

www.babyzen.com

 babyzenstrollers

 Babyzen

---

Design français / Fabriqué en Chine  
French design / Made in China

**BABYZEN**

2355 route des Pinchinats  
13100 Aix-en-Provence - France  
contact@babyzen.com

---

10110\_03JPR02



Impression à l'encre de soja sur papier recyclé  
Printed with soy ink on recycled paper

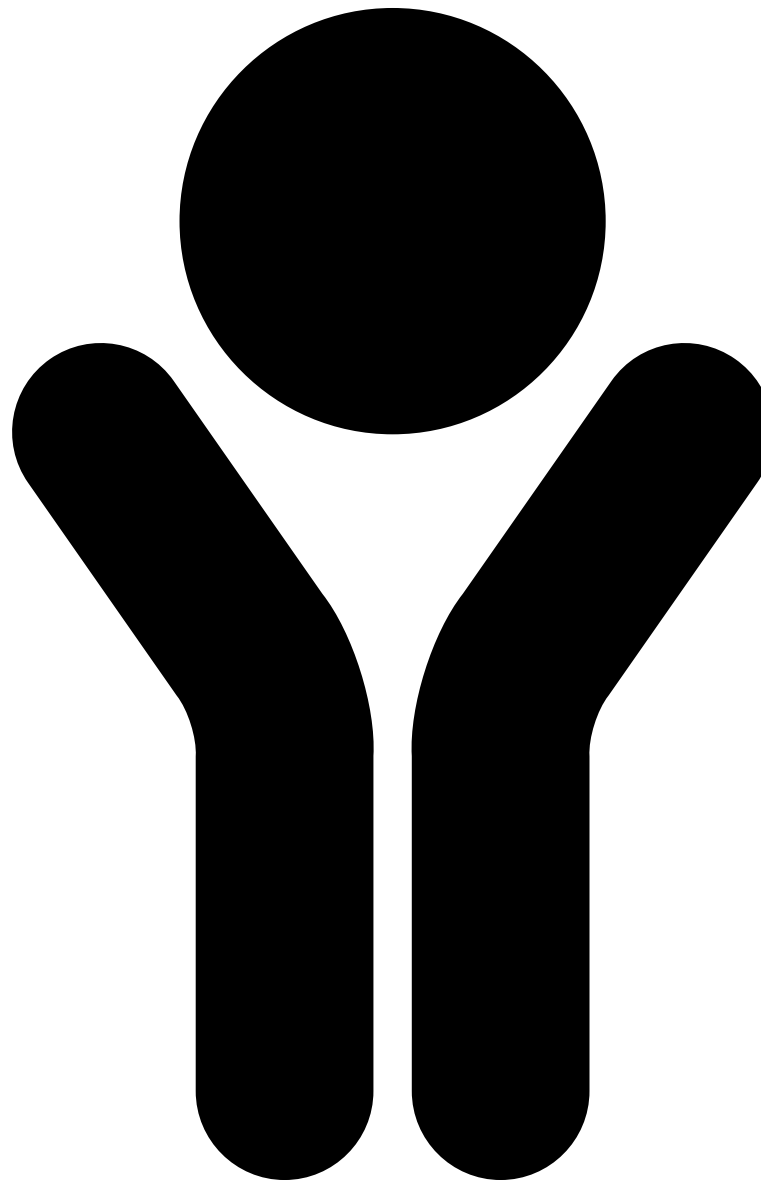

**BABYZEN**<sup>TM</sup>  
YOYO

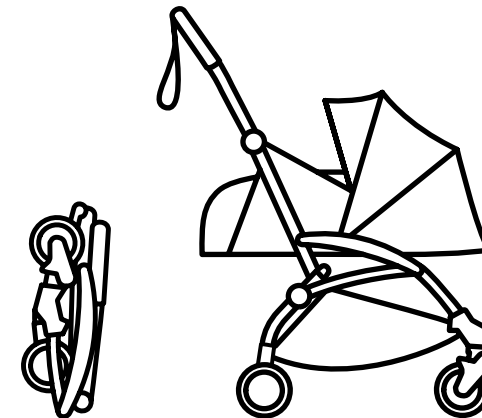

guide d'utilisation  
user guide  
取扱説明書

0+



Français	.....	2
English	.....	6
日本語	.....	10

**IMPORTANT : À LIRE ATTENTIVEMENT ET À CONSERVER POUR CONSULTATION ULTÉRIEURE. LE NON-RESPECT DE CES INSTRUCTIONS POURRAIT AFFECTER LA SÉCURITÉ DE VOTRE ENFANT.**

## **AVERTISSEMENTS**

- AVERTISSEMENT : La poussette YOYO+/YOYO<sup>2</sup> 0+ est destinée à des enfants à partir de la naissance, et jusqu'à 9 kg.
- AVERTISSEMENT : Ne jamais laisser l'enfant sans surveillance.
- AVERTISSEMENT : S'assurer que tous les dispositifs de verrouillage sont enclenchés avant chaque utilisation.
- AVERTISSEMENT : Vérifier que les dispositifs de fixation de la nacelle, du siège ou du siège-auto sont correctement enclenchés avant utilisation.
- AVERTISSEMENT : Toujours utiliser le système de retenue.
- AVERTISSEMENT : Ne jamais utiliser l'entrejambe sans la ceinture de maintien.
- AVERTISSEMENT : Pour éviter toute blessure, maintenir votre enfant à l'écart lors du dépliage ou pliage du produit.
- AVERTISSEMENT : Ne pas laisser l'enfant jouer avec ce produit.
- AVERTISSEMENT : Ce produit ne convient pas pour faire du jogging ou des promenades en rollers.
- La charge maximale admissible dans le panier est de 5 kg.
- La charge maximale admissible dans la poche filet est de 0.5 kg.
- Cette poussette ne doit être utilisée qu'avec un seul enfant.
- Ne jamais utiliser des accessoires autres que ceux fournis ou approuvés par BABYZEN™.
- Ne pas utiliser de pièces de rechange qui ne proviendraient pas de BABYZEN™.
- Toute charge attachée au poussoir et/ou à l'arrière du dossier et/ou sur les côtés du véhicule peut influencer sur la stabilité du véhicule.
- Activer le système de frein de parking lors des phases d'installation et de désinstallation de l'enfant.
- Lorsque la poussette est pliée, veiller à l'entreposer dans un lieu ne présentant pas de risque de chute sur un enfant.

- Pour monter ou descendre des escalators ou des escaliers, sortir l'enfant de la poussette et la replier avant de s'engager.
- Tenir la poussette éloignée de toute flamme, chauffage ou autre source de chaleur.
- Il est conseillé d'entretenir périodiquement les différents éléments mobiles afin d'assurer leur bon fonctionnement.
- S'assurer périodiquement que les systèmes de verrouillage soient opérationnels et qu'ils n'ont pas subi de détériorations suite à un choc par exemple.
- Lorsque la poussette est utilisée avec un siège auto, ce véhicule ne remplace pas un couffin ou un lit. Si votre enfant a besoin de dormir, il convient de le placer dans un couffin ou un lit.
- Le cadre de la poussette YOYO<sup>2</sup> peut être utilisé avec le siège-auto YOYO car seat by BeSafe ainsi que tout les sièges auto répertoriés avec l'adaptateur approprié sur le site Web: [babyzen.com](http://babyzen.com)
- La poussette YOYO+ 0+ est conforme à la norme EN1888: 2012.
- La poussette YOYO<sup>2</sup> 0+ est conforme à la norme EN1888-1: 2018.

## **PRÉCAUTIONS ET ENTRETIEN**

Pour nettoyer le cadre de la poussette, utiliser un produit non toxique et non abrasif. Diluer dans de l'eau une petite quantité de détergent doux et non toxique. Passer sur le châssis à l'aide d'un chiffon doux. Ne jamais utiliser des détergents forts ou des solvants.

Le nettoyage des parties textiles est possible en machine jusqu'à 30°C. Ne pas utiliser de détergents ou de javel.

En cas de stockage de votre poussette et quelle qu'en soit la durée, ne jamais stocker dans un lieu humide ou chaud. Stocker dans une position permettant à l'air de circuler, et éviter de recouvrir avec d'autres objets.

En cas de pluie, utiliser la housse de pluie (vendue séparément). Laisser sécher la poussette avant de la replier et de la ranger.

## GARANTIE CLIENT ET SERVICE APRES VENTE

**En tant que fabricant, BABYZEN™ garantit qu'en cas d'utilisation normale, les produits fonctionnent sans aucun problème pendant une durée de deux ans à compter de la date d'achat, conformément aux manuels et aux spécifications techniques du produit. Les étiquettes apposées sur les produits, avec les numéros de série, ne peuvent en aucun cas être retirées. Si l'étiquette du produit est retirée, la garantie n'est plus valable.**

### Étendue de la garantie

La garantie du fabricant s'applique à tous les produits de la marque BABYZEN™. Concernant les poussettes, elle couvre :

- Tous les défauts de fabrication au niveau du châssis, du cadre et des roues.
- Toutes les pièces textiles et du harnais des poussettes BABYZEN™.

La garantie BABYZEN™ se limite au remplacement ou à la réparation des pièces défectueuses, sans frais. Dans le cas où la réparation est couverte par sa garantie du fabricant BABYZEN™ prendra à sa charge les frais et les risques liés au transport depuis et vers le revendeur agréé auprès duquel l'acheteur a acheté le produit. Toute pièce ou tout produit remplacé(e), ou tout produit réparé, sera couvert pendant toute la durée restante de la garantie du produit original. Dans le cadre de la garantie, BABYZEN™ ne peut pas être tenue pour responsable de défauts de produits qui n'ont pas été achetés chez des revendeurs agréés (liste de revendeurs agréés sur le site [www.babyzen.com](http://www.babyzen.com)).

#### La garantie du fabricant ne s'appliquera pas dans les cas suivants :

- En cas de modifications ou des réparations du produit sans l'autorisation écrite préalable de BABYZEN™.
- Si les défauts résultent d'une négligence ou d'un accident et/ou d'une utilisation ou d'un entretien non conforme aux instructions du guide utilisateur.

- Si le numéro de série du produit a été endommagé ou retiré.
- Si les dommages sont dus à une usure anormale du produit.
- En cas de montage ou d'installation incorrecte de pièces d'autres fabricants non compatibles avec le produit.
- En cas de dommage accidentel ou non intentionnel, d'utilisation inappropriée ou de négligence.
- En cas de rangement ou d'entretien inapproprié du produit.
- En cas de défaut, de détérioration ou d'usure au niveau des poignées ou des tissus, résultant d'une utilisation normale quotidienne du produit.
- En cas de trous ou de déchirures au niveau des pneus.
- En cas de dommage dû à des réparations effectuées par des personnes non autorisées, ou d'un mauvais démontage du produit.

#### Recours à la garantie

La garantie du fabricant n'est en aucun cas transférable et peut uniquement être utilisée par le premier propriétaire du produit. BABYZEN™ a des obligations de garantie uniquement si le client peut présenter une preuve d'achat avec mention de la date d'achat. En cas de recours à la garantie du fabricant, le client doit signaler tout défaut au revendeur agréé, qui est son premier point de contact à ce titre. Tout défaut doit être signalé par le client au revendeur agréé dans les vingt jours de sa découverte.

**IMPORTANT: READ CAREFULLY AND KEEP THESE INSTRUCTION FOR FUTURE REFERENCE. FAILURE TO FOLLOW THE INSTRUCTIONS CONTAINED IN THIS MANUAL MAY AFFECT YOUR CHILD'S SAFETY.**

## **WARNING**

- **WARNING:** The YOYO+/YOYO<sup>2</sup> 0+ stroller is suitable for children from birth and up to a maximum weight of 9 kg.
- **WARNING:** Never leave the child unattended.
- **WARNING:** Ensure that all the locking devices are engaged before use.
- **WARNING:** Check that the attachment devices of the reversible backrest and newborn nest are correctly engaged before use.
- **WARNING:** Always use the restraint system.
- **WARNING:** Always use the crotch strap of the harness in combination with the waist and shoulder belt.
- **WARNING:** To avoid injury ensure that your child is kept away when unfolding and folding this product.
- **WARNING:** Do not let the child play with this product.
- **WARNING:** This product is not suitable for running or skating.
- The maximum authorized load for the shopping basket is 5 kg.
- The maximum authorized load for the mesh pocket is 0.5 kg.
- This stroller is suitable for transporting only one child at a time.
- Do not use any accessories other than those approved or provided by BABYZEN™.
- Do not use any spare parts other than those provided by BABYZEN™.
- Hanging items or loads to the handlebar and/or on the back of the backrest and/or on the sides of the stroller, might impair its stability.
- Engage the parking brake when placing or removing the child.
- When folded, make sure the stroller is stored in a place where it does not risk to fall over a child.
- Before ascending or descending escalators or stairs, remove child from seat and fold the stroller.

- Keep the stroller away from open fire, heaters and other sources of strong heat.
- It is recommended to maintain and clean moving parts periodically in order to check correct functioning.
- Periodically make sure that locking mechanisms function properly and that they did not suffer any damage, e.g following a shock.
- When the stroller is used with a car seat, this vehicle does not replace a basket or a bed. If your child needs to sleep, they should be put in a cot or bed.
- YOYO<sup>2</sup> stroller frame can be used with listed car seat with proper adaptor in website: [babyzen.com](http://babyzen.com)
- The YOYO+ 0+ stroller has been approved in accordance with EN1888: 2012.
- The YOYO<sup>2</sup> 0+ stroller has been approved in accordance with EN1888-1: 2018.

## **CARE AND MAINTENANCE**

When cleaning the stroller frame, use a non-toxic, non-abrasive cleaner. Mix a solution of water with a small amount of a mild, non-toxic detergent. Apply to the stroller frame with a damp cloth. Never use strong detergents or solvents. The fabric parts may be machine washed (maximum temperature 30°C). Never use strong detergents or bleach.

If you need to put your stroller in storage for any period of time, do not store in a damp or hot environment. Allow air flow around the stroller and do not stack anything on it.

In case of rain, use the rain cover (sold separately). Let the stroller dry before folding it and storing it.

## WARRANTY AND AFTER SALES SERVICE

**As a manufacturer, BABYZEN™ guarantees that with normal use, the products work without any problem for a period of two years from the date of purchase, in accordance with instructions and technical specifications of the product. The labels affixed on the products with serial numbers shall not be removed, in any case. If the label of the product is removed, the warranty is no longer valid.**

### Warranty coverage

The manufacturer's warranty applies to all the products of the brand BABYZEN™.

For the strollers, it covers:

- All manufacturing defects on the chassis, frame and wheels.
- All the textiles pieces and harness of the BABYZEN™ strollers.

The BABYZEN™ warranty is limited to replacement or repair of the defective parts, free of charge. If the repair is covered by the manufacturer's warranty, BABYZEN™ will bear the transportation costs and risk to and from the authorized retailer from whom the purchaser bought the product.

Any part, replaced or repaired product will be covered during the remaining time of the original product's warranty. Under the warranty, BABYZEN™ cannot be responsible for defects in products that have not been purchased from authorized retailers (list of authorized retailers on [www.babyzen.com](http://www.babyzen.com) website).

#### The manufacturer's warranty will not apply in the following cases:

- In case of modifications or repairs of the product without the prior written permission of BABYZEN™.
- If the defects come from negligence or an accident and/or use or maintenance not in accordance with instructions in the user guide.
- If the Serial number of the product is damaged or removed.
- If the damages are caused by an abnormal wear of the product.

- In case of incorrect mounting or installation of parts from other manufacturers non-compatible with the product.
- In case of accidental or unintentional damage, misuse or neglect.
- In case of improper storage or maintenance of the product.
- In case of defect, damage or wear on the handlebar or textiles, resulting from normal daily use of the product.
- In case of holes or tears on the tires.
- In case of damage caused by repairs carried out by unauthorized persons, or improper disassembly of the product.

#### Warranty claims

The manufacturer's warranty is not transferable in any case and can only be used by the first owner of the product. BABYZEN™ has guarantee obligations only if the client can present proof of purchase mentioning the date of purchase. In case of claiming the manufacturer's warranty, the customer must report any defect to the authorized retailer, who is the first contact in this case. Any defect must be reported by the customer to the authorized retailer within twenty days of its discovery.

**重要：ご使用前に本書をよくお読みの上、大切に保管してください。**  
記載されている指示に従わない場合、お子さまの安全を損なうおそれがあります。

## ⚠ 警告

- 警告：YOYO+/YOYO<sup>2</sup> 0+ベビーカーは、新生児から体重 9kg までのお子さまにご使用いただけます。
- 警告：お子さまを乗せたままベビーカーから離れないでください。
- 警告：お子さまを乗せる前に、すべてのロックがかかっていることを確認してください。
- 警告：ご使用前に、座席ベースの締結部品が正しく固定されていることを確認してください。
- 警告：すべてのシートベルトを必ず締めてご使用ください。
- 警告：ハーネス股ベルトは、必ず腰ベルトと肩ベルトと組み合わせて使用してください。
- 警告：お子さまがケガをするおそれがあるため、ベビーカーの開閉は、そばにお子さまがいないことを確認してから行ってください。
- 警告：お子さまをベビーカーで遊ばせないでください。
- 警告：お子さまを乗せる以外の目的で使用しないでください。
- 収納バスケットには5 kg以上の荷物を入れしないでください。
- メッシュポケットには0.5 kg以上の荷物を入れしないでください。
- 2人以上のお子さまを同時に乗せないでください。
- BABYZEN™の正規品、または当社指定の付属品以外は使用しないでください。
- BABYZEN™の正規品以外の交換部品は使用しないでください。
- ハンドルバー、背もたれの後ろ、本体の側面に荷物をかけないでください。ベビーカーが不安定になります。
- お子さまを乗せる時や降ろす時は必ずストッパーをロックしてください。
- 折りたたんで保管するときは、お子さまに倒れかかるおそれのない場所に置いてください。
- 階段やエスカレーターではお子さまをベビーカーから降ろし、ベビーカーは折りたたんで持ち運んでください。

- 火の近くや暖房器具など、高温になる場所にベビーカーを近づけないでください。
- 可動部分は定期的にお手入れや清掃を行い、正しく動作することを確認してください。
- ロック機構が正しく動作することや、衝撃などによる破損がないことを定期的を確認してください。
- 本ベビーカーにチャイルドシートを装着しても、バスケットやベッドの代わりにはなりません。お子さまを寝かせるときは、ベビーベッドに寝かせてください。
- YOYO<sup>2</sup> ベビーカーのフレームには、適切なアダプターを使用して、特定のチャイルドシートを装着することができます。装着可能なチャイルドシートについてはウェブサイトをご覧ください (babyzen.com)。
- YOYO+ 0+ ベビーカーは、欧州統一安全規格 (EN1888:2012) に適合しています。
- YOYO<sup>2</sup> 0+ ベビーカーは、欧州統一安全規格 (EN1888-1:2018) に適合しています。

## 日常のお手入れ

車体のお手入れには、研磨剤を含まない中性洗剤を使用してください。水で薄めた中性洗剤を布に含ませ、ベビーカーを拭いてください。強力な洗剤類は絶対に使用しないでください。

布部分は洗濯機 (30°C以下の水またはぬるま湯) で洗うことができます。強力な洗剤や漂白剤は絶対に使用しないでください。

一定期間保管するときは、湿気が少なく、高温にならない場所に保管してください。通気を良くし、上に荷物などを重ねた状態で保管しないでください。

雨天のときは、レインカバー (別売) を使用してください。折りたたむ前によく乾かしてから保管してください。

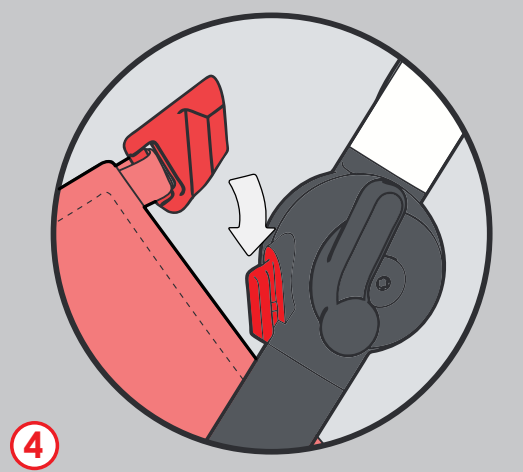
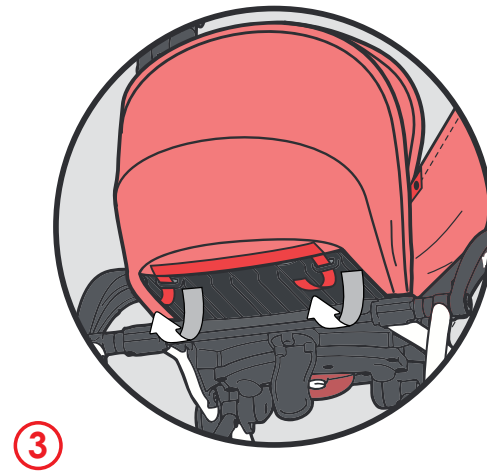
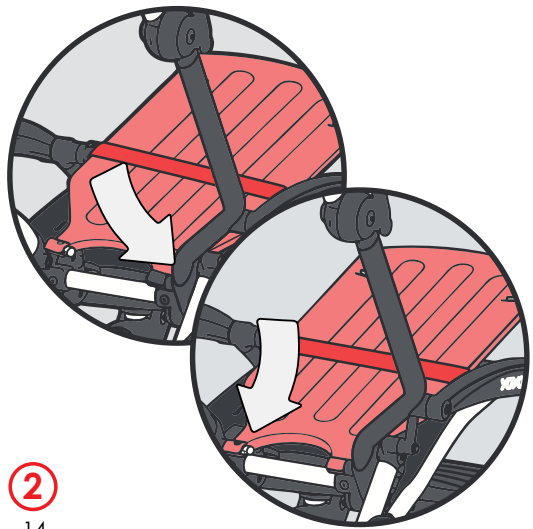
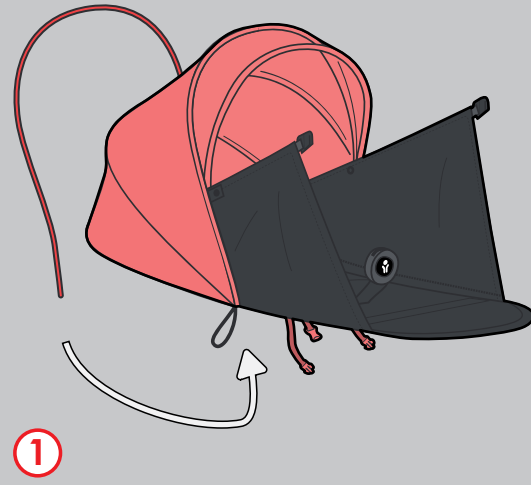



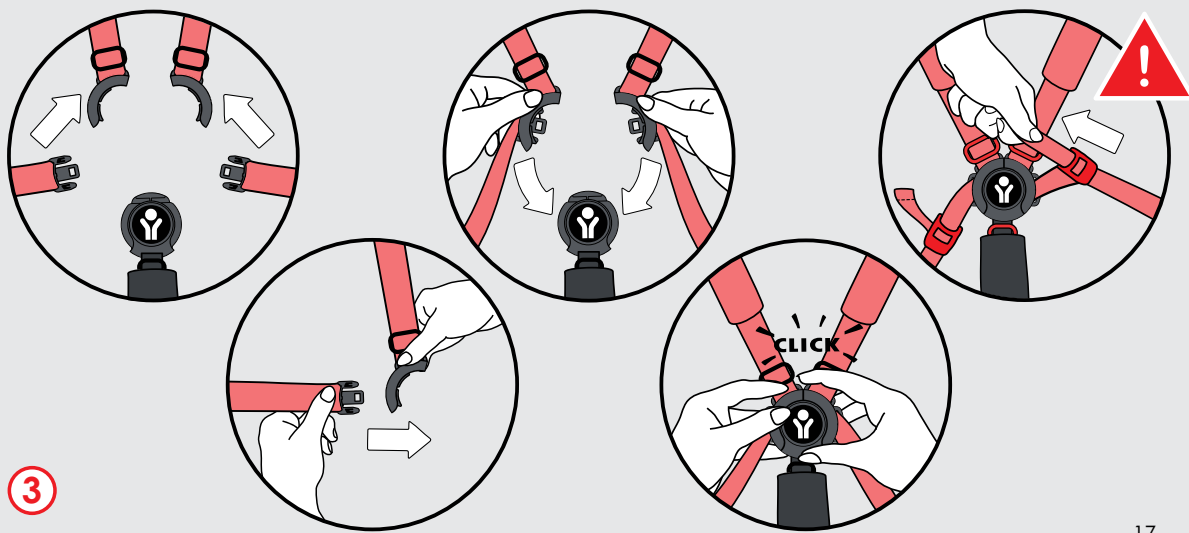
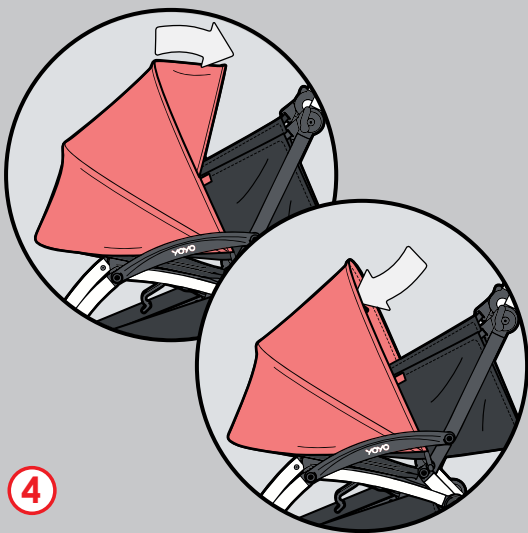
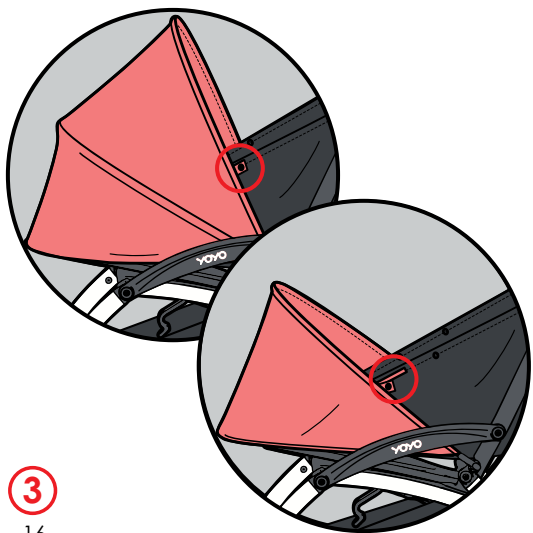
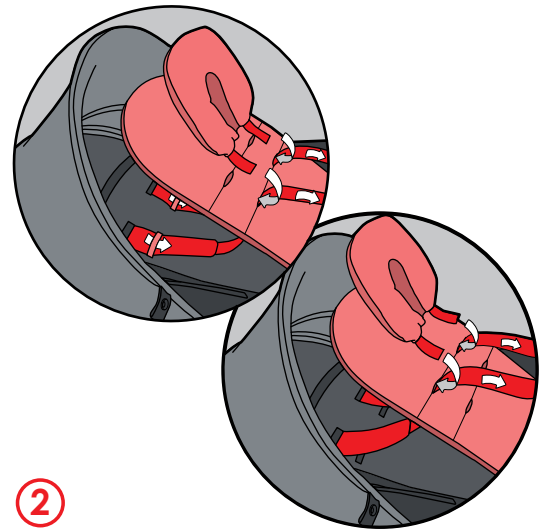
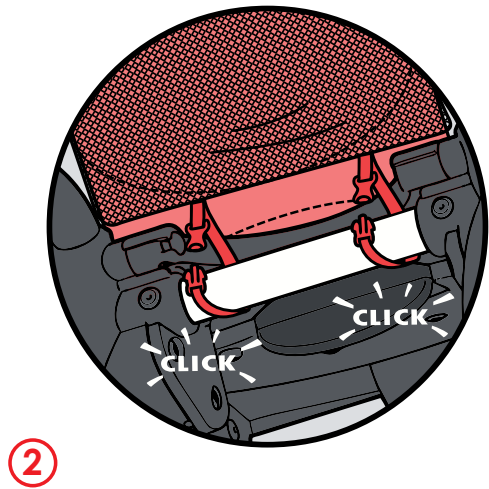
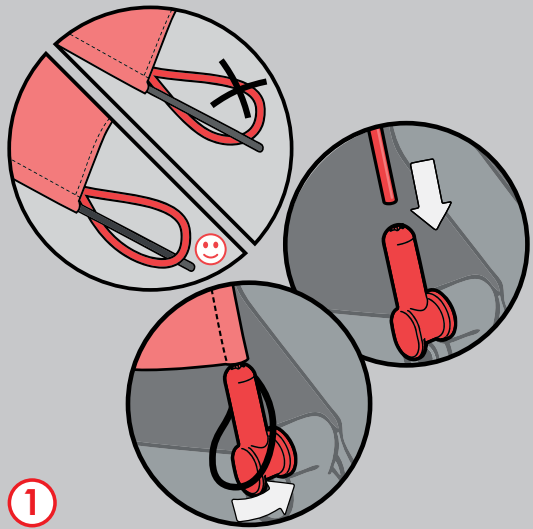

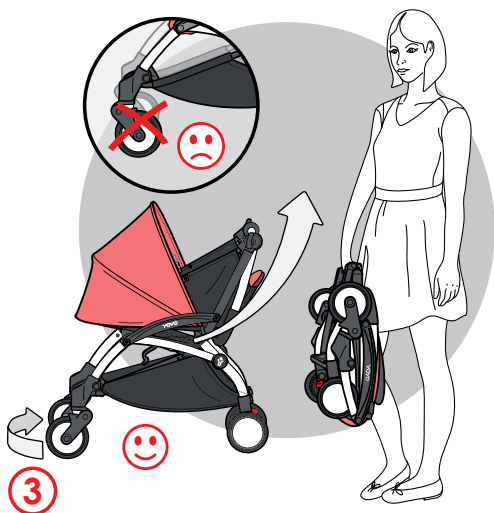
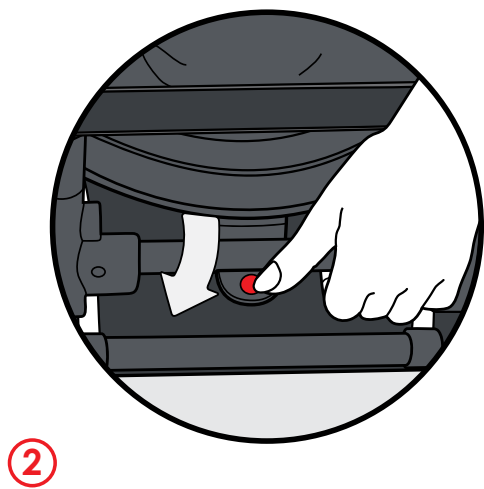
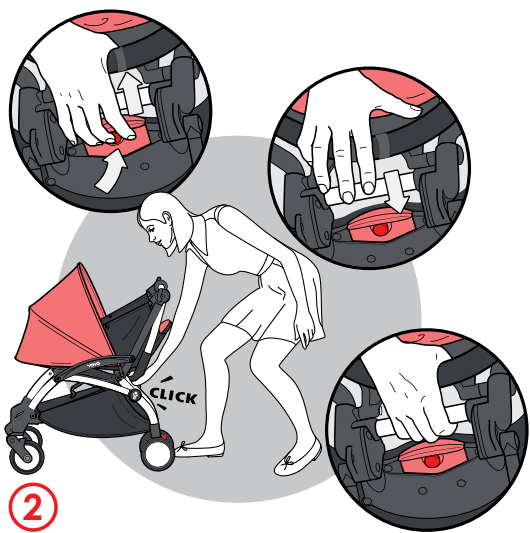



1

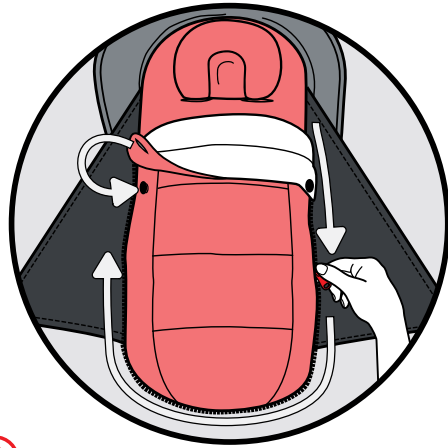

2

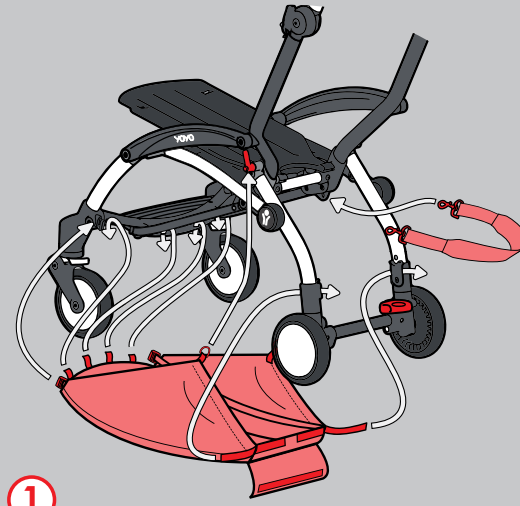

1

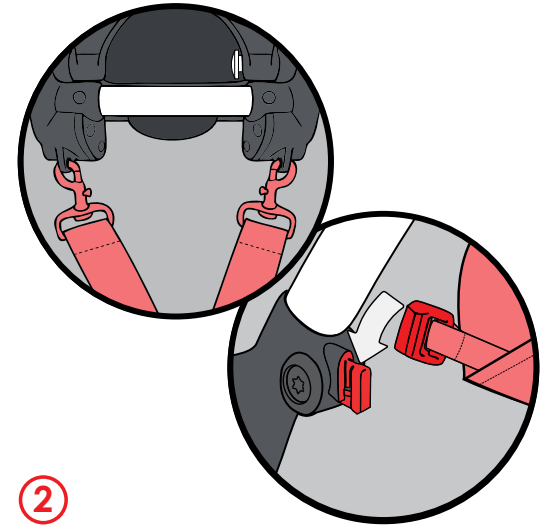

2

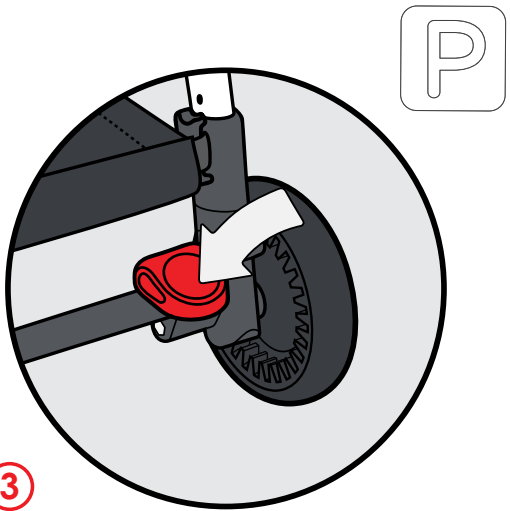

3

20

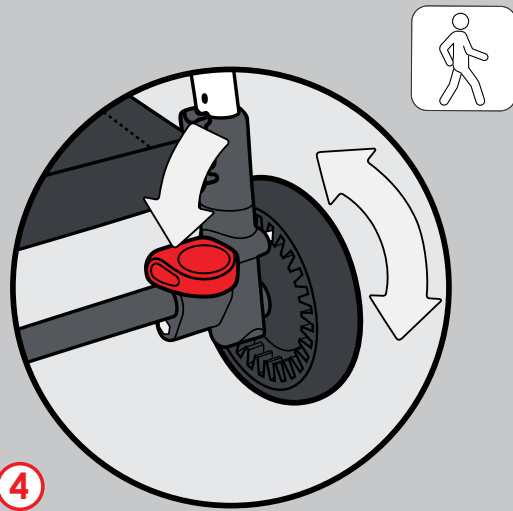

4

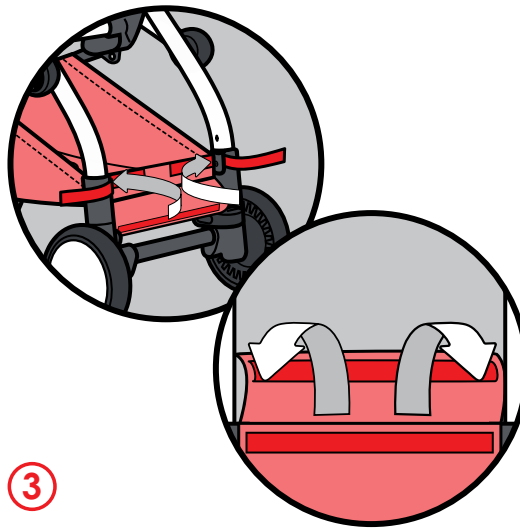

3

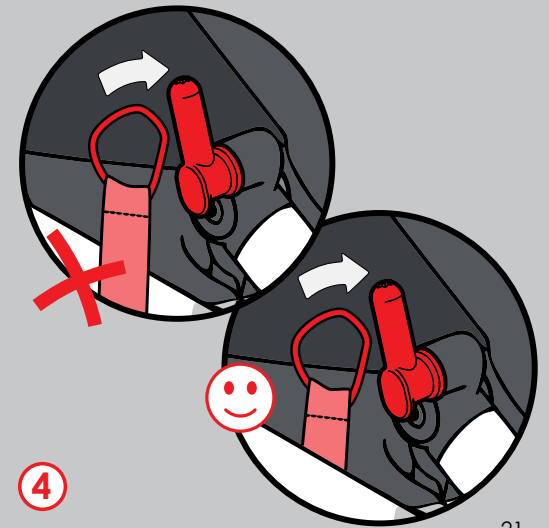

4

21

