

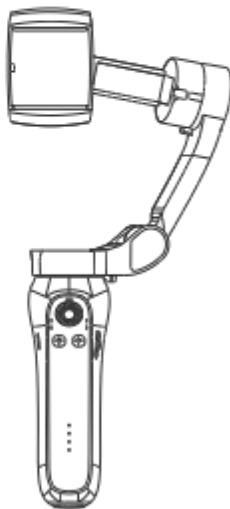

Manual de usuario de la junta universal de seguimiento de movimiento

Versión 1.2 Jun 2023



Contenido

Antes de su uso 2

Introducción 3

Seguimiento automático -----	3
Tutorial de video -----	3
Estabilizador telefónico -----	3
Diagrama de componentes -----	4

Comience 5

Cargar -----	5
Instale el teléfono inteligente -----	5
Seleccione la ubicación de grabación -----	6

Usa XbotGo 8

Botones y controladores -----	8
Ajuste la junta universal -----	10
Use la aplicación Xbot Go -----	10

Especificaciones 13

Nota 14

Almacenamiento y mantenimiento 14

01/ Antes de su uso

Escanee el siguiente código bidimensional para descargar la aplicación Xbot Go de app store.



iOS



Android

 La versión iOS de Xbot Go admite iOS 15.0 y versiones posteriores. La versión de Android de Xbot Go admite Android 10.0 y versiones posteriores.

Guía de inicio rápido

1. Abra la aplicación Xbot Go
2. Haga clic en el Manual del usuario
3. Mira "Video Tutorial"

Consejo

- 1) Llena la junta universal antes de su primer uso.
- 2) apague la energía cuando no esté en uso.
- 3) Instale firmemente el teléfono móvil en el soporte del teléfono.

Apoyo

Por favor, póngase en contacto con: Soporte @blinktech. Estados Unidos o + 1 (408) 513-6183.

Horario de apertura: 8:00 a.m. EST a 11:00 a.m. y 8:00 p.m. a 11:00 p.m. (de lunes a viernes).

O x í g e n o / Introducción

► Seguimiento automático

¡Gracias por elegir XbotGo! Para rastrear, grabar o transmitir automáticamente eventos deportivos con nuestras juntas universales, primero vea el siguiente tutorial de video.

► Tutorial de video



► Estabilizador telefónico

Además, la junta universal XbotGo es una junta universal de teléfono móvil con todas las funciones que estabiliza la grabación de video de los teléfonos inteligentes. Si desea usarlo como estabilizador para su teléfono, instale otra aplicación "Gimbal Pro" desde el almacén de aplicaciones. Para obtener más información, consulte el "Manual de usuario de la junta universal XbotGo" en la página "Xbot Go" del sitio web de Blink Tech. Parpadea la tecnología. Nosotros

► Diagrama de componentes

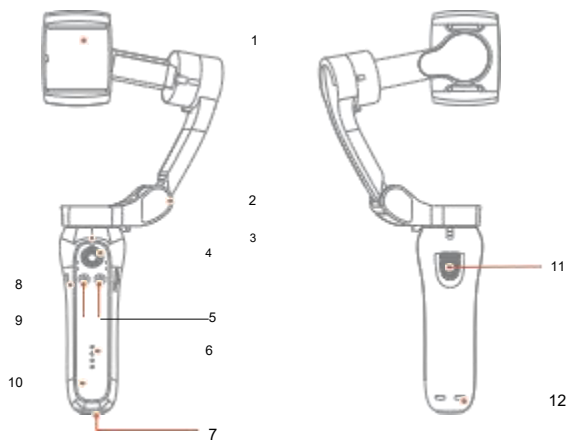

1.Soporte de teléfono inteligente

2.Eje plegable

3.Indicador Bluetooth

4.Palanca

5.Botón de encendido

6.Indicador de batería

7.Tornillo roscado 1/4 "

8.Puerto de carga Type-C

9.Botón de modo

10.Mango

11.Botón obturador

12.Agujero roscado

O 3/ Comience

► Cargar

- Para cargar XbotGo, conecte el adaptador USB (no incluido) a USB-C. Use el puerto de carga del cable de carga (adjunto). El dispositivo admite carga rápida. Se recomienda usar un adaptador 5V/2A.

Tiempo de carga: 80 minutos

Máximo Tiempo de ejecución: de 3 a 4 horas

Al cargar XbotGo, la luz de encendido azul debe parpadear.

De lo contrario, verifique que el adaptador y el cable estén conectados correctamente. Una vez completada la carga, las cuatro luces de encendido deben volverse azules estables.

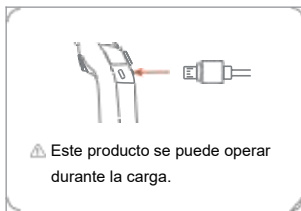

► Instale el teléfono inteligente

1. Instale el teléfono en el soporte.
2. Se recomienda quitar la carcasa del teléfono antes de la instalación porque:
 - (1) el teléfono sostendrá mejor el soporte;
 - (2) El teléfono se disipará mejor (el sobrecalentamiento del teléfono a altas temperaturas provocará el apagado).

3. De acuerdo con el indicador de dirección del soporte del teléfono, conecte el teléfono al clip. Asegúrese de que el teléfono esté centrado y cerca del panel del soporte del teléfono para evitar que se deslice. Asegúrese de que el teléfono esté alineado correctamente con la línea roja en la pantalla de grabación de la aplicación.

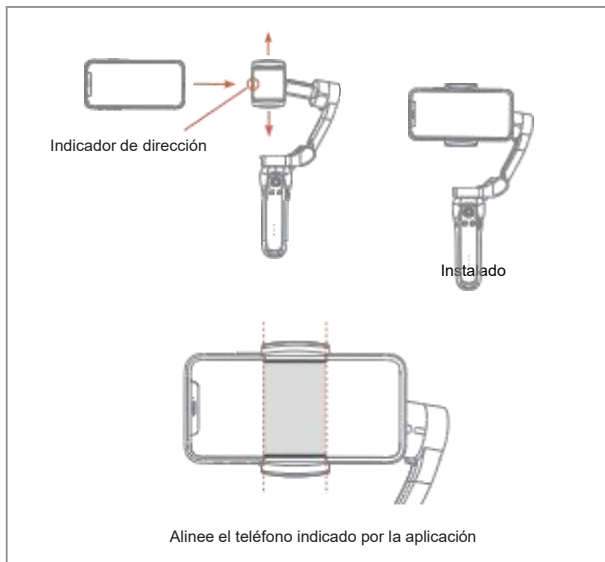

► **Seleccione la ubicación de grabación (muy recomendado)**

Al grabar un evento deportivo, es alto para obtener el mejor rendimiento de seguimiento



Ejemplo de futbolista

Se recomienda establecer el dispositivo cerca de la línea central del campo (como se muestra a continuación). Si graba en modo de entrenamiento, también configure el dispositivo cerca del medio del campo.

- Intente alinear la marca del centro posterior con la línea central de la posición objetivo. Esto se aplica a todos los modos de grabación, excepto en el modo de media cancha de baloncesto. Esto asegurará que la cámara cubra toda el área.

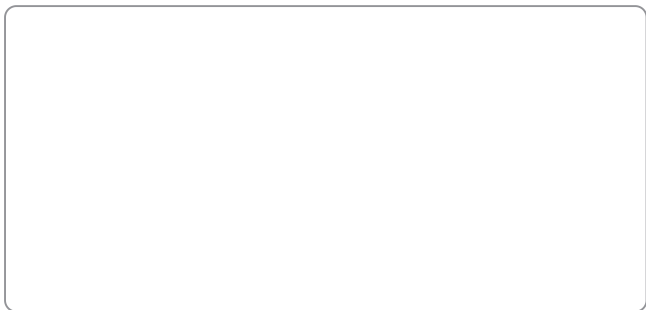

- En el proceso de grabación y seguimiento, se recomienda utilizar un trípode para mantener la estabilidad de la junta universal. Registre el movimiento en un amplio rango, como

Partido de fútbol, se recomienda encarecidamente utilizar trípode de 12 pies y más para lograr el mejor rendimiento.

- Trate de evitar que cualquier audiencia cercana frente a la cámara bloquee la línea de visión. Se recomienda levantar el trípode o colocar el trípode cerca del borde para que el espectador no bloquee la vista de la cámara.



O 4/ Usa XbotGo

► Botones y controles

1. Botón de encendido

- Arranque: mantenga presionado el botón de encendido durante 1 segundo hasta que la luz esté encendida y la junta universal emita un sonido de arranque.
- Fuente de alimentación: mantenga presionado el botón de encendido durante 1 segundo hasta que la luz se apague.



Con

Después de apagar el brazo plegable manual, el soporte del teléfono debe volver a la posición de almacenamiento.

- **Presione rápidamente:** presione rápidamente el botón de encendido para cambiar entre los modos vertical y horizontal. Cuando la junta universal está atascada, la lámpara de enfoque automático producirá una llama; Simplemente haga clic rápidamente para restablecer.

2. Botón de modo

Presione dos veces: haga que la junta universal regrese a la posición central.

3. Obturador

Restablezca Bluetooth: mantenga presionada la tecla de encendido y la tecla del obturador durante 3 segundos para restablecer el Bluetooth, lo que desconectará la junta universal del teléfono emparejado actual.

4. Palanca

Movimiento vertical para inclinarse, movimiento horizontal para traducir el teléfono

5. Indicador de batería

Estado de carga	Capacidad de la batería
La primera lámpara parpadea	10%-25%
La primera luz está encendida, la segunda luz parpadea	25%-50%
La primera y la segunda luz están encendidas, la tercera luz parpadea	50%-75%
Las primeras tres luces, la cuarta luz parpadeando	75%-99%
Cuatro luces están encendidas	100%

6. Indicador Bluetooth

Estado de luz	Estado Bluetooth
Respiración del indicador Bluetooth (parpadeo lento)	Bluetooth no está conectado
Indicador Bluetooth	Bluetooth se está conectando
Luz Bluetooth	Bluetooth está conectado

7. 1/4 "boca roscada

El puerto roscado inferior permite que XbotGo se conecte al trípode.

► **Ajuste la junta universal**

1. XbotGo está diseñado para grabar en modo horizontal. Para cambiar de modo, haga clic en el botón de encendido una vez para cambiar el teléfono del modo vertical inicial al modo horizontal.

2. Antes de disparar, haga doble clic en el botón de modo para establecer la junta universal en la posición central. Intente alinear el botón del obturador con la línea central de la pared exterior.

► **Use la aplicación Xbot Go**

Cuando se utiliza con aplicaciones Xbot Go, la junta universal XbotGo podrá admitir funciones como el seguimiento automático, el disparo manual y la transmisión en vivo. Conecte la junta universal a la aplicación.

La descripción es la siguiente:

1. Habilite Bluetooth desde la configuración del teléfono.
2. Abra la aplicación Xbot Go.
3. Haga clic en el botón de logotipo naranja.  Dispositivo XbotGo llamado "GP7XXX"

Será encontrado. Elija conectarse a eso. Si No se puede ver el dispositivo, compruebe si el dispositivo Se puede encontrar a través de la configuración de Bluetooth. Teléfono celular Puede ser con Otras llamadas y, por lo tanto, no pueden ser El teléfono que quieres

4. Después de la conexión, seleccione la escena de destino e ingrese al modo de grabación. En el modo de grabación, presione el botón de grabación rojo para comenzar el seguimiento y la grabación de movimiento automáticos.

5. El video grabado se guardará en la aplicación. Seleccione "Administrar" y seleccione "Local"

Ver todos los videos guardados. Elija "nube"

Cargue el video en el espacio de la nube. Por favor, mantenga la aplicación en primer plano durante la carga.



6. Para usar nuestro servicio de almacenamiento en la nube y transmisión en vivo, primero registre una cuenta e inicie sesión en la cuenta.

7. Para abrir la transmisión en vivo, haga clic en el botón "Inicio en vivo" en la pantalla de grabación.

Requiere una imagen como portada y nombra los medios de transmisión.



La transmisión se reproducirá en la propia plataforma de Xbot y estará disponible para todos a través de un enlace de transmisión.

8. Transmisión en vivo

1) Para comenzar la transmisión en vivo, haga clic en el botón "Inicio en vivo" en la pantalla de grabación. Elija una imagen como portada para su sala de estar y coloque un título para su sala de estar. Ambos serán vistos por tu audiencia.

2) Apoyamos la transmisión en vivo a través de la plataforma Xbot, Facebook, YouTube o cualquier enlace que admita RTMP. Si se transfiere a través de la plataforma Xbot, los usuarios pueden establecer una contraseña para protegerla.

O 5/ Especificaciones

Peso de la junta universal	362g
Carga útil	280g
Temperatura de funcionamiento	0 ° C-40 ° C
Voltaje	3.4 ~ 4.2V (estándar 3.7V)
Tamaño de teléfono compatible	Diagonal: ≤ 180 mm Ancho: 55-90 mm Espesor: ≤ 9.5 mm
Corriente de trabajo	150 ~ 3000mA (estándar 1500mA)
Tamaño	Expandir: 260 mm × 130 mm × 88 mm Plegable: 152 mm × 110 mm × 46.6 mm
Tiempo de carga	80 minutos (usando un adaptador 5V/2A)
Tiempo de ejecución	3 a 4 horas
Voltaje de entrada	5V
Corriente de entrada	2A

06 / Nota

- Después de encender la junta universal, asegúrese de que la rotación de la junta universal no se vea obstaculizada por ninguna fuerza externa. De lo contrario, puede causar un mal funcionamiento, como lo indica el sonido "Tintín".
- Cuando la junta universal esté encendida, mantenga el mango estable. Agitar la junta universal puede causar un mal funcionamiento. Por lo tanto, se recomienda instalar una junta universal en un trípode para su uso.
- La junta universal no es impermeable. No exponga el producto a ningún líquido ni moje el producto ni lo sumerja en agua. No lo exponga al agua de mar ni a líquidos corrosivos.
- No quites la junta universal. Si lo desmonta accidentalmente y causa problemas, contáctenos para repararlo.
- El funcionamiento continuo excesivo puede hacer que el motor alcance altas temperaturas y dañe el equipo. Por favor use con precaución.
- Evite que el dispositivo caiga. La junta universal no es a prueba de golpes, la caída puede dañarse o provocar una función anormal.

07 / Almacenamiento y mantenimiento

Por favor, mantenga este producto y batería lejos de los niños y las mascotas.

- No coloque este producto cerca de una fuente de calor (estufa o calentador, etc.) o quédese en el interior
- Coche de clima cálido. No almacene el producto en un entorno superior a 60 ° C
- Por favor, almacene el producto y la batería en un ambiente seco.
- No sobrecargue ni descargue, de lo contrario dañará la unidad de la batería.
- Utilice este producto en un entorno de 0 ° C a 40 ° C.



Este contenido puede cambiar.

Descargue la última versión de www.w. Parpadea la tecnología. Nosotros

Para la atención al cliente, contáctese con support @ blinktech. Estados Unidos o +1 (408) 513-6183. Horario de apertura: 8:00 a.m. EST a 11:00 a.m. y 8:00 p.m. a 11:00 p.m. (de lunes a viernes).

