

SRAM



MTB and Road Cassette and Chains



USER MANUAL

MTB and Road Cassettes and Chains
User Manual

Podręcznik użytkownika łańcuchów
i kaset do rowerów MTB i szosowych

MTB 및 로드 카세트 및 체인 사용자 매뉴얼

Brugervejledning til kassetter og
klinger til MTB og landevejscykler

MTB a silniční jízdní kola Návod
k montáži kaset a řetězů

Casete și lanțuri MTB și șosea
Manual de utilizare

MTB και ποδήλατα δρόμου - Εγχειρίδιο
χρήστη για κασέτες και αλυσίδες

Tools and Supplies 4

Narzędzia i materiały eksploatacyjne

도구와 장치

Værktøj og materialer

Nástroje a pomůcky

Scule și materiale

Εργαλεία και παρεχόμενα

e-MTB/Pedelec Usage 5

Zastosowanie e-MTB/Pedelec

e-MTB/Pedelec 사용

Brug af e-MTB/Pedelec

Použití pro e-MTB/Pedelec

Utilizarea la e-MTB/Pedelec

Χρήση e-MTB/Pedelec

Cassette Installation 6

Montaż kasety

카세트 설치

Montering af kassette

Montáž kazety

Montarea casetei

Τοποθέτηση κασέτας

Cassette and Driver Body Compatibility 7

Kompatybilność kasety i bębenka piasty

카세트와 드라이버 바디의 호환성

Kompatibilitet mellem kassette og kassettenav

Kompatibilita kazet a volnoběžných těles (ořechů)

Compatibilitatea casetelor cu driverele

Συμβατότητα κασέτας και σώματος οδηγού

SRAM XD/XDR Driver Body 8

Bębenek piasty SRAM XD/XDR

SRAM XD/XDR 드라이버 바디

SRAM XD/XDR-kassettenav

Volnoběžné těleso SRAM XD/XDR

Driverul SRAM XD/XDR

Σώμα οδηγού SRAM XD/XDR

Splined non-XD Driver Body 9

Zębaty bębenek piasty inny niż XD

스플라인 non-XD 드라이버 바디

Kassettenav med noter, som ikke er XD

Drážkované volnoběžné těleso jiného typu než XD

Driver non-XD cu caneluri

Σώμα οδηγού με σφήνες που δεν είναι XD

MTB and Road Chain Installation 10

Montaż łańcucha szosowego i MTB

MTB 및 로드 체인 설치

Montering af kæde til MTB og landevejscykel

Montáž řetězu pro MTB a silniční jízdní kola

Montarea lanțului la bicicletele MTB și pentru șosea

Τοποθέτηση αλυσίδας MTB και ποδηλάτων δρόμου

Full Suspension Bicycles 11

Rowery z pełnym zawieszeniem

풀 서스펜션 바이크

Cykler med fuld affjedring

Jízdní kola s plným odpružením

Biciclete cu suspensie integrală

Ποδήλατα πλήρους ανάρτησης

MTB Chain Sizing 12

Rozmiary łańcucha MTB

체인 사이징

Længde af kæde til MTB

Určení délky řetězu

Dimensionarea lanțului

Μέτρηση μεγέθους αλυσίδας MTB

Eagle X-SYNC 2 Oval Chainrings 13

Singlespeed Chain Sizing 14

Rozmiary łańcucha w rowerze jednobiegowym

단속도 체인 사이징

Længde af kæde til singlespeed

Určení délky řetězu

u jednorychlostních kol (singlespeed)

Dimensionarea lanțului la bicicletele cu o singură viteză

Μέτρηση μεγέθους αλυσίδας μίας ταχύτητας

Road Chain Sizing **15**

Rozmiary łańcucha szosowego

로드 체인 사이징

Længde af kæde til landevejscykel

Určení délky řetězu pro silniční kolo

Dimensionarea lanțului pentru șosea

Μέτρηση μεγέθους αλυσίδας για ποδήλατα δρόμου

PowerLock Installation **16**

Montaż PowerLock

PowerLock 설치

Montering med PowerLock

Montáž spojky PowerLock

Montare PowerLock

Τοποθέτηση PowerLock

PowerLink Installation **21**

Montaż PowerLink

PowerLink 설치

Montering med PowerLink

Montáž spojky PowerLink

Montare PowerLink

Τοποθέτηση PowerLink

Maintenance **22**

Konserwacja

유지 보수

Vedligeholdelse

Údržba

Întreținerea

Συντήρηση

Chain Replacement **23**

Wymiana łańcucha

체인 교체

Udskiftning af kæde

Výměna řetězu

Înlocuirea lanțului

Αντικατάσταση αλυσίδας

Chain Replacement **23**

Wymiana łańcucha

체인 교체

Udskiftning af kæde

Výměna řetězu

Замена цепи

Înlocuirea lanțului

Αντικατάσταση αλυσίδας

Tools and Supplies

Narzędzia i materiały eksploatacyjne
도구와 장치

Værktøj og materialer
Nástroje a pomůcky

Scule și materiale
Εργαλεία και παρεχόμενα

Highly specialized tools and supplies are required for the installation of your SRAM components. We recommend that you have a qualified bicycle mechanic install your SRAM components.

Do montażu komponentów SRAM wymaga się użycia specjalistycznych narzędzi i materiałów eksploatacyjnych. Zalecamy zlecenie montażu komponentów SRAM wykwalifikowanemu mechanikowi rowerowemu.

SRAM 구성품의 설치를 위해서는 전문적인 도구와 부품이 필요합니다. 숙련된 자전거 전문 정비사에게 SRAM 구성품 설치를 요청할 것을 권장합니다.

Der kræves særlige værktøjer og materialer til montering af dine SRAM-dele. Vi anbefaler, at du får en kvalificeret cykelmekaniker til at montere dine SRAM-dele.

K montáži součástí SRAM jsou potřeba vysoce specializované nástroje a pomůcky. Montáž součástí SRAM doporučujeme přenechat kvalifikovanému mechanikovi jízdních kol.

Pentru montarea componentelor SRAM sunt necesare scule și materiale speciale. Recomandăm ca montarea componentelor SRAM să se facă de un mecanic de biciclete calificat.

Απαιτούνται εξαιρετικά εξειδικευμένα εργαλεία και παρεχόμενα για την τοποθέτηση των εξαρτημάτων SRAM. Συνιστούμε να γίνεται η τοποθέτηση των εξαρτημάτων SRAM από επαγγελματίες μηχανικούς ποδηλάτων.

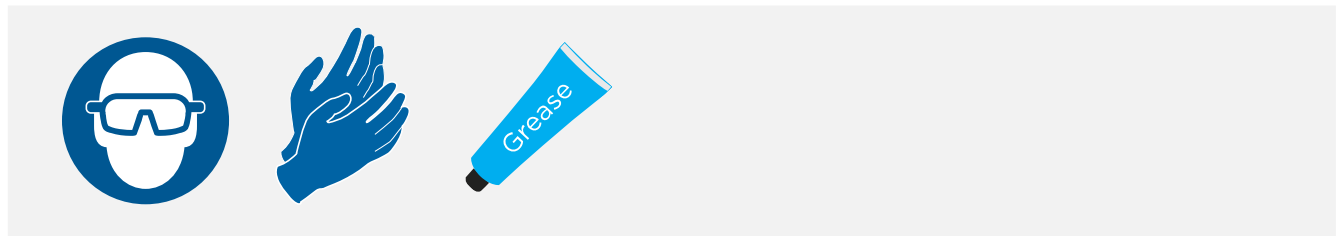
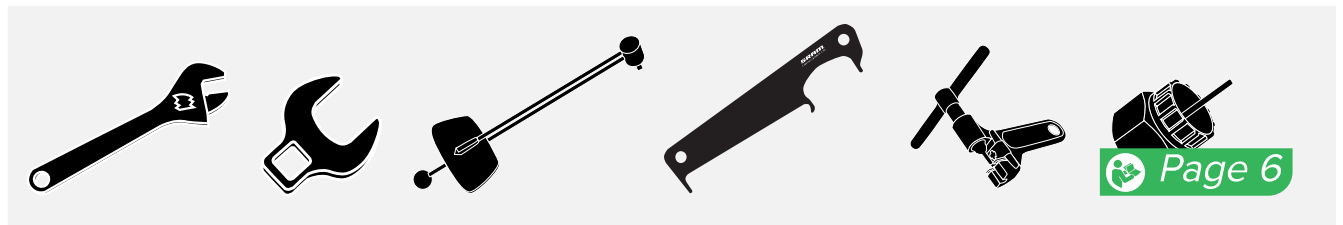

NOTICE

For a list of approved chain tools, consult the *11 speed, Eagle, and Flattop Chain Compatible Tools* compatibility map on www.sram.com/service.

BEMÆRK

Se en liste over godkendte kædeværktøjer under *11 speed, Eagle og Flattop Chain Compatible Tools* i kompatibilitetsoversigten på www.sram.com/service.

NOTĂ

Pentru o listă a sculelor de lanț aprobate consultați schema de compatibilitate *Scule compatibile Eagle 11 viteze și lanț plat* de la www.sram.com/service.

UWAGA

Lista zatwierdzonych narzędzi do łańcucha *11 speed, Eagle* oraz *Flattop Chain Compatible Tool* dostępna jest pod adresem: www.sram.com/service.

UPOZORNĚNÍ

Seznam schválených nástrojů pro montáž řetězu najdete v přehledu „*11 speed, Eagle, and Flattop Chain Compatible Tools*“ (Nástroje kompatibilní s 11rychlostními řetězy, řetězy typu flattop a řetězy Eagle) na webových stránkách www.sram.com/service.

ΠΡΟΕΙΔΟΠΟΙΗΣΗ

Για λίστα των εγκεκριμένων εργαλείων αλυσίδας, συμβουλευτείτε τον χάρτη συμβατότητας για *Συμβατά εργαλεία με αλυσίδες 11 ταχυτήτων, Eagle, και Flattop* στη διεύθυνση www.sram.com/service.

주의

승인된 체인툴 리스트를 확인하려면, *11단, Eagle, 플랫탑 체인툴* 호환성 맵을 www.sram.com/service 에서 확인해 주십시오.

e-MTB/Pedelec Usage

Zastosowanie e-MTB/Pedelec
e-MTB/Pedelec 사용

Brug af e-MTB/Pedelec
Použití pro e-MTB/Pedelec

Utilizarea la e-MTB/Pedelec
Χρήση e-MTB/Pedelec

NOTICE

SRAM components are designed for use only on bicycles that are pedal powered or pedal assisted (e-Bike/Pedelec).

SRAM eTap AXS systems have multi-shift functionality enabled by default. To protect the components from damage and preserve the warranty, use the SRAM AXS app to disable multi-shift functionality for SRAM eTap AXS systems installed on e-Bike/Pedelec style bicycles. To disable the Multi-shift function, navigate to the system's Drivetrain Settings within the SRAM AXS app.

To qualify for the warranty, Eagle Chain, Cassette, and Rear Derailleur must be used with a SRAM Single Click shifter when used on e-MTB/Pedelec style bicycles.

The complete SRAM Warranty is available at www.sram.com.

BEMÆRK

SRAM-komponenter er kun designet til brug på cykler, som drives med pedaler eller pedaler med hjælp (e-Bike/Pedelec).

SRAM eTap AXS-systemer har funktionen multi-gearskift aktiveret som standard. For at beskytte dele mod beskadigelse og overholde retten til garanti skal SRAM AXS-appen bruges til at deaktivere funktionen multi-gearskift til SRAM eTap AXS-systemer, der er monteret på cykeltyper som e-Bike/Pedelec. For at deaktivere funktionen multigearskift skal du finde systemets indstillinger for fremdriftsfunktion inde på SRAM AXS-appen.

For at opfylde garantien skal Eagle-kæde, kassette og bagskifter bruges med en SRAM Single Click-gearskifter, når den bruges på cykler i stil med e-MTB/Pedelec.

Den komplette SRAM-garanti kan findes på www.sram.com.

NOTĂ

Componentele SRAM au fost proiectate pentru a fi utilizate numai la biciclete acționate prin pedale sau pedale asistată (e-Bike/Pedelec).

Sistemele SRAM eTap AXS au funcția multi-shift activată din fabrică. Pentru a proteja componentele împotriva deteriorării și a păstra garanția, utilizați aplicația SRAM AXS pentru a dezactiva funcția multi-shift la sistemele SRAM eTap AXS montate pe biciclete de tip e-Bike/Pedelec. Pentru a opri funcția Multi-shift mergeți la Setările lanțului cinematic ale sistemului din aplicația SRAM AXS.

Pentru a fi acoperite de garanție, la bicicletele de tip e-MTB/Pedelec lanțul, caseta și deraiorul spate Eagle trebuie utilizate cu un schimbător SRAM Single Click.

Garanția SRAM completă este disponibilă la www.sram.com.

UWAGA

Komponenty firmy SRAM są przeznaczone do użytku tylko w rowerach napędzanych pracą pedałów lub w rowerach, gdzie praca pedałów jest wspomagana dodatkowym napędem (e-Bike/Pedelec).

Funkcja wielokrotnej zmiany przełożenia (multi-shift) jest domyślnie aktywowana w systemach SRAM eTap AXS. Aby uchronić komponenty przed uszkodzeniem i zapewnić sobie ochronę gwarancyjną, użyj aplikacji SRAM AXS w celu deaktywowania funkcji wielokrotnej zmiany przełożenia (multi-shift) w systemach SRAM eTap AXS zamontowanych w rowerach typu e-Bike/Pedelec. Aby deaktywować funkcję wielokrotnej zmiany przełożenia (multi-shift), skorzystaj z ustawień układu napędowego systemu w aplikacji SRAM AXS.

Aby móc skorzystać z gwarancji, w przypadku rowerów typu e-MTB / Pedelec należy stosować łańcuch Eagle, kasetę rowerową i przerzutkę tylną z manetką SRAM Single Click.

Pełny tekst gwarancji udzielanej przez firmę SRAM jest dostępny na stronie: www.sram.com.

UPOZORNĚNÍ

Komponenty výrobce SRAM jsou určeny pouze pro použití na jízdních kolech poháněných šlapáním nebo šlapáním s asistencí (e-Bike/Pedelec).

U systémů SRAM eTap AXS je funkce Multi-shift standardně vypnuta. Kvůli ochraně komponentů před poškozením a kvůli zachování záruky je nutné na kolech typu e-Bike/Pedelec v aplikaci SRAM AXS vypnout funkci Multi-shift pro systémy SRAM eTap AXS. Chcete-li funkci Multi-shift vypnout, přejděte v aplikaci SRAM AXS do oddílu Drivetrain Settings (Nastavení pohonu).

Abyste měli nárok na záruku, musí se řetěz, kazeta a zadní přesmykač Eagle při použití na jízdních kolech typu e-MTB/Pedelec kombinovat s řazením SRAM Single Click.

Kompletní záruční podmínky výrobce SRAM najdete na webových stránkách www.sram.com.

ΠΡΟΕΙΔΟΠΟΙΗΣΗ

Τα εξαρτήματα SRAM έχουν σχεδιαστεί για χρήση μόνο με ποδήλατα που κινητοποιούνται με πετάλια ή που υποβοηθούνται με πετάλια (e-Bike/Pedelec).

Η λειτουργία πολλαπλής αλλαγής ταχυτήτων στα συστήματα SRAM eTap AXS είναι ενεργοποιημένη κατά προεπιλογή. Για την προστασία των εξαρτημάτων από ζημιές και τη διαφύλαξη της εγγύησης, χρησιμοποιήστε την εφαρμογή SRAM AXS για να απενεργοποιήσετε τη λειτουργία πολλαπλής αλλαγής ταχυτήτων για τα συστήματα SRAM eTap AXS που είναι τοποθετημένα σε ποδήλατα τύπου e-Bike/Pedelec. Για απενεργοποίηση της λειτουργίας πολλαπλής αλλαγής ταχυτήτων, πληρηθηθείτε στο Drivetrain Settings (Ρυθμίσεις μετάδοσης κίνησης) του συστήματος μέσα στην εφαρμογή SRAM AXS.

Για να πληρούνται τα κριτήρια της εγγύησης, η αλυσίδα Eagle, η κασέτα και ο πίσω εκτροχιαστής πρέπει να χρησιμοποιούνται με χειριστήριο αλλαγής ταχυτήτων SRAM Single Click όταν χρησιμοποιούνται σε ποδήλατα τύπου e-MTB/Pedelec.

Η πλήρης εγγύηση της SRAM διατίθεται στη διεύθυνση www.sram.com.

주의

SRAM 구성품은 페달 또는 페달 보조(e-Bike/페달렉)로 움직이는 자전거에만 사용하도록 설계되어 있습니다.

SRAM eTap AXS 시스템은 기본적으로 멀티 시프트 기능을 사용하도록 설정되어 있습니다. e-Bike/페달렉 방식의 자전거에 설치된 SRAM eTap AXS 시스템의 경우 구성품의 손상을 막고 보증을 받으려면 SRAM AXS 앱을 사용해서 멀티 시프트 기능을 사용하지 않도록 설정하십시오. 멀티 시프트 기능을 사용하지 않으려면 SRAM AXS 앱 내에서 시스템의 구동계(Drivetrain) 설정으로 이동합니다.

e-MTB/페달렉 방식 자전거 사용 시, Eagle 체인, 카세트 및 리어 디레일러는 SRAM Single Click 변속기와 함께 사용되는 경우에만 품질 보증 대상이 됩니다.

자세한 SRAM 보증 내용은 www.sram.com에서 확인할 수 있습니다.

Cassette Installation

Montaż kasety
카세트 설치

Montering af kassette
Montáž kazety

Montarea casetei
Τοποθέτηση κασέτας

SRAM XD and XDR

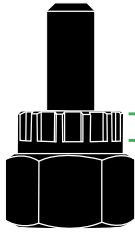

7 - 8 mm

NOTICE

Cassette locking tool splines must fully engage the cassette locking or locktube (XD™). Splines must be between 7 and 8 mm in length for XD and XDR cassettes, and between 4 and 8 mm for splined non-XD cassettes. Use a tool with a guide pin to prevent damage to the components.

If there is lateral play or movement in the cassette after tightening it, contact your SRAM dealer.

SRAM XD cassettes are compatible with the SRAM XD driver body and with the XDR driver body using a 1.85 mm spacer. SRAM XDR cassettes are compatible only with the SRAM XDR driver body standard.

UWAGA

Wypusty klucza do ściągania kaset muszą dokładnie spasować się z nakrętką lub podkładką blokującą kasety (XD). Zęby muszą mieć od 7 do 8 mm długości w przypadku kaset XD i XDR oraz od 4 do 8 mm długości w przypadku kaset z zębami innych niż XD. Aby zapobiec uszkodzeniu komponentów, użyj klucza do ściągania kaset.

Jeśli po dokręceniu kasety nadal występuje luz boczny lub ruch, skontaktuj się z przedstawicielem firmy SRAM.

Kasety SRAM XD są kompatybilne jedynie z bębenkiem piasty SRAM XD i z bębenkiem piasty XDR wykorzystującym rozporkę 1,85 mm. Kasety SRAM XDR są kompatybilne jedynie z bębenkiem piasty zgodnym ze standardem SRAM XDR.

주의

카세트 록킹 툴 스플라인이 카세트 록킹이나 록튜브(XD)와 완전히 맞물려야 합니다. 스플라인의 길이는 XD 및 XDR 카세트의 경우 7~8mm, 스플라인 non-XD 카세트의 경우 4~8mm여야 합니다. 구성품의 파손을 방지하기 위해 가이드 핀이 있는 도구를 사용하십시오.

조인 후에도 카세트가 측면 방향으로 여유가 있거나 움직일 경우 SRAM 대리점에 문의하십시오.

SRAM XD 카세트는 1.85mm 스페이서를 사용하는 SRAM XD 드라이버 바디 및 XDR 드라이버 바디와 호환됩니다. SRAM XDR 카세트는 SRAM XDR 드라이버 바디에만 호환됩니다.

Splined 7/8/9/10/11/12 SPD

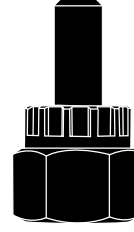

4 - 8 mm

BEMÆRK

Noterne på låseringsværktøjet til kassette skal passe korrekt i kassetens låsering eller låserør (XD). Noterne skal være mellem 7 og 8 mm lange til XD- og XDR-kassetter og mellem 4 og 8 mm til kassetter ned noter, som ikke er XD-kassetter. Brug et værktøj med en styrestift for at forhindre skade på delene.

Kontakt din SRAM-forhandler, hvis der er slør fra side til side i kassetten, efter at den er spændt.

SRAM XD-kassetter er kompatible med SRAM XD-kassettenavet og med XDR-kassettenavet ved brug af en spacer på 1,85 mm. SRAM XDR-kassetter er kun kompatible med SRAM XDR-kassettenavstandarden.

UPOZORNĚNÍ

Drážky stahováku pro zajišťovací kroužek kazety musí být zcela zasunutý v trubce zámku nebo zajišťovacím kroužku kazety (XD). V případě kaset XD a XDR musí mít drážky délku 7 až 8 mm a u drážkovaných kaset jiných než XD musí být tato délka 4 až 8 mm. Používejte nástroj s vodícím kolíkem, který zabráňuje poškození komponent.

Pokud má kazeta po utažení boční vůli nebo se volně pohybuje, obraťte se na prodejce SRAM.

Kazety SRAM XD jsou kompatibilní s volnoběžným tělesem (ořechem) SRAM XD a při použití 1,85 mm podložky také s volnoběžným tělesem XDR. Kazety SRAM XDR jsou kompatibilní pouze s volnoběžným tělesem standardu SRAM XDR.

NOTĂ

Canelurile sculei pentru inelul de blocare al casetei trebuie să se angreneze complet cu inelul sau bucașa de blocare (XD). La casetele XD și XDR canelurile trebuie să aibă o lungime între 7 și 8 mm, iar la casetele non-XD cu caneluri între 4 și 8 mm. Utilizați o sculă cu un știft de ghidare pentru a nu deteriora componentele.

Dacă există joc în casetă după strângere contactați dealerul SRAM.

Casetele SRAM XD sunt compatibile cu driverul SRAM XD, sau cu driverul XDR dacă se utilizează un distanțier de 1,85 mm. Casetele SRAM XDR sunt compatibile numai cu standardul de drivere SRAM XDR.

ΠΡΟΕΙΔΟΠΟΙΗΣΗ

Οι σφήνες του εργαλείου δακτυλίου κλειδώματος κασέτας πρέπει να κουμπώνουν εντελώς στον δακτύλιο κλειδώματος ή στον σωλήνα κλειδώματος της κασέτας (XD). Οι σφήνες πρέπει να είναι μεταξύ 7 και 8 mm σε μήκος για κασέτες XD και XDR, και μεταξύ 4 και 8 mm για κασέτες με σφήνες που δεν είναι XD. Χρησιμοποιήστε ένα εργαλείο με πείρο-οδηγό για να αποφύγετε βλάβη στα εξαρτήματα.

Αν κασέτα «παίζει» ή έχει τζόγο αφού την σφίξετε, επικοινωνήστε με τον έμπορο της SRAM.

Οι κασέτες SRAM XD είναι συμβατές με το σώμα οδηγού SRAM XD και με το σώμα οδηγού XDR με χρήση διαχωριστικού των 1,85 mm. Οι κασέτες SRAM XDR είναι συμβατές μόνο με το τυπικό σώμα οδηγού SRAM XDR.

Cassette and Driver Body

Compatibility

Kompatybilność kasety i bębenka piasty
카세트와 드라이버 바디의 호환성

Kompatibilitet mellem kassette og kassettenav
Kompatibilita kazet a volnoběžných těles (ořechů)

Compatibilitatea casetelor cu driverule
Συμβατότητα κασέτας και σώματος οδηγού

If required, install a 1.85 mm cassette spacer as indicated below.

Hvis det er nødvendigt, skal der monteres afstandsstykke til kassette på 1,85 mm.

Dacă este necesar montați distanțierul pentru casetă de 1,85 mm conform indicațiilor de mai jos.

Jeśli jest to wymagane, zamontuj rozporkę kasety 1,85 mm, jak przedstawiono poniżej.

S kazetou namontujte podle potřeby 1,85 mm podložku (viz tabulku níže).

Αν απαιτείται, τοποθετήστε ένα διαχωριστικό κασέτας 1,85 mm όπως υποδεικνύεται παρακάτω.

필요한 경우 1.85mm 카세트 스페이서를 아래 지침에 따라 설치하십시오.

		Install spacer Montaż rozporęki 스페이서 설치	Monter afstandsstykke Nutno nainstalovat podložku Afstandshouder installeren	Montaj distanțierul Τοποθέτηση διαχωριστικού				
		Incompatible Niekompatybilny 호환 불가	Ikke kompatibel Není kompatibilní Niet compatibel	Incompatibil Μη συμβατό				
		No spacer - Direct mount Brak przekładki - Montaż bezpośredni 스페이서 없음 - 직접 고정	Intet afstandsstykke - direkte montering Bez podložky - přímá montáž Geen afstandshouder - Directe montage	Fără distanțier - montare directă Χωρίς διαχωριστικό - Direct mount				
					XD	XDR	Splined 10 SPD	Splined 11 SPD
	12 SPD				-	0	-	-
	11 SPD				-	-	-	0
	10 SPD				-	-	0	1
	Eagle 12 SPD	XG*			0	1	-	-
		PG*			-	-	0	1
	11 SPD	XG*			0	1	-	-
		PG*			-	-	0	1
	10 SPD				-	-	0	1
	9 SPD				-	-	0	1
	8 SPD EX1				-	-	0	1
	8 SPD				-	-	0	1
7 SPD DH	XG*			0	1	-	-	
	PG*			-	-	0	1	

*XG and PG call out different types of cassette construction. Identify your cassette and driver body type for spacer information.

*XG and PG står for forskellige slags konstruktion af kassette. Find ud af, hvilken type kassette og kassettenav, du har for at oplysninger om afstandsstykke.

*XG și PG necesită casete de construcții diferite. Pentru informații despre distanțier trebuie să identificați tipul casetei și al driverului.

*XG i PG oznaczają inny rodzaj konstrukcji kasety. Określ typ swojej kasety i bębenka piasty, aby uzyskać informacje dotyczące rozporęki.

*XG a PG označují různé typy konstrukce kazety. Určete typ použité kazety a volnoběžného tělesa (ořechu) a podle něj zjistíte informace o podložce.

*Τα XG και PG χρειάζονται διαφορετικούς τύπους κατασκευής κασέτας. Προσδιορίστε τον τύπο της δικής σας κασέτας και σώματος οδηγού για πληροφορίες σχετικά με το διαχωριστικό.

*XG와 PG는 서로 다른 유형의 카세트 구조가 필요합니다. 스페이서 정보를 알아보려면 카세트 및 드라이버 바디 유형을 확인하십시오.



Measure
Mierz
측정

Mål
Změřit

Măsurare
Μέτρηση

SRAM XD/XDR Driver Body

Bębenek piasty SRAM XD/XDR
SRAM XD/XDR 드라이버 바디

SRAM XD/XDR-kassettenav

Volnoběžné těleso SRAM XD/XDR

Driverul SRAM XD/XDR

Σώμα οδηγού SRAM XD/XDR

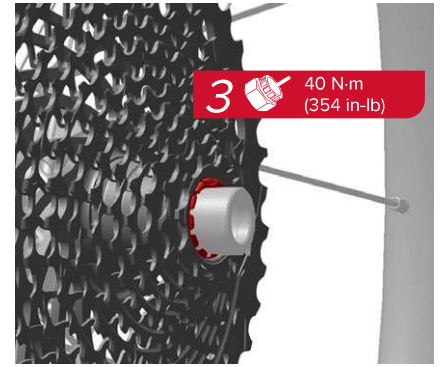
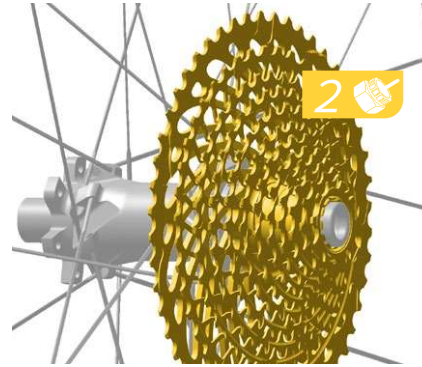
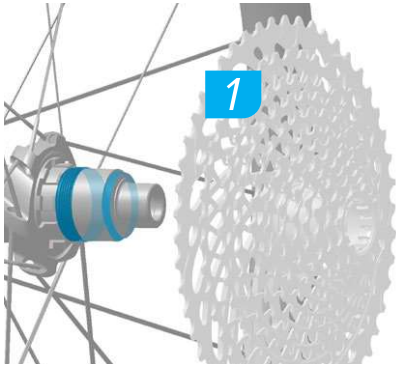

Install the cassette onto the driver body until it is fully seated with the splines engaged. Use a tool with a guide pin to tighten the cassette while applying inward pressure to the cassette. Use a torque wrench to tighten the cassette.

Monter kassetten på kassetteenheden, indtil den sidder helt fast med rillerne i indgreb. Brug et værktøj med en styrestift til at stramme kassetten, mens der påføres tryk indad på kassetten. Brug en momentnøgle til at stramme kassetten.

Introduceți caseta pe driver până la capăt, cu canelurile angrenate. Strângeți caseta cu o sculă cu un știft de ghidare, presând-o în același timp spre interior. Strângeți caseta cu o cheie dinamometrică.

NOTICE

Grease is critical to prevent the cassette from seizing onto the driver body. Make sure the hub driver body and cassette interface are free of dirt and debris.

If the cassette becomes difficult to rotate after a few turns, the cassette may be cross-threaded. Loosen the cassette and re-thread it onto the driver body.

BEMÆRK

Smørelse er vigtigt for at forhindre, at kassetten sætter sig helt fast på kassettenavet. Sørg for, at fladerne mellem kassettenavet og kassetten er fri for støv og snavs.

Hvis kassetten har vanskeligt ved at dreje rundt efter nogle få omgange, kan den have krydsgevind. Løsn kassetten, og skru den igen på kassettenavet.

NOTĂ

Unsoarea este absolut necesară pentru a preveni griparea casetei pe driver. Verificați să nu existe noroi și depuneri la interfața dintre driver și casetă.

În cazul în care caseta devine dificil de rotit după câteva rotații, este posibil ca filetul să fie încâlcit. Deșurubați caseta și înșurubați-o din nou pe driver.

Założ kasetę na bębenku piasty aż do pełnego jej osadzenia i pełnego wprowadzenia na wpusty. Użyj narzędzia do kaset z trzpieniem prowadzącym, aby dokręcić kasetę, jednocześnie dociskając ją do wewnątrz. Użyj klucza dynamometrycznego, aby dokręcić kasetę.

Nasuňte kazetu na tělo ořechu tak, aby byla zcela usazená v drážkách. K utažení kazety použijte nástroj s vodícím kolíkem, přičemž na kazetu současně tlačte směrem ke středu kola. Kazetu dotáhněte momentovým klíčem.

Εγκαταστήστε την κασέτα στο σώμα του οδηγού μέχρι να εφαρμόσει πλήρως με τις σφίγγες να εμπλέκονται. Χρησιμοποιήστε ένα εργαλείο με έναν πείρο-οδηγό για να σφίξετε την κασέτα, ασκώντας παράλληλα πίεση προς τα μέσα στην κασέτα. Χρησιμοποιήστε δυναμόκλειδο για να σφίξετε την κασέτα.

UWAGA

Smarowanie ma krytyczne znaczenie dla zabezpieczenia kasety przed zakleszczeniem się na korpusie bębena. Upewnij się, że bębenek piasty oraz powierzchnia kasety są wolne od brudu i zanieczyszczeń.

Jeśli po kilku obrotach dalsze obracanie kasety staje się utrudnione, możliwe jest, że została ona wkręcona na gwint pod niewłaściwym kątem. Poluzuj kasetę i ponownie wkręć ją na bębenek piasty.

UPOZORNĚNÍ

Je nezbytné použít mazivo, aby nedošlo k násilnému nasazení kazety na volnoběžné těleso. Zkontrolujte, že styčné plochy volnoběžného tělesa náboje a kazety neobsahují nečistoty a cizí tělesa.

Jestliže se otáčení kazety po několika otáčkách zadrhne, je nejspíš našroubována přes závit. Kazetu povolte a znovu ji opatrně našroubujte na ořech.

ΠΡΟΕΙΔΟΠΟΙΗΣΗ

Το γράσο είναι πολύ σημαντικό ώστε να μην επιτρέπεται στην κασέτα να πιαστεί πάνω στο σώμα του οδηγού. Βεβαιωθείτε ότι το σημείο επαφής του σώματος οδηγού του κέντρου και της κασέτας δεν παρουσιάζουν βρωμιές και υπολείμματα.

Αν η κασέτα περιστρέφεται δύσκολα μετά από λίγες στροφές, η κασέτα μπορεί να έχει βιδώσει στραβά. Χαλαρώστε την κασέτα και βιδώστε την και πάλι στο σώμα οδηγού.

스플라인이 맞물린 상태로 완전히 고정될 때까지 카세트를 드라이버 바디에 설치하십시오. 가이드 핀이 있는 도구를 사용해 카세트를 안쪽으로 압력을 가하면서 카세트를 조입니다. 토크 렌치를 사용해 카세트를 조입니다.

주의

그리스는 카세트와 드라이버 바디 사이의 고착을 막기 위해 매우 중요합니다. 허브 드라이버 바디와 카세트의 경계면에 흙먼지나 이물질이 없는지 확인하십시오.

카세트를 몇 번 돌린 다음 돌리기가 어려워지면, 카세트 조임 나사가 잘못 끼워진 것일 수 있습니다. 카세트 조임 나사를 풀었다가 드라이버 바디에 다시 조이십시오.



Grease
Smaruj
윤활

Smør
Namazat

Ungere
Γράσο



Install
Montuj
설치

Monter
Namontovat

Montare
Toroθέτηση



Torque
Wertose momentu
토크

Spænd
Utahovad moment
Cuplu de strângere

Pomí

Splined non-XD Driver Body

Zębaty bębnek piasty inny niż XD
스플라인 non-XD 드라이버 바디

Kassettenav med noter, som ikke er XD
Drážkované volnoběžné těleso jiného typu než XD

Driver non-XD cu caneluri
Σώμα οδηγού με σφήνες που δεν είναι XD

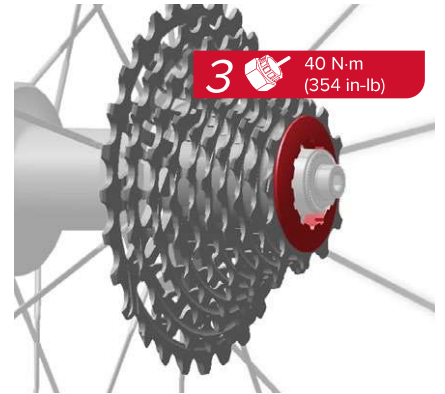
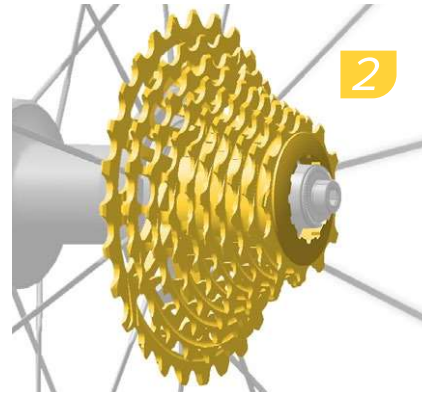
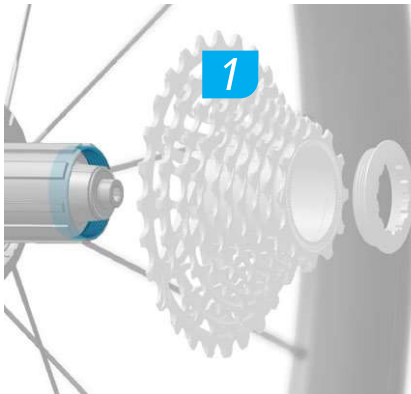

NOTICE

Make sure the splines of the smallest cog are engaged with the splined driver body when tightening the lockring.

Make sure the hub driver body and cassette interface are free of dirt and debris.

BEMÆRK

Sørg for, at rillerne på det mindste tandhjul går i indgreb med det rillede førerhus, når låseringen spændes.

Sørg for, at fladerne mellem kassettenavet og kassetten er fri for støv og snavs.

NOTĂ

Când strângeți inelul de siguranță asigurați-vă că dinții roțiței cele mai mici sunt angrenați cu cei ai driverului.

Verificați să nu existe noroi și depuneri la interfața dintre driver și casetă.

UWAGA

Podczas dokręcania nakrętki upewnij się, że wpusty najmniejszej zębatki są prawidłowo osadzone względem wpustów bębnea piasty.

Upewnij się, że bębnek piasty oraz powierzchnia kasety są wolne od brudu i zanieczyszczeń.

UPOZORNĚNÍ

Při utahování pojistného kroužku dbejte na to, aby drážky nejmenšího pastorku zapadly do drážkovaného těla ořechu.

Zkontrolujte, že styčné plochy volnoběžného tělesa náboje a kazety neobsahují nečistoty a cizí tělesa.

ΠΡΟΕΙΔΟΠΟΙΗΣΗ

Βεβαιωθείτε ότι οι σφήνες του μικρότερου γραναζιού έχουν εμπλακεί με το οδοντωτό σώμα του οδηγού κατά το σφίξιμο του δακτυλίου κλειδώματος.

Βεβαιωθείτε ότι το σημείο επαφής του σώματος οδηγού του κέντρου και της κασέτας δεν παρουσιάζουν βρωμιές και υπολείμματα.

주의

록링을 조일 때 가장 작은 코그의 스플라인과 드라이버 바디가 잘 맞물려 있는지 확인하십시오.

허브 드라이버 바디와 카세트의 경계면에 흙먼지나 이물질이 없는지 확인하십시오.



Grease
Smaruj
윤활

Smør
Namazat

Ungere
Γράσο



Install
Montuj
설치

Monter
Namontovat

Montare
Τοποθέτηση



Torque
Wertosc momentu
토크

Spænd
Utahovac moment
토크

Cuplu de strângere
Ροπή

MTB and Road Chain Installation

Montaż łańcucha szosowego
i MTB
MTB 및 로드 체인 설치

Montering af kæde til MTB og
landevejscykel
Montáž řetězu pro MTB a silniční
jízdní kola

Montarea lanțului la bicicletele MTB
și pentru șosea
Τοποθέτηση αλυσίδας MTB και
ποδηλάτων δρόμου

⚠ WARNING – CRASH HAZARD

Failure to size or connect the chain properly may lead to chain failure or cause the rider to crash, resulting in serious injury and/or death.

⚠ ADVARSEL – RISIKO FOR STYRT

Hvis kæden ikke måles korrekt ud eller sættes korrekt sammen, kan det medføre fejl, at rytteren styrter, hvilket kan medføre resultere i alvorlig personskaade og/eller dødsfald.

⚠ AVERTIZARE – PERICOL DE ACCIDENTE

Dimensionarea incorectă sau asamblarea incorectă a lanțului pot deteriora lanțul și pot duce la căderea biciclistului, având ca urmări posibile rănirea gravă și/sau decesul.

⚠ OSTRZEŻENIE – NIEBEZPIECZEŃSTWO WYPADKU

Niewłaściwe odmierzenie długości łańcucha lub jego nieprawidłowe założenie może doprowadzić do zerwania łańcucha lub spowodować upadek rowerzysty skutkujący poważnymi obrażeniami ciała i/lub śmiercią.

⚠ VAROVÁNÍ – RIZIKO NEHODY

Pokud správně nenastavíte velikost řetězu nebo jej nezajistíte spojkou, může dojít k jeho selhání a případně k havárii s následkem zranění, či dokonce úmrtí jezdce.

⚠ ΠΡΟΕΙΔΟΠΟΙΗΣΗ – ΚΙΝΔΥΝΟΣ ΑΤΥΧΗΜΑΤΟΣ

Αν δεν μετρήσετε ή δεν συνδέσετε σωστά την αλυσίδα, ενδέχεται να προκληθεί βλάβη της αλυσίδας ή πτώση του ποδηλάτη που οδηγεί σε σοβαρό τραυματισμό ή/και θάνατο.

⚠ 경고 - 충돌 위험

잘못된 크기의 체인을 사용하거나 체인을 올바르게 연결하지 않는 경우 체인 고장이 발생하거나 라이더가 충돌하여 중상 및/또는 사망 사고가 발생할 수 있습니다.

Full Suspension Bicycles

Rowery z pełnym zawieszeniem
풀 서스펜션 바이크

Cykler med fuld affjedring
Jízdní kola s plným odpružením

Biciclete cu suspensie integrală
Ποδήλατα πλήρους ανάρτησης

NOTICE

Full Suspension Frames: To size the chain, the rear shock must be fully compressed. Deflate or remove the rear shock if necessary.

Idler Pulley: Frames that use an upper idler pulley require a lower idler pulley for sufficient chain wrap and drivetrain performance. Failure to use a lower idler pulley may result in improper chain tension, noise, and performance.

BEMÆRK

Rammer med fuld affjedring: For at måle kæden skal bagdæmperen være fuldt sammentrukket. Luk luft ud af bagdæmperen, eller tag den af, hvis det er nødvendigt.

Tomgangsremskive: Rammer, der bruger en øvre tomgangsremskive, kræver en nedre tomgangsremskive for at opnå tilstrækkelig kædeomvikling og ydelse fra drivstrengen. Hvis der ikke anvendes en nedre tomgangsremskive, kan det resultere i forkert kædespænding, støj og ydeevne.

NOTĂ

Cadre cu suspensie integrală: Pentru a dimensiona lanțul amortizorul din spate trebuie să fie comprimat la maximum. Dacă este necesar depresurizați sau demontați amortizorul din spate.

Rotița întinzătoare: La cadrele la care se utilizează o rotiță întinzătoare în partea de sus este necesară și o rotiță întinzătoare în partea de jos, pentru a se asigura o înfășurare suficientă a lanțului și performanțe corespunzătoare ale lanțului cinematic. Dacă nu este montată rotița întinzătoare în partea de jos este posibil ca lanțul să nu se tensioneze corect, să fie zgomotos și performanțele să fie necorespunzătoare.

UWAGA

Ramy z pełnym zawieszeniem: Aby odmierzyć długość łańcucha, amortyzator tylny musi być w pełni ugięty. Jeśli to konieczne, spuść powietrze z amortyzatora tylnego lub zdemontuj go.

Rolka napinacza: Ramy, na których zamontowana jest górna rolka napinacza, wymagają dolnej rolki napinacza, by zapewnić dostateczny luz na łańcuchu oraz wydajność układu napędowego. Niezastosowanie dolnej rolki napinacza może skutkować nieodpowiednim napięciem łańcucha, hałasem oraz obniżoną wydajnością.

UPOZORNĚNÍ

Celoodpružené rámy: Chcete-li přesně stanovit délku řetězu, musí být zadní tlumič zcela stlačen. V případě potřeby vypusťte vzduch ze zadního tlumiče nebo ho odmontujte.

Napínací kladka: Rámy, na nichž se používá horní napínací kladka, vyžadují také použití spodní napínací kladky, což se zajistí dostatečné ovinutí řetězu a účinný chod pohonného ústrojí. Absence spodní napínací kladky může mít za následek nesprávné napnutí řetězu, hlučný chod či nesprávnou funkci.

ΠΡΟΕΙΔΟΠΟΙΗΣΗ

Σκελετοί πλήρους ανάρτησης: Για να μετρήσετε την αλυσίδα, η πίσω ανάρτηση πρέπει να είναι εντελώς συμπιεσμένη. Ξεφουσκώστε ή αφαιρέστε την πίσω ανάρτηση αν χρειαστεί.

Αδρανής τροχαλία: Σκελετοί που χρησιμοποιούν πάνω αδρανής τροχαλία απαιτούν κάτω αδρανής τροχαλία για επαρκή περιτύλιξη της αλυσίδας και απόδοση του συστήματος μετάδοσης κίνησης. Η μη χρήση κάτω αδρανούς τροχαλίας μπορεί να οδηγήσει σε λανθασμένη τάνυση της αλυσίδας, θόρυβο και απόδοση.

주의

풀 서스펜션 프레임: 체인의 크기를 정하려면 리어쇼크가 완전히 압축되어 있어야 합니다. 필요 시 리어쇼크를 제거하거나 공기를 빼십시오.

아이들러 풀리: 상부 아이들러 풀리를 사용하는 프레임은 충분한 체인 감기와 구동계의 성능을 위해 하부 아이들러 풀리가 필요합니다. 하부 아이들러 풀리를 사용하지 않는 경우 부적절한 체인 텐션, 소음 및 성능이 발생할 수 있습니다.



MTB Chain Sizing

Rozmiary łańcucha MTB
체인 사이징

Længde af kæde til MTB
Určeni délky řetězu

Dimensionarea lanțului
Μέτρηση μεγέθους αλυσίδας MTB

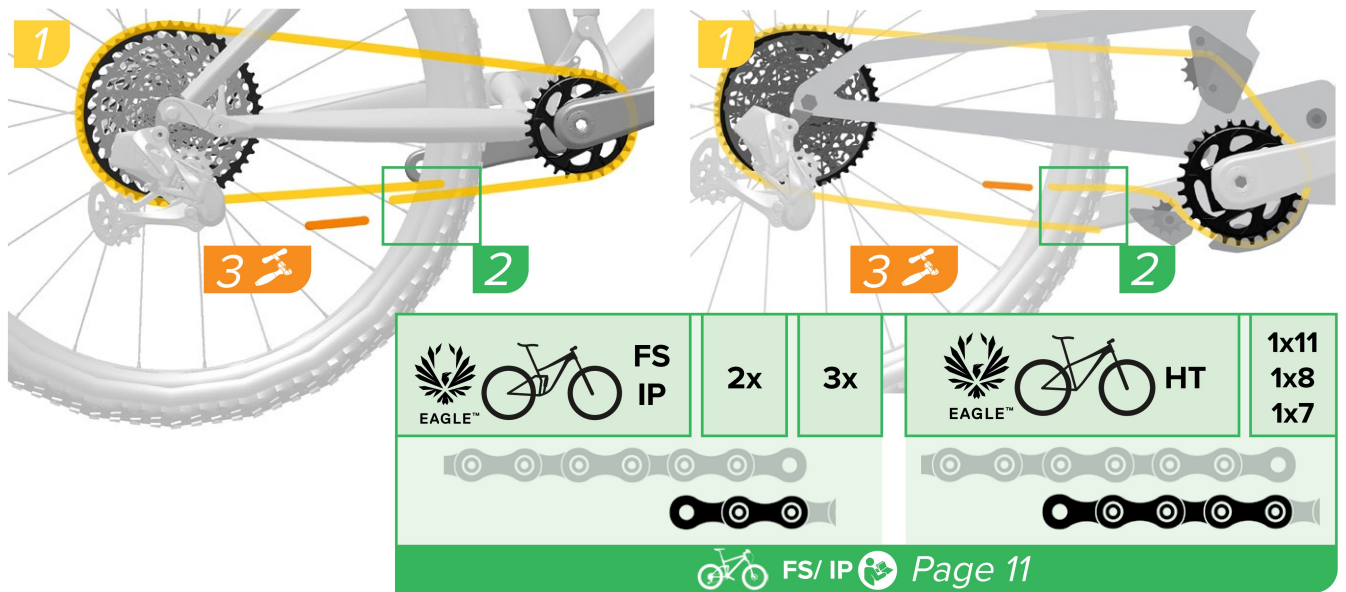

Wrap the chain around the large chainring (for 2x and 3x systems) and largest cassette cog.

For **full suspension (FS)** and **idler pulley (IP)** bicycles, add one inner link and one outer link where the chain starts to overlap.

For **hardtail (HT)** bicycles, add two inner links and two outer links where the chain starts to overlap.

Use a chain breaker tool to break the chain so that the inner link is exposed. Discard the outer link and excess chain.

Owini łańcuch wokół dużej tarczy (systemy 2x i 3x) oraz największej zębatki kasety.

W przypadku rowerów z **pełnym zawieszeniem (FS)** oraz z **rolką napinacza (IP)** dodaj jedno ogniwo wewnętrzne i jedno ogniwo zewnętrzne w miejscu, gdzie końce łańcucha zaczynają na siebie nachodzić.

W przypadku rowerów **typu hardtail (HT)**, dodaj dwa ogniwa wewnętrzne i dwa ogniwa zewnętrzne w miejscu, gdzie końce łańcucha zaczynają nachodzić na siebie.

Użyj narzędzia do rozłączania łańcucha, aby rozłączyć łańcuch i odsłonić wewnętrzny łącznik. Wyrzuć zewnętrzny łącznik i nadmiar łańcucha.

큰 체인링(2x 및 3x 시스템용)과 가장 큰 카세트 코그 주위로 체인을 감으십시오.

풀 서스펜션(full suspension, FS) 및 **아이들러 풀리(idler pulley, IP)** 자전거의 경우, 이너 링크와 아우터 링크 각각 1개를 체인이 겹치기 시작하는 곳에 추가합니다.

하드테일 바이크의 경우 체인이 겹치기 시작하는 곳에 이너 링크 2개와 아우터 링크 2개를 추가합니다.

체인 절단기를 사용해 이너 링크에서 체인을 절단합니다.

체인 절단기로 체인을 절단하여 이너 링크가 노출되도록 합니다. 아우터 링크와 남은 체인은 버립니다.

Vikl kæden rundt om den største klinge (for 2x- og 3x-systemer) og det største tandhjul i kassetten.

Til cykler med **fuld affjedring (FS)** og **tomgangsremskive (IP)** skal du tilføje et indre led og et ydre led, hvor kæden begynder at overlappe.

For cykler **uden affjedring** skal der tilføjes to inderled og to yderled, hvor kæden starter med at overlappe.

Brug et kædeværktøj til at adskille kæden, så det inderste kædeled er frit. Fjern det yderste led og den overskydende del af kæden.

Pomocí nýtovačky rozpojte řetěz tak, aby byl odkrytý vnitřní článek. Vnější článek a přebývající část řetězu odstraňte.

U **celoodpružených kol** a **kol s napínací kladkou** přidejte v místě spojení řetězu navíc jeden vnitřní článek a jeden vnější článek.

U **hardtailů** (jízdních kol s pevnou zadní stavbou) přidejte v místě spojení řetězu navíc dva vnější a dva vnitřní články.

Pomocí nýtovačky rozpojte řetěz tak, aby byl odkrytý vnitřní článek. Vnější článek a přebývající část řetězu odstraňte.

Înfășurați lanțul pe foaia pedalieră cea mai mare (la sistemele 2x și 3x) și pe pinionul cel mai mare al casetei.

La bicicletele cu **suspensie integrală (FS)** și **rotiță întinzătoare (IP)** adăugați o za interioară și o za exterioară unde lanțul începe să se suprapună.

La bicicletele **fără suspensie în spate** adăugați două zale interioare și două zale exterioare unde lanțul începe să se suprapună.

Separati lanțul cu ajutorul unei scule pentru lanț, astfel încât zaua interioară să fie vizibilă. Aruncați zaua exterioară și lanțul în surplus.

Τυλίξτε την αλυσίδα γύρω από τον μεγάλο δακτύλιο της αλυσίδας (για συστήματα 2x και 3x) και το μεγαλύτερο γρανάτζι της κασέτας.

Για **ποδήλατα με πλήρη ανάρτηση (FS)** και **αδρανή τροχαλία (IP)**, προσθέστε έναν εσωτερικό κρίκο και έναν εξωτερικό κρίκο εκεί όπου ξεκινά η αλληλοεπικάλυψη της αλυσίδας.

Για ποδήλατα **εμπρόσθιας ανάρτησης (HT)**, προσθέστε δύο εσωτερικούς κρίκους και δύο εξωτερικούς κρίκους εκεί όπου ξεκινά η αλληλοεπικάλυψη της αλυσίδας.

Χρησιμοποιήστε εξολκέα αλυσίδας για να διασπάσετε την αλυσίδα έτσι ώστε να εκτεθεί ο εσωτερικός κρίκος. Πετάξτε τον εξωτερικό κρίκο και την αλυσίδα που περισσεύει.



Install
Montaj
설치

Monter
Namontovat

Montare
Τοποθέτηση



Measure
Mierz
측정

Mål
Změřit

Măsurare
Μέτρηση



Remove/Loosen
Demontaj/Poluzuj
분리/풀기

Fjern/losn
Odmontovat/
uvolnit

Demontare/slăbire
Αφαίρεση/Χαλάρωση

Eagle X-SYNC 2 Oval Chainrings

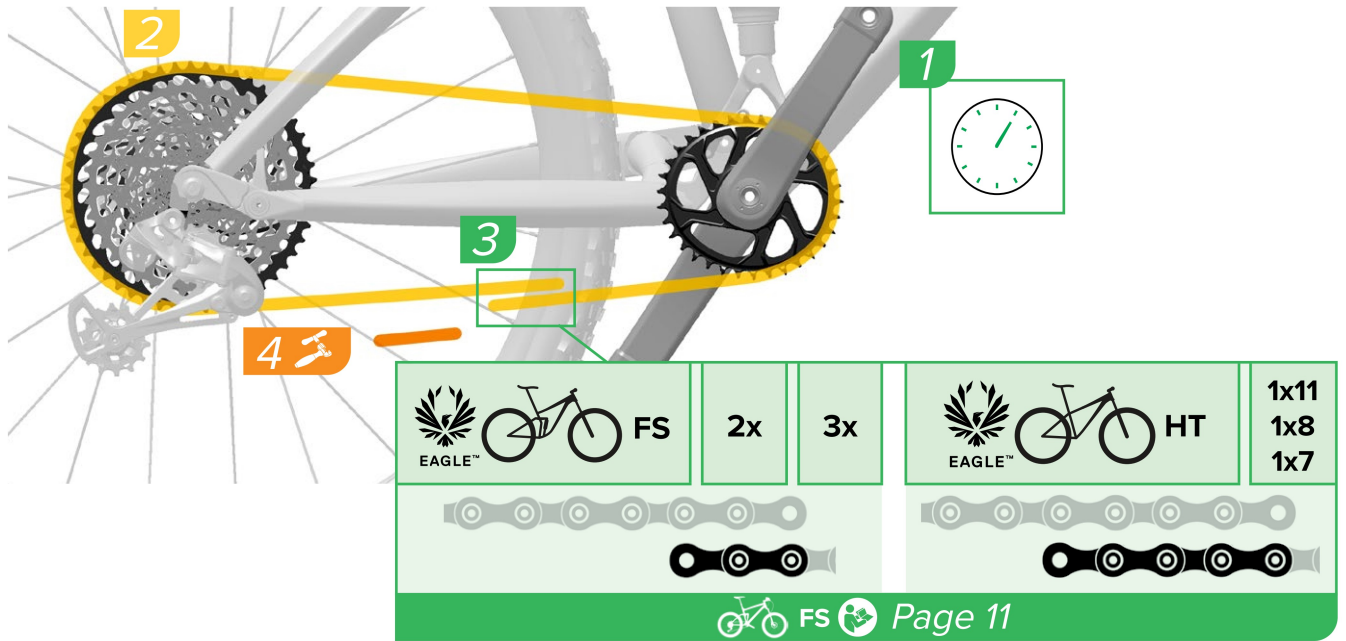

Rotate the crank arm to the 1 o'clock position.

Wrap the chain around the chainring and largest cassette cog.

For **full suspension** bicycles, add one inner link and one outer link where the chain starts to overlap. For **hardtail** bicycles, add two inner links and two outer links where the chain starts to overlap.

Use a chain breaker tool to break the chain at the inner link.

Drej krankarmen til positionen kl. 1.

Vikl kæden rundt om klingen og det største tandhjul i kassetten.

For cykler med **fuld affjedring** skal der tilføjes et inderled og et yderled, hvor kæden starter med at overlape. For cykler **uden affjedring** skal der tilføjes to inderled og to yderled, hvor kæden starter med at overlape.

Brug et kædeværktøj til at adskille kæden ved det inderste kædeled.

Rotiți brațul pedaliier în poziția corespunzătoare orei 1.

Înfășurați lanțul pe foaia pedaliieră și pe pinionul cel mai mare al casetei.

La bicicletele **cu suspensie integrală** adăugați o za interioară și o za exterioară unde lanțul începe să se suprapună. La bicicletele **fără suspensie în spate** adăugați două zale interioare și două zale exterioare unde lanțul începe să se suprapună.

Separati lanțul de la zaua interioară cu ajutorul unei scule pentru lanț.

Obróć ramię korby do pozycji odpowiadającej godzinie pierwszej.

Owiń łańcuch wokół zębátky przedniej i największej zębátky kasety.

W przypadku rowerów **z pełnym zawieszeniem**, dodaj jedno ogniwo wewnętrzne i jedno ogniwo zewnętrzne w miejscu, gdzie końce łańcucha zaczynają nachodzić na siebie.

W przypadku rowerów **typu hardtail**, dodaj dwa ogniwa wewnętrzne i dwa ogniwa zewnętrzne w miejscu, gdzie końce łańcucha zaczynają nachodzić na siebie.

Aby rozłączyć łańcuch na ogniwie wewnętrznym, użyj narzędzia do rozkuwania łańcucha.

Natočte kliku do polohy 1 hodiny.

Oviňte řetěz kolem převodníku a největšího pastorku.

U **celoodpružených** jízdních kol přidejte v místě spojení řetězu navíc jeden vnější a jeden vnitřní článěk. U **hardtailů** (jízdních kol s pevnou zadní stavbou) přidejte v místě spojení řetězu navíc dva vnější a dva vnitřní články.

Pomocí nýtovačky rozpojte řetěz u vnitřního článku.

Περιστρέψτε τη μανιβέλα στη θέση που παίρνει ο δείκτης ενός ρολογιού στην 1 η ώρα.

Τυλίξτε την αλυσίδα γύρω από τον δακτύλιο της αλυσίδας και το μεγαλύτερο γρανάτζι της κασέτας.

Για ποδήλατα **πλήρους ανάρτησης**, προσθέστε έναν εσωτερικό κρίκο και έναν εξωτερικό κρίκο εκεί όπου ξεκινά η αλληλοεπικάλυψη της αλυσίδας. Για ποδήλατα **εμπρόσθιας ανάρτησης**, προσθέστε δύο εσωτερικούς κρίκους και δύο εξωτερικούς κρίκους εκεί όπου ξεκινά η αλληλοεπικάλυψη της αλυσίδας.

Χρησιμοποιήστε εξολκέα αλυσίδας για να διασπάσετε την αλυσίδα στον εσωτερικό κρίκο.

크랭크암을 회전시켜 시계의 1시 방향으로 놓습니다.

체인링과 가장 큰 카세트 코그 주위로 체인을 감습니다.

풀 서스펜션 바이크의 경우 체인이 겹치기 시작하는 곳에 이너 링크 1개와 아우터 링크 1개를 추가합니다. **하드테일** 바이크의 경우 체인이 겹치기 시작하는 곳에 이너 링크 2개와 아우터 링크 2개를 추가합니다.

체인 절단기를 사용해 이너 링크에서 체인을 절단합니다.



Install
Montaj
설치

Monter
Namontovat

Montare
Τοποθέτηση



Measure
Mierz
측정

Mål
Změřit

Măsurare
Μέτρηση



Remove/Loosen
Demontaj/Poluzuj
분리/풀기

Fjern/løs
Odmontovat/
uvolit

Demontare/Slăbire
Αφαίρεση/Χαλάρωση

Singlespeed Chain Sizing

Rozmiary łańcucha w rowerze
jednobiegowym

단속도 체인 사이징

Længde af kæde til singlespeed

Určení délky řetězu
u jednorychlostních kol
(singlespeed)

Dimensionarea lanțului la
bicicletele cu o singură viteză
Μέτρηση μεγέθους αλυσίδας μίας
ταχύτητας

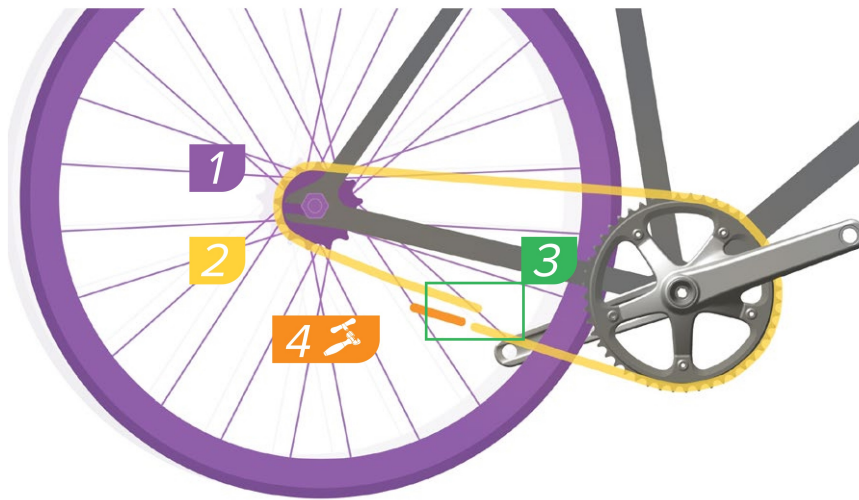

Measure the chain in the shortest desired chainstay length position. Wrap the chain around the chainring and cog. Identify where the chain meets and add up to one inner and one outer link to accommodate for the tensioning and wheel removal needs of the frame.

Use a chain breaker tool to break the chain so that the inner link is exposed. Discard the outer link and excess chain.

Consult the frame manufacturer's instructions for chain tensioner and wheel tightening.

Zmierz łańcuch w najkrótszej pożądaney pozycji dolnych widełek tylnego trójkąta. Owini łańcuch wokół zębatki przedniej i zębatki kasety. W miejscu, gdzie stykają się końce łańcucha, dodaj jedno ogniwo wewnętrzne i jedno ogniwo zewnętrzne, aby umożliwić regulację napięcia oraz zdejmowanie koła z ramy.

Użyj narzędzia do rozkuwania łańcucha, aby rozłączyć łańcuch, odstawiając ogniwo wewnętrzne. Wyrzuc ogniwo zewnętrzne i nadmiar łańcucha.

Informacje na temat napinacza łańcucha i dokręcania koła znajdują się w instrukcji dostarczonej przez producenta ramy.

원하는 가장 짧은 체인스테이 길이 위치에서 체인을 측정합니다. 체인링과 코그 주위로 체인을 감으십시오. 체인이 만나는 지점을 확인하고 텐셔닝과 프레임에서 바퀴를 제거할 때를 위해서 이너 링크와 아우터 링크 각각 1개씩 추가합니다.

체인 절단기로 체인을 절단해 이너 링크가 노출되도록 합니다. 아우터 링크와 남은 체인은 버립니다.

체인 텐서와 바퀴 조임에 대해서는 프레임 제조업체의 지침을 참조합니다.

Mål kæden i kædestagslængdens korteste ønskede position. Vikl kæden rundt om klinge og tandhjul. Identificer, hvor kæden mødes, og tilføj op til ét indre og ét ydre led for at imødekomme rammens behov for spænding og hjulafmontering.

Brug en kædekuser til at bryde kæden, så det indre led er blotlagt. Kassér det ydre led og overskydende kæde.

Se rammeproducentens anvisninger for kædestrammer og hjulstramning.

Změřte řetěz pro nejkratší požadovanou polohu řetězové vzpěry. Oviňte řetěz okolo převodníku a pastorku. V místě spojení řetězu podle potřeby přidejte jeden vnitřní a jeden vnější článek, což umožní napínání řetězu a demontáž kola z rámu.

Pomocí nýtovačky rozpojte řetěz tak, aby se odkryl vnitřní článek. Vnější článek a přebývající část řetězu vyhodte.

Ohledně napnutí řetězu a nastavení polohy kola se řiďte pokyny výrobce rámu.

Măsurați lanțul într-una din pozițiile în care triunghiul posterior al cadrului este cel mai scurt. Înfășurați lanțul pe foaia pedaliară și pe pinionul casetei. Identificați locul în care se îmbină lanțul și adăugați o za interioară și una exterioară, pentru a face posibile tensionarea și demontarea roții de pe cadru.

Separati lanțul cu ajutorul unei scule pentru lanț, astfel încât zaua interioară să fie expusă. Aruncați zaua exterioară și lanțul în surplus.

Pentru tensionarea lanțului și strângerea roții consultați instrucțiunile producătorului cadrului.

Μετρήστε την αλυσίδα στη συντομότερη επιθυμητή θέση μήκους κάτω ψαλιδιού. Τυλίξτε την αλυσίδα γύρω από τον δακτύλιο της αλυσίδας και το γρανάτζι. Προσδιορίστε το σημείο όπου συναντιέται η αλυσίδα και προσθέστε έως έναν εσωτερικό και έναν εξωτερικό κρίκο για να εξυπηρετήσετε τις ανάγκες τάνυσης και αφαίρεσης του τροχού από τον σκελετό.

Χρησιμοποιήστε έναν εξολκέα αλυσίδας για να διασπάσετε την αλυσίδα έτσι ώστε να αποκαλυφθεί ο εσωτερικός κρίκος. Πετάξτε τον εξωτερικό κρίκο και την αλυσίδα που περισσεύει.

Συμβουλευτείτε τις οδηγίες του κατασκευαστή του σκελετού για τον εντατήρα της αλυσίδας και τη σύσφιξη του τροχού.



Adjust
Reguluj
조정

Juster
Nastavit

Reglare
Προσαρμόζω



Install
Montuj
설치

Monter
Namontovat

Montare
Τοποθέτηση



Measure
Mierz
측정

Mål
Změřit

Măsurare
Μέτρηση

Road Chain Sizing

Rozmiary łańcucha szosowego

로드 체인 사이징

Længde af kæde til landevejscykel

Určeni délky řetězu pro silniční kolo

Dimensionarea lanțului pentru șosea

Μέτρηση μεγέθους αλυσίδας για ποδήλατα δρόμου

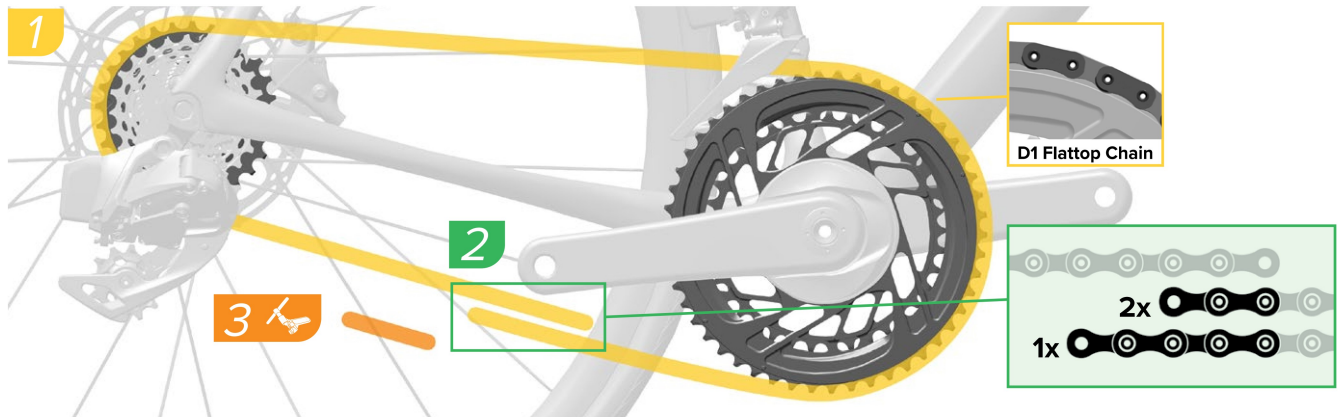

Wrap the chain around the large chainring (for 2x systems) and largest cassette cog.

Consult the chart to determine the proper chain sizing for your drivetrain. Add the number of inner and outer links as specified from where the chain starts to overlap.

Use a chain breaker tool to break the chain so that the inner link is exposed. Discard the outer link and excess chain.

Vikl kæden rundt om den største klinge (for 2x-systemer) og det største tandhjul i kassetten.

Se diagrammet for at bestemme den korrekte kædestørrelse til din drivlinje. Tilføj antallet af indvendige og udvendige led som angivet på det sted, hvor kæden begynder at overlappe.

Brug et kædeværktøj til at adskille kæden, så det inderste kædeled er frit. Fjern det yderste led og den overskydende del af kæden.

Înfășurați lanțul pe foaia pedalieră cea mai mare (la sistemele 2x) și pe pinionul cel mai mare al casetei.

Pentru a determina dimensiunea corectă a lanțului sistemului de acționare al bicicletei dumneavoastră consultați schema. Adăugați numărul specificat de zale interioare și exterioare unde lanțul începe să se suprapună.

Separati lanțul cu ajutorul unei scule pentru lanț, astfel încât zaua interioară să fie vizibilă. Aruncați zaua exterioară și lanțul în surplus.

Owini łańcuch wokół dużej zębaki przedniej (dotyczy systemów 2x) i największej zębaki kasety.

Skorzystaj z tabeli, by ustalić właściwy rozmiar łańcucha dla twojego układu napędowego. Dodaj podaną liczbę wewnętrznych i zewnętrznych ogniw w punkcie, w którym krańce łańcucha zaczynają na siebie zachodzić.

Użyj narzędzia do rozłączania łańcucha, aby rozłączyć łańcuch i odsłonić wewnętrzny łącznik. Wyrzuć zewnętrzny łącznik i nadmiar łańcucha.

Ovniňte řetěz okolo velkého převodníku (u systémů s dvojpřevodníkem) a největšího pastorku.

Správnou délku řetězu pro váš pohon najdete v grafu. V místě spojení řetězu přidejte navíc předepsaný počet vnitřních a vnějších článků.

Pomocí nýtovačky rozpojte řetěz tak, aby byl odkrytý vnitřní článek. Vnější článek a přebyvajících část řetězu odstraňte.

Τυλίξτε την αλυσίδα γύρω από τον μεγάλο δακτύλιο της αλυσίδας (για συστήματα 2x) και το μεγαλύτερο γρανάτζι της κασέτας.

Συμβουλευτείτε το διάγραμμα για να προσδιορίσετε το σωστό μέγεθος αλυσίδας για τη δική σας διάταξη μετάδοσης κίνησης. Προσθέστε τον αριθμό εσωτερικών και εξωτερικών κρίκων όπως καθορίζεται από εκεί όπου ξεκινά η αλληλοεπικάλυψη της αλυσίδας.

Χρησιμοποιήστε εσολκέα αλυσίδας για να διασπάσετε την αλυσίδα έτσι ώστε να εκτεθεί ο εσωτερικός κρίκος. Πετάξτε τον εξωτερικό κρίκο και την αλυσίδα που περισσεύει.

큰 체인링(2x 시스템용)과 가장 큰 카세트 코그 주위로 체인을 감으십시오.

도면을 참조하여 해당 구동계에 적합한 체인 크기를 결정하십시오. 체인이 겹쳐지기 시작한 곳에서부터 지정된 대로 inner 및 아우터 링크 숫자를 늘리십시오.

체인 절단기로 체인을 절단하여 inner 링크가 노출되도록 합니다. 아우터 링크와 남은 체인은 버립니다.



Install
Montaj
설치

Monter
Namontovat

Montare
Τοποθέτηση



Measure
Mierz
측정

Mål
Změřit

Măsurare
Μέτρηση



Remove/Loosen
Demontaj/Poluzuj
분리/풀기

Fjern/Åbn
Odmontovat/
uvolnit

Demontare/Slabire
Αφαίρεση/Χαλάρωση

PowerLock Installation

Montaż PowerLock
PowerLock 설치

Montering med PowerLock
Montáž spojky PowerLock

Montare PowerLock
Τοποθέτηση PowerLock

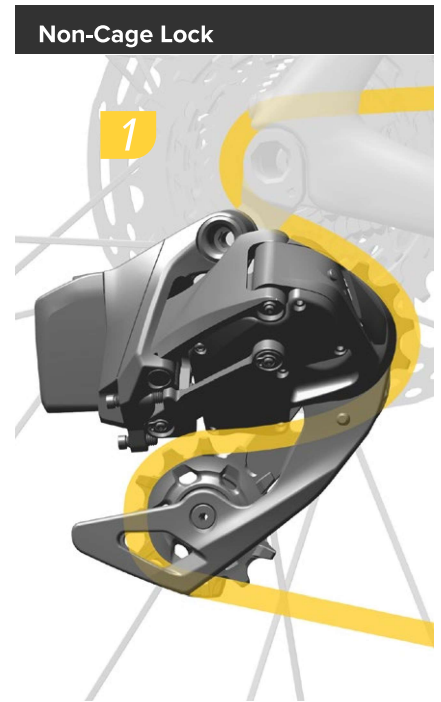
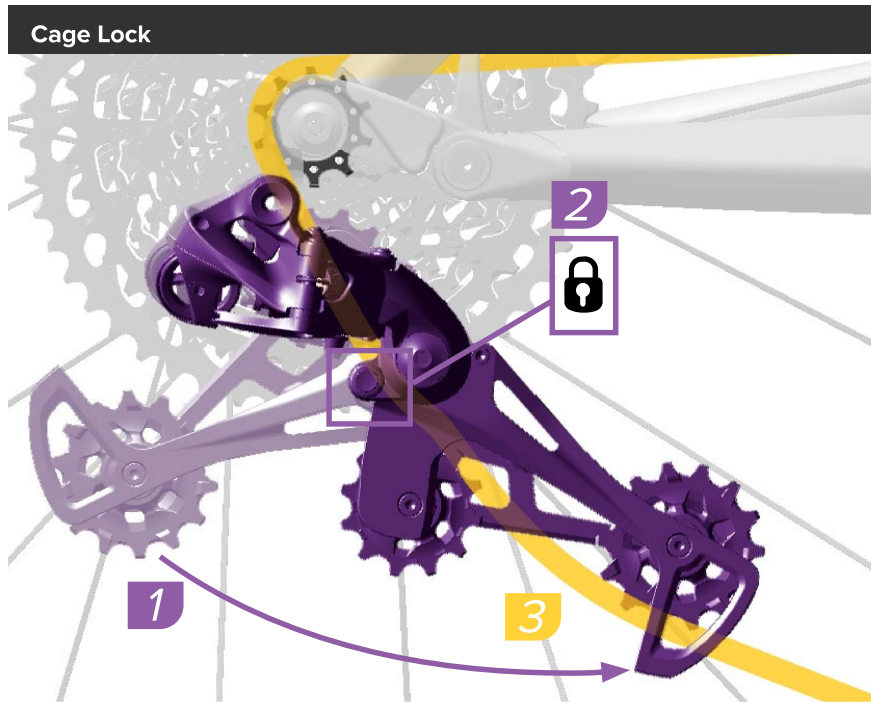

Place the chain onto the smallest cassette cog.

Derailleurs with Cage Lock: Rotate the derailleur cage forward and press the Cage Lock button to lock the derailleur in the extended position.

Route the chain through the derailleur pulleys. Make sure to route the chain **inside** the tabs in the cage.

Osadz łańcuch na najmniejszej zębatce kasety.

Przerzutki z mechanizmem blokady wózka Cage Lock: Aby zablokować przerzutkę w pozycji wysuniętej, obróć wózek przerzutki do przodu i wciśnij przycisk blokady wózka Cage Lock.

Przeprowadź łańcuch przez kółka przerzutki. Pamiętaj, aby przeprowadzić łańcuch **wewnątrz** występow wystających w wózku przerzutki.

가장 작은 카세트 코그에 체인을 겁니다.

Cage Lock이 있는 디레일러: 디레일러 케이스를 앞으로 회전하고 Cage Lock의 잠금 버튼을 눌러 디레일러를 연장 위치에 고정합니다.

체인이 디레일러 풀리를 지나가도록 합니다. 체인이 반드시 케이스의 탭 **안으로** 지나가도록 하십시오.

Flyt kæden til det mindste tandhjul på kassetten.

Bagskifterarm med Cage Lock: Drej selve bagskifteren fremad, og tryk på knappen Cage Lock for at låse gearskifteren i positionen, hvor den er længst udstrakt.

Før kæden gennem pulley-hjulene i bagskifteren. Sørg for at føre kæden **inden** for tapperne i bagskifteren.

Přeaďte řetěz na nejmenší pastorek kazety.

Zadní měniče se zámkem Cage Lock: Vytočte klec zadního měniče dopředu a stisknutím tlačítka Cage Lock měnič uzamkněte v natažené poloze.

Proveďte řetěz kladkami měniče. Dbejte na to, aby řetěz procházel **mezi výstupky** v kleci měniče.

Plasați lanțul pe pinionul cel mai mic al casetei.

Deraioare cu Cage Lock: Rotiți carcasa deraiorului spre înainte și apăsați butonul Cage Lock pentru a fixa deraiorul în poziție extinsă.

Treceți lanțul peste roțile deraiorului din spate. Asigurați-vă că lanțul trece prin **interiorul** profilurilor din colivie.

Τοποθετήστε την αλυσίδα στο μικρότερο γρανάζι της κασέτας.

Εκτροχιαστές με Cage Lock: Περιστρέψτε τον κλωβό του εκτροχιαστή εμπρός και πατήστε το κουμπί του Cage Lock για να κλειδώσετε τον εκτροχιαστή στην προεκταμένη θέση.

Δρομολογήστε την αλυσίδα μέσα από τα ροδάκια του εκτροχιαστή. Βεβαιωθείτε ότι δρομολογήσατε την αλυσίδα στο **εσωτερικό** των γλωττίδων στον κλωβό.



Adjust
Reguluj
조정

Juster
Nastavit

Reglare
Προσαρμόζω



Install
Montuj
설치

Monter
Namontovat

Montare
Τοποθέτηση

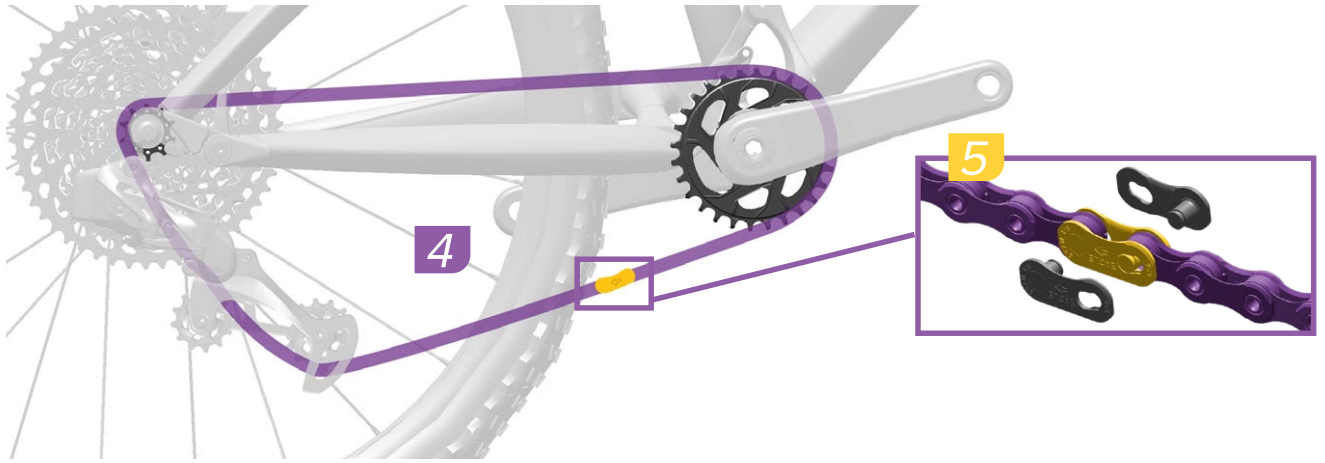

**PowerLock
Road 12 SPD
PLCK-D1**



Pull each end of the chain together and install the PowerLock. Press the PowerLock connector links together.

Check that the two halves of the PowerLock are aligned and properly engaged.

**PowerLock
Eagle 12 SPD**

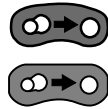

Træk begge ender af kæden sammen og monter PowerLock'en. Pres PowerLock-forbindelsesledet sammen.

Kontroller, at de to halvdele af PowerLock'en er på linje med hinanden og griber fat i hinanden.

**PowerLock
11 SPD**



**PowerLock
10 SPD**



**PowerLock 1S
PC1**



Apropiati capetele lanțului și montați dispozitivul PowerLock. Strângeți zalele conectorului PowerLock.

Verificați dacă cele două părți ale zalei PowerLock sunt aliniate și îmbinate corect.

NOTICE

The arrow must point in the direction of chain travel before locking the PowerLock into place. Once locked, the PowerLock cannot be disconnected.

BEMÆRK

Pilen skal pege samme retning, som kæden går, før PowerLock'et låses. Når en PowerLock er låst, kan den ikke komme op igen.

NOTĂ

Înainte de a bloca dispozitivul PowerLock asigurați-vă că săgeata indică în direcția de deplasare a lanțului. Odată blocat, dispozitivul PowerLock nu mai poate fi deconectat.

Ściągnij oba końce łańcucha i zamontuj spinkę PowerLock. Zaciśnij ogniwa łącznika spinki PowerLock.

Sprawdź, czy obie połowy spinki PowerLock są odpowiednio ustawione wobec siebie i właściwie połączone.

Přitáhněte oba konce řetězu k sobě a nasad'te spojku PowerLock. Stiskněte články spojky PowerLock k sobě.

Zkontrolujte správné zarovnání a zacvaknutí obou polovin spojky PowerLock.

Τραβήξτε μαζί κάθε άκρο της αλυσίδας και τοποθετήστε το PowerLock. Πατήστε μεταξύ τους τις συνδέσεις του συνδέσμου PowerLock.

Βεβαιωθείτε ότι τα δύο μισά του PowerLock έχουν ευθυγραμμιστεί και εμπλακεί σωστά.

UWAGA

Przed zamknięciem spinki PowerLock strzałka musi wskazywać kierunek przesuwu łańcucha. Spinka PowerLock nie może być odłączona po jego zamknięciu.

UPOZORNĚNÍ

Před zacvaknutím spojky PowerLock zkontrolujte, zda šipka směřuje ve směru chodu řetězu. Po zacvaknutí již nelze spojku PowerLock rozpojit.

ΠΡΟΕΙΔΟΠΟΙΗΣΗ

Το βέλος πρέπει να δείχνει προς την κατεύθυνση της διαδρομής της αλυσίδας πριν κλειδώσετε το PowerLock στη θέση του. Μόλις κλειδώσει, το PowerLock δεν μπορεί να αποσυνδεθεί.

체인의 양쪽 끝을 당겨서 PowerLock을 설치합니다. PowerLock 커넥터 링크들을 함께 누릅니다.

PowerLock 쌍이 제대로 정렬되어 맞물려 있는지 확인합니다.

주의

PowerLock을 제 위치에 잠그기 전에 화살표가 체인 이동 방향을 가리켜야 합니다. PowerLock은 한번 잠기면 연결을 풀 수 없습니다.



Adjust
Reguluj
조정

Juster
Nastavit

Reglare
Προσαρμόζω



Install
Montuj
설치

Monter
Namontovat

Montare
Τοποθέτηση



Derailleurs with Cage Lock: Release the Cage Lock by rotating the cage forward then carefully letting it return to the unlocked position.

⚠ WARNING - PINCH HAZARD

The derailleur is spring loaded and will return from the Cage Lock position rapidly. Keep fingers clear of pinch points.

Bagskifttere med Cage Lock: Løsn Cage Lock'en ved forsigtigt at dreje selve bagskifteren fremad og lade den vende tilbage til den ulåste position.

⚠ ADVARSEL – RISIKO AT KLEMMER FINGRENE

Fjederen i bagskifteren er spændt og vil gå tilbage fra Cage Lock-positionen med en vis kraft. Hold fingrene væk fra steder, hvor de kan komme i klemme.

Deraioare cu Cage Lock: Eliberați dispozitivul Cage Lock, pentru aceasta rotiți carcasa spre înainte, apoi lăsați-o cu atenție să revină în poziția deblocată.

⚠ ATENȚIE – PERICOL DE PRINDERE

Deraiorul este tensionat de un arc și va reveni rapid din poziția Cage Lock. Țineți degetele la distanță față de punctele de prindere.

Przerutki z mechanizmem blokady wózka Cage Lock: Zwolnij blokadę wózka Cage Lock poprzez obrócenie klatki do przodu i ostrożnie powrót do pozycji niezablokowanej.

⚠ OSTRZEŻENIE – RYZYKO PRZYCIĘCIA SKÓRY

Przerzutka jest urządzeniem sprężynowym, w związku z czym szybko powróci z pozycji utrzymywanej mechanizmem Cage Lock do pozycji wyjściowej. Trzymaj palce z daleka od miejsc, w których występuje niebezpieczeństwo przycięcia skóry.

Zadní měniče se zámkem Cage Lock: Uvolněte zámek Cage Lock tak, že klec vytočíte ještě o kus dopředu a pak jí opatrně umožníte návrat do odemčené polohy.

⚠ POZOR – NEBEZPEČÍ SKŘÍPNUTÍ

Zadní měnič je uchycen na pružině a ze zajištěné polohy systému Cage Lock se rychle vrátí. Nestrkejte prsty do míst, kde hrozí skřípnutí.

Εκτροχιαστές με Cage Lock: Απελευθερώστε το Cage Lock περιστρέφοντας τον κλωβό προς τα εμπρός και αφήνοντάς τον προσεκτικά στη συνέχεια να επιστρέψει στην ξεκλειδωτή θέση.

⚠ ΠΡΟΣΟΧΗ – ΚΙΝΔΥΝΟΣ ΕΜΠΛΟΚΗΣ

Ο εκτροχιαστής διαθέτει ταυσομένο ελατήριο και επιστρέφει γρήγορα από τη θέση Cage Lock. Κρατήστε τα δάχτυλά σας μακριά από τα σημεία εμπλοκής.

Cage Lock이 있는 디레일러: 케이지를 앞으로 돌려서 Cage Lock을 풀고 조심스럽게 잠금해제 위치로 돌아오도록 하십시오.

⚠ 경고 - 끼임 위험

디레일러가 스프링 하중으로 인해 Cage Lock 위치로부터 빠르게 제자리로 돌아오게 됩니다. 손가락이 끼지 않도록 주의하십시오.

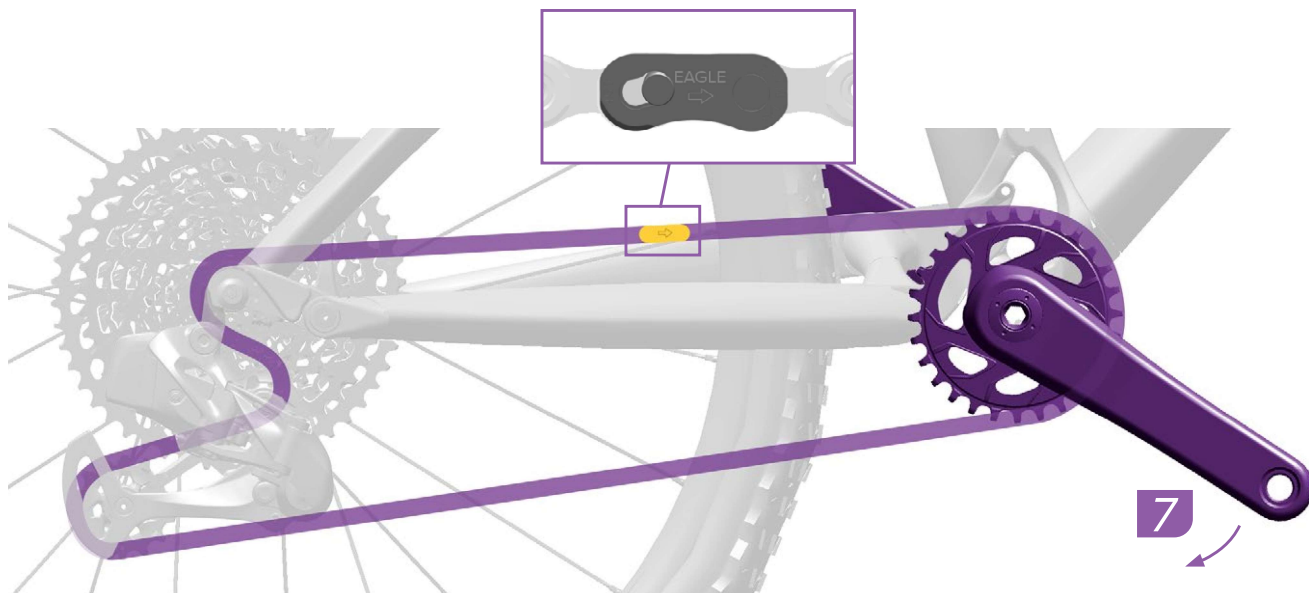

Rotate the crank until the PowerLock is above the chainstay.

Obracaj korbą do momentu, w którym spinka PowerLock znajdzie się powyżej rury łańcuchowej.

PowerLock이 체인스테이 위로 올 때까지 크랭크를 회전합니다.

Drej kranken, indtil PowerLock'en er placeret oven over bagstræberen.

Otáčením klik zajistíte, aby se spojka PowerLock nacházela nad řetězovou vzpěrou.

Rotiți pedalierele astfel încât zăua PowerLock să fie deasupra segmentului inferior al triunghiului posterior al cadrului.

Περιστρέψτε τη μανιβέλα μέχρι το PowerLock να βρίσκεται πάνω από τα κάτω ψαλίδια.

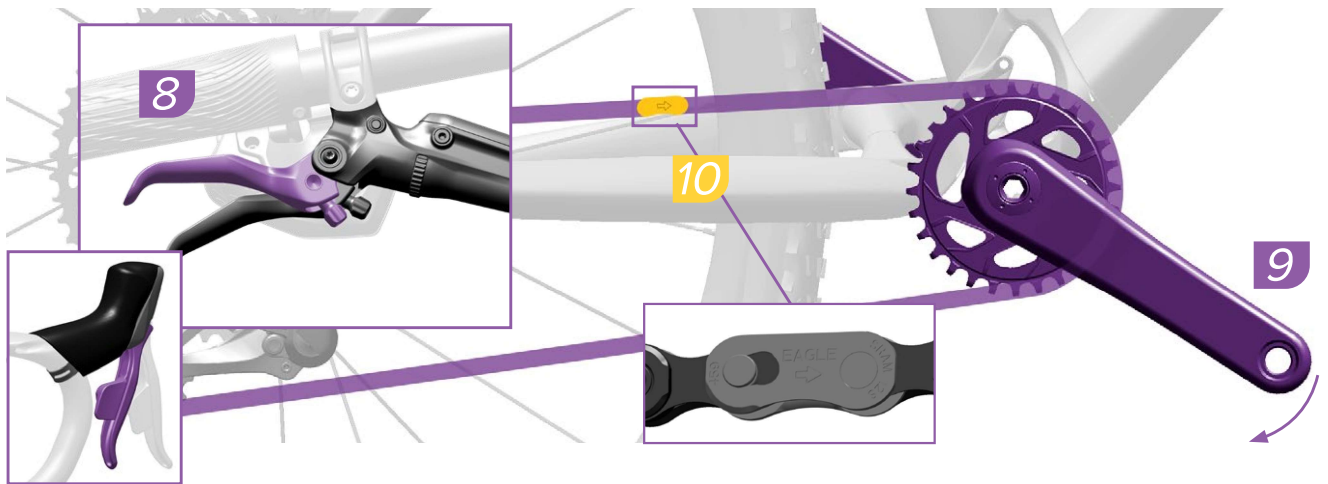

Check that the two halves of the PowerLock are properly aligned.

Apply the rear brake and firmly push the crank arm down to lock the PowerLock. You should hear and feel the PowerLock click into place.

Check the PowerLock by hand to make sure it moves freely.

⚠ CAUTION

The PowerLock is designed for one-time use only. The PowerLock can only be removed with chain link pliers and must not be re-used. Install a new PowerLock each time a new chain is installed.

Sprawdź, czy obie połowy spinki PowerLock są ustawione w prawidłowej pozycji.

Zahamuj tylnym hamulcem i zdecydowanie naciśnij w dół ramię korby, by zablokować spinkę PowerLock. Powinieneś usłyszeć i odczuć kliknięcie zatrzaszkującej się spinki PowerLock.

Sprawdź ręką i upewnij się, że spinka PowerLock może przesuwać się swobodnie.

⚠ OSTRZEŻENIE

PowerLock jest przeznaczony jedynie do jednorazowego użytku. Spinka PowerLock może być usunięta jedynie przy użyciu szczypic do rozpinania/spinania spinek łańcucha i nie może być użyta ponownie. Zakładając nowy łańcuch, każdorazowo montuj nową spinkę PowerLock.

파워록 두 반쪽이 바르게 정렬되었는지 확인합니다.

뒤쪽 브레이크를 걸고 크랭크암을 아래로 강하게 밀어 PowerLock이 잠기게 합니다. PowerLock이 제자리에 찰카하면서 잠기는 소리가 들리고 그것이 느껴져야 합니다.

PowerLock이 원활하게 움직이는지 손으로 돌려 확인합니다.

⚠ 주의

PowerLock은 일회용으로 제작되었습니다. PowerLock은 마스터 링크 플라이어로만 제거할 수 있으며 재사용할 수 없습니다. 체인을 새로 설치할 때마다 PowerLock을 새로 설치하십시오.

Kontroller, at de to halvdele af PowerLock er korrekt justeret.

Træk i bagbremsen og pres pedalarmen hårdt ned for at låse PowerLock'en. Man skal kunne høre og mærke, at PowerLock'en klikker på plads.

Tjek PowerLock'en med hånden for at være sikker på, den kan bevæge sig frit.

⚠ FORSIGTIG

PowerLock'en er designet til kun at blive brugt en gang. PowerLock'en kan kun tages af med en kædetang til et samleled og kan ikke bruges igen. Monter en ny PowerLock, hver gang der sættes ny kæde på.

Zkontrolujte, zda jsou obě poloviny zámku PowerLock správně zarovnané.

Aktivujte zadní brzdu a pevným zatlačením na kliku středu směrem dolů spojku PowerLock uzamkněte. Měli byste slyšet a cítit, jak spojka PowerLock zacvakne na místo.

Pohmatem ověřte, že se spojka PowerLock volně pohybuje.

⚠ POZOR

Spojka PowerLock je určena pouze k jednomu použití! Spojku PowerLock lze demontovat pouze pomocí kleští na hlavní články. Spojku již znovu nepoužívejte. Při každé montáži nového řetězu použijte novou spojku PowerLock.

Verificați dacă cele două părți ale zalei PowerLock sunt aliniate corect.

Strângeți frâna din spate și apăsați ferm brațul pedaliier în jos pentru a bloca zaua PowerLock. Ar trebui să auziți cum dispozitivul PowerLock se fixează în poziție.

Verificați dispozitivul PowerLock cu mâna, pentru a vă asigura că se mișcă liber.

⚠ ATENȚIE

PowerLock este de unică folosință! Dispozitivul PowerLock poate fi demontat numai cu cleștele Master Link pentru zale rapide și nu poate fi reutilizat. La fiecare montare a unui lanț nou montați și un dispozitiv PowerLock nou.

Ελέγξτε ότι τα δύο μισά του PowerLock είναι σωστά ευθυγραμμισμένα.

Εφαρμόστε το πίσω φρένο και σπρώξτε σταθερά προς τα κάτω τη μανιβέλα για να κλειδώσετε το PowerLock. Θα πρέπει να ακούσετε και να νιώσετε το PowerLock να μπαίνει στη θέση του με ένα κλικ.

Ελέγξτε το PowerLock με το χέρι για να βεβαιωθείτε ότι κινείται ελεύθερα.

⚠ ΠΡΟΣΟΧΗ

Το PowerLock έχει σχεδιαστεί μόνο για μία χρήση. Το PowerLock μπορεί να αφαιρεθεί μόνο με πένσα για αλυσίδες και δεν πρέπει να χρησιμοποιηθεί ξανά. Τοποθετήστε καινούριο PowerLock κάθε φορά που τοποθετείται καινούρια αλυσίδα.



Adjust
Reguluj
조정

Juster
Nastavit

Reglare
Προσαρμογή

PowerLink Installation

Montaż PowerLink
PowerLink 설치

Montering med PowerLink
Montáž spojky PowerLink

Montare PowerLink
Τοποθέτηση PowerLink

PowerLink
9 SPD



PowerLink
7/8 SPD



Pull each end of the chain together and install the PowerLink.

Pociągnij oba końce łańcucha do siebie i zamontuj spinkę PowerLink.

체인의 양쪽 끝을 당겨서 PowerLink를 설치합니다.

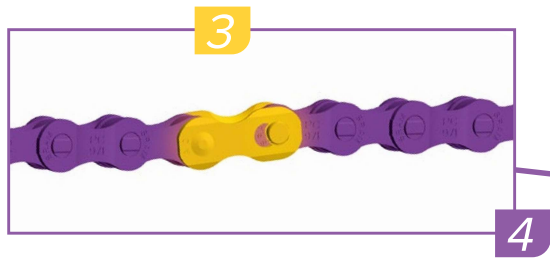

Press the PowerLink together and pull the chain in opposite directions to lock the PowerLink into place.

⚠ CAUTION

To avoid chain separation confirm the PowerLink is properly closed on both sides of the chain before proceeding.

Zaciśnij spinkę PowerLink i pociągnij łańcuch w przeciwnych kierunkach, by zablokować spinkę PowerLink.

⚠ OSTRZEŻENIE

Przed podjęciem dalszych działań upewnij się, że spinka PowerLink jest właściwie zapięta po obu stronach łańcucha, by uniknąć rozłączenia się łańcucha.

PowerLink를 함께 누르고 체인을 반대 방향으로 당겨서 PowerLink를 제자리에 잠급니다.

⚠ 주의

체인의 분리를 막으려면 진행하기 전에 체인 양쪽에서 PowerLink가 제대로 잠겨 있는 것을 확인합니다.



Træk begge ender af kæden sammen, og monter PowerLink'et.

Přitáhněte oba konce řetězu k sobě a nasad'te spojku PowerLink.

Pres PowerLink'en sammen og træk kæden væk fra linket for at låse PowerLink'et.

⚠ ADVARSEL

For at undgå at kæden går fra hinanden, skal du sikre, at PowerLink'et er helt lukket på begge sider af kæden, før du fortsætter.

Stisknutím spojku PowerLink aktivujte a poté zatažením za řetěz v opačných směrech zajistěte systém PowerLink na místě.

⚠ POZOR

Aby nedošlo k rozpojení, zkontrolujte řádné uzavření spojky PowerLink na obou stranách, než budete pokračovat.

PowerLink를 함께 누르고 체인을 반대 방향으로 당겨서 PowerLink를 제자리에 잠급니다.

Apropiati capetele lanțului și montați dispozitivul PowerLink.

Τραβήξτε μαζί κάθε άκρο της αλυσίδας και τοποθετήστε το PowerLink.

Strângeți dispozitivul PowerLink și trageți capetele lanțului în direcții opuse pentru a bloca dispozitivul PowerLink.

⚠ ATENȚIE

Pentru a preveni separarea lanțului asigurați-vă că dispozitivul PowerLink este închis corect pe ambele părți.

Πατήστε το PowerLink μαζί και τραβήξτε την αλυσίδα προς αντίθετες κατευθύνσεις ώστε να κλειδώσει το PowerLink στη θέση του.

⚠ ΠΡΟΣΟΧΗ

Για να αποφύγετε τον διαχωρισμό της αλυσίδας, επιβεβαιώστε ότι το PowerLink έχει κλείσει σωστά και στις δύο πλευρές της αλυσίδας πριν προχωρήσετε.



Adjust
Reguluj
조정

Juster
Nastavit

Reglare
Προσαρμόζω



Install
Montuj
설치

Monter
Namontovat

Montare
Τοποθέτηση

Maintenance

Konserwacja

유지 보수

Vedligeholdelse

Údržba

Întreținerea

Συντήρηση

Clean the cassette and chain with biodegradable cleaners only. Rinse thoroughly with water and allow the parts to dry, then lubricate the chain with chain lubricant. Lubricate regularly to extend the chain's service life.

⚠️ WARNING – CRASH HAZARD

Do not use alkaline or acidic solvents to clean the chain and cassette cogs.

Do not soak or store the chain or cassette in any cleaning product. They will become brittle and can break under load, which can cause the rider to crash resulting in serious injury and/or death.

Łańcuch i kasetę należy czyścić tylko za pomocą środków czyszczących ulegających biodegradacji. Dokładnie przepłucz części wodą i poczekaj do momentu ich wyschnięcia, a następnie nasmaruj łańcuch smarem do łańcuchów. Regularne smarowanie przedłuży żywotność łańcucha.

⚠️ OSTRZEŻENIE – NIEBEZPIECZEŃSTWO WYPADKU

Do czyszczenia łańcucha i zębatek kasety nie stosuj rozpuszczalników alkalicznych ani kwasowych.

Nie należy moczyć ani przechowywać łańcucha i kaset w jakimkolwiek preparacie czyszczącym. Staną się one kruche i mogą pęknąć pod obciążeniem, co może spowodować wypadek użytkownika i poważne obrażenia i/lub śmierć.

카세트와 체인은 생분해성 세제만을 사용하여 세척해야 합니다. 물로 깨끗하게 행구고 부품을 말린 다음, 체인에 체인 윤활유를 바릅니다. 주기적으로 윤활유를 주입해서 체인 사용 기간을 늘립니다.

⚠️ 경고 - 충돌 위험

체인 및 카세트 코그를 청소할 때 알칼리성 또는 산성 용제를 사용하지 마십시오.

세척용품에 체인이나 카세트를 담그거나 보관하지 마십시오. 하중이 가해지면 부서지거나 파손될 수 있으며, 이로 인해 라이더가 충돌하여 중상 및/또는 사망 사고가 발생할 수 있습니다.

Vask kun kassetten og kæden med biologisk nedbrydelige rengøringsmidler. Skyl omhyggeligt med vand, lad alle delene tørre, og smør derefter kæden med smøremiddel. Hvis en kæde smøres regelmæssigt, forlænges kædens levetid.

⚠️ ADVARSEL – RISIKO FOR STYRT

Brug ikke base- eller syreholdige opløsningsmidler til rengøring af kæden og kassetten.

Kæden og kassetten må ikke dyppes eller opbevares i noget rengøringsmiddel. De kan smuldre og gå i stykker under pres, hvilket kan medføre, at rytteren styrter, hvilket kan medføre alvorlige uheld og/eller dødsfald.

Kazetu a řetěz čistěte výhradně s použitím biologicky odbouratelných čistících prostředků. Součástí důkladně propláchněte vodou a nechte oschnout. Poté řetěz namažte s použitím maziva na řetězy. Pravidelným mazáním prodloužíte životnost řetězu.

⚠️ VAROVÁNÍ – RIZIKO NEHODY

K čištění řetězu a kazetových pastorků nepoužívejte zásaditá ani kyselá rozpouštědla.

Řetěz ani kazetu nemáčejte do žádného čistícího prostředku ani je v nich neskladujte. Zkřehly by a při zátěži by mohly prasknout, v důsledku čehož by mohlo dojít k nehodě a následnému vážnému zranění či úmrtí jezdce.

Curățați caseta și lanțul numai cu agenți de curățat biodegradabili. Clătiți bine cu apă și lăsați piesele să se usuce, apoi lubrifiați lanțul cu un lubrifian special pentru lanțuri. Lubrifierea la intervale regulate va prelungi durata de viață a lanțului.

⚠️ AVERTIZARE – PERICOL DE ACCIDENTE

Nu folosiți agenți alcalini sau acizi pentru a curăța lanțul și pinioanele casetei.

Nu înmuiați sau depozitați lanțul sau caseta în agenți de curățat. Acestea vor deveni casante și se pot rupe în sarcină și pot duce la căderea biciclistului, având ca urmări posibile rănirea gravă și/sau decesul.

Καθαρίζετε την αλυσίδα και την κασέτα μόνο με βιοδιασπώμενα καθαριστικά. Ξεπλύνετε εντελώς με νερό και αφήστε τα τμήματα να στεγνώσουν. Κατόπιν λιπαίνετε την αλυσίδα με λιπαντικό αλυσίδας. Λιπαίνετε τακτικά για να παρατείνετε τη διάρκεια ωφέλιμης ζωής της αλυσίδας.

⚠️ ΠΡΟΕΙΔΟΠΟΙΗΣΗ – ΚΙΝΔΥΝΟΣ ΑΤΥΧΗΜΑΤΟΣ

Μην χρησιμοποιείτε αλκαλικούς ή όξινους διαλύτες για να καθαρίζετε την αλυσίδα και τα γρανάζια της κασέτας.

Μην μουλιάζετε και μην αποθηκεύετε την αλυσίδα ή την κασέτα σε οποιοδήποτε καθαριστικό προϊόν. Θα γίνουν εύθραυστα και μπορούν να σπάσουν υπό βαρύ φορτίο, κάτι που μπορεί να προκαλέσει πτώση του ποδηλάτη που οδηγεί σε σοβαρό τραυματισμό ή/και θάνατο.

Chain Replacement

Wymiana łańcucha
체인 교체

Udskiftning af kæde
Výměna řetězu
Замена цепи

Înlocuirea lanțului
Αντικατάσταση αλυσίδας

Use the SRAM Chain Wear Indicator tool to measure chain wear and replace the chain when it reaches 0.8% elongation.

Brug et SRAM indikatorværktøj til måling af kædeslitage, og udskift kæden, når den er 0,8% forlænget.

Pentru a măsura uzura lanțului utilizați scula SRAM Chain Wear Indicator și înlocuiți lanțul când elongația atinge 0,8 %.

NOTICE

For a list of approved chain tools, consult the *11 speed, Eagle, and Flattop Chain Compatible Tools* compatibility map on www.sram.com/service.

BEMÆRK

Se en liste over godkendte kædeværktøjer under *11 speed, Eagle og Flattop Chain Compatible Tools* i kompatibilitetsoversigten på www.sram.com/service.

NOTĂ

Pentru o listă a sculelor de lanț aprobate consultați schema de compatibilitate *Scule compatibile Eagle 11 viteze și lanț plat* de la www.sram.com/service.

Narzędziem do pomiaru zużycia łańcucha SRAM sprawdź stopień rozciągnięcia łańcucha. Przy wartości 0,8% każdorazowo wymień go na nowy.

Opotřebení řetězu pravidelně kontrolujte měrkou SRAM na opotřebení řetězu, a jakmile prodloužení dosáhne 0,8 %, řetěz vyměňte.

Χρησιμοποιήστε ένα εργαλείο ένδειξης φθοράς της αλυσίδας της SRAM για να μετρήσετε τη φθορά της αλυσίδας και αντικαθίστε την αλυσίδα όταν φθάσει σε επιμήκυνση 0,8%.

UWAGA

Lista zatwierdzonych narzędzi do łańcucha *11 speed, Eagle, oraz Flattop Chain Compatible Tool* dostępna jest pod adresem: www.sram.com/service.

UPOZORNĚNÍ

Seznam schválených nástrojů pro montáž řetězu najdete v přehledu „*11 speed, Eagle, and Flattop Chain Compatible Tools*“ (Nástroje kompatibilní s 11rychlostními řetězy, řetězy typu flattop a řetězy Eagle) na webových stránkách www.sram.com/service.

ΠΡΟΕΙΔΟΠΟΙΗΣΗ

Για λίστα των εγκεκριμένων εργαλείων αλυσίδας, συμβουλευτείτε τον χάρτη συμβατότητας για *Συμβατά εργαλεία με αλυσίδες 11 ταχυτήτων, Eagle, και Flattop* στη διεύθυνση www.sram.com/service.

SRAM 체인 마모 측정틀을 사용해 체인 마모도를 측정하고 신장률이 0.8%가 되기 전에 체인을 교환하십시오.

주의

승인된 체인틀 리스트를 확인하려면, *11단, Eagle, 플랫탑 체인틀* 호환성 맵을 www.sram.com/service 에서 확인해 주십시오.

These are registered trademarks of SRAM, LLC:

1:1®, Accuwatt®, Avid®, ATAC®, AXS®, Bar®, Bioposition®, Blackbox®, BoXXer®, DoubleTap®, eTap®, Firecrest®, Firex®, Grip Shift®, GXP®, Holzfeller®, Hussefelt®, Icllic®, i-Motion®, Judy®, Know Your Powers®, NSW®, Omnium®, Osmos®, Pike®, PowerCal®, PowerLock®, PowerTap®, Qollector®, Quarq®, RacerMate®, Reba®, Rock Shox®, Ruktion®, Service Course®, ShockWiz®, SID®, Single Digit®, Speed Dial®, Speed Weaponry®, Spinscan®, SRAM®, SRAM APEX®, SRAM EAGLE®, SRAM FORCE®, SRAM RED®, SRAM RIVAL®, Stylo®, TIME®, Truvativ®, TyreWiz®, UDH®, Varicrank®, Velotron®, X0®, X01®, X-SYNC®, XX1®, Zipp®

These are registered logos of SRAM, LLC:



These are trademarks of SRAM:

10K™, 1X™, 202™, 30™, 30 Course™, 35™, 302™, 303™, 353™, 404™, 454™, 808™, 858™, 3ZERO MOTO™, ABLC™, AeroGlide™, AeroBalance™, AeroLink™, Airea™, Air Guides™, AirWiz™, AKA™, AL-7050-TV™, Atmos™, Automatic Drive™, AxCad™, Axial Clutch™, Base™, BB5™, BB7™, BB30™, Bleeding Edge™, Blipbox™, BlipClamp™, BlipGrip™, Blips™, Bluto™, Bottomless Tokens™, Cage Lock™, Carbon Bridge™, Centera™, Charger 2™, Charger™, Charger Race Day™, Cleansweep™, Clickbox Technology™, Clics™, Code™, Cognition™, CoLab™, Connectamajig™, Counter Measure™, CYCLO™, DB8™, DD3™, DD3 Pulse™, DebonAir™, Deluxe™, Descendant™, DFour™, DFour91™, DH™, Dig Valve™, DirectLink™, Direct Route™, Domain™, DOT 5.1™, Double Decker™, Double Time™, Dual Flow Adjust™, Dual Position Air™, DUB™, DUB-PWR™, DZero™, E300™, E400™, Eagle™, E-Connect4™, ErgoBlade™, ErgoDynamics™, ESP™, EX1™, Exact Actuation™, Exogram™, Flight Attendant™, Flow Link™, FR-5™, Full Pin™, G2™, G40™, Giga Pipe™, Gnar Dog™, Guide™, GS™, GX™, Hammerhead™, Hard Chrome™, Hexfin™, HollowPin™, Howitzer™, HRD™, Hybrid Drive™, Hyperfoil™, i-3™, Impress™, Jaws™, Jet™, Kage™, Karoo™, Komfy™, LINK™, Lyrik™, MatchMaker™, Maxle™, Maxle 360™, Maxle DH™, Maxle Lite™, Maxle Lite DH™, Maxle Stealth™, Maxle Ultimate™, MicroAdjust™, Micro Gear System™, Mini Block™, Mini Cluster™, Monarch™, Monarch Plus™, Motion Control™, Motion Control DNA™, MRX™, MX™, Noir™, NX™, OCT™, OmniCal™, OneLoc™, Paceline™, Paragon™, PC-1031™, PC-1110™, PC-1170™, PG-1130™, PG-1050™, PG-1170™, Piggyback™, Poploc™, Power Balance™, Power Bulge™, PowerChain™, PowerDomeX™, Powered by SRAM™, PowerGlide™, PowerLink™, Power Pack™, Power Spline™, Predictive Steering™, Pressfit™, Pressfit 30™, Prime™, Qalvin™, R2C™, Rapid Recovery™, Recon™, Reverb™, Revelation™, Riken™, Roller Bearing Clutch™, Rolling Thunder™, RS-1™, Rush™, RXS™, Sag Gradients™, Sawtooth™, SCT - Smart Coasterbrake Technology, Seeker™, Sektor™, SHIFT™, ShiftGuide™, Shorty™, Showstopper™, SIDLuxe™, Side Swap™, Signal Gear Technology™, SL™, SL-70™, SL-70 Aero™, SL-70 Ergo™, SL-80™, SL-88™, SLC2™, SL SPEED™, SL Sprint™, Smart Connect™, Solo Air™, Solo Spoke™, Speciale™, SpeedBall™, Speed Metal™, SRAM APEX 1™, SRAM Force 1™, SRAM RIVAL 1™, S-series™, Stealth-a-majig™, StealthRing™, Super-9™, Supercork™, Super Deluxe™, Super Deluxe Coil™, SwingLink™, SX™, Tangente™, TaperCore™, Timing Port Closure™, TSE Technology™, Tool-free Reach Adjust™, Top Loading Pads™, Torque Caps™, TRX™, Turnkey™, TwistLoc™, VCLC™, Vivid™, Vivid Air™, Vuka Aero™, Vuka Alumina™, Vuka Bull™, Vuka Clip™, Vuka Fit™, Wide Angle™, WiFLI™, X1™, X3™, X4™, X5™, X7™, X9™, X-Actuation™, XC™, X-Dome™, XD™, XDR™, XG-1150™, XG-1175™, XG-1180™, XG-1190™, X-Glide™, X-Glider™, X-Horizon™, XLoc Sprint™, XPLR™, XPRESSO™, XPRO™, X-Range™, XX™, Yari™, ZEB™, Zero Loss™, ZM2™, ZR1™



Specifications and colors subject to change without prior notice.

© 2022 SRAM, LLC



ASIAN HEADQUARTERS

SRAM Taiwan
No. 1598-8 Chung Shan Road
Shen Kang Hsiang, Taichung City
Taiwan R.O.C.

WORLD HEADQUARTERS

SRAM LLC
1000 W. Fulton Market, 4th Floor
Chicago, Illinois 60607
U.S.A.

EUROPEAN HEADQUARTERS

SRAM Europe
Paasbosweg 14-16
3862ZS Nijkerk
The Netherlands