

## Montageanleitung für EU-Dimmerschalter

Unterbrechen Sie die Stromversorgung am Sicherungskasten, bevor Sie mit der Montage beginnen. Vergewissern Sie sich, dass der Strom unterbrochen ist. Diese Produkte müssen in Übereinstimmung mit den aktuellen Bauvorschriften installiert werden. Wenden Sie sich an einen qualifizierten Elektriker.

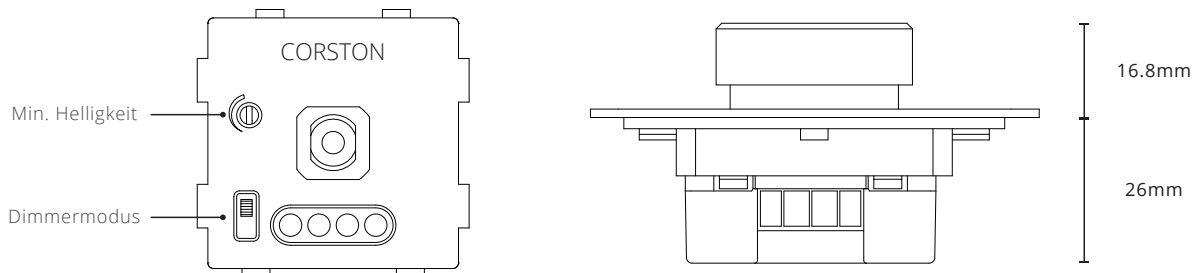
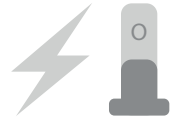

### Eigenschaften

- Geeignet für 1-Wege- oder 2-Wege-Verdunkelung
- Funktioniert mit Zwischenschaltern
- Mindestlast bis zu 5 W kapazitiver oder ohmscher Last, einschliesslich dimmbarer LED- und Glühlampenbeleuchtung
- Minimale Helligkeitsstufe kann programmiert werden
- Kurzschluss- und Temperatursicherung
- Erfüllt IEC EN60669

### Warnungs- und Installationshinweise

Stromschlaggefahr. Am Ausgang des Dimmers kann eine gefährliche Spannung auftreten, auch wenn der Dimmer auf die Helligkeitsstufe Null eingestellt ist. Kennzeichnen Sie den Eingangsstromkreis, bevor Sie die Kabelanschlüsse anfassen. Die Nichtbeachtung dieser Warnung kann zum Tod oder zu schweren Verletzungen führen.





- Der Dimmer sollte mit einem Schutzschalter von 6 A oder maximal 16 A abgesichert werden.
- Zwei oder mehr Dimmer dürfen nicht an denselben Stromkreis angeschlossen werden.
- Pro Stromkreis können mehrere kompatible Lasten verwendet werden, solange sie innerhalb der maximalen Wattzahlen für den Dimmer liegen. Wir empfehlen eine maximale Anzahl von 15 Leuchtmitteln pro Stromkreis.

### Lastminderung bei Mehrfachschaltern

Bei Dimmern mit Mehrfachschaltern muss die maximale Nennlast des Geräts gemäss den nachstehenden Tabellen reduziert werden:

Dimmer	Max. Last pro Dimmer	
	Phasenabschnittsteuerung (TE)	Phasenanschnittsteuerung (LE)
x1	250W	150W
x2	225W	125W
x3	200W	100W

## Montageanleitung für EU-Dimmerschalter

Parameter	Wert
Versorgungsspannung und Frequenz	220-240 V ~ 50 Hz
Einstufung	5-250 W: Glühfadenlampe und LED mit Phasenabschnittsteuerung (TE) 5-150 W: LED mit Phasenanschnittsteuerung (LE)
Dimmtechnologie 	Die Modi „Phasenanschnittsteuerung“ oder „Phasenabschnittsteuerung“ können vom Benutzer manuell eingestellt werden
Kompatible Lasten	 Dimmbare LED-Beleuchtung mit kompatiblen elektronischen Transformatoren
	 Glühfadenlampe
	 Niederspannungshalogenbeleuchtung mit elektronischen Transformatoren
Betriebstemperaturbereich	0-45 °C
Betriebsfeuchtigkeitsbereich	10 - 90 % relative Luftfeuchtigkeit

### Einstellung der minimalen Helligkeitsstufe

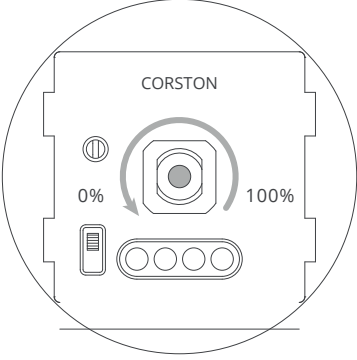
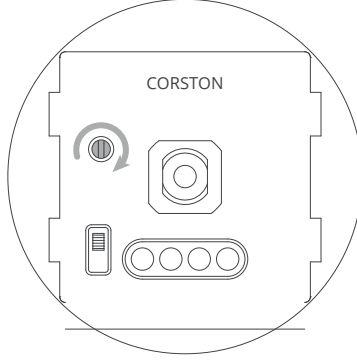
Dimmer auf Minimalposition drehen	Dimmer aufdrehen, bis die gewünschte Mindesthelligkeit erreicht ist
	

### Einstellung des Dimm-Modus

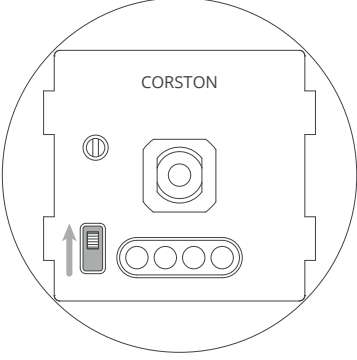
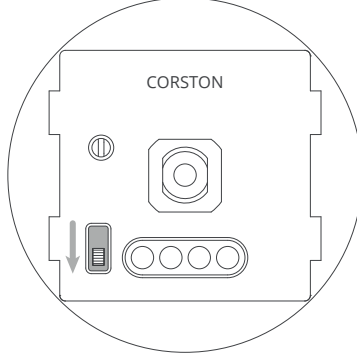
Schieber in Oben-Position ist Phasenanschnittsteuerung (LE)	Schieber in Unten-Position ist Phasenabschnittsteuerung (TE)
	

## Montageanleitung für EU-Dimmerschalter

Einige Leuchten können in kaltem Zustand unerwartete Leistungsmerkmale aufweisen. Die Dimmleistung sollte sich nach dem Aufwärmen der Leuchte verbessern. Wenn die Lampe zu flackern beginnt oder es Probleme beim Dimmen gibt, muss der Dimmer möglicherweise zwischen LE- und TE-Modus umgestellt werden.

### 1-Wege-Schaltbild

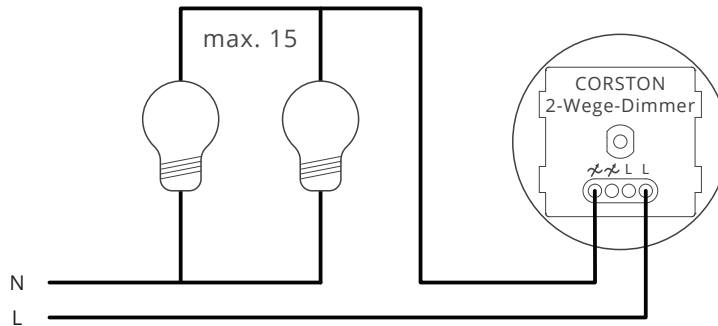

### 2-Wege-Schaltbilder

#### Beispiel 1

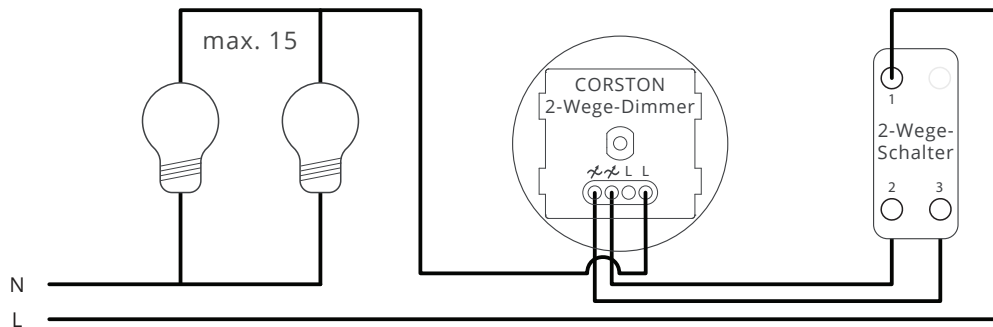

#### Beispiel 2

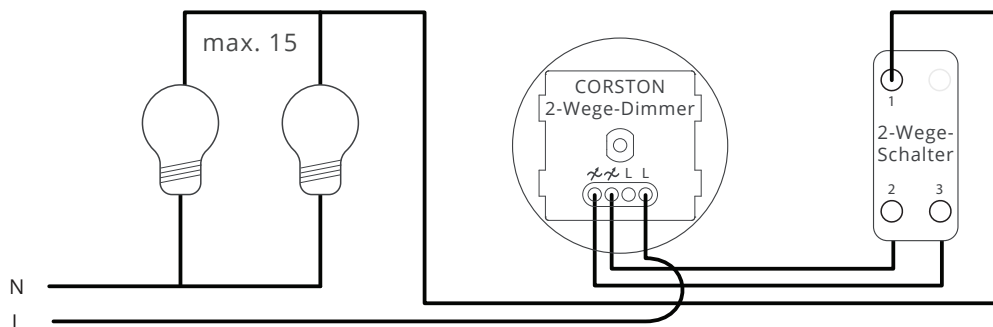

## Montageanleitung für EU-Dimmerschalter

### 3-Wege-Schaltbilder

#### Beispiel 1

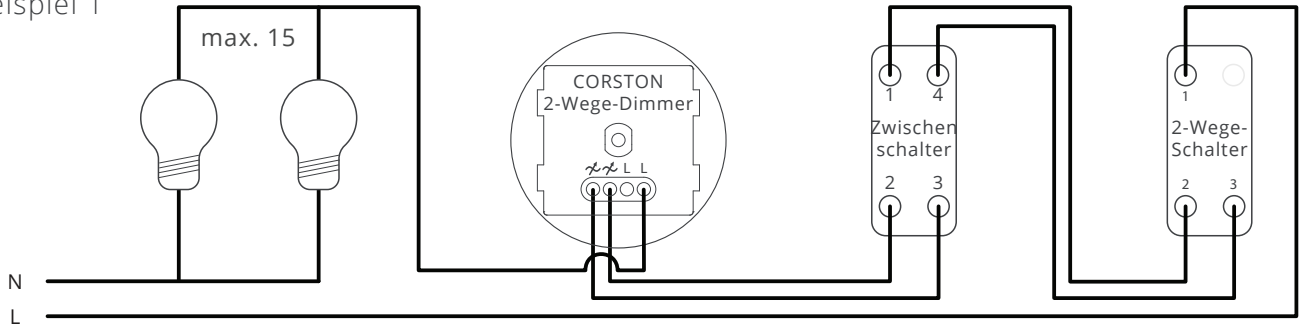

#### Beispiel 2

