

levoit™

ユーザーマニュアル

デスクトップTrue HEPA空気清浄機

モデル: LV-H128

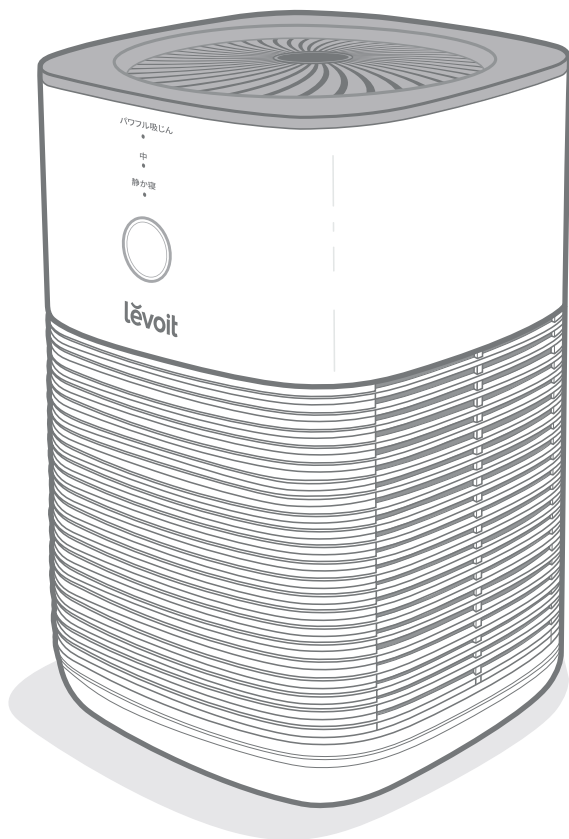

質問やお困りの場合は

以下までご連絡ください: support.jp@levoit.com

目次

梱包内容	2
仕様	2
安全情報	3
空気清浄機の概要	5
はじめに	6
空気清浄機の使用	7
お手入れ&メンテナンス	9
トラブルシューティング	12
保証について	14
顧客サポート	14

梱包内容

1 x デスクトップTrue HEPA空気清浄機
2 x True HEPAコンポフィルター (設置済み)
1 x アロマパッド
1 x AC電源アダプター
1 x ユーザーマニュアル

仕様

定格電力	10W
適切な部屋の大きさ	10畳 (16m ²) 注記: より大きな部屋でも効果を発揮しますが、空気の浄化に時間がかかります。
操作条件	温度: -10°~40°C (14°~104°F)
	湿度: ≤ 85% RH
騒音レベル	25~44dB
寸法	17 x 17 x 26.5 cm
重量	1.5 kg
電源アダプター	入力: 100~240V~50/60Hz
	出力: 12V= 1A

本書を読み、保存しておいてください

安全情報

火災や電気ショック、その他の傷害のリスクを低減するため、あらゆる手順と安全ガイドラインに従ってください。

一般的な安全情報

- 必ず本書で説明されているように空気清浄機を使用してください。
- 必ず使用前にプラスチックカバーをフィルターから取り除いてください。取り付けたままにすると、空気が濾過されず、過熱する可能性があります。
- 決して空気清浄機を屋外で使用しないでください。
- 空気清浄機は水や濡れたり湿ったりしている場所に近づけないでください。決して水や他の液体に浸さないでください。
- 決して過剰に湿度の高い場所で使用しないでください。
- 空気清浄機の内部は乾燥した状態に維持してください。湿度の蓄積を防ぐため、温度変化の激しい部屋や空調機の下に置かないでください。
- 空気清浄機は熱源から離れた場所に維持してください。
- 決して可燃性のガス、蒸気、金属粉、エアゾール (スプレー) 製品、または工業用油がある場所で使用しないでください。
- 酸素が投与されている場所からは1.5メートル離してください。
- お子様が空気清浄機の近くにいる場合は監視してください。
- 決して空気清浄機の開口部には何も置かないでください (本書で指示されている場合は除きます)。
- 決して空気清浄機の上に座ったり、重いものを置いたりしないでください。
- 必ず空気清浄機のプラグを抜いてから保守点検を行ってください (フィルターの交換など)。
- 決してフィルターにエッセンシャルオイルを入れないでください。オイルでフィルターが損傷し、最終的に不快なおいになります。必ずエッセンシャルオイル (別売り) は空気清浄機の上部にあるアロマボックスに入れてください。
- 決して損傷したり適正に機能していない空気清浄機や、コードまたはプラグが損傷している空気清浄機は使用しないでください。決してご自分で修理しようとしないでください。顧客サポートまでご連絡ください (14ページを参照)。
- 警告: 火災または電気ショックのリスクを低減するため、この空気清浄機はソリッドステートの速度制御装置 (ディマースイッチなど) と併用しないでください。
- 業務用ではありません。ご家庭でのみ使用できます。

ACアダプターとコード

- 空気清浄機はプラグを入れているコンセントの近くに維持してください。
- **決して**熱源の近くにコードを置かないでください。
- **決して**コードをマットやカーペット、その他のカバーで覆わないでください。**決して**コードを家具や電気機器の下に置かないでください。
- 人が頻繁に歩く場所から離れた場所に置いてください。足を引っかける可能性のない場所にコードを配置してください。

空気清浄機の概要

- | | | |
|----------------|----------------------|---------------|
| A. ファン速度インジケータ | F. AC電源アダプター入力 | K. 吸気口 |
| B. コントロールボタン | G. True HEPAコンポフィルター | L. AC電源アダプター |
| C. インジケータリング | H. フィルターカバーロック | M. アロマボックス |
| D. 排気口 | I. アンチスキッドパッド | N. アロマパッドキャップ |
| E.ハウジング | J. フィルターカバー | O. アロマパッド |

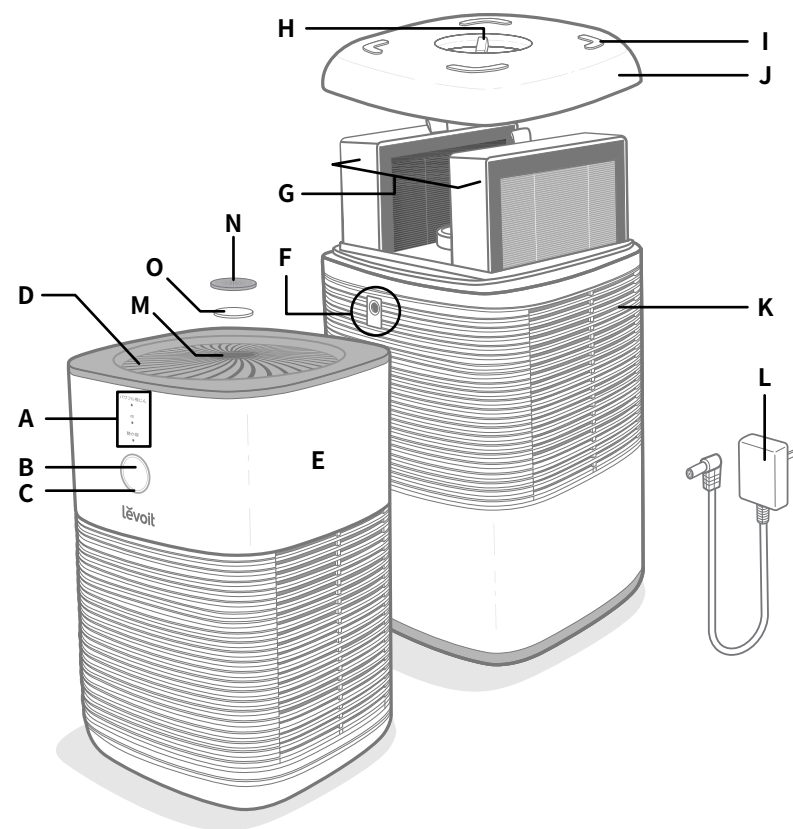

注記:インジケータリングは、空気清浄機がオンになると白く点灯し、フィルターの点検が必要になると赤く点灯します(「フィルター点検インジケータランプ」、9ページを参照)。

空気清浄機の概要(続き)

フィルターの概要

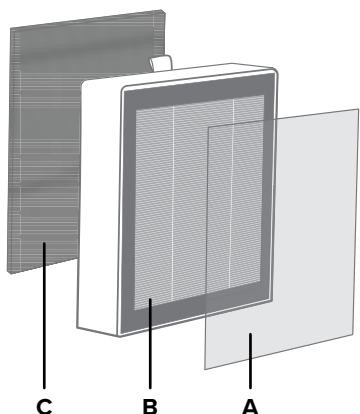

LevoitデスクトップTrue HEPA空気清浄機では2枚のフィルターを使用しています。どちらも3段階の空気濾過システムで空気を浄化します。

A. 微細プレフィルター(プレフィルター)

- 塵やほこり、繊維、髪の毛、ペットの毛など大きな粒子を捕えます。
- True HEPAフィルターを保護して使用期間を最大限に延長します。

B. H13 True HEPAフィルター

- 直径0.1マイクロメートル(μm)の空気中の粒子を99.97%以上取り除きます。
- カビの胞子や細かいほこりのような小さい粒子、煙粒子、細菌、ウイルス*、アレルギー(花粉、イエダニ、ペットのフケなど)を捕えます。

C. 活性炭フィルター

- 煙、におい、煙霧を物理的に吸収します。

はじめに

1. 空気清浄機を逆さまにしてください。カバーのロックを時計回りにひねり、空気清浄機からフィルターカバーを外します。【図1.1】
2. フィルターを取り出し、プラスチックの梱包カバーから出します。【図1.2】



図1.1



図1.2

はじめに(続き)

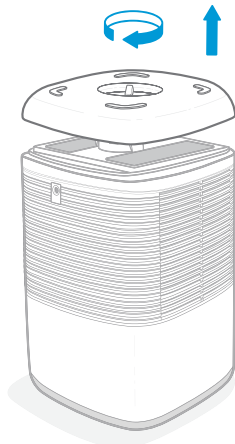
3. フィルターを空気清浄機の中に戻します。プレフィルターは外向き、活性炭フィルターは内向きにしてください(両方のフィルター)。必ずプルタブが内向きで目に見えるようにします。【図1.3】
4. フィルターカバーを元に戻します。カバーロックを反時計回りにひねり、カバーを固定します。
5. 空気清浄機を平らで安定した面に置きます。排気口が上を向くようにしてください。空気清浄機のすべての側面で38 cmのクリアランスを設けてください。
6. AC電源アダプターを空気清浄機に接続します。コンセントにプラグを入れます。

プルタブを内側に向ける

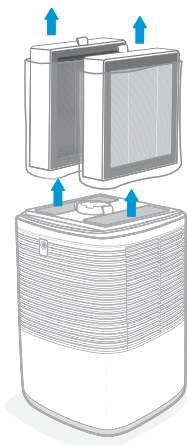

図1.3

空気清浄機の使用

警告:排気口と吸気口がブロックされていないことを確認してください。ブロックされていると、空気清浄機が過熱して作動しなくなる可能性があります。

1. コントロールボタンを押して、空気清浄機の電源を入れます。ファンは「静か寝」でスタートします。

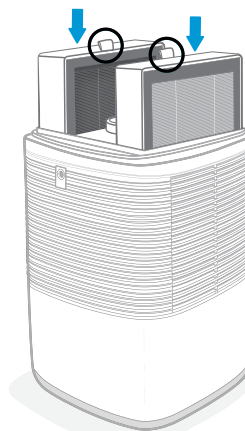
注記:

- 静か寝では、ファンの速度が最も低いため、静かな環境に適しています。
- 静か寝になると、5秒後にディスプレイランプが自動的に消えます。再びコントロールボタンを押すと、ディスプレイランプが5秒間点灯します。

2. オプションでコントロールボタンを繰り返し押し、ファンの速度を変更したり(「静か寝」、「中」、「パワフル吸じん」、空気清浄機の電源を切ったりできます。

注記:

- 「パワフル吸じん」は最も音の高いファン速度ですが、空気の浄化時間は最短になります。
- 最高の能力を発揮するため、または特別な空気の質の問題(煙など)に対応するには、空気清浄機を「パワフル吸じん」で15~20分間作動させてから低速に切り替えてください。
- 効果的に空気を浄化するには、空気清浄機の使用中、窓とドアを閉じたままにしてください。

* H13静電HEPAフィルターは、ウイルスや細菌を取り除くことができますが、ろ過の原理で、環境から完全に除去することはできません。該当空気清浄機は、感染者が感染症を広げることを予防したり、直接空気中の細菌やウイルスを取り除くこともできません。この空気清浄機をご使用になる場合は他の注意事項にもご注意ください。

空気清浄機の使用(続き)

エッセンシャルオイル

決してフィルターまたはファンにエッセンシャルオイルを入れないでください。オイルでフィルターが損傷し、最終的に不快なおいになります。**必ず**エッセンシャルオイルは空気清浄機の上にあるアロマボックスに入れてください。

注記:エッセンシャルオイルは同梱されていません。

エッセンシャルオイルの追加

1. アロマボックスのキャップを外します。
2. 2~3滴のエッセンシャルオイルをアロマパッドに落とします。
3. キャップをはめます。

注記:決してエッセンシャルオイルブレンドを混ぜないでください。アロマパッドは新しいエッセンシャルオイルブレンドを使用する前にきれいにしてください(「アロマパッドのクリーニング」、10ページを参照)。

クリーンエア供給率

本空気清浄機のクリーンエア供給率は1時間当たり75立方メートルです。

クリーンエア供給率(CADR)は、空気清浄機が浄化した空気の量を示し、空気清浄機の効率を測定するものです。これは、室内の3大空気汚染物質であるほこり、花粉、煙の排除に基づいています。CADRが高いほど、空気清浄機はより多くの粒子を除去し、浄化できる範囲も大きくなります。この供給率は、空気清浄機の最高速度で測定されます。

空気清浄機の配置

空気浄化を最も効率よくするため、気流が妨害されていないことを確認してください。空気が自由に空気清浄機の内外を循環できるようにするため、空気清浄機のすべての側面で38 cmのクリアランスを設けてください。コーナーや壁に近すぎる場所には置かないでください。カーテンなど、気流をブロックする可能性のあるものからは離してください。

湿度

湿気はフィルターを損傷する可能性があります。本空気清浄機は、相対湿度が85%未満の場所で使用してください。過剰に湿度の高い場所で使うと、フィルターの表面にカビが発生します。

注記:水または湿気があると、カビが発生します。カビの問題を解決するには、湿気の原因を取り除き、カビをきれいにしてください。空気清浄機は既存のカビの問題を解決することはできず、空中浮遊カビ胞子を除去し、においを取り除くだけです。

お手入れ&メンテナンス

空気清浄機のクリーニング

注記:

- 最高の性能を発揮できるよう1~2ヶ月ごとに清掃してください。
- **警告:**決して空気清浄機を分解しないでください(ねじを外すなど)。**必ず**指示に従ってフィルターカバーを外し、フィルターを交換してください。
- **決して**洗剤やせっけんで洗淨しないでください。損傷や色落ちの原因になります。**決して**摩擦性の化学物質や可燃性の洗剤を使用しないでください。

1. クリーニングの前にプラグを抜いてください。
2. 空気清浄機の外側は乾いたやわらかい布で拭きます。必要であれば、しめった布で拭き、すぐに乾かしてください。
3. 空気清浄機の内部はホースにノズルを取り付けた掃除機を使って清掃します。

【図2.1】



図2.1

フィルターのクリーニング

プレフィルターは1ヶ月に1回程度清掃すると、効率が上がるとともにフィルターの使用期間が延びます。プレフィルターの外側は、やわらかいブラシまたはホースにやわらかいブラシノズルを取り付けた掃除機を使用して髪の毛やほこり、大きな粒子を取り除きます。**決して**水や他の液体を使ってフィルターを洗淨しないでください。

フィルター	クリーニング時期	交換時期
プレフィルター	2~4週間ごと	8~12ヶ月
True HEPA および活性炭フィルター	クリーニングなし	

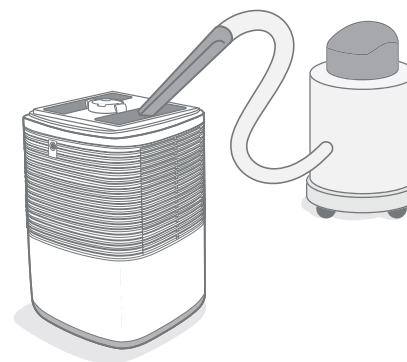
フィルター点検インジケータランプ

フィルターの点検が必要になると、コントロールボタンが赤く点灯します。空気清浄機の使用頻度に応じて、このインジケータは8~12ヶ月内に点灯します。まだフィルターを交換する必要はないかもしれませんが、コントロールボタンが赤く点灯した際はフィルターを点検してください。

お手入れ&メンテナンス(続き)

フィルター点検インジケータのリセット

以下の場合にインジケータランプをリセットします。

A. コントロールボタンが赤く点灯した場合。

1. フィルターを交換します(「**フィルターの交換**」、11ページを参照)。
2. 空気清浄機のプラグをコンセントに差し込んだまま、ファンをオフにした状態で、コントロールボタンを3秒間押し続けます。
3. リセットが完了すると、赤いランプは消えます。

B. コントロールボタンが赤く点灯する前にフィルターを交換した場合。

4. 空気清浄機のプラグをコンセントに差し込んだまま、ファンをオフにした状態で、コントロールボタンを3秒間押し続けます。これで赤いインジケータランプが点灯します。
5. 再びコントロールボタンを3秒間押し続けます。
6. リセットが完了すると、赤いランプは消えます。

注記:速度に関わらずファンがオンの場合はインジケータランプをリセットできません。

アロマパッドのクリーニング

効果的なアロマセラピーを行うには、必ず新しいエッセンシャルオイルのブレンドを使用する前にアロマパッドをきれいにしてください。**決して**エッセンシャルオイルブレンドを混ぜないでください。

クリーニング方法:

1. アロマボックスのキャップを外します。
2. アロマパッドを取り外し、あたたかい流水の下で洗います。
3. 清潔な布で乾かし、アロマボックスに戻します。

注記:液体クリーナーや洗剤をアロマパッドまたはアロマボックスに**入れないで**ください。

お手入れ&メンテナンス(続き)

フィルターの交換時期は?

フィルターは8~12ヶ月ごとに交換してください。空気清浄機の使用頻度に応じて、フィルターの交換時期が変わる可能性があります。比較的汚染度の高い環境で空気清浄機を使用すると、赤いインジケータランプが点灯しなくてもフィルターをもっと頻繁に交換する必要があるかもしれません。

以下に気づいた場合はフィルターを交換してください。

- 空気清浄機の電源を入れるとノイズが大きい
- 気流が減っている
- 異常なおいがする
- 明らかにフィルターが詰まっている

空気清浄機の性能を維持するため、Levoit真正フィルターのみを使用してください。交換用フィルターを購入するには、Amazonで**B08P6YHHXR**を検索してください。



フィルターの交換

1. 空気清浄機のプラグを抜きます。空気清浄機をひっくり返し、フィルターのカバーを外します(「**はじめに**」、6ページを参照)。
2. 古いフィルターを取り外します。
3. ホースにノズルを取り付けた掃除機を使い、空気清浄機の内部に残っているほこりや髪の毛をきれいになります。**決して**水や液体を使って空気清浄機を洗淨しないでください。
4. 新しいフィルターを梱包から出し、空気清浄機の内部に配置します(「**はじめに**」、6ページを参照)。
5. カバーを戻します。空気清浄機のプラグを入れます。
6. フィルター点検インジケータランプをリセットします(「**フィルター点検インジケータランプのリセット**」、10ページを参照)。

保管

空気清浄機を長期間使用しない場合は、湿気による損傷を防ぐため、フィルターをプラスチックの梱包材に包み、乾燥した場所に保管してください。

トラブルシューティング

問題	可能な解決策
空気清浄機の電源が入らない、またはボタンコントロールに反応しない。	空気清浄機のプラグを入れます。
	空気清浄機を異なるコンセントに差し込みます。
	AC電源アダプターを空気清浄機から抜き、再び接続します。
	AC電源アダプターが損傷していないか確認します。損傷している場合は、空気清浄機の使用を中止し、 顧客サポート まで連絡してください(14ページを参照)。
	空気清浄機が機能不全になっている可能性があります。 顧客サポート まで連絡してください(14ページを参照)。
気流が大幅に低減する。	フィルターが梱包から取り出され、適切に配置されていることを確認します(「はじめに」、6ページを参照)。
	コントロールボタンを押してファンの速度を上げます。
	空気清浄機のすべての側面で38 cm以上のクリアランスを設けてください。
	プレフィルターに大きな粒子(髪の毛やほこりなど)が詰まり、気流を妨げている可能性があります。プレフィルターをきれいにします(「フィルターのクリーニング」、9ページを参照)。
	フィルターを交換します(「フィルターの交換」、11ページを参照)。
ファンがオンの間、空気清浄機から異常なノイズが出る。	プラスチックの梱包から出したフィルターが適切に配置されていることを確認します(「はじめに」、6ページを参照)。
	空気清浄機が硬く平らで水平な面に置かれていることを確認します。
	フィルターを交換します(「フィルターの交換」、11ページを参照)。
	空気清浄機が損傷しているか、内部に異物がある可能性があります。空気清浄機の使用を中止し、 顧客サポート まで連絡してください(14ページを参照)。 決して 空気清浄機を修理しようとししないでください。
空気浄化の質がよくない。	コントロールボタンを押してファンの速度を上げます。
	空気清浄機の側面または上部をふさいでいる物がないことを確認します(排気口または吸気口)。
	フィルターが梱包から取り出され、適切に配置されていることを確認します(「はじめに」、6ページを参照)。
	空気清浄機の使用中はドアと窓を閉じてください。
	10畳(16m ²)よりも大きい部屋であれば、空気の浄化に時間がかかります。大幅に大きな部屋では空気清浄機の効果が低下する可能性があります。
	フィルターを交換します(「フィルターの交換」、11ページを参照)。

トラブルシューティング(続き)

問題	可能な解決策
空気清浄機から変なにおいがする。	フィルターとアロマパッドをきれいにするか、必要に応じて交換します。
	顧客サポート まで連絡してください(14ページを参照)。
	湿度の高い場所では空気清浄機を使用しないでください。
フィルターを交換した後もフィルター点検インジケータランプがオンのままになっている。	フィルター点検インジケータランプをリセットします(「フィルター点検インジケータランプのリセット」、10ページを参照)。
12ヶ月経ってもフィルター点検インジケータランプがオンにならない。	フィルター点検インジケータランプはフィルターの点検を促し、空気清浄機の使用期間に応じて点灯します(「フィルターの交換時期は?」、11ページを参照)。空気清浄機を頻繁に使用しない場合は、フィルター点検インジケータランプをオンにする際、時間がかかります。
8ヶ月も経たないうちにフィルター点検インジケータランプがオンになった。	フィルター点検インジケータランプはフィルターの点検を促し、空気清浄機の使用期間に応じて点灯します(「フィルターの交換時期は?」、11ページを参照)。空気清浄機を頻繁に使用すると、フィルター点検インジケータランプがより速い時期に点灯します。

リストに問題が含まれていない場合は、**顧客サポート**までご連絡ください(14ページを参照)。

lēvoit™

当社と繋がりましょう @LevoitJapan

