

levoit®



取扱説明書

Dual 200Sスマート上部給水式加湿器

機種:LUH-D301S-WJP



ご質問やご不明な点がございましたら、下記までご連絡ください:

support.jp@levoit.com

目次

本パッケージに含まれるもの	2
仕様	2
安全情報	3
スマート加湿器の説明	5
コントロール&表示	7
はじめに	8
VeSyncアプリのセットアップ	11
スマート加湿器の使用	12
お手入れ&メンテナンス	15
困ったときは	20
VeSyncアプリのトラブルシューティング	22
保証について	23
カスタマーサポート	23

本パッケージに含まれるもの

- 1 × スマート上部給水式加湿器
- 1 × 掃除用ブラシ
- 2 × ウォーターフィルタスポンジ
(事前取付済み × 1)
- 1 × 取扱説明書
- 1 × クイックスタートガイド

仕様

電源	24V \approx 1A
定格電力	24W
給水タンク容量	3 L
最大運転時間	25時間 (低ミストで稼働する場合) 注記: 本器の動作時間は周りの温度や湿度によって異なります。
作動音	≤ 28dB
適用範囲	10-27 m ²
寸法	18 × 18 × 30 cm
重量	1.4 kg
電源アダプタ	入力: 100-240V~ 50/60Hz 出力: 24V \approx 1A

注記:スマート加湿器の追加機能にアクセスするには、無料のVeSyncアプリをダウンロードしてください (11ページを参照)。

ご使用前になる前に本書をお読み になり、大切に保管してください

安全情報

火災や電気ショック、その他の傷害のリスクを低減するため、あらゆる手順と安全ガイドラインに従ってください。

一般的な安全情報

- 必ず本書で記載されている通りに加湿器を使用してください。
- 足を引っかける可能性のない場所に加湿器とコードを配置してください。大きな家具のそばや、人の出入りが多い場所には置かないでください。
- 使用していないときは、加湿器をオフにして、プラグをコンセントから抜いてください。
- 湿気の多い場所で**使用しないでください**。
- お子様の手の届かないところに置いてください。
- 底部を開けたり、水位センサーを**取り外さないでください**。
- 加湿器を掃除するときや、給水タンクをベースから取り外すときは**必ず**電源プラグをコンセントから抜いてください。
- 必ず**水平な平面に置いて操作してください。
- 給水タンクにはきれいな水のみ入れてください。他の液体は**絶対**に入れないでください。
- 加湿器をコンロやストーブなどの熱源の近くに**置かないでください**。
- 加湿器を床やカーペット、ラグの上に直接**置かないでください**。
- 交換用部品として他の製品を**使用しないでください**。
- 加湿器の電源が入っている間は、ノズルを**覆わないでください**。破損の原因となります。
- 加湿器を移動するときは、底部から給水タンクを取り外してください。
- 加湿器ベース、コード、プラグは、水に**浸さないでください**。加湿器が破損した場合、または正常に動作しない場合には使用を中止して、**カスタマーサポート**にただちにお問い合わせください(23ページ参照)。
- この機器は、心身能力や感覚が低減している方、または経験と知識のない方(お子様も含まれます)による使用は意図されていません(責任者が見守っている場合、あるいは、この機器の使用に関する指示に従っている場合は除きます)。
- お子様が加湿器の近くにいる場合は監視してください。
- 保護者がいない場合、お子様は加湿器の掃除やメンテナンスを実施できません。
- 業務用ではありません。ご家庭でのみ使用できます。

注意：漏電・感電の危険性

エッセンシャルオイル、水処理用添加剤、またはウォーターフィルタを給水タンクまたは底部に**入れない**でください。加湿器が損傷し、水漏れの原因になります。

電源コード

- 濡れた手で電源コードやプラグを**扱わないでください**。電源コードやプラグを液体に近づけないでください。
- 電源コードが破損した場合は、電気や火災の原因を避けるために、ETEKCITY株式会社または同様の資格を持つ人が交換する必要があります。**カスタマーサポート**にお問い合わせください(23ページ参照)。
- 電源コードを抜くと、加湿器のリモートコントロールができなくなり、VeSyncやその他のサードパーティ製アプリから加湿器が一時的に切断されます。

スマート加湿器の説明

- | | | |
|-----------------|-----------------|--------------|
| A. ノズル | I. ディスプレイ | Q. 浮きプレート |
| B. 給水タンクカバー | J. 掃除用ブラシ | R. トランスデューサー |
| C. 給水フィルターハウジング | K. 電源アダプタ | S. 第二浮き |
| D. 給水フィルター | L. 水位上限ライン(タンク) | T. 湿度センサー |
| E. ミスト管 | M. 排水バルブ | U. 滑り止めマット |
| F. 給水タンク | N. 消音器 | V. 電源アダプター入力 |
| G. 浮き | O. 排気口 | W. 吸気口 |
| H. 底部 | P. 水位上限ライン(底部) | |

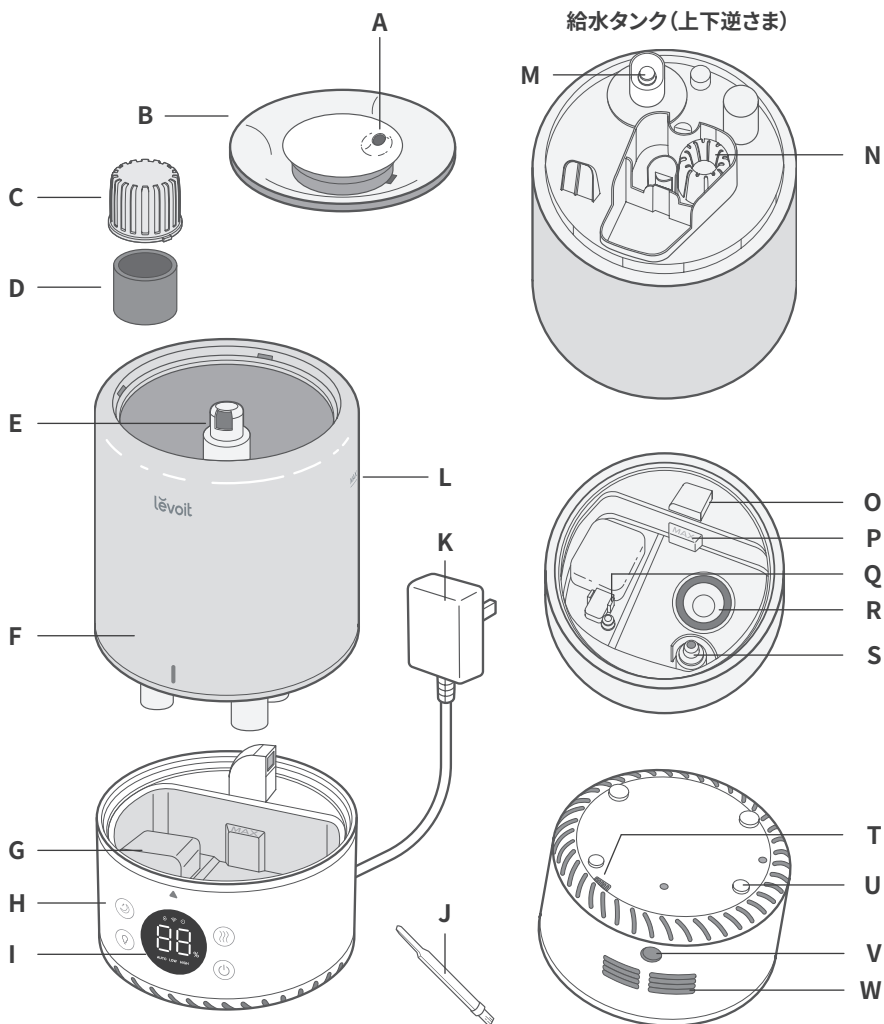

スマート加湿器の説明(続き)

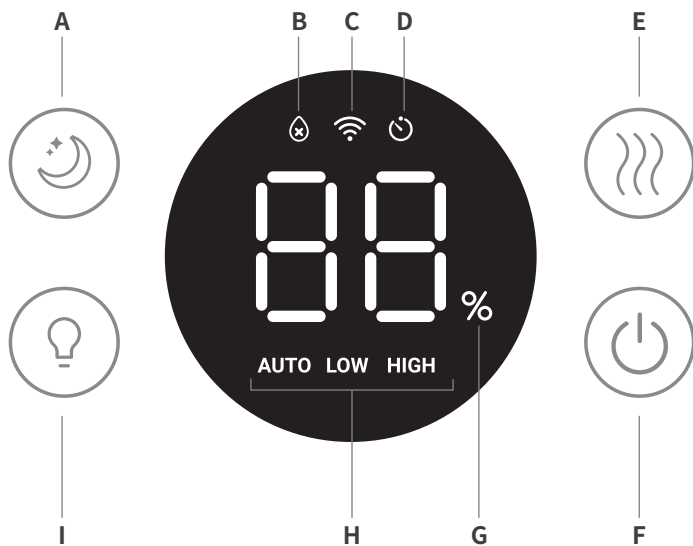

- | | |
|--|---------------|
| A. おやすみモードボタン | E. ミスト量ボタン |
| B. 水なしインジケータ | F. 電源ボタン |
| C. Wi-Fi®インジケータ | G. 湿度ボタン |
| D. タイマー表示 | H. ミスト量インジケータ |
| 注記: タイマーはVeSync
アプリで設定する必要が
あります。 | I. 常夜灯ボタン |

コントロール&表示

注記: VeSyncアプリを使ってこれらの機能やサブ機能をコントロールすることもできます(13ページ参照)。



電源ボタン

- 加湿器をオンまたはオフにします。
- 5秒間押し続けると、VeSyncアプリとペアリングします。詳細については、VeSyncアプリ内の指示に従ってください。
- 15秒間押し続けると、加湿器がリセットされます。これにより加湿器の設定はデフォルトに戻り、Wi-Fi®とVeSyncアプリとの接続が切断されます(11ページ参照)。



ミスト量ボタン

- 繰り返し押しすと、ミスト量の設定が切り替わります。低、高、自動モード(自動モードの詳細については、13ページを参照してください。)
- 3秒間押し続けると、加湿器ディスプレイがオフになります。



Wi-Fiインジケータ

- オン、オフ。または点滅してペアリングの状態を示します。詳細については、VeSyncアプリ内の指示に従ってください。



水なしインジケータ

- タンクに水が入っていないときに点滅します。このインジケータが10回点滅すると、加湿器がオフになります。タンクに再び水を入れ、底部に適切に配置して加湿器を使えるようにしてください。
- 給水タンクを外すと点滅します。給水タンクを交換するまで点滅し続けます。



おやすみモードボタン

- おやすみモードをオンまたはオフにします。(13ページ参照)。



常夜灯ボタン

- 常夜灯をオンにします。もう一度押しすと、現在の色が固定されます。続けて押しすと、別の色を選ぶことができます。
- 3秒間押し続けると、常夜灯がオフになります。
- ロックされた色が黄色のときにQを押すと、常夜灯はオフになります。もう一度押しすと、常夜灯が再びオンになり、色の選択を続けることができます。
- 常夜灯の詳細については、13ページを参照してください。

はじめに

1. 梱包材をすべて取り除きます。
2. 給水タンクを底部から外して、フロートに貼られたテープも含めて、**すべてのテープを取り除きます。**[図1.1]



図1.1

3. 最初に使用する前に、すべての部品をすすぎ、再度組み立てます (15ページの「クリーニング」参照)。

注記:

- 給水フィルターが正しく設置されていることを確認します。そうでない場合は、フィルターを時計回りに回転させて固定します。[図1.2]

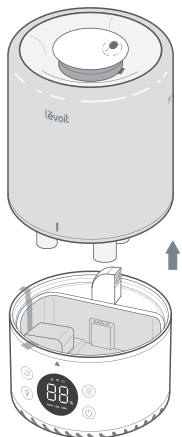

図1.2

- 浮きが正しく設置されていることを確認します。[図1.3]

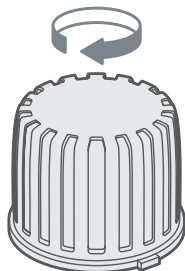

図1.3

4. 加湿器を置く場所として壁から30 cm以上離れた硬い平面を選びます。表面は耐水性である必要があります。[図1.4]

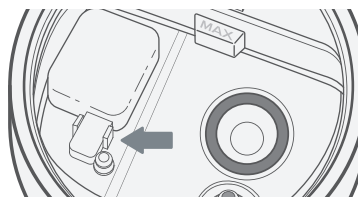

図1.4

5. ミストは壁や家具、寝具類、電気製品の方に向けしないでください。[図1.5]

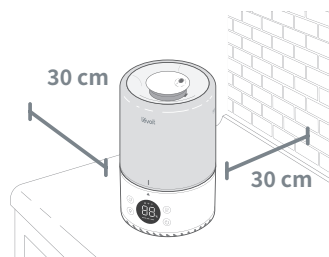

図1.5

給水と再給水

注記: 水を入れる前に、給水タンクがきれいであることを確認してください。

1. 給水タンクカバーを外すにはノズルを持って、上に引っ張ります。[図1.6]

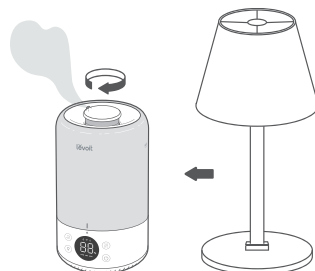

図1.6

2. 給水タンクに常温の水を入れます。[図1.7]
給水タンクにはお湯を入れないでください。

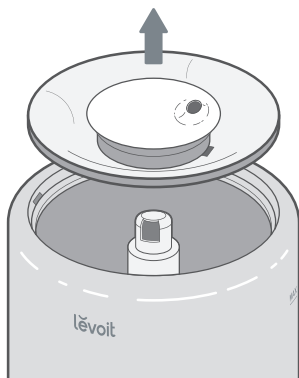

図1.7

注記:

- 給水タンクには精製水または蒸留水を使用することをお勧めします。
- 給水タンクの水位上限ラインを超えて水を入れないでください。

注意

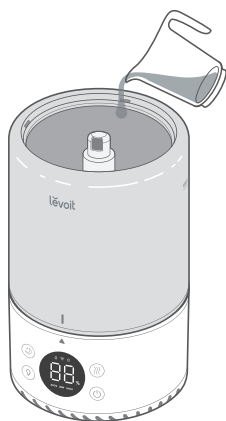
- 底部には直接水を注がないでください。[図1.8]



図1.8

- ミスト管から水を入れないでください。[図1.9]

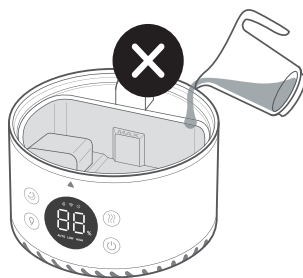

図1.9

給水と再給水(続き)

3. 給水タンクカバーを交換します。

給水タンクカバーのノズルがミスト管にかぶるよう
に設置しないと、加湿器が正しく動作し
ない場合があります。[図1.10]

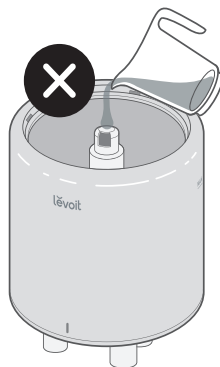

図1.10

4. お好みで、底部にエッセンシャルオイルを
10～15滴垂らすことで、アロマテラピーを
お楽しみいただけます。[図1.11]

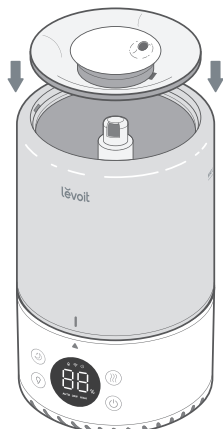

図1.11

注記:アロマテラピーをお楽しみいただくため
には、純粋なエッセンシャルオイルのご使用を
お勧めします。

VESYNCアプリのセットアップ

注記: 継続的な更新と改善が行われているため、VeSyncアプリは取扱説明書に表示されているものとはわずかに異なる可能性があります。差異がある場合はアプリ内の指示に従ってください。

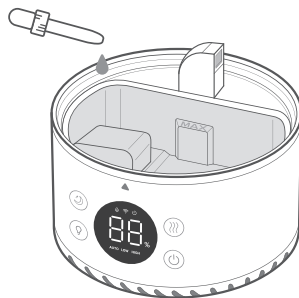
1. VeSyncアプリをダウンロードするには、QRコードをスキャンするか、Apple App Store® またはGoogle Play Storeで「VeSync」を検索してください。[図2.1]

注記: Android™ユーザーの場合は、[Allow (許可する)] を選び、VeSyncを使用してください。

2. VeSyncアプリを開きます。すでにアカウントがある場合は [Log In (ログイン)] をタップしてください。新しいアカウントを作成するには、[Sign Up (サインアップ)] をタップします。

注記: 第三者がサービスや製品を使用するには、ご自分のVeSyncアカウントを作成する必要があります。ゲストアカウントでは利用できません。VeSyncアカウントがあれば、ご家族や友人もスマート加湿器をコントロールすることができます。

3. アプリ内の指示に従い、スマート加湿器を設定します。

注記:

- VeSyncアプリを使用すると、スマート加湿器をAmazon AlexaまたはGoogle Assistant™ に接続できます。アプリ内の指示に従い、お使いになっている音声アシスタントにVeSyncを接続してください。
- Bluetooth®接続を確立するため、スマホがスマート加湿器に接続している間、スマホの位置情報がオンになっている必要があります。スマート加湿器のVeSyncアプリへの接続が完了した後であれば、位置情報をオフにすることができます。

Wi-Fi接続:

- Wi-Fiを切断するには、Wi-Fiインジケータが消灯するまで  を15秒間押し続けます。これにより加湿器の設定はデフォルトに戻り、VeSyncアプリとの接続が切断されます。
- 再接続するには、VeSyncアプリのデバイス追加の手順に従ってください。



図2.1

スマート加湿器の使用

注記: VeSyncアプリを使用すると、スマート加湿器を遠隔的にコントロールし、追加機能にアクセスできます(13ページを参照)。

1. 加湿器のプラグを入れます。⏻を押して、加湿器の電源をオンにします。加湿器は自動的にミスト高で3秒間噴出を開始し、その後、ミスト低設定に変わります。

注記: 給水タンクに水が入っていない場合は、⏻が10回点滅して加湿器はオフになります。給水タンクに水を入れてください(「はじめに」、(8ページ参照)。

2. ≡を繰り返し押しすると、ミスト設定を切り替えられます。自動モード、低、高。[図3.1]

注記:

- 自動モードでは、湿度が50%以上の場合、加湿器はミストを噴出しません。加湿器のミストを継続して噴出する場合は、ミストの設定を変更するか、VeSyncアプリで自動モードの設定を変更してください。
- 自動モードの詳細については13ページを参照してください。

3. ノズルを回し、ミストの方向を調整します。[図3.2]

4. お部屋がお好みの湿度になったら、加湿器の設定を下げる、またはオフにしてください。健康的な湿度は40%~50%です。[図3.3]

注記: 自動モードで湿度を40%~50%に保つことも可能です。

5. Ⓚを押して常夜灯をコントロールします(13ページ参照)。
6. ☺を押しておやすみモードをコントロールします(13ページ参照)。
7. ⏻を押して、加湿器をオフにします。

注記:

- 給水タンクに水が入っていない場合は、ミストがでなくなり、⏻が10回点滅して加熱器はオフになります。タンクに再び水を入れ、ベースに適切に配置して加湿器を使えるようにしてください。
- 給水タンクを取り外すと、タンクを交換するまでは⏻が点灯した状態になります。



図3.1



図3.2

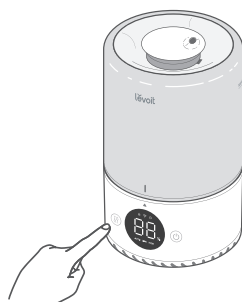

図3.3

自動モード

自動モードでは、加湿器のセンサーを使用してミスト量を自動的に調整し(またはオフにして)、快適かつ健康的な湿度を維持します。

- 自動モードはミスト量を自動的に調整し、40～50%の相対湿度を保ちます。目標湿度はVeSyncアプリで変更できます。
- 初期設定では、自動モードは「自動停止」を使用します。これにより加湿器は目標湿度に達するとミストの噴出を停止します。湿度が目標レベルよりも下がると、加湿器は再びミストの噴出を開始します。
 - 湿度が目標湿度範囲よりも高いときに自動モードを選択すると、湿度が下がるまで加湿器はミストを開始しません。
- VeSyncアプリでは、「自動停止」をオンまたはオフにすることができます。「自動停止」がオフの場合、目標湿度が最高に達しても、加湿器は「低」ミスト量を維持します。

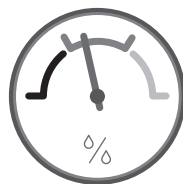
おやすみモード

おやすみモードでは、加湿器のミスト設定を自動モードに変更し、ディスプレイの照明をオフにし、常夜灯をオフにします。

- おやすみモードがオンになっているときに **Q** を押すと、常夜灯がオンになり、通常の操作ができます。加湿器はおやすみモードの状態です。
- **☺** または **☹** を押して、おやすみモードをオフにします。ディスプレイは再び点灯し、加湿器は自動モードでミストを継続して噴出します。

常夜灯

Q を押すと、常夜灯はオンになります。常夜灯の色は、白、ピンク、紫、青、水色、緑、黄色の順に替わり、これを繰り返します。

Q を3秒間押し続けると、常夜灯がオフになります。

- 電源を入れると、常夜灯は自動的に色を切り替え始めます。
- 常夜灯の1つの色をロックするには、ライトの色がロックしたい色が変わったときに **Q** を押し続けます。続けて押すと、別のロックされた色を選ぶことができます。
- ロックされた色が黄色のときに **Q** を押すと、常夜灯はオフになります。もう一度押すと、常夜灯が再びオンになり、色の選択を続けることができます。

- 加湿器のプラグをコンセントにさしている状態で、電源がオフになっていても、常夜灯をオンにすることができます。
- 加湿器をオフにすると、常夜灯もオフになります。もう一度 **Q** を押すと常夜灯がオンになります。
- 常夜灯の明るさや色は、VeSyncアプリで調整できます。
- **☺** を15秒押し続けると、常夜灯がデフォルトの色と明るさにリセットされます。これにより加湿器の設定はデフォルトに戻り、Wi-Fi®とVeSyncアプリとの接続が切断されます(11ページ参照)。

VeSyncアプリの機能

VeSyncアプリでは、以下のような追加スマート機能を利用できます。

リモコン

- スマホから加湿器をオンまたはオフにできます。
- スマホからミスト量を切り替え、自動モードをオンまたはオフにできます。
- スマホからディスプレイランプをオンまたはオフにできます。
- 目標湿度や自動オフのような自動モードの設定をカスタマイズできます。

湿度の監視

- 加湿器の設置されている部屋の現在の湿度をチェックできます。

タイマーとスケジュールの設定

- 各タイマーをプログラムしたり、スマート加湿器のスケジュールを作成したりできます。

第三者の音声コントロール

- Amazon AlexaおよびGoogle Assistant™の音声コマンドと互換性があります。

注記: VeSyncアプリは継続的に更新されており、アプリの機能も拡張されます。

常夜灯

- 常夜灯の明るさと色を調整します。

重要なヒント

加湿器を適切に機能させるには、底部に適切な量の水がなくてはなりません。底部の水が多すぎると、加湿器はミストを生成できません。

- **必ず**底部に直接、水を注がないでください。[図3.4]給水タンクには水のみ入れてください。この加湿器は自動的に適正な量の水を底部に放出します。
- 加湿器は動かしたり揺らしたりしないでください。[図3.5]給水タンクから底部に過剰な量の水が放出される可能性があります。
- 加湿器は動かす前にオフにしてプラグを抜き、給水タンクを取り外してください。
- 加湿器がミストを適正に生成していない場合は、水位上限ラインをチェックし、底部の水が多すぎないか確認してください。水が上限ラインを越えている場合は余分な水を出してください。[図3.6]

注記:水位上限ラインは、この目的でのみ使用できません。底部には水を注がないでください。



図3.4



図3.5

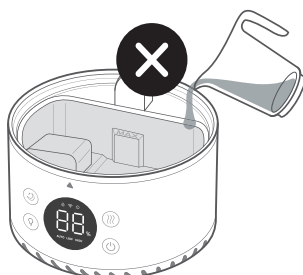

図3.6

お手入れ&メンテナンス

注記:

- メンテナンスはすべて、キッチンのカウンターのような耐水性の表面で行ってください。
- バクテリアが発生しないように水は毎日換えてください。
- ティッシュまたは布を使用してノズルを定期的に掃除してください。
- 加湿器を1週間以上使用しない場合は、水を内部に残したままにしないでください。加湿器は清掃して乾かします。

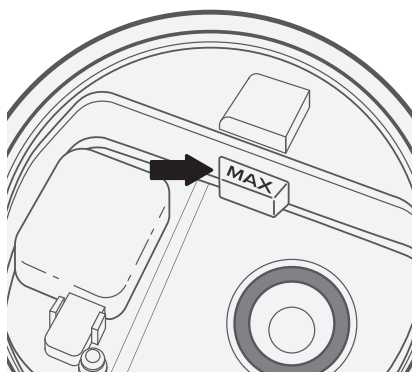
クリーニング

加湿器は毎週、また保管する前にきれいにしてください。

注記:

- 底部は決して水や液体に浸さないでください。加湿器のどの部分も食器洗い乾燥機に入れしないでください。
- 加湿器を清掃する際は洗剤を使用しないでください。

- 加湿器のプラグを抜きます。
- 給水タンクカバーを取り外してすすぎます。
[図4.1]



図4.1

- 底部からタンクを取り外し、底部の内側の溝から水を出します。[図4.2]

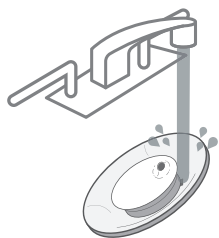

図4.2

注記:水を注ぐときは、浮きが底部からおちないようにフロートを押し上げてください。

- 水フィルターアセンブリを反時計回りに回転させて持ち上げ、タンクから取り外します。[図4.3]

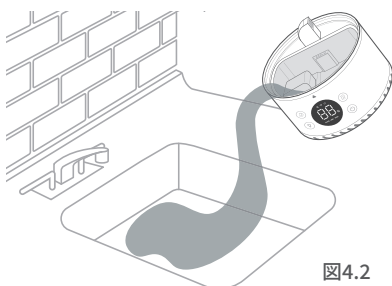

図4.3

- タンクと底部を常温の水で洗います。
[図4.4]

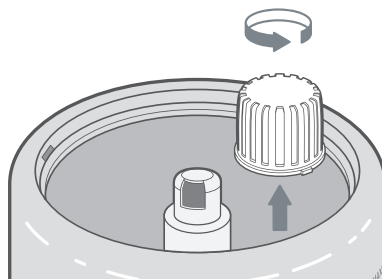

図4.4

クリーニング(続き)

6. 加湿器の水垢の除去:

- a. 給水タンクから水フィルターを取り外します。[図4.5]タンクにお酢710mLを入れます。[図4.6]

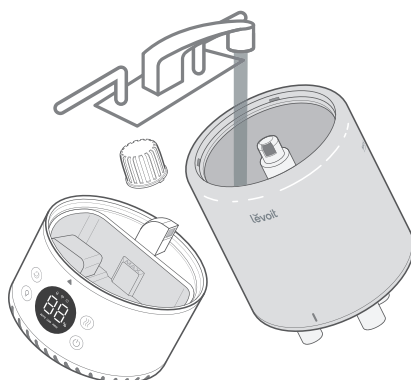

図4.5



図4.6

- b. 給水タンクカバーをはめて、タンク内で酢を揺り動かします。[図4.7]

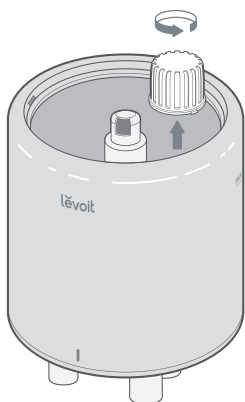

図4.7

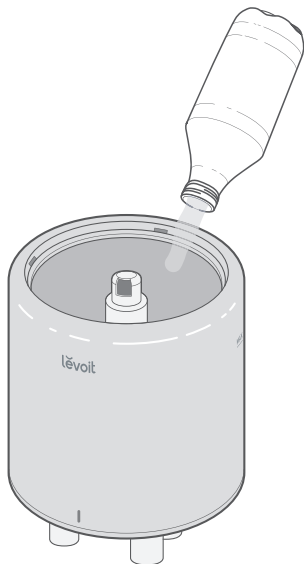
- c. タンクをベースの上に置き、15~20分間そのままにします。酢を底部に流し入れ、タンクと底部の水垢(蓄積した鉱物の付着をゆるめます(トランスデューサーと浮きも含まれます)。[図4.8]



図4.8

クリーニング(続き)

- d. タンクとタンクカバーを取り外し、酢を出します。[図4.9]

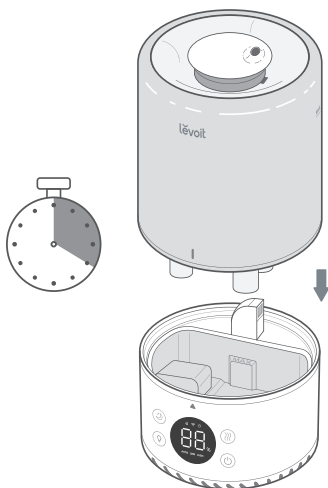

図4.9

- e. タンクを逆さまにして、消音器を外します。消音器を外すには、リリースタブを押し、ゆっくり加湿器から離してください。[図4.10]

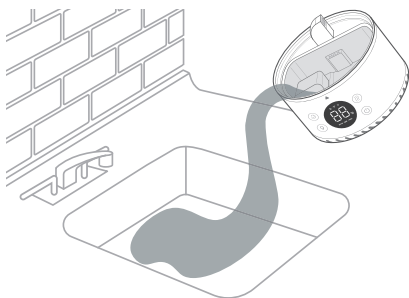

図4.10

- f. 浮きの一端を引き上げてベースから外し、シャフトを浮きブラケットから引き抜きます。[図4.11]浮きブラケットの片側が開いている(U字型)のでシャフトを取り外せるようになっています。[図4.12]



図4.11

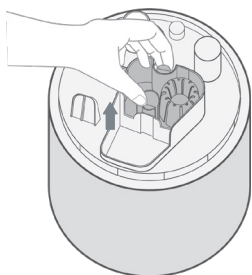

図4.12

- g. 浮き、給水フィルター、アセンブリ、消音器を小さな容器に入れます。十分な量の酢を入れます。15~20分間、浸します。[図4.13]

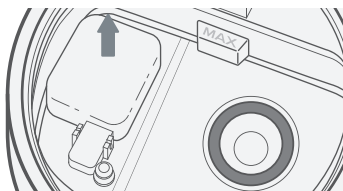

図4.13

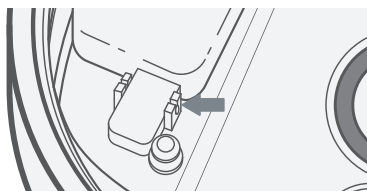
クリーニング(続き)

- h. やわらかい布と同梱の掃除用ブラシを使い、すべての部品に付着した水垢を取り除きます。[図4.14]



図4.14

- i. 酢のおいが完全に取れるまで、すべての部品を水洗いします。[図4.15]

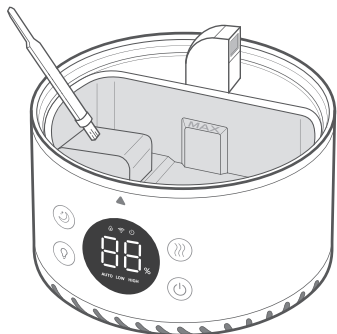

図4.15

7. 布ですべての部品の水滴を拭き取ります。すべての部品が完全に乾いていることを確認してから、再組み立てしたり保管したりしてください。

再組み立て

1. 給水タンクを裏返し、消音器を再びタンクに取り付けます。[図4.16]

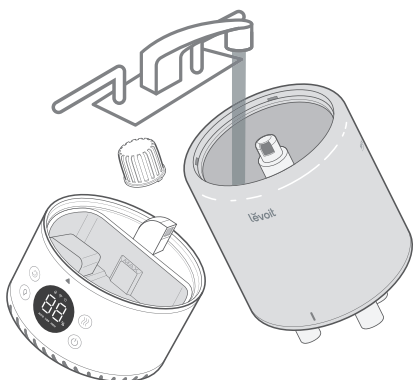

図4.16

2. 給水フィルターアセンブリをタンクに挿入し、時計回りに回転させて固定します。[図4.17]

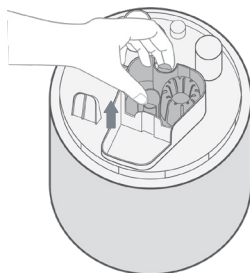

図4.17

再組み立て(続き)

3. 浮きを底部に戻します。
 - a. 浮きの正しい面が上に向いていることを確認してください。[図4.18]

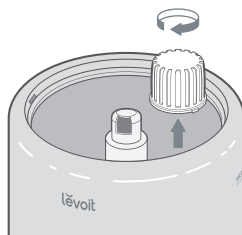

図4.18

- b. 小さい方のプロングを浮きブラケットの閉じた側に挿入してください。[図4.19]

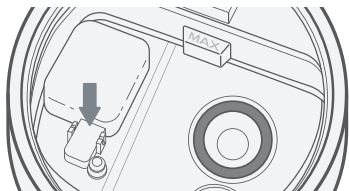

図4.19

- c. 大きい方のプロングを浮きブラケットの開いた側(U字型)挿入してください。
4. 必要であれば、タンクに給水します。
5. タンクを底部に適切に配置し、タンクカバーを給水タンクに取り付けます。

保管

クリーニング手順(15ページを参照)に従い、すべての部品を完全に乾かしてから保管してください。涼しく乾燥した場所で保管します。

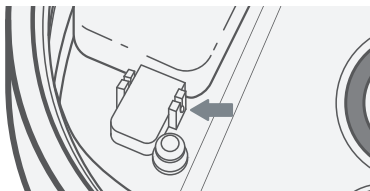
フィルターアセンブリの交換

フィルターアセンブリが破損したり、浮きに水が流れない場合は、フィルターまたはフィルターアセンブリの交換が必要です。詳しくは、**カスタマーサポート**までお問い合わせください(23ページ参照)。

困ったときは

問題点	可能な解決策
加湿器がオンにならない、または不意にオフになることがある。	加湿器のプラグを入れて電源をオンにします。
	給水タンクに精製水または蒸留水を入れます。
	加湿器が自動モードになっているかどうかを確認します。自動モードの設定によっては、湿度が目標値以上になると、加湿器が自動的にオフになることがあります。
ミストがほとんど、またはまったく出てこない。	ミスト量をより高い設定にします。
	給水タンクに水を入れます。
	底部に水が過剰に入っている可能性があります。底部を空にします。給水タンクに再び水を入れ（底部ではありません）、適切に底部の上に配置します。
	底部の下側にある吸気口がふさがれていないことを確認します。加湿器はカーペットや、吸気口をふさぐ可能性のある表面の上に置かないでください。
	ノズルがふさがれたり詰まったりしていないことを確認します。
	加湿器が水平な面に置かれていることを確認します。
	水温が低すぎる可能性があります。ミスト量を最高レベルに設定し、加湿器をしばらく作動させてから、ご希望の設定に調整します。
	給水タンクまたは底部を洗剤で洗った場合は、きれいな水でよく洗い、洗剤を取り除いてください。
給水フィルターアセンブリを掃除するか(15ページ参照) 新しいものと交換してください(23ページ参照)。	
水の消費が早すぎる。	加湿器は環境温度と湿度に応じて水を消費します。室内が寒すぎる、または乾燥しすぎている場合は、より早く水がなくなります。
加湿器から異臭がする。	加湿器が新しい場合は、プラグを抜いてすべての部品をすすぎ、乾いた涼しい場所に12時間置いてください。
	エッセンシャルオイルを使用した場合は、すべての部品をお酢で洗浄します(16ページの水垢除去の手順に従ってください)。
	給水タンクと底部をきれいにします(「お手入れ&メンテナンス」、15ページを参照)。
加湿器のまわりに白いほこりが見える。	この加湿器では精製水または蒸留水を使用するようお勧めします。鉱物含有量の高い水は使用しないでください。
	加湿器を清掃します(「お手入れ&メンテナンス」、15ページを参照)。

困ったときは (続き)

問題点	可能な解決策
加湿器から大きな音または異常な音がする。	給水タンクが適切に配置されていることを確認します(「はじめに」、8ページを参照)。
	ミスト量をより低いレベルに設定します。
	底部を空にします。給水タンクに再び水を入れ(底部ではありません)、適切に底部の上に配置します。
加湿器から水が漏れる。	加湿器は機能不全になっている可能性があります。加湿器の使用を中止し、 カスタマーサポート までお問い合わせください(23ページを参照)。
	常に給水タンクカバーのまわりにシリコンシールリングがしっかりとまわっていることを確認してください。
	相対湿度が60%以上の部屋での加湿器の運転は避けてください。
	底部の上下の余分な水を拭き取ります。
	加湿器は 揺らさないでください 。
加湿器または窓のまわりで結露が生じる。	必ず、水平な平面に置いてください。
	給水タンクから水が漏れていないかを確認します。漏れがある場合は、 カスタマーサポート までご連絡ください(23ページを参照)。
	湿度が高すぎる可能性があります。ミスト量を下げるか、加湿器をオフにするか、部屋のドアまたは窓を開けてください。
	加湿器の内部でカビが発生する。
	給水タンクと底部は定期的に掃除してください(「 お手入れ&メンテナンス 」、15ページを参照)。
⊗ が赤い。	給水タンクに水を入れます。
	給水タンクを底部に適切に配置します。
	給水フィルターを掃除するか(15ページ参照)新しいものと交換してください。新しい給水フィルターをご希望の場合は、 カスタマーサポート までお問い合わせください(23ページ参照)。
エッセンシャルオイルがほとんど、またはまったくおわらない。	底部にオイルが10~15滴入っていることを確認してください。よりアロマセラピーをお楽しみいただくためには、純粋なエッセンシャルオイルを使用してください。
ディスプレイに正しくない湿度パーセンテージが表示されている。	部屋が加湿器の有効範囲よりも大きい可能性があります。10~27m ² 以下の部屋に加湿器を移動してください。
	湿度センサーの内部に湿気がたまっている可能性があります。加湿器をオフにして、センサーを空気乾燥させてください。ミストがセンサーに付着しないように、ノズルがセンサーから離れていることを確認してください。(スマート加湿器の説明、5ページの図を参照してください)。
ディスプレイにエラーコード「E1」が表示される。	加湿器が故障している可能性があります。 カスタマーサポート までお問い合わせください(23ページを参照)。

リストに問題が含まれていない場合は、**カスタマーサポート**までお問い合わせください(23ページを参照)。

VESYNCアプリのトラブルシューティング

加湿器がVeSyncアプリに接続しない。

- スマホのBluetooth®がオンになっており、別のBluetoothデバイスに接続されていないことを確認します。
- セットアップ中は安全な**2.4 GHz Wi-Fi**ネットワークが必要です。ネットワークが適正に機能していることを確認します。
- セットアップの際には、スマホの位置情報がオンになっている必要があります。これは、Bluetooth®接続を確立し、スマホを加湿器に接続するために必要です。スマート加湿器のVeSyncアプリへの接続が完了した後であれば、位置情報をオフにすることができます。
- 入力したWi-Fiのパスワードが正しいことを確認します。
- 加湿器とスマホの距離が10 m以内であることを確認します。
- を15秒間押し続けて、加湿器をリセットします。その後、再び接続します。

加湿器がオフラインになっている。

- 加湿器のコンセントが入っていることを確認します。加湿器はプラグが外れている場合、またはコンセントに電力が通っていない場合はオフラインになる可能性があります。
- 画面をスワイプダウンしてVeSyncメニューをリフレッシュしてください。
- ルーターがインターネットに接続されており、電話のネットワーク接続が機能していることを確認してください。
- 以下のオプションのいずれかを使用して加湿器をリセットします。
 - a. VeSyncアプリから加湿器を削除します。左にスワイプするか (iOS®)、長押しして (Android)、**[Delete (削除)]**をタップします。その後、VeSyncアプリを使って加湿器を再設定します。
 - b. を15秒間押し続けます。その後、VeSyncアプリを使って加湿器を再設定します。

注記: 停電、インターネットの切断、またはWi-Fiルーターの変更によって、加湿器がオフラインになっている可能性があります。

加湿器がオンの際、VeSyncアプリに誤った湿度が表示される。

- 部屋が加湿器の有効範囲よりも大きい可能性があります。27m²以下の部屋に加湿器を移動してください。
- 湿度センサーの内部に湿気がたまっている可能性があります。加湿器をオフにして、センサーを空気乾燥させてください。ミストがセンサーに付着しないように、ノズルがセンサーから離れていることを確認してください。(5ページの**スマート加湿器の説明**の図を参照してください)。

リストに問題が含まれていない場合は、カスタマーサポートまでお問い合わせください (23ページを参照)。

保証について

ETEKCITY株式会社の全製品は最高品質の素材と熟練した技術によって製造されております。ご購入日から2年以内に不具合が発生した場合、無料で新品と交換または、全額返金することを保証いたします。

新しい製品についてご質問やご心配な点がある場合は、お気軽に弊社カスタマーサポートまでご連絡ください。

カスタマーサポート

ETEKCITY株式会社

東京都千代田区鍛冶町二丁目10番10号GC神田鍛冶町ビル3F

Eメール: support.jp@levoit.com (24時間以内に返信いたします・年中無休)

*カスタマーサポートにご連絡いただく際は、注文番号をお知らせください。

帰属情報

Apple App StoreはApple Inc.の商標です。

Google、Android、Google PlayはGoogle LLCの商標です。

Wi-Fi®はWi-Fi Alliance®の登録商標です。

Amazon、Alexa、および関連のあるロゴはすべて、Amazon.com, Inc.またはその関連会社の商標です。

iOSは、米国および特定の他の国におけるCisco Systems, Inc.やその関連会社の登録商標です。

Bluetooth®のワードマークとロゴは、Bluetooth SIG, Inc.の所有する登録商標であり、Arovast Corporationによる当該マークの使用はすべてライセンスに基づいています。その他の商標および商標名は、それぞれの所有者に帰属します。

lēvoit[®]

ホームページ：<https://vesync.jp/>

@LEVOITJAPAN

