

# COSORI®



## 取扱説明書

### Lite 3.8リットルSMARTエアフライヤー



JP

EN

質問やお困りの場合は  
[support.jp@cosori.com](mailto:support.jp@cosori.com)

JP・日本語

## 目次

同梱物	4
仕様	4
安全情報	5
VeSyncアプリ設定	9
VeSyncアプリの特徴	9
本機について	10
はじめに	14
使用方法	13
お手入れ&メンテナンス	19
付属品	19
困ったときは	20
保証について	21
カスタマーサポート	21

EN・ENGLISH

## Table of Contents

Package Contents	24
Specifications	24
Important Safeguards	25
VeSync App Setup	29
VeSync App Features	29
Getting To Know Your Smart Air Fryer	30
Before First Use	32
Using Your Smart Air Fryer	33
Care & Maintenance	39
Accessories	39
Troubleshooting	40
Warranty Information	41
Customer Support	41



# お買い上げ ありがとうございます!



(私たちと同じくらいこの新しいエアフライヤーを好きになってくださいね)



**参加する**

COSORIのFacebookコミュニティへご参加ください  
[facebook.com/groups/cosoricooksjp](https://www.facebook.com/groups/cosoricooksjp)



**見る**

レシピ集  
[www.cosori.com/recipes](http://www.cosori.com/recipes)



**楽しむ**

毎週、  
専属シェフの特製レシピをお届けします



**シェフへのお問い合わせは**

COSORIの専属シェフがご質問にお答えします!

Eメール: [support.jp@cosori.com](mailto:support.jp@cosori.com)

COSORI一同より

**ハッピークッキング!**

## 同梱物

- 1 x Lite 3.8リットルSMARTエアフライヤー
- 1 x クリスピープレート
- 1 x クイックガイド
- 1 x 取扱説明書

## 仕様

機種	CAF-LI401S
電源	AC 100V, 50/60Hz
定格電力	1230W
容積	3.8リットル (4.0クォート) (2~4人分)
温度範囲	75°C~230°C
時間範囲	1~60分
寸法	34.5 × 27.5 × 32.5 cm (13.6 × 10.8 × 12.8 in)
重量	4.42 kg (9.75 lb)

無料VeSyncアプリをダウンロードして、スマート制御とCOSORIシェフのオリジナルレシピなどをご覧ください。



# この説明書を読んで保管してください

## 安全情報

本機をご使用の際は、基本的な安全上の注意に従ってください。

すべての指示をお読みください。

### 安全のために守っていただきたいこと

- 高温面に**触らない**でください。ハンドルをお使いください。
- 調理後にバスケットをひっくり返す際はご注意ください。高熱のクリスパープレートが落ちる可能性があり、危険です。
- 排気口を**塞がない**でください。開口部から高温の蒸気が排出されます。開口部に顔や手を近づけないでください。

### 安全全般について



- 感電防止のために、本機のコードやプラグ、ハウジングを水やその他の液体に**浸さない**でください。
- お子様のご使用になる場合、またお子様が作業中の本機の近くにいる場合は保護者の監視が必要です。
- 使用しないとき、またはお手入れの前には、プラグを外してください。パーツを取り外したり取り付けたりする場合は、必ず冷ましてから行ってください。
- コードやプラグが壊れていたり、不調だったり、何らかの故障がある時は、**ご使用にならない**でください。**カスタマーサポート**に連絡してください(21ページ参照)。
- COSORIが推奨していない付属品を使用すると、故障の原因になります。
- 屋外で**使用しない**でください。
- 本機、またはそのパーツをコンロやガス/電気バーナーの近くに置いたり、加熱したオープンに入れたり**しない**でください。
- 高温の油などの熱い液体が入っている場

合、本機を動かす際(またはバスケットを取り外す際)に十分注意してください。

- バスケットから取り出した後、クリスパープレートを**必ず耐熱面**の上に置いてください。
- 金属タワシは**使用しない**でください。金属が脱落して通電パーツに接触すると、感電の恐れがあります。
- 本機は、身体・知的・精神の障害がある人、または経験や知識のない人(お子様を含む)による使用を前提としていません。ただし、このような人の安全に責任を持つ人が、本機の使用を監督または指導している場合はこの限りではありません。
- お子様の本機の清掃やメンテナンスをする場合は、必ず監督の下で行ってください。
- お子様の本機で遊ばないよう、目を離さないでください。
- 本機は、外付けのタイマーや別途のリモコンシステムを使って操作することを意図していません。
- 本機を本来の使用目的以外で**使用しない**でください。
- 本機は業務用ではありません。家庭用以外の用途に**使用しない**でください。

**注：**お手入れ&メンテナンスの手順については19ページを参照してください。

## ご使用時の注意点

- 平らで安定した耐熱性のある平面の上に置き、熱源や液体を近づけないでください。
- 本機は熱風**だけ**を使って調理します。バスケットに油や油脂を**入れない**でください。
- **警告**:感電の危険を避けるために取り外し可能なバスケットの中**だけで**調理してください。
- 火災または感電の危険を避けるために、本機の中に大きな食物や金属製品を**入れない**でください。
- 本機のバスケットに食材を**入れすぎない**でください。山盛りにすると食材が加熱コイルに接触し、火災の原因となる可能性があります。
- 本機で調理後、すぐにバスケットやクリスパークプレートに**触れない**でください。
- 本機に紙、ボール紙、非耐熱性ビニールなどを**入れない**でください。
- 食材を乗せずにオープンシートやクッキングシートを**入れない**でください。空気循環により、紙が舞い上がって電熱線に触れることがあります。
- **必ず**耐熱容器をご使用ください。金属またはガラス製以外の容器をお使いになる際は、耐熱性について十分に確認してください。
- 火災の危険を避けるために、本機の使用中に、本機を覆ったり、燃えやすい物(カーテン、布地、壁)が本機に**触れない**ようにしてください。
- 本機の使用中に、本機の上に物を**置かない**でください。
- 本機を使用していないときに、COSORIが推奨する付属品以外の物を本機の中に**保管しない**でください。
- 本機の電源を切るには、 を一度押してください。これにより本機の音が鳴り、 がオレンジに変わり、他のボタンがオフになります。
- 黒い煙が出たら、すぐに電源を切り、本機

のプラグをコンセントから外してください。白煙は、脂肪が加熱されたり食品がはねたりすることによって生じるため問題はありませんが、黒煙は食品が焦げているか、回路に支障があることを示します。煙が出なくなったことを確認してから、バスケットを引き出してください。原因が焦げた食品ではなかった場合は、**カスタマーサポート**にご連絡ください(21ページ参照)。

- 使用中は本機から**離れない**でください。

## 電源およびコード

- コンセントからプラグを抜く前に、本機の電源を切ってください。
- 電源コード(または延長コード類)をテーブルやカウンターの縁から垂らしたり、熱い表面に接触させたり**しないで**ください。
- 窒息の危険性を防止するため、本機の電源プラグに付いている保護カバーを取り外して廃棄してください。
- 本機のプラグは、**決して**カウンター下のコンセントに差し込まないでください。
- 電源コードが損傷した場合は、感電や火災の危険を回避するため、ETEKCITY株式会社またはそれに相当する有資格者が交換する必要があります。**カスタマーサポート**に連絡してください(21ページ参照)。
- 本機とコードは、お子様の手の届かない所に保管してください。
- 本機は**100V、50/60Hz**の電源でのみお使いいただけます。他のタイプのコンセントに**接続しないで**ください。

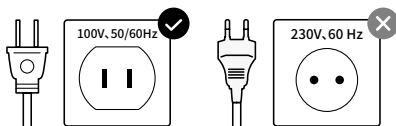

## 延長コード

- より長いコードの場合にコードがよじれたりコードにつまづくリスクを軽減するため、短い電源コードが提供されています。
- より長い延長コードもお使いいただけます。長い延長コードは注意してお使いください。より長い延長コードを使用する場合、
  - コードセットあるいは延長コードの定格電流は、少なくとも本機の定格電流と同等でなければなりません。
  - お子様がコードを引っ張ったり不意にコードにつまづくことがないように、電源コードを調理台やテーブルの上から垂らさないようにしてください。

## 電磁場 (EMF)

COSORIスマートエアフライヤーは、すべての電磁場基準 (EMF) に適合しています。正しく扱い、かつ本取扱説明書の指示に従って使用している限りは、本機は今日知られる科学的知見に照らして安全にお使いいただけます。

**注:**以下のシンボルがついたところは高温になる可能性があるため、慎重に扱う必要があります。



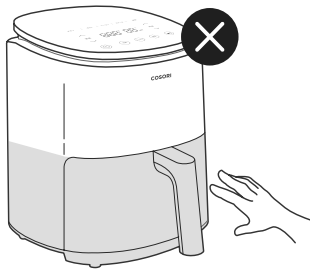

**警告:**高温面。

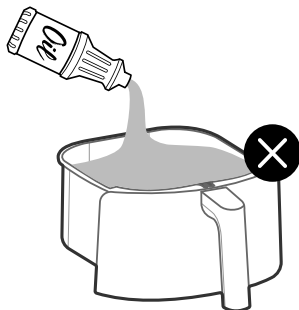

バスケットに**油を入れない**ください。これは油に浸して揚げる機械ではありません。

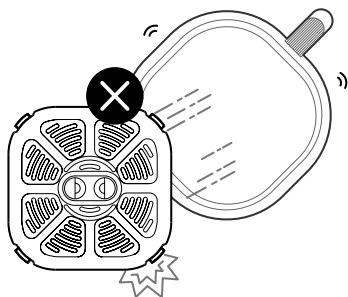

**警告:**バスケットをひっくり返すときに高温のクリスパープレートが落ちる可能性があります。

**注:**クリスパープレートをバスケットにしっかり挿入することで、落下の可能性を減らすことができます。

**この説明書を保管してください。**



## VeSyncアプリ設定

**注:** VeSyncアプリは、不定期に更新されます。相違がある場合は、アプリ内の指示に従ってください。

1. VeSyncアプリをダウンロードするには、QRコードをスキャンするか、Apple App Store<sup>®</sup>またはGoogle Playストアで「VeSync」を検索してください。

**注:** Android<sup>™</sup>をお使いの場合は、「許可」を選択してVeSyncをご利用ください。



2. VeSyncアプリを開きます。既にアカウントをお持ちの場合は、**ログイン**をタップします。新規アカウントを開設するには、**サインアップ**をタップします。

**注:** サードパーティのサービスおよび製品を使用する場合は、ご自身のVeSyncアカウントを作成する必要があります。ゲストアカウントでは使用できません。VeSyncアカウントがあれば、家族および友人も本機を扱えます。

3. **+**をタップして、SMARTエアフライヤーを選択します。
4. アプリ内の指示に従ってSMARTエアフライヤーを設定します。

**注:**

- いつでもスマートエアフライヤーの画面から  をタップして名前とアイコンを変更できます。

### Wi-Fiからの接続の解除:

- Wi-Fi接続を解除するには、Wi-Fiインジケータが点滅するまで  を15秒間長押しします。これにより、本機の初期設定を元に戻してVeSyncアプリとの接続を解除します。
- 再接続するには、デバイスの追加に関するVeSyncアプリ内の指示に従ってください。

## VeSyncアプリの特徴

VeSyncアプリにより、以下の項目を含む本機の追加機能にアクセスできます。

### 遠隔操作

- 本機の機能を、調理の開始(UL安全規制に適合)を除いて、離れたところから操作できます。
- 調理の進行状況を離れたところで見守ることができます。

### アプリに内蔵のレシピ

- アプリ上では、COSORIの専属シェフにより事前にプログラムされたレシピを利用できます。これらのレシピでは、最適な時間や温度が自動的に設定されています。
- ご自身のレシピを作って保存しましょう。

# 本機について

本機は全方向に素早く空気を循環させて油をほとんど使わず調理する技術を採用しています。そのため、油で揚げると調理法よりも最大97%カロリーを減らしながら、素早く、さくさくした美味しい料理を作ることが可能です。焦げ付かないバスケットを備え、使いやすく安全な設計の本機はきっとキッチンで活躍してくれることでしょう。

## 注:

- 本機の上面を**開けないで**ください。これは蓋ではありません。
- バスケットとクリスパープレートは、焦げ付き防止コーティングのアルミニウム金属でできています。ペルフルオロオクタン酸 (PFOA) およびビスフェノールA (BPA) は使用していません。

## エアフライヤーの図

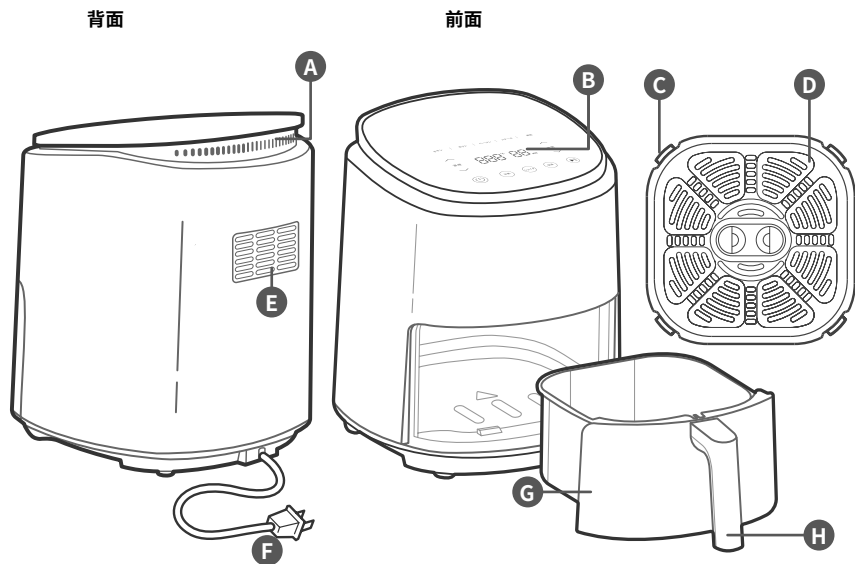

A. 吸気口

B. 操作パネル

C. シリコンストッパー

D. クリスパープレート

E. 排気口

F. 電源コード

G. バスケット

H. バスケットのハンドル

## 操作&表示について

**注:** 機能ボタンを押すと、ボタンが点灯し、有効になったことを意味します。

### 操作パネル



### 注:

- プリセットを保存したりリセットするには、**調理機能**を参照してください(14ページ参照)。
- **⏻** を5秒間押し続けると、本機を設定できます。詳しくは、VeSyncのアプリ内指示をご覧ください。

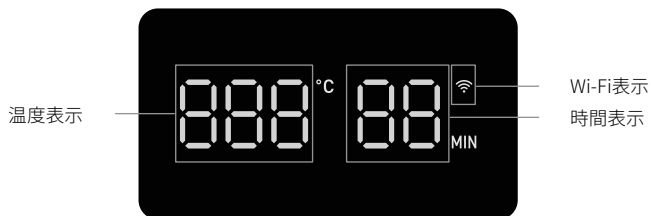

# はじめに

## セットアップ

1. 仮止めシールや電源プラグの保護カバーも含めて、本機からすべての梱包材を取り除きます。
2. 本機を安定した水平な耐熱性の面に置いてください。蒸気によって損傷する可能性がある場所（壁や食器棚）の近くに置かないでください。

**注：** 本体の上部と背面から13 cm (5 in) 以内には何も置かないようにしてください。[図1.1] バスケットを取り外すために十分なスペースを確保してください。

3. ハンドルを引いてバスケットを取り外します。バスケットからすべてのビニール包装を取り外します。
4. 食洗機、または表面を傷つけない柔らかいスポンジを使って、バスケットとクリスパークレットを丁寧に洗います。
5. 本機の内側と外側を、湿らせた布で拭きます。タオルで水分を拭き取ります。
6. クリスパークレットをバスケットに戻し、バスケットを本機内に配置します。



図1.1

## 初期運転

初期運転を行うことにより、本機の扱いに慣れ、正常に動作するかを確認でき、残留物が残っていてもきれいにすることができます。

1. 本機のバスケットが空であることを確認してから、電源に接続します。
2. 「予熱」ボタンを押します。画面表示に「205°C」および「4分」と示されます。
3. ▶|| を押して予熱を始めます。予熱が終了すると、音でお知らせします。
4. バスケットを引き抜き、4分間冷まします。その後、空のバスケットを本機に戻します。
5. ベーコンを押して、ベーコン機能を選択します。画面表示に「160°C」および「8分」と示されます。
6. ∨ ボタンを押して、時間を5分に変更します。
7. ▶|| を押して開始します。終了すると、音でお知らせします。
8. バスケットを取り出します。今度は10～30分間かけてバスケットを完全に冷ましてください。

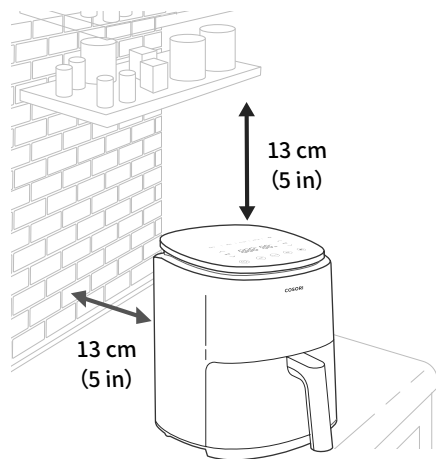
### 注：

- 製造工程で本機にプラスチック臭が付着することがあります。これは異常ではありません。初期運転の後にプラスチック臭が減らないときは、**カスタマーサポート**に連絡してください(21ページ参照)。
- 調理後にバスケットをひっくり返す際はご注意ください。高温のクリスパークレットが落ちる可能性があります。危険です。
- ハンドルをバスケットに留めているねじを**緩めない**でください。

## シリコンストッパー

- ・ クリスパーパープレートには、米国食品医薬品局の規制に準拠する安全な素材で作られた4つのシリコンストッパーがあります[図1.2]。
- ・ このストッパーによりクリスパーパープレートがバスケットの底に保たれるようになっており、クリスパーパープレートがバスケットに直接触れたり、まれにバスケットの焦げ付き防止コーティングを傷めたりするのを防ぎます。



図1.2

## 使用方法

注: VeSyncアプリを使って、調理を見守ったり、アプリ内レシピを見たり、追加機能を利用したりできます。スマート機能については、**VeSync アプリケーションの特徴**を参照してください(9ページ参照)。

### 予熱

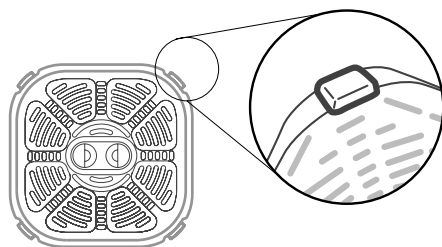
食材を入れる前に本機を予熱することをお勧めします(既に熱くなっている場合を除く)。予熱をしない場合、食材に完全に熱が入りません。

1. 電源に接続します。⏻ を押して本機の表示をオンにします。
2. 「予熱」ボタンを押します。画面表示に「205°C」および「4分」と示されます。
3. ∨ または ∟ ボタンを押して温度を変更することもできます。時間は自動で調整されます。

温度	時間
210°C～230°C	5分
195°C～205°C	4分
75°C～190°C	3分

4. ▶|| を押して予熱を始めます。
5. 予熱が終了すると、3回音が鳴ってお知らせします。画面表示に「End」と示されます。

注:5分間ボタンが全く押されない場合、本機はすべての設定を取り消して待機状態になります。

### エアフライヤーでの調理

注:

- ・ 本機の上には何も**のせないで**ください。物体が落下し、本機を損傷する恐れがあります。[図2.1]
- ・ これは揚げ物用の機械ではありません。バスケットに油や揚げ油などの液体を**入れないで**ください。
- ・ バスケットを本機から取り外す際は、高温の蒸気に気をつけてください。





図2.1

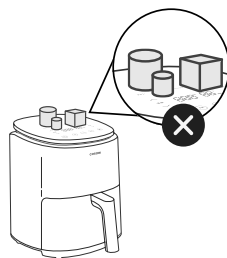

## 調理機能

調理機能を使うと最も簡単に調理できます。調理機能は特定の食材に対する理想的な時間と温度をプログラムしたものです。

1. 機能を選択するには機能ボタンを押します。これにより各機能の初期設定が自動的に変更されます。

**注:**チキン機能とポテトフライ機能は、2段階調理ができます。料理が最もおいしく仕上がるように、調理時間中に温度が自動的に一度調整されます(下表参照)。

2.  または  ボタンを押して機能の時間(1~60分)や温度(75°C - 230°C)を変更することができます。機能を初期設定に戻すには、機能ボタンをもう一度押します。

**注:** または  ボタンを長押しすると、素早く時間や温度を調節することができます。

- 調理機能を変更するには：
  - a. 機能を選択し、時間と温度を調節します。
  - b. 調理機能のボタンを3秒間押し続けます。

**注:**2段階調理の機能を変更した場合、第2段階に戻すことは**できません**。修正後の機能はただ一つの温度と時間だけで調理します。

- 全調理機能をリセットするには：
  - a.  を5秒間長押しします。

**注:**

- 特定の機能には自動シェイクお知らせ機能がついています。調理の中ほどで5回音が鳴り、画面表示の「**シェイク**」ボタンが点滅します(16ページの**食材のシェイク**を参照)。



機能	初期設定温度	初期設定時間(分)	シェイクお知らせ機能? <sup>*</sup>
チキン	210°C / 230°C	15 (210°C) + 3 (230°C)	/
ポテト <sup>**</sup>	200°C / 220°C	17 (200°C) + 2 (220°C)	シェイク
ベーコン	160°C	8	/
ステーキ	230°C	6	シェイク
野菜	200°C	8	シェイク
保温	75°C	5	/
予熱	205°C	4	/





<sup>\*</sup> **食材のシェイク**を参照(16ページ)。

<sup>\*\*</sup> ポテトフライの調理のコツについては、**調理ガイド**(17ページ)を参照してください。

## エアフライヤーでの調理

1. クリスピープレートをバスケットの中に置きます。クリスピープレートにより、余分な脂がバスケットの底に落ちるようになります。

**注:** マフィンやパンのような特定のレシピにはクリスピープレートを使わなくてもかまいません。
2. **本機を予熱します** (13ページ参照)。
3. 本機の音が鳴り、画面表示が「**End**」を表示したら、バスケットに食材を追加してください。
4. 調理機能を選択します (14ページ参照)。
  - a. 調理機能が選択されていない場合は、前回に使用した設定に初期化されます。
  - b. また、調理機能を選択せずに時間と温度を設定して調理することもできます。
  - c.  または  ボタンを押して、温度 (75°C~230°C) を調節するか、時間 (1~60 分) を変更できます。
5.  を押して調理を開始します。

**注:** 調理中にいつでも温度や時間を変えられます。  
 または  ボタンを押して、設定を変更します。
6. 特定の機能には自動シェイクお知らせ機能がついています。調理の中ほどで5回音が鳴り、画面表示の「**シェイク**」ボタンが点滅します (16ページの**食材のシェイク**を参照)。
  - a. バスケットを本機から取り出します (高温の蒸気に気をつけてください)。本機は自動的に調理を一時停止し、バスケットが元に戻されるまで画面表示がオフになります。
  - b. 食材を振り混ぜるか、または裏返してください。
  - c. バスケットを本体にセットし直して調理を続けます。
7. 終了すると、3回音が鳴ってお知らせします。画面表示に「**End**」と示されます。
  - a. または「**保温**」ボタンを押します。 または  ボタンを押して時間 (1~60分) を変更します。
8. バスケットを本機から取り外す際は、高温の蒸気に気をつけてください。バスケットから食材を取り出すには、トンガか耐熱器具をご使用ください。
9. 冷ましてからお手入れしてください。

# 食材のシェイク

## シェイクの仕方

調理中に、バスケットを本機から取り外して振って、混ぜたり、裏返してください。

### a. 食材を振るには：

1. 安全のため、バスケットを耐熱面の上で持ってください。
2. バスケットを振ります。

**注：**高温の液体が飛び散る危険がある場合は、この方法を**使用しないで**ください。

### b. バスケットが重くて振れない場合や、高温の液体がある場合：

1. バスケットを耐熱ホルダーまたは耐熱面に置いてください。
2. トングを使って食材を混ぜたり裏返したりしてください。

- バスケットを外すと、本機は自動的に停止して、バスケットが再び取り付けられるまで画面表示が [----] を示します。
- バスケットを戻すと、調理が自動的に再開します。
- 本機が冷めてしまう可能性があるため、30秒以上振らないでください。

## 振り混ぜるもの

- 基本的にフライやナゲットなど、重なり合う食材は振り混ぜる必要があります。
- 振り混ぜないとサクサクの食感にならなかったり、均一に熱が入らなかったりする場合があります。
- ステーキなどの食材に均一に焼き色を付けるには、裏返してください。

## シェイクするタイミング

- 調理の中ほどで1回(または必要に応じて複数回)食材を振るか裏返してください。
- シェイクお知らせ機能は、食品の調理具合をチェックするようお知らせするためのものです。特定の調理機能では、シェイクお知らせ機能が自動的に使用されます(14ページの**調理機能**を参照)。

## シェイクお知らせ機能

- シェイクお知らせ機能により5回音が鳴り、画面表示の「**シェイク**」ボタンが点滅します。
- バスケットを取り外さないと、シェイクお知らせ機能により1分後に再び音が鳴ります。
- バスケットを取り外すと、シェイクお知らせ機能が停止します。



## 調理ガイド

### 入れすぎ

- バスケットに食材を入れすぎると、食材に均一に熱が入りません。食材を**詰めこまない**でください。

### 油の使用について

- 食材に少量の油を加えると、さらにカリッとした食感が得られます。30 mL (大さじ2杯) 以上の油を加えないでください。
- すべての材料に均一に少量の油を加えるには、オイルスプレーが最適です。

### 食材について

- 冷凍食品やオープンで調理できる食材は本機で調理可能です。
- ケーキやハンドパイなどの、具やバター (小麦粉や水や卵を混ぜたもの) を使った料理を作るには、耐熱容器に入れてからバスケットに入れてください。
- 脂肪分の多い料理をエアフライヤーで調理すると、バスケットの底に油が滴り落ちます。調理中に煙がたくさん出ないようにするには、調理後に滴り落ちた油を捨ててください。
- 液体に漬け込んだ食材を調理すると、飛び散ったり、煙が多く出たりします。このような食材は、調理する前に軽くはたいてください。

### ポテトフライ

- サクサクした食感を得るため、8~15 mL (大さじ½~1杯) の油を加えます。
- 生の芋からポテトフライを作るときは、調理前に15分水にさらしてデンプンを少なくしてください。油を加える前にキッチンタオルで軽く叩いて水分を取ります。
- さらにカリッとした食感にするには、生の材料を小さく切ってください。
- ポテトフライの大きさは、0.6 × 7.6 cm (¼ × 3 in) の短冊形に切るようにしてください。

**注:**他のヒントとレシピについては、VeSyncアプリとCOSORIのウェブサイトをチェックしてください。

## 他の機能

### 一時停止

- ▶|| を押して調理を一時停止します。本機の加熱が停止し、▶|| が押されるまでの間、▶|| が点滅します。
- 30分間放置すると、本機の電源がオフになります。
- この機能により、バスケットを本体から取り外すことなく、調理プログラムを一時停止できます。

### 調理の自動再開

- バスケットを取り外すと、本機は調理を自動的に一時停止し、画面表示が [----] を示します。
- バスケットを戻すと、本機は以前の設定で自動的に調理を再開します。

### 自動電源オフ

- 調理プログラムを使用しないと、本機はすべての設定を取り消して5分後に電源がオフになります。
- バスケットが取り外されると、本機はすべての設定を取り消して30秒後に電源がオフになります。

### 過熱保護

- 本機が過熱した場合、安全上の措置として自動的に電源が遮断されます。
- また使用する前に、本機を完全に冷ましてください。

# お手入れ&メンテナンス

## 注:

- **必ず**本機のバスケットとクリスパークプレートを使用後に毎回お手入れしてください。
- バスケットにホイルを敷くと(クリスパークプレートを除く)お手入れがより簡単になります。

1. 本機の電源をオフにし、電源コードをコンセントから抜きます。お手入れの前に本機を完全に冷まします。バスケットを引き出すと、より早く冷ますることができます。
2. 必要に応じて、本機の外側を濡らした布で拭いてください。
3. バスケットとクリスパークプレートは食洗機に対応しています。バスケットとクリスパークプレートは、洗剤を入れたお湯と柔らかいスポンジで洗うこともできます。必要に応じて浸け置き洗いしてください。

**注:** バスケットとクリスパークプレートは焦げ付き防止コーティングが施されています。金属製の調理器具を使用したり、研削材でお手入れしたりすることは避けてください。

4. がんこな油污れを落とすには:
  - a. 小さなボウルに入れた15 mL(大さじ1杯)の水に30 g(大さじ2杯)の重曹を溶かし、ペースト状に練ります。

- b. スポンジを使ってバスケットとクリスパークプレートにペーストを伸ばし、こすり洗います。その状態で15分間置いてからバスケットとクリスパークプレートをすすぎ洗います。
  - c. 使用前に、洗剤を使ってバスケットを水洗いしてください。
5. 本機の内側を湿らせた布、柔らかいスポンジ、または布でお手入れしてください。水に**浸さない**でください。必要であれば、加熱コイルから食材のカスを取り除いて掃除してください。[図 3.1]
  6. 乾かしてからご使用ください。

**注:** 本機の電源をオンにする前に、加熱コイルが完全に乾いていることを確認してください。



図3.1

## 付属品

本機には追加の交換用付属品が用意されています。詳細については**カスタマーサポート**にお問い合わせください(21ページ参照)。

# 困ったときは

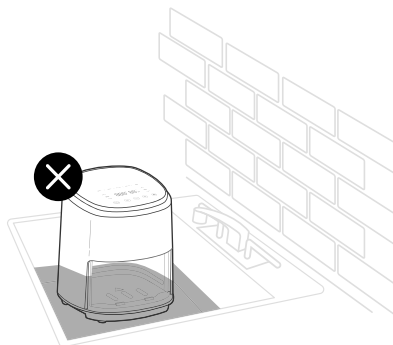
問題	解決策
電源が入らない。	プラグをコンセントに接続しているか確認してください。
	バスケットを本機にしっかり押し付けてください。
食材に火が完全に入らない。	バスケットに入れる食材の量をより少なめにしてください。バスケットに入れる食材の量が多すぎると、完全に火が入らないことがあります。
	調理温度または時間を増やしてください。
食材に均一に火が入らない。	食材が積み重なっていたり、くっつき過ぎていたりする場合は、調理中に振るか裏返す必要があります(16ページの <b>食材のシェイク</b> を参照)。
調理後に食材のサクサク感が ない。	少量の油を食材にスプレーするか、刷毛で塗ると、さらにサクサク感を得ることができます(17ページの <b>調理ガイド</b> を参照)。
ポテトフライがきちんと調理されて いない。	17ページの <b>ポテトフライ</b> を参照してください。
バスケットが本機内にしっかりは まらない。	バスケットに入れる食材が多すぎないようにしてください。
白い煙が出る。	本機の初回使用の際、白煙が発生することがあります。これは異常ではありません。
	バスケットと本機の内部が正しくお手入れされており、油が付着していないことを確認してください。
	油分の多い食品を調理すると、油がクリスパープレートの下にたまり、この油が白煙を発生させ、バスケットが通常よりも高温になることがあります。これは異常ではなく、調理には影響しません。バスケットを扱う際はご注意ください。
本機から黒い煙が出る。	すぐに本機の電源コードをコンセントから外してください。黒い煙は、食品が焦げているか、回路に支障があることを示します。煙が出なくなったことを確認してから、バスケットを引き出してください。原因が焦げた食品ではなかった場合は、 <b>カスタマーサポート</b> にご連絡ください(21ページ参照)。
プラスチックの匂いがする。	製造工程で本機にプラスチック臭が付着することがあります。これは異常ではありません。 <b>初期運転</b> (12ページ)の指示に従って、プラスチック臭を除去してください。初期運転の後にプラスチック臭が減らないときは、 <b>カスタマーサポート</b> に連絡してください(21ページ参照)。
エラーコード「E1」が表示される。	温度監視システムに開回路が発生しています。 <b>カスタマーサポート</b> に連絡してください(21ページ参照)。
エラーコード「E2」が表示される。	温度監視システムに短絡が発生しています。 <b>カスタマーサポート</b> に連絡してください(21ページ参照)。
エラーコード「E3」が表示される。	本機の過熱保護機能が作動しています。本機の電源を切ってプラグを取り外し、完全に冷ましてください。引き続き「E3」と表示される場合は、 <b>カスタマーサポート</b> にご連絡ください(21ページ参照)。
エラーコード「E4」が表示される。	本機が220~240Vの電源に接続されています。本機の電源をオフにし、電源コードをコンセントから抜きます。本機は100V、50/60Hzのコンセントのみで使用してください。

ここに記載されていない問題については、**カスタマーサポート**までお問い合わせください(21ページ参照)。

# 保証について

製品名	Lite 3.8リットルSMART エアフライヤー
機種	CAF-LI401S
今後のご参考のために、注文書IDおよび購入日を控えておくことを強くおすすめします。	
購入日	
注文書ID	

## 条件および方針

ETEK CITY株式会社の全製品が最高品質の素材と熟練技術によって作られています。ご購入日から**2年間**、不具合が発生した場合、無料で新品交換することを保証致します。

**ご質問やお困りの場合は、下記までご連絡ください：**

**support.jp@cosori.com**

# カスタマーサポート

ETEK CITY株式会社

東京都千代田区鍛冶町二丁目10番10号GC神田鍛冶町ビル3F

Eメール: support.jp@cosori.com **(年中無休・24時間以内に対応いたします)**

※ カスタマーサポートにご連絡いただく際は、注文番号をお知らせください。

## 帰属

Apple App Store®はApple Inc.の商標です。

Google、Android、およびGoogle PlayはGoogle LLCの商標です。

Bluetooth®の文字商標およびロゴはBluetooth SIG, Inc.が所有する登録商標であり、Arovast Corporationによるこれらの商標の使用はライセンスに基づいています。他の商標や商号は、それぞれの所有者に帰属します。

# 料理の腕前を自慢しよう

---

COSORIエアフライヤーで料理作りを楽しく、クリエイティブに！  
料理の腕前をぜひSNSで自慢してください。コミュニティで料理作りが好きな皆さん  
と出会い、交流をしてみてください。  
タグ付けの投稿をお待ちしております。

#COSORIのある食生活 #iCookCosori  
@VeSyncJapan



## 豊富なCOSORIレシピをご用意

---

何を作ろうかと考え中？COSORIとCOSORIコミュニティに加え、  
VeSyncアプリを通じて数多くのレシピをご利用いただけます。



アプリを手に入れる  
にはQRコードをス  
キャンしてください。

 Thank you for  
your purchase! 

(We hope you love your new smart air fryer as much as we do)



*join*

the COSORI Cooks Community on Facebook  
[facebook.com/groups/cosoricooksjp](https://facebook.com/groups/cosoricooksjp)



*explore*

our recipe gallery  
[www.cosori.com/recipes](https://www.cosori.com/recipes)



*enjoy*

weekly, featured recipes  
*made exclusively by our in-house chefs*



## CONTACT OUR CHEFS

Our helpful, in-house chefs are ready to assist you with any questions you might have!

Email: [support.jp@cosori.com](mailto:support.jp@cosori.com)

On behalf of all of us at COSORI,

*Happy cooking!*

## Package Contents

- 1 x Lite 3.8-Litre Smart Air Fryer
- 1 x Crisper Plate
- 1 x Quick Reference Guide
- 1 x User Manual

## Specifications

<b>Model</b>	CAF-LI401S
<b>Power Supply</b>	AC 100V, 50/60Hz
<b>Rated Power</b>	1230W
<b>Capacity</b>	3.8 L / 4.0 qt (serves 2–4 people)
<b>Temperature Range</b>	75°–230°C
<b>Time Range</b>	1–60 min
<b>Dimensions</b>	34.5 × 27.5 × 32.5 cm / 13.6 × 10.8 × 12.8 in
<b>Weight</b>	4.42 kg / 9.75 lb

Download the free VeSync app to discover smart functions, original recipes from the COSORI chefs, and more!





# READ AND SAVE THESE INSTRUCTIONS

## IMPORTANT SAFEGUARDS

---

Follow basic safety precautions when using your smart air fryer.

Read all instructions.

### Key Safety Points



- **Do not** touch hot surfaces. Use handle.
- Use caution when turning the basket over after cooking, as the hot crisper plate may fall out and create a safety hazard.
- **Do not** block any ventilation openings. Hot steam is released through openings. Keep your hands and face clear of openings.
- Be extremely cautious when moving your air fryer (or removing the basket) if it contains hot oil or other hot liquids.
- **Always** place the crisper plate on a heat-resistant surface after removing it from the basket.
- **Do not** clean with metal scouring pads. Metal fragments can break off the pad and touch electrical parts, creating a risk of electric shock.

### General Safety

- To protect against electric shock, **do not** immerse the air fryer cord, plug, or housing in water or other liquids.
- Close supervision is necessary when the air fryer is used by or near children.
- Unplug when not in use and before cleaning. Allow to cool before putting on or taking off parts.
- **Do not** use your air fryer if it has a damaged cord or plug, if it malfunctions, or if it has been damaged in any way. Contact **Customer Support** (see page 41).
- Using accessory attachments not recommended by COSORI may cause injuries.
- **Do not** use outdoors.
- **Do not** place the air fryer or any of its parts on a stove, near gas or electric burners, or in a heated oven.
- This air fryer is not to be used by persons (including children) with reduced physical, sensory, or mental capabilities, or lack of experience and knowledge, unless they have been given supervision or instruction concerning use of the appliance by a person responsible for their safety.
- Do not allow children to clean or perform maintenance on the air fryer unless they are supervised.
- Children should be supervised to ensure that they do not play with the air fryer.
- This air fryer is not intended to be operated by means of an external timer or separate remote-control system.
- **Do not** use the air fryer for any purpose other than its intended use.
- Not for commercial use. Household use **only**.

**Note:** See **Care & Maintenance** (page 39) for guidelines on how to clean accessories.

## While Air Frying

- Use on a flat, stable, heat-resistant surface away from heat sources or liquids.
- An air fryer works with hot air **only**. **Never** fill the basket with oil or fat.
- **CAUTION:** To avoid risk of electric shock, cook **only** in the removable basket.
- To avoid risk of fire or electric shock, **do not** place oversized foods or metal utensils into the air fryer.
- **Do not** overfill the air fryer basket. Heaping amounts of food may touch the heating coils and cause a fire hazard.
- **Do not** touch the basket or crisper plate during or immediately after air frying.
- **Do not** place paper, cardboard, non-heat-resistant plastic, or similar materials, into your air fryer.
- **Never** put baking or parchment paper into the air fryer without food on top. Air circulation can cause paper to lift and touch heating coils.
- **Always** use heat-safe containers. Be extremely cautious if using containers that aren't metal or glass.
- To avoid risk of fire, **do not** cover or allow the air fryer to touch flammable materials (curtains, draperies, walls, etc.) when it is turned on.
- **Do not** place items on top of the air fryer when it is turned on.
- **Do not** store any materials other than COSORI's recommended accessories in the air fryer when not in use.
- To turn the air fryer off, press  once. The air fryer will beep,  will turn orange, and other buttons will turn off.
- Immediately turn off and unplug your air fryer if you see dark smoke coming out. White smoke is normal, caused by heating fat or food splashing, but dark smoke means that food is burning or there is a circuit problem. Wait for smoke to clear before pulling the basket out. If the cause was not burnt food, contact **Customer Support** (page 41).
- **Do not** leave your air fryer unattended while in use.

## Power & Cord

- Turn off the air fryer before removing the plug from the outlet.
- **Do not** let the power cord (or any extension cord) hang over the edge of a table or counter, or touch hot surfaces.
- Remove and discard the protective cover fitted over the power plug of the air fryer to prevent choking hazards.
- **Never** use an outlet below the counter when plugging in your air fryer.
- If the power supply cord is damaged, it must be replaced by ETEKCITY Corporation or similarly qualified persons in order to avoid an electric or fire hazard. Please contact **Customer Support** (page 41).
- Keep the air fryer and its cord out of reach of children.
- Your air fryer should only be used with **100V, 50/60Hz** electrical systems. **Do not** plug into another type of outlet.

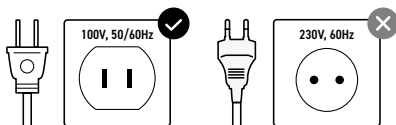

## Extension Cords

- A short power-supply cord is provided to reduce the risk resulting from becoming entangled in or tripping over a longer cord.
- Longer extension cords are available and may be used if care is exercised in their use. If a longer extension cord is used:
  - The marked electrical rating of the cord set or extension cord should be at least as great as the electrical rating of the air fryer.
  - The cord should be arranged so that it will not drape over the countertop or tabletop where it can be pulled on by children or tripped over unintentionally.

## Electromagnetic Fields (EMF)

The COSORI Smart Air Fryer complies with all standards regarding electromagnetic fields (EMF). If handled properly and according to the instructions in this user manual, the appliance is safe to use based on scientific evidence available today.

**Note:** Items marked with the following symbol may reach high temperatures and should be handled carefully.



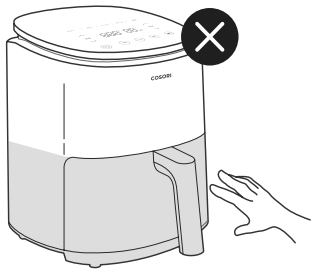

**CAUTION:** Hot surface.

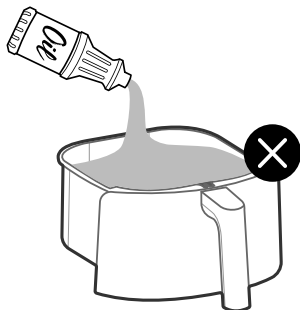

**DO NOT** fill with oil.  
This is not a deep fryer.

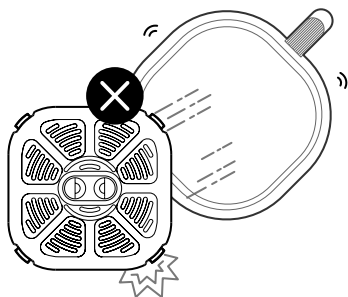

**CAUTION:** The hot crisper plate may fall out when turning the basket over.

**Note:** Firmly insert the crisper plate into the basket to reduce the chance of it falling out.

## SAVE THESE INSTRUCTIONS

## VeSync App Setup

**Note:** *The VeSync app is continually being improved and may change over time. If there are any differences, follow the in-app instructions.*

1. To download the VeSync app, scan the QR code or search "VeSync" in the Apple App Store® or Google Play Store.

**Note:** *For Android™ users, choose "Allow" to use VeSync.*



2. Open the VeSync app. If you already have an account, tap **Log In**. To create a new account, tap **Sign Up**.

**Note:** *You must create your own VeSync account to use third-party services and products. These will not work with a guest account. With a VeSync account, you can also allow your family and friends to control your smart air fryer.*

3. Tap **+** and select your smart air fryer.
4. Follow the in-app instructions to set up your smart air fryer.

**Note:**

- You can change the name and icon at any time by going to the smart air fryer screen and tapping .

### Disconnecting From Wi-Fi:

- To disconnect Wi-Fi, press and hold the  for 15 seconds until the Wi-Fi indicator blinks. This will restore the smart air fryer's default settings and disconnect it from the VeSync app.
- To reconnect, please follow the instructions in the VeSync app for adding a device.

## VeSync App Features

The VeSync app allows you to access additional smart air fryer functions, including those listed below.

### Remote Control

- All smart air fryer functions can be controlled remotely, except for starting cooking (to comply with UL safety regulations).
- Cooking progress can be monitored from a distance.

### In-App Recipes

- Pre-programmed recipes made by COSORI's in-house chefs are available on the app. These recipes automatically set the recommended time and temperature.
- Create and save custom recipes.

# GETTING TO KNOW YOUR SMART AIR FRYER

Your COSORI Smart Air Fryer uses rapid 360° air circulation technology to cook with little to no oil, for quick, crispy, delicious food with up to 97% fewer calories than deep fryers. With a nonstick basket and an easy-to-use, safe design, the COSORI Smart Air Fryer is the star of your kitchen.

## Note:

- **Do not** try to open the top of the air fryer. This is not a lid.
- The basket and crisper plate are made of aluminum metal with nonstick coating. They are PFOA-free and BPA-free.

## Air Fryer Diagram

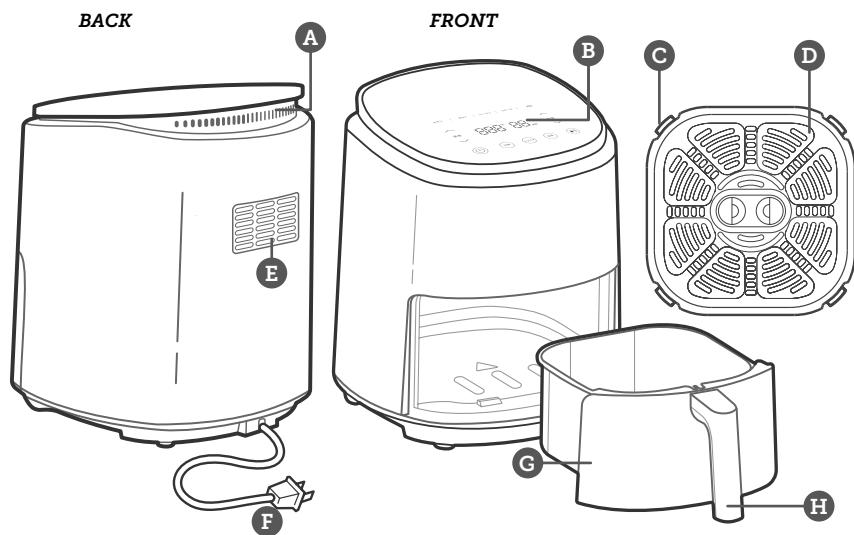

- |                      |                  |                  |
|----------------------|------------------|------------------|
| A. Air Inlet         | D. Crisper Plate | G. Basket        |
| B. Control Screen    | E. Air Outlet    | H. Basket Handle |
| C. Silicone Stoppers | F. Power Cord    |                  |

## Display Diagram

**Note:** When you press a button to use a function or program, it will turn white to show that it's active.

### Control Panel

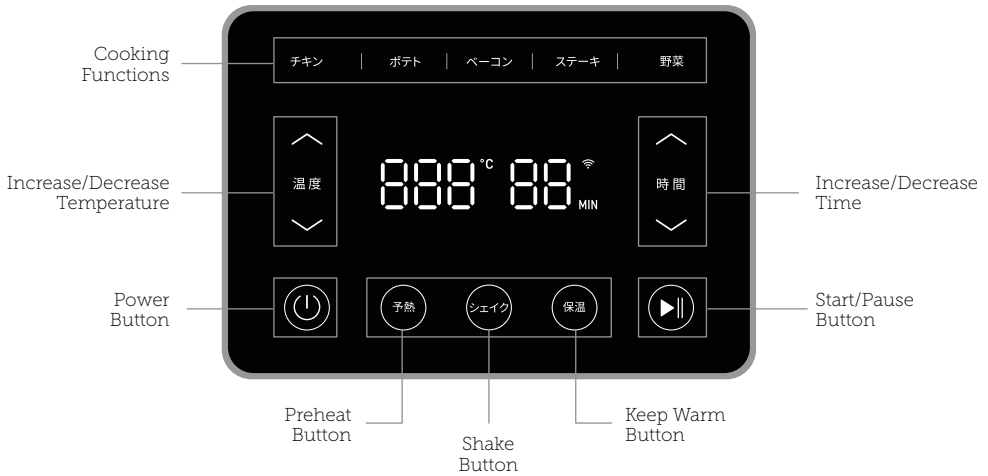

### Note:

- To save or reset presets, see **Cooking Functions** (see page 34).
- Press and hold  for 5 seconds to configure your air fryer. See the VeSync in-app instructions for more information.

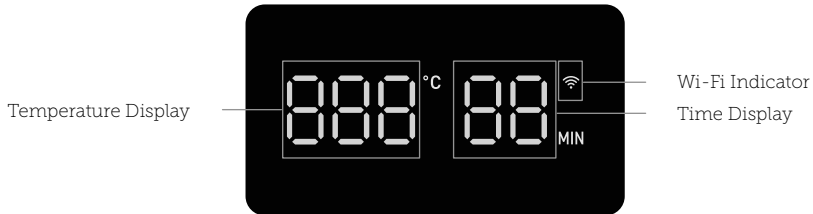

**Note:** The Wi-Fi indicator tells you your VeSync configuration status. See the VeSync in-app instructions for more information.

# BEFORE FIRST USE

## Setting Up

1. Remove all packaging from the air fryer, including any temporary stickers and the protective cover fitted over the power plug.
2. Place the air fryer on a stable, level, heat-resistant surface. Keep away from areas that can be damaged by steam (such as walls or cupboards).

**Note:** Leave 13 cm / 5 inches of space behind and above the air fryer. [Figure 1.1] Leave enough room to remove the basket.

3. Pull the handle to remove the basket. Remove all plastic from the basket.
4. Wash the basket and crisper plate thoroughly, using either a dishwasher or a non-abrasive sponge.
5. Wipe the inside and outside of the air fryer with a slightly moist cloth. Dry with a towel.
6. Insert the crisper plate back into the basket, and place the basket inside the air fryer.

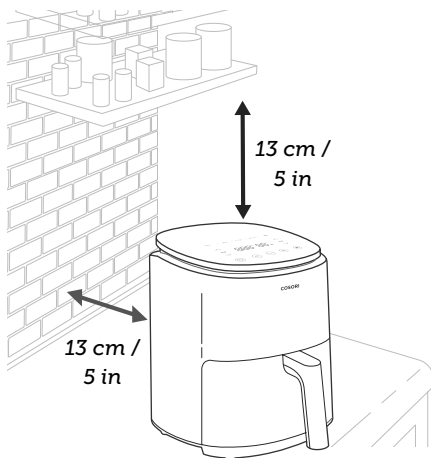

Figure 1.1

## Test Run

A test run will help you become familiar with your air fryer, make sure it's working correctly, and clean it of possible residues in the process.

1. Make sure the air fryer basket is empty and plug in the air fryer.
2. Press . The display will show "205°C" and "4 MIN".
3. Press to begin preheating. When preheating is done, the air fryer will beep.
4. Pull out the basket and let it cool for 4 minutes. Then place the empty basket back in the air fryer.
5. Press to select the Bacon function. The display will show "160°C" and "8 MIN".
6. Press button to change the time to 5 minutes.
7. Press to begin. When finished, the air fryer will beep.
8. Remove the basket. This time, let the basket cool completely for 10–30 minutes.

### Note:

- Any air fryer may have a plastic smell from the manufacturing process. This is normal. If a plastic smell does not decrease after a test run, contact **Customer Support** (see page 41).
- Use caution when turning the basket over after cooking, as the hot crisper plate may fall out and create a safety hazard.
- **Do not** unscrew the basket handle from the basket.



## Silicone Stoppers

- The crisper plate contains 4 silicone stoppers made of safe material compliant with U.S. FDA regulation **[Figure 1.2]**.
- These stoppers keep the crisper plate fitted to the bottom of the basket, preventing the crisper plate from directly touching the basket, and in rare cases, damaging the nonstick coating on the basket.

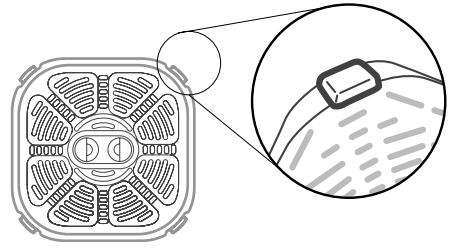





Figure 1.2

# USING YOUR SMART AIR FRYER

**Note:** You can use the VeSync app to monitor cooking, follow in-app recipes, and access additional features. For a list of smart features, see **VeSync App Features** (see page 29).

## Preheating

We recommend preheating before placing food into the air fryer, unless your air fryer is already hot. Food will not cook thoroughly without preheating.

1. Plug in. Press  to turn on the air fryer display.
2. Press . The display will show "205°C" and "4 MIN".
3. Optionally, press the  or  buttons to change the temperature. The time will adjust automatically.

Temperature	Time
210°–230°C	5 minutes
195°–205°C	4 minutes
75°–190°C	3 minutes

4. Press  to begin preheating.
5. When preheating is done, the air fryer will beep 3 times. The display will show "End".

**Note:** If no buttons are pressed for 5 minutes, the air fryer will clear all settings and go into standby.

## Air Frying

### Note:

- **Do not** place anything on top of your air fryer. The objects may fall off and damage your air fryer. **[Figure 2.1]**
- An air fryer is not a deep fryer. **Do not** fill the basket with oil, frying fat, or any liquid.
- When taking the basket out of the air fryer, be careful of hot steam.

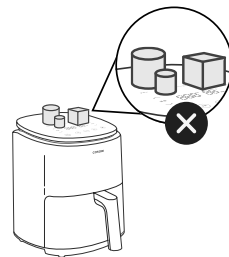



Figure 2.1



## Cooking Functions

Using a cooking function is the easiest way to air fry. Cooking functions are programmed with an ideal time and temperature for cooking certain foods.

1. Press the function's button to select the function. The air fryer will automatically change to the function's default settings.

**Note:** The Chicken function and Fries function have 2-phase cooking. The temperature will automatically adjust once during the cooking time to provide optimal results (see chart below).

2. You can change a function's time (1–60 minutes) and temperature (75°–230°C) by pressing the  or  buttons to increase or decrease the temperature/time. To return to a function's default settings, press the function's button again.

**Note:** Press and hold the  or  buttons to rapidly increase or decrease the time or temperature.

- To modify a cooking function:
  - a. Choose a function and adjust the time and temperature.
  - b. Press and hold the cooking function icon for 3 seconds.

**Note:** If you modify a function with 2-phase cooking, the function **cannot** be reset back to 2-phase. The modified function will cook with just one temperature and time.

- To reset all cooking functions:

- a. Press and hold  for 5 seconds.

**Note:**

- Certain functions have an automatic Shake Reminder. Halfway through the cooking time, the air fryer will beep 5 times and  will blink on the display (see **Shaking Food**, page 36).



Function	Default Temperature	Default Time (Minutes)	Shake Reminder?*
Chicken	210°C / 230°C	15 (210°C) / 3 (230°C)	/
Fries**	200°C / 220°C	17 (200°C) / 2 (220°C)	Shake
Bacon	160°C	8	/
Steak	230°C	6	Shake
Veggies	200°C	8	Shake
Keep Warm	75°C	5	/
Preheat	205°C	4	/







\*See **Shaking Food** (page 36).

\*\*See **Cooking Guide** (page 37) for tips on air frying french fries.

## Air Frying

1. Place the crisper plate into the basket. The crisper plate allows excess oil to drip down to the bottom of the basket.
 

**Note:** *The crisper plate may not be used for certain recipes, such as muffins and breads.*
2. **Preheat your air fryer** (see page 33).
3. When the air fryer beeps and the display shows "**End**", add food to the basket.
4. Select a cooking function (see page 34).
  - a. If no cooking function is selected, the air fryer will default to previously used settings.
  - b. Optionally, you can set a custom time and temperature without choosing a cooking function.
  - c. Press the  or  buttons to increase or decrease the temperature (75°–230°C) or time (1–60 minutes).
5. Press  to begin air frying.
 

**Note:** *You can change the temperature and time anytime during cooking. Press the  or  buttons to change the settings.*
6. Certain functions have an automatic Shake Reminder. Halfway through the cooking time, the air fryer will beep 5 times and  will blink on the display (see **Shaking Food**, page 36).
  - a. Take the basket out of the air fryer (be careful of hot steam). The air fryer will pause cooking automatically and the display will turn off until the basket is replaced.
  - b. Shake or flip the food.
  - c. Put the basket back into the air fryer to continue cooking.
7. The air fryer will beep 3 times when finished. The display will show "**End**".
  - a. Optionally, press . Press the  or  buttons to change the time (1–60 minutes).
8. Take the basket out of the air fryer, being careful of hot steam. Use tongs or heat-safe utensils to remove the food from the basket.
9. Allow to cool before cleaning.

## Shaking Food

### How to Shake

During cooking, take the basket out of the air fryer and shake, mix, or flip the food.

- a. To shake food:
  1. For safety purposes, hold the basket just above a heat-resistant surface.
  2. Shake the basket.

**Note:** **Do not** use this method if there is a risk of hot liquids splashing.

- b. If the basket is too heavy to shake or there are hot liquids present:
    1. Place the basket on a heat-resistant holder or surface.
    2. Use tongs to mix or flip the food.
- When you remove the basket, the air fryer will pause cooking automatically, and the display will show [- - -] until the basket is replaced.
  - When you replace the basket, cooking will automatically resume.
  - Avoid shaking longer than 30 seconds, as the air fryer may start to cool down.

### What to Shake

- Small foods that are stacked will usually need shaking, such as fries or nuggets.
- Without shaking, foods may not be crispy or evenly cooked.
- You can flip other foods, such as steak, to ensure even browning.

### When to Shake

- Shake or flip food once halfway through cooking, or more if desired.
- The Shake Reminder is designed to remind you to check on your food. Certain cooking functions use the Shake Reminder automatically (see **Cooking Functions**, page 34).

### Shake Reminder

- The Shake Reminder will alert you with 5 beeps, and  will blink on the display.
- If you do not remove the basket, the Shake Reminder will beep again after 1 minute.
- The Shake Reminder will go away once you remove the basket.

## Cooking Guide

### Overfilling

- If the basket is overfilled, food will cook unevenly. **Do not** pack in food.

### Using Oil

- Adding a small amount of oil to your food will make it crispier. Use no more than 30 mL / 2 US tbsp of oil.
- Oil sprays are excellent for applying small amounts of oil evenly to all food items.

### Food Tips

- You can air fry any frozen foods or goods that can be baked in an oven.
- To make cakes, hand pies, or any food with filling or batter, place food in a heat-safe container before placing in the basket.
- Air frying high-fat foods will cause fat to drip to the bottom of the basket. To avoid excess smoke while cooking, pour out fat drippings after cooking.
- Liquid-marinated foods create splatter and excess smoke. Pat these foods dry before air frying.

### French Fries

- Add 8–15 mL / ½–1 US tbsp oil for crispiness.
- When making fries from raw potatoes, soak uncooked fries in water for 15 minutes to remove starch prior to air frying. Pat dry with a towel before adding oil.
- Cut uncooked fries smaller for crispier results.
- Try cutting fries into 0.6-cm by 7.6-cm / ¼-inch by 3-inch strips.

**Note:** For more tips and recipes, check out the VeSync app and COSORI website.

## More Functions

### Pausing

- Press ►|| to pause cooking. The air fryer will stop heating, and ►|| will blink until you press ►|| again to resume cooking.
- After 30 minutes of inactivity, the air fryer will turn off.
- This function allows you to pause the cooking program without removing the basket from the air fryer.

### Automatically Resume Cooking

- If you pull out the basket, the air fryer will pause cooking automatically and the display will show [ - - - ].
- When you return the basket, the air fryer will automatically resume cooking based on your previous settings.

### Automatic Shutoff

- If the air fryer has no active cooking programs, it will clear all settings and turn off after 5 minutes of inactivity.
- If the basket is removed, the air fryer will clear all settings and turn off after 30 minutes of inactivity.

### Overheat Protection

- If the air fryer overheats, it will automatically shut down as a safety feature.
- Let the air fryer cool down completely before using it again.

# CARE & MAINTENANCE

## Note:

- **Always** clean the air fryer basket and crisper plate after every use.
  - Lining the basket with foil (except the crisper plate) may make cleanup easier.
1. Turn off and unplug the air fryer. Allow it to cool completely before cleaning. Pull out the basket for faster cooling.
  2. Wipe the outside of the air fryer with a moist cloth, if necessary.
  3. The basket and crisper plate are dishwasher safe. You can also wash the basket and crisper plate with hot, soapy water and a non-abrasive sponge. Soak if necessary.

**Note:** The basket and crisper plate have a nonstick coating. Avoid using metal utensils and abrasive cleaning materials.

4. For stubborn grease:
  - a. In a small bowl, mix 30 g / 2 US tbsp of baking soda and 15 mL / 1 US tbsp of water to form a spreadable paste.

- b. Use a sponge to spread the paste on the basket and crisper plate and scrub. Let the basket and crisper plate sit for 15 minutes before rinsing.
  - c. Wash basket with soap and water before using.
5. Clean the inside of the air fryer with a slightly moist, non-abrasive sponge or cloth. **Do not** immerse in water. If needed, clean the heating coil to remove food debris. [Figure 3.1]
  6. Dry before using.

**Note:** Make sure the heating coil is completely dry before turning on the air fryer.

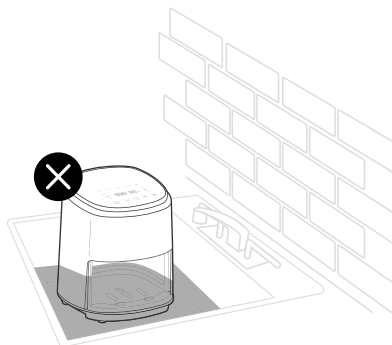

Figure 3.1

# ACCESSORIES

Additional and replacement accessories are available for your air fryer. For more information, contact **Customer Support** (see page 41).

# TROUBLESHOOTING

Problem	Possible Solution
The air fryer will not turn on.	Make sure the air fryer is plugged in.
	Push the basket securely into the air fryer.
Food is not completely cooked.	Place smaller batches of food into the basket. If the basket is overstuffed, then food will be undercooked.
	Increase cooking temperature or time.
Food is cooked unevenly.	Foods that are stacked on top of each other or close to each other need to be shaken or flipped during cooking (see <b>Shaking Food</b> , page 36).
Food is not crispy after air frying.	Spraying or brushing a small amount of oil can increase crispiness (see <b>Cooking Guide</b> , page 37).
French fries are not cooked correctly.	See <b>French Fries</b> , page 37.
Basket will not slide into the air fryer securely.	Make sure the basket is not overfilled with food.
White smoke is coming out of the air fryer.	The air fryer may produce some white smoke when you use it for the first time. This is normal.
	Make sure the basket and the inside of the air fryer are properly cleaned and not greasy.
	Cooking greasy foods will cause oil to collect beneath the crisper plate. This oil will produce white smoke, and the basket may be hotter than usual. This is normal, and should not affect cooking. Handle the basket with care.
Dark smoke is coming out of the air fryer.	Immediately unplug your air fryer. Dark smoke means that food is burning or there is a circuit problem. Wait for smoke to clear before pulling the basket out. If the cause was not burnt food, contact <b>Customer Support</b> (see page 41).
The air fryer has a plastic smell.	Any air fryer may have a plastic smell from the manufacturing process. This is normal. Follow the instructions for a <b>Test Run</b> (page 32) to decrease the plastic smell. If the plastic smell does not decrease, contact <b>Customer Support</b> (see page 41).
Display shows Error Code "E1".	There is an open circuit in the temperature monitor. Contact <b>Customer Support</b> (see page 41).
Display shows Error Code "E2".	There is a short circuit in the temperature monitor. Contact <b>Customer Support</b> (see page 41).
Display shows Error Code "E3".	The air fryer's overheat protection has activated. Turn off and unplug the air fryer and allow it to cool completely. If the display continues to show "E3", contact <b>Customer Support</b> (see page 41).
Display shows Error Code "E4".	The air fryer has been plugged into a 220–240V outlet. Turn off and unplug the air fryer. <b>Only</b> use the air fryer with 100V, 50/60Hz outlets.

If your problem is not listed, please contact **Customer Support** (see page 41).



# WARRANTY INFORMATION

---

<b>Product Name</b>	Lite 3.8-Litre Smart Air Fryer
<b>Model</b>	CAF-LI401S
<i>For your own reference, we strongly recommend that you record your order ID and date of purchase.</i>	
<b>Date of Purchase</b>	
<b>Order ID</b>	

Etekcity Corporation warrants all products to be of the highest quality in material, craftsmanship, and service for 2 years, effective from the date of purchase to the end of the warranty period. Warranty lengths may vary between product categories.

# CUSTOMER SUPPORT

---

If you have any questions or concerns about your new product, please contact our helpful Customer Support Team.

## **ETEK CITY Corporation**

2-10-10 Kajicho, Chiyoda-ku, Tokyo GC Kanda Kajicho Kiari 3F

**Email:** support.jp@cosori.com

(Open all year round) (We will reply within 24 hours)

*\* Please have your order invoice and order ID ready before contacting Customer Support.*

## **Attributions**

Apple App Store® is a trademark of Apple Inc.

Google, Android, and Google Play are trademarks of Google LLC.

The Bluetooth® word mark and logos are registered trademarks owned by Bluetooth SIG, Inc. and any use of such marks by Arovast Corporation is under license. Other trademarks and trade names are those of their respective owners.

# SHOW US WHAT YOU'RE MAKING

---

We hope this has been helpful to you. We can't wait to see your beautiful results, and we think you'll want to share glam shots! Our community awaits your uploads—just pick your platform of choice below. Snap, tag, and hashtag away, COSORI chef!

#COSORIのある食生活 #iCookCosori  
@VeSyncJapan



## MORE COSORI RECIPES

---

Considering *what* to cook? Many recipe ideas are available, both from us, the COSORI community, and through the VeSync app.



Scan the QR code  
to get the app.



# COSORI®

質問やお困りの場合は  
[support.jp@cosori.com](mailto:support.jp@cosori.com)