



Acetato De Testosterona Ou Undecanoato De Testosterona - Qual é a diferença entre anabolizantes e corticosteróides?

Undecanoato de testosterona; Isocaproato de testosterona; Seringas intramusculares; Creme de testosterona; de esteróides dependem do seu objetivo e da finalidade para a qual você os está usando para a fase de ganho de massa ou perda de As doses de corticosteróides dependem do seu nível de saú Acetato de trestolona ESTÁ

=====

📦 Injectables AAS / Oral AAS / HGH / Weight Loss / Peptides / Post Cycle Ttherapy

🔒 High Quality / Secured Payment / Guaranteed Confidentiality / Private Data Protection

💎 Customer support / International shipping / Secure & private

👉 CLICK TO VISIT OUR ONLINE SHOP: <https://t.co/OrCniF3Wkx>

=====

Qual remédio aumenta a testosterona? Remédios para reposição hormonal Comprimidos de acetato de ciproterona, acetato de testosterona ou undecanoato de testosterona como o Durateston; Gel de dihidrotestosterona; Injeções de cipionato, decanoato ou enantato de testosterona, aplicadas 1 vez por mês; Adesivos ou implantes

Como aumentar os níveis de testosterona de forma natural?

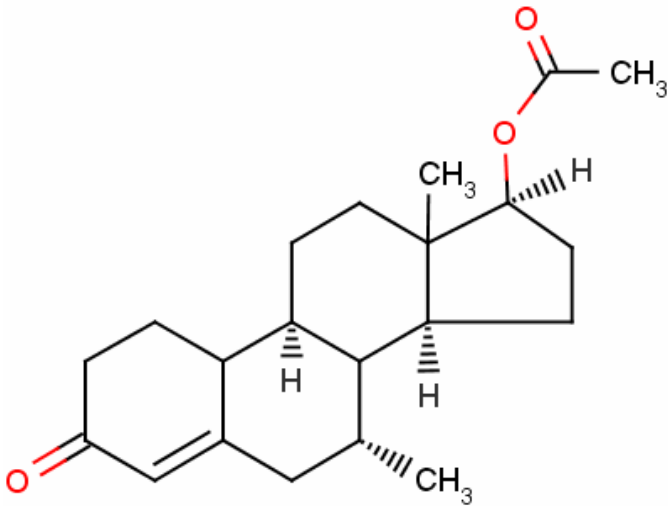

Comprimidos de acetato de ciproterona, acetato de testosterona ou undecanoato de testosterona como o Durateston; Gel de dihidrotestosterona; Injeções de cipionato, decanoato ou enantato de testosterona, aplicadas 1 vez por mês; Adesivos ou implantes de

Os fatos reais sobre o enantato de testosterona - Top Steroids Online

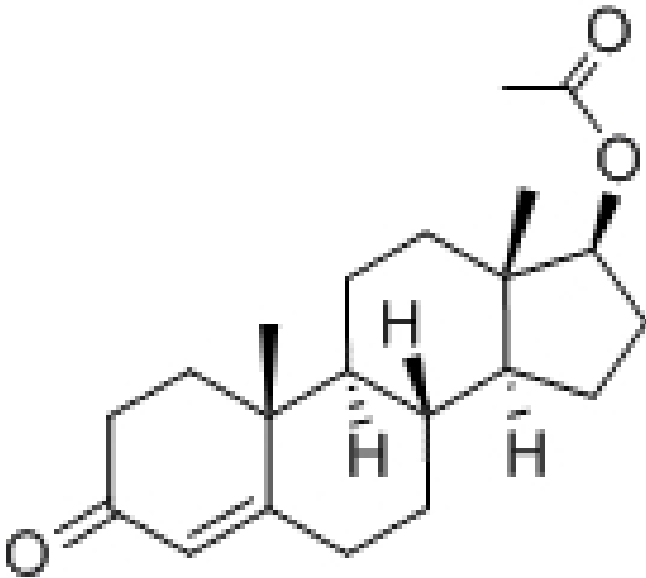

O enantato de testosterona foi desenvolvido em 1954 pela Watson Pharma Inicialmente, foi usado para

tratamentos mé É uma variante éster de testosterona que vem em uma forma injetá Tem uma taxa de liberação de ação

Dosagem Real da Testosterona(descontando o veículo e a quelagem)

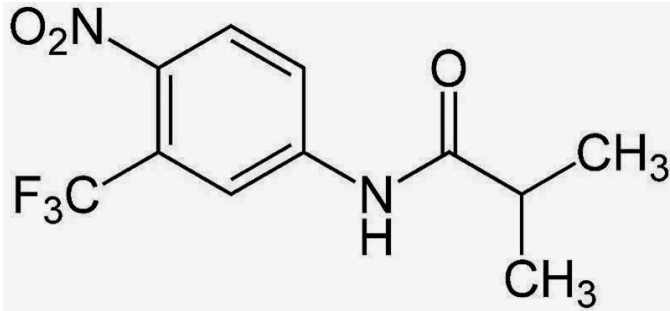

Ou entre com um desses serviç Entrar com o Entrar com o 100mg Acetato de testosterona: 83 mg
Propionato de testosterona: 70mg Testosterona Cipionato: 69 mg Testosterona Fenilpropionato: 66 mg
Decanoato de testosterona: 62 mg Undecanoato de testosterona: 61 mg Durateston: ~

Quanto devo tomar de testosterona por dia?

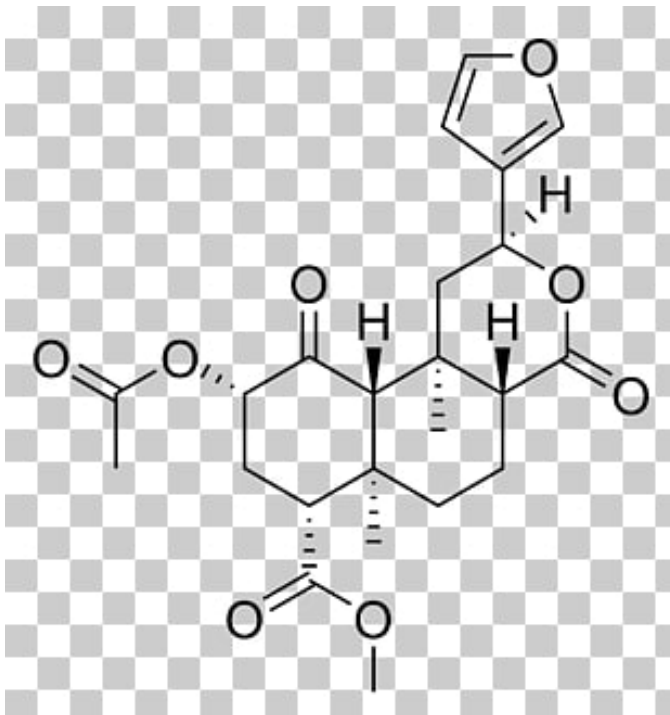

Qual a melhor testosterona para ganho de massa muscular? Top 10 Anabolizantes para Ganhar Massa Muscular #1 - Nandrolona (Deca Durabolin) #2 #3 #4 - Somatrofina ou Hormônio do #5 - Testosterona #6 #7 #8

O que acontece quando um homem tomar hormônio masculino?

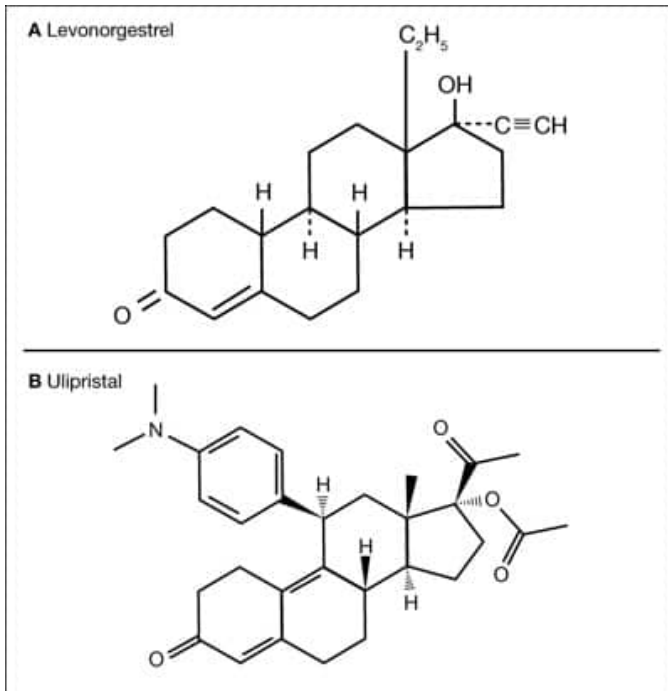

Comprimidos de acetato de ciproterona, acetato de testosterona ou undecanoato de testosterona como o Durateston; Gel de dihidrotestosterona; Injeções de cipionato, decanoato ou enantato de testosterona, aplicadas 1 vez por mês; Adesivos ou implantes de Qual o melhor medicamento para reposição hormonal masculina?

Precisa de receita pra comprar testosterona?

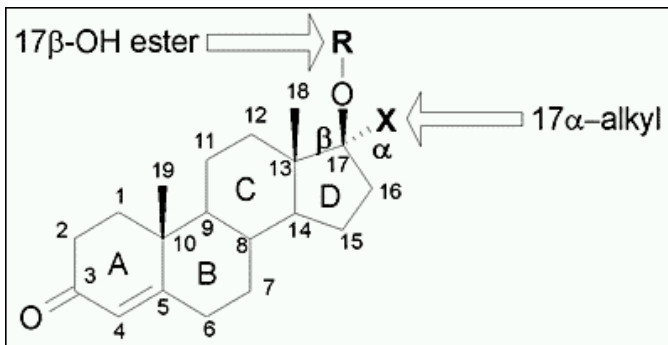

Comprimidos de acetato de ciproterona, acetato de testosterona ou undecanoato de testosterona como o Durateston; Gel de dihidrotestosterona; Injeções de cipionato, decanoato ou enantato de testosterona, aplicadas 1 vez por mês; Adesivos ou implantes de Quanto custa o gel de testosterona? Androgel 50mg Com 30 Sachets

Para que serve a testosterona no homem?

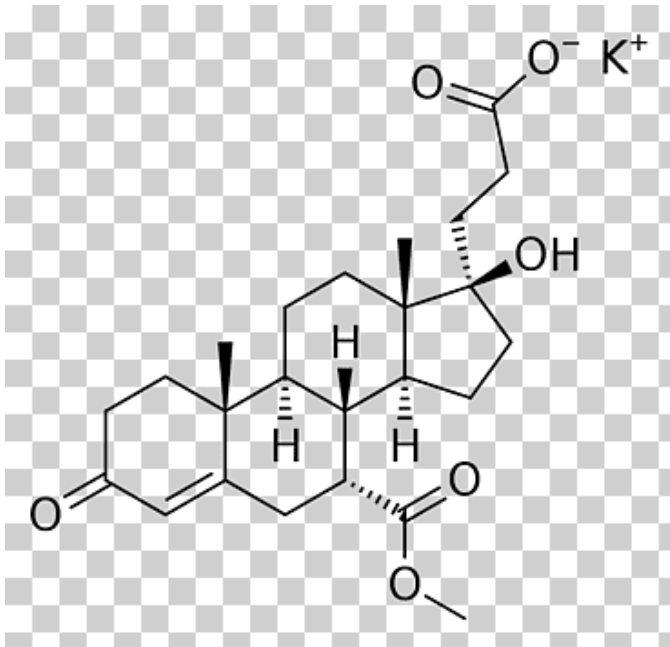

Remédios para reposição hormonal A reposição hormonal masculina é feita de acordo com a orientação do urologista, que pode indicar o uso de alguns medicamentos, como: Comprimidos de acetato de ciproterona, acetato de testosterona ou undecanoato de testosterona como o Durateston; Gel de dihidrotestosterona;

Reposição de testosterona: quando fazer, remédios e efeitos

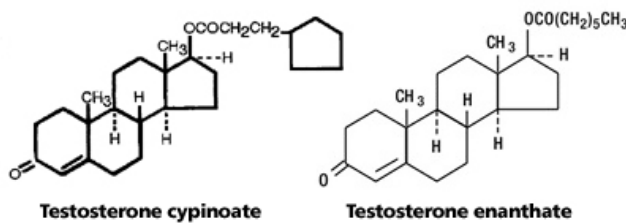
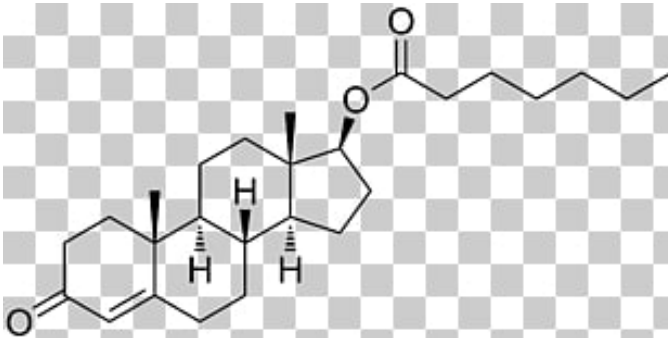

Figure 3: Two testosterone esters

A reposição de testosterona, também conhecida como reposição hormonal masculina, é indicada para tratamento da andropausa, um distúrbio hormonal natural que surge no homem a partir dos 40 anos e que é caracterizado pela baixa produção de testosterona, causando diminuição da libido, irritabilidade e ganho de Os níveis de testosterona têm tendência a diminuir a partir

Public Lab: Print



Enantato de Testosterona (TESTENAT) Aplicar enantato, cipionato 2-3x por semana é desnecessário Já que vai se aplicar 2-3x por semana, é preferível escolher um éster curto (acetato ou propionato) que conseqüentemente tem uma concentração maior de testosterona no ó Abaixo a tabela de referência do Dudu Haluch:

QUAL É A MELHOR TESTOSTERONA PRA USAR NO CICLO? *Propionato ou Enantato*

Digite seu endereço de e-mail para assinar este blog e receber notificações de novas publicações por as diferenças da Qual é a melhor testosterona para usar no ciclo? Propionato, enantato, cipionato, undecanoato, nebido, existem muitas opções Qual é a melhor opção? #QUAL #MELHOR #TESTOSTERONA #PRA #

Testosterona: o que é, para que serve e efeitos colateraisSaúde

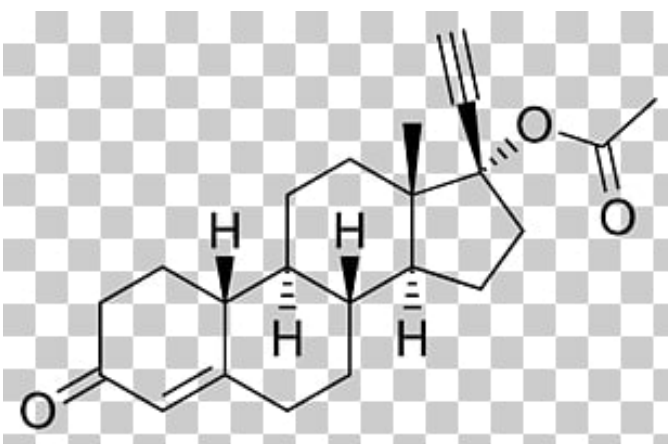

Androxon (Undecilato de Testosterona) → Cápsulas de 40 mg para administração por via oral, 2 a 4 cápsulas por dia divididos em 2 tomadas diárias Axeron (testosterona) → solução tópica com bomba de aplicação (3mg/1,5ml) para aplicação nas axilas de 30 a 120 mg por

Melhores esteróides seguros para volume que você precisará em 2022

#2: Dianabol é um potente esteróide anabolizante que também é conhecido como Dbol ou É o esteróide anabolizante mais eficaz e popular que é amplamente utilizado para fins de Os ciclos apenas com Dianabol dão resultados impressionantes para ganhar 7 a 8 kg de massa muscular em um mês A dosagem recomendada de Dianabol promove o rápido

5 fatos que você conhece sobre corticosteróides e esteró

Eles também são usados para reduzir o excesso de gordura Você pode encontrar esteróides anabolizantes de alta qualidade à venda em Por exemplo: Dianabol, Trenbolone, Anadrol, Testosterona, Winstrol, Anavar, Primobolan e muitos

4 melhores esteróides anabolizantes para mulheres em 2022

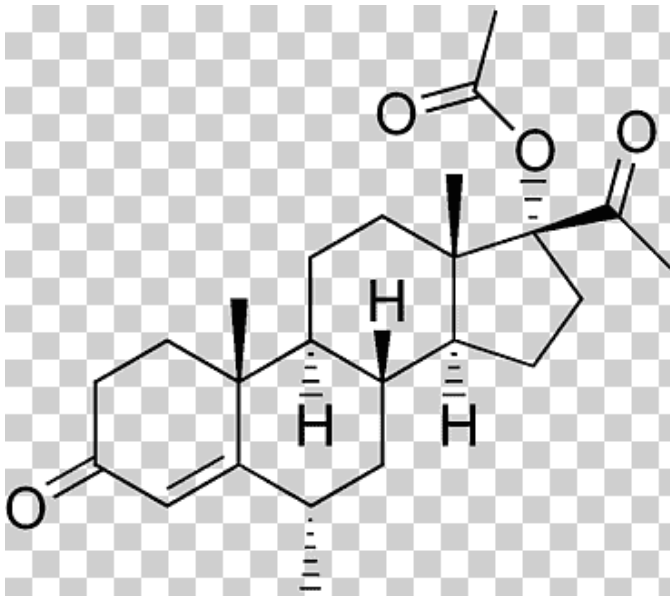

#4: Primobolan também é conhecido como Está disponível em duas formas diferentes, tais como: Acetato de Metenolona (Primobolan oral); Enantato de metenolona (Primobolan injetável); É o esteróide anabolizante mais seguro e suave que usuários masculinos e femininos podem usar para melhorar sua aparência física e força

Como obter mais testosterona?

A testosterona é um produto básico que promove a massa muscular e melhora a sua força. A testosterona é responsável pelo desenvolvimento adequado do tecido muscular testicular e da próstata, densidade óssea e força. T inferior pode afetar negativamente sua saúde física e Você pode comprar injeção de testosterona de

Como os esteróides tornam você mais forte - Top Steroids Online



NILEVAR

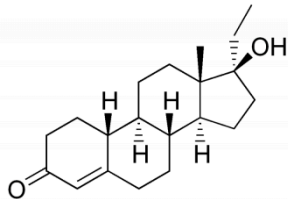

De acordo com' estudar, homens que usaram esteróides anabolizantes por dez semanas ganharam de 2 a 5 kg de massa muscular. Os esteróides anabolizantes também aumentam a força de 5 a 20 %. Quando você consome esteróides anabolizantes de maneira adequada, eles se decompõem em moléculas que passam para as células.

Os mitos mais comuns sobre esteróides - Top Steroids Online



NILEVAR

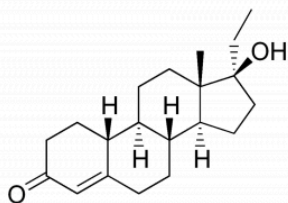

A testosterona é um hormônio que desempenha um papel essencial na mudança das características do sexo. Os esteróides não curam a doença, mas ajudam a reduzir a inflamação e a dor. Existem dois tipos de esteróides: Corticosteróides e Esteróides anabolizantes. Vamos falar aqui sobre todos os mitos sobre esteróides.

Como Aumentar a testosterona após os 40?

Princípio	Concentração (mg)	Nome comercial
Estradiol	26-44	Computose, Encore
Zeranol	32-76	Ralgro, Ralgro Magnum, Zeraplix
Acetato de Trembolona	140-200	Finaplix-S, Finaplix-H
Benzoato de Estradiol Progesterona	20-100	Synovex-S, Implus
Estradiol e Acetato de Trembolona	8-14-24-40-120-140	Revalor-S, Revalor-H, Revalor-G

Fonte: Botts et al. (1997)

O que fazer para aumentar a Para aumentar os níveis de testosterona circulantes no sangue é importante ter uma alimentação rica em zinco e vitaminas A e D, praticar atividade física, de preferência utilizando pesos, e ter uma boa noite de Assim, é possível manter os níveis de testosterona normais e o

[Previous Page](#) - [Next Page](#)