

KMINA TOILET FRAME - USER MANUAL

ESTRUCTURA INODORO KMINA - MANUAL DE USUARIO
 STRUTTURA GABINETTO KMINA - MANUALE UTENTE
 KMINA TOILETTE STRUKTUR - BENUTZERHANDBUCH
 CADRE DE TOILETTES KMINA - MANUEL D'UTILISATION

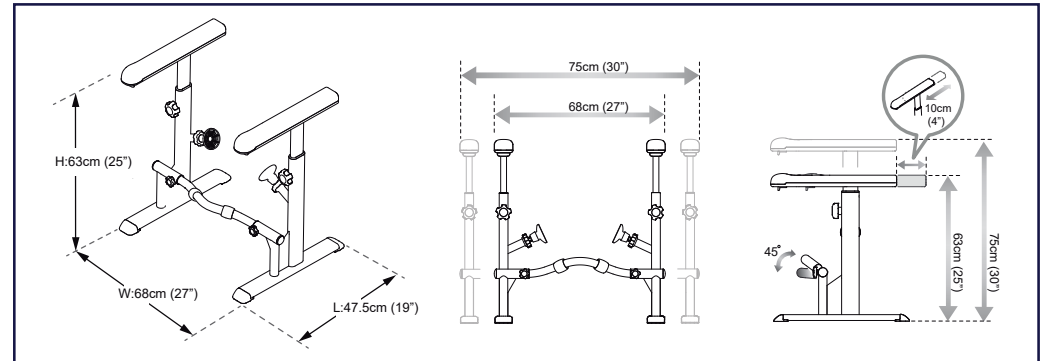

1

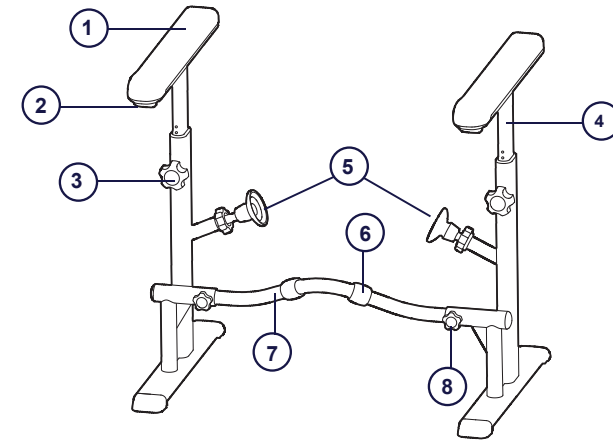

2

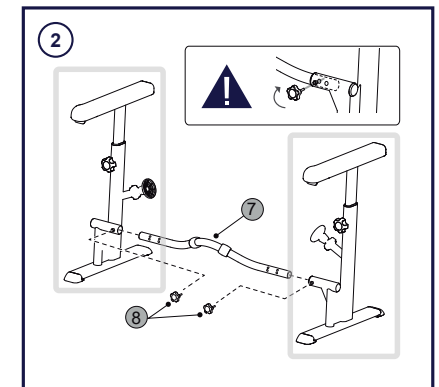
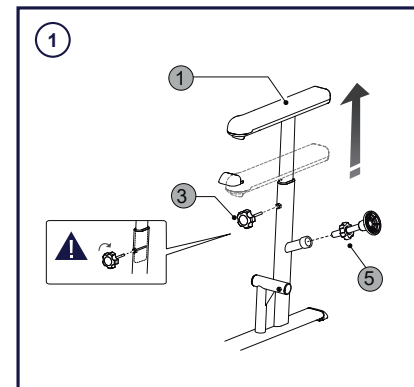

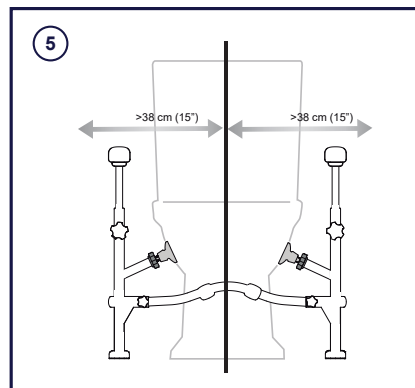
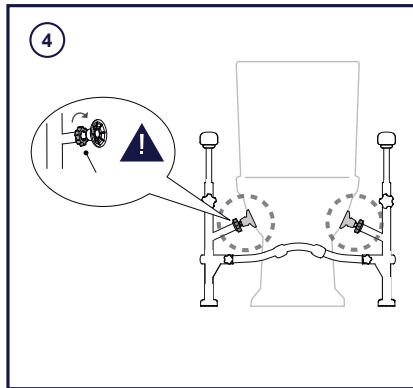
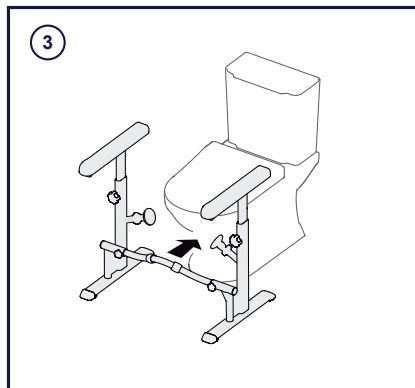

The **KMINA Toilet Frame** has been designed to provide additional support for toilet functions, preventing accidental slips or falls. Thanks to its height, width and depth adjustments, it adapts to any toilet and user. It has been designed to be used by the elderly, pregnant women and/or people with mobility difficulties. Material: stainless steel

1. PRODUCT PARTS

1. Armrests.
2. Adjustment button.
3. Adjustment thread.
4. Inner tube.
5. Lateral suction pad.
6. Rubber centering.
7. Horizontal tube.
8. Width adjustment.

2. ADJUST

1. Lift the armrest (1) to the desired position, insert the adjusting thread (3) into the hole and rotate it clockwise until it is securely fixed to the tube. Then insert the lateral suction pad (5) into the inner tube. Follow the same steps to mount the other armrest.
2. Insert the armrests to the horizontal tube (7) and fix them with the width adjustment threads (8). The horizontal tube (7) can be adjusted in two angles (0°/45°) and in two positions with different width (27"/30").
3. Place the device with the horizontal tube fully leaned on the front of the toilet.
4. Adjust the lateral suction pads on both sides of the toilet. Make sure both are completely fixed. The thread should be above the yellow line to ensure proper hold. The two armrests must be parallel to the floor.
5. Find the center line and confirm that it is at least 15" away from the walls on both sides.

3. USE

1. This device is designed to provide additional support and stability for toilet functions.
2. Use the adjustment buttons under the armrest for more comfortable support.
3. Before use, shake the armrests with your hands to check their stability.

WARNINGS

- Read instructions before installation.
- All threads should be fasten and tighten. Suction pads must be tighten securely to the toilet.
- Do not disassemble, repair, or modify any component.
- Users with limited physical capabilities should be supervised or assisted when using the device.
- This device is not designed to support the total weight of an individual. The weight limit for the user is 330 lb. Do not stand on this product. Do not use as a lifting aid.
- The armrests are intended to be used on both sides evenly. If pressure is applied on one side only, use only half of the body weight. At overload, there is a risk that the armrest will break.
- Check that all components and parts are properly assembled and bolted together before use.
- Keep away from heat.
- Any serious incident related to the product should be reported to the manufacturer and the competent authority of the Member State in which they are user and patient set.
- Do not remove the sticker on the product. If necessary, note the batch of the product so that the manufacturer can be notified in the event of an incident.

CLEANING AND MAINTENANCE

- Clean regularly by hand with a damp cloth, do not use abrasive products for cleaning or rinse with water.
- Disinfect the product by cleaning all accessible surfaces with disinfectant (after disassembly, if possible). All cleaning products used must be effective, compatible with each other and protect the materials to be cleaned.
- For disinfection in hospital environments, follow the instructions of a hygiene specialist.

MAINTENANCE AND PERIODIC INSPECTION

The product is maintenance-free, provided the cleaning and safety instructions outlined above are adhered to. Check product regularly for damage and to ensure that it is securely assembled.

3

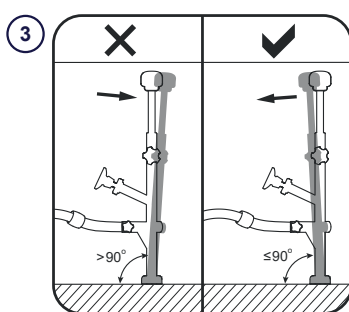
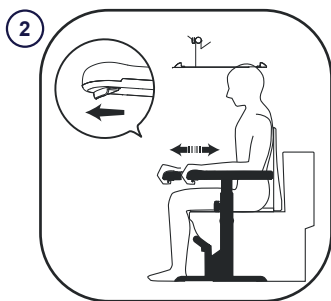
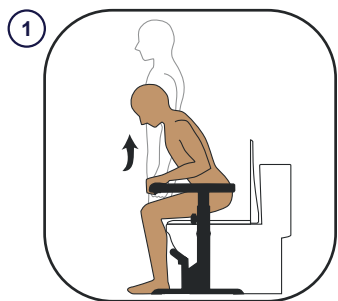

RE-USE

The product is suitable for repeated use. The number of times it can be used depends on how often and in which way the product is used.

Before reuse, clean and disinfect the product thoroughly and check the safety functions, and reset if necessary.

RECYCLING

The product is suitable for reprocessing in line with manufacturer's recommendations.

The disposal and recycling of used devices and packaging must comply with the applicable legal regulations.

WARRANTY

KMINA warrants that the device is free from defects in material and workmanship. The warranty shall remain in effect for 3 years from the date of original consumer purchase. The warranty does not extend to parts that are exposed to natural wear and tear that will require periodic replacement. This warranty does not cover the following:

- Replacement parts supplied by anyone other than KMINA or the stockist.
- Any failure of the unit during the warranty period if the failure is not caused by defect in material or workmanship or if the failure is caused by unreasonable use.
- KMINA is not liable for incidental or consequential injury or damage property.

ES

REFERENCIA

ESTRUCTURA INODORO KMINA K30001

La **Estructura Inodoro KMINA** ha sido diseñada para proporcionar un soporte adicional en las funciones de aseo, evitando resbalones o caídas accidentales. Gracias a sus ajustes de altura, anchura y profundidad se adapta a cualquier inodoro y usuario. Ha sido pensada para ser utilizada por ancianos, mujeres embarazadas y/o personas con dificultades de movilidad. Material: acero inoxidable.

1.PARTES DEL PRODUCTO

1. Reposabrazos.
2. Botón de ajuste.
3. Rosca de ajuste de altura.
4. Tubo interior
5. Ventosas de sujeción laterales.
6. Centraadores de caucho.
7. Tubo horizontal.
8. Rosca de ajuste de anchura.

2.AJUSTE

1. Levante el reposabrazos (1) hasta la posición deseada, inserte la rosca de ajuste (3) en el orificio y gírela en el sentido de las agujas del reloj hasta que quede bien fija en el tubo. Luego, introduzca la ventosa de sujeción lateral (5) en el tubo interior. Siga los mismos pasos para montar el otro reposabrazos.
2. Una los reposabrazos con el tubo horizontal (7) y fíjelos con las roscas de ajuste de anchura (8). El tubo horizontal (7) se puede ajustar en dos ángulos (0°/45°) y en dos posiciones con diferente anchura (68/75 cm).
3. Coloque el dispositivo con el tubo horizontal completamente apoyado en la parte delantera del inodoro.
4. Ajuste las ventosas de sujeción laterales a ambos lados del inodoro. Asegúrese de que queden completamente fijas. La rosca debe quedar por encima de la línea amarilla para asegurar una correcta sujeción. Los dos reposabrazos deben quedar paralelos al suelo.
5. Identifique la línea central y confirme que está por lo menos a 38 cm de las paredes por ambos lados.

3.USO

1. Este dispositivo está diseñado para proporcionar soporte adicional y estabilidad para las funciones del inodoro.
2. Utilice los botones de ajuste situados debajo del reposabrazos para conseguir un apoyo más cómodo.
3. Antes de utilizarlo, sacuda los reposabrazos con las manos para comprobar su estabilidad.

ADVERTENCIAS

- Lea las instrucciones antes de la instalación.
- Todas las roscas deben quedar ajustadas y apretadas. Las ventosas de sujeción laterales deben quedar firmemente apretadas al inodoro.
- No desmonte, repare, ni modifique ningún componente.
- Los usuarios con capacidades físicas limitadas deben ser supervisados o asistidos cuando usen el dispositivo.

KMINA

4

CE

- Este dispositivo no está diseñado para soportar el peso total de una persona. El límite de peso para utilizarlo son 150 kg. No ponerse de pie sobre este producto. No utilizar como elemento auxiliar de ascenso.

- Los reposabrazos se pueden utilizar en ambos lados por igual. Si se aplica presión en un solo lado, utilice solamente la mitad del peso corporal. En caso de sobrecarga, el reposabrazos puede romperse.

- Confirme que todos los componentes y piezas estén bien ensamblados y atornillados antes de usarlo.

- Manténgalo alejado del calor.

- Cualquier incidente grave relacionado con el producto debe notificarse al fabricante y a la autoridad competente del Estado miembro en el que estén establecidos el usuario y el paciente.

- No retirar la pegatina que viene en el producto. Si fuese necesario, anotar el lote del producto para poder indicar al fabricante en caso de incidente.

LIMPIEZA Y MANTENIMIENTO

- Limpiar regularmente a mano con un paño húmedo, no utilizar productos abrasivos para su limpieza ni enjuagar con agua.

- Desinfecte el producto limpiando todas las superficies accesibles con desinfectante (después de desmontarlo, si es posible). Todos los productos de limpieza empleados deben ser eficaces, compatibles entre sí y proteger los materiales que van a limpiar.

- Para desinfección en medios hospitalarios, atenerse a las instrucciones de un especialista en higiene.

MANTENIMIENTO Y REVISIÓN PERIÓDICA

Si se respetan las indicaciones de limpieza y seguridad anteriores, el producto no necesita mantenimiento.

Revise el producto periódicamente para comprobar que no tiene daños y asegurarse de que está montado de forma segura.

USO REPETIDO

El producto es adecuado para un uso repetido. El número de veces que se puede volver a utilizar depende de la frecuencia de uso y la forma de usarlo. Antes de volver a utilizarlo, realizar una limpieza del producto y comprobar su seguridad técnica funcional, y restablecerla en caso de que fuera necesario.

RECICLAJE

De acuerdo con las recomendaciones del fabricante este producto es adecuado para reciclaje.

La eliminación y aprovechamiento de aparatos viejos y embalajes debe realizarse de acuerdo con las disposiciones legales vigentes.

GARANTÍA

KMINA garantiza que este dispositivo está libre de defectos. La garantía permanecerá vigente durante 3 años desde la fecha de compra original del consumidor. La garantía no se extiende a piezas expuestas a un desgaste natural que requieran un reemplazo periódico. Esta garantía no cubre:

- Piezas de repuesto suministradas por cualquiera que no sea KMINA o el distribuidor autorizado.

- Cualquier fallo de la unidad durante el período de garantía que no sea causado por un defecto del material o la mano de obra o si el fallo es causado por un mal uso.

- KMINA no es responsable de daños accidentales o daños a la propiedad.

IT

REFERENZE

STRUTTURA GABINETTO KMINA K30001

La **Struttura Gabinetto KMINA** è stato progettato per fornire un supporto aggiuntivo per le funzioni della toilette, evitando scivolamenti o cadute accidentali. Grazie alle sue regolazioni in altezza, larghezza e profondità, si adatta a qualsiasi toilette e utente. È stato progettato per essere usato da anziani, donne incinte e/o persone con difficoltà motorie. Materiale: acciaio inox.

1. PARTI DEL PRODOTTO

1. Braccioli.
2. Pulsante di regolazione.
3. Regolazione in altezza.
4. Tubo interno.
5. Ventosa laterale.
6. Dispositivi di centraggio in gomma.
7. Tubo orizzontale.
8. Regolazione della larghezza.

2. REGOLAZIONE

KMINA

5

CE

1. Sollevare il bracciolo (1) nella posizione desiderata, inserire la filettatura di regolazione (3) nel foro e ruotarlo in senso orario fino a quando non è saldamente inserito nel tubo. Inserire quindi la ventosa laterale (5) nello tubo interno. Seguire gli stessi passi per montare l'altro bracciolo.
2. Fissare i braccioli al tubo orizzontale (7) e fissarli con le filettature di regolazione in larghezza (8). Il tubo orizzontale (7) può essere regolato in due angoli (0°/45°) e in due posizioni con larghezza diversa (68/75 cm).
3. Posizionare l'apparecchio con il tubo orizzontale completamente appoggiato sulla parte anteriore della toilette.
4. Regolare le ventose laterali su entrambi i lati della toilette. Assicuratevi che siano completamente fissati. La filettatura dovrebbe essere al di sopra della linea gialla per garantire una tenuta corretta. I due braccioli devono essere paralleli al pavimento.
5. Trovare la linea centrale e confermare che si trova ad almeno 38 cm di distanza dalle pareti su entrambi i lati.

3. UTILIZZO

1. Questo dispositivo è stato progettato per fornire ulteriore supporto e stabilità per le funzioni della toilette.
2. Utilizzare i pulsanti di regolazione sotto il bracciolo per un supporto più confortevole.
3. Prima dell'uso, agitare i braccioli con le mani per verificare la loro stabilità.

AVVERTENZE

- Leggere le istruzioni prima dell'installazione.
- Tutte le filettature devono essere serrate. Le ventose laterali devono essere ben fissate alla toilette.
- Non smontare, riparare o modificare alcun componente.
- Gli utenti con capacità fisiche limitate devono essere sorvegliati o assistiti durante l'uso del dispositivo.
- Questo dispositivo non è progettato per sostenere il peso totale di una persona. Il limite di peso per l'uso è di 150 kg. Non stare in piedi su questo prodotto. Non utilizzare come ausilio di sollevamento.
- I braccioli possono essere utilizzati su entrambi i lati allo stesso modo. Se la pressione viene applicata su un solo lato, utilizzare solo la metà del peso corporeo. In caso di sovraccarico, il bracciolo potrebbe rompersi.
- Verificare che tutti i componenti e le parti siano assemblati e avvitati correttamente prima dell'uso.
- Tenere lontano dal calore.
- Qualsiasi incidente grave relativo al prodotto deve essere segnalato al fabbricante e l'autorità competente dello Stato membro in cui si trovano insieme utente e paziente.
- Non rimuovere l'adesivo sul prodotto. Se necessario, annotare il lotto del prodotto per poterlo comunicare al produttore in caso di incidente.

PULIZIA E MANUTENZIONE

- Pulire regolarmente a mano con un panno umido, non utilizzare prodotti abrasivi per la pulizia o risciacquare con acqua.
- Disinfettare il prodotto pulendo tutte le superfici accessibili con un disinfettante (se possibile dopo lo smontaggio). Tutti i prodotti di pulizia utilizzati devono essere efficaci, compatibili tra loro e proteggere i materiali da pulire.
- Per la disinfezione negli ospedali, seguire le istruzioni di uno specialista in igiene.

MANUTENZIONE E CONTROLLO PERIODICA

Se si osservano le indicazioni di pulizia e sicurezza indicate sopra, il prodotto non ha bisogno di alcuna manutenzione. Controllare regolarmente che il prodotto non sia danneggiato e assicurarsi che sia ben assemblato.

RIUTILIZZO

Il prodotto è adatto ad essere riutilizzato. Il numero di impieghi dipende dalla frequenza e dal tipo di impiego del prodotto. Prima del riutilizzo, pulire e disinfettare completamente il prodotto, verificarne le funzioni di sicurezza e ripristinarle, se necessario.

RICICLAGGIO

In conformità con le raccomandazioni del produttore, questo prodotto è adatto al riciclaggio. Lo smaltimento e il riciclaggio degli apparecchi vecchi e dell'imballaggio devono essere eseguiti in conformità alle disposizioni di legge vigenti.

GARANZIA

KMINA garantisce che questo prodotto è privo di difetti. La garanzia rimarrà in vigore per 3 anni dalla data di acquisto originale del consumatore. La garanzia non si estende alle parti soggette ad usura naturale che richiedono una sostituzione periodica, come freni, ruote, manopole e borse.

Questa garanzia non copre:

- Pezzi di ricambio forniti da persone diverse da KMINA o dal distributore autorizzato.
- Qualsiasi guasto dell'unità durante il periodo di garanzia che non sia causato da un difetto di materiale o di lavorazione o se il guasto è causato da un uso improprio.
- KMINA non è responsabile per danni accidentali o danni materiali.

Der **KMINA-Toilettenrahmen wurde entwickelt**, um zusätzliche Unterstützung für die Toilettenfunktionen zu bieten und ein Ausrutschen oder Stürzen zu verhindern. Dank seiner Höhen-, Breiten- und Tiefenverstellung passt er sich jeder Toilette und jedem Benutzer an. Er wurde für ältere Menschen, Schwangere und/oder Menschen mit Mobilitätsproblemen entwickelt. Material: rostfreier Stahl.

1. PRODUKTBESTANDTEILE

1. Armlehnen
2. Einstellknöpfe
3. Höhenverstellung
4. Innenrohr
5. Seitlicher Sauggreifer
6. Gummizentrierung
7. Horizontales Rohr
8. Breitenverstellung

2. EINSTELLEN

1. Heben Sie die Armlehne (1) auf die gewünschte Position an, stecken Sie das Einstellgewinde (3) in die Bohrung und drehen Sie es im Uhrzeigersinn, bis es fest mit dem Rohr verbunden ist. Stecken Sie dann den seitlichen Saugnapf (5) in das Innenrohr. Führen Sie die gleichen Schritte aus, um die andere Armlehne zu montieren.
2. Setzen Sie die Armlehnen in das horizontale Rohr (7) ein und befestigen Sie sie mit den Gewinden zur Breitenverstellung (8). Das horizontale Rohr (7) kann in zwei Winkeln (0°/45°) und in zwei Positionen mit unterschiedlicher Breite (68/75 cm) eingestellt werden.
3. Platzieren Sie das Gerät so, dass das horizontale Rohr vollständig auf der Vorderseite der Toilette liegt.
4. Stellen Sie die seitlichen Saugnäpfe auf beiden Seiten der Toilette ein. Stellen Sie sicher, dass beide vollständig befestigt sind. Das Gewinde sollte sich oberhalb der gelben Linie befinden, um einen guten Halt zu gewährleisten. Die beiden Armlehnen müssen parallel zum Boden stehen.
5. Suchen Sie die Mittellinie und bestätigen Sie, dass sie auf beiden Seiten mindestens 38 cm von den Wänden entfernt ist.

3. VERWENDUNG

1. Diese Vorrichtung wurde entwickelt, um zusätzliche Unterstützung und Stabilität für die Toilettenfunktionen zu bieten.
2. Verwenden Sie die Einstellknöpfe unter der Armlehne für eine bequemere Unterstützung.
3. Schütteln Sie vor Gebrauch die Armlehnen mit den Händen, um die Stabilität zu überprüfen.

WARNUNGEN

- Lesen Sie die Anweisungen vor der Installation.
- Alle Gewinde sollten befestigt und angezogen werden. Die Saugnäpfe müssen fest mit der Toilette verbunden sein.
- Zerlegen, reparieren oder modifizieren Sie keine Komponenten.
- Benutzer mit eingeschränkten physischen Fähigkeiten sollten bei der Verwendung des Geräts überwacht oder unterstützt werden.
- Diese Vorrichtung ist nicht dazu bestimmt, das Gesamtgewicht einer Person zu tragen. Die Gewichtsgrenze für den Benutzer beträgt 150 kg. Stehen Sie nicht auf diesem Produkt. Nicht als Hebehilfe verwenden.
- Die Armlehnen sind für eine gleichmäßige beidseitige Nutzung vorgesehen. Wenn der Druck nur auf eine Seite ausgeübt wird, verwenden Sie nur die Hälfte des Körpergewichts. Bei Überlastung besteht die Gefahr, dass die Armlehne bricht.
- Überprüfen Sie vor der Verwendung, ob alle Komponenten und Teile richtig montiert und verschraubt sind.
- Vor Hitze schützen.
- Jeder schwerwiegende Vorfall im Zusammenhang mit dem Produkt sollte dem Hersteller und die zuständige Behörde des Mitgliedstaats, in dem sie sich befinden Benutzer- und Patientenset.
- Entfernen Sie den Aufkleber auf dem Produkt nicht. Notieren Sie sich gegebenenfalls die Produktcharge, damit der Hersteller im Falle eines Zwischenfalls benachrichtigt werden kann.

REINIGUNG UND WARTUNG

- Regelmäßig von Hand mit einem feuchten Tuch reinigen, keine Scheuermittel zur Reinigung verwenden oder mit Wasser abspülen.
- Desinfizieren Sie das Produkt, indem Sie alle zugänglichen Oberflächen mit Desinfektionsmittel reinigen (wenn

möglich nach der Demontage). Alle verwendeten Reinigungsmittel müssen wirksam, miteinander verträglich und zum Schutz der zu reinigenden Materialien geeignet sein.

- Für die Desinfektion im Krankenhausbereich sind die Anweisungen eines Hygienefachmanns zu beachten.

WARTUNG UND REGELMÄSSIGE INSPEKTION

Das Produkt ist wartungsfrei, sofern die oben genannten Reinigungs- und Sicherheitshinweise eingehalten werden. Überprüfen Sie das Produkt regelmäßig auf Beschädigungen und stellen Sie sicher, dass es sicher montiert ist.

WIEDERVERWENDUNG

Das Produkt ist für den wiederholten Gebrauch geeignet. Wie oft es verwendet werden kann, hängt davon ab, wie oft und auf welche Weise das Produkt verwendet wird.

Vor der Wiederverwendung das Produkt gründlich reinigen und desinfizieren sowie die Sicherheitsfunktionen überprüfen und ggf. zurücksetzen.

ENTSORGUNG / RECYCLING

Das Produkt ist für die Wiederverwendung/-aufbereitung gemäß den Empfehlungen des Herstellers geeignet. Die Entsorgung und das Recycling von Altgeräten und Verpackungen muss den geltenden gesetzlichen Bestimmungen entsprechen.

GARANTIE

KMINA garantiert, dass dieses Produkt frei von Material- und Verarbeitungsfehlern ist. Die Garantie gilt für 3 Jahre ab dem Datum des ursprünglichen Kaufs durch den Verbraucher. Die Garantie erstreckt sich nicht auf Teile, die einer natürlichen Abnutzung ausgesetzt sind, die einen regelmäßigen Austausch erfordern. Diese Garantie erstreckt sich nicht auf die folgenden Punkte:

- Ersatzteile, die von anderen Personen als KMINA oder dem Fachhändler geliefert werden.

- Jeder Ausfall des Gerätes während der Garantiezeit, wenn der Ausfall nicht auf Material- oder Verarbeitungsfehler zurückzuführen oder wenn der Ausfall auf unsachgemäßen Gebrauch zurückzuführen ist.

- KMINA haftet nicht für zufällige Schäden, Folgeschäden oder Sachschäden.

FR

RÉFÉRENCE

CADRE DE TOILETTES KMINA

K30001

Le **Cadre de Toilette KMINA** a été conçu pour fournir un soutien supplémentaire aux fonctions de la toilette, évitant ainsi les glissades ou les chutes accidentelles. Grâce à ses réglages en hauteur, largeur et profondeur, il s'adapte à toutes les toilettes et à tous les utilisateurs. Il a été conçu pour être utilisé par les personnes âgées, les femmes enceintes et/ou les personnes ayant des difficultés de mobilité. Matériau : acier inoxydable.

1. PIÈCES DU PRODUIT

1. Accoudoir
2. Bouton de réglage.
3. Réglage de la hauteur.
4. Tube intérieur.
5. Ventouses latérales.
6. Centres de caoutchouc.
7. Tube horizontal.
8. Fil d'ajustement de largeur.

2. AJUSTEMENT

1. Soulevez l'accoudoir (1) à la position souhaitée, insérez le fil d'ajustement (3) dans le trou et tournez-le dans le sens des aiguilles d'une montre jusqu'il soit fermement fixé dans le tube. Ensuite, insérez la ventouse de sujétion latérale (5) dans le tube intérieur. Suivez les mêmes étapes pour monter l'autre accoudoir.
2. Fixez les accoudoirs avec le tube horizontal (7) et fixez-les avec les filets de réglage en largeur (8). Le tube horizontal (7) peut être réglé selon deux angles (0° / 45°) et dans deux positions de largeur différente (68/75 cm).
3. Placez l'appareil avec le tube horizontal complètement à l'avant de la toilette.
4. Ajustez les ventouses latérales des deux côtés de la toilette. Assurez-vous qu'ils sont complètement fixes. Le filetage doit être au-dessus de la ligne jaune pour assurer une fixation correcte. Les deux accoudoirs doivent être parallèles au sol.
5. Trouvez la ligne médiane et vérifiez qu'elle se trouve à au moins 38 cm des murs des deux côtés.

KMINA

8

CE

3.UTILISATION

1. Cet appareil est conçu pour offrir un soutien et une stabilité supplémentaires aux fonctions de toilette.
2. Utilisez les boutons de réglage situés sous l'accoudoir pour un soutien plus confortable.
3. Avant utilisation, secouez les accoudoirs avec vos mains pour vérifier leur stabilité.

AVERTISSEMENTS

- Lisez les instructions avant l'installation.

- Tous les filets doivent être bien serrés. Les ventouses latérales doivent aller étroitement pressés au toilette.

- Ne démontez, réparez ou modifiez aucun composant.

- Les utilisateurs ayant des capacités physiques limitées doivent être supervisés ou assistés lors de l'utilisation du produit.

- Cet appareil n'est pas conçu pour supporter le poids total d'une personne. Le poids maximum de l'utilisateur est de 150kg. Ne pas se tenir debout sur ce produit. Ne pas utiliser comme aide à la montée.

- Les accoudoirs sont destinés à être utilisés de façon uniforme des deux côtés. En cas d'application de la pression d'un seul côté, utiliser seulement la moitié du poids du corps. L'appui-bras risquerait de se briser en cas de surcharge.

- Assurez-vous que tous les composants et toutes les pièces sont bien assemblés et vissés avant de les utiliser.

- Gardez-le loin de la chaleur.

- Tout incident grave lié au produit doit être signalé au fabricant et l'autorité compétente de l'État membre dans lequel ils sont ensemble utilisateur et patient..

NETTOYAGE ET DÉSINFECTION

- Nettoyer régulièrement à la main avec un chiffon humide, ne pas utiliser de produits abrasifs pour le nettoyage ou rincer à l'eau.

- Désinfectez le produit en nettoyant toutes les surfaces accessibles avec un désinfectant (après le démonter, si possible). Tous les produits de nettoyage utilisés doivent être efficaces, compatibles les uns des autres et protéger les matériaux qu'ils vont nettoyer.

- Pour la désinfection dans les hôpitaux, suivez les instructions d'un spécialiste de l'hygiène.

MAINTENANCE ET INSPECTION PÉRIODIQUE

Si vous respectez les consignes de sécurité et de nettoyage mentionnées ci-dessus, le produit ne nécessitera aucune maintenance.

Vérifier régulièrement le produit afin de s'assurer de l'absence de détériorations et de son bon assemblage.

RÉUTILISATION

Le produit est destiné à être réutilisé. Le nombre de réutilisations dépend de la fréquence et du mode d'utilisation du produit. Avant toute réutilisation, nettoyez et désinfectez soigneusement le produit, vérifiez les fonctions de sécurité et rétablissez sa configuration initiale, le cas échéant.

ELIMINATION

Selon les recommandations du fabricant, ce produit est recyclable.

La mise au rebut et l'utilisation des anciens appareils et emballages doivent être conformes aux dispositions légales en vigueur.

GARANTIE

KMINA garantit que cet appareil est exempt de défauts. La garantie restera valable 2 ans à partir de la date d'achat initial du consommateur. La garantie ne couvre pas les pièces exposées à une usure naturelle qui nécessite un remplacement périodique. Cette garantie ne couvre pas:

- Pièces de rechange fournies par toute personne autre que KMINA ou le distributeur agréé.

- Toute défaillance de l'appareil pendant la période de garantie qui n'est pas causée par un défaut du matériel ou de fabrication ou si la défaillance est causée par une mauvaise utilisation.

- KMINA n'est pas responsable des dommages accidentels ou matériels.

AVERTISSEMENTS

- Lisez les instructions avant l'installation.

- Tous les filets doivent être bien serrés. Les ventouses latérales doivent aller étroitement pressés au toilette.

- Ne démontez, réparez ou modifiez aucun composant.

- Les utilisateurs ayant des capacités physiques limitées doivent être supervisés ou assistés lors de l'utilisation du produit.

- Cet appareil n'est pas conçu pour supporter le poids total d'une personne. Le poids maximum de l'utilisateur est de 150kg. Ne pas se tenir debout sur ce produit. Ne pas utiliser comme aide à la montée.

KMINA

9

CE

- Les accoudoirs sont destinés à être utilisés de façon uniforme des deux côtés. En cas d'application de la pression d'un seul côté, utiliser seulement la moitié du poids du corps. L'appui-bras risquerait de se briser en cas de surcharge.
- Assurez-vous que tous les composants et toutes les pièces sont bien assemblés et vissés avant de les utiliser.
- Gardez-le loin de la chaleur.
- Tout incident grave lié au produit doit être signalé au fabricant et l'autorité compétente de l'État membre dans lequel ils sont ensemble utilisateur et patient.
- Ne pas retirer l'autocollant apposé sur le produit. Si nécessaire, notez le lot du produit afin d'avertir le fabricant en cas d'incident.

NETTOYAGE ET DÉSINFECTION

- Nettoyer régulièrement à la main avec un chiffon humide, ne pas utiliser de produits abrasifs pour le nettoyage ou rincer à l'eau.
- Désinfectez le produit en nettoyant toutes les surfaces accessibles avec un désinfectant (après le démonter, si possible). Tous les produits de nettoyage utilisés doivent être efficaces, compatibles les uns des autres et protéger les matériaux qu'ils vont nettoyer.
- Pour la désinfection dans les hôpitaux, suivez les instructions d'un spécialiste de l'hygiène.

MAINTENANCE ET INSPECTION PÉRIODIQUE

Si vous respectez les consignes de sécurité et de nettoyage mentionnées ci-dessus, le produit ne nécessitera aucune maintenance.

Vérifier régulièrement le produit afin de s'assurer de l'absence de détériorations et de son bon assemblage.

RÉUTILISATION

Le produit est destiné à être réutilisé. Le nombre de réutilisations dépend de la fréquence et du mode d'utilisation du produit. Avant toute réutilisation, nettoyez et désinfectez soigneusement le produit, vérifiez les fonctions de sécurité et rétablissez sa configuration initiale, le cas échéant.

ELIMINATION

Selon les recommandations du fabricant, ce produit est recyclable.

La mise au rebut et l'utilisation des anciens appareils et emballages doivent être conformes aux dispositions légales en vigueur.

GARANTIE

KMINA garantit que cet appareil est exempt de défauts. La garantie restera valable 3 ans à partir de la date d'achat initial du consommateur. La garantie ne couvre pas les pièces exposées à une usure naturelle qui nécessite un remplacement périodique. Cette garantie ne couvre pas:

- Pièces de rechange fournies par toute personne autre que KMINA ou le distributeur agréé.
- Toute défaillance de l'appareil pendant la période de garantie qui n'est pas causée par un défaut du matériel ou de fabrication ou si la défaillance est causée par une mauvaise utilisation.
- KMINA n'est pas responsable des dommages accidentels ou matériels.

KMINA
#WalkTheFuture

