

84" WORKBENCH TOP

Installation Instructions /
Instructions d'installation /
Instrucciones de instalación



SCAN FOR ANIMATED
3D INSTRUCTIONS

SCANNER POUR
VOIR LES
INSTRUCTIONS
ANIMÉES EN 3D

ESCANEAR PARA
OBTENER
INSTRUCCIONES
ANIMADAS EN 3D

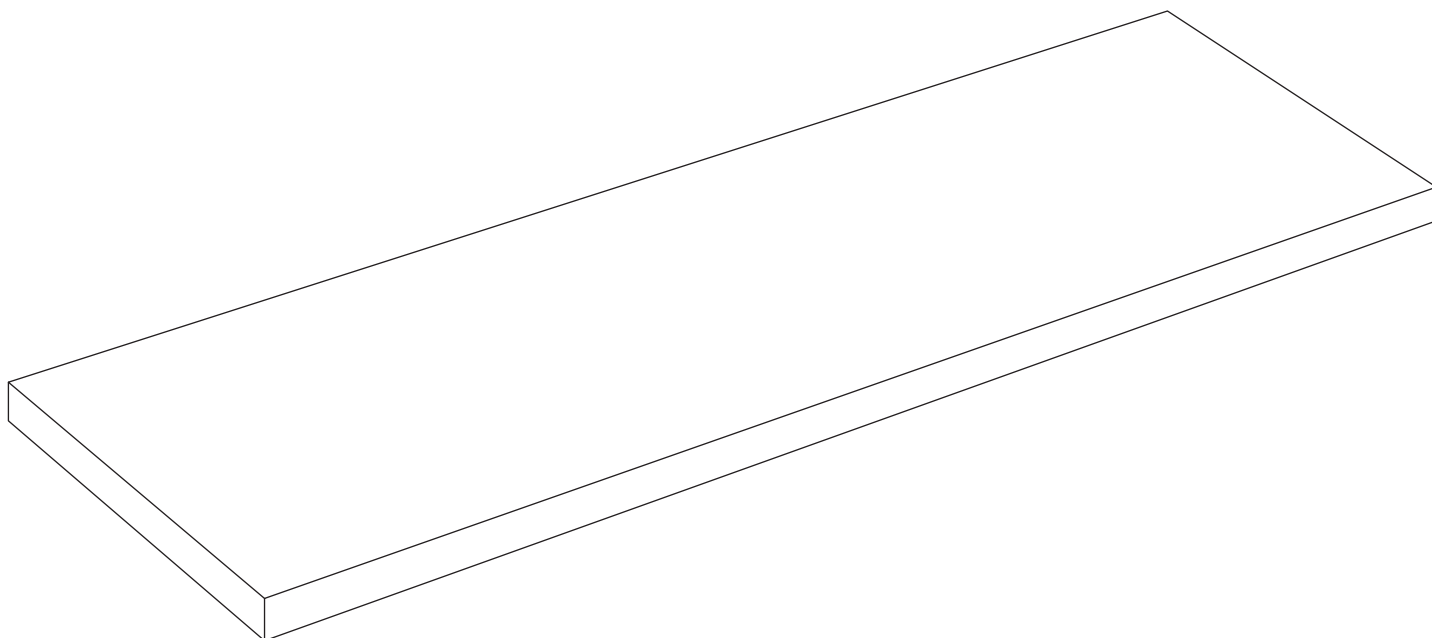



YOUR SAFETY AND THE SAFETY OF OTHERS ARE IMPORTANT

We have provided many important safety messages in this document. Always read and obey all safety messages.



- This is the safety alert symbol.
- This symbol alerts you to potential hazards that can injure you or others.
 - All safety messages will appear along side of the safety alert symbol accompanied by either the word "DANGER" or "WARNING".

This word means:
You can be seriously injured if you don't follow instructions.

All safety messages will tell you what the potential hazard is, tell you how to reduce the chance of injury, and tell you what can happen if the instructions are not followed.



VOTRE SÉCURITÉ ET CELLE DES AUTRES SONT IMPORTANTES

Nous avons fourni de nombreux messages de sécurité importants dans ce document. Lisez et respectez toujours tous les messages de sécurité.



- C'est le symbole d'alerte de sécurité.
- Ce symbole vous avertit des dangers potentiels qui peuvent vous blesser ou blesser d'autres personnes.
- Tous les messages de sécurité apparaîtront à côté du symbole d'alerte de sécurité accompagné du mot « DANGER » ou « AVERTISSEMENT ».

Ce mot signifie :
Vous pouvez être gravement blessé si vous ne suivez pas les instructions.

Tous les messages de sécurité vous indiqueront quel est le danger potentiel, vous indiqueront comment réduire les risques de blessure et vous indiqueront ce qui peut arriver si les instructions ne sont pas suivies.

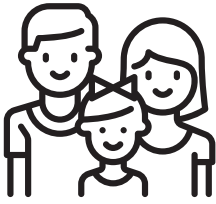

SU SEGURIDAD Y LA SEGURIDAD DE OTROS SON IMPORTANTES

Hemos proporcionado muchos mensajes de seguridad importantes en este documento. Siempre lea y obedezca todos los mensajes de seguridad.



- Éste es el símbolo de alerta de seguridad.
- Este símbolo le advierte sobre posibles peligros que pueden causarle lesiones a usted o a otras personas.
- Todos los mensajes de seguridad aparecerán junto al símbolo de alerta de seguridad acompañado de la palabra "PELIGRO" o "ADVERTENCIA".

Esta palabra significa:

Puede lesionarse gravemente si no sigue las instrucciones.

Todos los mensajes de seguridad le dirán cuál es el peligro potencial, cómo reducir la posibilidad de lesiones y qué puede pasar si no se siguen las instrucciones.

Use & Care / Utilisation et entretien / Uso y cuidado

- This product is intended for indoor use only.
- Not intended to be used by children.
- To clean wipe with a damp cloth and dry immediately.

- Ce produit est destiné à un usage intérieur exclusivement. Veuillez.
- Non conçu pour être utilisé par des enfants.
- Pour nettoyer le produit, essuyez-le avec un chiffon humide et séchez-le immédiatement.

- Este producto está diseñado para su uso solo en interiores.
- No está indicado para su uso en niños.
- Para limpiar el armario, frotar con un paño húmedo y secar de inmediato.



WEAR SAFETY GLOVES
PORTER DES GANTS DE SÉCURITÉ
USAR GUANTES DE SEGURIDAD



KEEP DRY
MAINTENIR AU SEC
MANTENER SECO

Parts / les pièces / Partes



1 PC / 1 UD



12+2 PCS / 12+2 UDS

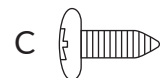

4 PCS / 4 UDS

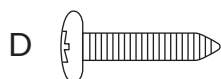

4 PCS / 4 UDS

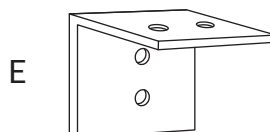

2 PCS / 2 UDS



1 PC / 1 UD

Installation Instructions / Instructions d'installation / Instrucciones de instalación

Installation Option A: 2 Sets of Legs (Page 8) /
Option d'installation A : 2 jeux de pattes (Page 8) /
Opción de instalación A: 2 juegos de piernas (Página 8)

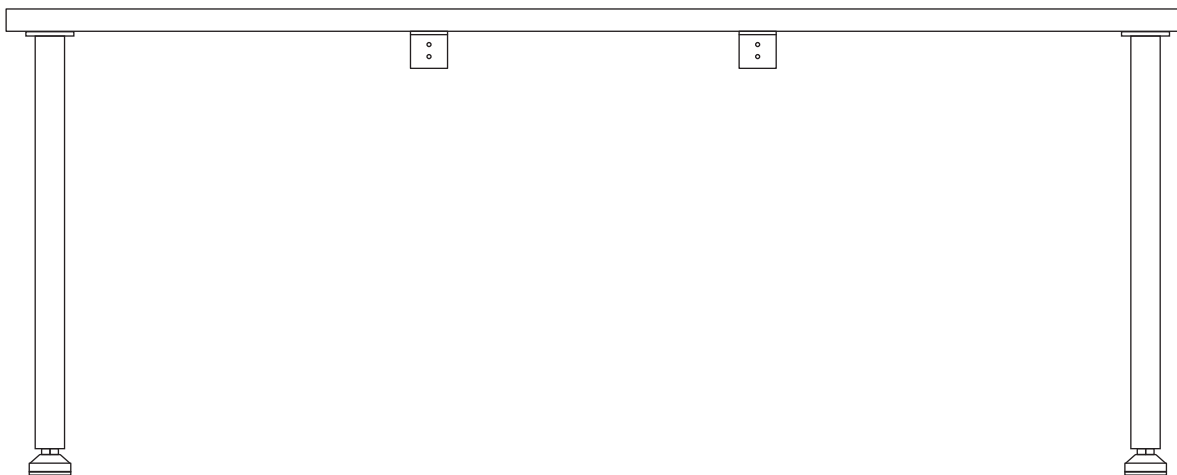

Installation Option B: 1 Base Cabinet & 1 Set of Legs (Page 13) /
Option d'installation B : 1 armoire de base et 1 jeu de pieds (Page 13) /
Opción de instalación B: 1 gabinete bajos y 1 juego de patas (Página 13)

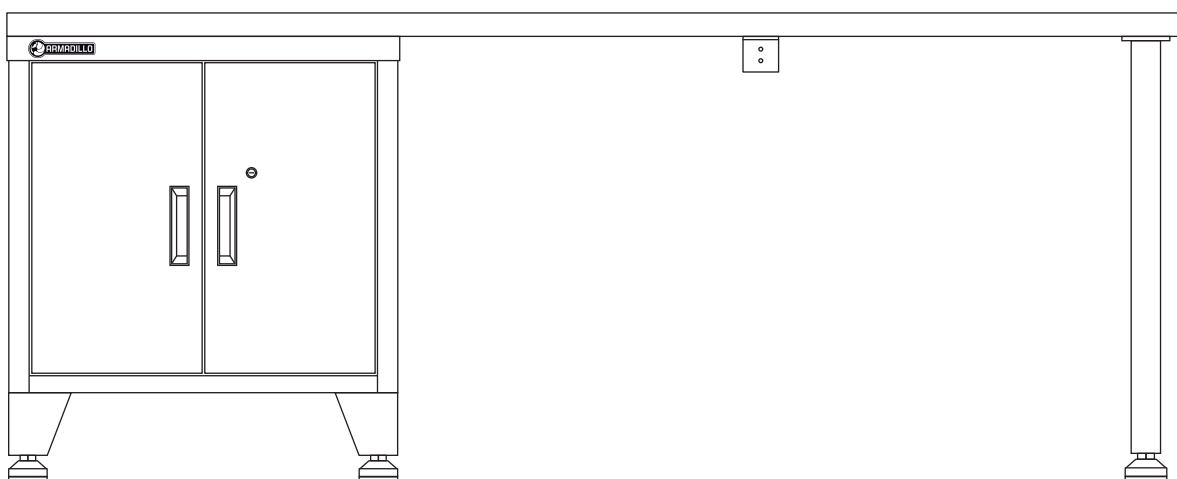

Installation Instructions / Instructions d'installation / Instrucciones de instalación

Installation Option C: 2 Base Cabinets & 1 Set of Legs (Page 18) /

Option d'installation C : 2 armoires de base et 1 jeu de pieds (Page 18) /

Opción de instalación C: 2 gabinetes bajos y 1 juego de patas (Página 18)

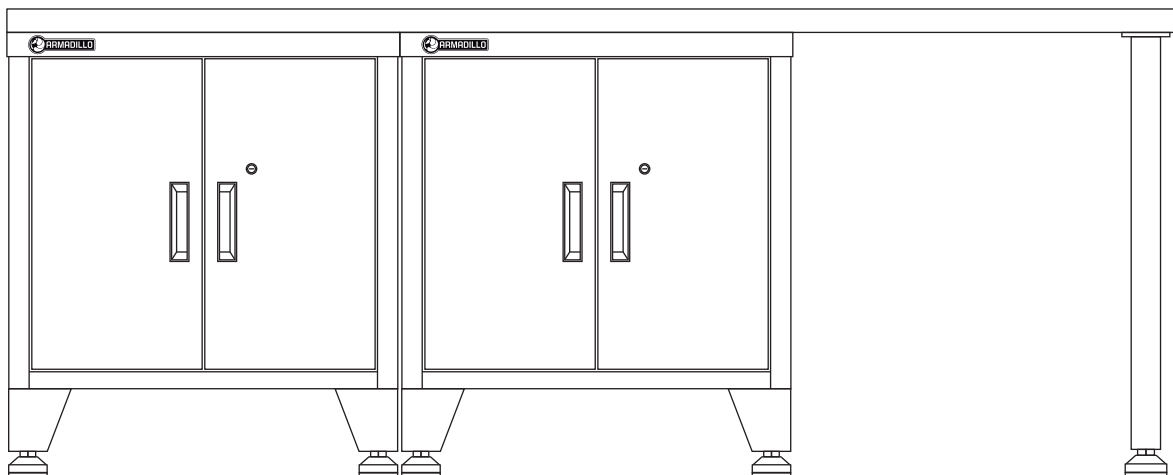

Installation Option D: 3 Base Cabinets (Page 20) /

Option d'installation D : 3 armoires de base (Page 20) /

Opción de instalación D: 3 gabinete bajos (Página 20)

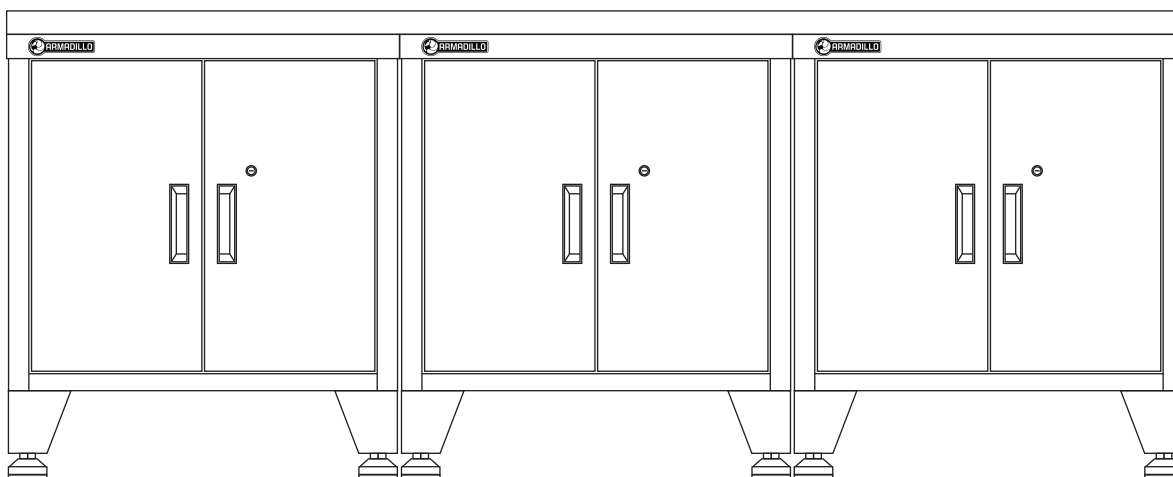

Installation Instructions / Instructions d'installation / Instrucciones de instalación

Installation Option E: 1 Gear Locker with Support Bracket & 1 Base Cabinet (Page 22) /
Option d'installation E : 1 casier à engrenages avec support et 1 armoire de base (Page 22) /
Opción de instalación E: 1 casillero con soporte y 1 gabinete base (Página 22)

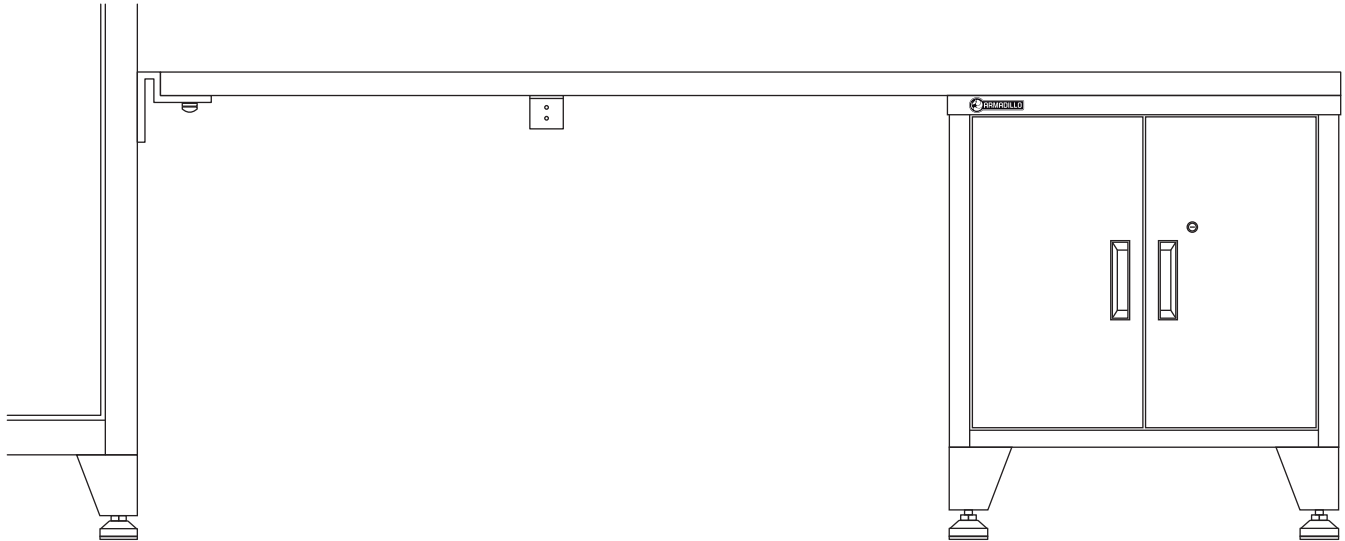

Installation Option F: 1 Gear Locker with Support Bracket & 1 Set of Legs (Page 28) /
Option d'installation F : 1 casier à engrenages avec support et 1 jeu de pieds (Page 28) /
Opción de instalación F: 1 Gear Locker con soporte y 1 juego de patas (Página 28)

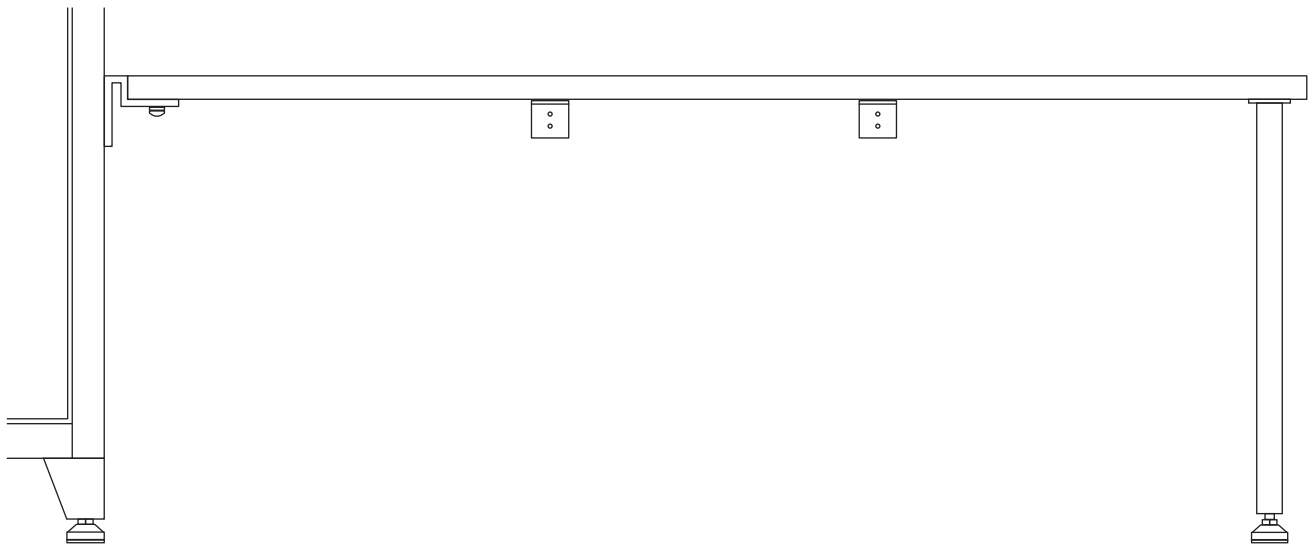

Installation Instructions / Instructions d'installation / Instrucciones de instalación

Installation Option G: 2 Gear Lockers with Support Brackets (Page 33) /
Option d'installation G : 2 casiers à engrenages avec supports (Page 33) /
Opción de instalación G: 2 casilleros de engranajes con soportes de soporte (Página 33)

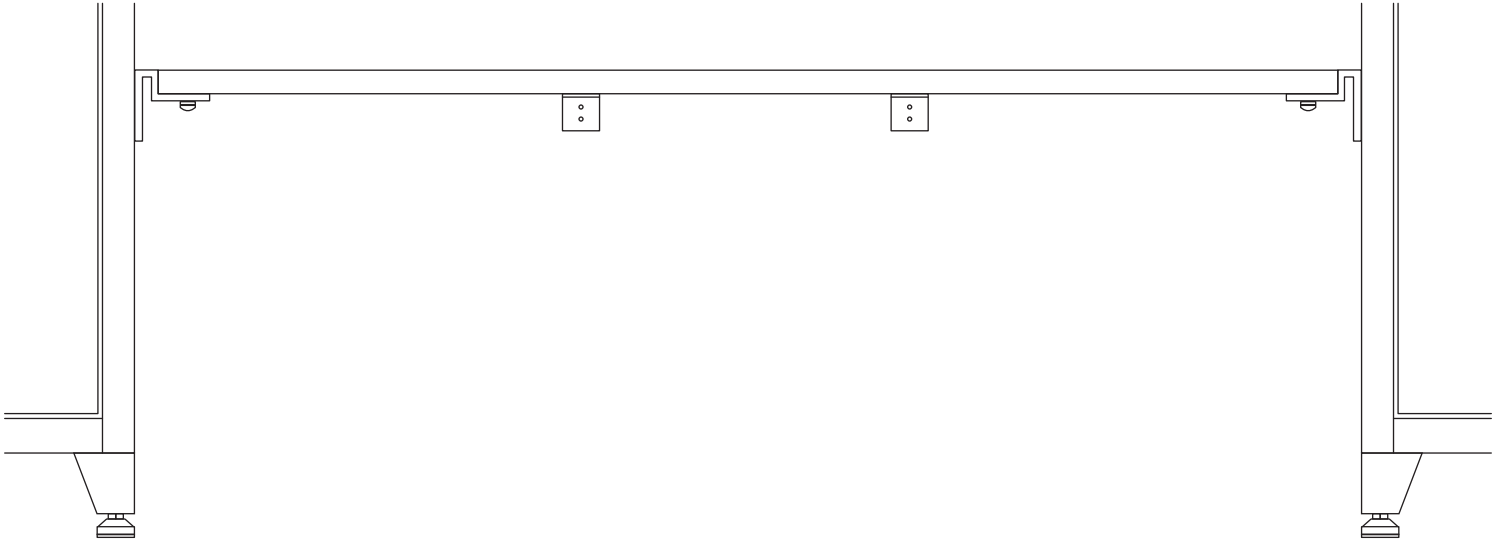

Installation Instructions / Instructions d'installation / Instrucciones de instalación

Installation Option A: 2 Sets of Legs /

Option d'installation A : 2 jeux de pattes / Opción de instalación A: 2 juegos de piernas

1

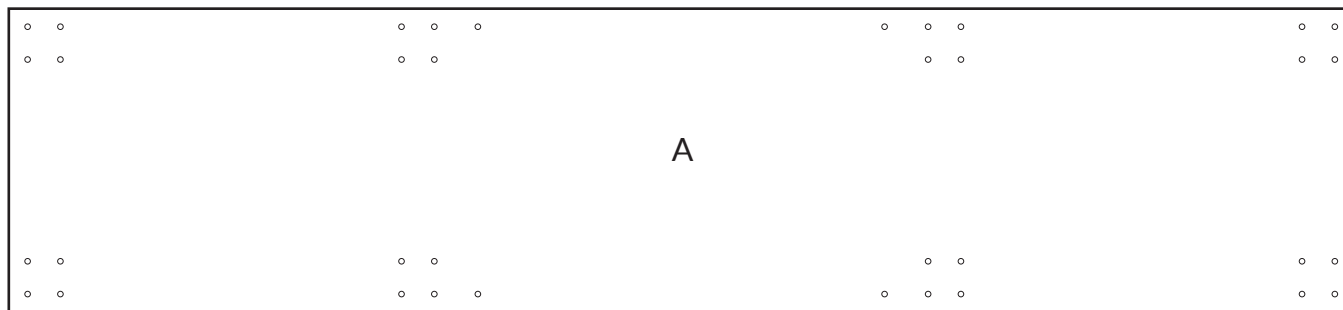

The Bottom of Wood Top
Le fond du dessus en bois
La parte inferior de la tapa de madera



Support legs (screws included) need to be purchased separately.

Les pieds de support (vis incluses) doivent être achetés séparément.

Las patas de soporte (tornillos incluidos) deben comprarse por separado.

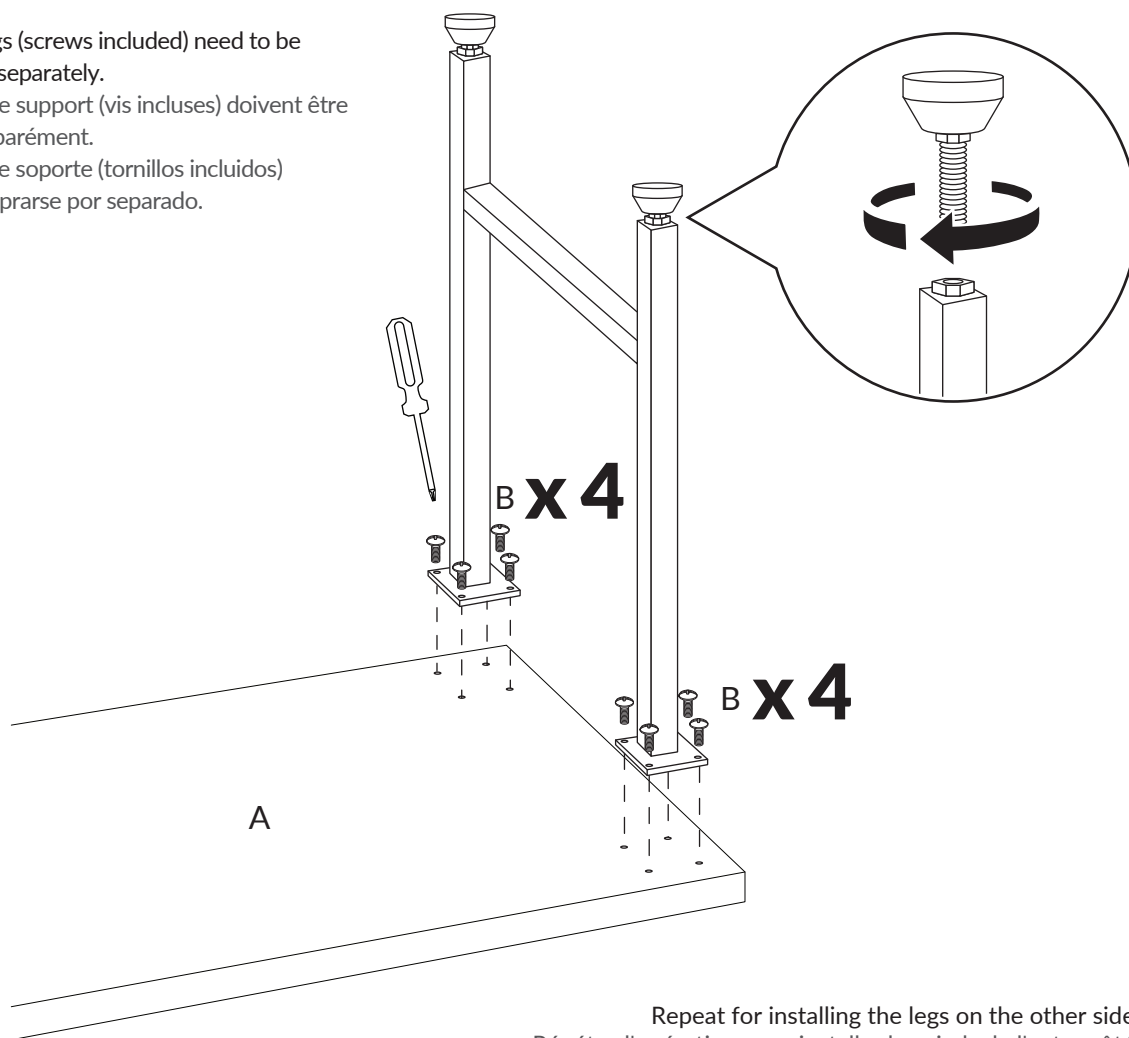

Repeat for installing the legs on the other side.
Répétez l'opération pour installer les pieds de l'autre côté.
Repita para instalar las patas en el otro lado.

Installation Instructions / Instructions d'installation / Instrucciones de instalación

2



Install the bracket (E) on the stud.
Installer le support (E) sur le montant en bois.
Instalar el soporte (E) en el montante de madera.

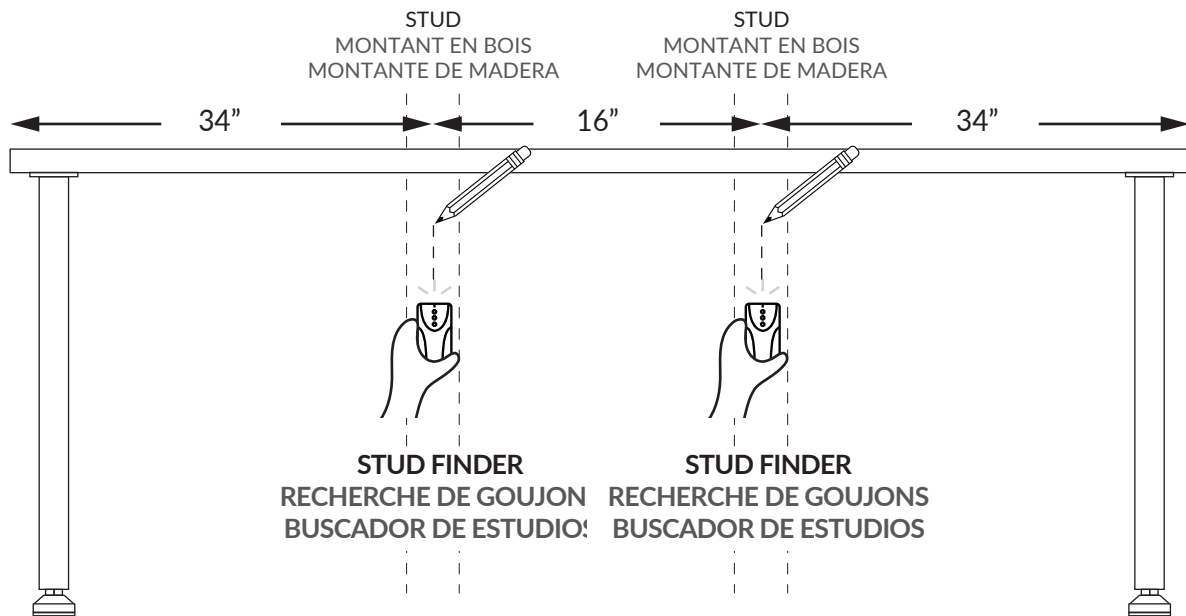

3

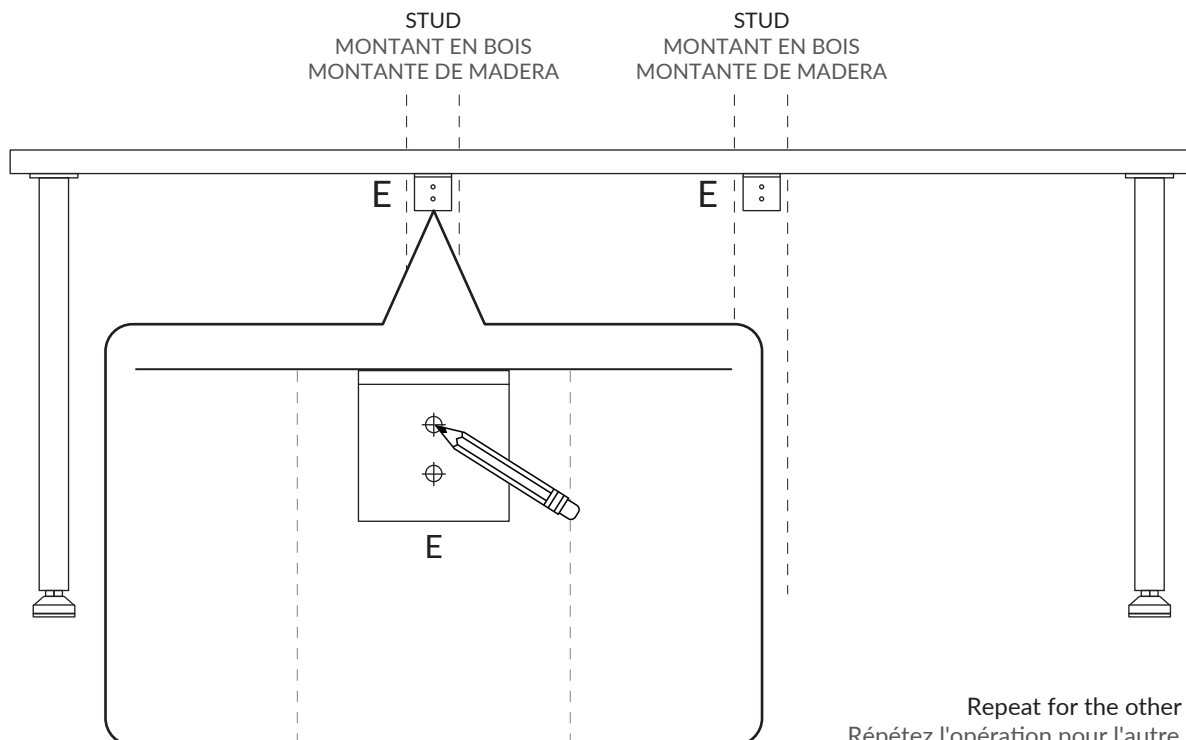

Repeat for the other bracket.
Répétez l'opération pour l'autre support.
Repita para el otro soporte.

Installation Instructions / Instructions d'installation / Instrucciones de instalación

4

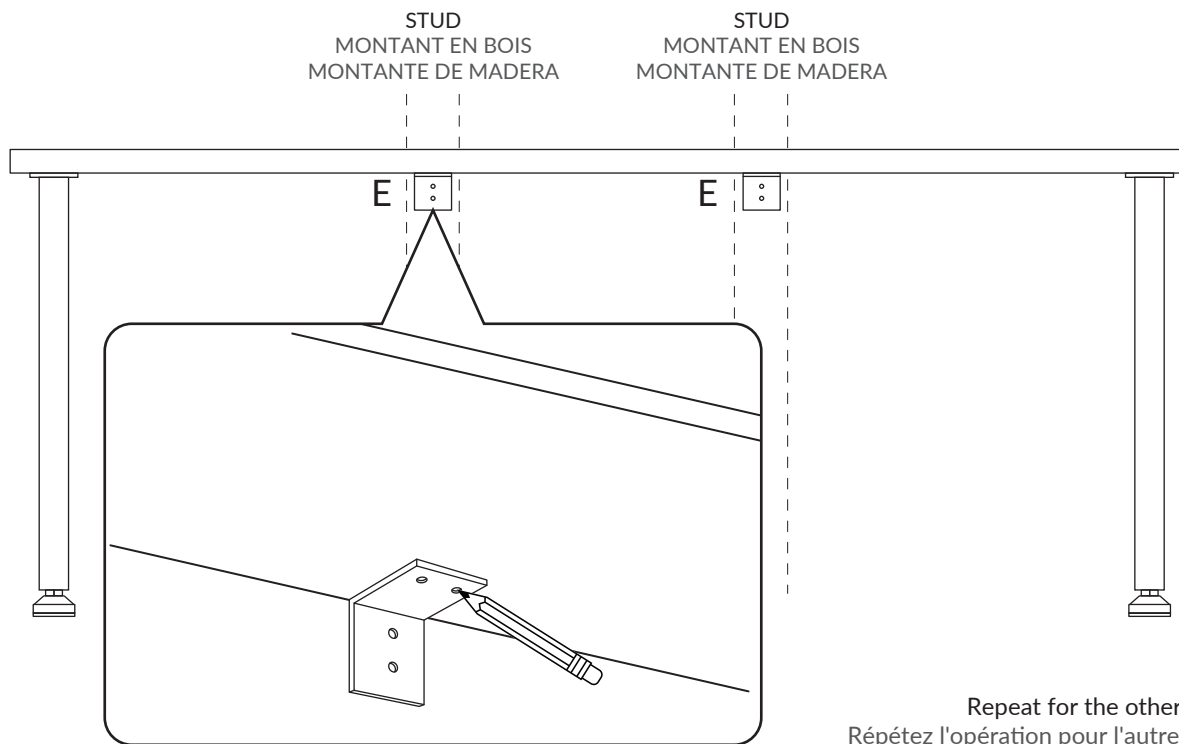

5

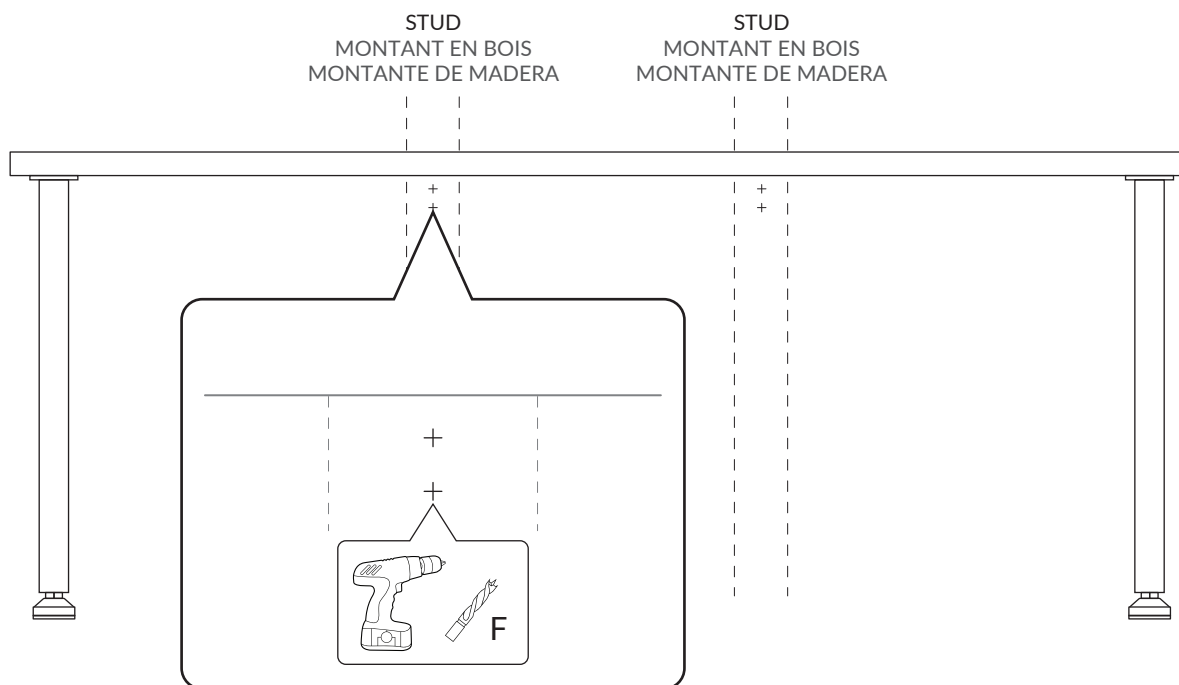

Installation Instructions / Instructions d'installation / Instrucciones de instalación

6

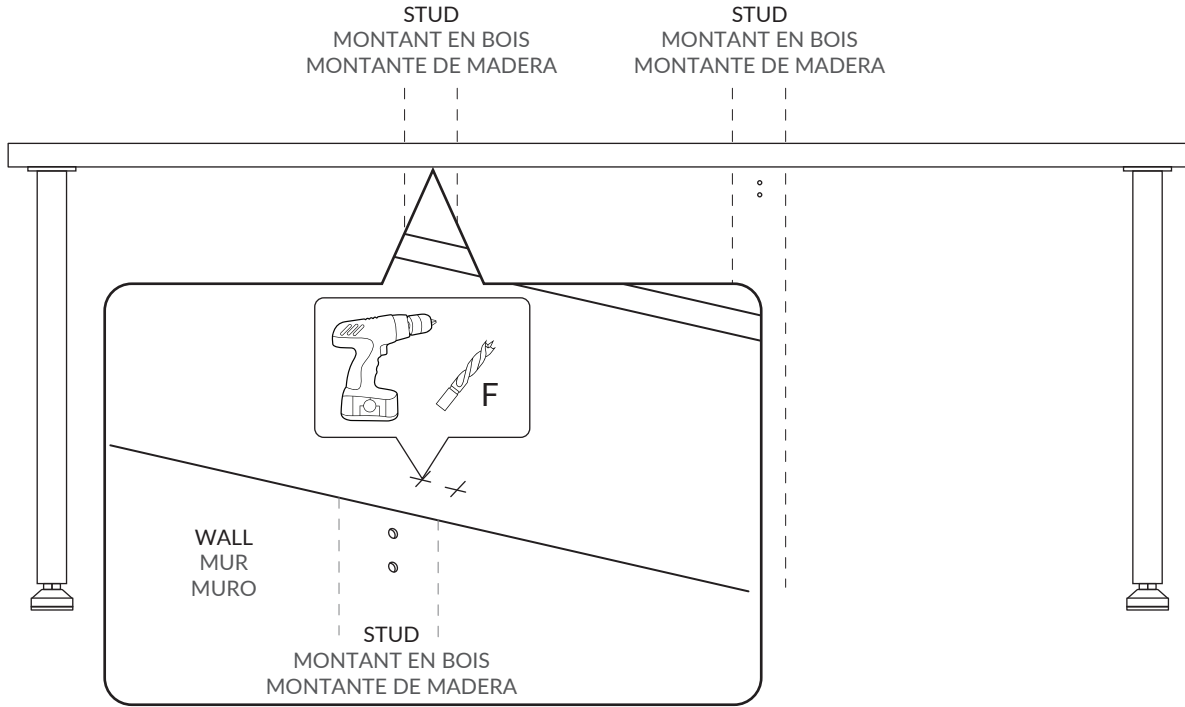

Drill to a maximum depth of 0.75" into wood top.
Percez à une profondeur maximale de 0,75 po dans le dessus en bois.
Taladre hasta una profundidad máxima de 0,75" en la parte superior de madera.

Repeat for the other bracket.
Répétez l'opération pour l'autre support.
Repita para el otro soporte.

7

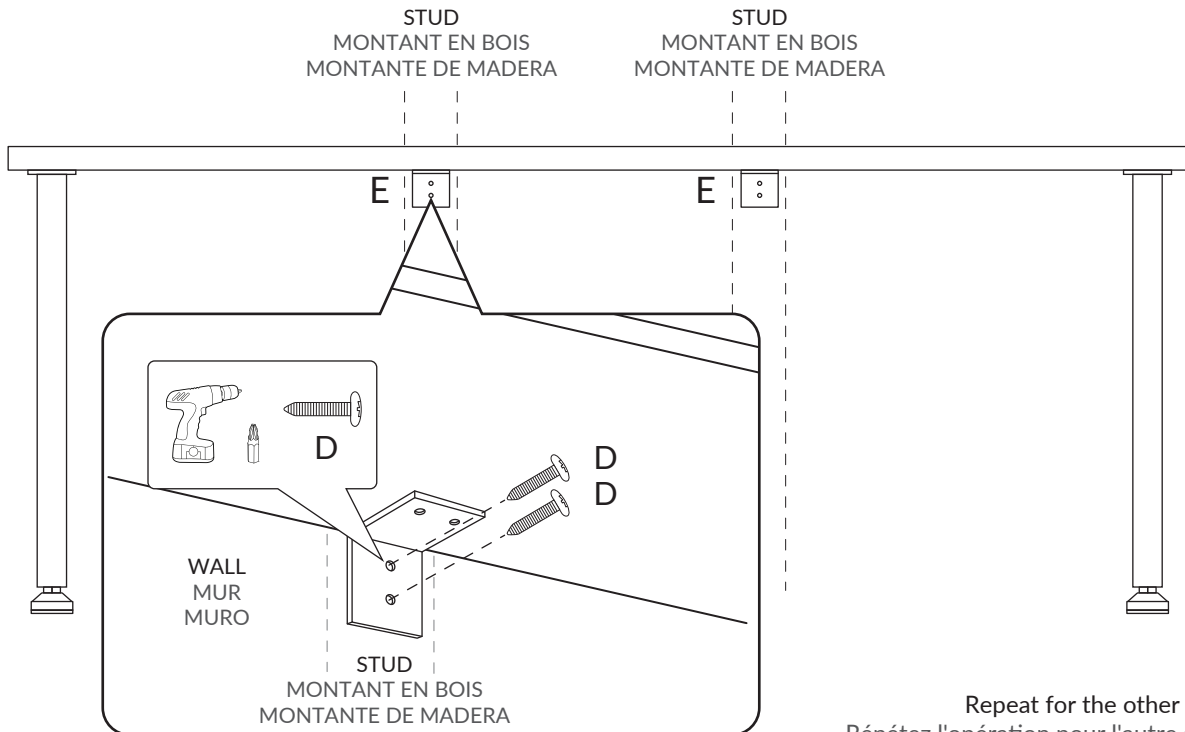

Repeat for the other bracket.
Répétez l'opération pour l'autre support.
Repita para el otro soporte.

Installation Instructions / Instructions d'installation / Instrucciones de instalación

8

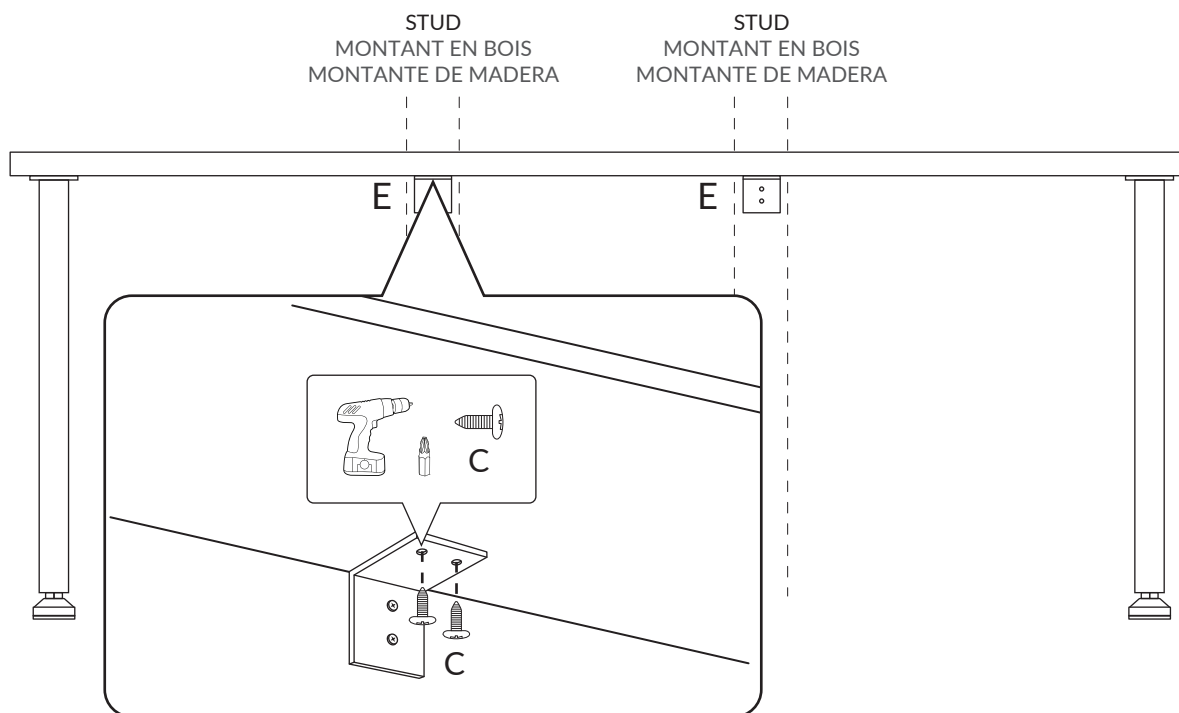

Repeat for the other bracket.
Répétez l'opération pour l'autre support.
Repita para el otro soporte.

Installation Instructions / Instructions d'installation / Instrucciones de instalación

Installation Option B: 1 Base Cabinet & 1 Set of Legs /
Option d'installation B : 1 armoire de base et 1 jeu de pieds /
Opción de instalación B: 1 gabinete bajos y 1 juego de patas

1

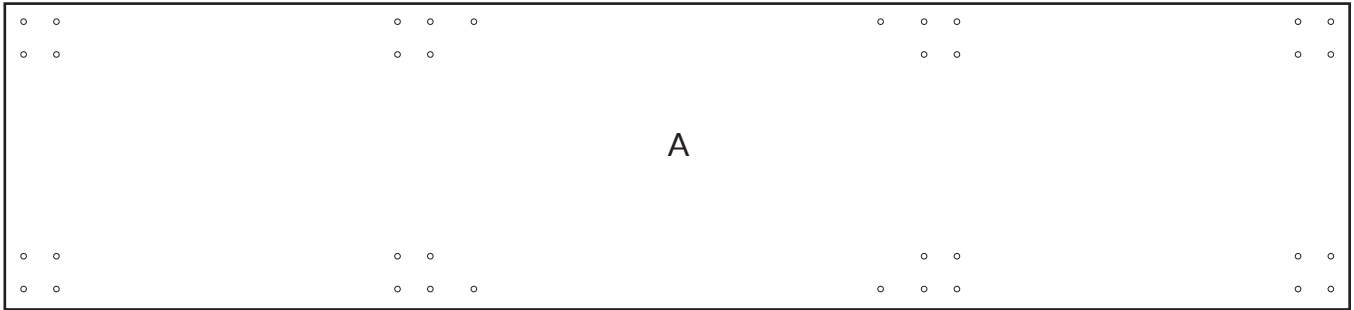

The Bottom of Wood Top
Le fond du dessus en bois
La parte inferior de la tapa de madera



Support legs (screws included) need to be purchased separately.
Les pieds de support (vis incluses) doivent être achetés séparément.
Las patas de soporte (tornillos incluidos) deben comprarse por separado.

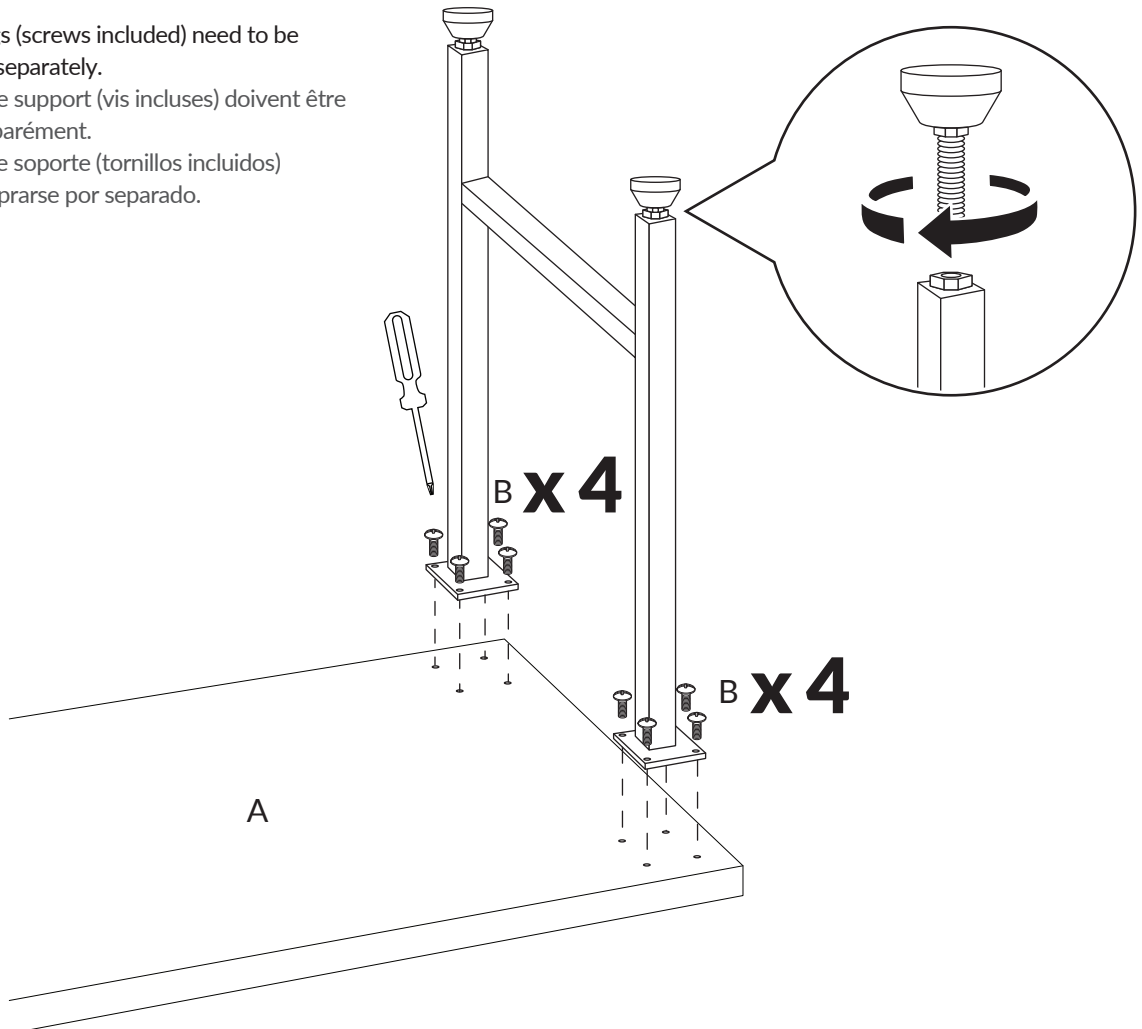

Installation Instructions / Instructions d'installation / Instrucciones de instalación



Remove the TOP DRAWER from the cabinet before installing the wood top on the MULTIFUNCTION CABINET & SIX-DRAWER CABINET.
Retirez le TIROIR SUPÉRIEUR de l'armoire avant d'installer le dessus en bois sur MULTIFUNCTION CABINET & SIX-DRAWER CABINET.
Retire el CAJÓN SUPERIOR del gabinete antes de instalar la cubierta de madera en el MULTIFUNCTION CABINET & SIX-DRAWER CABINET.

2

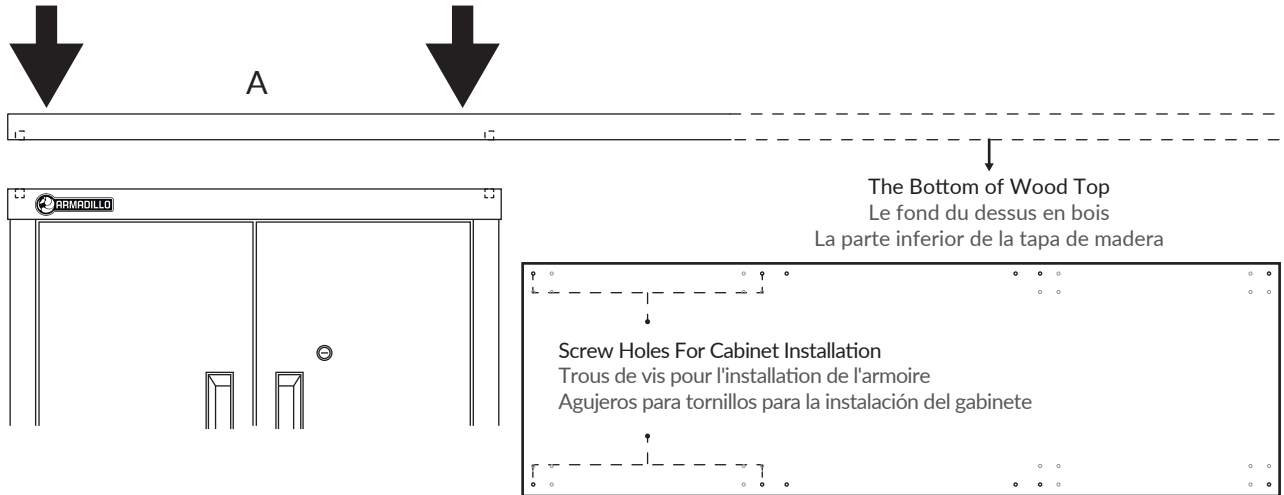

3

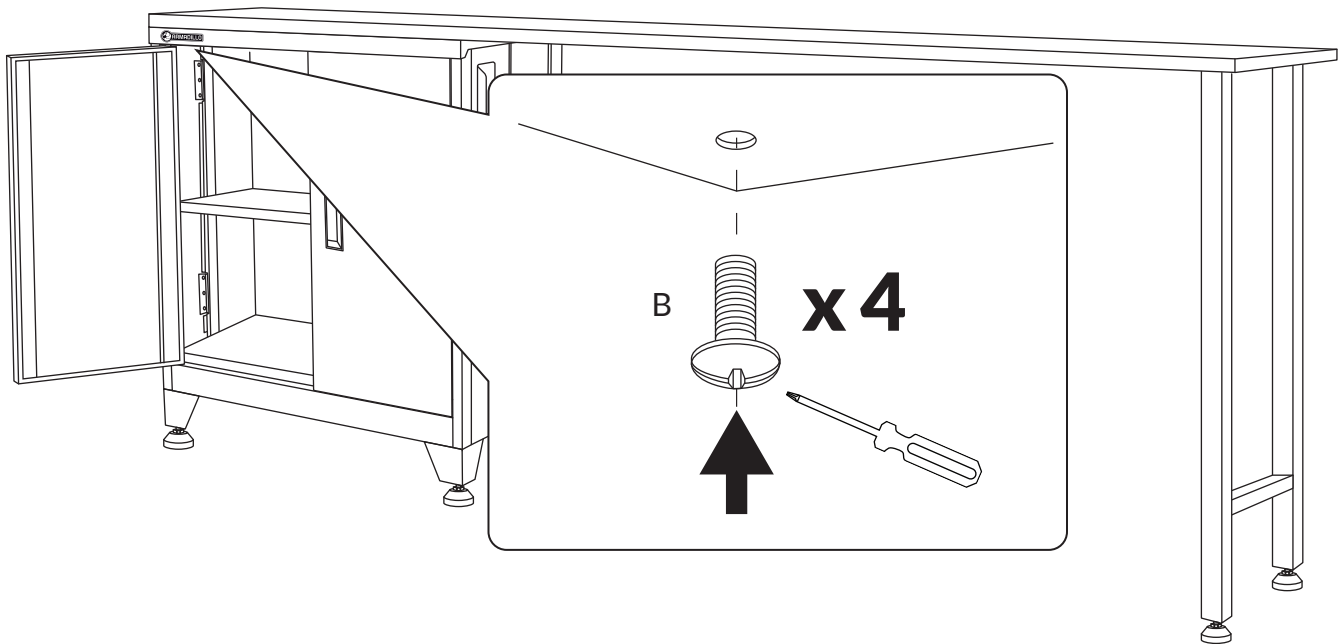

Repeat for the rest of the corners.
Répétez l'opération pour le reste des coins.
Repita para el resto de las esquinas.

Installation Instructions / Instructions d'installation / Instrucciones de instalación

4



Install the bracket (E) on the stud.
Installer le support (E) sur le montant en bois.
Instalar el soporte (E) en el montante de madera.

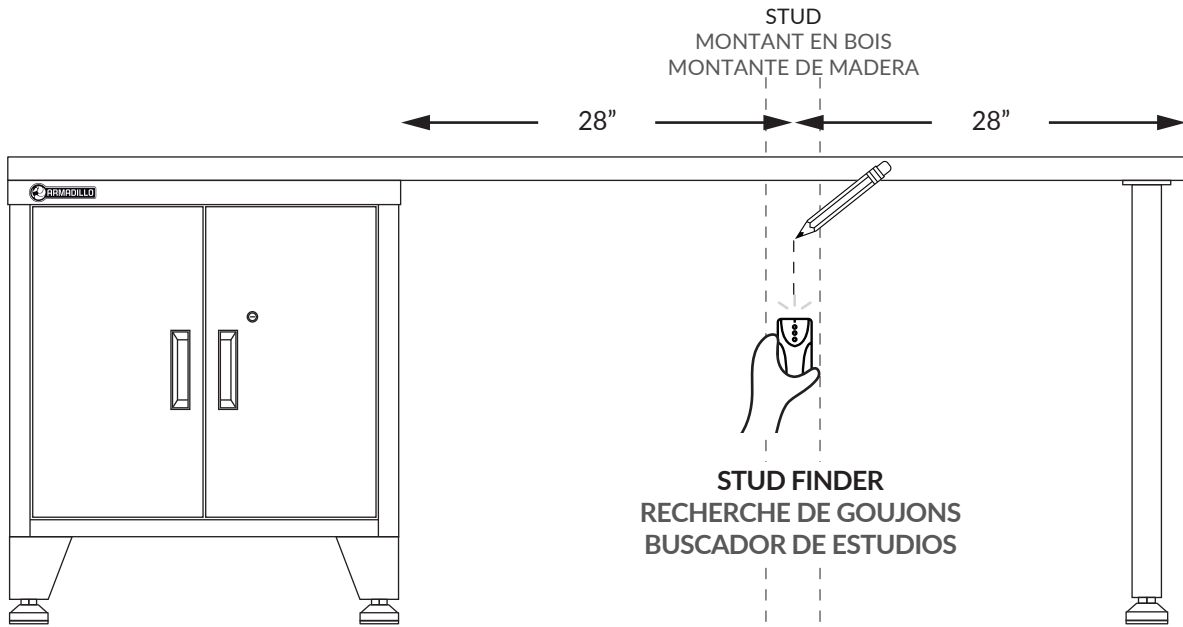

5

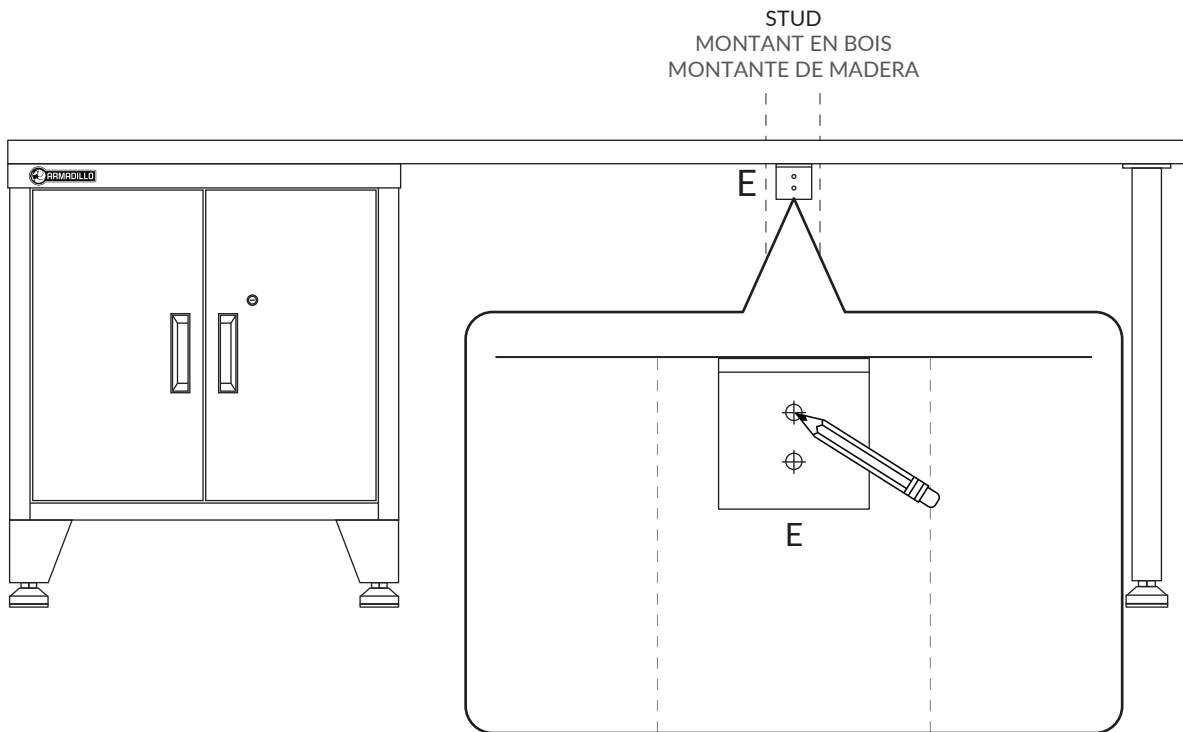

6

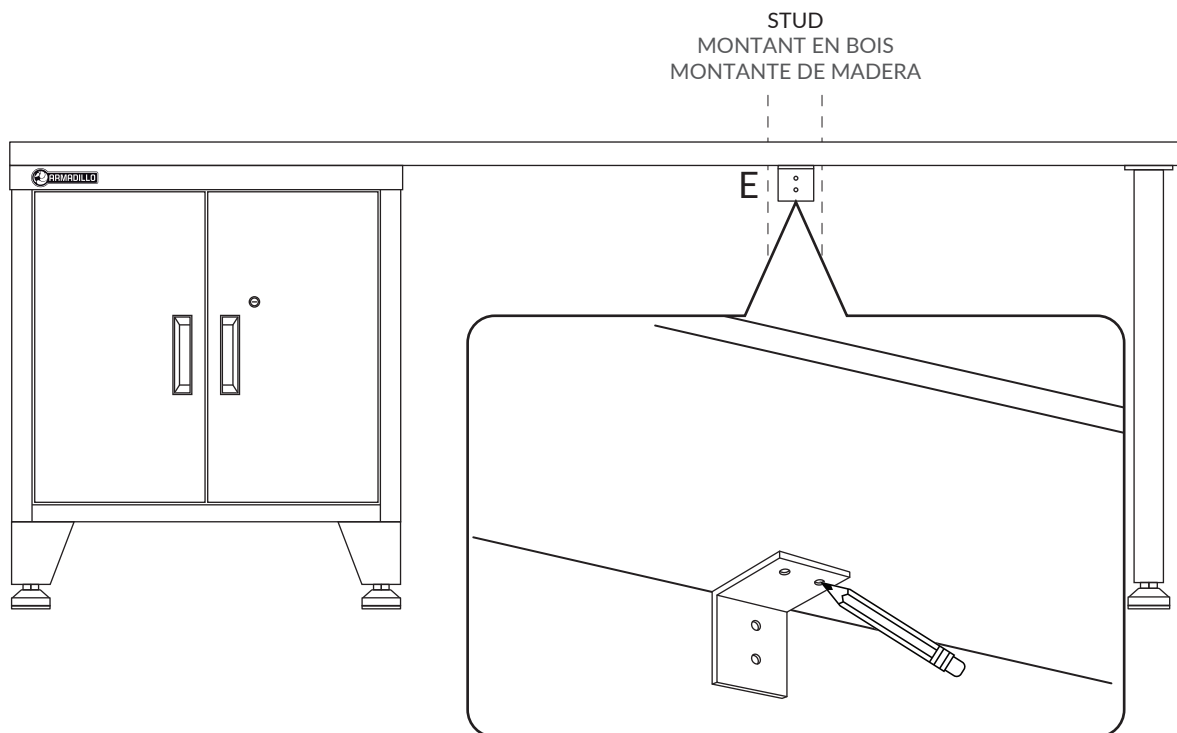

7

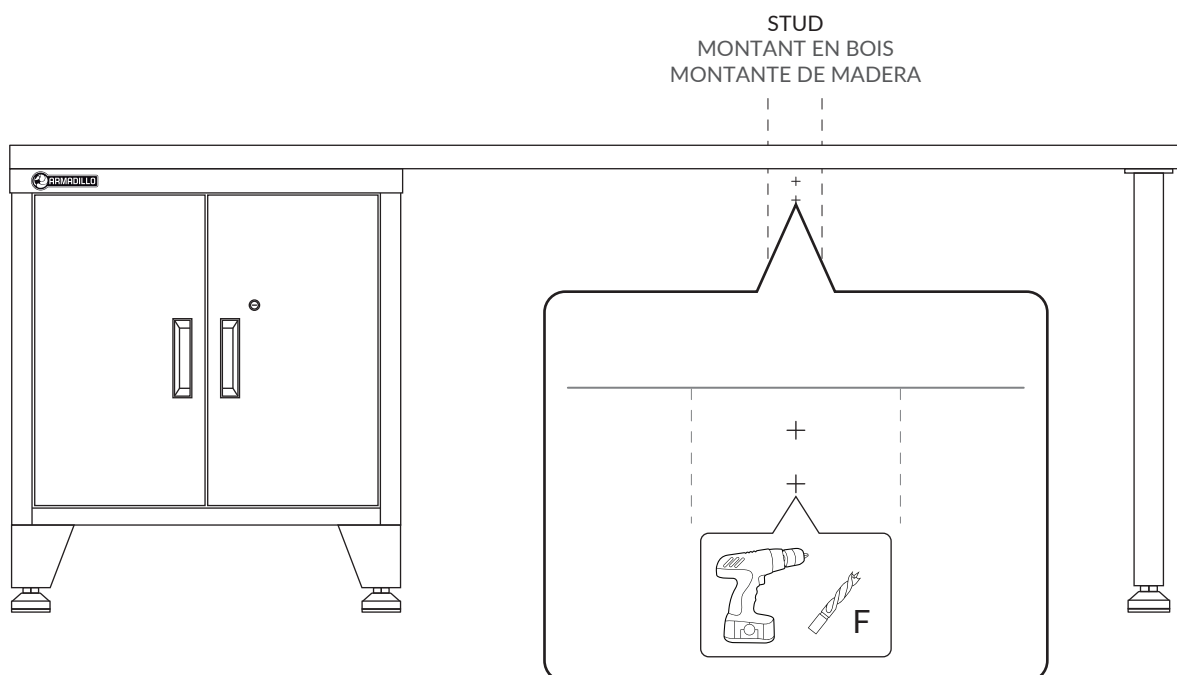

8

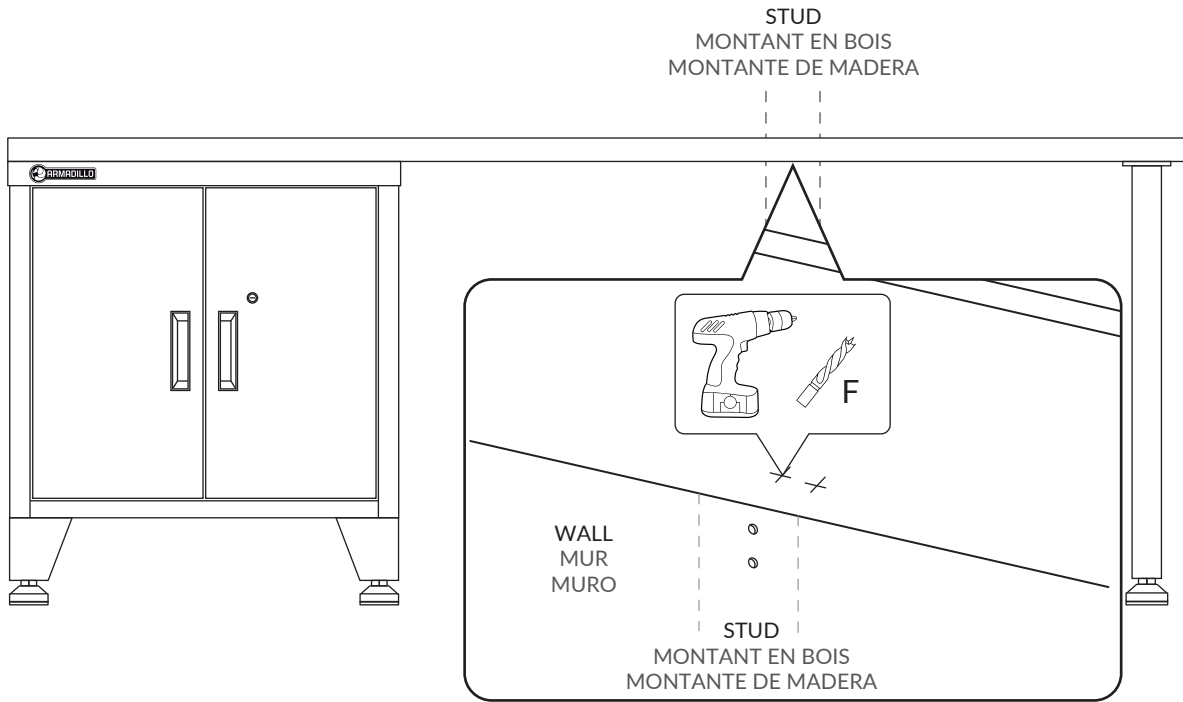

Drill to a maximum depth of 0.75" into wood top.
Percez à une profondeur maximale de 0,75 po dans le dessus en bois.
Taladre hasta una profundidad máxima de 0,75" en la parte superior de madera.

9

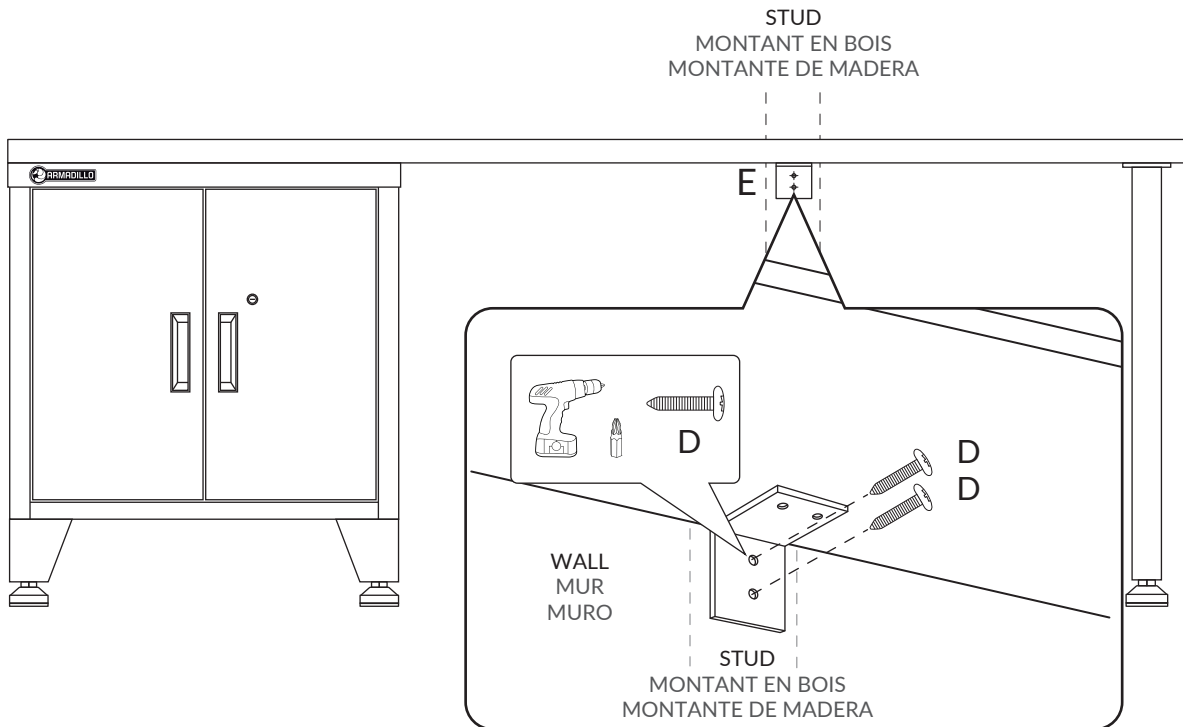

10

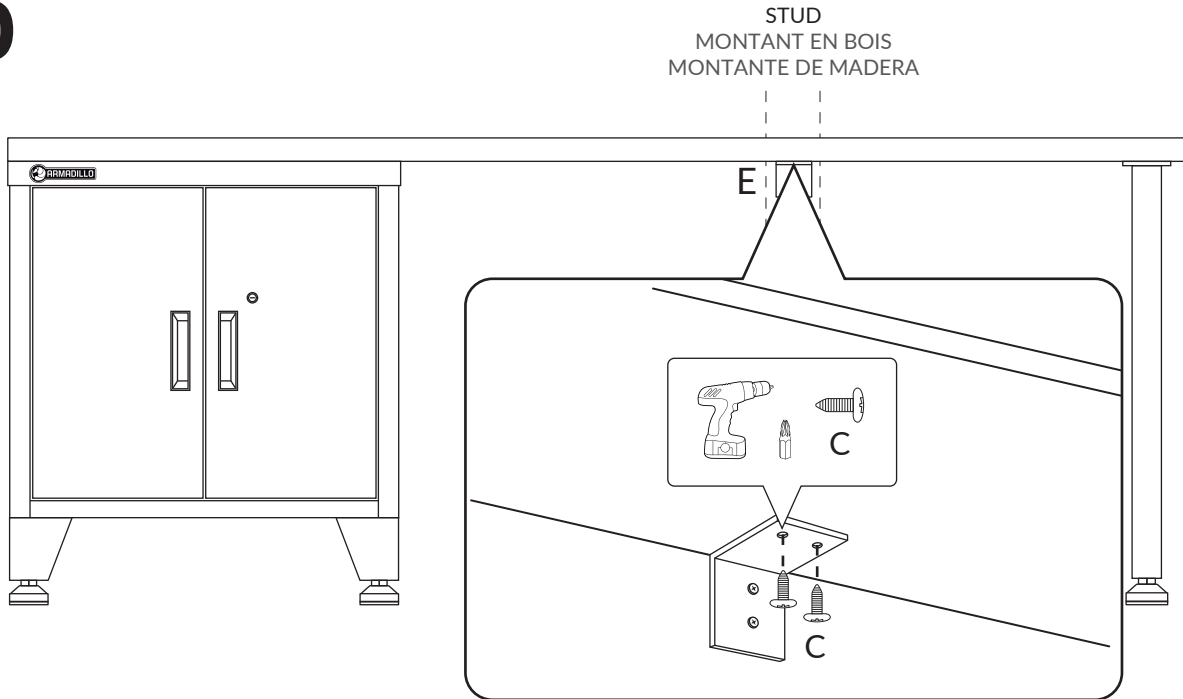

Installation Option C: 2 Base Cabinets & 1 Set of Legs /
Option d'installation C : 2 armoires de base et 1 jeu de pieds /
Opción de instalación C: 2 gabinetes bajos y 1 juego de patas

1



Support legs (screws included) need to be purchased separately.
Les pieds de support (vis incluses) doivent être achetés séparément.
Las patas de soporte (tornillos incluidos) deben comprarse por separado.

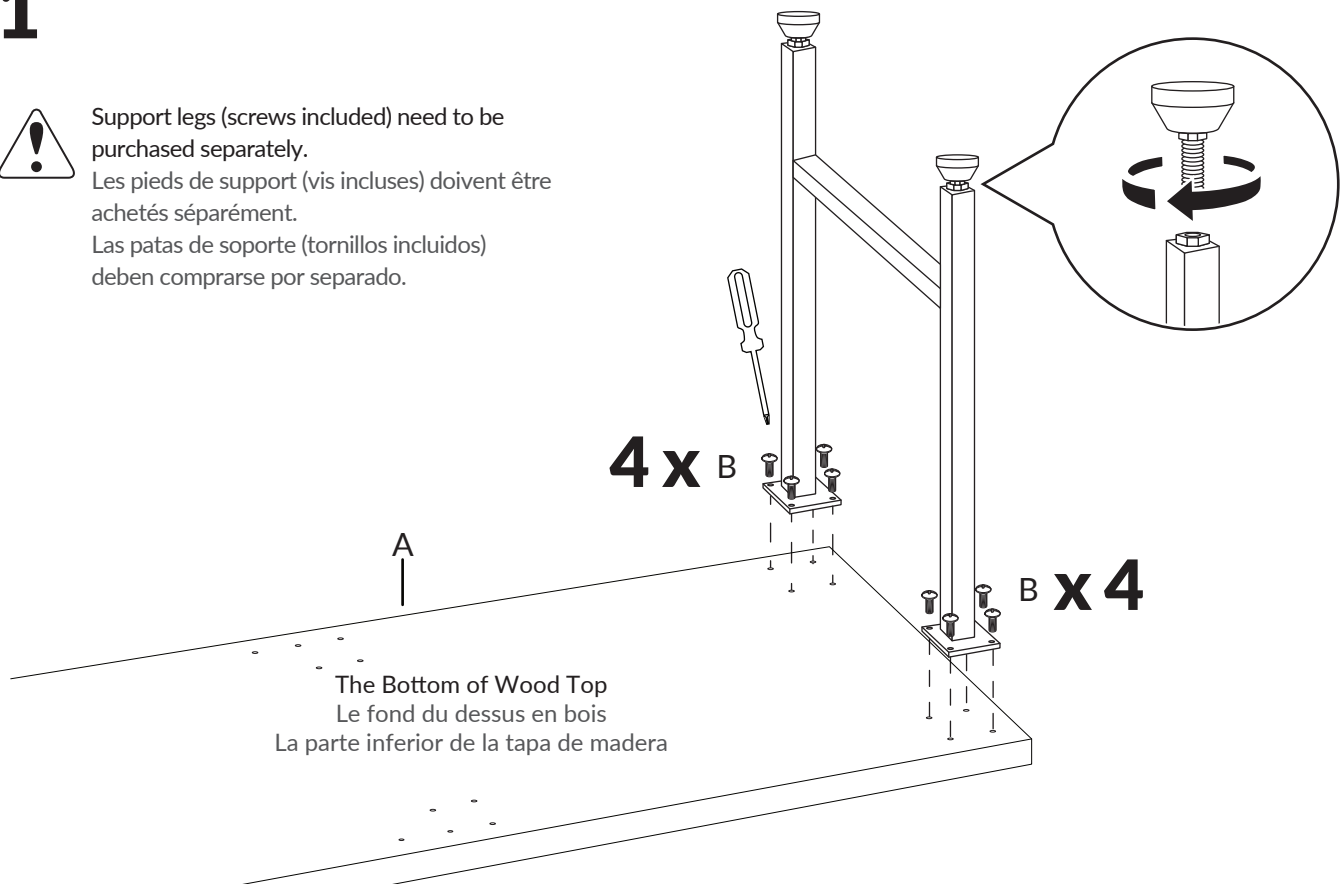

Installation Instructions / Instructions d'installation / Instrucciones de instalación



Remove the TOP DRAWER from the cabinet before installing the wood top on the MULTIFUNCTION CABINET & SIX-DRAWER CABINET.
Retirez le TIROIR SUPÉRIEUR de l'armoire avant d'installer le dessus en bois sur MULTIFUNCTION CABINET & SIX-DRAWER CABINET.
Retire el CAJÓN SUPERIOR del gabinete antes de instalar la cubierta de madera en el MULTIFUNCTION CABINET & SIX-DRAWER CABINET.

2

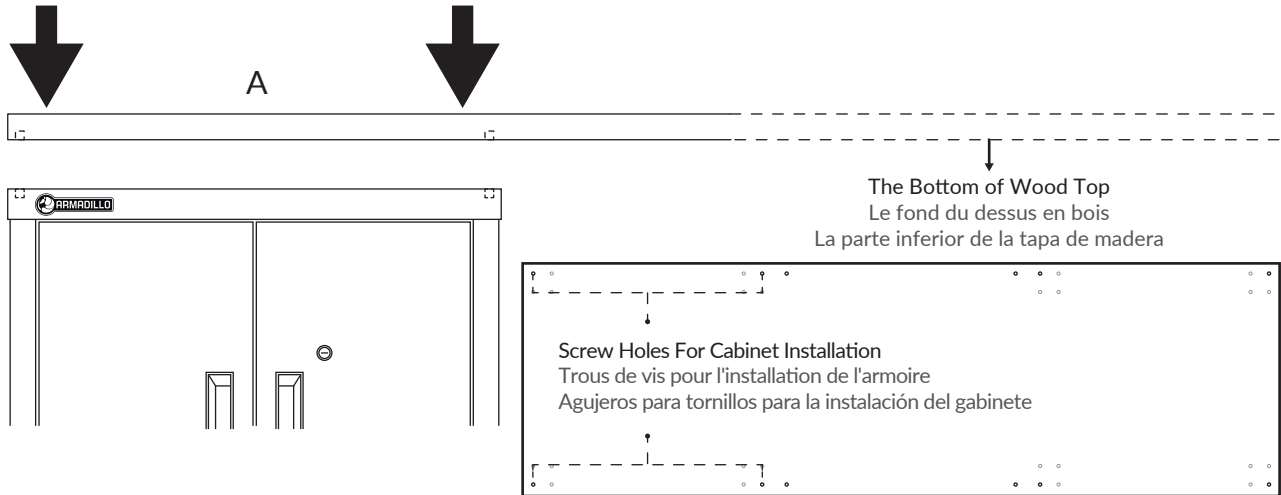

3

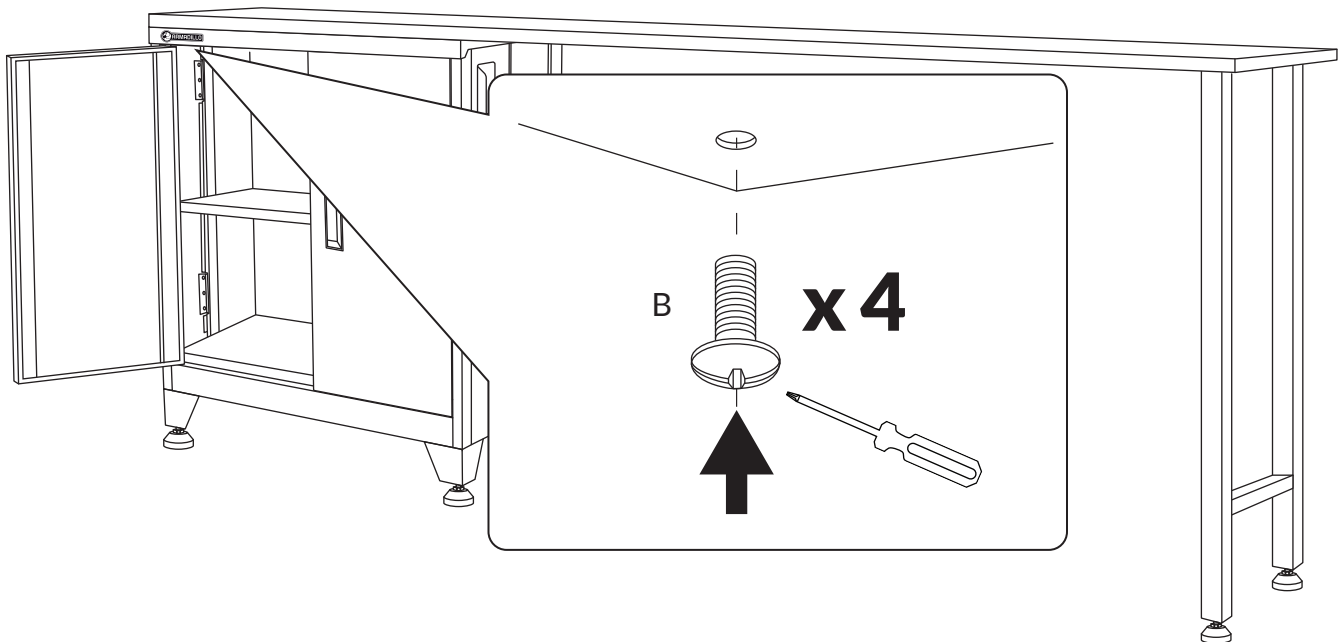

Repeat for the rest of the corners.
Répétez l'opération pour le reste des coins.
Repita para el resto de las esquinas.

4

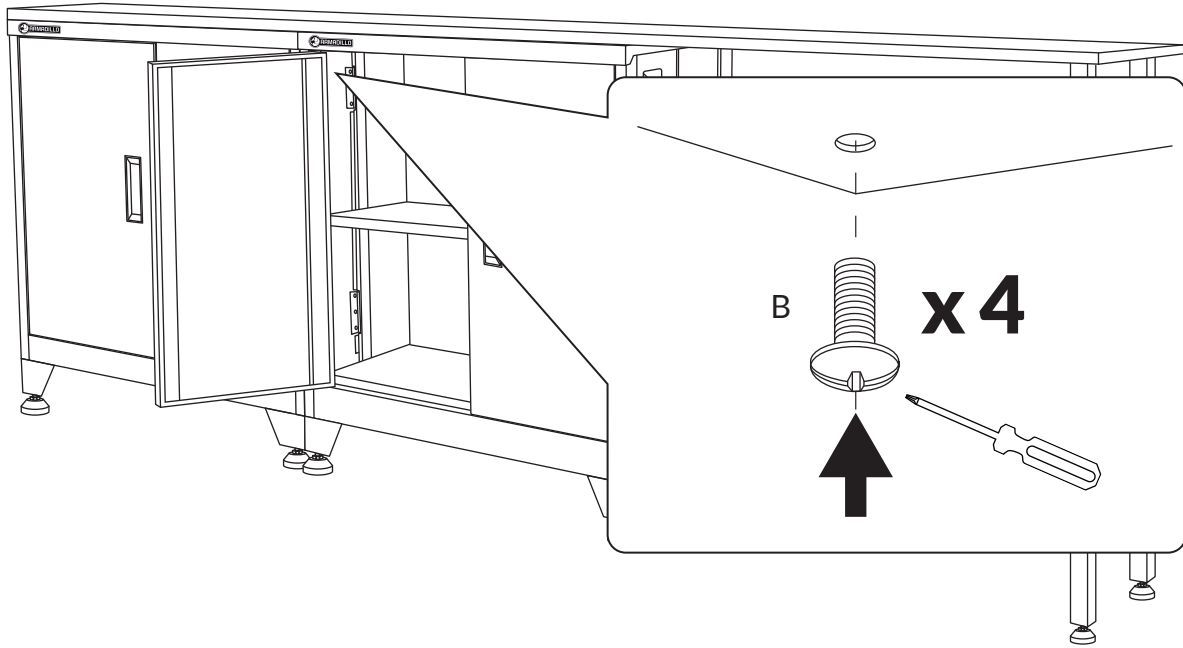

Repeat for the rest of the corners.
 Répétez l'opération pour le reste des coins.
 Repita para el resto de las esquinas.

Installation Option D: 3 Base Cabinets /
Option d'installation D : 3 armoires de base /
Opción de instalación D: 3 gabinete bajos



Remove the TOP DRAWER from the cabinet before installing the wood top on the MULTIFUNCTION CABINET & SIX-DRAWER CABINET.
 Retirez le TIROIR SUPÉRIEUR de l'armoire avant d'installer le dessus en bois sur MULTIFUNCTION CABINET & SIX-DRAWER CABINET.
 Retire el CAJÓN SUPERIOR del gabinete antes de instalar la cubierta de madera en el MULTIFUNCTION CABINET & SIX-DRAWER CABINET.

1



Use the second base cabinet as a support when installing the first one.
 Utilisez la deuxième armoire de base comme support lors de l'installation de la première.
 Use el segundo gabinete base como soporte al instalar el primero.

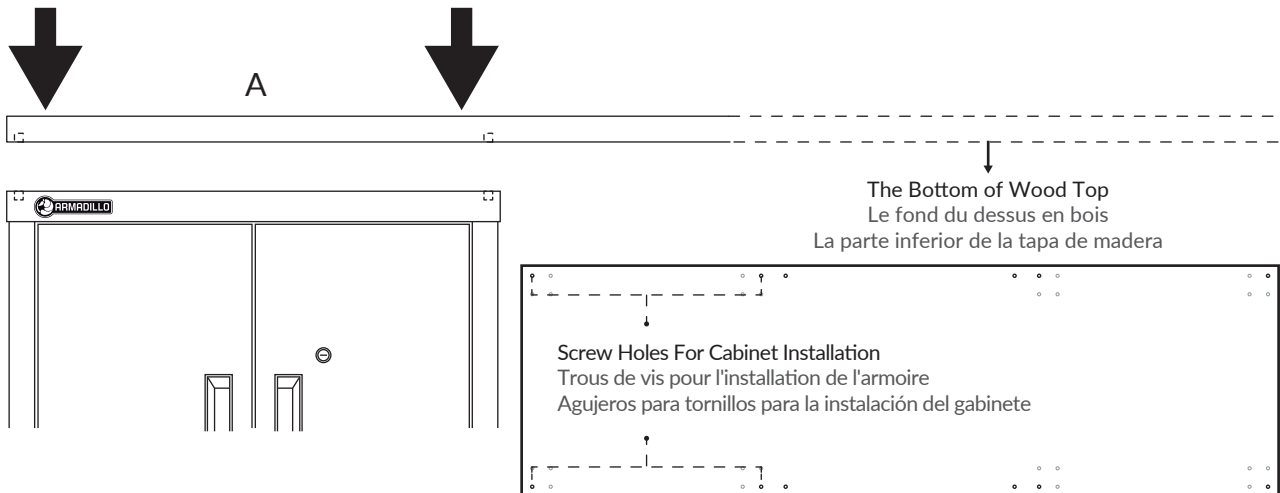

Installation Instructions / Instructions d'installation / Instrucciones de instalación

2



Use the second base cabinet as a support when installing the first one.
Utilisez la deuxième armoire de base comme support lors de l'installation de la première.
Use el segundo gabinete base como soporte al instalar el primero.

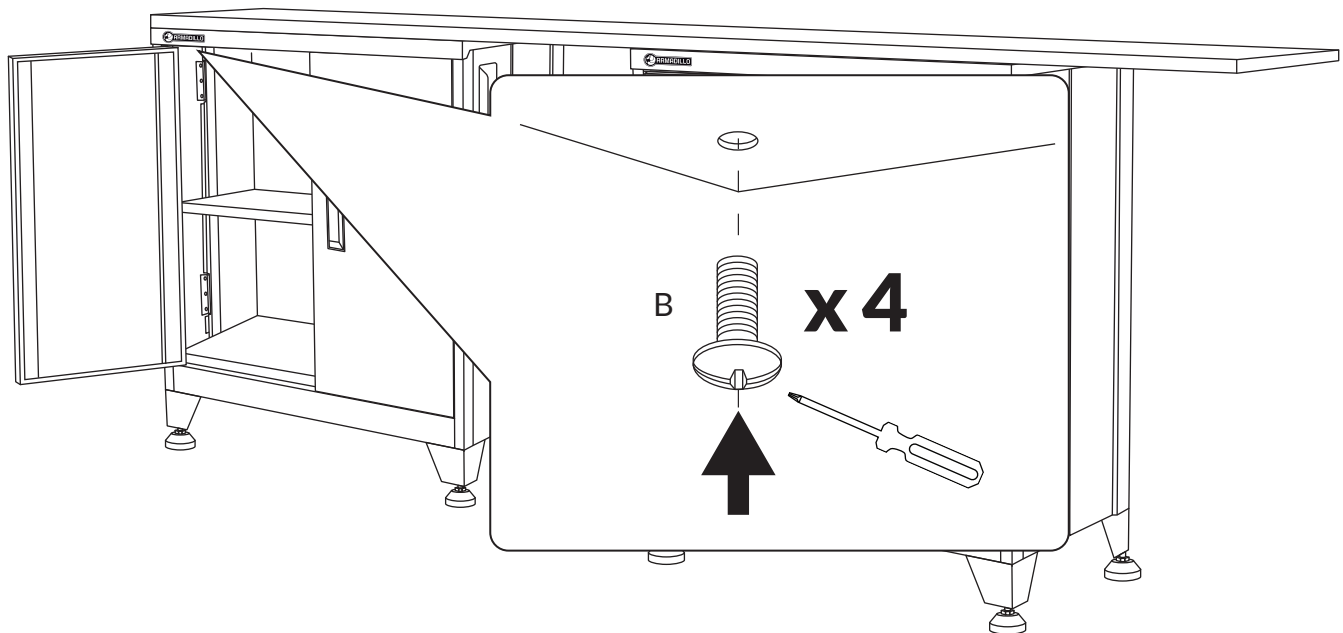

Repeat for the rest of the corners.
Répétez l'opération pour le reste des coins.
Repita para el resto de las esquinas.

3

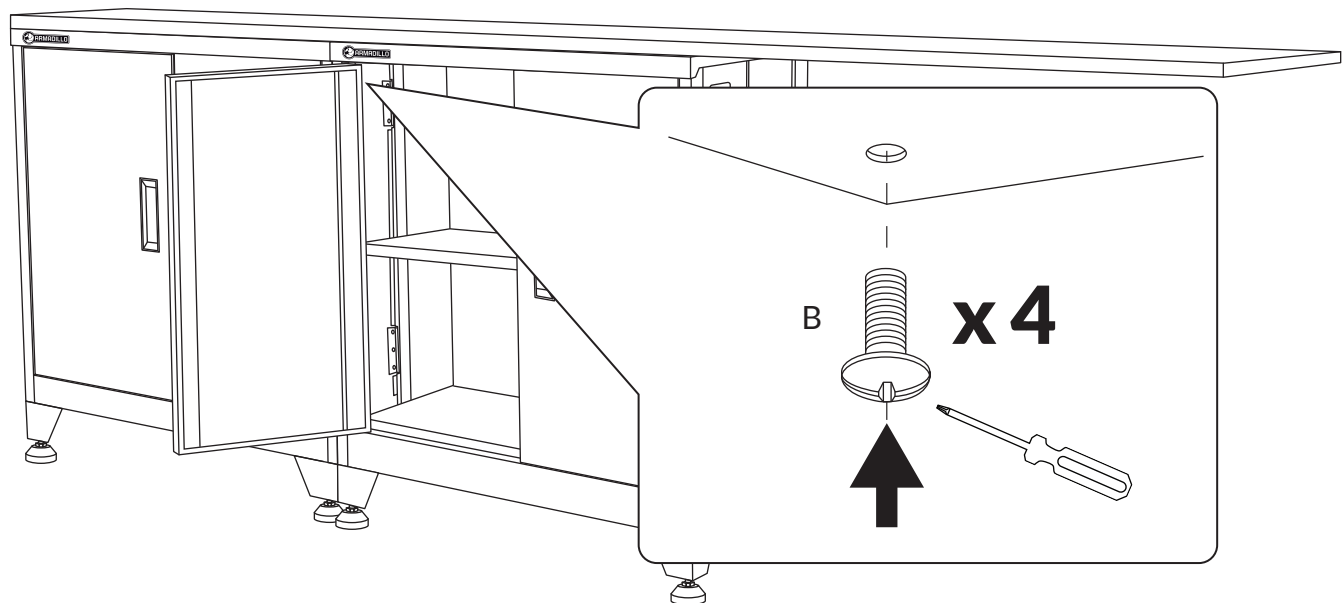

Repeat for the rest of the corners.
Répétez l'opération pour le reste des coins.
Repita para el resto de las esquinas.

4

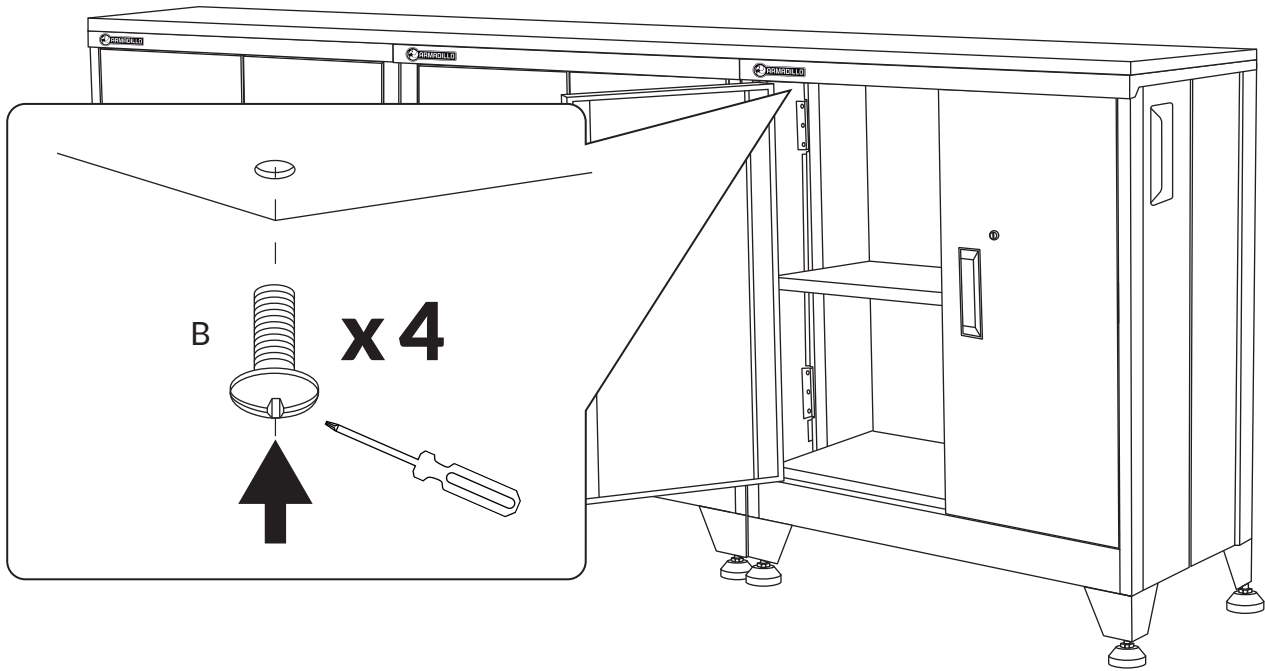

Repeat for the rest of the corners.
 Répétez l'opération pour le reste des coins.
 Repita para el resto de las esquinas.

Installation Option E: 1 Gear Locker with Support Bracket & 1 Base Cabinet /
Option d'installation E : 1 casier à engrenages avec support et 1 armoire de base /
Opción de instalación E: 1 casillero con soporte y 1 gabinete base



Please see GEAR LOCKER - WORKTOP SUPPORT BRACKET INSTALLATION for installing the bracket with the Gear Locker.
 Veuillez consulter GEAR LOCKER - INSTALLATION DU SUPPORT DE PLAN DE TRAVAIL pour installer le support avec le Gear Locker.
 Consulte GEAR LOCKER - INSTALACIÓN DEL SOPORTE DE SOPORTE DE LA ENCIMERA para instalar el soporte con Gear Locker.

1



Use the support bracket as a support when installing the base cabinet.
 Utilisez le support comme support lors de l'installation de l'armoire de base.
 Utilice el soporte de soporte como soporte cuando instale el gabinete base.

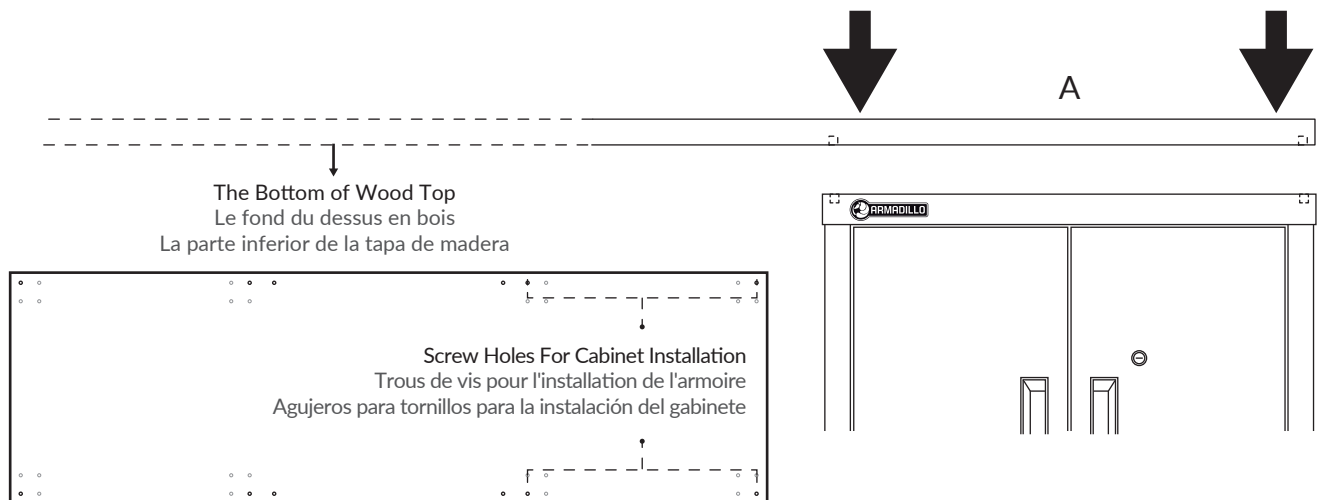

Installation Instructions / Instructions d'installation / Instrucciones de instalación

2



Use the support bracket as a support when installing the base cabinet.
Utilisez le support comme support lors de l'installation de l'armoire de base.
Utilice el soporte de soporte como soporte cuando instale el gabinete base.

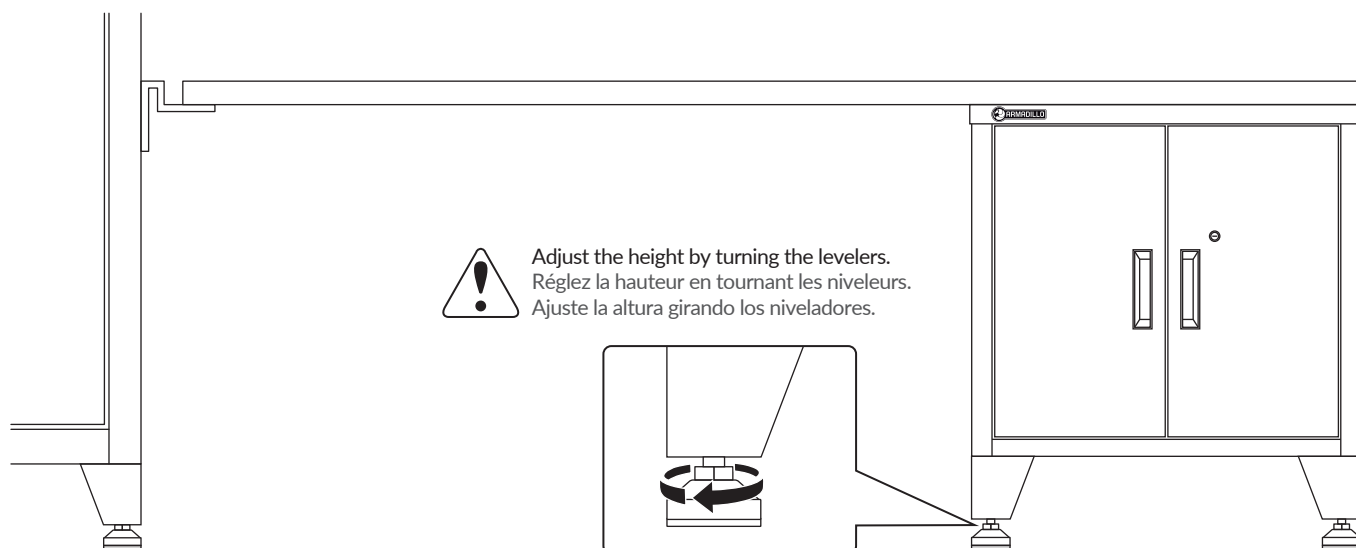

Repeat for the rest of the corners.
Répétez l'opération pour le reste des coins.
Repita para el resto de las esquinas.

3



Remove the TOP DRAWER from the cabinet before installing the wood top on the MULTIFUNCTION CABINET & SIX-DRAWER CABINET.
Retirez le TIROIR SUPÉRIEUR de l'armoire avant d'installer le dessus en bois sur MULTIFUNCTION CABINET & SIX-DRAWER CABINET.
Retire el CAJÓN SUPERIOR del gabinete antes de instalar la cubierta de madera en el MULTIFUNCTION CABINET & SIX-DRAWER CABINET.

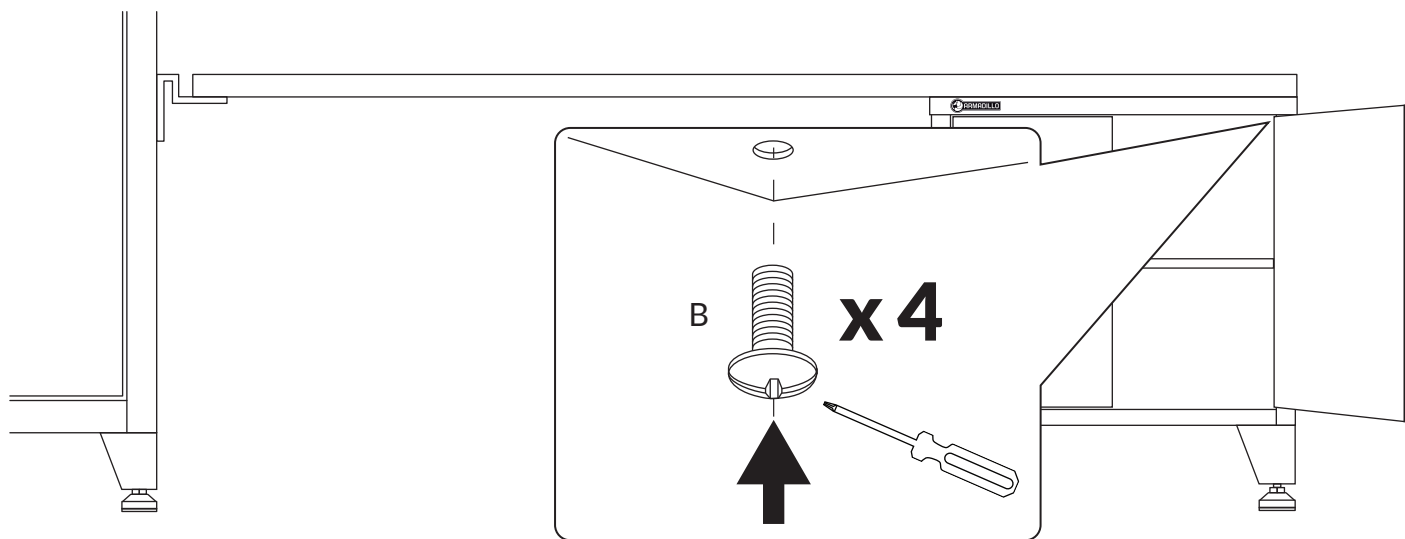

Repeat for the rest of the corners.
Répétez l'opération pour le reste des coins.
Repita para el resto de las esquinas.

4

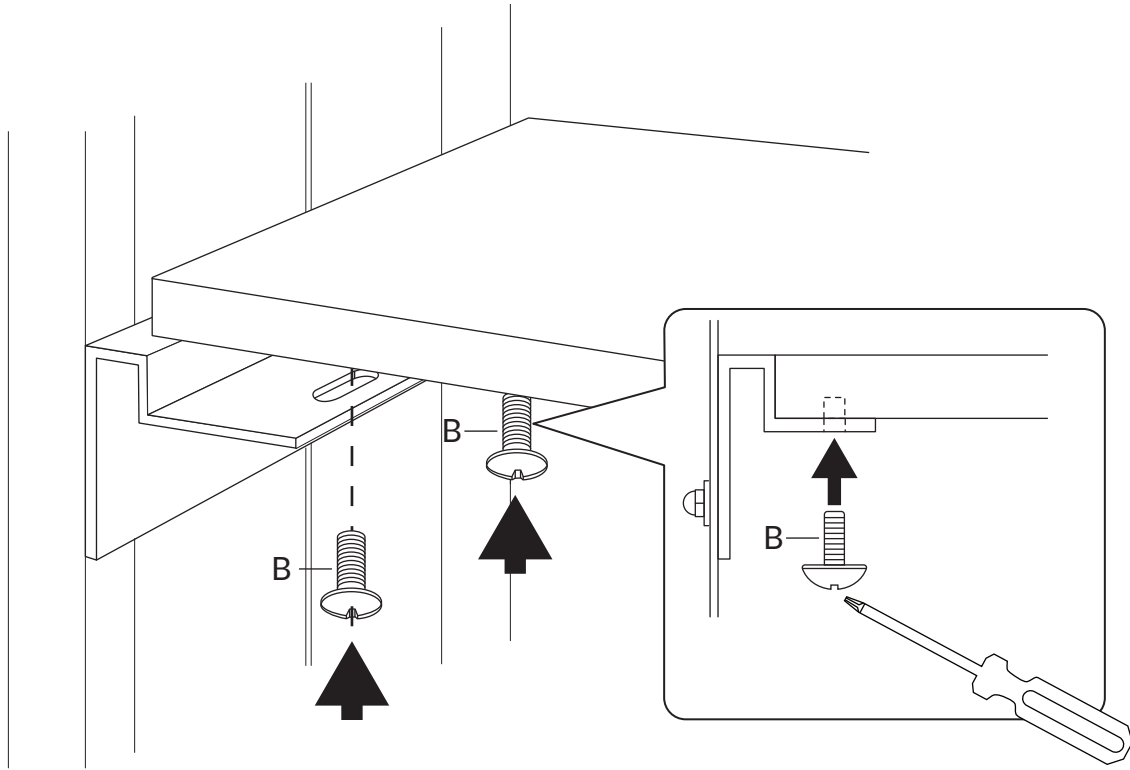

5



Install the bracket (E) on the stud.
Installer le support (E) sur le montant en bois.
Instalar el soporte (E) en el montante de madera.

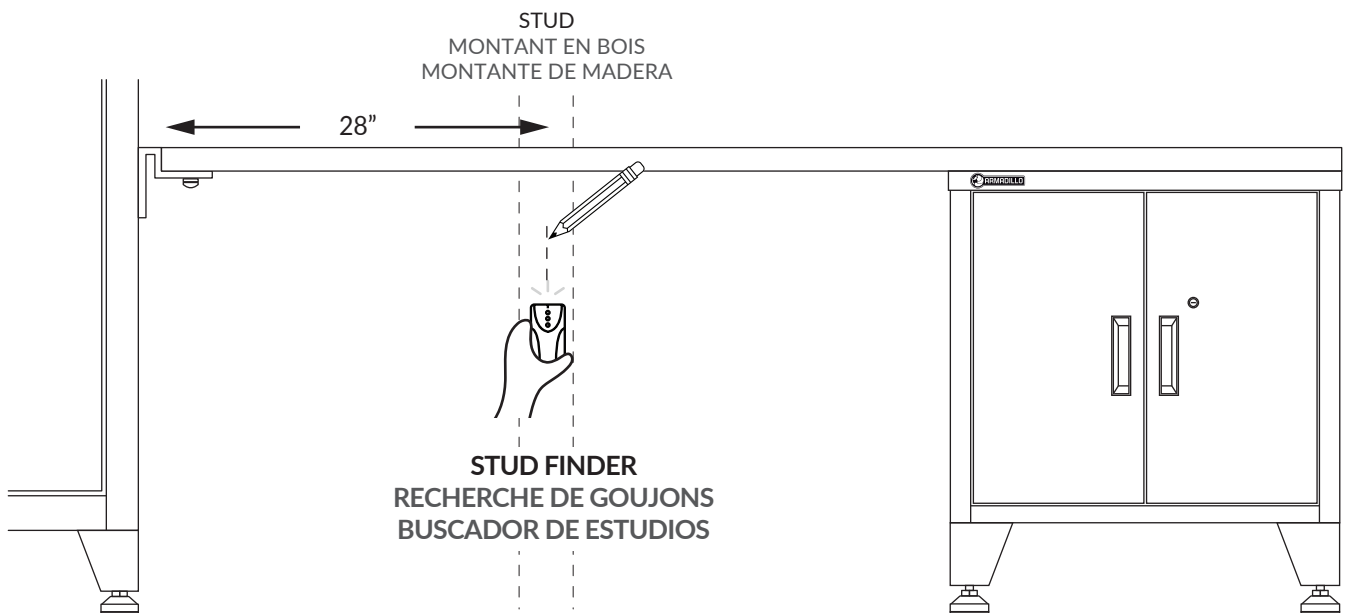

6

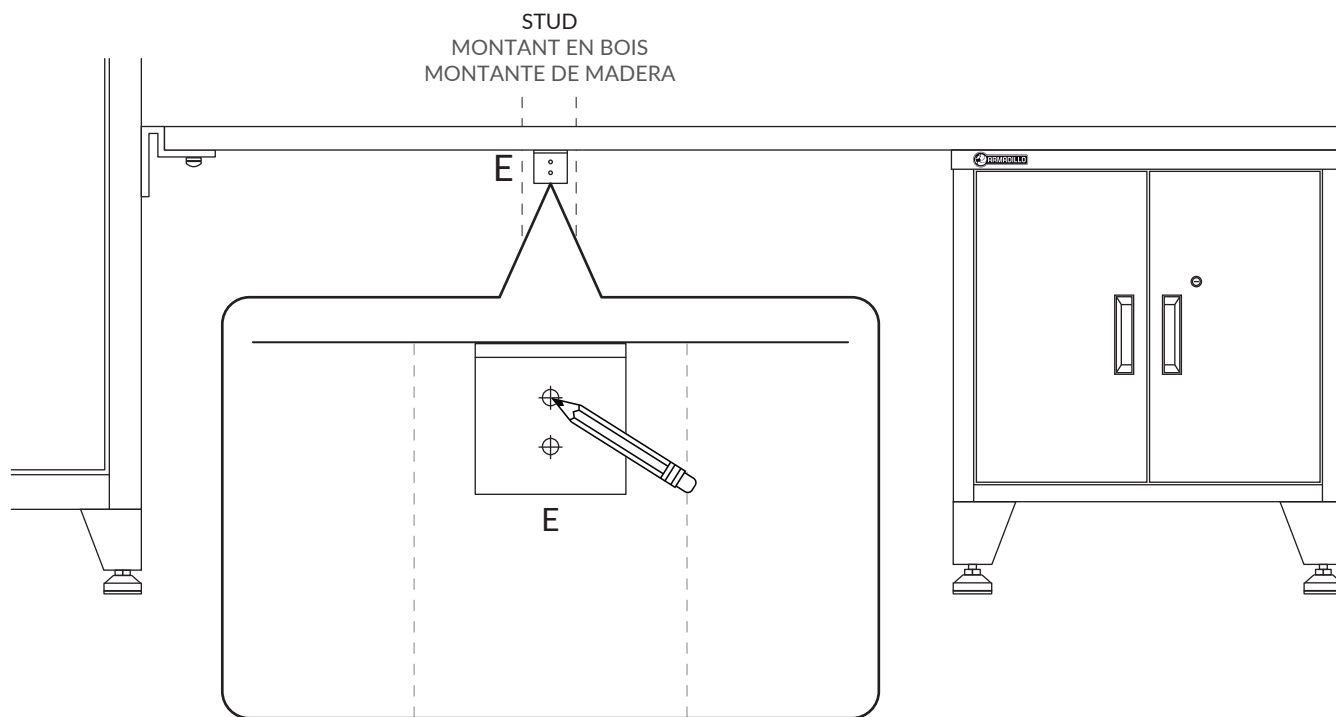

7

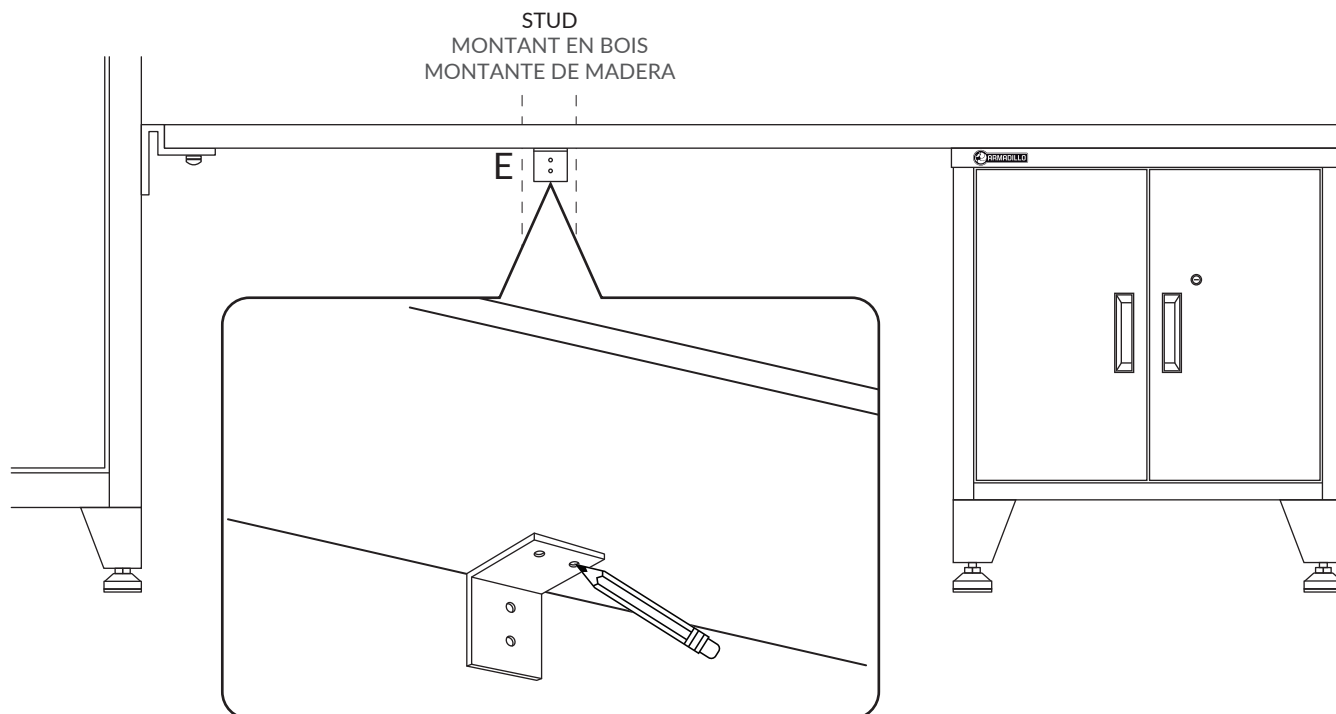

8

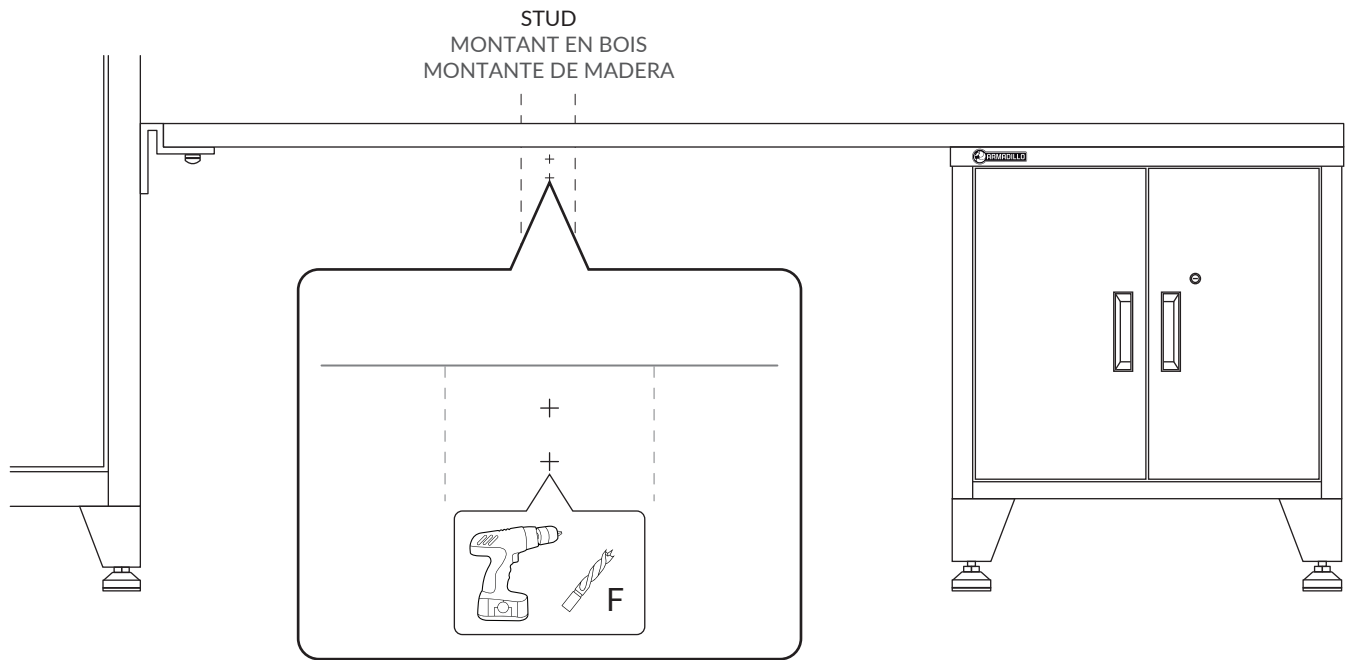

9

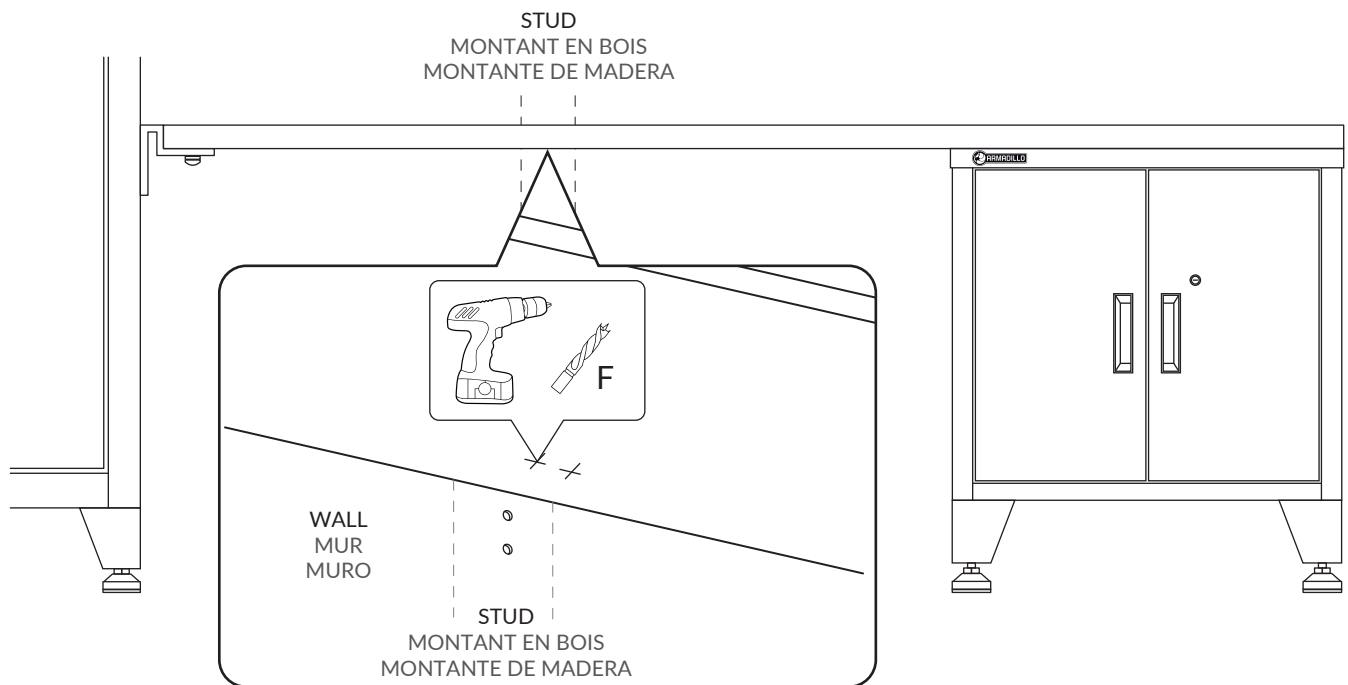

Drill to a maximum depth of 0.75" into wood top.
Percez à une profondeur maximale de 0,75 po dans le dessus en bois.
Taladre hasta una profundidad máxima de 0,75" en la parte superior de madera.

Installation Instructions / Instructions d'installation / Instrucciones de instalación

Installation Option F: 1 Gear Locker with Support Bracket & 1 Set of Legs / Option d'installation F : 1 casier à engrenages avec support et 1 jeu de pieds / Opción de instalación F: 1 Gear Locker con soporte y 1 juego de patas

1



Support legs (screws included) need to be purchased separately.
Les pieds de support (vis incluses) doivent être achetés séparément.
Las patas de soporte (tornillos incluidos) deben comprarse por separado.

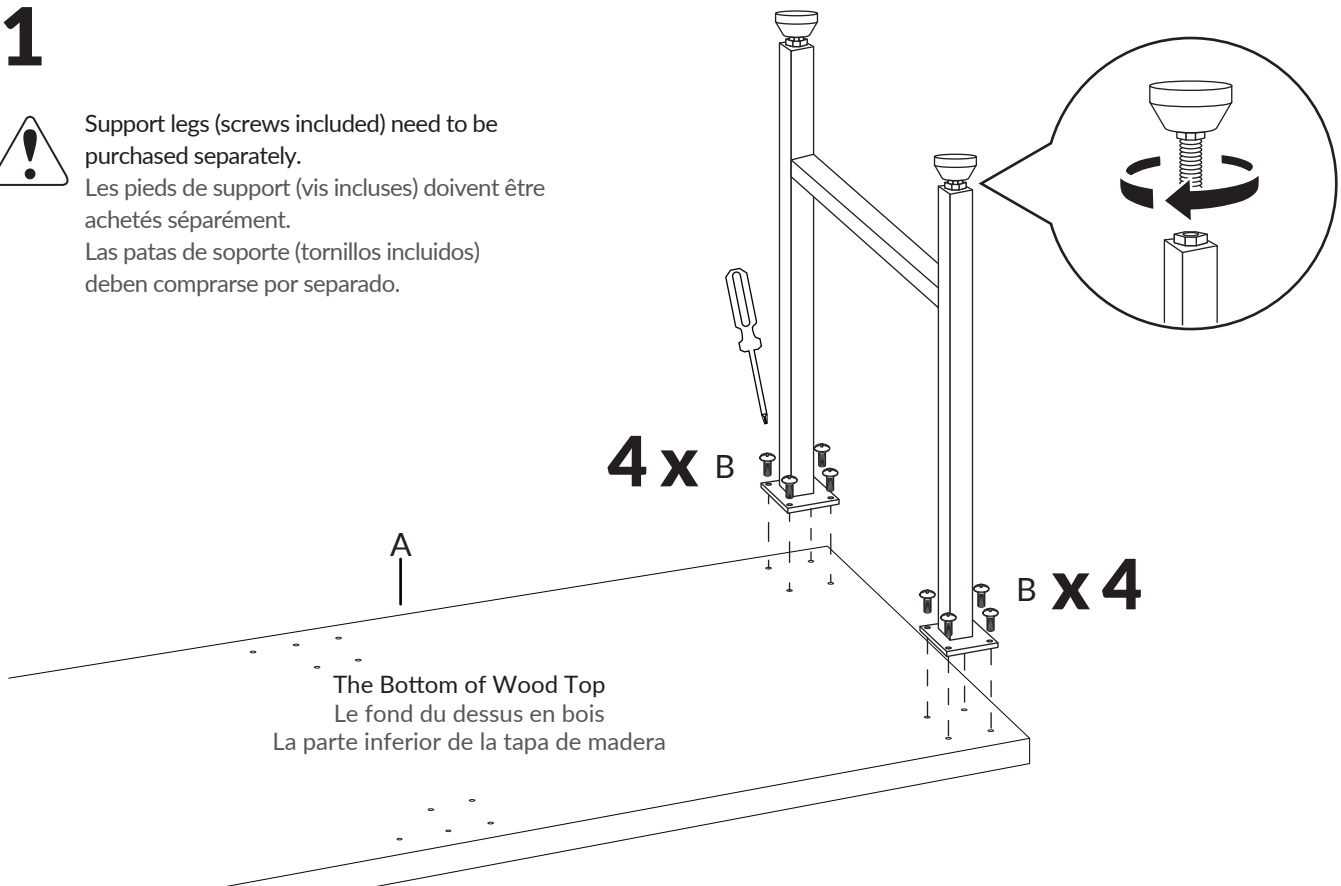

2



Please see GEAR LOCKER - WORKTOP SUPPORT BRACKET INSTALLATION for installing the bracket with the Gear Locker.
Veuillez consulter GEAR LOCKER - INSTALLATION DU SUPPORT DE PLAN DE TRAVAIL pour installer le support avec le Gear Locker.
Consulte GEAR LOCKER - INSTALACIÓN DEL SOPORTE DE SOPORTE DE LA ENCIMERA para instalar el soporte con Gear Locker.

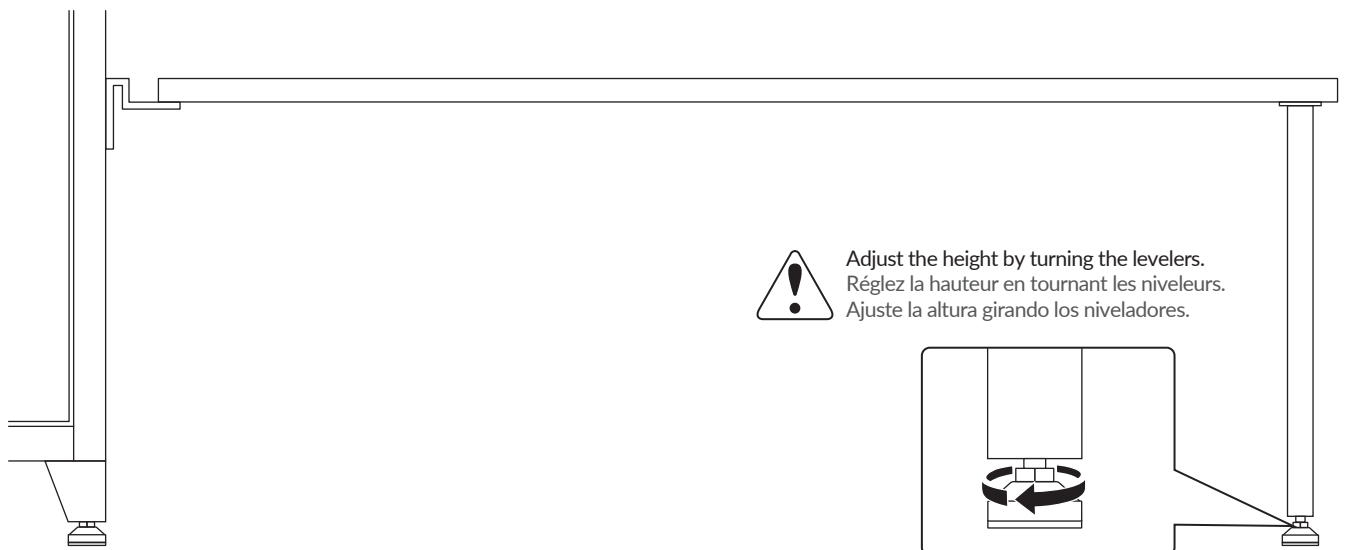

3

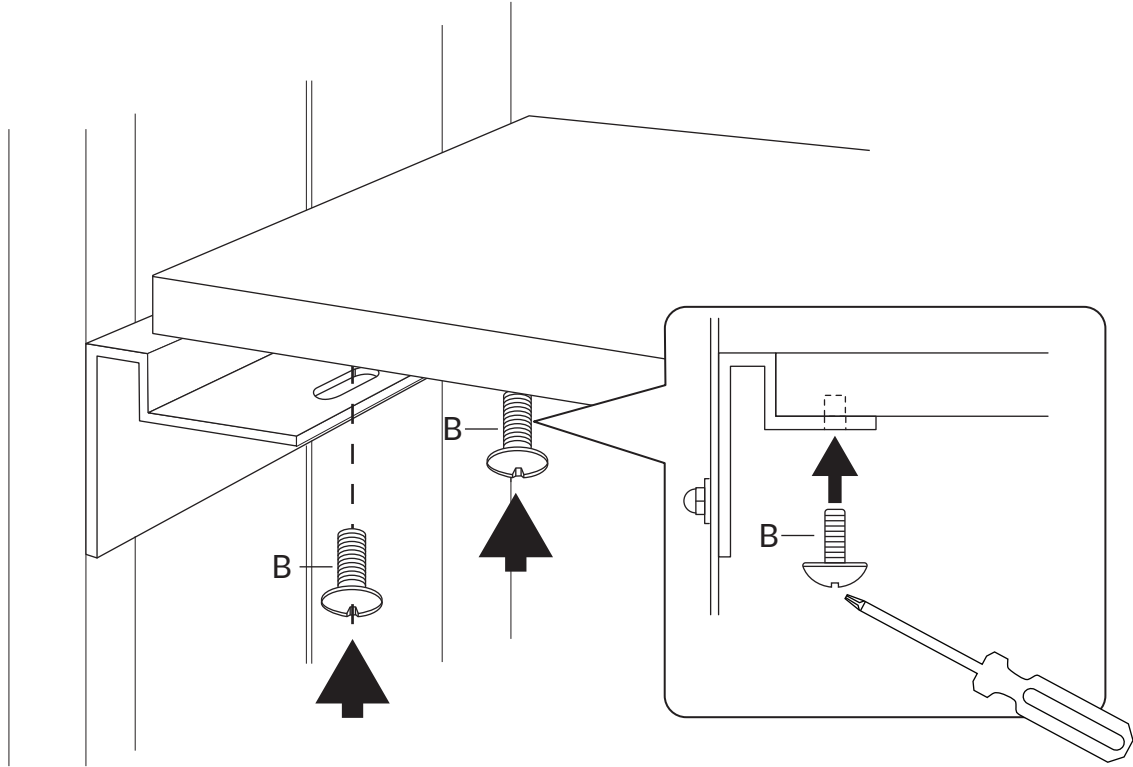

4



Install the bracket (E) on the stud.
Installer le support (E) sur le montant en bois.
Instalar el soporte (E) en el montante de madera.

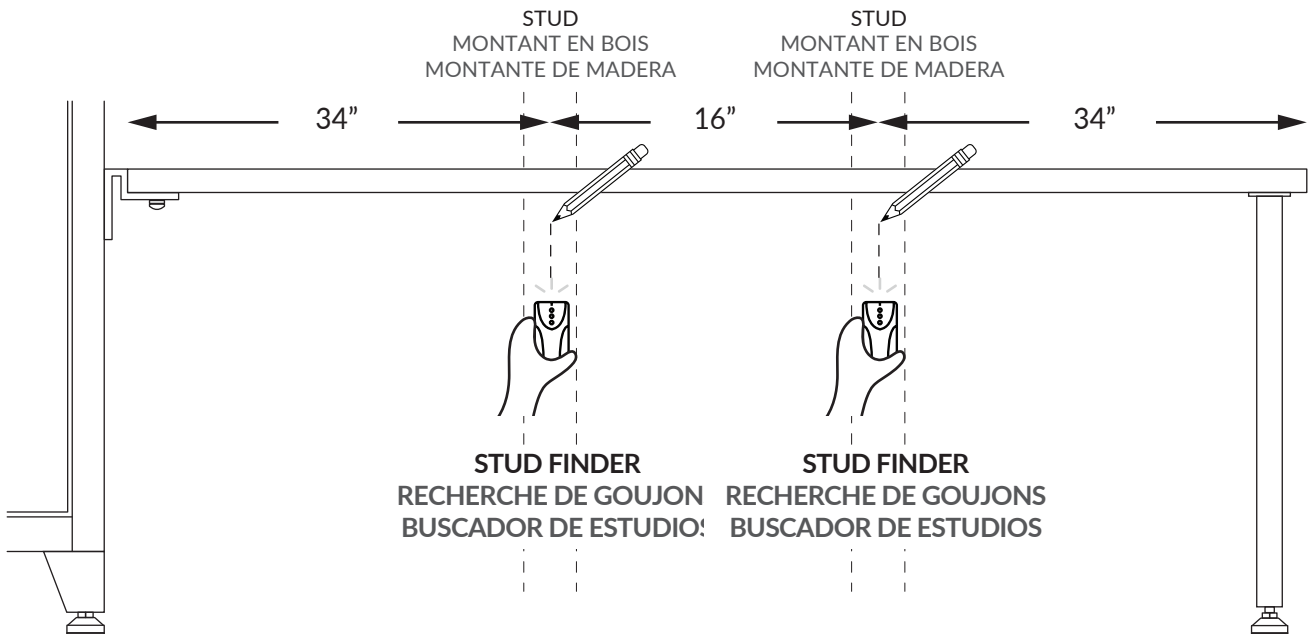

Installation Instructions / Instructions d'installation / Instrucciones de instalación

5

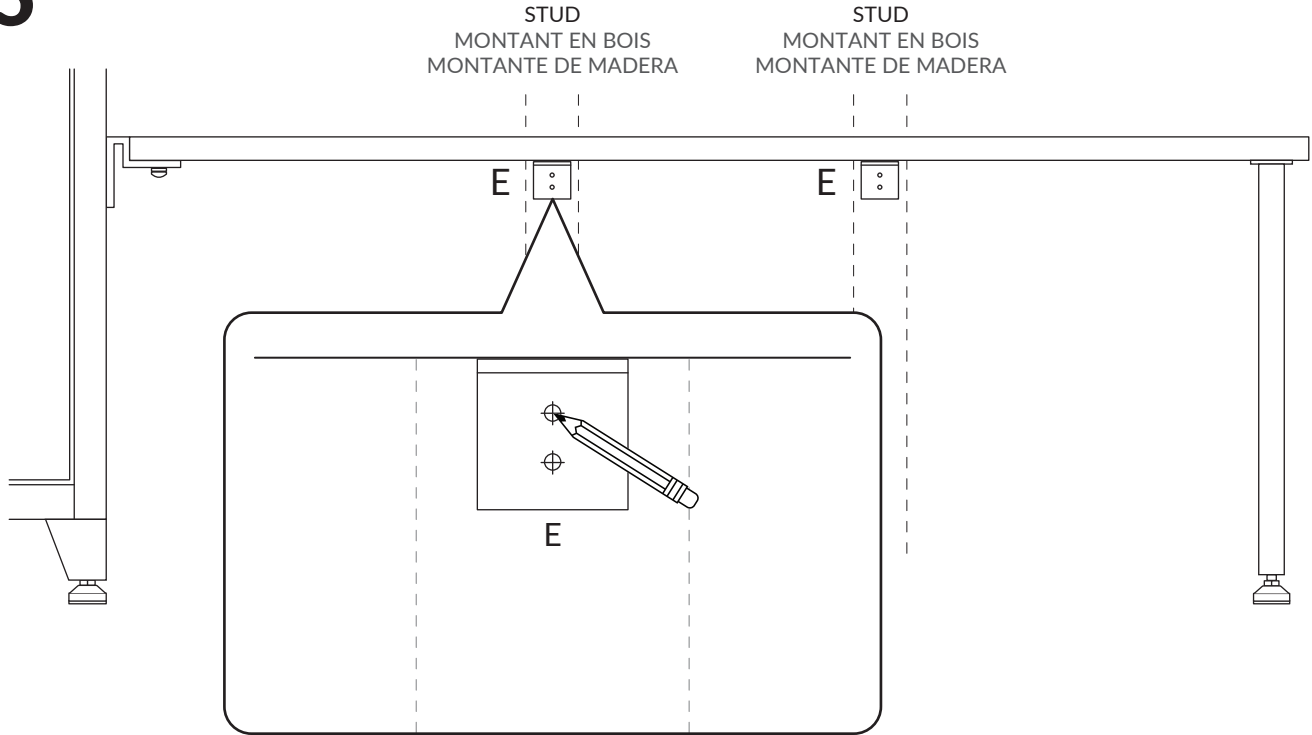

Repeat for the other bracket.
Répétez l'opération pour l'autre support.
Repita para el otro soporte.

6

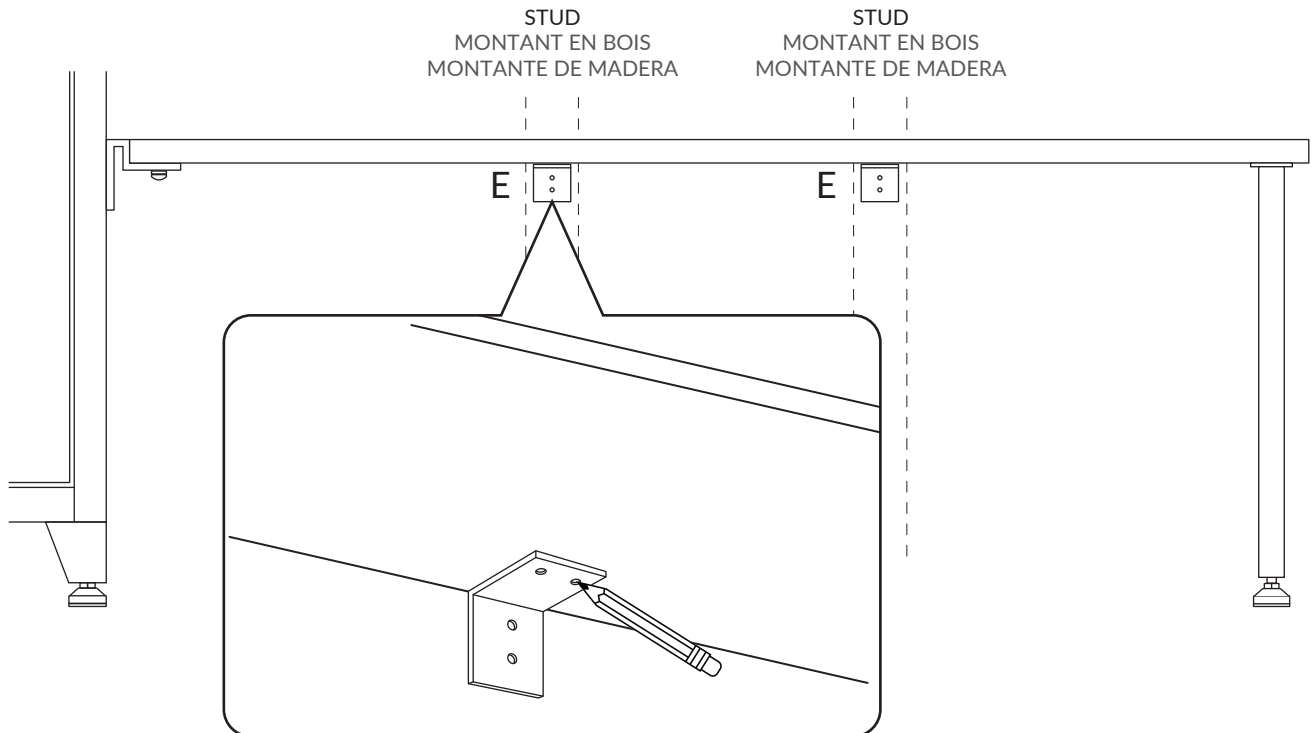

Repeat for the other bracket.
Répétez l'opération pour l'autre support.
Repita para el otro soporte.

Installation Instructions / Instructions d'installation / Instrucciones de instalación

7

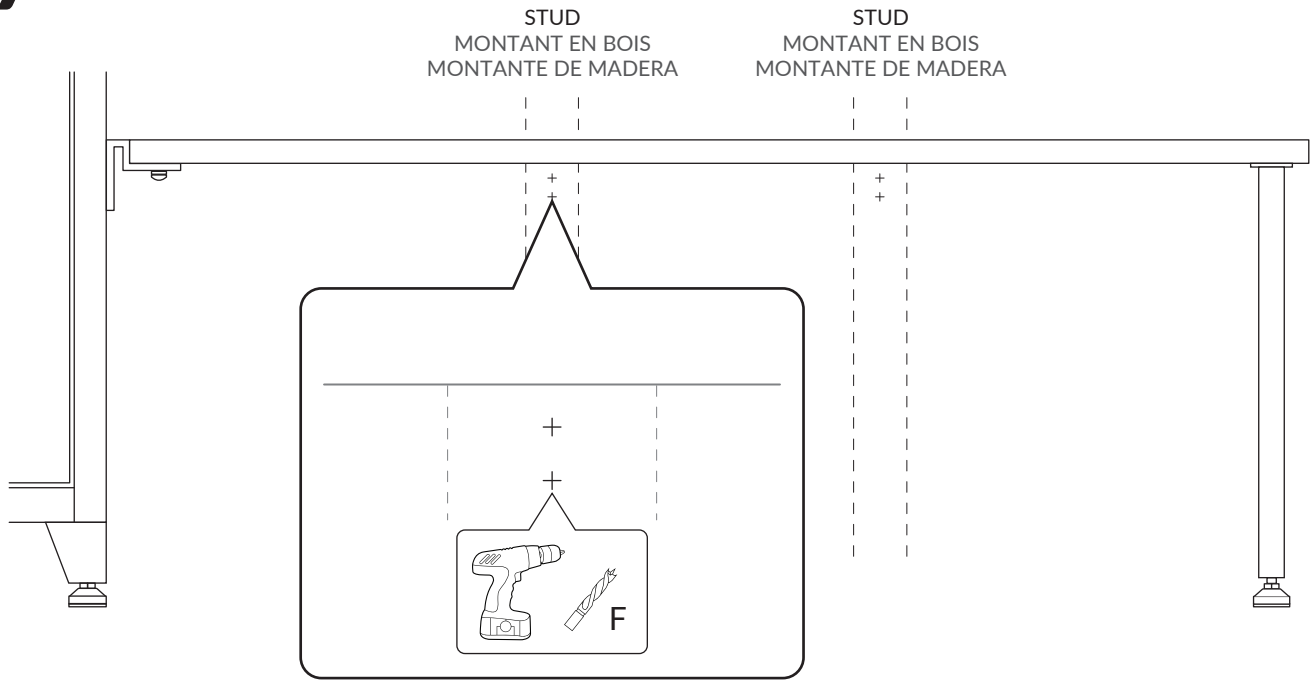

Repeat for the other bracket.
Répétez l'opération pour l'autre support.
Repita para el otro soporte.

8

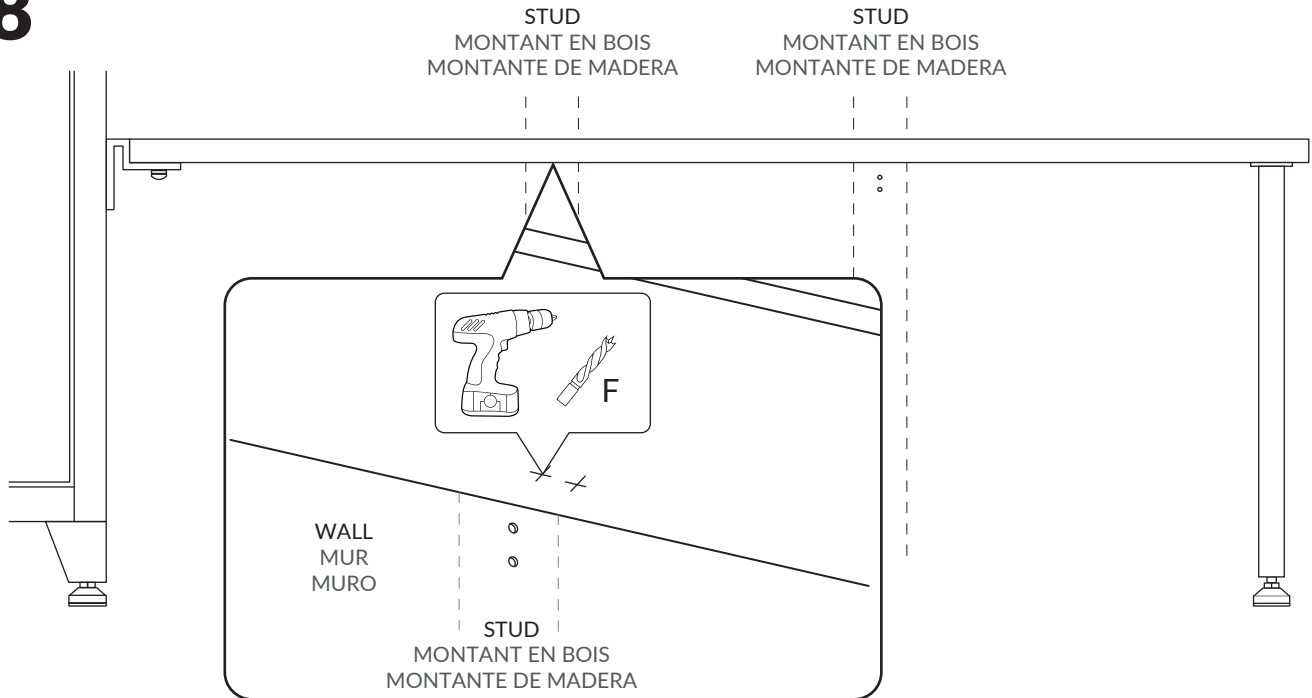

Drill to a maximum depth of 0.75" into wood top.
Percez à une profondeur maximale de 0,75 po dans le dessus en bois.
Taladre hasta una profundidad máxima de 0,75" en la parte superior de madera.

Repeat for the other bracket.
Répétez l'opération pour l'autre support.
Repita para el otro soporte.

Installation Instructions / Instructions d'installation / Instrucciones de instalación

9

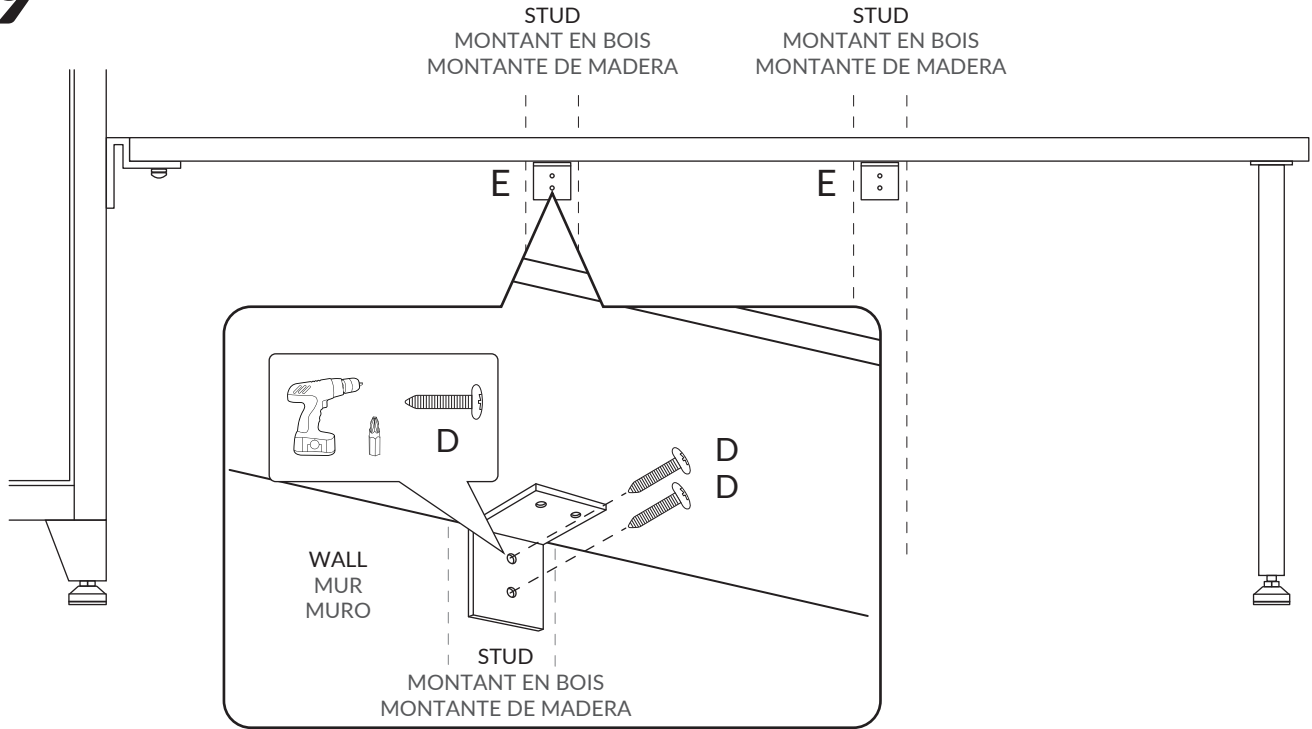

Repeat for the other bracket.
Répétez l'opération pour l'autre support.
Repita para el otro soporte.

10

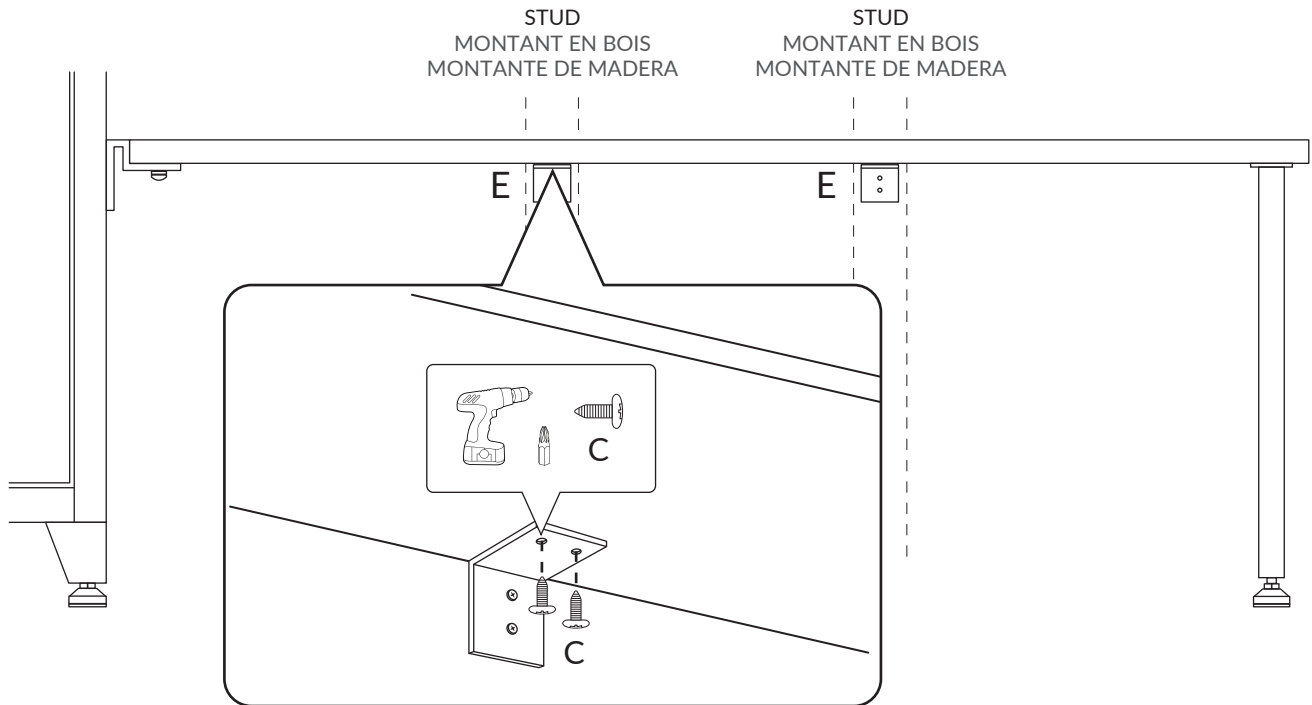

Repeat for the other bracket.
Répétez l'opération pour l'autre support.
Repita para el otro soporte.

Installation Instructions / Instructions d'installation / Instrucciones de instalación

Installation Option G: 2 Gear Lockers with Support Brackets / Option d'installation G : 2 casiers à engrenages avec supports / Opción de instalación G: 2 casilleros de engranajes con soportes de soporte

1



Please see GEAR LOCKER - WORKTOP SUPPORT BRACKET INSTALLATION for installing the bracket with the Gear Locker.
Veuillez consulter GEAR LOCKER - INSTALLATION DU SUPPORT DE PLAN DE TRAVAIL pour installer le support avec le Gear Locker.
Consulte GEAR LOCKER - INSTALACIÓN DEL SOPORTE DE SOPORTE DE LA ENCIMERA para instalar el soporte con Gear Locker.

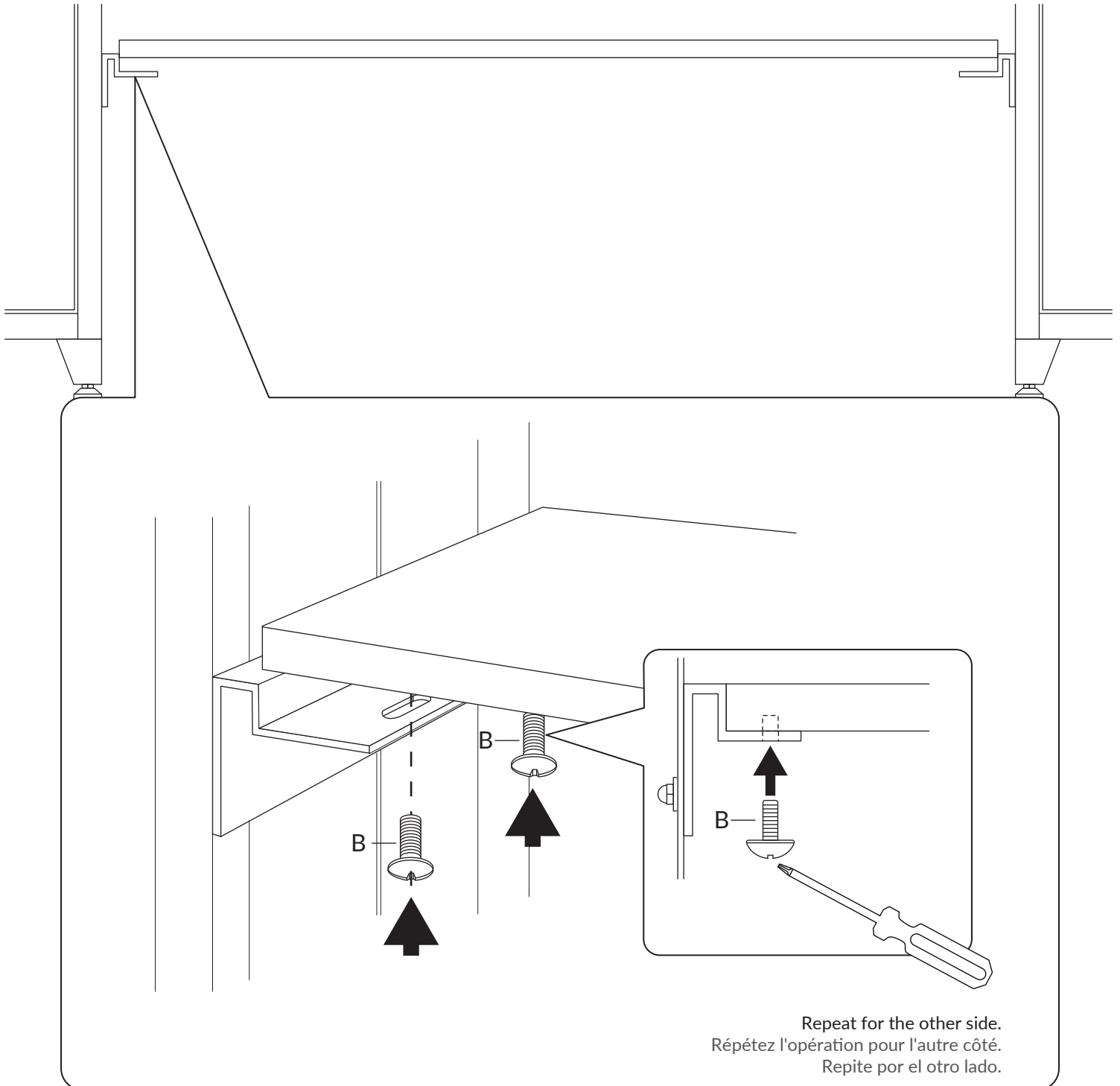

Repeat for the other side.
Répétez l'opération pour l'autre côté.
Repite por el otro lado.

Installation Instructions / Instructions d'installation / Instrucciones de instalación

2



Install the bracket (E) on the stud.
 Installer le support (E) sur le montant en bois.
 Instalar el soporte (E) en el montante de madera.

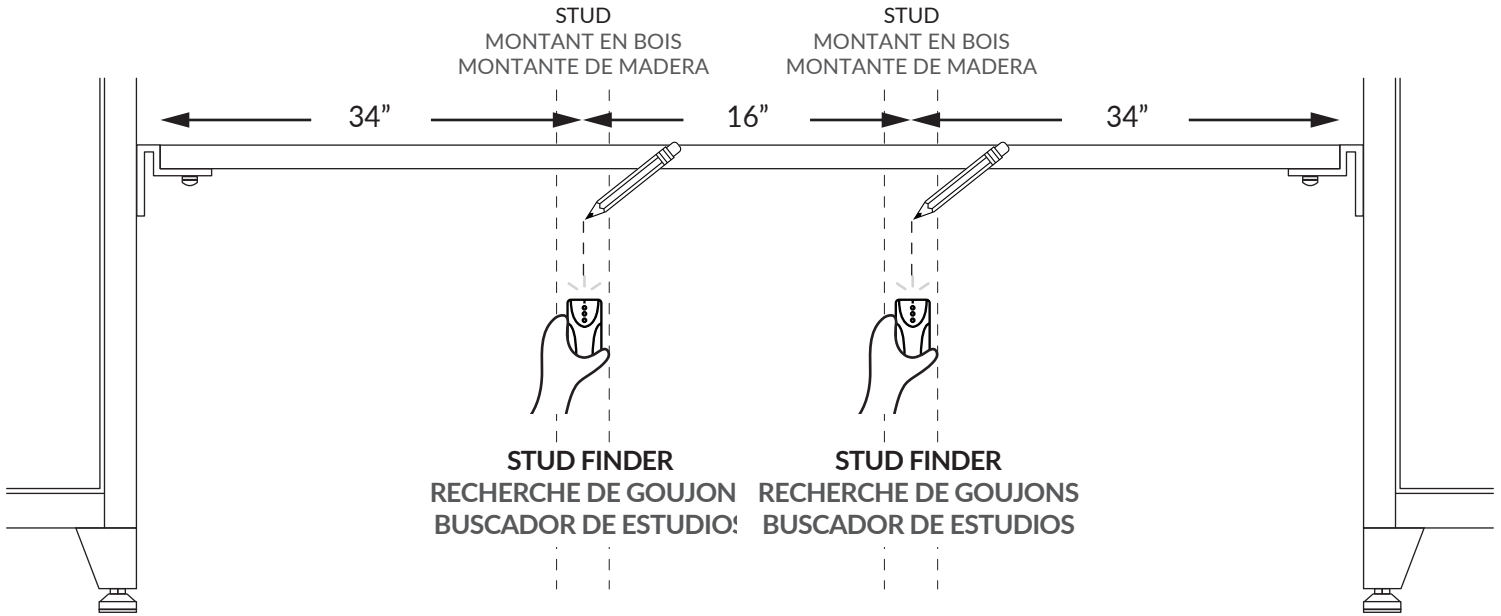

3

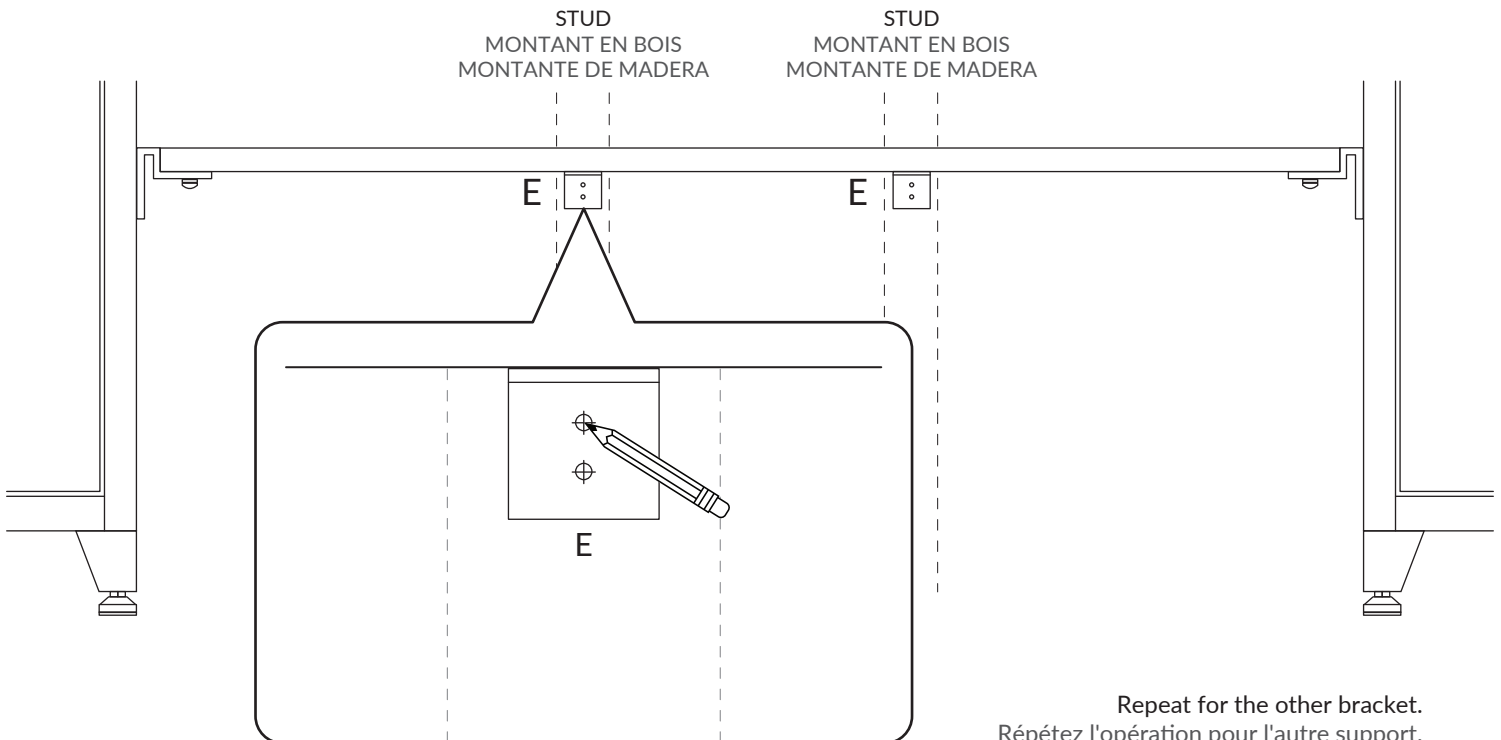

Repeat for the other bracket.
 Répétez l'opération pour l'autre support.
 Repita para el otro soporte.

Installation Instructions / Instructions d'installation / Instrucciones de instalación

4

STUD
MONTANT EN BOIS
MONTANTE DE MADERA

STUD
MONTANT EN BOIS
MONTANTE DE MADERA

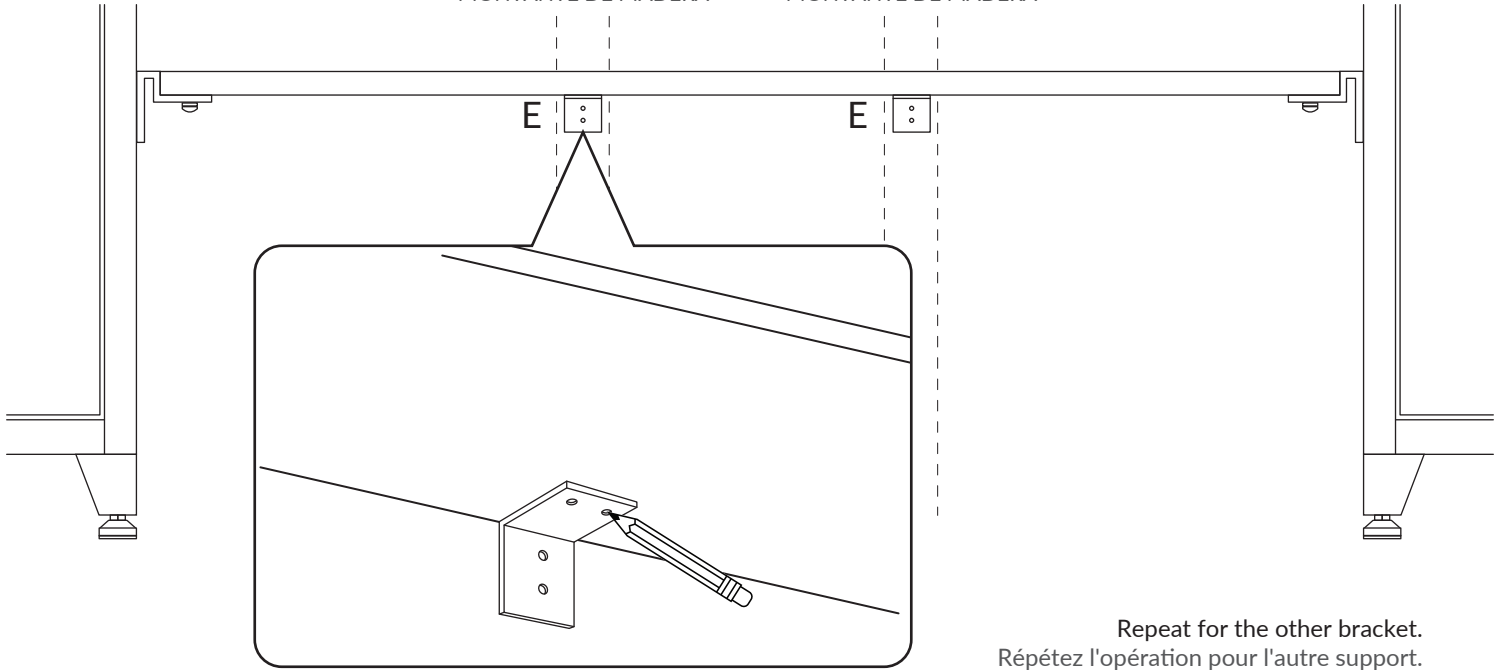

Repeat for the other bracket.
Répétez l'opération pour l'autre support.
Repita para el otro soporte.

5

STUD
MONTANT EN BOIS
MONTANTE DE MADERA

STUD
MONTANT EN BOIS
MONTANTE DE MADERA

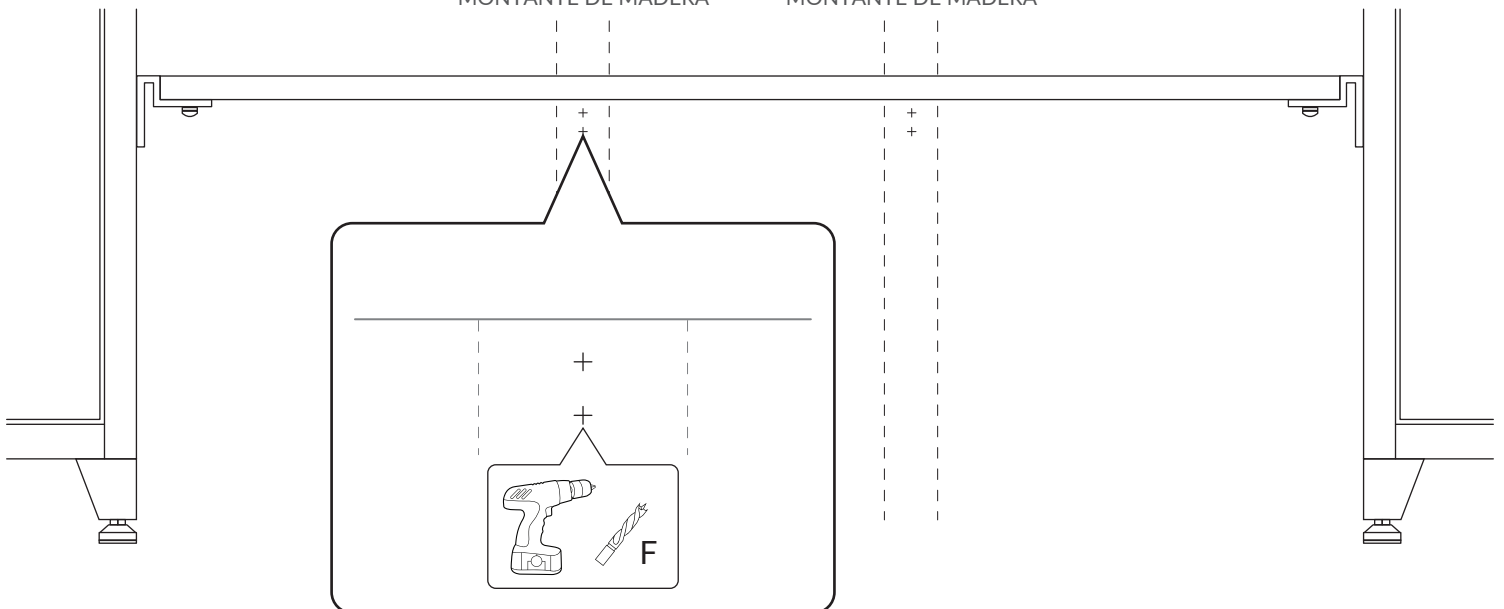

Repeat for the other bracket.
Répétez l'opération pour l'autre support.
Repita para el otro soporte.

Installation Instructions / Instructions d'installation / Instrucciones de instalación

6

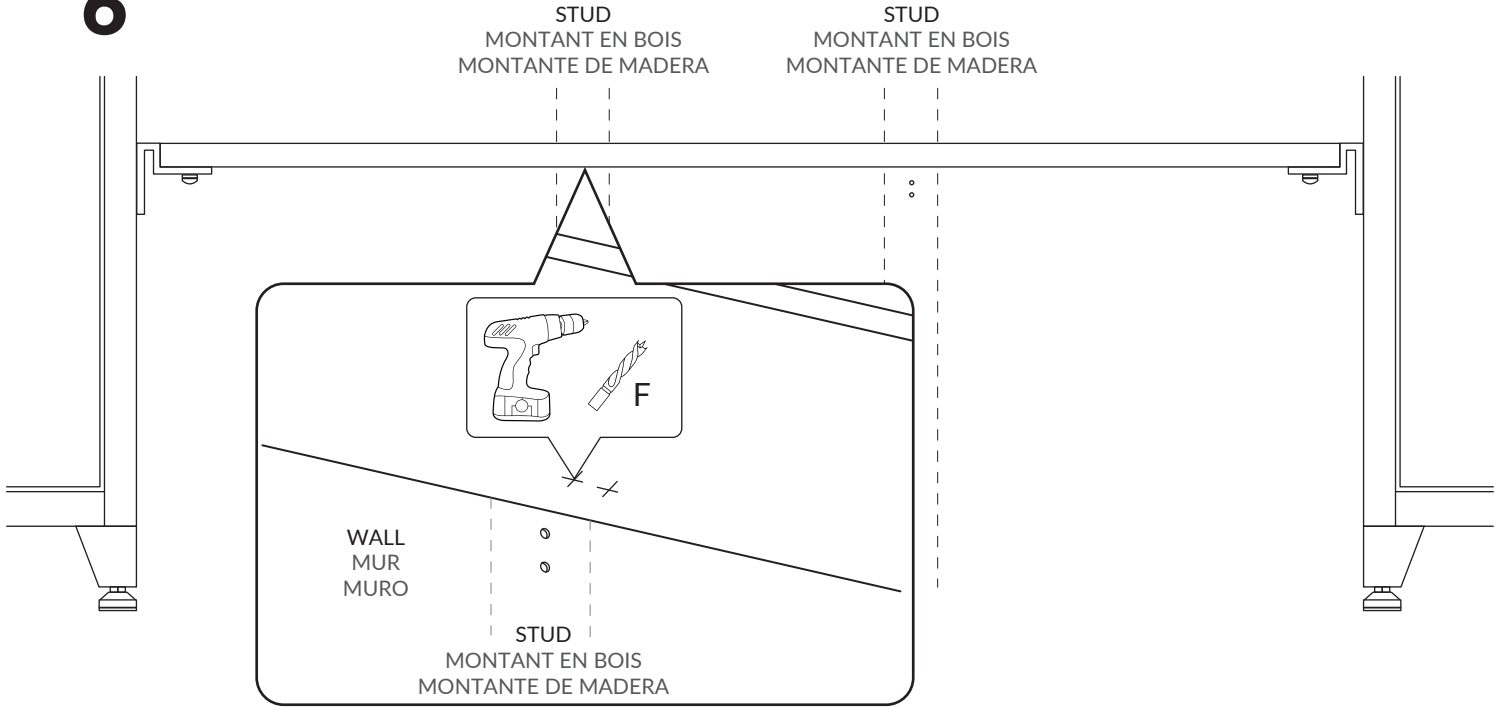

Drill to a maximum depth of 0.75" into wood top.
Percez à une profondeur maximale de 0,75 po dans le dessus en bois.
Taladre hasta una profundidad máxima de 0,75" en la parte superior de madera.

Repeat for the other bracket.
Répétez l'opération pour l'autre support.
Repita para el otro soporte.

7

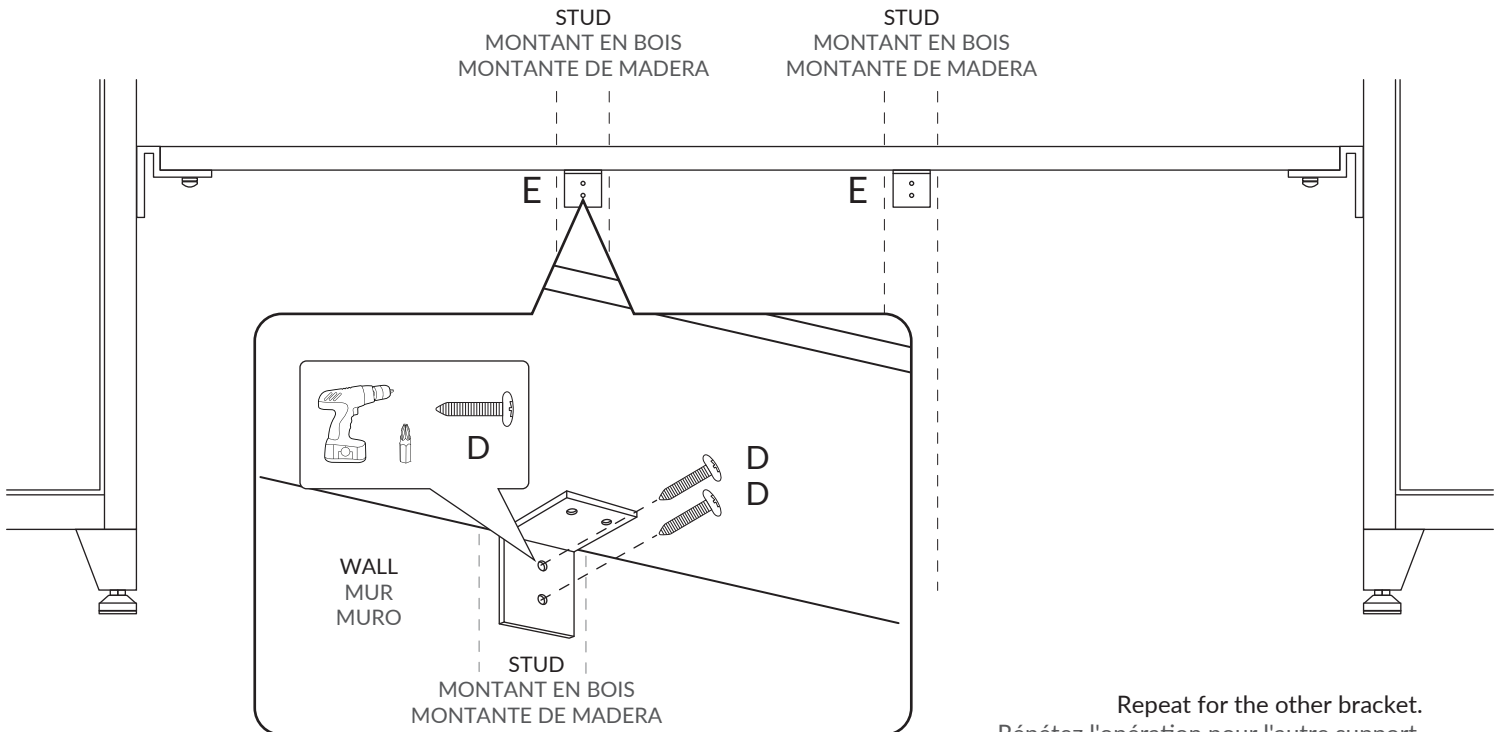

Repeat for the other bracket.
Répétez l'opération pour l'autre support.
Repita para el otro soporte.

Installation Instructions / Instructions d'installation / Instrucciones de instalación

8

STUD
MONTANT EN BOIS
MONTANTE DE MADERA

STUD
MONTANT EN BOIS
MONTANTE DE MADERA

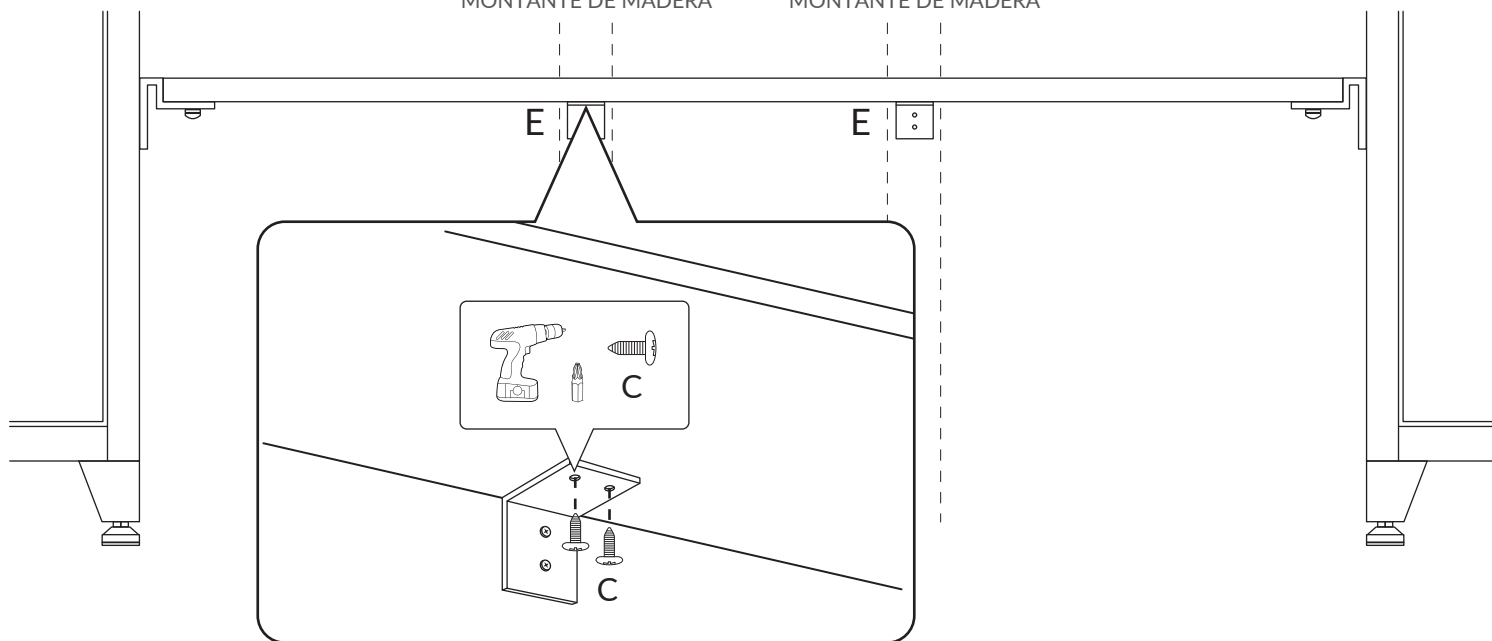

Repeat for the other bracket.
Répétez l'opération pour l'autre support.
Repita para el otro soporte.

LIFETIME LIMITED WARRANTY

ARMADILLO® products have been manufactured to the highest standards of quality and workmanship and are warranted to be free from defects in materials and workmanship under normal use for the lifetime that you own the product. If any part of the product is found to be defective during normal use, the defective product or part will be replaced at our discretion. This warranty does not cover products that are damaged through accident, abuse, misuse, commercial/ industrial applications or neglect. This warranty also does not cover any losses, injuries or costs including indirect, incidental or consequential damages. This warranty may not be transferred or sold. When requesting warranty service please have the model number, cash register receipt and the date of purchase available when you call. If the product is defective, we will replace the defective part at no cost to you. Some states do not allow the exclusion or limitation of incidental or consequential damages, so the above limitations or exclusions may not apply to you. This warranty gives you specific legal rights and you may have other rights, which vary from state to state.

Model #: _____
Place of Purchase: _____
Date of Purchase: _____
Receipt # of Purchase: _____



Proudly Engineered in the USA
Made in China
05112023

For questions / comments, technical assistance or repair parts, call toll free: 888.549.1029, or email help@armadillotough.com (M-F, 9 am-5 pm, EST, excluding US holidays).

GARANTIE À VIE LIMITÉE

Les produits **ARMADILLO®** sont fabriqués selon les normes de qualité et de fabrication les plus strictes et sont garantis contre tout défaut matériel et de fabrication dans des conditions normales d'utilisation, pendant toute la durée de vie du produit. Si une pièce du produit s'avère défectueuse dans des conditions normales d'utilisation, le produit ou la pièce défectueuse sera remplacé à notre appréciation. Cette garantie ne couvre pas les produits endommagés à la suite d'un accident, d'un mauvais traitement, d'une mauvaise utilisation, d'une utilisation commerciale ou industrielle ou d'une négligence. La présente garantie ne couvre pas non plus les pertes, blessures ou coûts, y compris les dommages indirects, accidentels ou indirects. La présente garantie ne peut être ni transférée ni revendue. Pour toute demande de réparation sous garantie, veuillez vous munir du numéro du modèle, du ticket de caisse et de la date d'achat lors de votre appel. Si le produit est défectueux, nous remplacerons la pièce défectueuse gratuitement. Certains États n'autorisent pas l'exclusion ou la limitation des dommages accidentels ou indirects, aussi les limitations ou exclusions ci-dessus peuvent ne pas s'appliquer à vous. Cette garantie vous donne des droits légaux spécifiques et vous pouvez avoir d'autres droits, qui varient d'un État à l'autre.

Modèle #: _____

Lieu d'achat: _____

Date d'achat: _____

Numéro de facture de l'achat: _____



Conçu aux États-Unis

Fabriqué en Chine

05112023

Pour toute question / commentaire, assistance technique ou pièces de rechange, appelez le numéro vert : 888.549.1029, ou envoyez un e-mail à help@armadillotough.com (du lundi au vendredi, de 9 h à 17 h, heure de l'Est, sauf jours fériés américains).

GARANTÍA LIMITADA DE POR VIDA

Los productos **ARMADILLO**[®] se han fabricado con los más altos estándares de calidad y mano de obra y tienen una garantía de ausencia de defectos en los materiales y en la mano de obra en condiciones normales de uso durante toda la vida útil del producto. Si cualquier parte del producto presenta defectos durante su uso normal, el producto o la parte defectuosa será reemplazada a nuestra discreción. Esta garantía no cubre los productos dañados por accidente, abuso, mal uso, usos comerciales o industriales o negligencia. Esta garantía tampoco cubre ninguna pérdida, lesión o coste, incluidos los daños indirectos, derivados o incidentales. Esta garantía no se puede transferir ni vender. Cuando llame para solicitar el servicio de garantía, tenga a mano el número de modelo, el recibo de compra y la fecha de compra. Si el producto estuviera defectuoso, sustituiremos la pieza defectuosa sin coste alguno para usted. En algunos estados, no se permite la exclusión o la limitación de daños derivados o incidentales, por lo que es posible que las limitaciones anteriores podrían no ser aplicables en su caso. Esta garantía le concede derechos legales específicos; usted puede ser también acreedor a otros derechos que varían según el estado.

Modelo #: _____

Lugar de compra: _____

Fecha de compra: _____

Nro. de recibo de compra: _____



Fabricado con orgullo en EE. UU.

Hecho en China

05112023

Si tiene alguna pregunta o comentario, necesita asistencia técnica o piezas de repuesto, llame al número de teléfono gratuito 888.549.1029, o envíe un correo electrónico a help@armadillotough.com (de lunes a viernes, de 9 a. m. a 5 p. .m EST, excepto los días festivos en EE. UU.).