

BUTURE

USER MANUAL

VC10 Cordless Vacuum Cleaner

tech-support@ibuture.com



LANGUAGE

English01-17

Deutsch 18-35

Italiano36-52

Français53-70

Español71-87

日本語88-104

1.WARNUNG

Vielen Dank, dass Sie sich für den Akku Staubsauger VC10. **Bevor Sie dieses Gerät verwenden, lesen Sie bitte zuerst die folgende Sicherheitswarnung und ergreifen Sie Sicherheitsmaßnahmen, um Fehlfunktionen durch unsachgemäßen Betrieb zu vermeiden.**

- ① Dieses BUTURE Gerät ist nicht dafür bestimmt, durch Personen (einschließlich Kinder) mit eingeschränkten physischen, sensorischen oder geistigen Fähigkeiten oder mangels Erfahrung und mangels Wissen benutzt zu werden, es sei denn, sie werden durch eine für ihre Sicherheit zuständige Person beaufsichtigt oder erhalten von ihren Anweisungen, wie das Gerät zu benutzen ist.
- ② NUR für trockene Standorte geeignet. Nicht auf nassen Oberflächen verwenden. Fassen Sie keine Teile des Steckers oder des Geräts mit nassen Händen an. Lagern Sie das Gerät an einem trockenen Ort in Innenräumen.
- ③ Nicht mit einem beschädigten Ladegerät oder Kabel verwenden. Wenn die Maschine nicht ordnungsgemäß funktioniert, wenn sie fallen gelassen, beschädigt, im Freien gelassen oder ins Wasser gefallen ist, verwenden Sie das BUTURE-Supportteam (tech-support@ibuture.com) nicht und wenden Sie sich nicht an dieses.
- ④ Nicht zum Aufnehmen brennbarer oder brennbarer Flüssigkeiten wie Benzin oder in Bereichen verwenden, in denen sie oder ihre Dämpfe vorhanden sein können.
- ⑤ Schalten Sie den Netzschalter aus, bevor Sie den Adapter einstecken oder ausstecken.
- ⑥ Nehmen Sie keine brennenden oder rauchenden Gegenstände wie Zigaretten, Streichhölzer oder heiße Asche auf.
- ⑦ Nicht ohne Staubbecher und Filter verwenden. Waschen Sie sich nach der Benutzung des Staubsaugers die Hände.
- ⑧ **FEUERWARNUNG** - Stellen Sie dieses Gerät nicht auf oder in der Nähe eines Herdes oder einer anderen heißen Oberfläche auf und verbrennen Sie es nicht, auch wenn es schwer beschädigt ist. Die Batterie kann sich entzünden oder explodieren.
- ⑨ Wenn Ihr Staubsauger voll aufgeladen ist, gereinigt oder repariert werden muss, ziehen Sie bitte rechtzeitig den Netzstecker und ziehen Sie nicht am Netzkabel.
- ⑩ Unter extremen Bedingungen kann die Batterie auslaufen. Wenn Flüssigkeit auf Ihre Haut gelangt, waschen Sie sie schnell mit Wasser und Seife. Wenn Flüssigkeit in Ihre Augen gelangt, spülen Sie die Augen sofort mindestens 15 Minuten lang gründlich mit Wasser. Suche medizinische Behandlung.

⑪ Dieses BUTURE Gerät ist nicht dafür bestimmt, durch Personen (einschließlich Kinder) mit eingeschränkten physischen, sensorischen oder geistigen Fähigkeiten oder mangels Erfahrung und mangels Wissen benutzt zu werden, es sei denn, sie werden durch eine für ihre Sicherheit zuständige Person beaufsichtigt oder erhalten von ihren Anweisungen, wie das Gerät zu benutzen ist.

⑫ Nicht zum Aufnehmen von harten Gegenständen wie Glasschlacke, Nadeln, Nageln usw. verwenden.

keine Teile des Steckers oder des Geräts mit nassen Händen an. Lagern Sie das Gerät an einem trockenen Ort in Innenräumen.

Hinweis: Der Staubsauger verfügt über einen Übertemperaturschutz, um eine Überhitzung zu verhindern. Er hört auf zu arbeiten, wenn das Gerät überhitzt ist.

2.VERPACKUNGSINHALT

Bitte überprüfen und bestätigen Sie das Zubehör und die Teile gemäß dem folgenden Blatt vor der Verwendung.

Teil Name	Menge
Hauptkörper	1
Akku-Pack	1
Einstellbares Verlängerungsrohr	1
Motorisierter Bürstenkopf	1
Weiche Rollbürste (Installiert)	1
Kohlefaser-Rollbürste	1
Lange Fugendüse	1
2in1 Polstermöbel Bürste	1
Mini Reinigungsbürste	1
Wandmontageplatte	1
Ladegerät	1
HEPA Filter Austausch	1
Schrauben	1
Benutzerhandbuch	1

3.IHR PRODUKT KENNEN

3.1 Produkt-Details

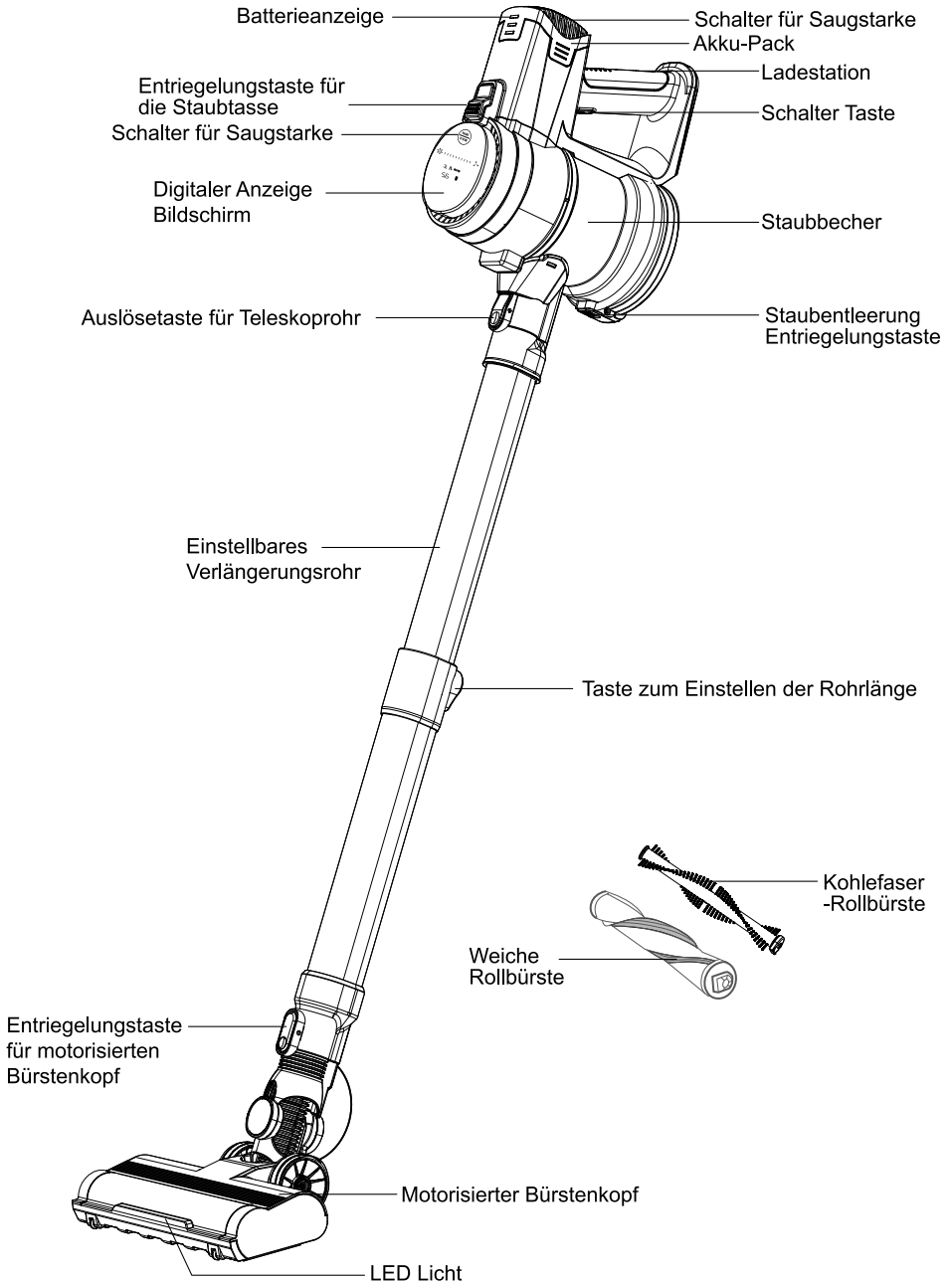

3.2 Digitaler Anzeige Bildschirm

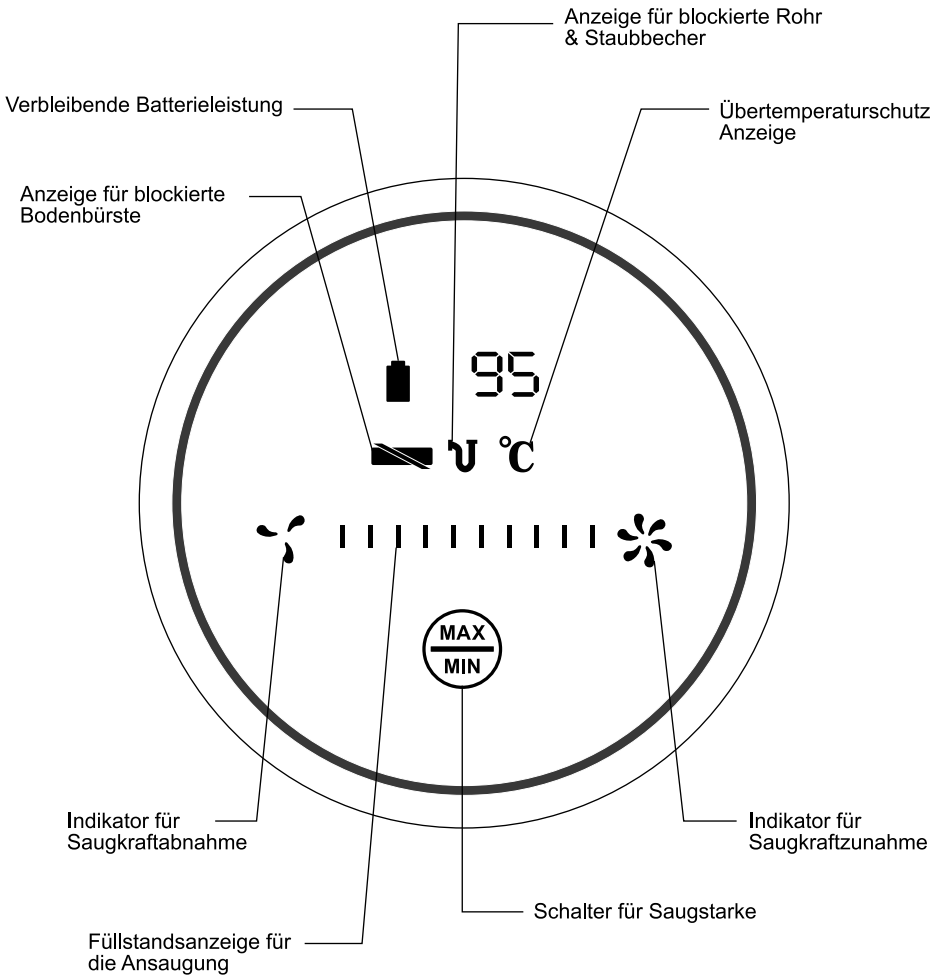

3.3 Zubehör Funktion

① 2in1 Polstermöbel Bürste

Einfaches Design zum Aufschnappen. Kann Ihnen helfen, Staub und Haare vom Teppich.

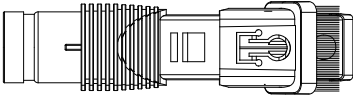

② Lange Fugendüse

Entfernen Sie Staub an schwer zugänglichen Stellen wie Fenstern, Bettfein, Zwischenräumen zwischen Tischen und Stühlen, etc.

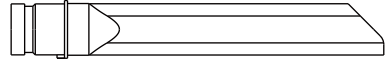

③ Wandmontageplatte

Lassen Sie den Staubsauger bequem an der Wand anliegen. Einfache Aufbewahrung.

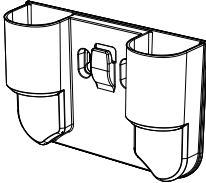

④ Mini Reinigungsbürste

Entfernen Sie Haare, Mull und Mikrostaub vom Bürstenschaft, um den Bürstenkopf sauber zu halte.

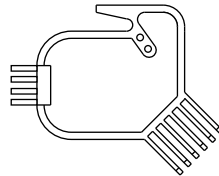

⑤ Weiche Rollbürste

Entfernen Sie Staub, Schmutz und Haare von harten Boden.



⑥ Kohlefaser-Rollbürste

Entfernen Sie Schmutz, Staub und Haare in Teppichen Fliesen.

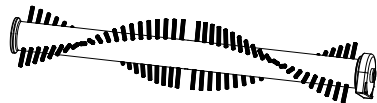

4. DIAGRAMM ZUR PRODUKTMONTAGE

4.1 Gewünschtes Reinigungszubehör installieren

Je nach Reinigungsbedarf können Sie das Reinigungszubehör direkt oder nach Anschluss des Verlängerungsrohrs installieren.

- **Direktes Installieren des Reinigungszubehörs**

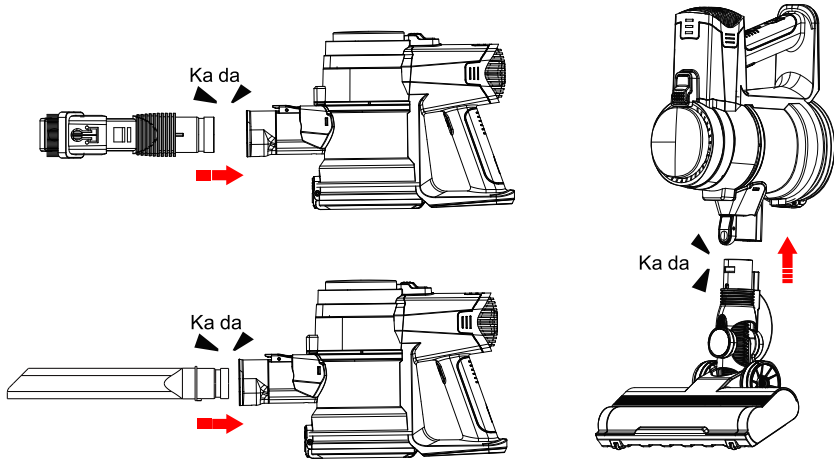

- **Montieren Sie das Verlängerungsrohr und das Reinigungszubehör**

Drücken und halten Sie die Taste zur Einstellung der Teleskoprohr Länge, schieben Sie sie nach vorne Oder ziehen Sie sie nach hinten, um die passende Länge des Verlängerungsrohrs auszuwählen.

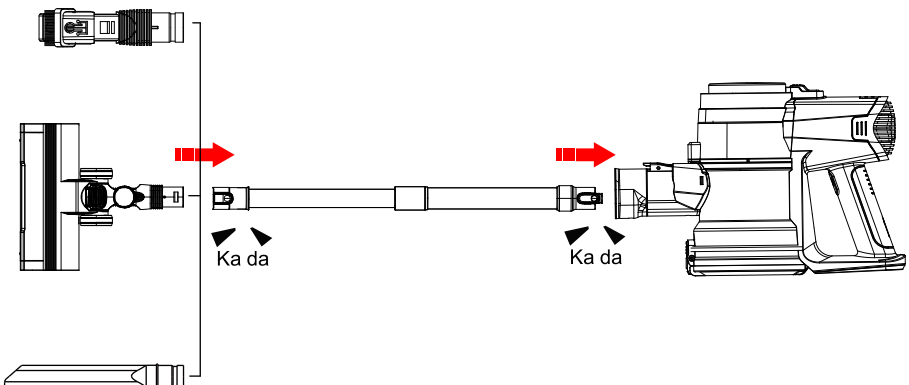

4.2 Wandmontiertes Dock

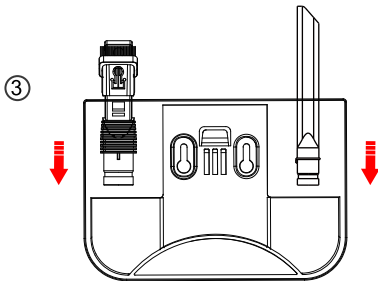
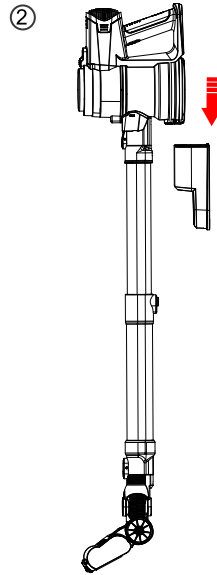
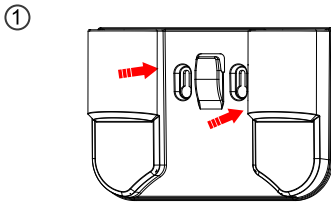

Warnung

- Achten Sie darauf, dass sich hinter dem Montagebereich keine Gas, Wasseroder Elektrokabel und leitungen befinden.
- Um ein Herunterfallen des Docks zu vermeiden, müssen Sie darauf achten, dass es fest installiert ist.

5. VERWENDUNG

5.1 Aufladen



- Wenn Sie einen neuen Akku verwenden oder ihn nach längerer Lagerung zum ersten Mal verwenden, laden Sie den Akku bitte zuerst vollständig auf.
- Wenn Sie den Staubsauger längere Zeit lagern und nicht benutzen, stellen Sie bitte sicher, dass er mindestens alle drei Monate geladen und entladen wird.

5.1.1 Abrechnungsmethoden:

① Verbinden Sie das Hauptkörper mit der Ladegerät

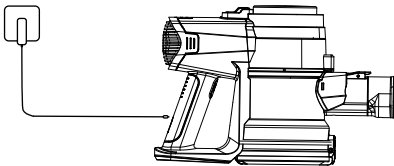

② Zum Aufladen an die Wandhalterung hängen

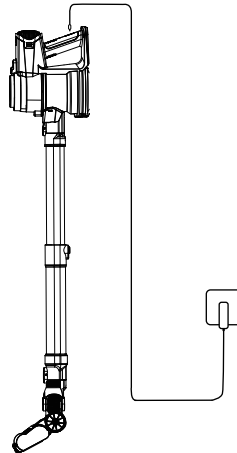

5.1.2 Batterie-Anzeige

Wenn Sie das Produkt aufladen und verwenden, können Sie den Ladezustand des Akkus an den folgenden beiden Stellen überprüfen.



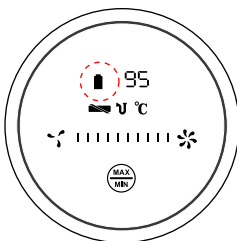

- Digitaler Anzeige Bildschirm:

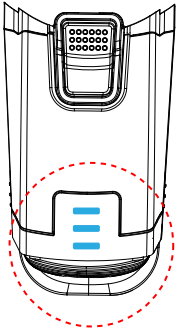

Status	Batteriestandsanzeige
Aufladen	0%~9%, "🔴" Blinken rot
	10%~99%, "🟢" Blinken grün
verwenden	100%, "🟢" Bleibt grün (Der Bildschirm schaltet nach 10 Minuten voller Ladung in den Ruhemodus, um den Stromverbrauch zu senken)
	9%~0%, "🔴" Blinken rot

• Batterieanzeige :



Status	Batteriestandsanzeige
Aufladen	0%~99%, “  ” Drei blaue Lichter blinken in einem Zyklus
	100%, “  ” Drei blaue Lichter immer an
verwenden	100%~67%, “  ” Drei blaue Lichter immer an
	66%~34%, “  ” Zwei blaue Lichter immer an
	0~33%, “  ” Ein blaues Licht immer an

5.2 Betrieb



Stellen Sie vor der Verwendung sicher, dass

Der Akku ist vollständig geladen und fest eingebaut.
Der Staubbecher und die Filter werden gereinigt,
getrocknet und fixiert.

① Start zur Arbeit

Drücken Sie den Schalter Taste, es beginnt im MIN-Modus zu saugen. Drücken Sie erneut, um ihn auszuschalten.

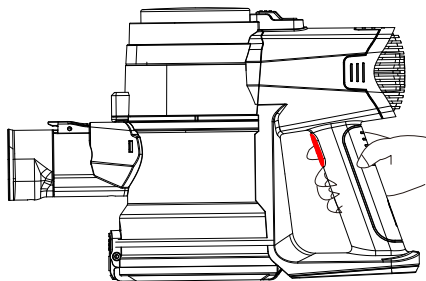

② Reinigungsmodus auswählen

Das Gerät verfügt über 3 Saugmodi für unterschiedliche Reinigungsanforderungen, die durch kurzes Drücken der (MIN ⇌ MAX) durch kurzes Drücken der Taste zur Einstellung der Saugleistung auf dem Akkupack oder auf dem Digitaldisplay.

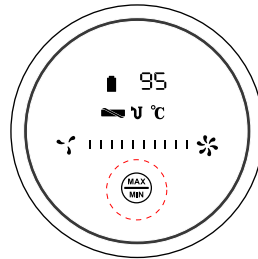
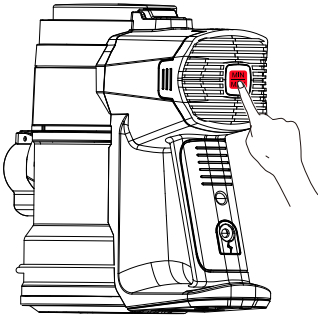

Notiz: Bitte halten Sie Ihre Hände trocken, wenn Sie es benutzen. Öl und Wasserflecken auf Ihrem Finger können die Bildschirmfunktion beeinträchtigen.

5.3 Maschinenschutz und Fehlercodeanzeige

Der Motor des kabellosen Staubsaugers VC10 verfügt über einen eingebauten Blockierschutz, und der Akku hat einen eingebauten Übertemperaturschutz, Überstrom- und Überspannungsschutz.

• Blockierschutz

Wenn der Bürstenkopf, das Rohr oder der Staubbecher blockiert ist, wird der Blockierschutz für den Motor aktiviert. Wenn der Bürstenkopf blockiert ist, leuchtet die Bürstenblockade-Anzeige auf. Wenn das Rohr oder der Staubbecher blockiert ist, leuchtet die Anzeige für die Blockierung von Rohr und Staubbecher auf. Gleichzeitig wird der Motor vorübergehend ausgeschaltet, um Schäden zu vermeiden. Nach dem Reinigen des Bürstenkopfs, des Rohrs oder des Staubbecher erlischt die Blockieranzeige und der Motor arbeitet wieder normal.

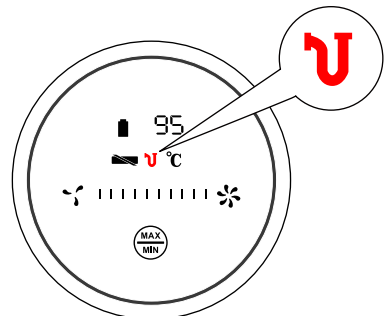
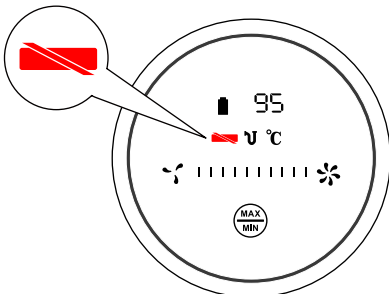

• Übertemperaturschutz

Die Temperatur des Akkus steigt bei anhaltend hoher Saugleistung an. Wenn Sie den Akku aufladen, wenn seine Temperatur zu hoch ist, wird der Überhitzungsschutz aktiviert. Auf dem Bildschirm leuchtet die Übertemperaturschutz-Anzeige auf, und der Akku reduziert auf intelligente Weise die Ladeleistung, um eine Überhitzung zu verhindern. **Warten Sie 20-45 Minuten, bis der Akku wieder seine normale Temperatur erreicht hat. Dann erlischt die Temperaturschutzanzeige und der Akku wird wieder mit normaler Leistung geladen.**

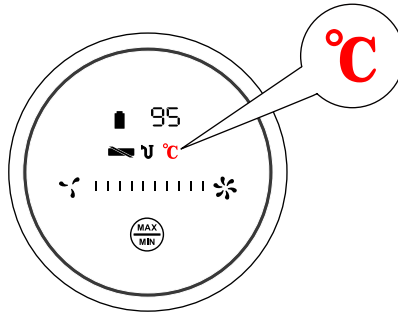

• Überstrom- und Überspannungsschutz

Wenn während des Ladens die Eingangsspannung oder der Strom zu hoch ist, wird der Überstrom- und Überspannungsschutz aktiviert. Die drei Anzeigen am Akkupack blinken gleichzeitig und der Akku wird vorübergehend nicht geladen. Nachdem die Eingangsspannung und der Strom wieder normal sind, kehren die Batterieanzeige und der Ladevorgang auf intelligente Weise in den Normalzustand zurück.

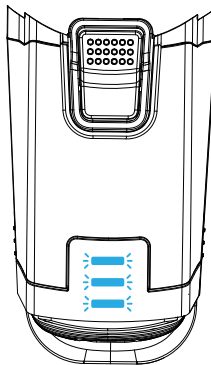

6. WARTUNG

Bitte reinigen Sie ihn regelmäßig, um die Lebensdauer des Staubsaugers zu verlängern.

6.1 Hauptkörperreinigung

- Schalten Sie die Stromversorgung aus, bevor Sie das Gehäuse reinigen.
- Bitte verwenden Sie ein neutrales Reinigungsmittel, wischen Sie den Körper mit einem halbnassen Tuch ab.
- Bitte Sonneneinstrahlung vermeiden und kuhl und trocken lagern.

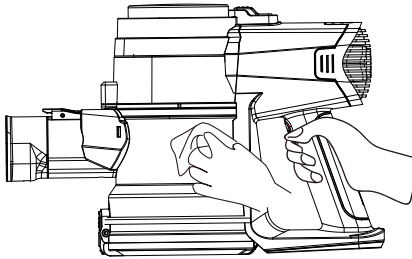

6.2 Staubbecher und HEPA-Filter Reinigung

6.2.1 Entleeren Sie den Staubbecher

- Drücken Sie die Staubentleerung Taste, um den Staub zu entleeren.
- Wenn der Abfall im Staubbehälter die MAX-Linie überschreitet, leeren Sie ihn bitte rechtzeitig.

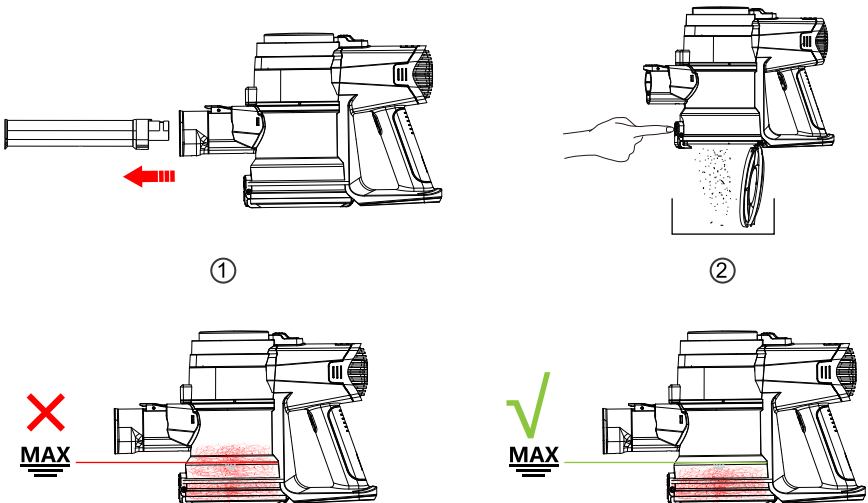

6.2.2 Reinigen Sie die Staubbecher und HEPA-Filter

- Drücken Sie die Entriegelungstaste für Staubschutzkappe, um den Staubbehälter von Hauptgehäuse zu trennen.
- Halten Sie den unteren Teil des Staubbehälters mit einer Hand und den oberen Teil des Staubbehälters mit der anderen Hand, drehen Sie ihn gegen den Uhrzeigersinn, trennen Sie dann den oberen Teil des Staubbehälters und den unteren Teil, nehmen Sie den HEPA-Filter und den Edelstahlfilter abwechselnd heraus, reinigen oder wechseln Sie sie.

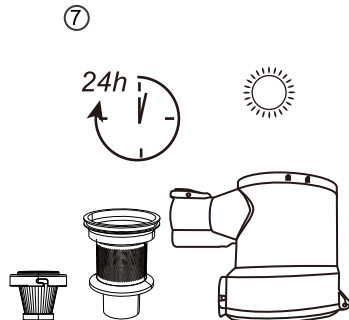
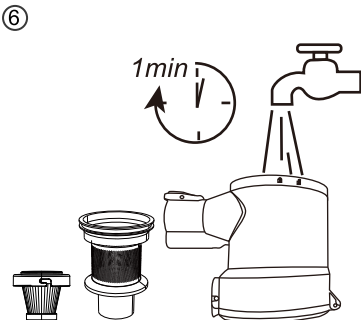
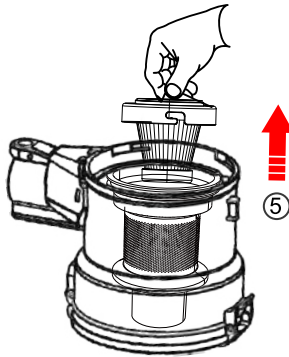
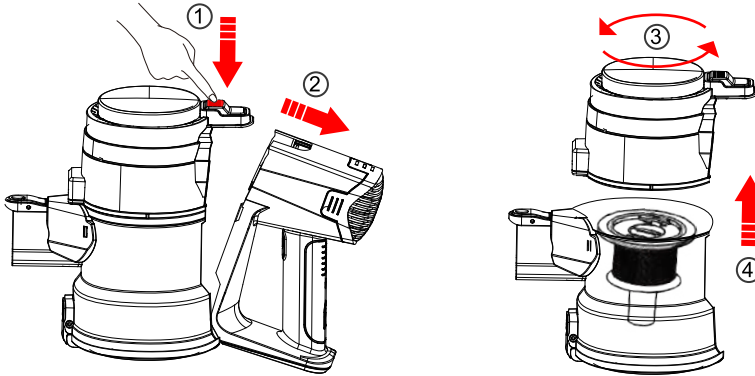

6.2.3 Installieren Sie den Filter und den Staubbecher

Setzen Sie den Filter und den Staubbehälter in der richtigen Richtung ein, bringen Sie die Schnallen an der richtigen Stelle an und verdrehen Sie sie zur Befestigung.

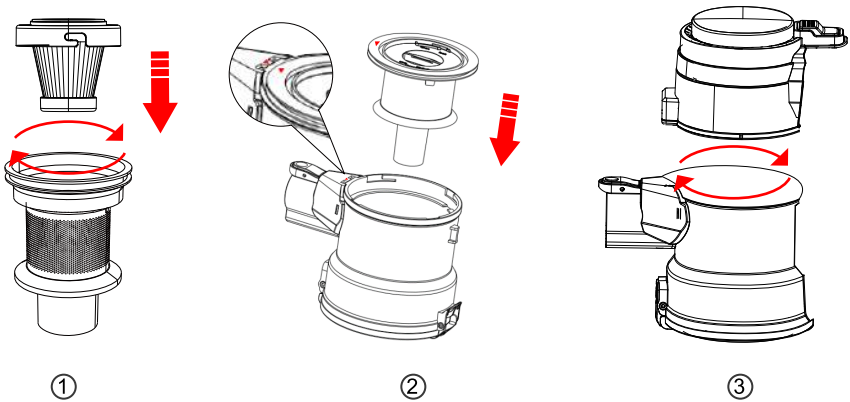

6.3 Bürsten Walzenreinigung

Notiz: Nach längerem Gebrauch kommen die Borsten durch Haare Oder ähnliche Ablagerungen verklemmt werden. Es wird empfohlen, die Bürstenwalze regelmäßig zu reinigen, um einen effizienten Betrieb zu gewährleisten und die Saugleistung aufrechtzuerhalten.

- Drücken Sie den Knopf auf das Zeichen "Entriegeln" und nehmen Sie die Bürstenwalze heraus.

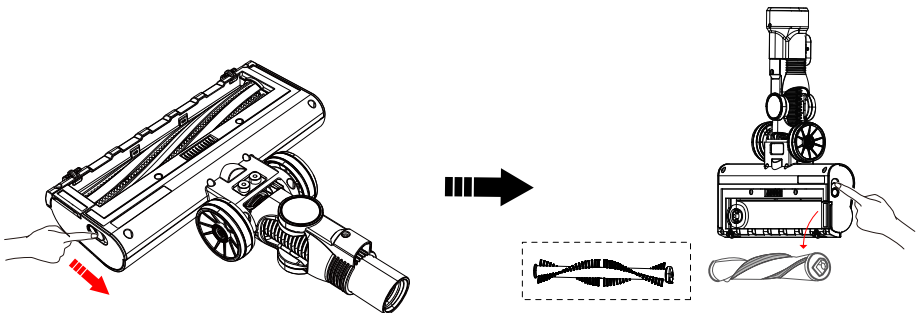

- Entfernen Sie den um die Walze gewickelten Schmutz mit einer Mini-Reinigungsbürste und spülen Sie dann mit Wasser nach.

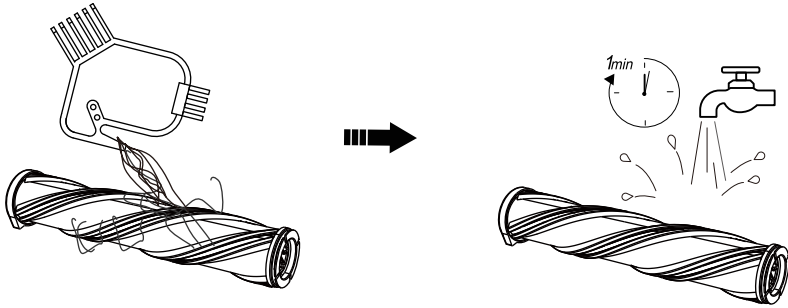

- Drücken Sie die Bürstenwalze vorsichtig in die Motorbürste, bis sie fest sitzt. (Bitte vergewissern Sie sich, dass die Bürstenrolle vor der Verwendung vollständig trocken ist).

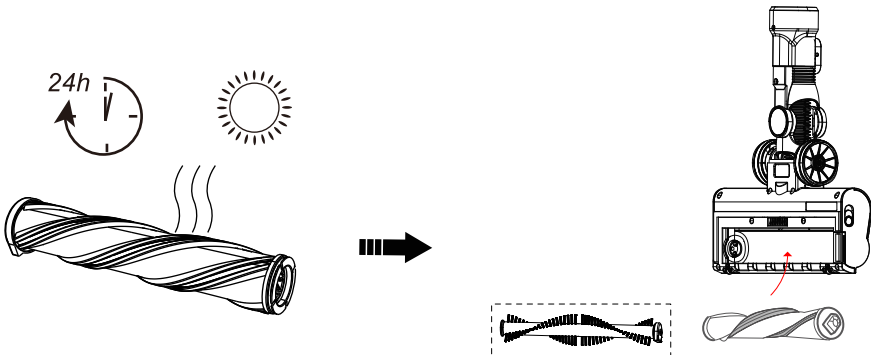

7.SPEZIFIKATION

Modell	VC10
Nennspannung	DC22.2V
Batterie Typ	Lithium
Saugmodus	Min-Mid-Max
Aufladezeit	4-5H

8.FEHLERSUCHE

ISSUE	URSACHE	LÖSUNG
Der Staubsauger kann nicht arbeiten	(1)Ohne Strom (2)Akku-Pack nicht richtig installiert (3)Der motorisierte Bürstenkopf ist mit Haaren und anderen Verunreinigungen verstopft (4)Automatischer Schutz vor Überhitzung	(1)Laden Sie den Staubsauger auf (2)Installieren Sie den Akku (3)Reinigen Sie den motorisierten Bürstenkopf (4)Neustart nach Abkühlung
Schwache Absaugung	(1)Die Staubtasse ist voll mit Müll (2)Staub Umlenklech falsch ausgerichtet (3)HEPA Filter sind verstopft Oder nicht an ihrem Platz installiert (4)HEPA Filter nicht trocken (5)Der motorisierte Bürstenkopf ist durch Haare Oder andere Verschmutzungen blockiert	(1)Entleeren Sie den Staubbehälter (2)Richten Sie das Strohleitblech auf die richtige Bohrung aus (3)(3)Reinigen oder wechseln Sie den HEPA Filter (4)HEPA Filter austrocknen (5)Reinigen Sie den motorisierten Bürstenkopf
Die Ladeanzeige leuchtet nicht oder blinkt abnormal	(1)Der Akku ist leer Oder kaputt (2)Das Ladegerät ist nicht richtig angeschlossen (3)Ladegerät ist falsch	(1>Wechseln Sie das Akkupack (2)Vergewissern Sie sich, dass das Ladegerät vollständig in die Steckdose eingesteckt ist und das Akkupack (3)Verwenden Sie das von BUTURE bereitgestellte Ladegerät
Unzureichende Betriebszeit nach dem Laden	(1)Unzureichende Ladezeit (2)Alterung der Batterie (3)Der motorisierte Bürstenkopf ist mit Haaren und anderen Verunreinigungen verstopft (4)Ladegerät ist falsch	(1)Laden Sie den Staubsauger vollständig auf (2>Wechseln Sie die Batterie (3)Reinigen Sie den motorisierten Bürstenkopf (4)Verwenden Sie das von BUTURE bereitgestellte Ladegerät
Motorisierter Bürstenkopf rotiert nicht	(1)Bürstenrollen sind mit Haaren, Kieselsteinen oder anderen Verunreinigungen verstopft (2)Die Staubtasse ist voll mit Müll (3)Die Bürste ist möglicherweise defekt	(1)Reinigen Sie die Bürstenwalze (2)Vermeiden Sie das Aufsammeln von großen Abfällen, wie zB. Kieselsteinen (3)Entleeren Sie den Staub behälter (4) Kontaktieren Sie den BUTURE Support für den Austausch

9.GARANTIE

9.1 Die 2-Jahres-Garantie

- Ihr BUTURE Gerät hat eine 2-Jahres-Garantie gegen Original-Material- und Verarbeitungsfehler, wenn es für private Haushaltszwecke in Übereinstimmung mit der BUTURE Gebrauchsanweisung verwendet wird.
- Diese Garantie umfasst ohne zusätzliche Kosten für Sie alle Arbeitsleistungen und Teile, die erforderlich sind, um sicherzustellen, dass sich Ihr Gerät während der Garantiezeit in einem ordnungsgemäßen Betriebszustand befindet.

9.2 WAS ABGEDECKT IST?

Gilt nur für Einkäufe bei autorisierten Händlern von BUTURE.

Diese Garantie ist nur gültig, wenn das Gerät in dem Land verwendet wird, in dem es verkauft wurde.

9.3 WIE BENUTZEN?

Bitte bewahren Sie Ihren Kaufbeleg auf. Um einen Anspruch unter unserer uneingeschränkten Garantie geltend zu machen, müssen Sie Ihren Originalkaufbeleg mit dem Kaufdatum und der Bestellnummer darauf vorlegen.

Wenn Ihr Gerät nicht richtig funktioniert Oder Sie nach dem sorgfältigen Lesen dieser Anleitung noch Fragen haben, können Sie sich gerne an uns wenden, wir werden unser Bestes tun, um Ihnen eine zufriedenstellende Lösung zu bieten.

Email our Customer Service: tech-support@ibuture.com

Federal Communication Commission Interference Statement

NOTE: This equipment has been tested and found to comply with the limits for a Class B digital device, pursuant to part 15 of the FCC Rules. These limits are designed to provide reasonable protection against harmful interference in a residential installation. This equipment generates, uses and can radiate radio frequency energy and, if not installed and used in accordance with the instructions, may cause harmful interference to radio communications. However, there is no guarantee that interference will not occur in a particular installation. If this equipment does cause harmful interference to radio or television reception, which can be determined by turning the equipment off and on, the user is encouraged to try to correct the interference by one or more of the following measures:

- Reorient or relocate the receiving antenna.

- Increase the separation between the equipment and receiver.

- Connect the equipment into an outlet on a circuit different from that to which the receiver is connected.

- Consult the dealer or an experienced radio/TV technician for help.

Caution: Changes or modifications not expressly approved by the party responsible for compliance could void the user's authority to operate this equipment.

This device complies with part 15 of the FCC Rules. Operation is subject to the following two conditions:

- (1) This device may not cause harmful interference, and

- (2) This device must accept any interference received, including interference that may cause undesired operation.

IC Warning

CAN ICES-003 (B) / NMB-003 (B)

Declaration of Conformity

We (Manufacturer is responsible for this declaration)

Shenzhen Chic Electrics CO., Ltd.

(Company name)

2#5 floor, Hualanqia Industrial zone, KuKeng Community, Guanlan Street, Baoan District.

Shenzhen, China.

(Company address)

declare under our sole responsibility that the product

Trade name: BUTURE

Equipment: Cordless Stick Vacuum Cleaner

Model No. : VC10

to which this declaration relates is in conformity with the essential requirement set out in the Council Directive on the Approximation of the laws of the Member States relating to LVD Directive(2014/35/EU) & EMC Directive(2014/30/EU) & RoHS(2011/65/EU) product is responsible to affix CE marking, the following standards were applied:

EN 60335-2-2:2010+A11:2012+A1:2013

EN 60335-1:2012+a11:2014+a13:2017

EN 62233:2008

EN 55014-1:2017

EN 55014-2:2015

EN 61000-3-2:2014

EN 61000-3-3:2013

IEC62321-3-1:2013

IEC62321-4:2013

IEC62321-5:2013

IEC62321-6:2015

IEC62321-7-1:2015

IEC62321-7-2:2017

IEC62321-8:2017

Full Name: George.wang

Position: Approbation Manager

Signature: George.wang

Place/Date: Shenzhen,China/Aug.13-2021

Correct Disposal of this product



This marking indicates that this product should not be disposed with other household wastes throughout the EU. To prevent possible harm to the environment or human health from uncontrolled waste disposal, recycle it responsibly to promote the sustainable reuse of material resources. To return your used device, please use the return and collection systems or contact the retailer where the product was purchased. They can take this product for environmental safe recycling.