

Assicurati di familiarizzare
prima di iniziare il lavoro!

Istruzione



Generatore ad inverter in cassa insonorizzata

KS 2100i S
KS 2100iG S
KS 3100i S
KS 3100iG S
KS 3300i
KS 5500iES ATSR
KS 5500iEG S

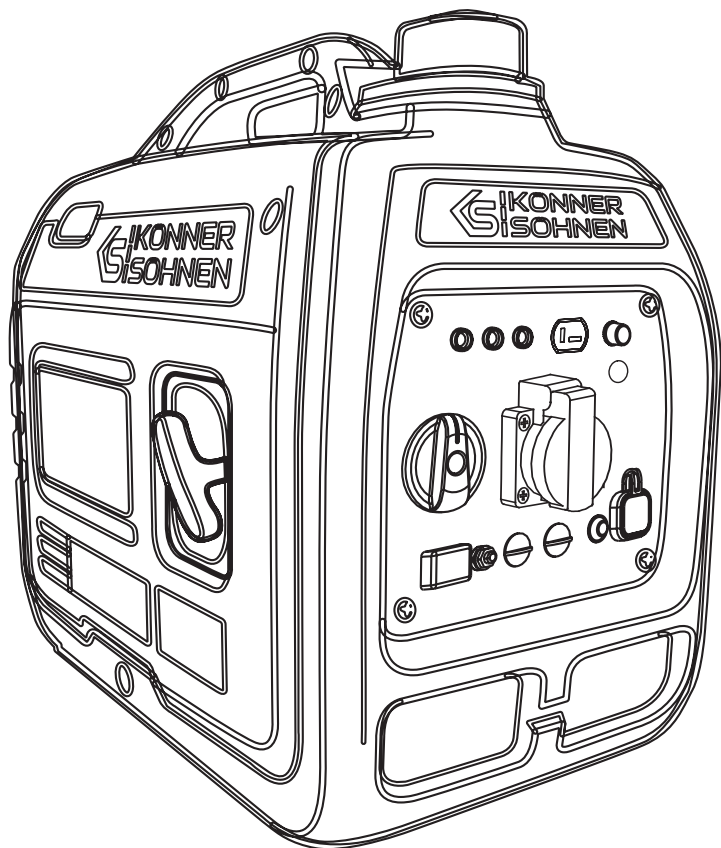



Grazie per aver scelto i prodotti **Könnner & Söhnen®**. Questo PREFAZIONE manuale contiene una breve descrizione delle tecniche di sicurezza, utilizzo e debugging. Puoi trovare informazioni più dettagliate sul sito Web del produttore ufficiale nella sezione di supporto: **konner-sohnen.com/manuals**

Puoi anche andare nella sezione di supporto e scaricare la versione completa del manuale scansionando il codice QR o sul sito web dell'importatore ufficiale **Könnner & Söhnen®**: **www.konner-sohnen.com**



Abbiamo a cuore l'ambiente, quindi riteniamo ragionevole risparmiare la quantità di carta sprecata e lasciare una sintetica descrizione delle sezioni più importanti in forma stampata.



Assicurati di leggere la versione completa del manuale prima dell'uso!



Dal produttore dei prodotti **Könnner & Söhnen®**: potrebbero essere apportate alcune modifiche che potrebbero non essere riportate in questo manuale, vale a dire: Il produttore si riserva il diritto di apportare modifiche al design, all'assemblaggio e alla costruzione del prodotto. Le immagini e i disegni nelle istruzioni per l'uso sono schematici e possono differire dai componenti effettivi e dalle iscrizioni sui prodotti.

Alla fine del manuale ci sono le informazioni di contatto che puoi usare in caso di problemi. Tutte le informazioni contenute in questo manuale di istruzioni sono le più aggiornate al momento della stampa. È possibile trovare l'elenco aggiornato dei centri di assistenza sul sito web dell'importatore ufficiale: **www.konner-sohnen.com**



PERICOLO!



La mancata osservanza delle raccomandazioni contrassegnate da questo simbolo può causare lesioni gravi o mortali all'operatore o agli astanti!



IMPORTANTE!



Informazioni utili sull'utilizzo del dispositivo.

MISURE DI SICUREZZA

1

AREA DI LAVORO



PERICOLO!



Quando si installa il generatore, è necessario prestare attenzione alla potenza degli apparecchi elettrici e alla loro corrente di avviamento, che può superare più volte il valore nominale. Il generatore non può funzionare in modalità sovraccarico quando si avviano dispositivi con una corrente di avviamento superiore alla potenza massima del generatore.



PERICOLO!



Prestare attenzione al numero di fasi del generatore e della rete elettrica. Un generatore trifase dovrebbe essere utilizzato solo per i consumatori trifase. È vietato collegare un generatore trifase a una rete domestica trifase in assenza di consumatori di elettricità trifase.



PERICOLO!



Poiché i gas di scarico contengono gas velenosi di anidride carbonica (CO₂) e monossido di carbonio (CO) pericolosi per la vita, è severamente vietato posizionare il generatore in edifici residenziali, locali collegati a edifici residenziali da un sistema di ventilazione generale, altri locali da cui i gas di scarico possono entrare nei locali residenziali.

- È vietato utilizzare il generatore in condizioni di pioggia, neve ed elevata umidità, toccare il generatore con le mani bagnate e lasciarlo per lungo tempo sotto i raggi diretti del sole in estate. Si consiglia di conservare e utilizzare sotto una tettoia o in un'area ben ventilata.
- Il generatore deve essere installato su una superficie orizzontale piana e rigida (ad una distanza di almeno 1 m). Installare il generatore a non meno di 1 m dal pannello di controllo anteriore ea non meno di 50 cm per lato, compresa la parte superiore del generatore. Per ridurre le vibrazioni durante il funzionamento ed evitare danni alla superficie su cui è installato il generatore, è dotato di ammortizzatori.
- Non utilizzare il generatore vicino a gas, liquidi o polveri infiammabili. Durante il funzionamento, il sistema di scarico del generatore diventa molto caldo, il che può provocare l'accensione di questi materiali o un'esplosione.
- Mantenere la pulizia e una buona illuminazione nell'area di lavoro per evitare infortuni.
- Non permettere a estranei, bambini o animali di avvicinarsi quando si lavora con il generatore.
- L'uso di scarpe protettive e guanti protettivi quando si lavora con il generatore è obbligatorio.

SICUREZZA ELETTRICA



PERICOLO!



Il dispositivo produce elettricità. Seguire le regole di sicurezza per evitare scosse elettriche.



IMPORTANTE!



Un sistema IT o TN deve essere realizzato con il generatore, a seconda dell'applicazione. A seconda dell'applicazione e del sistema realizzato, sono necessarie la messa a terra e misure protettive aggiuntive come il controllo dell'isolamento o la protezione contro il contatto accidentale (dispositivo di spegnimento di protezione).

- Lo schema elettrico del generatore deve essere conforme alle regole di installazione e ai requisiti della legislazione vigente.
- I generatori di Könnér & Söhnen® sono costruiti come un sistema IT con protezione di base isolando le parti che trasportano corrente pericolosa secondo DIN VDE 0100-410. Il corpo del generatore è isolato dai conduttori di corrente L e N. In tutti i casi, ad eccezione dei sistemi IT con neutro isolato e collegamento equipotenziale, è richiesta la messa a terra del generatore. In un sistema IT con messa a terra è necessario utilizzare un dispositivo di controllo dell'isolamento. Ulteriori informazioni sul dirottamento del generatore nei sistemi IT e TN sono disponibili sul nostro sito Web o possono essere ottenute dal nostro supporto tecnico.
- La corretta installazione del cablaggio elettrico per l'alimentazione di riserva deve essere eseguita da un elettricista qualificato in conformità con tutte le norme e regolamenti elettrici.
- Non è possibile consentire l'erogazione di corrente dalla rete elettrica al generatore al ripristino dell'alimentazione.
- È vietato far funzionare il generatore in condizioni di elevata umidità. Non consentire all'umidità di entrare nel generatore, poiché ciò aumenta il rischio di scosse elettriche.
- Evitare il contatto diretto con superfici messe a terra (tubi, radiatori, ecc.).
- Fare attenzione quando si lavora con il cavo di alimentazione. Sostituirlo immediatamente se danneggiato, poiché un filo danneggiato aumenta il rischio di scosse elettriche.
- Tutti i collegamenti del generatore alla rete devono essere effettuati da un elettricista certificato.

- Collegare il generatore elettrico alla terra di protezione prima di iniziare il funzionamento utilizzando il morsetto situato sul pannello del generatore.
- Non scollegare o collegare utenze elettriche al generatore stando in acqua, su terreno bagnato o umido.
- Non toccare le parti in tensione del generatore.
- Collegare al generatore solo le utenze che soddisfano le caratteristiche elettriche e la potenza nominale del generatore.
- Tenere tutte le apparecchiature elettriche asciutte e pulite. Sostituire i cavi il cui isolamento è danneggiato o deteriorato. Anche i contatti usurati, danneggiati o arrugginiti devono essere sostituiti.



IMPORTANTE!



È vietato collegare al generatore dispositivi in grado di creare impulsi di corrente e indirizzare energia verso il generatore (stabilizzatori di tensione, dispositivi con freno elettronico, inverter di rete e ibridi, ecc.).

Il generatore e i consumatori di elettricità formano un sistema chiuso, i cui elementi si influenzano a vicenda. Tale sistema è puramente fisicamente diverso dalla rete pubblica, poiché fattori come il carico di fase squilibrato e il consumo di corrente non lineare da parte dei consumatori di elettricità hanno un impatto molto maggiore e possono portare a danni al generatore stesso, nonché all'elettricità collegata consumatori.



IMPORTANTE!



Il dispositivo deve essere utilizzato solo per lo scopo previsto. L'utilizzo del dispositivo al di fuori dello scopo previsto priva l'acquirente del diritto alla riparazione gratuita in garanzia.

SICUREZZA PERSONALE

- È vietato lavorare con il generatore se si è stanchi, sotto l'effetto di medicinali forti, sostanze stupefacenti o alcool. La disattenzione durante il lavoro può causare lesioni gravi.
- Evitare avviamenti accidentali. Quando si spegne il generatore, assicurarsi che l'interruttore sia in posizione OFF.



PERICOLO!



Il mancato rispetto di questi requisiti può provocare un incendio o un'esplosione del generatore, nonché l'accensione dei cavi elettrici nell'edificio.

- Non lavorare in condizioni di scarsa ventilazione. I gas di scarico contengono monossido di carbonio velenoso, che è una minaccia per la vita!
- Assicurarsi che non ci siano corpi estranei sul generatore quando è acceso. Il dispositivo deve essere utilizzato solo per lo scopo previsto. L'utilizzo del dispositivo per uno scopo diverso da quello previsto priva l'acquirente del generatore del diritto a una riparazione gratuita in garanzia. Non è consentito sedersi, stare in piedi sul generatore e maneggiare l'apparecchiatura in modo improprio.
- Mantenere sempre una posizione ed un equilibrio stabili quando si avvia il generatore.
- Non sovraccaricare il generatore, utilizzarlo solo per lo scopo previsto.

MISURE DI SICUREZZA QUANDO SI LAVORA CON IL GENERATORE

- Durante il funzionamento il generatore non può essere collegato in parallelo ad altre fonti di alimentazione. Il generatore può essere rifornito solo quando è spento.
- Il generatore deve essere installato ad una distanza di almeno 1 m. da oggetti infiammabili, esplosivi e sostanze infiammabili, poiché il suo motore si riscalda durante il funzionamento.
- Non effettuare rifornimento mentre il generatore è in funzione.
- È vietato fumare durante il rifornimento.
- **Si consiglia di utilizzare benzina senza alcool per il generatore.**
- Dopo aver riempito il serbatoio, è necessario rimuovere tutto il carburante in eccesso dalla superficie. Non è consentito l'uso di kerosene o altri combustibili. Ciò può causare guasti al motore.

- Monitorare il riempimento del serbatoio del carburante, non farlo traboccare.
- È vietato toccare l'impianto di scarico dopo l'avviamento del generatore e durante il suo funzionamento.
- Non è consentito il funzionamento vicino all'acqua, sotto la pioggia, la neve, se l'attrezzatura si bagna.
- Prima di iniziare a lavorare con il generatore, è necessario scoprire come viene eseguito l'arresto di emergenza del generatore.



PERICOLO!



Il carburante inquina la terra e le acque sotterranee. Non permettere che la benzina fuoriesca dal serbatoio!

MISURE DI SICUREZZA QUANDO SI LAVORA CON UN GENERATORE IBRIDO



IMPORTANTE!



I generatori Konner Sohnen® della serie Dual Fuel possono utilizzare come combustibile i seguenti tipi di gas[^] propano, propano-butano e butano* (butano può essere utilizzato solo nella stagione calda. Quando la temperatura ambiente superiore a +10 °C)

- Non iniziare a lavorare con il generatore quando il carico è collegato. Scollegare il carico prima di arrestare il motore.
- Tutti i consumatori di elettricità possono essere collegati solo dopo aver riscaldato il generatore! Resti di carburante possono rimanere nel carburatore e, per questo motivo, quando gli apparecchi elettrici sono collegati, il motore potrebbe funzionare in modo instabile fin dall'inizio.
- Scollegare il carico prima di spegnere il motore, quindi chiudere la valvola quando il motore si ferma, portare la chiave di accensione in posizione OFF e interrompere l'alimentazione del gas.
- Prima dell'uso, assicurarsi che tutti i tubi e i connettori siano collegati saldamente.
- In caso di fuga di gas, interrompere l'alimentazione del gas nella bombola e spegnere tutti gli apparecchi elettrici il prima possibile.
- Quando il motore si ferma, spegnere prima tutti i dispositivi collegati al generatore, quindi chiudere la valvola, quindi, quando il motore si ferma, girare la chiave di avviamento in posizione "OFF" e interrompere l'alimentazione del gas.



PERICOLO!



Quando si utilizza il generatore con gas liquefatto, assicurarsi che non vi siano scintille vicino al generatore.



PERICOLO!



È vietato lasciare aperta la valvola della bombola del gas quando il generatore non è in funzione. È vietato utilizzare la modalità di funzionamento del generatore di gas negli scantinati.



PERICOLO!



Fai attenzione! È vietato utilizzare contemporaneamente benzina e gas liquefatto! Quando si utilizza la benzina, è necessario interrompere l'alimentazione del gas. Quando si utilizza il gas, interrompere la fornitura di benzina.

MODELLI KS 2100i S, KS 2100iG S, KS 3100i S, KS 3100iG S

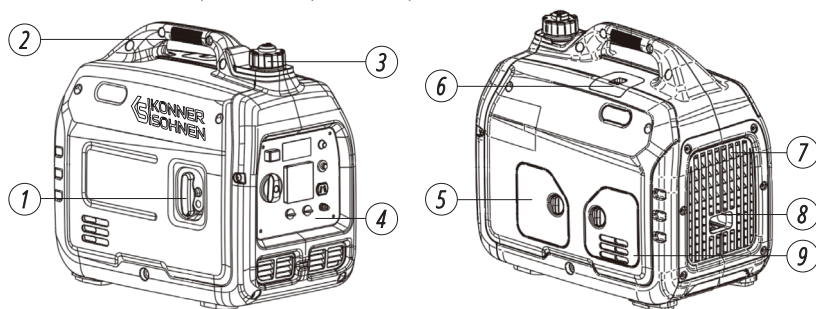

- | | |
|---|---|
| 1. Manopola di avviamento manuale | 6. Coperchio manutenzione candela |
| 2. Maniglia per il trasporto | 7. Griglia di ventilazione |
| 3. Sfiato coperchio serbatoio carburante | 8. Marmitta |
| 4. Pannello di controllo | 9. Coperchio di manutenzione (per la sostituzione dell'olio motore) |
| 5. Coperchio di servizio del filtro dell'aria | |

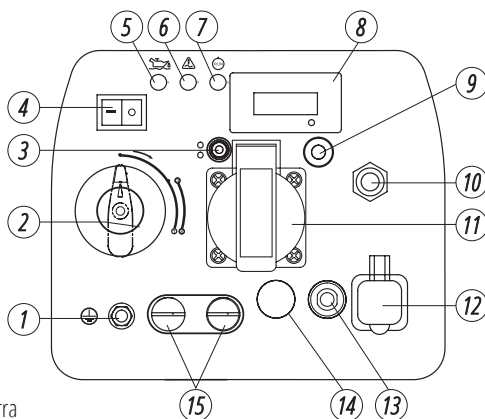

- | | |
|---|--|
| 1. Bullone di terra | 9. Pulsante Reset |
| 2. Interruttore multifunzione | 10. Connettore per collegamento gas (per i modelli KS 2100iG S, KS 3100iG S) |
| 3. Indicatore del tipo di carburante. Colore verde: il generatore funziona a gas, blu - a benzina | 11. Presa CA 1*16A |
| 4. Interruttore modalità economica (ECON) | 12. Due uscite USB |
| 5. Indicatore livello olio | 13. Fusibile 12 V CC |
| 6. Indicatore di sovraccarico | 14. Presa CC 12V/8,3A |
| 7. Indicatore di tensione | 15. Connettori per collegamento in parallelo |
| 8. Esposizione di LED | |



IMPORTANTE!



Il produttore si riserva il diritto di apportare modifiche alla configurazione, al design e alla costruzione dei prodotti. Le immagini nelle istruzioni sono schematiche e possono differire dai componenti effettivi e dalle iscrizioni sul prodotto.

MODELLO KS 3300i

1. Manopola di avviamento manuale
2. Telaio
3. Tappo del serbatoio del carburante
4. Pannello di controllo
5. Sonda d'olio

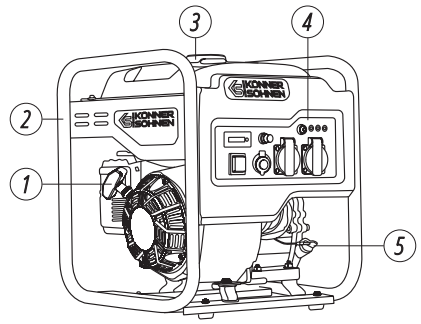

1. Esposizione di LED
2. Fusibile 12 V CC
3. Pulsante Reset
4. Indicatore livello olio
5. Indicatore di tensione
6. Indicatore di sovraccarico
7. Bullone di messa a terra
8. Prese CA 2x16A
9. Presa CC 12V/8.3A
10. Interruttore modalità economica (ECON)
11. Interruttore motore

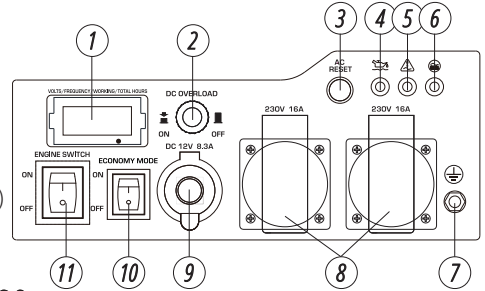

MODELLI KS 5500iES ATSR, KS 5500iEG S

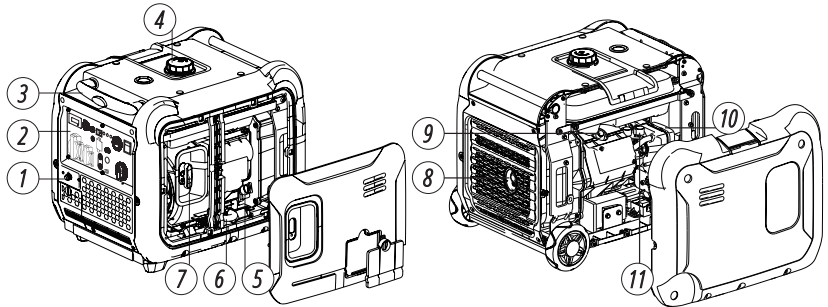

1. Connettore connessione gas (per modello KS 5500iG S)
2. Pannello di controllo
3. Maniglia per il trasporto

4. Tappo serbatoio benzina
5. Bocchettone di riempimento olio
6. Tubo scarico olio
7. Avviamento manuale
8. Marmitta
9. Candela
10. Carburatore
11. Filtro dell'aria

1. Multifunzionale display LED
2. Uscita per il collegamento dell'unità ATS (per il modello KS 5500iES ATSR)
3. Pulsante di ripristino
4. Fusibile corrente alternata 230V
5. Interruttore modalità economica (ECON)
6. Avviamento elettrico
7. Interruttore motore
8. Interruttore del tipo di carburante (per modello KS 5500iEG S), ubinetto benzina (per modello KS 5500iE ATSR)

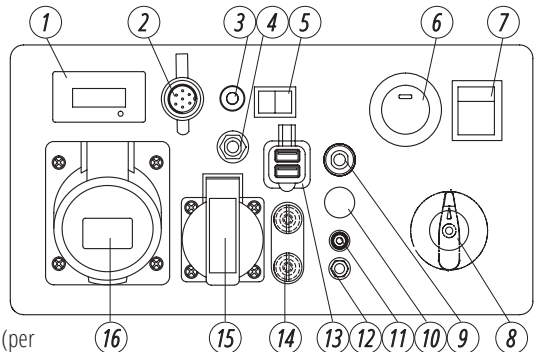

- 9. Fusibile 12 V CC
- 10. Presa CC 12V/8,3A
- 11. Indicatore del tipo di carburante. Colore verde: il generatore funziona a gas, blu - a benzina
- 12. Bullone di messa a terra
- 13. Due uscite USB
- 14. Connettori per collegamento in parallelo
- 15. Presa CA 1*16A
- 16. Presa CA 1*32A



Il set di consegna comprende tutto il necessario per l'utilizzo del gas come combustibile:

1. Riduttore aggiuntivo sul tubo collegato alla bombola. Fornisce la riduzione della pressione ed elimina la possibilità di sovraccaricare la connessione del gas.
2. Tubo di collegamento alla bombola del gas (1,5 m).
3. Riduttore incorporato che fornisce l'alimentazione del gas durante il funzionamento del motore e previene le perdite di gas e interrompe anche l'alimentazione del gas quando il generatore è spento.

Modello	KS 2100i S	KS 2100iG S	KS 3100i S	KS 3100iG S
Tensione V	230			
Potenza massima, kW	2.0	2.0*	3.1	3.1*
Potenza nominale, kW	1.8	1.8*	2.8	2.8*
Frequenza, Hz	50			
Forza attuale, A (max)	8.7	8.7	13.5	13.5
Prese di corrente	1*16A	1*16A	1*16A	1*16A
Tipo di avvio	manuale	manuale	manuale	manuale
Capacità serbatoio carburante, litri	4.0	4.0	4.0	4.0
Tempo di lavoro con un carico del 50%** , h	4.5	4.5	2.7	2.7
Display a LED	contaore motore, frequenza, voltaggio			
Livello sonoro Lpa(7m)/Lwa, dB	62/87	62/87	63/88	63/88
Porta 12V, A	12V/8.3A	12V/8.3A	12V/8.3A	12V/8.3A
Porta USB	5V/1A, 5B/2.1A	5V/1A, 5V/2.1A	5V/1A, 5V/2.1A	5V/1A, 5V/2.1A
Modello del motore	KS 110i	KS 110i	KS 160i	KS 160i
Cilindrata del motore, litri	79.7	79.7	145	145
Tipo di motore	4 tempi a benzina	gas/benzina 4 tempi	4 tempi a benzina	gas/benzina 4 tempi
Potenza del motore, p.c.	3.3	3.3	4.6	4.6
Possibilità di collegamento in parallelo di generatori	+	+	+	+
Volume del basamento, litri	0.35	0.35	0.45	0.45
Fattore di potenza, cosφ	1	1	1	1
Uscita dell'ATS	-	-	-	-
Dimensioni (LxLxA), mm	510x320x475	510x320x475	510x320x475	510x320x475
Batteria agli ioni di litio, A-h	-	-	-	-
Peso netto, kg	18.5	19	21.5	22
Classe protezione	IP23M			
Deviazione consentita dalla tensione nominale - non più del 10%				

*Nel funzionamento a gas la potenza del generatore si riduce del 10%.

**Il consumo di carburante dipende da molti fattori, come il carico, la qualità del carburante, la stagione, l'altitudine, le condizioni del generatore.

Per garantire l'affidabilità e aumentare la risorsa motore del generatore, la potenza di picco può essere leggermente limitata da dispositivi di protezione automatici. Le condizioni operative ottimali sono la temperatura ambiente di 17-25°C, la pressione barometrica di 0,1 MPa (760 mm Hg), l'umidità relativa dell'aria del 50-60%. Nelle condizioni ambientali specificate, il generatore è in grado di fornire le massime prestazioni in termini di caratteristiche dichiarate. In caso di deviazioni dagli indicatori ambientali specificati, sono possibili variazioni delle prestazioni del generatore.

Si prega di notare che per prolungare la durata del generatore, non sono raccomandati carichi a lungo termine superiori all'80% della potenza nominale.

Modello	KS 3300i	KS 5500iES ATSR	KS 5500iEG S
Tensione V	230		
Potenza massima, kW	3.3	5.5	5.5*
Potenza nominale, kW	3.0	5.0	5.0*
Frequenza, Hz	50		
Forza attuale, A (max)	14.4	23.9	23.9
Prese di corrente	2*16A	1*16A, 1*32A	1*16A, 1*32A
Tipo di avvio	manuale	manuale/elettrico	manuale/elettrico
Capacità serbatoio carburante, litri	7	13.5	13.5
Tempo di lavoro con un carico del 50%** , h	7	8.4	8.4
Display a LED	contaore motore, frequenza, voltaggio	Display LED multifunzionale***	
Livello sonoro Lpa(7m)/Lwa, dB	71/96	66/91	66/91
Porta 12V, A	12V/8.3A	12V/8.3A	12V/8.3A
Porta USB	-	5V/1A, 5V/2.1A	5V/1A, 5V/2.1A
Modello del motore	KS 210i	KS 330i	KS 330i
Cilindrata del motore, litri	208	312	312
Tipo di motore	4 tempi a benzina	4 tempi a benzina	gas/benzina 4 tempi
Potenza del motore, p.c.	5.5	9.5	9.5
Possibilità di collegamento in parallelo di generatori	-	+	+
Volume del basamento, litri	0.6	0.85	0.85
Fattore di potenza, cosφ	1	1	1
Uscita dell'ATS	-	+	-
Dimensioni (LxLxA), mm	450x380x460	680x510x605	765x510x605
Batteria agli ioni di litio, A-h	-	1.6	1.6
Peso netto, kg	25.5	52	52.5
Classe protezione	IP23M		
Deviazione consentita dalla tensione nominale - non più del 10%			

*Nel funzionamento a gas la potenza del generatore si riduce del 10%.

**Il consumo di carburante dipende da molti fattori, come il carico, la qualità del carburante, la stagione, l'altitudine, le condizioni del generatore.

***Display LED multifunzionale: carico, livello carburante, frequenza, voltaggio, contatore motore quell'ora; indicatore di livello dell'olio, indicatore di sovraccarico, indicatore di funzionamento.

Per garantire l'affidabilità e aumentare la risorsa motore del generatore, la potenza di picco può essere leggermente limitata da dispositivi di protezione automatici. Le condizioni operative ottimali sono la temperatura ambiente di 17-25°C, la pressione barometrica di 0,1 MPa (760 mm Hg), l'umidità relativa dell'aria del 50-60%. Nelle condizioni ambientali specificate, il generatore è in grado di fornire le massime prestazioni in termini di caratteristiche dichiarate. In caso di deviazioni dagli indicatori ambientali specificati, sono possibili variazioni delle prestazioni del generatore.

Si prega di notare che per prolungare la durata del generatore, non sono raccomandati carichi a lungo termine superiori all'80% della potenza nominale.

CONDIZIONI D'USO DEL GENERATORE INVERTER

4

Quando si mette in funzione il generatore, si consiglia di collegarlo a terra. Prima di avviare il dispositivo, ricordare che la potenza totale delle utenze collegate non deve superare la potenza nominale del generatore.



IMPORTANTE!



Generatori di Könnner & Söhnen® sono costruiti come un sistema IT con protezione di base isolando le parti sotto tensione non sicure secondo DIN VDE 0100-410. Il corpo del generatore è isolato dai conduttori di corrente L e N. In tutti i casi, ad eccezione dei sistemi IT con filo neutro isolato ed equalizzazione dei potenziali, è richiesta la messa a terra del generatore. In un sistema IT con messa a terra è necessario utilizzare un dispositivo di controllo dell'isolamento.



IMPORTANTE!



Assicurarsi che il pannello di controllo, le tende e il lato inferiore dell'inverter siano ben raffreddati, piccoli pezzi di materiali duri, sporco, acqua non vi entrino. Il funzionamento improprio del radiatore può danneggiare il motore, l'inverter o l'alternatore.

UTILIZZO DEL DISPOSITIVO

5

INDICATORE LIVELLO OLIO

Quando il livello dell'olio scende al di sotto del livello richiesto per il funzionamento, l'indicatore dell'olio si accende e quindi il motore si arresta automaticamente. Il motore non si avvia finché non si aggiunge olio.

INDICATORE CA

Quando il generatore è in funzione e produce elettricità, la spia CA è accesa.

INDICATORE DI SOVRACCARICO

L'indicatore di sovraccarico si accende quando il generatore collegato è sovraccarico, l'unità di controllo dell'inverter si surriscalda o la tensione di uscita CA aumenta.

Se l'indicatore di sovraccarico si accende, il motore continuerà a funzionare, ma il generatore smetterà di produrre elettricità. In questo caso, è necessario eseguire le seguenti azioni:

1. Spegnerne tutti i dispositivi elettrici collegati e spegnere il motore.
2. Ridurre la potenza totale dei dispositivi collegati alla potenza nominale del generatore.
3. Verificare che la griglia di ventilazione non sia ostruita. Rimuovere lo sporco o i detriti in eccesso.
4. Dopo il controllo, avviare il motore.



IMPORTANTE!



L'indicatore di sovraccarico può accendersi dopo pochi secondi dall'avvio o quando si collegano dispositivi elettrici che richiedono una grande corrente di avviamento, ad esempio un compressore o un indicatore di tensione. Tuttavia, questo non è un segno di malfunzionamento.

INDICATORE DEL TIPO DI COMBUSTIBILE PER GENERATORI A DOPPIA CARBURANTE

L'indicatore indica su quale tipo di carburante funziona il generatore: verde - il generatore funziona a gas, blu - a benzina.

FUSIBILE A CORRENTE CONTINUA

Il dispositivo di protezione CC passa automaticamente su "OFF" quando la corrente del dispositivo elettrico funzionante è superiore alla corrente nominale. Per utilizzare nuovamente questa apparecchiatura, attivare il fusibile CC premendo il pulsante ON.

**IMPORTANTE!**

Se il fusibile CC si brucia, ridurre il carico sul dispositivo elettrico collegato. Se il dispositivo di protezione DC interviene nuovamente, interrompere il funzionamento e contattare il centro assistenza più vicino Könnér & Söhnen®.

SFIATO TAPPO SERBATOIO CARBURANTE (ECCETTO MODELLI KS 5500iES ATSR, KS 5500iEG S)

Il tappo del serbatoio del carburante è dotato di un foro di ventilazione per fornire aria al serbatoio del carburante. Quando il motore funziona a enzina, lo sfiato deve essere in posizione "ON". Ciò consentirà al carburante di fluire nel carburatore per il funzionamento del motore. Dopo l'arresto, lasciare raffreddare il generatore e chiudere lo sfiato sul tappo del serbatoio del carburante. Quando il generatore non è in uso, chiudere lo sfiato in posizione "OFF".

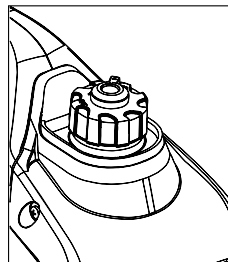
**BULLONE DI MESSA A TERRA BULLONE DI MESSA A TERRA**

In tutti i casi, ad eccezione dei sistemi IT con conduttore di neutro isolato e collegamento equipotenziale, è necessario collegare il bullone di terra del generatore al circuito di terra con un conduttore di rame flessibile con sezione di almeno 6 mm².

CONTROLLARE PRIMA DI INIZIARE IL LAVORO A BENZINA**6****CONTROLLARE IL LIVELLO DEL CARBURANTE**

1. Svitare il tappo del serbatoio del carburante e controllare il livello del carburante nel serbatoio.
2. Rifornire di carburante fino al livello del filtro del carburante.
3. Serrare il tappo del serbatoio del carburante.
4. Per i modelli chiusi, aprire la presa d'aria sul coperchio del serbatoio. Carburante consigliato:

Carburante consigliato: benzina senza piombo.

Capacità serbatoio carburante: vedi tabella caratteristiche tecniche.

**IMPORTANTE!**

Asciugare immediatamente il carburante fuoriuscito con un panno pulito, asciutto e morbido, poiché il carburante può danneggiare le superfici verniciate o le parti in plastica. Usare solo benzina senza piombo e senza alcool per il generatore! L'uso di benzina con piombo può causare seri danni alle parti interne del motore.

CONTROLLARE IL LIVELLO DELL'OLIO

Il generatore viene trasportato senza olio motore. Non avviare il motore finché non è stato riempito con una quantità sufficiente di olio motore.

1. Aprire il coperchio di manutenzione.
2. Svitare l'astina di livello dell'olio e pulirla con un panno pulito.
3. Versare olio motore. La quantità di olio consigliata per ogni modello è indicata nella tabella delle caratteristiche tecniche.
4. Inserire l'astina senza avitarla.
5. Controllare il livello dell'olio sul segno sull'astina di livello.
6. Aggiungere olio se il livello è al di sotto del segno.
7. Avvitare l'astina di livello dell'olio.

Olio motore consigliato: SAE 10W30, SAE 10W40.

Grado di olio motore consigliato: tipo API Service SG o superiore.

Quantità olio motore: vedi tabella dati tecnici.

PER INIZIARE

7

Prima di iniziare avviando il motore, assicurarsi che la potenza degli attuali consumatori corrisponda alle capacità del generatore. È vietato superare la sua potenza nominale. **Non collegare i dispositivi prima di aver avviato il motore!**



IMPORTANTE!



Non modificare le impostazioni del controller per la quantità di carburante o il controller della velocità (questa regolazione è stata effettuata prima della vendita). In caso contrario, sono possibili cambiamenti nel funzionamento del motore o il suo guasto.



PERICOLO!



Nella modalità di alimentazione nell'intervallo da nominale a massimo, il generatore non dovrebbe funzionare per più di 1 minuto.



PERICOLO!



I generatori di riserva non devono funzionare ininterrottamente (ad es. aggiungendo carburante al serbatoio o collegandosi a un grande serbatoio di carburante) o per più tempo di quanto raccomandato: 4-6 ore per generatori a GPL/benzina oa benzina (a seconda del carico).

Questo materiale è solo a scopo informativo e non è una guida all'installazione o alla connessione di rete, ma ti consigliamo vivamente di leggere le raccomandazioni riportate di seguito. Il collegamento dell'apparecchiatura in ogni singolo caso deve essere eseguito da un elettricista certificato che esegue l'installazione e il collegamento elettrico dell'apparecchiatura in conformità con le leggi e i regolamenti locali. Il produttore non è responsabile per il collegamento improprio dell'apparecchiatura, né è responsabile per eventuali danni materiali e fisici che possono verificarsi a seguito di installazione, collegamento o funzionamento impropri dell'apparecchiatura.

MESSA IN SERVIZIO

1. Versare l'olio motore. La quantità di olio consigliata per ogni modello è indicata nella tabella delle caratteristiche tecniche.
2. Controllare il livello dell'olio con un'astina di livello. Dovrebbe trovarsi tra i segni MIN e MAX sull'astina di livello dell'olio.
3. Controllare il livello del carburante.
4. Verificare che il filtro dell'aria sia installato correttamente.

PER LE PRIME 20 ORE DI FUNZIONAMENTO DEL GENERATORE DEVONO ESSERE RISPETTATE LE SEGUENTI PRESCRIZIONI:

1. Durante il periodo di messa in servizio, non collegare un carico la cui potenza superi il 50% della potenza nominale (funzionante) dell'unità.
2. Assicurarsi di cambiare l'olio dopo le prime 20 ore di funzionamento. È meglio scaricarlo prima che il motore si sia raffreddato dopo il lavoro, in questo caso l'olio si scaricherà più velocemente.
3. Controllare e pulire il filtro dell'aria, il filtro del carburante e la candela.



IMPORTANTE!



Prima di avviare il funzionamento del generatore, è necessario collegare il cavo di messa a terra al terminale di messa a terra.

AVVIARE IL MOTORE



IMPORTANTE!



Mancia: Se il motore va in stallo o non si avvia, portare l'interruttore del motore in posizione "START" (ON) e quindi tirare la maniglia di avviamento manuale. Se l'indicatore del livello dell'olio lampeggia per diversi secondi, aggiungere olio e riavviare il motore.



IMPORTANTE!



Assicurati di controllare il livello dell'olio e del carburante ogni volta che avvii il generatore!

È vietato avviare il generatore con la modalità Eco abilitata. La modalità Eco deve essere attivata solo dopo aver avviato il generatore e solo con un carico leggero. Il mancato rispetto di questo requisito può causare guasti al generatore e annullare la riparazione in garanzia.

PER MODELLI KS 2100i S, KS 3100i S, KS 3300i

1. Controllare il livello del carburante.
2. Controllare il livello dell'olio.
3. Aprire lo sfianto sul tappo del serbatoio del carburante in posizione ON (Fig. 1).
4. Per modelli KS 2100i S, KS 3100i S ruotare l'interruttore combinato nella posizione intermedia tra START e RUN (Fig. 2). Fai attenzione! La posizione dell'interruttore di avviamento dipende dalla temperatura dell'ambiente circostante e dalla composizione della miscela gassosa.
5. Per iniziare con un avvio manuale, tirare la maniglia di avviamento finché non si avverte una leggera resistenza, quindi è necessario tirarla verso di sé in modo relativamente deciso. Ruotare lentamente a mano la maniglia di avviamento, non rilasciarla all'improvviso.
6. Per modelli KS 2100i S, KS 3100i S ruotare l'interruttore combinato in posizione RUN (Fig. 2).

PER MODELLO KS 5500iES ATSR

1. Il generatore viene consegnato con la batteria scollegata. Quando si utilizza il generatore per la prima volta, aprire il coperchio di manutenzione e collegare la batteria (Fig. 3). Per lo stoccaggio a lungo termine del generatore, scollegare la batteria (per i modelli KS 5500iES ATSR, KS 5500iEG S)
2. Controllare il livello del carburante.
3. Controllare il livello dell'olio.
4. Portare la maniglia del rubinetto del carburante in posizione ON.
5. Per avviare con un avvio manuale, ruotare il pulsante MAIN POWER in posizione ON. Tirare la maniglia di avviamento finché non si avverte una leggera resistenza, quindi è necessario tirarla relativamente bruscamente verso di sé. Ruotare lentamente a mano la maniglia di avviamento, non rilasciarla all'improvviso.
- 5.1. Per avviare con un avviamento elettrico, ruotare il pulsante MAIN POWER in posizione ON, premere il pulsante ELECTRIC START.

Fig. 1

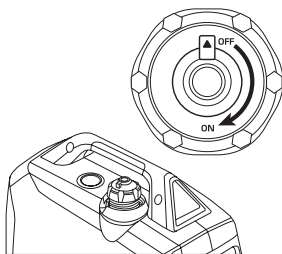

Fig. 2

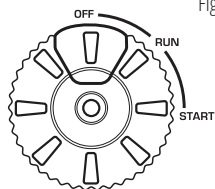

Fig. 3



IMPORTANTE!



Mancia: È importante seguire questi suggerimenti per garantire la lunga durata del motore del generatore:

- Prima di collegare il carico, far girare il motore per 1-2 minuti per riscaldarsi.
- Quando si scollega il carico, dopo un lungo periodo di lavoro, non spegnere il generatore. Lasciarlo inattivo per 1-2 minuti per raffreddarsi.



PERICOLO!



Non consentire il collegamento contemporaneo di due o più dispositivi. Molti dispositivi richiedono molta energia per funzionare. I dispositivi devono essere collegati uno ad uno in base alla loro potenza massima consentita.

PER AVVIAMENTO GENERATORI A GAS (KS 2100iG S, KS 3100iG S, KS 5500iEG)

1. Controllare il livello dell'olio.

2. Per il modello KS 5500iEG S - spegnere l'interruttore FUEL CHOICE alla posizione LPG.

Nei generatori inverter KS 2100iG S, KS 3100iG S viene utilizzato un sistema intelligente per la commutazione tra i tipi di carburante A e B. Per utilizzare il gas come carburante è necessario collegare il tubo al corrispondente connettore sul pannello del generatore e aprire la valvola sulla bombola del gas. L'elettrovalvola interromperà automaticamente l'alimentazione di benzina dal serbatoio del gas.

3. Collegare il tubo di collegamento del gas all'uscita del LPG sul pannello del generatore (il lato A si collega all'uscita del LPG sul pannello del generatore in Fig. 4).

4. Collegare il tubo con il lato in cui si trova il riduttore alla bombola del gas (il lato B è collegato alla bombola in Fig. 4).

5. Aprire la valvola di alimentazione del gas sulla bombola, assicurarsi che non vi siano perdite di gas.

6. Quando si utilizza per la prima volta per riempire la linea del gas con gas, girare la chiave in posizione OFF (o il pulsante di avviamento in posizione OFF) e tirare lentamente la maniglia di avviamento per l'intera lunghezza del cavo 2-3 volte.

7. Per avviare il modello KS 5500iE G tramite avvio manuale, portare il pulsante MAIN POWER in posizione ON. Tirare la maniglia di avviamento finché non si avverte una leggera resistenza, quindi è necessario tirarla relativamente bruscamente verso di sé. Ruotare lentamente a mano la maniglia di avviamento, non rilasciarla all'improvviso. Per avviare l'avviamento elettrico, portare il pulsante MAIN POWER in posizione ON, premere il pulsante ELECTRIC START. Se il motore non si avvia al primo tentativo, premere nuovamente il pulsante ELECTRIC START dopo 3-5 secondi.

8. Per avviare i modelli KS 2100iG S, KS 3100iG S: portare l'interruttore multifunzione in posizione START (Fig. 2). Tirare la maniglia di avviamento finché non si avverte una leggera resistenza, quindi è necessario tirarla verso di sé in modo relativamente deciso. Ruotare lentamente a mano la maniglia di avviamento, non rilasciarla all'improvviso. Ruotare l'interruttore multifunzione in posizione RUN (Fig. 2).

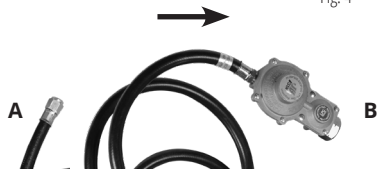

Fig. 4



IMPORTANTE!



Residui di benzina nel carburatore rendono difficoltoso l'avviamento del motore a gas. Quando si passa dalla benzina al gas, il generatore potrebbe funzionare in modo instabile per i primi 2-3 minuti e potrebbe scattare la protezione di bassa tensione del generatore. Dopo 2-3

minuti dall'accensione a gas, quando il generatore funzionerà stabilmente, se la spia rossa (indicatore di sovraccarico) è accesa, premere il pulsante AC RESET e il generatore ripristinerà la tensione alle prese. Consentire al generatore di consumare tutta la benzina finché non si ferma da solo. Per fare ciò, mentre il generatore è in funzione, chiudere il rubinetto del carburante (ruotare la manopola FUEL CHOICE in posizione OFF) per interrompere l'alimentazione di benzina all'impianto di alimentazione per il modello KS 5500iEG S, attendere il completo arresto del generatore. Successivamente, avviare il generatore a gas. Puoi anche scaricare la benzina rimanente dal carburatore prima di iniziare a gas.

PER L'AVVIAMENTO A BENZINA MODELLI KS 2100iG S, KS 3100iG S

1. Chiudere la valvola di alimentazione del gas sulla bombola.

2. Aprire lo sfianto sul tappo del serbatoio del carburante in posizione ON.

3. Ruotare l'interruttore multifunzione in posizione START (Fig. 2).

4. Tirare la maniglia di avviamento finché non si avverte una leggera resistenza, quindi è necessario tirarla verso di sé in modo relativamente deciso. Ruotare lentamente a mano la maniglia di avviamento, non rilasciarla all'improvviso.

5. Portare l'interruttore multifunzione in posizione RUN.

AVVIO DEL GENERATORE A BENZINA KS 5500iEG S

1. Controllare il livello del carburante.
2. Controllare il livello dell'olio.
3. Impostare l'interruttore FUEL CHOICE in posizione GASOLINE.
4. Per avviare con un avvio manuale, ruotare il pulsante MAIN POWER in posizione ON. Tirare la maniglia dello starter finché non si avverte una leggera resistenza, quindi è necessario tirarla relativamente bruscamente verso di sé. Ruotare lentamente a mano la maniglia di avviamento, non rilasciarla all'improvviso.
- 4.1. Per avviare con un avviamento elettrico, ruotare il pulsante MAIN POWER in posizione ON, premere il pulsante ELECTRIC START.



IMPORTANTE!



Posizionare la bombola del gas solo verticalmente, secondo le istruzioni per l'uso delle bombole del gas. Il posizionamento orizzontale delle bombole di gas porta al guasto del cambio del generatore.



IMPORTANTE!



La transizione tra i tipi di carburante deve essere eseguita solo quando il carico è spento.

Per i modelli con avviamento elettrico verificare che la batteria sia carica, eventualmente ricaricare con apposito carica batterie agli ioni di litio, oppure avviare il generatore con avviamento manuale e lasciarlo funzionare a vuoto per ricaricare.



IMPORTANTE!



Il generatore viene consegnato con la batteria scollegata. Quando si utilizza il generatore per la prima volta, aprire il coperchio di manutenzione e collegare la batteria (Fig. 3). In caso di rimessaggio prolungato del generatore, scollegare la batteria (per i modelli KS 5500iES ATSR, KS 5500iEG S).

DESCRIZIONE DELLE FUNZIONI DEI GENERATORI INVERTER

8

È vietato avviare il generatore con l'ECONOMY MODE abilitato. La modalità economica dovrebbe essere attivata solo dopo aver avviato il generatore e solo con un carico leggero. Il mancato rispetto di questo requisito può causare guasti al generatore e annullare la riparazione in garanzia.

FUNZIONE "ECON"

1. Avviare il motore.
2. Impostare l'interruttore ECON sulla posizione "ON".
3. Collegare il dispositivo a una presa CA.
4. Assicurarsi che la spia CA sia accesa.
5. Accendere il dispositivo elettrico.



IMPORTANTE!



L'interruttore ECON deve essere impostato sulla posizione "OFF" per aumentare la velocità del motore alla velocità nominale. Se al generatore sono collegate più utenze elettriche, ricordarsi di collegare prima quella con la corrente di avviamento maggiore e l'apparecchio con la corrente di avviamento minore dovrebbe essere collegato per ultimo.

MODO ON

Quando l'interruttore ECON è in posizione "ON", la centralina controlla il regime del motore, riducendolo in funzione del carico collegato. Se il regime del motore non è sufficiente a generare energia elettrica per sostenere il carico, la centralina aumenta automaticamente il regime del motore. Di conseguenza, il consumo di carburante è ottimizzato e il livello di rumore è ridotto.

MODO OFF

Quando l'interruttore ECON è in posizione "OFF", il motore funziona alla velocità nominale indipendentemente dal fatto che sia collegato o meno un carico.

**IMPORTANTE!**

Suggerimento: l'interruttore ECON deve essere portato in posizione "OFF" quando si utilizzano dispositivi elettrici che richiedono una grande corrente di avviamento, come un compressore o una pompa sommersa.

FUNZIONE PARALLELA

Hai la possibilità di aumentare la potenza di uscita totale dei generatori collegando due generatori inverter insieme a un dispositivo di connessione in parallelo di Könnner & Söhnen®. Quando si collegano due generatori in parallelo, sarà possibile ottenere in uscita la potenza nominale totale di questi modelli. Quando i generatori sono collegati in parallelo, la potenza dissipata è di 0,3 kW dalla potenza nominale totale ottenibile.

PRIMA DI ARRESTARE IL GENERATORE, SPEGNERE TUTTI I DISPOSITIVI!

Non arrestare il generatore con gli apparecchi accesi. Ciò può causare guasti al generatore o ai dispositivi!

PER ARRESTARE IL MOTORE, FARE LE SEGUENTI AZIONI:

1. Spegni tutti i dispositivi.
2. Lasciare che il generatore funzioni senza carico per 1-2 minuti.
3. Per i modelli a gas e benzina - chiudere la valvola di alimentazione del gas.
4. Per il modello KS 5500iEG S, impostare FUEL CHOICE su OFF
5. Per i modelli KS 2100i S, KS 3100i S, KS 2100iG S, KS 3100iG S, portare l'interruttore multifunzione in posizione OFF. Per i modelli KS 5500iES ATSR, KS 5500iEG S, premere il pulsante ELECTRIC START, quindi portare il pulsante MAIN POWER in posizione OFF.
6. Scollegare gli apparecchi dalle prese.
7. Dopo l'arresto, lasciare raffreddare il generatore e chiudere il foro di ventilazione sul coperchio del serbatoio del carburante (posizione OFF, Fig. 5, per i modelli KS 2100i S, KS 2100iG S, KS 3100i S, KS 3100iG S - quando si interrompe il lavoro benzina).

Fig. 5

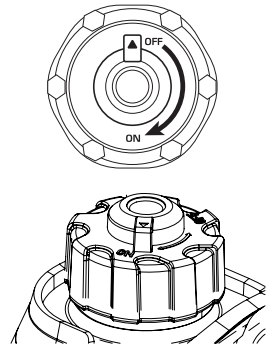
**IMPORTANTE!**

I generatori ad inverter di Könnner & Söhnen® sono dotati di batterie al litio con una tensione di esercizio simile alle tradizionali batterie al piombo. Durante il funzionamento del generatore, la batteria viene caricata automaticamente. Se è necessario caricare la batteria con un dispositivo esterno, si consiglia di utilizzare il caricabatterie KS-B2A o un caricabatterie per la ricarica di batterie al piombo per moto con tensione nominale di 12V e corrente di carica non superiore a 2A.

RICARICA DELLA BATTERIA ESTERNA 12V

1. Avviare il motore.
2. Collegare il filo rosso al terminale positivo (+) della batteria.
3. Collegare il filo nero al terminale negativo (-) della batteria.

4. Collegare il cavo alla presa 12V/8A DC sul pannello del generatore.
5. Impostare ECON su "OFF" per iniziare a caricare la batteria.
6. Portare il fusibile da 12 V CC in posizione ON.



IMPORTANTE!



- Assicurarsi che la modalità ECON sia disattivata durante la ricarica della batteria.
- Assicurarsi di collegare il filo rosso del caricabatterie al terminale positivo (+) della batteria e il filo nero al terminale negativo (-) della batteria. Non cambiare queste posizioni.
- Collegare saldamente il caricabatterie ai terminali della batteria in modo che non vengano scollegati a causa delle vibrazioni del motore o di altre azioni.
- La presa 12V può essere utilizzata per la ricarica delle batterie solo come fonte di emergenza e non è un vero e proprio dispositivo per la ricarica delle batterie.
- Il dispositivo di protezione CC si spegne automaticamente se la corrente è superiore alla corrente nominale durante la ricarica della batteria. Per ripristinare la carica della batteria, accendere il fusibile DC premendo il pulsante "ON".

Se il dispositivo di protezione CC scatta nuovamente, interrompere il processo di ricarica della batteria perché la corrente di carica supera quella consentita. È vietato caricare le batterie se la loro corrente di assorbimento è superiore a 8.3 A (dipende dal modello del generatore).



PERICOLO!



Non fumare o scollegare mai la batteria dal generatore durante la ricarica.

MANUTENZIONE

9

Segui tutte le istruzioni! È possibile trovare un elenco di indirizzi dei centri di assistenza sul sito Web dell'importatore esclusivo: www.konner-sohnen.com

PROGRAMMA DI MANUTENZIONE RACCOMANDATO

Unità	Operazione	A ogni lancio	Il primo mese o dopo 20 ore	Ogni 3 mesi o ogni 50 ore	Ogni 6 mesi o dopo 100 ore	Ogni anno o dopo 300 ore
Olio motore	Controllo del livello	✓				
	Ricambio		✓	✓		
Filtro dell'aria	Ispezione/Pulizia	✓	✓	✓		
	Ricambio				✓	
Candela di accensione	Pulizia		✓	✓		
	Ricambio				✓	
Serbatoio carburante	Controllo del livello	✓				
	Pulizia					✓
Filtro carburante	Ispezione/Pulizia		✓	✓		

- Se il generatore lavora spesso ad alta temperatura o carico elevato, l'olio dovrebbe essere cambiato ogni 25 ore di moto.
- Se il motore viene utilizzato spesso in ambienti polverosi o in altre condizioni difficili, pulire il filtro dell'aria ogni 10 ore.
- Se si perde un appuntamento di manutenzione, eseguirlo il prima possibile per mantenere in buone condizioni il motore del generatore.



IMPORTANTE!



In caso di danni dovuti a danni causati da lavori di manutenzione non effettuati, il produttore non è responsabile.

OLI CONSIGLIATI

10

Utilizzare olio per motori a 4 tempi SAE10W-30, SAE 10W-40. Gli oli motore con una viscosità diversa da quella indicata nella tabella possono essere utilizzati solo se la temperatura media dell'aria nella propria regione non supera l'intervallo di temperatura specificato.

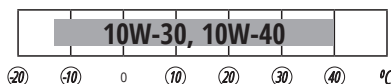

Quando il livello dell'olio scende, deve essere aggiunto per garantire il corretto funzionamento del generatore. È necessario controllare il livello dell'olio secondo il programma di manutenzione. Ulteriori informazioni sono disponibili nell'attuale versione completa del manuale sul nostro sito web.

MANUTENZIONE FILTRO ARIA

11

Il filtro aria deve essere pulito ogni 50 ore di funzionamento del generatore (ogni 10 ore in condizioni di forte inquinamento).

PULIZIA FILTRO:

1. Aprire le clip sul coperchio superiore del filtro dell'aria.
2. Rimuovere l'elemento filtrante in spugna.
3. Rimuovere tutta la sporcizia dall'interno dell'alloggiamento vuoto del filtro dell'aria.
4. Lavare accuratamente l'elemento filtrante in acqua tiepida e sapone.
5. Asciugare il filtro in spugna.
6. Inumidire l'elemento filtrante asciutto con olio motore, quindi spremere l'olio in eccesso.

MANUTENZIONE DELLE CANDELE

12

La candela deve essere intatta, priva di fuliggine e avere la distanza corretta.

CONTROLLO DELLA CANDELA:

1. Rimuovere il cappuccio della candela.
2. Svitare la candela utilizzando l'apposita chiave.
3. Ispezionare la candela. Se è rotto, deve essere sostituito. Si consiglia l'uso di una candela A5 RTC
4. Misurare il divario. Dovrebbe essere compreso tra 0,7 e 0,8 mm.
5. Quando si riutilizza la candela, è necessario pulirla dalla fuliggine con una spazzola metallica. Successivamente, imposta il divario corretto.

MANUTENZIONE MARMITTA ED ESTINTORE DI SCINTILLA

13

Il motore e la marmitta saranno molto caldi dopo che il generatore è stato avviato. Non toccare il motore o la marmitta con nessuna parte del corpo o indumenti durante l'ispezione o la riparazione finché non si sono raffreddati.

Rimuovere le viti e quindi tirare verso di sé il coperchio protettivo. Allentare i bulloni e quindi rimuovere il coperchio della marmitta, lo schermo e il parascintille. Pulire la fuliggine sullo schermo della marmitta e sul parascintille con una spazzola metallica. Ispezionare lo schermo della marmitta e il parascintille. Sostituirli se sono danneggiati. Installare un parascintille. Installare lo schermo della marmitta e il coperchio della marmitta. Installare il coperchio e serrare le viti.



IMPORTANTE!



Allineare la sporgenza del parascintille con il foro nella marmitta del tubo.

FILTRO SERBATOIO CARBURANTE

14



IMPORTANTE!



Non usare mai benzina mentre si fuma o in prossimità di una fiamma libera.

1. Rimuovere il tappo del serbatoio del carburante e il filtro.
2. Pulire il filtro con benzina.
3. Pulire il filtro e installarlo.
4. Installare il tappo del serbatoio del carburante.
5. Assicurarsi che il tappo del serbatoio del carburante sia ben stretto.

BATTERIA

15

La batteria del generatore non è riparabile. A basse temperature, la capacità della batteria agli ioni di litio potrebbe diminuire e potrebbe verificarsi un avviamento instabile.

La batteria è coperta da una garanzia di tre mesi dalla data di acquisto del generatore.



IMPORTANTE!



Il generatore viene consegnato con la batteria scollegata. Quando si utilizza il generatore per la prima volta, aprire il coperchio di manutenzione e collegare la batteria (Fig. 3). In caso di rimessaggio prolungato del generatore, scollegare la batteria (per i modelli KS 5500iES ATSR, KS 5500iEG S).

STOCCAGGIO DEL GENERATORE

16



IMPORTANTE!



Il generatore deve essere sempre immagazzinato e trasportato con il foro di ventilazione chiuso!

La stanza in cui è conservato il dispositivo deve essere asciutta e priva di polvere, con una buona ventilazione. Il luogo di stoccaggio deve essere inaccessibile a bambini e animali. Si consiglia di conservare e utilizzare il generatore a temperature comprese tra -20°C e +40°C, evitare la luce solare diretta e le precipitazioni sul generatore. Durante l'utilizzo e lo stoccaggio del generatore a gas e benzina, la bombola del gas deve trovarsi nell'ambiente ad una temperatura non inferiore a +10°C. Se la temperatura è inferiore, il gas non evaporerà. Puoi trovare informazioni sullo stoccaggio a lungo termine e sul trasporto nella versione completa delle istruzioni.

Per evitare danni all'ambiente, è necessario separare il generatore e la batteria dai normali rifiuti e consegnarli in appositi centri di smaltimento.

Malfunzionamento	Una possibile ragione	Possibilità di eliminazione
Il motore non si avvia	La chiave di accensione del motore (pulsante) è in posizione OFF	Portare la chiave di accensione del motore (pulsante) in posizione ON
	Il rubinetto del carburante è in posizione di chiusura	Girare il rubinetto del carburante in posizione aperta
	La serranda dell'aria è aperta	Chiudere la leva della serranda dell'aria
	Non c'è carburante nel serbatoio	Versare carburante nel serbatoio
	C'è carburante sporco o vecchio nel serbatoio	Sostituire il carburante nel serbatoio
	La candela ha fumato o è danneggiata; distanza errata tra gli elettrodi	Pulire la candela o sostituirla con una nuova; impostare la corretta distanza tra gli elettrodi
Potenza del motore ridotta / difficile da avviare	Il serbatoio del carburante è sporco	Pulire il serbatoio del carburante
	Il filtro dell'aria è sporco	Pulire il filtro dell'aria
	Acqua nel serbatoio carburante e/o nel carburatore; il carburatore è intasato	Svuotare il serbatoio del carburante, la tubazione del carburante e il carburatore
	Distanza errata tra gli elettrodi della candela	Impostare la distanza corretta tra gli elettrodi
Il motore surriscalda	Le alette di raffreddamento sono sporche	Pulire le alette di raffreddamento
	Il filtro dell'aria è sporco	Pulire il filtro dell'aria
Il motore si avvia, ma non c'è tensione in uscita	Il salvavita è scattato	Portare l'interruttore in posizione ON
	Cavi di collegamento di scarsa qualità	Verificare la funzionalità dei cavi; quando si utilizza una prolunga, sostituirla
	Malfunzionamento del dispositivo collegato	Prova a connettere un altro dispositivo
Il generatore funziona, ma non supporta gli apparecchi elettrici collegati	Sovraccarico del dispositivo	Prova a collegare meno apparecchiature
	Cortocircuito di uno dei dispositivi collegati	Prova a scollegare il dispositivo difettoso
	Il filtro dell'aria è sporco	Pulire il filtro dell'aria
	Velocità motore insufficiente	Contatta il centro assistenza

Dispositivo	Potenza, W
Ferro da stiro	500-1100
Asciugacapelli	450-1200
Macchina per il caffè	800-1500
Stufa elettrica	800-1800
Tostapane	600-1500
Stufa	1000-2000
Aspirapolvere	400-1000
Radio	50-250
Griglia	1200-2300
Armadio forno	1000-2000
Frigorifero	100-150
TV	100-400
Trapano da perforazione	600-1400
Trapano	400-800
Congelatori	100-400
Rettificatrice	300-1100
Sega a disco	750-1600
KSM	650-2200
Seghetto alternativo elettrico	250-700
Piatta elettrica	400-1000
Compressore	750-3000
Pompa dell'acqua	750-3900
Macchina a spruzzo	1800-4000
Falciatrice elettrica	750-3000
Motori elettrici	550-5000
Fan	750-1700
Impianto ad alta pressione	2000-4000
Aria condizionata	1000-5000

Il periodo di garanzia del prodotto è di 1 (un) anno dalla data di vendita. Nei casi in cui il periodo di garanzia sia superiore a un anno secondo la legge locale, contattare il proprio rivenditore locale. Il Venditore che ende il prodotto è responsabile della prestazione di garanzia. Si prega di contattare il Venditore per quanto riguarda la garanzia. Durante il periodo di garanzia il proprietario del prodotto ha diritto alla riparazione gratuita in caso di difetti del prodotto, derivanti da difetti di produzione e dei materiali utilizzati nella produzione, o alla sostituzione del prodotto difettoso con uno analogo.

Il certificato di garanzia deve essere conservato durante il periodo di garanzia. Un certificato di garanzia smarrito non può essere recuperato. Qualora si richieda una riparazione o una sostituzione gratuita, l'acquirente deve presentare questo certificato di garanzia e lo scontrino fiscale. Negli altri casi, non viene fornito alcun servizio di garanzia. Il certificato di garanzia, allegato al prodotto al momento della vendita, deve essere correttamente e completamente compilato dal venditore e dall'acquirente, firmato e sigillato. Negli altri casi, il certificato di garanzia viene considerato non valido.

Il dispositivo viene accettato per la riparazione solo se è pulito e completo. I pezzi di ricambio da sostituire sono di proprietà di un centro di assistenza autorizzato.



EC Declaration of Conformity

Nr. 130

The following products have been tested by us with the listed standards and found in compliance with the European Community Machinery Directive 2006/42/EC, Electromagnetic compatibility Directive (EMC) 2014/30/EC, Noise Directive 2000/14/EC.

Manufacturer: DIMAX INTERNATIONAL GmbH
Address: Flinger Broich 203, 40235 Duesseldorf, Germany
Product: Inverter generators "Könner & Söhnen"
Type / Model: KS 2000i S, KS 2000iG S, KS 3300i, KS 4000iE S, KS 4000iEG S, KS 4000iE S ATS, KS 4100iE, KS 4100iEG, KS 6000iE S, KS 6000iE S ATS, KS 8100iE ATSR, KS 8100iEG ATSR, KS 8100iE, KS 8100iEG.

The statement is based on a single evaluation of above mentioned products. It does not imply an assessment of the whole production and does not permit the use of the test lab. logo. The manufacturer should ensure that all product in series production are in conformity with the product sample detailed in this report. The applicant should hold the whole technical report at disposal of the competent all the right.

Applied EC Directives: 2006/42/EC Machinery Directive
2014/30/EC Electromagnetic compatibility Directive (EMC)
2000/14/EC Noise Directive(amended in 2005/88/EC)
(EU) 2016/1628 Non-Road mobile machinery emissions
(EU)2017/654 amended by (EU) 2018/989
(EU)2017/655 amended by (EU) 2018/987
(EU)2017/656 amended by (EU) 2018/988

Applied Standards: EN ISO 8528-13:2016
EN 55012:2007+A1
EN 61000-6-1:2007
00/14/EC
55/88/EC
EN ISO 3744:1995

Gasoline engines KS 100i, KS 210i, KS 240i, KS 480i correspond to European Emission Standard Euro 5 (STAGE V). This is confirmed by EU TYPE-APPROVAL CERTIFICATE issued by department of transport of Luxembourg. Technical service responsible for carrying out the test -TÜV Rheinland Luxemburg GmbH. Date of issue 30/10/2018

2000/14/EC_2005/88/EC Annex VI

For model KS 4000iE S ATS, KS 4100iE, KS 4100iEG, KS 6000iE S, KS 6000iE S ATS, KS 8100iE, KS 8100iEG, KS 8100iE ATSR, KS 8100iEG ATSR
Noise measured L_{WA} = 95 dB (A),
For model KS 2000i S, KS 2000iG S Noise measured L_{WA} = 87dB (A)
For model KS 4000iE S, KS 4000iEG S Noise measured L_{WA} = 91dB (A)
For model KS 3300i Noise measured L_{WA} = 96dB (A)



Issued Date:
Place of issue:
General director:

2022-08-12
Dusseldorf
Fomin P.

DIMAX
International
GmbH
Steuer-Nr: 103 5722 3493
US-IdNr: DE29617274

We DIMAX INTERNATIONAL GmbH hereby declare that specified above conforms covering European Parliament and Council Directives, 2006/42/EC of 17 May 2006 Machinery Directive, Electromagnetic compatibility Directive (EMC) 2014/30/EC of 26 February 2014, Noise Directive 2000/14/EC of 8 May 2000. The CE mark above can be used under the responsibility of manufacturer. After completion of an EC declaration of Conformity and compliance with all relevant EC directives.



EC Declaration of Conformity

Nr. 111

The following products have been tested by us with the listed standards and found in compliance with the European Community Machinery Directive 2006/42/EC, Electromagnetic compatibility Directive (EMC) 2014/30/EC, Noise Directive 2000/14/EC.

Manufacturer: DIMAX INTERNATIONAL GmbH
Address: Flinger Broich 203, 40235 Duesseldorf, Germany
Product: Inverter generators "Könner & Söhnen"
Type / Model: KS 2100i S, KS 2100iG S, KS 3100i S, KS 3100iG S
KS 5500iES ATSR, KS 5500iEG S

The statement is based on a single evaluation of above mentioned products. It does not imply an assessment of the whole production and does not permit the use of the test lab. logo. The manufacturer should ensure that all product in series production are in conformity with the product sample detailed in this report. The applicant should hold the whole technical report at disposal of the competent all the right.

Applied EC Directives: 2006/42/EC Machinery Directive
2014/30/EU Electromagnetic compatibility Directive (EMC)
2000/14/EC (+2005/88/EC) Noise Directive
(EU) 2016/1628 Non-Road mobile machinery emissions

Applied Standards: EN ISO 3744:1995
EN 55012:2007+A1: 2009
ISO 8528-13:2016
EN 60204 1:2018

Gasoline engine KS 110i, KS 160i, KS 330i corresponds to European Emission Standard Euro V. This is confirmed by EU TYPE-APPROVAL CERTIFICATE issued by department of transport of Madrid, Spain. Technical service responsible for carrying out the test -IDIADA.
Date of issue 24/02/2021

2000/14/EC_2005/88/EC Annex VI

For model KS 2100i S, KS 2100iG S Noise measured L_{WA} = 85 dB (A), guaranteed L_{WA} = 87 dB (A)

For model KS 3100i S, KS 3100iG S Noise measured L_{WA} = 86 dB (A), guaranteed L_{WA} = 88 dB (A)

For model KS 5500iES ATSR, KS 5500iEG S Noise measured L_{WA} = 89 dB (A), guaranteed L_{WA} = 91 dB (A)



Issued Date: 2021-12-25
Place of issue: Duesseldorf
General director: Fomin P. *P. Fomin*

DIMAX
International
GmbH
Steuer-Nr.: 103 5722 2493
Ufsoid4ip:DE29617274

We DIMAX INTERNATIONAL GmbH hereby declare that specified above conforms covering European Parliament and Council Directives, 2006/42/EC of 17 May 2006 Machinery Directive, Electromagnetic compatibility Directive (EMC) 2014/30/EC of 26 February 2014, Noise Directive 2000/14/EC of 8 May 2000. The CE mark above can be used under the responsibility of manufacturer. After completion of an EC declaration of Conformity and compliance with all relevant EC directives.

CONTATTI

Deutschland:

DIMAX International GmbH
Flinger Broich 203 -FortunaPark-
40235 Düsseldorf, Deutschland
www.koenner-soehnen.com

Ihre Bestellungen

orders@dimaxgroup.de

Kundendienst, technische Fragen und Unterstützung

support@dimaxgroup.de

Garantie, Reparatur und Service

service@dimaxgroup.de

Sonstiges

info@dimaxgroup.de

Polska:

DIMAX International
Poland Sp.z o.o.

Polska, Warczawska,
306B 05-082 Stare Babice,
info.pl@dimaxgroup.de

Україна:

ТОВ "Техно Трейд КС",
вул. Електротехнічна 47, 02222,
м. Київ, Україна
sales@ks-power.com.ua
