

Owner's Manual

RCD-4000D

INFRARED DETECTOR

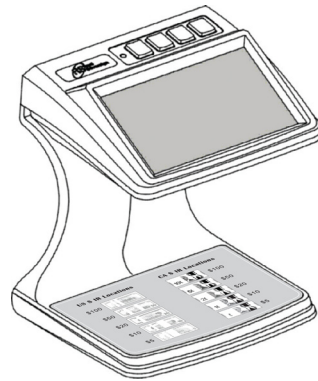

Please read and retain these instructions. To register your product, please go to www.royalsovereign.com USA. Click the customer Support Tab, then Registration Tab.

www.royalsovereign.com

Royal Sovereign International, Inc.

2014.08

I. Installation Instructions

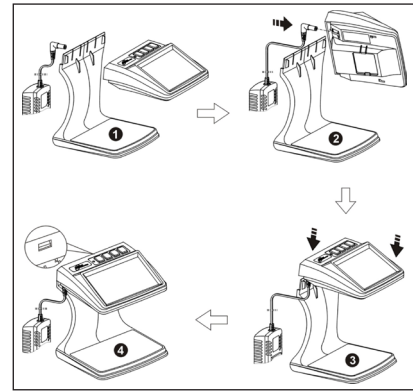

Machine installation sequence as shown above fig.

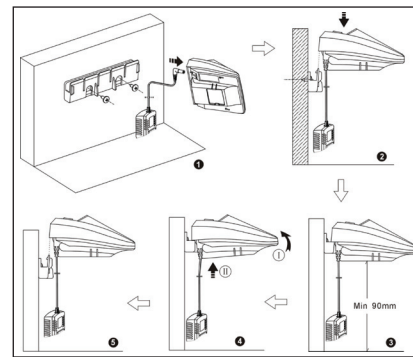

Machine installed in sequence as shown in the diagram on the wall.

II. Function Keys

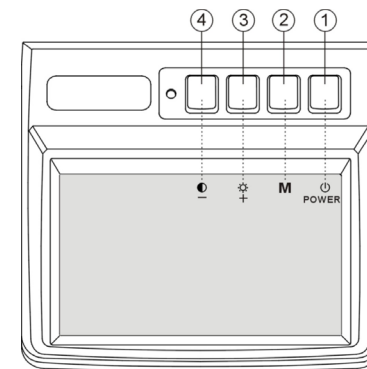

NO	FUNCTION	ICON
1	Power Switch	POWER
2	Mode	M M
3	Brightness Control/+Key	☀ +
4	Contrast Control/-Key	☾ -

III. Operation

Plug in power cable and turn power switch on. Wait 2 seconds for screen to clear. Place bill or document you would like to verify on table under display. Refer to the currency guide for location of hidden infrared features on your bill. Hold down power button for 2 second to turn unit off. (Fig.1)

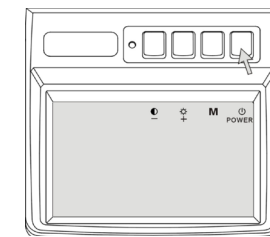

Fig.1

1. Mode Selection

Press "MODE" key once, LCD will show solid character "M" as right fig. It will show the image under two different wavelengths (850 and 940) on the screen. (Fig.2)

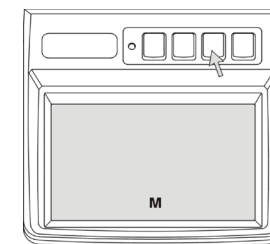

Fig.2

Press "MODE" key twice, LCD will show hollow character "M" as right fig. Then there is only one infrared wavelength. (Fig.3)

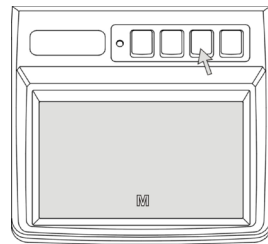

Fig.3

2. Brightness Control

Press Brightness Control key and rectangular bar will appear on the screen. Press the + or - key to adjust the brightness level. (Fig.4)

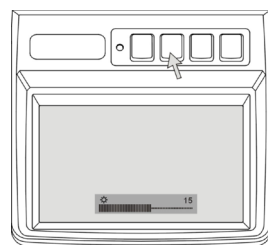

Fig.4

3. Contrast Control

Press Contrast Control key and rectangular bar will appear on the screen. Press the + or - key to adjust the contrast level. (Fig.5)

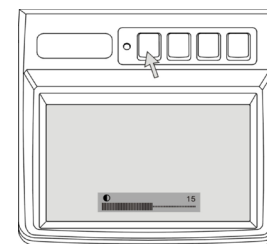

Fig.5

IV. Specification

Model	RCD-4000D
Operating temperature	50~104°F (10~40°C)
Relative humidity	40~80%
Power supply	AC100~240V 50/60HZ
Net weight	0.8 lbs. (375g)
Overall dimensions	4.6" x 5.2" x 6.1" (118mm×132mm×155mm) (L x W x H)

V. Limited One Year Warranty

This warranty applies to repair or replacement of product found to be defective in material or workmanship for three years from the date of the original purchase. This warranty is extended only to the original purchaser.

This warranty does not apply to damage resulting from abuse, misuse, or improper maintenance or damage that is attributable to acts of nature. Royal Sovereign International, Inc. (and its affiliated companies) is not liable for incidental or consequential damages of any nature. This limitation would not apply if you live in those areas that do not permit the exclusion or limitation of incidental or consequential damages.

Defective products for warranty repair or replacement cannot be returned without a Return Authorization number. Please go to www.royalsovereign.com USA-Customer Support Tab to make a request for an Office Product Return Authorization.

Defective products must be returned to Royal Sovereign International Consumer Return Department, freight prepaid, with proof of purchase and Return Shipping and Handling payment (check or money order). Upon repair or replacement the product will be returned to the customer.

Return defective product to the following address with a detailed description of the problem. If possible, pack in original carton. Please prepay shipping charges.

For out of warranty service or frequently asked questions please go to www.royalsovereign.com USA- Customer Support Tab.

For sales of product, parts or accessories please visit us at www.royalfulfillmentcorp.com.

For service or sales please contact your local Royal Sovereign Office:

ROYAL SOVEREIGN INTERNATIONAL, INC.

2 Volvo Drive Rockleigh, NJ 07647 USA

TEL : +1) 800-397-1025

FAX : +1) 201-750-1022

RS CANADA INC.

5610 Timberlea Blvd, Mississauga Ontario L4W 4M6 CANADA

TEL : +1) 905-461-1095

TF # : +1) 866-961-6673

FAX : +1) 905-461-1096

Currency Guide

US Dollar IR Images

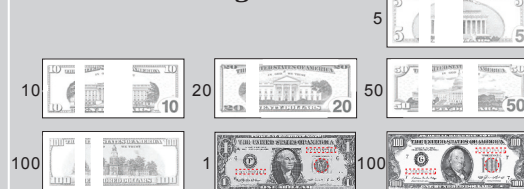

GBP IR Images

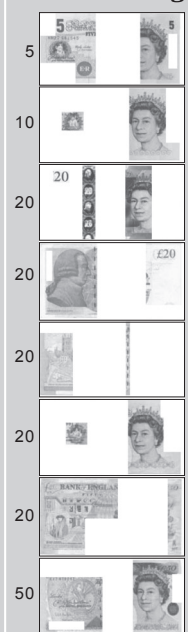

Euro IR Images

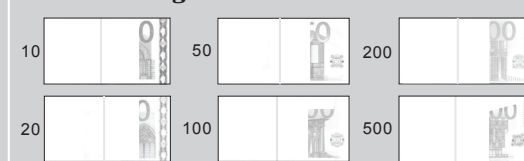

CA Dollar IR Images

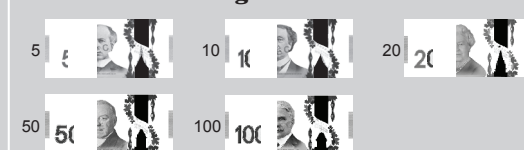

Manuel du propriétaire

RCD-4000D

DÉTECTEUR INFRAROUGE

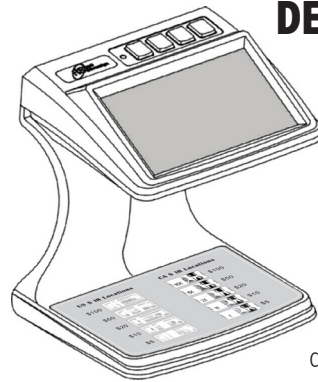

Veillez lire et conserver ces instructions. Pour enregistrer votre produit, allez sur www.royalsovereign.com USA. Cliquez sur l'onglet Support, puis sur l'onglet Registration.

www.royalsovereign.com

Royal Sovereign International, Inc.

2014.08

I. Instructions d'installation

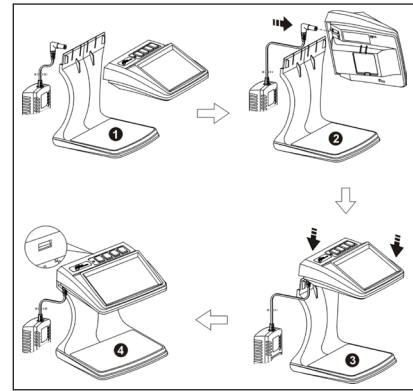

Séquence d'installation de la machine, comme indiqué ci-dessus fig.

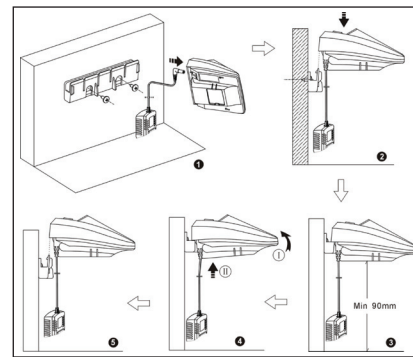

Machine installée en séquence, comme indiqué dans le diagramme sur le mur.

II. Touches de fonction

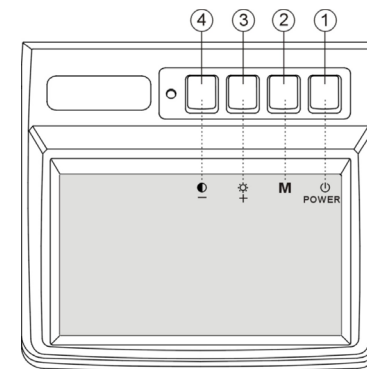

NO	FUNCTION	
1	Interrupteur	POWER
2	Mode	M M
3	Contrôle de la luminosité/touche +	+
4	Contrôle du contraste/touche -	-

III. Fonctionnement

Branchez le câble d'alimentation et allumez l'interrupteur d'alimentation. Attendez 2 secondes pour que l'écran soit disponible. Placez le billet ou le document que vous souhaitez vérifier sur la table sous l'écran. Reportez-vous au guide de devise pour l'emplacement des caractéristiques infrarouges cachées sur votre billet. Maintenez la touche d'alimentation enfoncée pendant 2 secondes pour éteindre l'appareil. (Fig.1)

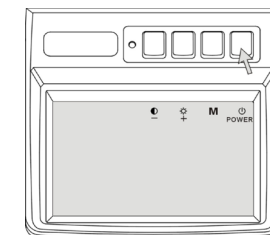

Fig.1

1. Sélection du mode

Appuyez sur « MODE » une fois, l'écran LCD affiche le caractère solide « M » comme la figure de droite. Il affiche l'image sous deux différentes longueurs d'onde (850 et 940) à l'écran. (Fig. 2)

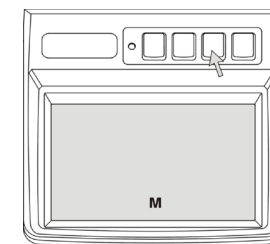

Fig.2

Appuyez sur « MODE » deux fois, écran LCD affiche le caractère creux « M » comme la figure de droite. Ensuite, il n'y a qu'une seule longueur d'onde infrarouge. (Figure 3.)

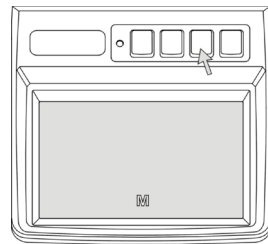

Fig.3

2. Contrôle de luminosité

Appuyez sur la touche de contrôle de la luminosité et une barre rectangulaire apparaîtra à l'écran. Appuyez sur la touche + ou - pour régler le niveau de luminosité. (Fig. 4)

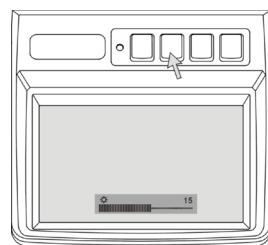

Fig.4

3. Contrôle de contraste

Appuyez sur la touche de contrôle du contraste et une barre rectangulaire apparaîtra à l'écran. Appuyez sur la touche + ou - pour régler le niveau de contraste. (Fig. 5)

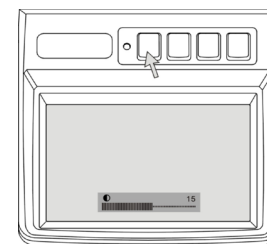

Fig.5

IV. Spécification

Modèle	RCD-4000D
Température de fonctionnement	50~104°F (10~40°C)
Humidité relative	40~80%
Alimentation	AC100~240V 50/60HZ
Poids net	0.8 lbs. (375g)
Dimensions hors tout	4.6" x 5.2" x 6.1" (118mm×132mm×155mm) (L x W x H)

V. Garantie limitée de 1 an

Cette garantie s'applique au remplacement ou à la réparation du produit défectueux, soit en matériel ou en qualité d'exécution pendant de trois ans à partir de la date de l'achat original. Cette garantie est allongée pour l'acheteur original seulement.

Cette garantie est nul et sans effets s'il y a abus, mauvais usage, entretien incorrecte ou dommage attribue en cas de force majeure. La Royal Sovereign International, Inc. (e ses sociétés associées) ne sont aucunement responsables découlant d'incidents de dommages de tout nature que ce soit. Ces limites ne s'appliqueraient pas si vous résidiez dans des régions où l'on ne permet pas l'exclusion de dommage imprévu ou découlant de quoi que ce soit.

Les produits défectueux pour remplacement ou réparation sous garantie ne peuvent pas être retournés sans numéro d'autorisation de retour. Veuillez vous rendre à www.royalsovereign.com USA-Onglet Customer Support (Support clientèle) pour faire une demande d'autorisation de retour de produit au bureau.

Les produits défectueux doivent être retournés au service de retour des consommateurs de Royal Sovereign International, fret payé d'avance, avec preuve d'achat et paiement des frais de manipulation et d'expédition de retour (chèque ou mandat). Le produit sera retourné au client après la réparation ou le remplacement.

Le retour de produit défectueux doit être envoyé à l'adresse suivante incluant une description détaillée du problème. S'il est possible renvoyé dans la boîte originale. Assurez-vous de prépayer les frais de l'expédition.

Pour les services hors garantie ou les questions souvent posées, veuillez vous rendre à www.royalsovereign.com USA- Onglet Customer Support (Support clientèle).

Pour la vente de produits, de pièces ou d'accessoires, veuillez vous rendre à www.royalfulfillmentcorp.com.

Pour service ou ventes contactez le bureau de la Royal Sovereign :

ROYAL SOVEREIGN INTERNATIONAL, INC.

2 Volvo Drive Rockleigh, NJ 07647 USA
TÉL : +1) 800-397-1025
TÉLÉC. : +1) 201-750-1022

RS CANADA INC.

5610 Timberlea Blvd, Mississauga Ontario L4W 4M6 CANADA
TÉL : +1) 905-461-1095
TF # : +1) 866-961-6673
TÉLÉC. : +1) 905-461-1096

Guide de devises

Image IR du dollar US

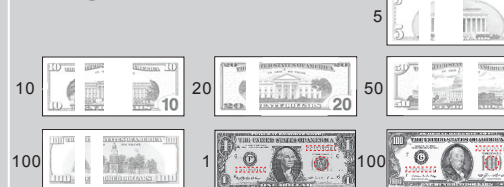

Image IR de la GBP

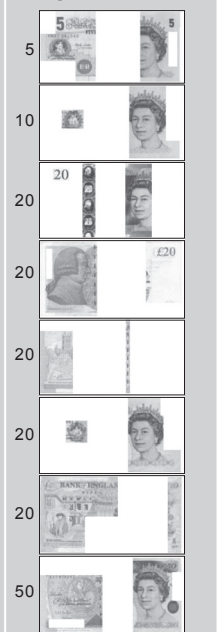

Image IR de l'euro

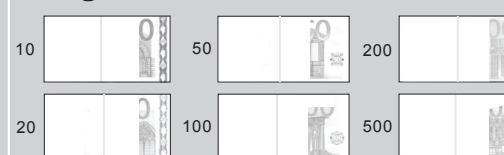

Image IR du dollar CAD

