

# **Shark**<sup>®</sup> **EVO ROBOT**<sup>™</sup>

**RV720\_NJ**

シリーズ

**取扱説明書**

---



# 安全に関する重要注意事項

使用前に取扱説明書をよくお読みください。本製品は、家庭でのご使用に限ります。

電源プラグがコンセントの差し込み口にきちんと入らない場合は、向きを逆にして差し込んでください。向きを逆にしても入らない場合は、シャークカスタマーサポートまでご連絡ください。電源プラグを無理に押し込んだり、コンセントに差し込めるように改造したりしないでください。

## 警告

火災、感電、怪我、または物的損害の危険性を減らすために、以下の指示に従ってください。

### 全般的な警告

1. 本製品は、ロボット掃除機と電源付きの充電ドックで構成されています。これらの構成部品には電気接続部、電気配線、可動部品が含まれているため、ご使用の際には十分ご注意ください。
2. 本製品を使用する前に、必ずすべての部品を点検し、破損がないことを確認してください。部品が破損している場合は、使用を中止してください。
3. 交換部品は破損した部品と同一のもののみを使用してください。
4. 本製品には、修理可能な部品は含まれていません。
5. 本製品は必ず取扱説明書の説明に従って使用してください。本書で説明する目的以外のいかなる目的にも本製品を使用しないでください。
6. 本製品の部品は、フィルターを除き、水などの液体にさらさないでください。

### 使用に関する警告

7. 身体能力や、感覚能力、思考能力が低下している状態の方や、経験や知識が十分でない方(お子様を含む)は、安全に責任を負う方の監督または指導なしで本製品を使用しないでください。お子様が本製品で遊ばないようにしてください。
8. フィルターまたはダストカップを着脱する際は、あらかじめ必ず本製品の電源を切ってください。
9. 電源プラグ、充電ドック、充電ケーブル、または本製品を濡れた手で取り扱わないでください。
10. **ダストカップとフィルターを装着せずに本機を使用しないでください。**
11. 弊社純正のフィルターとアクセサリ以外は使用しないでください。純正以外の部品を使用している場合は、保証の対象外となります。
12. **充電コードに傷をつけないでください。**
  - a) 充電ドックの電源コードをつかんで充電ドックを引っ張ったり、持ち運んだり、または電源コードをハンドルとして使用したりしないでください。
  - b) **電源コードを引っ張ってコンセントから抜かないでください。**コンセントから抜く際には、電源コードではなく、電源プラグをつかんでください。
  - c) 電源コードをドアに挟む、鋭利な角に引っかかった状態で電源コードを引っ張る、熱い物の近くに電源コードを放置することはおやめください。
13. 本製品を空気の流れが妨げられた状態で使用しないでください。異物が詰まっている場合は掃除機の電源を切り、すべての異物を取り除いた後で、再度電源を入れてください。
14. ブラシロールおよび掃除機の全開口部は毛髪、顔、指、素足、またはゆったりとした衣服から離してください。
15. 本製品が通常どおりに動作しない場合や、本製品を落とした場合、破損させた場合、屋外に放置した場合、浸水させた場合は、使用しないでください。
16. 本ロボット掃除機を不安定な場所に置かないでください。

17. 以下のものを吸い込まないようにしてください。
  - a) 液体
  - b) 大きい物体
  - c) 固い物体や鋭利な物体(ガラス、釘、ネジ、コインなど)
  - d) 大量の粉塵(乾式壁の塵、暖炉の灰、または燃えかすなど)。粉塵回収用電動工具のアタッチメントとして使用しないでください。
  - e) 煙や火の出ている物(熱い石炭、たばこの吸い殻、マッチなど)
  - f) 引火性または可燃性の物質(軽油、ガソリン、灯油など)
  - g) 有毒性物質(塩素系漂白剤、アンモニア、排水管洗浄剤など)
18. 以下の場所では使用しないでください。
  - a) 水分を含んでいるか、または湿気を帯びた表面
  - b) 屋外
  - c) 密閉されており、爆発性または有毒性の煙や蒸気を発生する物質(軽油、ガソリン、灯油、塗料、シンナー、防虫剤、可燃性粉塵など)が存在する可能性のある場所
19. 調整、清掃、お手入れ、またはトラブルシューティングを実施する際には、あらかじめ本製品の電源を切ってください。
20. フィルターは、電気部品に水が入らないように、必ず完全に乾燥させてから本体に取り付けてください。
21. 本書で指示されている場合を除き、本製品またはバッテリーを勝手に改造したり、修理をしたりしないでください。改造または破損している場合は使用しないでください。

### バッテリーの使用

22. 付属のバッテリーは本製品専用のバッテリーです。充電に関するすべての指示を十分にお読みの上、指示に従ってください。
23. 誤って掃除機を作動させないようにむやみに掃除機を持ち上げないでください。持ち運ぶ際には、掃除機の電源を必ず切り、電源スイッチに指が触れていないことを確認してください。
24. 弊社製充電ドックRVDOK850J、およびバッテリーRVBAT850Jのみを使用してください。上記以外のバッテリーまたはバッテリー充電器を使用すると、火災の危険が生じる可能性があります。
25. バッテリーは、クリップ、コイン、鍵、釘、ネジなど、金属製のものから離して保管してください。バッテリー端子がショートすると、火災や火傷の危険性が高くなります。
26. バッテリーを乱暴に扱うと、液体が漏れ出すことがあります。この液体は炎症や火傷の原因となるため、触れないでください。液体に触れた場合は、水でよく洗い流してください。液体が眼に入った場合は、医師に相談してください。
27. 10°C(50°F)未満または40°C(104°F)以上の温度で本製品を保管、充電、または使用しないでください。バッテリーと掃除機を充電または使用する前に、温度を確認してください。適切でない温度でご使用になると、バッテリーが破損し、火災の危険性が高くなる可能性があります。
28. 爆発の原因となるため、本体およびバッテリーを火気や130°C(265°F)以上の温度にさらさないでください。

この取扱説明書は大切に保管してください。

Shark. EVOROBOT™には、充電式バッテリーが内蔵されています。本製品を初めて使用する前に、バッテリーを完全に充電する必要があります。バッテリーを充電するには、電源スイッチを必ずONに設定してください。

### 充電インジケータライトの表示内容

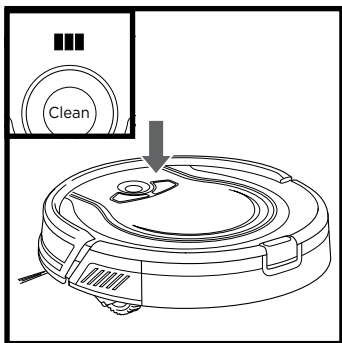

青色の充電インジケータライトは充電残量を表示します。

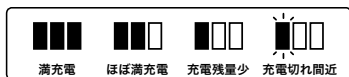

ロボット掃除機の充電中は3個の青色LEDライトが充電の進行に合わせて点滅します。充電が完了すると、3個の青色LEDライトがすべて点灯します。

すべての充電インジケータライトが消灯している場合には、電源スイッチがOFFに設定されているか、または充電残量がありません。電源スイッチをONに設定してください。すべてのインジケータライトが依然として消灯している状態が続く場合は、ロボット掃除機を充電ドックに戻して充電を行ってください。

### 充電ドックの設置

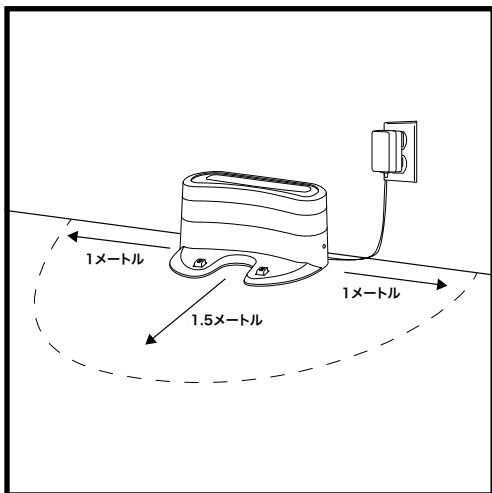

障害物が存在せず、ロボット掃除機が容易にアクセス可能なところに充電ドックを置いてください。充電ドックは背面が壁に接するようにして平らなところに置いてください。充電ドックの左右側面から1メートル以内、前面から1.5メートル以内に存在するものをすべて取り除き、電源プラグをコンセントに差し込んでください。

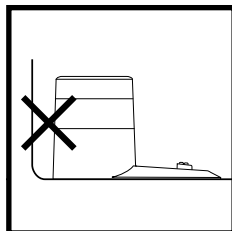
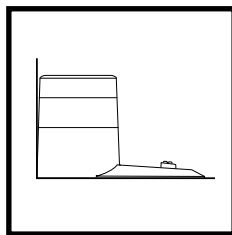

**重要:** ご使用のロボット掃除機が容易にアクセス可能な場所に充電ドックを設置します。充電ドックの電源プラグは常にコンセントに差し込んだ状態にしておいてください。これ以外の状況下では、自動的に充電ドックに戻ることができない場合があります。ロボット掃除機の電源接続を初めて行うとき、または充電ドック上で充電を開始するときに、ロボット掃除機はピーッという確認音を発します。

### バッテリーの充電

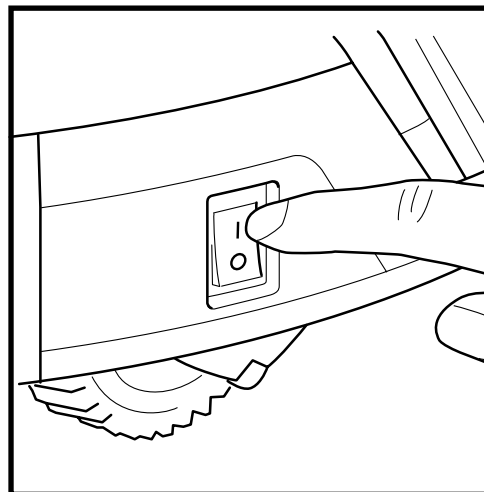

バッテリーを充電するために、電源スイッチをONにします。(スイッチを"|"のマークに合わせます。)

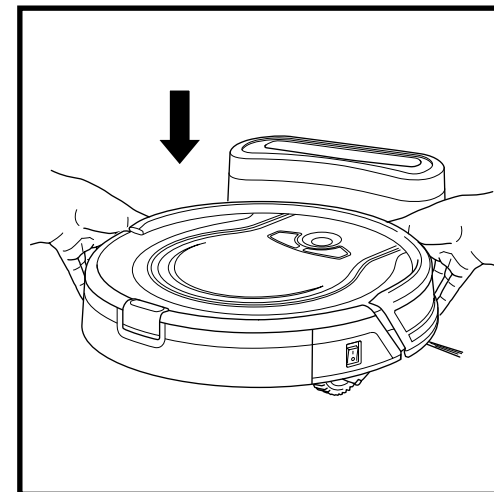

ロボット掃除機が充電されていないために、充電ドックに戻ることができない場合は、手作業で充電ドック上に置いてください。

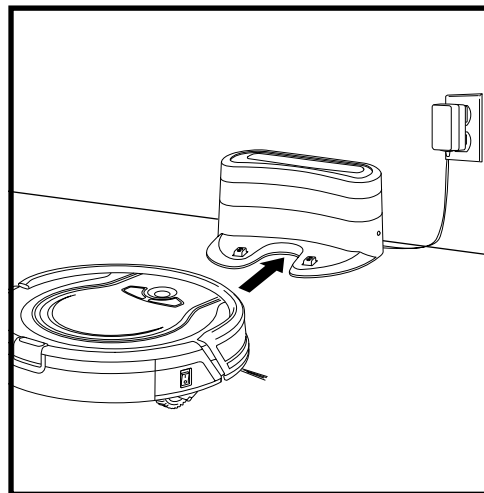

掃除サイクルが完了するか、またはバッテリーの充電残量が不足状態になると、ロボット掃除機は自動的に充電ドックに戻ります。ご使用のロボット掃除機が充電ドックに戻らない場合は、バッテリーの充電が完全に切れている可能性があります。

ボタンおよびインジケータライト

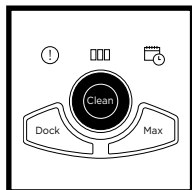
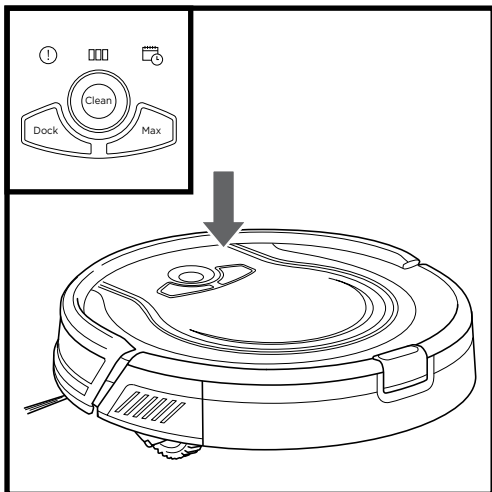

**Clean (掃除) ボタン**  
このボタンを押すと、掃除を開始します。もう一度押すと掃除を中止します。

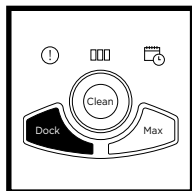

**Dock (ドック) ボタン**  
このボタンを押すと、掃除を中止して充電ドックに戻ります。

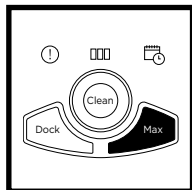

**Max (最大モード) ボタン**  
このボタンを押すと、最大吸引力で掃除を開始します。

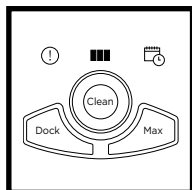

**充電インジケータライト**  
バッテリーの充電残量を表示します。

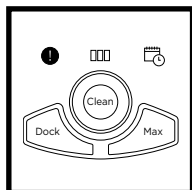

**「！」エラーインジケータ**  
この部分が点灯しているときには、障害物を取り除き、ダストカップを空状態にして、フィルターを清掃します。エラーについては、「トラブルシューティング」のセクションをご参照ください。

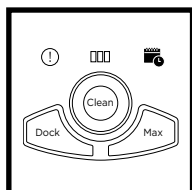

**スケジュールインジケータ**  
掃除スケジュールが設定されているときにこの部分が点灯します。

リモコンの使用法

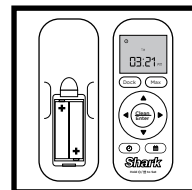

このリモコンには2個の単4形乾電池が必要です。リモコンを使用する前に、同梱されている電池を取り付けてください。  
リモコンを使用して、ロボット掃除機の動作の開始と停止、充電ドックに戻す操作、および掃除スケジュールを設定することができます。

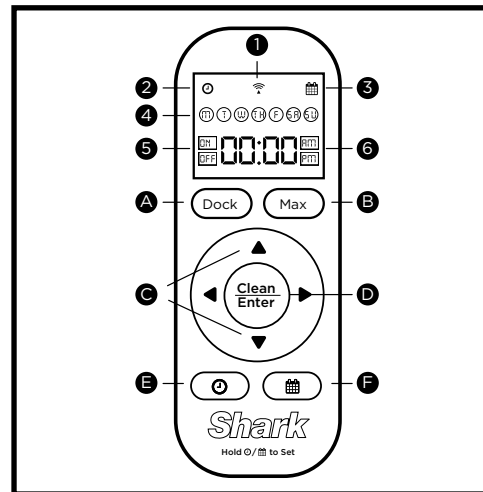

- 1 信号アイコン
- 2 時刻アイコン
- 3 スケジュールアイコン
- 4 曜日(月曜日から日曜日まで)
- 5 スケジュールリング(オン/オフ)
- 6 時刻 (AM/PM)
- A ドックボタン
- B 最大モードボタン
- C ナビゲーション矢印
- D Clean/Enterボタン
- E 時刻ボタン
- F スケジュールボタン

日付と時刻の設定

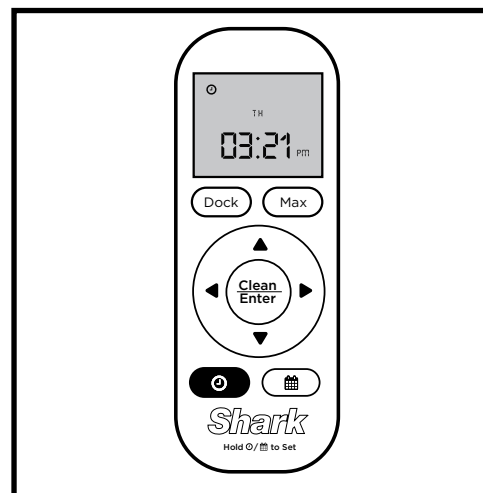

- 1 リモコンの時刻ボタンを1秒間押し続けます。画面上に曜日が表示され、点滅し始めます。
- 2 リモコンの上下矢印ボタンを押す操作で曜日を選択した後に、Clean/Enterボタンを押して曜日を確定します。画面上に時間が表示され、点滅し始めます。
- 3 リモコンの上下矢印ボタンを押す操作で時間を選択した後に、Clean/Enterボタンを押して時間を確定します。画面上に分が表示され、点滅し始めます。
- 4 リモコンの上下矢印ボタンを押す操作で分を選択した後に、Clean/Enterボタンを押して分を確定します。画面上でAMとPMが点滅し始めます。
- 5 上下矢印ボタンを押す操作でAMまたはPMを選択した後に、Clean/Enterボタンを押してこれを確定します。
- 6 時刻の設定が完了したら、次に掃除スケジュールの設定に進むことができます。

## 掃除スケジュールの設定

**重要:** ロボット掃除機が確認音を鳴らさない、またはスケジュールアイコンを表示しない場合は、ロボット掃除機がリモコンの信号の届かない範囲にいる可能性があります。スケジュールリングデータを再送信するには、ロボット掃除機にリモコンを近づけ、信号アイコンが表示されるまでリモコンの上向き矢印を2秒間押し続けます。ロボット掃除機から確認音が鳴り、スケジュールアイコンが表示されます。ロボット掃除機の方向にリモコンが直接向けられていることを確認してください。

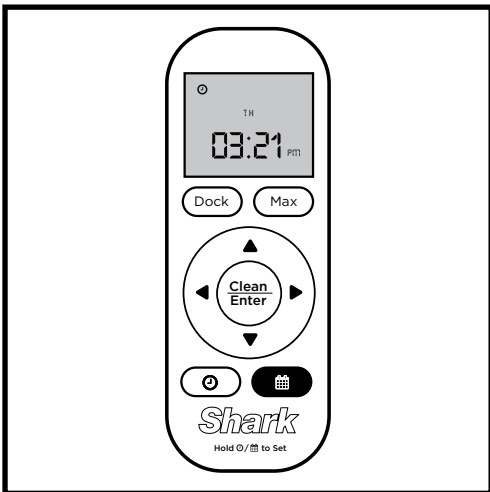

- 掃除のスケジュールを設定するには、日付と時刻を設定する必要があります。前ページの手順に従って日付と時刻を設定してください。
- 掃除のスケジュールを設定するか、またはその編集を実行するには、リモコンのスケジュールボタン(スケジュールアイコンで表記)を1秒間押し続けます。画面上に曜日が点滅表示されます。
- リモコンの上下矢印ボタンを押して、掃除を予約したい曜日を選択します。(すでに予約されている掃除の曜日は丸で囲まれています。曜日が丸で囲まれていない場合は、その曜日にまだ掃除の予約が入っていません。)リモコンのClean/Enterボタンを押して曜日を設定します。掃除の予約を完了するまで、曜日は点滅表示されます。
- リモコンの上下矢印ボタンを使用して、選択した曜日に予約した掃除をONまたはOFFに設定します。Clean/Enterボタンを押して、選択を確認してください。

- OFFを選択すると、曜日が再表示されますが、時刻またはAM/PMオプションは表示されません。ONを選択すると、選択した曜日が丸で囲まれます。選択した曜日の掃除時刻を変更するには、時間が点滅している状態でリモコンの上下矢印ボタンを使用して時間を選択し、その後Clean/Enterボタンを押して時間を確認してください。
- 画面上に分が表示され、点滅し始めます。上下矢印ボタンを使用して分を選択し、その後Clean/Enterボタンを押して分を確認してください。画面上でAMとPMが点滅し始めます。
- 上下矢印ボタンを押してAMまたはPMを選択し、Clean/Enterボタンを押して確認します。別の日にも掃除をスケジュールしていれば、その日付をリモコンの上下矢印ボタンで選択します。
- 予約をしたい曜日と時刻をすべて設定したら、リモコンのスケジュールボタンを押して確認します。(スケジュールボタンを押さなくても、20秒経過すると自動的に設定したスケジュールが確定されます。)ロボット掃除機が確認音を鳴らし、スケジュールアイコンを表示すれば完了です。

## 予約した掃除の表示

- すでに予約した掃除を画面に表示するには、リモコンのスケジュールボタンを押してください。
- スケジュールボタンを選択すると、曜日が画面に表示されます。掃除を予約した曜日は丸で囲まれます。(スケジュールボタンを選択して15秒経過すると、この動作はタイムアウトします。)

## 設定したスケジュールのオン/オフ設定

- スケジュールをONに設定するには、リモコンの上向き矢印ボタンを2秒間押し続けます。信号アイコンが画面に表示され、ご使用のロボット掃除機にスケジュールアイコンが表示されます。
- スケジュールをOFFに設定するには、リモコンの上向き矢印ボタンを2秒間押し続けます。信号アイコンが画面に表示され、ご使用のロボット掃除機からスケジュールアイコンの表示が消えます。

**注意:** スケジュールのON/OFFを切り替えるには、掃除のスケジュールを少なくとも1日決めておく必要があります。

## サイドブラシの取り付け

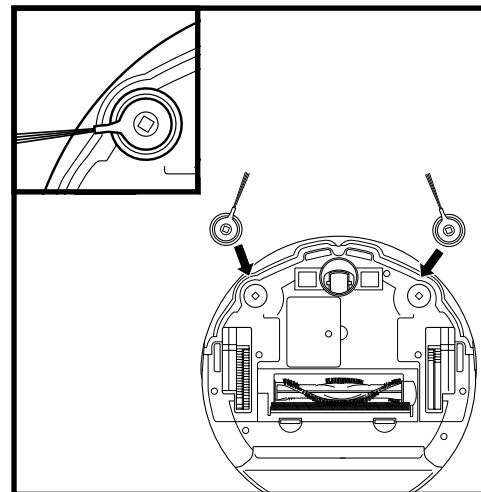

同梱されている2本のサイドブラシをロボット掃除機の底面のペグにカチッとはめ込みます。

## 手動掃除モード

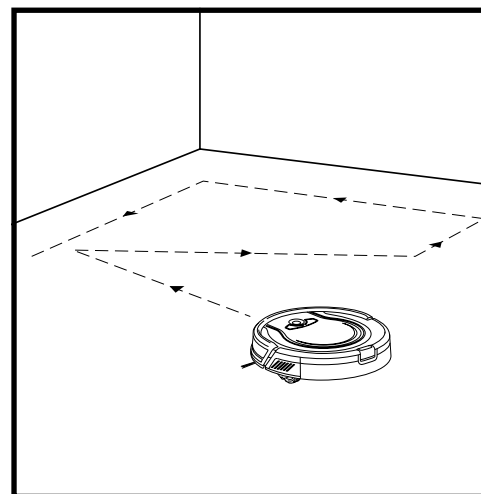

掃除サイクルを手動で開始するには、ロボット掃除機のCleanボタンを押してください。掃除を終了する前にロボット掃除機を停止し、充電ドックに戻すには、Dockボタンを押してください。

**重要:** 初めて部屋全体を掃除するときは、最初に床の狭い範囲でロボットを試験的に走行させ、床に引っかかり傷ができていないか確認することを推奨します。

**重要:** ロボット掃除機は階段やその他の急峻な落下を回避するために、落下防止用センサーを搭載しています。センサーは汚れると、動作効率が低下する場合があります。本来の性能を維持するために、必要に応じてセンサーを清掃してください。

**注意:** ロボット掃除機を長期間にわたり使用しない場合は、電源スイッチを切ってください。ただし、バッテリー寿命を保持するため少なくとも3ヶ月に一度は再充電してください。



スマートセンサーナビゲーション

このロボット掃除機はスマートセンサーナビゲーションを採用しているため、掃除の実行時に障害物を回避して走行し、狭い空間を自動的に移動します。ご使用のロボット掃除機の性能を最適化するため、最初の数回の掃除の際に、微調整が必要な場合があります。

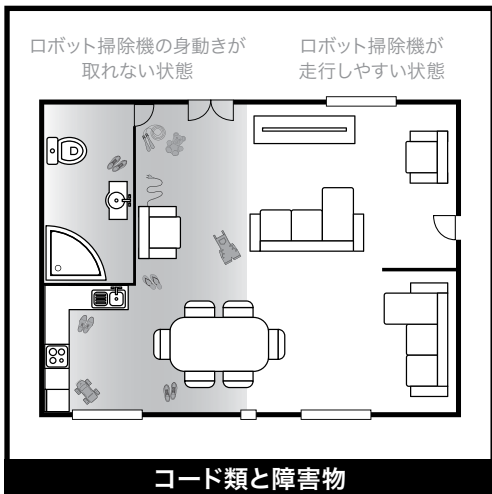

コード類と障害物

掃除を行う前に、コード類と障害物を取り除くか、または本機に含まれているBotBoundary™ストリップ(進入抑止テープ)を使用して、問題となる掃除エリアを塞いでください。

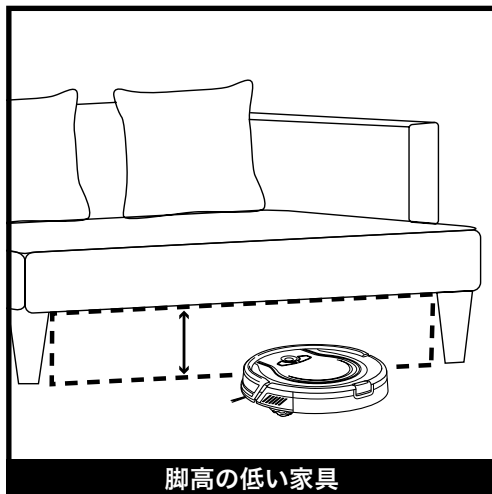

脚高の低い家具

このロボット掃除機は家具の下も走行しますが、隙間が低すぎると自由に移動できない場合があります。家具ライザーなどを使用して隙間を広げるか、または同梱のBotBoundary™ストリップを使用して進入禁止ゾーンを設けてください。

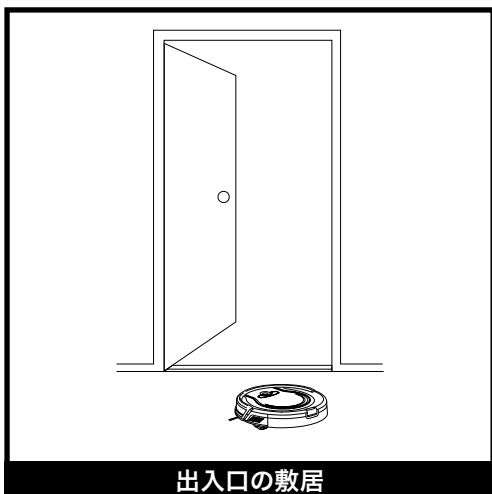

出入口の敷居

このロボット掃除機は一般的な敷居を乗り越えて移動することが可能です。ただし、まれに敷居が障害になる場合があります。その際はBotBoundary™ストリップを使用して、これらのエリアを塞いでください。

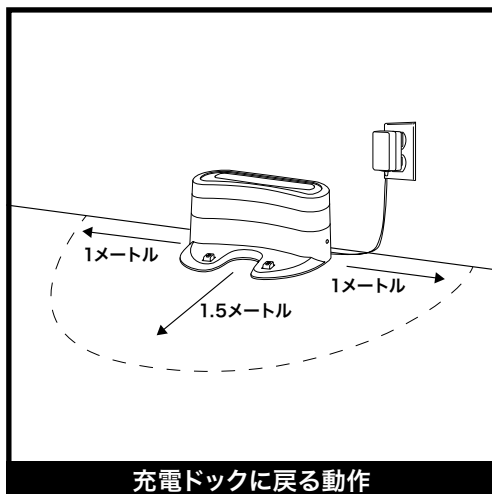

充電ドックに戻る動作

上図のように充電ドックが設置されていることを確認してください。ご使用のロボット掃除機が極端に遠い場所を走行している場合は、充電ドックの検出に不具合が発生している可能性があります。この場合には、BotBoundary™ストリップを使用して部屋の一部分を塞ぐことをお勧めします。

BotBoundary™ストリップ(進入抑止テープ)

ペット用の食器や壊れやすい物、電源コード、または出入口などの特定エリアからロボット掃除機の進入を防ぐために、BotBoundary™ストリップを使用して「進入禁止」ゾーンを設けてください。

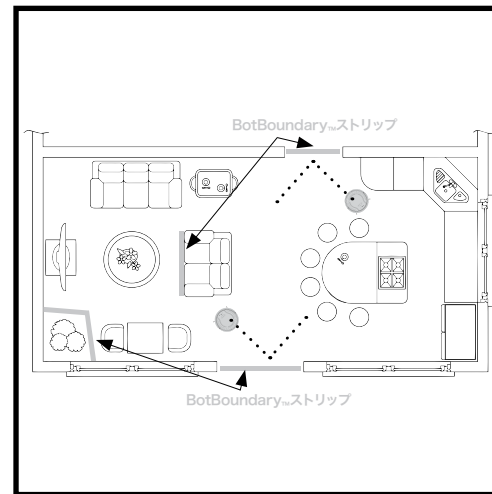

ロボット掃除機を回避させたいエリアまたは物を特定します。

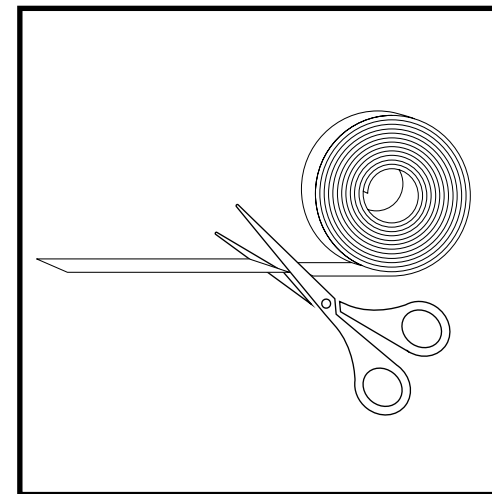

塞ぎたい出入口または物の長さに合わせてBotBoundary™ストリップを切ってください。(最短45センチ)。

境界の形をカスタマイズしたり角度をつけたい場合は、同梱されているコネクターストリップを挿入してつないでください。一度に最大4本までのBotBoundary™ストリップを接続できます。

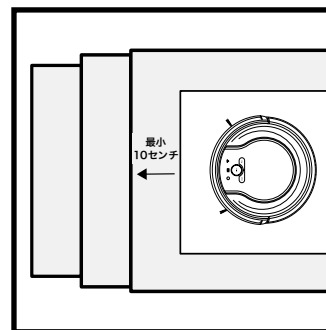

ロボット掃除機の落下防止用センサーを正常に作動させるには、ランナーやカーペット、マットを階段から10センチ以上離す(または階段の端まで伸ばす)必要があります。

ランナーやカーペット、マットが階段から10センチ未満の位置にあり、これらを移動できない場合は、BotBoundary™ストリップを使用して階段を塞いでください。

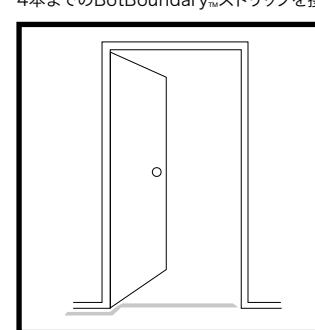

正しく作動するよう、BotBoundary™ストリップは平らな場所でご使用ください。効果をきちんと発揮させるには、障害物の周囲を切れ目なく囲むようにするか、あるいはドアの枠や家具の脚など固定物の間にストリップを配置してください。

**注意:**衝突を防止するために、塞ぎたい物の前面から少なくとも5センチ離してストリップを配置してください。

**注意:**階段にBotBoundary™ストリップを使用する必要はありません。ロボット掃除機には、出っ張りや階段からの落下を防止するセンサーが内蔵されています。

## お手入れ

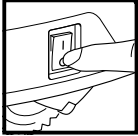

注意：お手入れを行う前に必ず電源を切ってください。

### ダストカップを空にする

本機を使用するたびに、ダストカップを空にしてください。

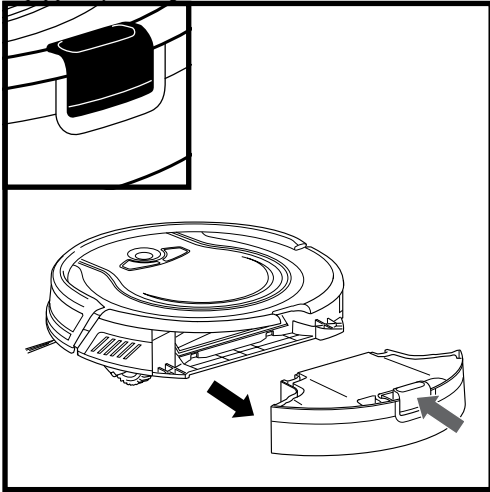

ダストカップ取り外しボタンを押して、ダストカップを引き出します。

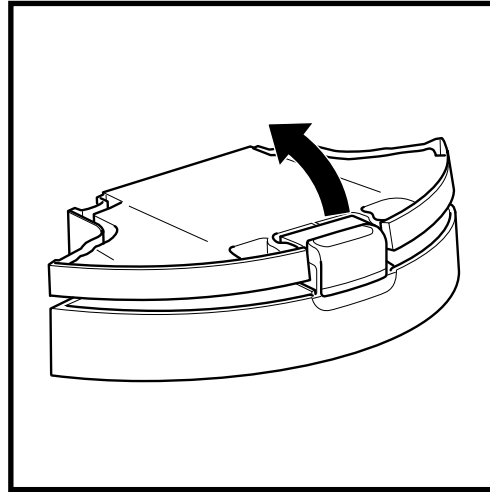

ダストカップの蓋を開けるには、ダストカップ取り外しボタンを押しながらくぼみに指をかけて蓋を引き上げてください。

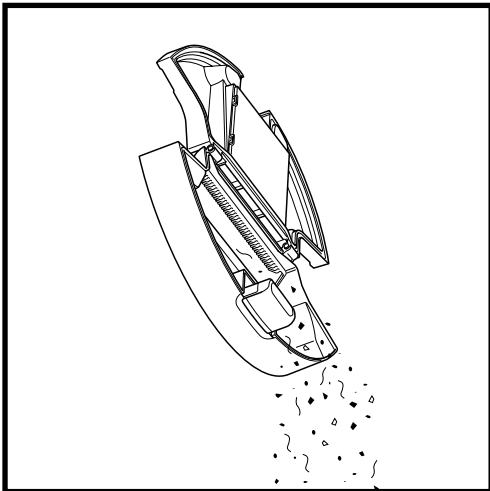

ゴミや粉塵をゴミ箱へ捨てて、ダストカップを空にします。

## お手入れ

### フィルターの洗浄

フィルターは週に一度洗浄してください。

2ヶ月に一度の頻度でフィルターを交換してください。交換用フィルターの注文については、[shark.co.jp](http://shark.co.jp)をご覧ください。

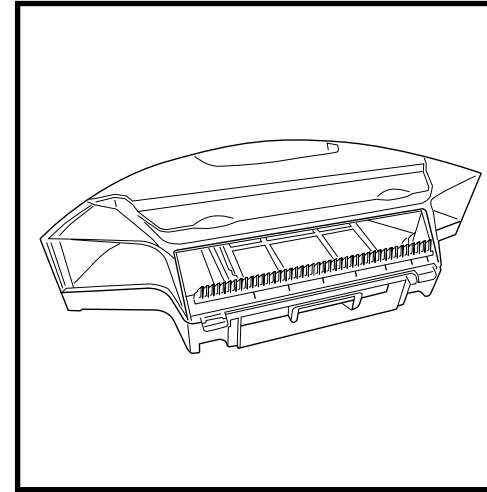

ダストカップを取り外して、空の状態にします。ダストカップの背面にあるプラスチックのクシから毛髪や異物を取り除いてください。

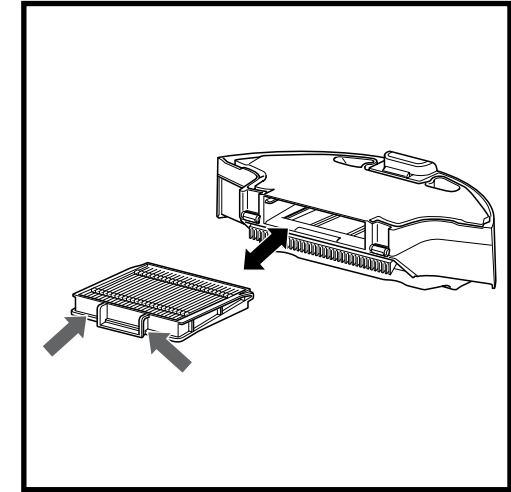

上図に示すタブをつまんで、ダストカップからフィルターを引き出します。

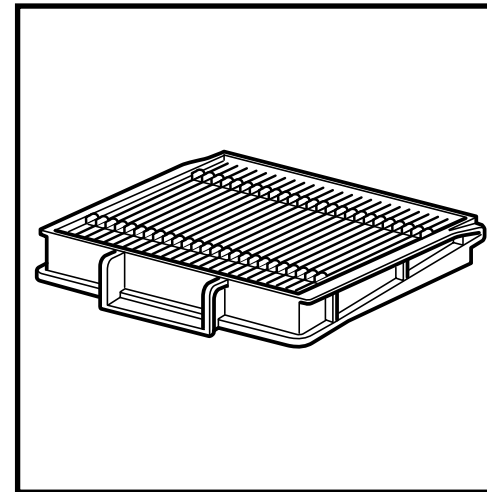

フィルターを軽く叩いて粉塵や異物を取り除きます。

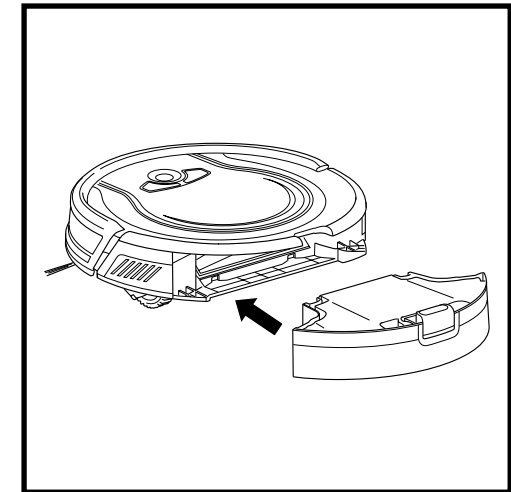

フィルターをダストカップに再挿入します。元の位置にダストカップを取り付けてください。

## お手入れ

### ブラシロールの清掃

ブラシロールは週に一度清掃してください。

6ヶ月から12ヶ月に一度の頻度でブラシロールを交換してください。交換部品の注文については、shark.co.jpをご覧ください。

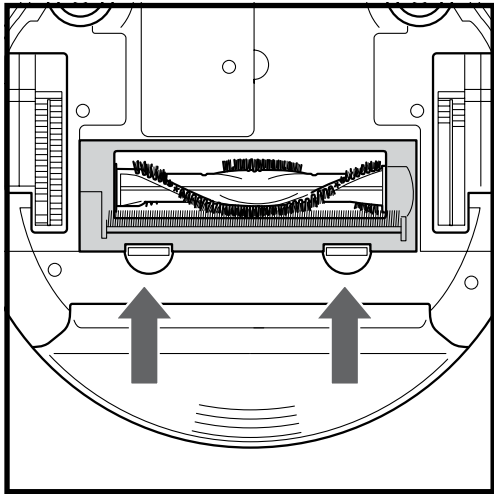

ブラシロールアクセス扉のタブを押し上げて、扉からブラシロールを持ち上げて取り外します。

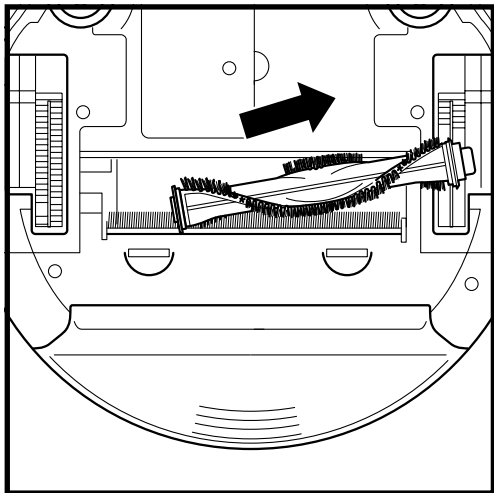

ブラシロールを持ち上げて取り外します。端部のゴムキャップを取り外し、毛髪や異物を取り除いたのち、再びキャップをかぶせます。

## お手入れ

### ブラシロールの清掃

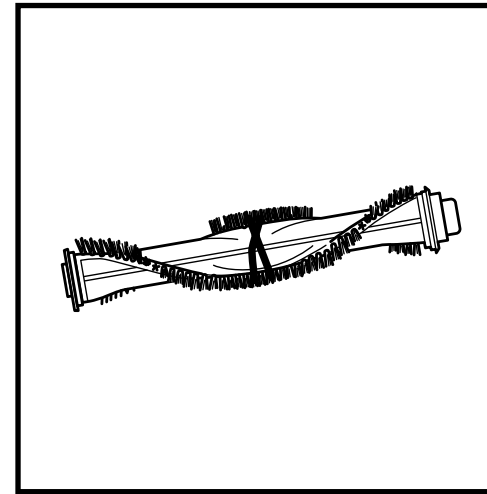

定期清掃のほか、毛髪が絡みついている場合にも、ブラシロールを清掃してください。

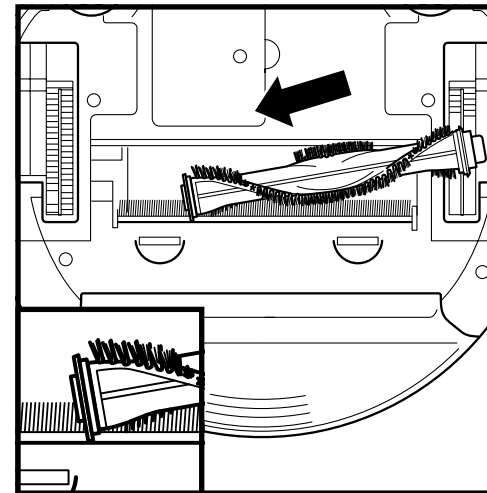

最初に端部が平らな方を本体に挿入し、ブラシロールを取り付けます。ブラシロールアクセス扉を閉じ、カチッと音がして固定されたことを確認してください。

**注意:** ブラシロールのキャップを取り外す際には、キャップ内部のブッシュ(ブラシロールの軸にかぶさる金属パーツ)を紛失しないようご注意ください。ブラシロールの洗浄時には、毛髪、糸、繊維、またはその他の異物以外の物を切断しないようご注意ください。



## お手入れ

### 落下防止用センサーと充電パッドの清掃

落下防止用センサーと充電パッドは必要に応じて定期的に清掃してください。乾いた布または清掃用ブラシを使用して、ロボット掃除機の底面に取り付けられているセンサーとパッドからホコリを丁寧に除去してください。

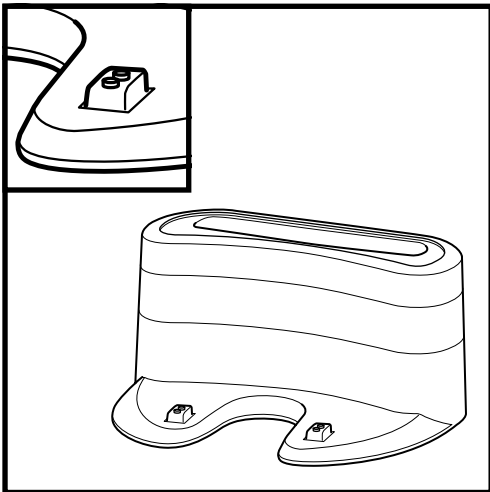
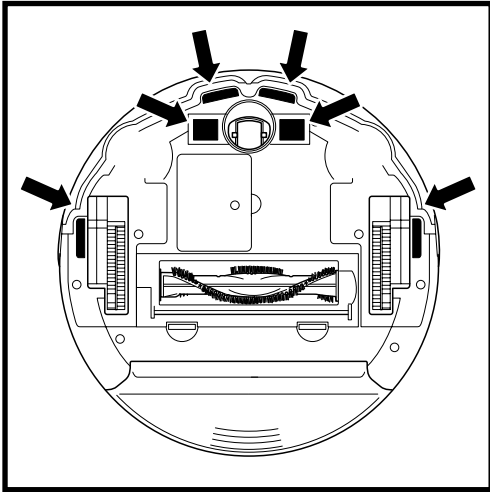

## お手入れ

### サイドブラシの清掃

サイドブラシを必要に応じて清掃します。週に一度点検してください。

推奨の交換スケジュール：摩耗が目視で確認されるときに交換します。交換部品の注文については、[shark.co.jp](http://shark.co.jp)をご覧ください。

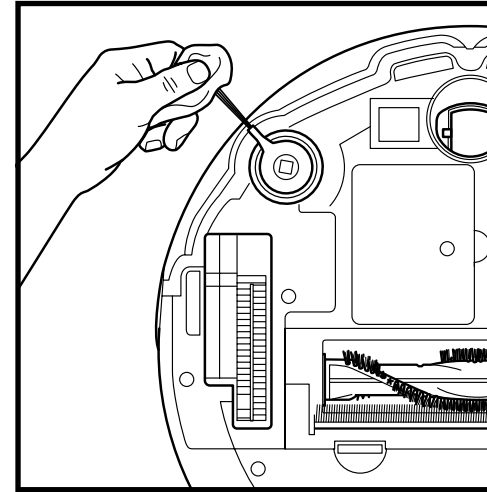

ブラシに絡まっている糸や毛髪をすべて取り除きます。  
湿らせた布でブラシを丁寧に拭き取ります。必ずブラシを完全に自然乾燥させた後で、元の位置に取り付けてください。

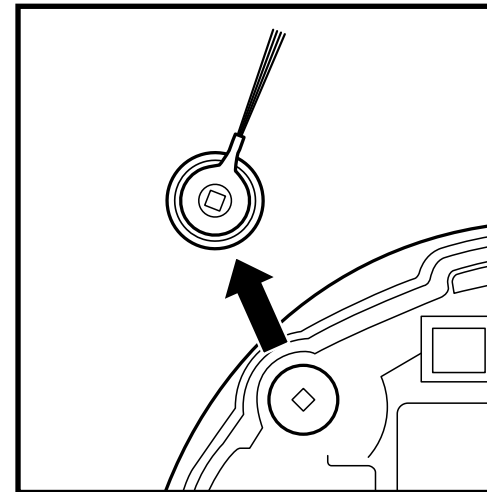

曲がっているか、または破損しているサイドブラシは取り外してください。ブラシを取り外すには、ブラシのベース部分を持ち上げてベグから取り外します。ブラシの着脱方法に関する詳細は、「サイドブラシの取り付け」をご参照ください。

注意：曲がっているか、または破損しているサイドブラシは取り外してください。ブラシを取り外すには、ブラシのベース部分を持ち上げてベグから取り外します。ブラシの着脱方法に関する詳細は、「サイドブラシの取り付け」をご参照ください。

## お手入れ

### フロントホイールの清掃

フロントホイールを週に一度取り外して清掃してください。

12ヶ月に一度の頻度でフロントホイールを交換してください。交換部品の注文については、[shark.co.jp](http://shark.co.jp)をご覧ください。

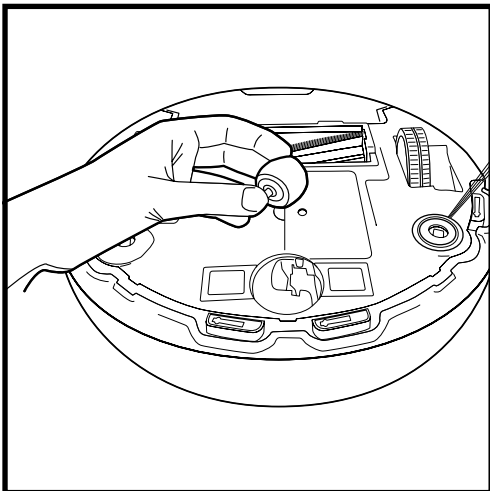

フロントホイールに絡んだ毛髪や巻き付いた異物がないかを定期的に点検します。フロントホイールを持ち上げて、詰まっている異物をすべて取り除いてください。

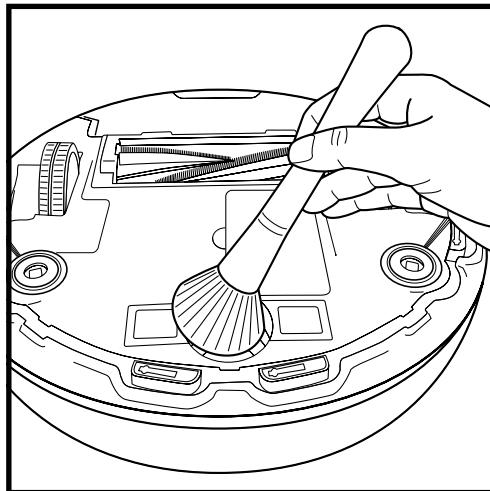

フロントホイールを清掃した後で再挿入してください。

### バッテリーの交換

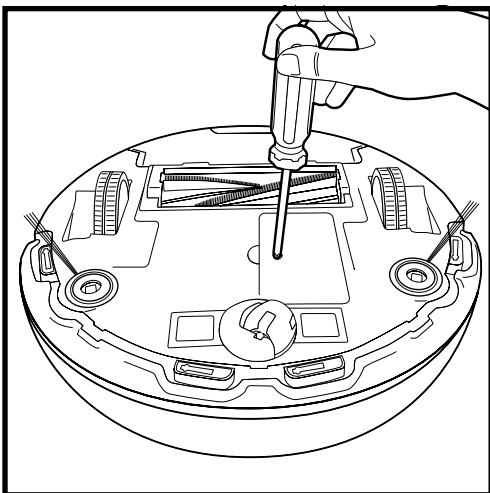

バッテリーを取り外すには、本機を反転させて、プラスドライバーでバッテリーカバーのネジを取り外します。

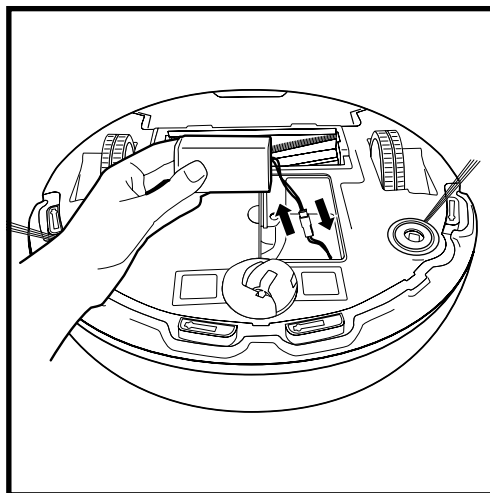

古いバッテリーのプラグをコネクターから抜いた後で、新しいバッテリーのプラグを接続します。バッテリーカバーを元の位置に取り付けて、ネジで固定します。裏表紙の「バッテリーの取り外しと廃棄」をご参照ください。

## お手入れ

### 交換部品

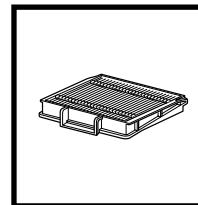

フィルター  
RVFFK950

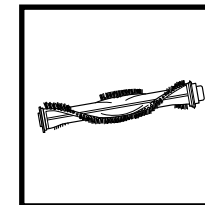

ブラシロール  
1152FK950

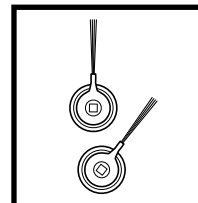

サイドブラシ  
RVSBK950

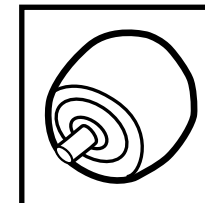

フロントホイール  
1156FK950

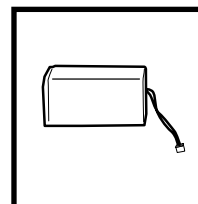

バッテリー  
RVBAT850J

注記: 交換部品の注文については、[shark.co.jp](http://shark.co.jp)をご覧ください。

## お手入れ

### トラブルシューティング

ロボット掃除機のご使用時にいずれかのエラーライトが点灯または点滅する場合は、以下のエラーコード表をご参照ください。

| エラーコード                             | 原因と解決法  |
|------------------------------------|---|
| すべてのLEDライトが消灯している。                 | 本機の電源が切れています。電源を一度切つてすぐに入れ直します。応答がなければ、ロボットをドック上に置いて充電してください。   |
| Cleanボタンと「！」ライトがともに点滅している。         | 吸引モーターの故障。閉塞物を取り除き、フィルターを洗浄します。ダストカップを取り外し、吸引を詰まらせる障害物がないことを確認します。  |
| Cleanボタンが点滅している。                   | 障害物に衝突して動けなくなっている可能性があります。ロボット掃除機を平らな場所に移動させてください。<br>フロントバンパーに詰まりが生じている可能性があります。バンパーを点検してください。<br>ライトの点滅が続く場合は、フロントホイールを取り外して清掃してください。 |
| Maxボタンが点滅している。                     | 障害物に衝突して動けなくなっている可能性があります。ロボット掃除機を平らな場所に移動させてください。<br>フロントバンパーに詰まりが生じている可能性があります。バンパーを点検してください。<br>ライトの点滅が続く場合は、フロントホイールを取り外して清掃してください。 |
| Dockボタンが点滅している。                    | ロボット掃除機のBotBoundary <sup>SM</sup> センサーエラーがでています。一度電源を切り、少し時間をおいてから再度電源を入れてください。それでもエラーが解除されない場合はカスタマーサポート (0120-522-552) にご連絡ください。      |
| Clean (Red) ボタンとDockボタンがともに点滅している。 | 落下防止用センサーがエラーを報告しています。きれいな布で落下防止用センサーからホコリを拭き取ってください。<br>ロボット掃除機はエラーにより停止しています。障害物のない平らな場所にあることを確認してください。                               |
| CleanボタンとMaxボタンがともに点滅している。         | ダストカップがきちんと挿入されていません。確認して再挿入してください。   |
| Maxボタンと「！」ライトがともに点滅している。           | サイドブラシが動かなくなっています。サイドブラシから異物を取り除いてください。   |
| Cleanボタン、Maxボタン、「！」ライトがともに点滅している。  | ホイールが動かなくなっています。ホイールから異物を取り除いてください。   |
| Dockボタン、Maxボタン、「！」ライトがともに点滅している。   | ブラシロールに詰まりがあります。障害物を取り除いてください。  |

上記以外のすべての問題については、カスタマーサポート(0120-522-552)にご連絡ください。

# Shark®

## 保証書(2年間保証)

2年間保証は、シャークニンジャ株式会社(以下「当社」)の正規販売店からご購入いただいた製品に適用されます。保証の適用対象は、ご購入いただいた原所有者及び本製品のみであり、他に譲渡することはできません。また、リチウムイオンバッテリーは保証の対象外となります。

当社はお客様が購入された上記製品(以下「本製品」)について通常の家庭での使用条件の下で使用され、取扱説明書に記載された条件に従いお手入れが行われていることを前提としてご購入日から2年間、材質上または製造上の不具合に対する保証を提供します。ただし、下記の条件及び例外に従うものとします。

本保証書は、保証期間中本保証書に記載の条件に従って無償で修理または交換が行われることをお約束するものです。そのため、この保証は保証者(本保証書を発行した者)及びその他の関係事業者に対する、お客様の消費者としての法律上の権利に影響を及ぼすものではありません。

### 保証登録

この保証を受けるためにはご購入日から30日以内にお客様のご連絡先及び本製品のシリアル番号をご登録いただく必要があります。また、当社によるサービスの提供が迅速かつ効率的に行えるよう、お客様の領収書、購入日の記録及び納品書を安全な場所に保管してください。

### 登録には、以下の2つの方法があります。

- ・オンラインによる登録はshark.co.jp
- ・郵送による登録は同封の保証登録カードをご記入の上同封の封筒でご郵送ください。  
登録したご連絡先の変更が必要となった場合にはカスタマーサポート(0120-522-552)までご連絡ください。
- ・保証登録カードは取扱説明書の末尾にあります。カードをご記入の上、切り取り線から離して、製品に同封されている封筒に入れて当社までご郵送ください。

### 何が保証の対象ですか？

1. 当社の判断により不具合があると認められた本製品または非消耗品について、最初のご購入日から2年間修理または交換を行います。
2. 万が一、本製品が交換となった場合、この保証は、交換品の受領日から6ヶ月後か元の保証期間の満了日のうちいずれか遅い方の日に終了します。当社は本製品が交換となる場合には本製品と同額か同額以上の他の製品との交換を行う権利を有します。
3. 修理または交換のために不具合のある本製品、または部品を当社にお送りいただく際の送料と当社からお客様に製品または部品を返送する際の送料は、当社が負担します。

### 何が保証の対象外ですか？

2年間保証の期間内であっても以下の場合の修理または交換は有償です。また、リチウムイオンバッテリーはこの保証の対象外です。

1. 本製品の正常な機能を維持するために日常的なお手入れ、または交換を必要とする消耗品が通常の使用に伴って損耗または摩耗したことにより修理または交換が必要となった場合
2. 本製品またはその部品が改造された、または商業的に利用された場合
3. 本製品の誤使用、乱用若しくは不注意な取扱い、または運搬中の不適切な取扱いにより本製品に不具合または損傷が生じた場合
4. 本製品の配送に起因して本製品に不具合若しくは損傷が生じた場合、または本製品若しくはその部品に対する修理、サービス若しくは改造(当社が承認した業者による場合を除きます)に起因して本製品に不具合若しくは損傷が生じた場合
5. 本製品が日本国外で購入され、使用され、または稼働された場合
6. 火災、洪水、地震、落雷、暴風、ガス事故、異常電圧、停電その他の不可抗力により本製品に不具合または損傷が生じた場合
7. 当社の求めにもかかわらず本保証書をご提示いただけない場合
8. 本保証書に従って保証登録が行われていない場合
9. お客様の製品のシリアル番号と本保証書に基づいてご登録いただいたシリアル番号が同一であることが確認できない場合
10. お客様の保証の請求が本保証書及びカスタマーサポートからのご案内に従って行われていない場合

### 保証請求の方法

保証の請求を行うには、下記のカスタマーサポートまでお電話にてご連絡ください。カスタマーサポートの専門スタッフが対応いたします。またその際、製品等の返送及び梱包の方法についてもご案内いたします。



## 保証書(2年間保証)

### カスタマーサポートの情報

電話番号:0120-522-552

カスタマーサポートの営業時間についてはshark.co.jp/inquiry をご覧ください。

カスタマーサポートでは、交換部品のご購入及び消耗品と非消耗品の分類に関する情報もご確認いただけます。

また、ご自身の製品のお手入れ・メンテナンスに関する情報については、shark.co.jp をご覧ください。

### お客様のプライバシーについて

当社は、この保証に関して提供されたお客様の情報を、以下の目的にのみ使用いたします。

- ・ 購入商品に関連するアフターサービスの提供
- ・ お客様のお問い合わせまたはご要望への回答などのカスタマーサポートの提供
- ・ ダイレクトメール、電話、電子メールによる新製品、イベント及びサービスに関する情報の提供
- ・ 製品の品質及びサービスの向上のためのアンケート及びモニタリングなどの調査の実施
- ・ ウェブサイトへのアクセス、操作性等のウェブサイトの改善
- ・ 個人が特定されない統計データの作成、開示及び公表

お客様のプライバシーの保護については、当社のプライバシーポリシー (shark.co.jp/privacy) もご参照ください。

### シャークニンジャ株式会社

〒105-0004 東京都港区新橋3-3-13 TSAO Hibiya 11階

電話番号:0120-522-552( カスタマーサポート)

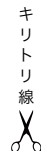

## 保証登録カード

郵送登録の際には、このページを切り取って、同梱の封筒でご郵送ください。

|             |   |
|-------------|---|
| 型式          | Shark EVOROBOT RV <input type="text"/> <input type="text"/> <input type="text"/> <input type="text"/> <input type="text"/> <input type="text"/> J   |
| シリアル番号      | S/N: <input type="text"/> <input type="text"/> <input type="text"/> <input type="text"/> <input type="text"/> <input type="text"/> <input type="text"/> <input type="text"/> <input type="text"/> <input type="text"/> <input type="text"/> <input type="text"/> <input type="text"/> |
| お買い上げ日 *必須  | 西暦 <input type="text"/> <input type="text"/> <input type="text"/> <input type="text"/> 年 <input type="text"/> <input type="text"/> 月 <input type="text"/> <input type="text"/> 日  |
| お買い上げ店舗 *必須 | <input type="checkbox"/> 店舗 店舗名<br><input type="checkbox"/> オンラインストア  |
| お名前 *必須     | <input type="text"/> <input type="text"/>   |
| フリガナ        | 姓 <input type="text"/> 名 <input type="text"/>   |
| 漢字          | <input type="text"/>  |
| 電話番号        | <input type="text"/> <input type="text"/> <input type="text"/> <input type="text"/> <input type="text"/> <input type="text"/> <input type="text"/> <input type="text"/> <input type="text"/> <input type="text"/> <input type="text"/> <input type="text"/>                           |
| E-mail *必須  | <input type="text"/> @ <input type="text"/>   |
| ご住所 *必須     | <input type="text"/> - <input type="text"/>   |
| 性別 *必須      | <input type="checkbox"/> 男性 <input type="checkbox"/> 女性   |
| 生年月日 *必須    | 西暦 <input type="text"/> <input type="text"/> <input type="text"/> <input type="text"/> 年 <input type="text"/> <input type="text"/> 月 <input type="text"/> <input type="text"/> 日  |
| ご家族構成       | 世帯同居人数 (ご本人を含む 人)   |
|             | 今後、新製品情報やイベント、お得なキャンペーンに関するご案内や、製品の品質やサービス向上の目的で、弊社または契約会社よりご連絡させて頂いてもよろしいですか。<br><br>はい <input type="checkbox"/>   |

### シャークカスタマーサポート

☎ 0120-522-552

受付時間 9:00~17:30 (年末年始、その他大型連休等除く)

shark.co.jp/inquiry

(裏面のアンケートへのご記入もお願いいたします)

## お客様アンケート

ご登録いただきましたお客様情報につきましては、機密事項として管理させていただきます。

### Q1: ご自宅の住居形態、広さについて、あてはまる項目をチェックしてください。

住宅形態

- 一戸建て(平屋)     一戸建て(2階建て以上)
- 家集合住宅(マンション/アパート/団地/社宅)
- その他 (                    )

住宅の広さ(平米数)

- 30㎡未満     30㎡～50㎡未満     50㎡～80㎡未満
- 80㎡～100㎡未満     100㎡以上

### Q2: 本製品をどこでお知りになりましたか?(複数回答可)

- TVCM     雑誌・新聞     屋外広告     インターネット広告
- Sharkホームページ     オンラインストア     比較サイト
- ブログ・SNS     店頭     知り合いから聞いて
- その他(                    )

### Q3: 本製品を購入しようと思ったきっかけを教えてください。(複数回答可)

- 店頭で試してみても     店頭スタッフの説明     価格
- プロモーション(具体的に                    )
- オンラインサイトのレビュー(具体的に                    )
- 知り合いからのすすめ     その他 (                    )

### Q4: 購入にあたり、何が魅力に感じられましたか?(複数回答可)

- ブランドイメージ     米国No.1ブランド     製品の機能
- お掃除の能力     コンパクト収納     充実した付属品     価格
- サイズ     他のシャーク製品を持っているから     デザイン、色合い
- 店頭でのキャンペーン     店頭デモンストレーション
- その他 (                    )

### Q5: 本製品の購入形態を教えてください。買い替えまたは買い増しの場合、今までお持ちの掃除機について教えてください。

- メーカー名 (                    )    型番 (                    )
- キャニスタータイプ(紙パック式)     キャニスタータイプ(サイクロン式)
  - スティックタイプ(コード式)     スティックタイプ(コードレス)
  - ロボット掃除機     ハンディタイプ     その他

MEMO

キ  
リ  
ト  
リ  
線  

## 製品登録



shark.co.jp



0120-522-552



### 製品情報を以下にご記入ください

型式: \_\_\_\_\_

日付コード: \_\_\_\_\_

購入日: \_\_\_\_\_

(レシートを保管してください)

購入店舗: \_\_\_\_\_

### 取扱説明書をよくお読みいただき、大切に保管してください。

本取扱説明書は、お客様のShark® EVOROBOT<sup>TM</sup>が十分に性能を発揮し、末永くお使いいただけるようにするためのものです。

ご不明な点がございましたら、

カスタマーサポート 0120-522-552 までお電話ください。

ヒント:型式とシリアル番号は、ロボット掃除機本体の底面にあるQRコードラベルで確認できます。

### バッテリーの取り外しと廃棄

本製品はリサイクル可能な充電式リチウムイオンバッテリーを使用しています。寿命により充電できなくなったバッテリーは、掃除機から取り外してリサイクルしてください。焼却処分および堆肥化はしないでください。

リチウムイオンバッテリーの交換が必要な場合は、地域の条例や規制に定められた方法で処分またはリサイクルしてください。一部の地域では、使用済みのリチウムイオンバッテリーを一般ごみと一緒に廃棄したり、地方自治体の固形廃棄物処理に投じたりすることは違法になります。使用済みバッテリーはリサイクルを行うために、認可されたリサイクルセンターまたは小売店に返却してください。使用済みバッテリーの廃棄場所については、お住まいの地域のリサイクルセンターにお問い合わせください。

### シャークニンジャ株式会社

シャークカスタマーサポート ☎ 0120-522-552

受付時間 9:00~17:30 (年末年始、その他大型連休等除く)

shark.co.jp

# Shark®

画像はイメージです。実際の商品とは異なる場合があります。

当社では常に製品の改良に努めているため、ここに記載される仕様は予告なしに変更されることがあります。

SharkNinja米国特許情報については、[www.sharkninja.com/uspatents](http://www.sharkninja.com/uspatents) をご覧ください。