

LeCavist

User guide

WINE COOLER

LKS56VN2Z



IMPORTANT SAFETY WARNINGS AND ADVICE

Please read this user guide carefully and in full before installing and using the wine fridge.





It is important that this guide is kept with the fridge for future reference.

If the wine fridge is given to another person, make sure the user guide follows the fridge so that the new owner can properly install and use the fridge.



Please recycle. At the end of the product's life, consider bringing it to a collection point or drop it off at a recycling centre near your home.

The meaning of these symbols in this user guide is outlined below.

	Important information about your personal safety and how to avoid damaging the fridge.
	General information and advice
	Environmental information
	Fire risk
	Risk of electric shock

GENERAL SAFETY



For your safety and the safety of others, please read these safety instructions carefully before installing and using your wine fridge.

- This fridge is intended for domestic use or in similar settings such as:
 - kitchen areas in an office or other business environments; and
 - hotels (for guest use), motels and other residential environments.
- This wine fridge should not be used for commercial or industrial purposes or for any purpose other than the one for which it was designed. This fridge is intended for wine storage.
- Do not use outdoors.
- Make sure the voltage on the product matches your power supply before plugging it in.
- Check the condition of your fridge regularly. Do not use the device if it is damaged.

- Always unplug the fridge at the power socket before cleaning the unit; defrosting it; changing the lighting lamp (when it is replaceable); moving the fridge or cleaning the ground under the fridge.
- Do not remove the electrical socket by pulling on the cord. To remove it, hold the plug and carefully remove it from the wall socket.

WARNING: Do not dismantle or otherwise damage the refrigeration system.

WARNING: Fire hazard. Contains refrigerant gas.



- The refrigerant gas contained in this device is isobutane (R600a). It is a flammable gas. When transporting and installing the unit, be careful not to damage any part of the refrigeration system.
- Do not use anything sharp to defrost the device.
- Do not use any electrical appliance inside the wine fridge.
- If the refrigeration system is damaged:
 - Do not use a flame near the device.
 - Avoid sparks - do not turn on an electrical appliance or electric lamp.
 - Immediately ventilate the room.

For your safety, follow these installation recommendations:

The room in which the fridge will be installed must be at least 1m³ per 8 grams of refrigerant gas. The amount of refrigerant gas contained in this fridge is shown in grams on the rating label at the back of the fridge.

CHILD SAFETY



This fridge may be used by children aged 8 years or older and by persons with reduced physical, sensory or mental abilities or lack of experience or knowledge, if they are properly monitored, or if instructions on the safe use of the fridge have been given and if the risks involved have been appropriately assessed.

The fridge is not a toy. Children should be monitored to ensure proper use of the fridge.

Cleaning and maintenance should not be done by children without supervision.

CONNECTION

- Check the plug and power cord regularly for damage.
- Do not use the device if the power cord or socket is damaged.



WARNING: If the power cord is damaged, it must be replaced by the manufacturer, its after-sales service or people of similar qualification to avoid danger.



ELECTRICAL SAFETY

- Do not connect the fridge to a power outlet that is not protected from overloads.
- Never use power boards with multiple sockets to connect the device.

WARNING: Do not immerse the cord in water, handle the electrical components or grip them with wet hands.

- The power socket to which the wine fridge is connected must be easily accessible, so it can be disconnected quickly in an emergency.
- Do not unplug the fridge by pulling on the cord and do not wrap the cord around the fridge.
- Turn the fridge off before unplugging the power cord from the socket.
- Always unplug the fridge before cleaning it.
- In the event of a fire, unplug the power cord if safe to do so or separate the unit from the area by another means before taking fire action.
- This fridge is not intended to be activated by an external timer, by a separate remote-control system or any other device that automatically switches on the device.
- If you do not use the device for a long period of time, please turn it off and unplug it from the power supply.
- Do not store explosive materials such as aerosol containers with a flammable thruster in this device.
- Any maintenance or repair of this device must be carried out by a licensed professional. Do not attempt to repair the device yourself.



WARNING: Danger of Electrocution

WARNING: The ventilation openings on the fridge's casing must remain uncovered. Be careful not to block them.

WARNING: Do not use mechanical devices inside the wine fridge.

WARNING: Do not dismantle or otherwise damage the refrigeration system.

WARNING: Do not use electrical appliances in the wine fridge, other than those recommended by the manufacturer.

INSTALLATION

- This wine fridge is heavy. Be careful when moving it.
- When transporting the fridge, be careful not to damage any part of the refrigeration system.
- Important! Leave your device vertical for 24 hours before plugging it in for the first time so the refrigerant gas can equalise.
- If your device has been horizontal during transport, wait 48 hours before turning it on.
- After installation, make sure the fridge is not resting on the power cable.

CLEANING

- Never clean the appliance with flammable products. The fumes could cause a fire or explosion.
- When it comes to the use, handling, cleaning and disposal of the device, refer to the following chapters of the user guide.

WARNING: Do not use electrical appliances to clean your wine cellar.

Summary

IMPORTANT SECURITY WARNINGS	Page 1
I DESCRIPTION OF THE APPLIANCE	Page 10
II TECHNICAL CHARACTERISTICS	Page 11
III INSTALLATION	Page 13
A. Location	Page 14
B. Unpacking the device and discarding the packaging items	Page 14
C. Foot adjustment	Page 15
D. Before loading the fridge	Page 15
E. Ambient temperature	Page 15
F. Changing the orientation of the door	Page 16
IV BEFORE USE	Page 18
V USING THE FRIDGE	Page 19
A. Loading your wine cellar	Page 19
B. Loading plan	Page 20
C. Adjustable shelves	Page 21
D. Functions and temperature setting	Page 23
E. Wine service temperature table	Page 25
F. Power outage	Page 26
VI MAINTENANCE AND CLEANING	Page 27
VII TROUBLESHOOTING	Page 29
VIII WARRANTY	Page 31
IX CAUTION	Page 32

This user guide is available in the following languages:

FRENCH (original version)

Other versions are a translation of the original. For an electronic version of the user guide, including the French version, visit www.lecavist.com.

I DESCRIPTION OF THE APPLIANCE

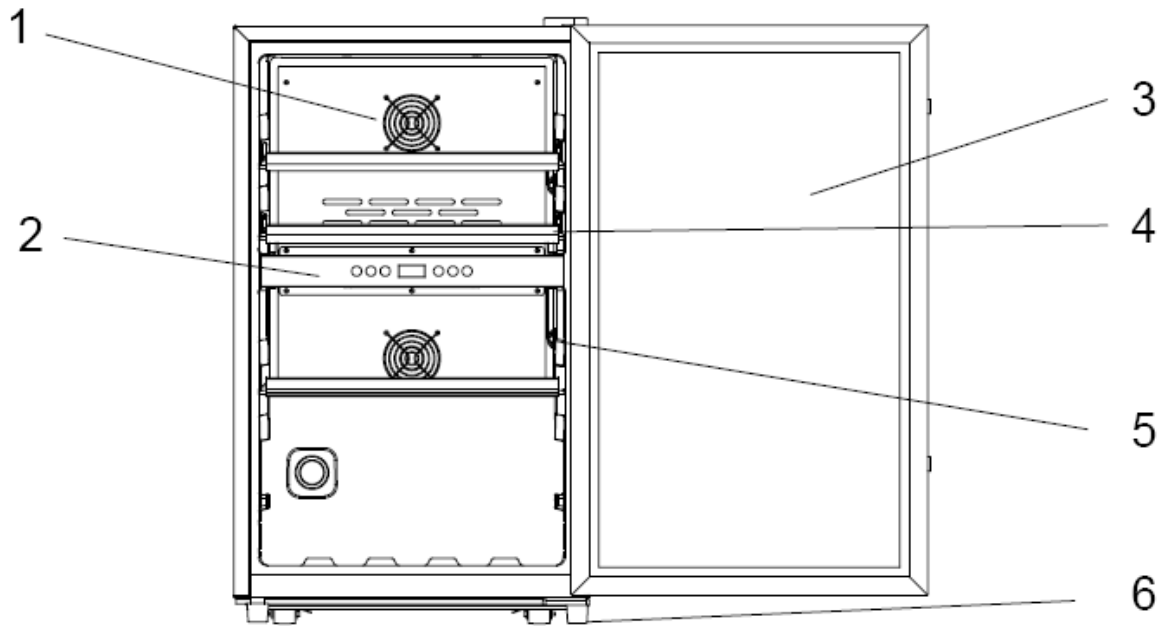

1. Fan
2. Digital control panel & display
3. UV glass door
4. Wooden shelves
5. Temperature sensors
6. Adjustable foot

II TECHNICAL CHARACTERISTICS

Reference	LKS56VN2Z
Model	JC-118
Power supply	220-240 V
Electric current	2.0A
Power of the lamp	2W
Dimensions L x D x H	500 x 600 x 850mm
Net weight	32kg
Type of installation	Free standing
Door orientation	Right (factory setting)

Electrical scheme

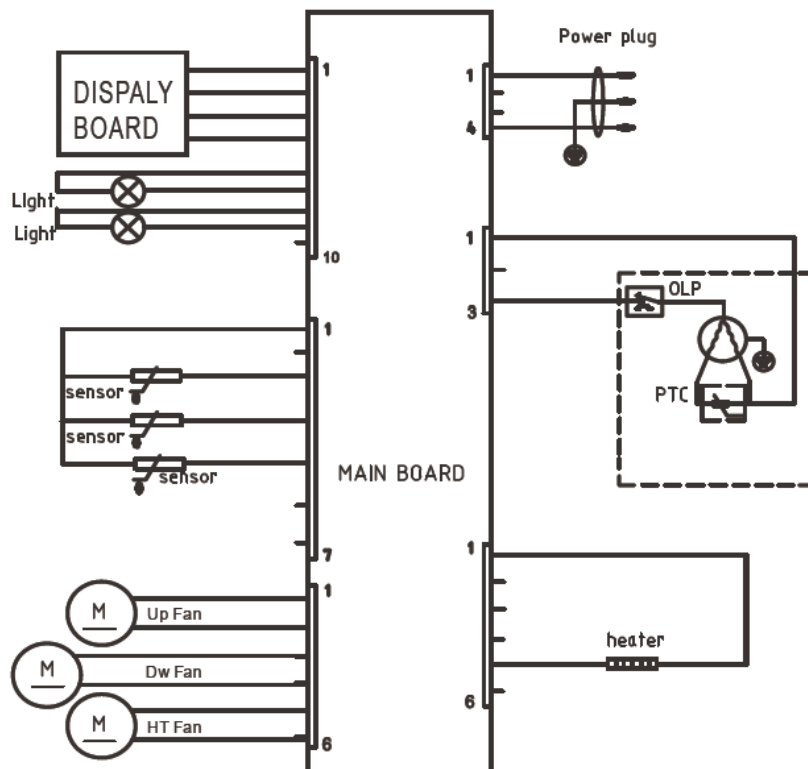

ENERGY-RELATED PRODUCT SHEET	
Reference	LKS56VN2Z
Volume	118L
The coldest storage temperature setting that can be maintained continuously	5°C
Defrost	Automatic
Climate class	Climate class N/ST. This fridge is intended to be used in ambient temperatures of 16-38°C.
Noise(dB)	45
Integrable device	No
This device is intended only for the storage of wine	

III INSTALLATION

Recommendations:

The location you have selected for your wine fridge should:

- be well ventilated
- be away from any source of heat and direct sunlight;
- not be frequently wet (e.g. laundry, bathroom);
- have a level floor;
- have a reliable electricity supply; and
- be away from the microwave. Some microwaves do not have a wave jamming shield so when the wine fridge is placed less than 1m from a microwave, the operation of the wine fridge can be affected.

The fridge is designed for the N-ST climate class. Protect the device from heat (above 38 °C) and cold (below 16 °C), dust, moisture, flooding events and splashes.

- The wine fridge must be positioned so that the power socket remains accessible after installation.
- Unwind the power cord but do not plug it into the electricity supply immediately.
- Install your wine cellar in its final location before loading it. If the fridge is moved while loaded, the fridge walls may be permanently deformed.

IMPORTANT: Two people are required to properly and safely install the fridge.

A. Location

To ensure adequate ventilation of the fridge, allow a minimum of 15 cm between the wine fridge and the nearby walls as shown in the illustration below.

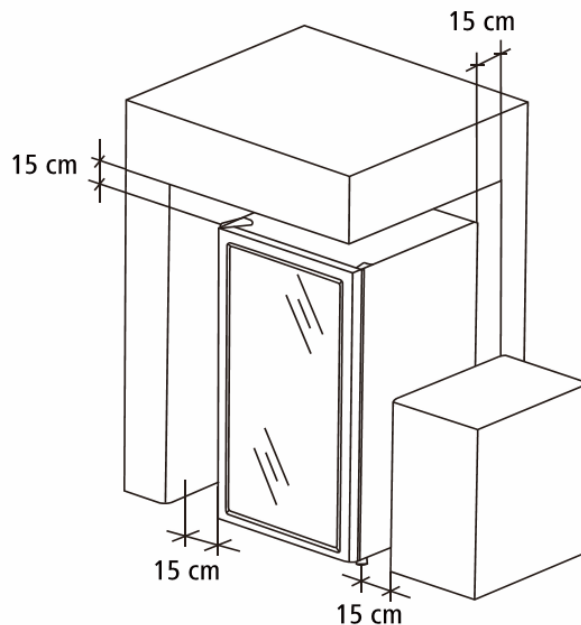

B. Unpacking the age of the device and discarding the packaging elements.

 Remove all packaging, as well as protective elements inside the device's compartments, before turning it on.

 The carton and paper packaging are recyclable. Please dispose of paper packaging in recycling bins.

Materials bearing the symbol  are recyclable. Including: Polyethylene; Polystyrene; and Polypropylene. These materials can be recycled if you dispose of them in collection containers.

Other packaging items (e.g. fasteners) must be disposed of with household waste.

C. Foot adjustment

Your wine fridge is equipped with an adjustable foot to facilitate levelling.

It is recommended to adjust the front feet to level the wine fridge. Correctly levelled feet will limit noise and vibration of the wine fridge.

Turn the adjustable foot by hand (be careful not to jam your fingers).

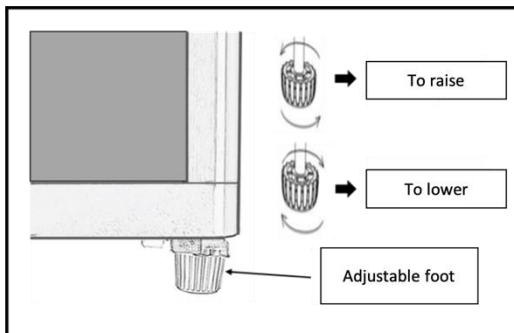

- Turn the foot anti-clockwise to raise the level of the wine cellar

- Turn the foot clockwise to lower the level of the wine cellar

D. Before loading the fridge

- Levelling: The wine fridge must be levelled before loading your wine
- Stable floor: Place the fridge on a stable surface where the ground can support the loaded weight (1 full bottle usually weighs 1.3kg).

E. Ambient temperature



i The wine fridge should be placed in a room with temperatures between 16-38°C. If the ambient temperature is above or below the climatic class, the performance of the wine fridge will be impacted. Cold or warm temperatures can cause fluctuating fridge temperatures, the fridge may not reach the set temperature or may stop working.

F. Changing the orientation of the door:

The door can be right or left opening. Change the door by following the instructions below.

Making this change requires 2 people.

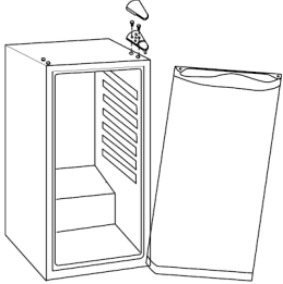
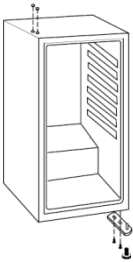
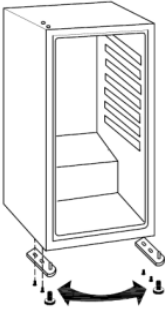
Instructions for changing the "right-hung" door and reassembling it so it is "left-hung":

<ol style="list-style-type: none">1. Unplug the power cord from the socket.2. Remove the top hinge cover.3. Unscrew the top hinge and remove it, then remove the door by gently lifting it.	
<ol style="list-style-type: none">4. Unwind the front right foot completely until it comes off. Remove it.5. Unscrew the lower hinge and remove it.	
<ol style="list-style-type: none">6. Place the lower hinge on the opposite side after removing the front foot and attach the hinge with the screws you have just removed from the right side.7. Replace the foot on the left side of the fridge with the adjustable foot removed from the right side. Screw the smaller foot onto the right side.	
<ol style="list-style-type: none">8. Place the door on the lower hinge. Make sure the glass door is upright and closes easily.	

9. Place the top hinge on the opposite side.
10. Place the door on the fridge, then loosely screw the hinge without tightening completely.

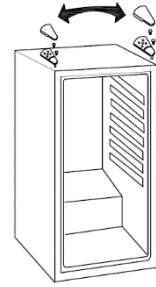

- 11 Once the door is installed, adjust the hinge by tightening the screws until the door is in the correct place.
12. Replace the top hinge cover.

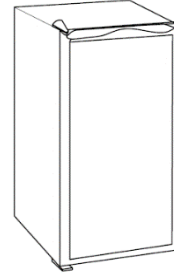

Note: The door seal may come out of its place when changing the door. If you notice gaps between the seal and the fridge frame when the door is closed, pull carefully on the seal to close these openings. The correct positioning of the seal is important to ensure the fridge is waterproof.

IV BEFORE USE



Wait 24 hours before starting your wine fridge.

We recommend that you leave your wine fridge upright, clean it with soapy water and leave it open to eliminate residual odours.

Recommendations:

- Place the fridge in a cool place away from sunlight and heat sources.
- Certain parameters such as room temperature, door opening time or the number of bottles stored inside could affect the internal temperature of your wine fridge. We recommend that you check the internal temperature regularly and adjust it if necessary.
- Do not cover the vents.

Operating noise:

To reach the desired temperature, this wine fridge, like all wine fridges with compressor cooling systems, can produce certain noises, which are normal operating noises.

- Gurgling noise: caused by the refrigerant gas circulating in the refrigeration area of the unit.
- Cracking noise: resulting from the contraction and expansion of the gas to produce the cold.

The perception of noise by the individual is directly related to the environment in which the wine fridge is located. Noise in normal operation is not a cause of the warranty's application.

V USING YOUR FRIDGE

A. Loading your wine fridge

- You can load your wine bottles in single or double rows.
- For loading, take note of the following: if you don't have enough bottles to completely fill your wine fridge, it's best to spread the load over the entire height of the wine cellar to avoid a thermal imbalance at the top or bottom of the fridge.
- The balanced distribution of bottles throughout the height of the wine cellar is the most efficient way to use the energy of the appliance.
- The bottle capacity is expressed in bottles of the "Bordeaux" type. If larger bottles are stored, or if additional shelves are used, the maximum bottle capacity is reduced.
- To accommodate the largest type of bottle or increase the capacity of the cellar by stacking the bottles when necessary, the shelves must be removed or moved (see paragraph adjustable shelves).
- Keep a gap between the bottom of the fridge and the bottles to allow air to flow. As in an underground wine cellar, air circulation is important for a homogeneous temperature inside your wine fridge.

This will also reduce energy consumption.

IMPORTANT INFORMATION ABOUT THE SERVING TEMPERATURE OF WINE

Your wine fridge has been designed to allow you to set desired serving temperature of your wine. Each wine varietal is served at a different ideal temperature.

The temperature of the cellar is adjustable from 5-20 °C. Unless the wine producer says recommends a different temperature for your particular wine, champagne should be served at 7°C, white wine should be served at 12°C and red wine should be served at 18°C (see "Wine Service Temperature" recommendation table).

Some wines can be served young (2 to 3 years), while others are much better aged (10 years and older). Each wine peaks at a different age. Check the ideal drinking age for your wine with your wine merchant.

SETTINGTYPES: Please note that depending on where your wine fridge is kept, how often the door is open, the ambient temperate and the loading, the time taken to reach the set temperate varies. Usually, it takes about 24 hours for the wine fridge to reach the desired temperature and indicate a stable temperature on the digital display. The temperature displayed will change when the desired temperature is adjusted or whenever a large number of bottles are added to the fridge.

B. Loading plan

Your wine cellar can accommodate up to 56 bottles, of light Bordeaux type, with a stack based on three shelves.

 While loading several levels of bottles on the same shelf, please gently store your bottles in the 1st row to prevent them from colliding with the 2nd row. Store the bottles in a "head to tail" - crossing the neck and bottom of each bottle, so you can get close to the stated maximum capacity.

If you store larger bottles or add a shelf to more easily access your bottles, storage capacity will be reduced.

The way you load your fridge and the number of shelves, determines capacity. Below you will find an explanatory diagram for loading (capacity with load "head to tail"):

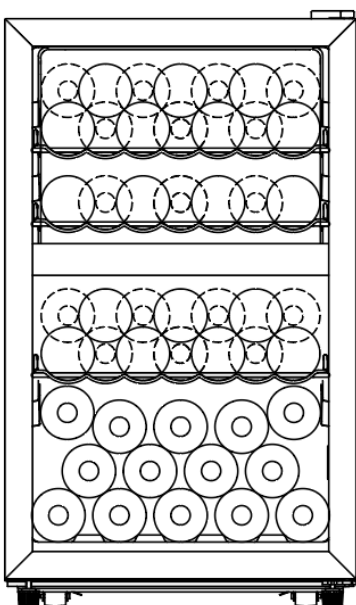

The indoor fan helps keep the temperature consistent throughout the fridge. The fridge door should not be kept open for long periods of time as it will impact the fridge's ability to remain cool.

This fridge is a multi-zone fridge which allows you to set the temperature of each compartment independently. As wine is best served at different temperatures depending on the type of wine, you can store multiple types of wine in your fridge at their ideal temperatures following the temperature settings below:

- Top compartment of the unit (5-12°C): rosé wines, champagne and white wines
- Bottom compartment of the unit (from 12-18°C): red wines



C. Adjustable shelves

Your wine fridge has 3 adjustable wooden shelves, which gives the strength to stack several rows of bottles (the moulding at the bottom of the fridge allows bottles to be stacked underneath the bottom shelf).

The shelves can be adjusted to different spacings depending on your needs (be careful not to place bottles on the temperature zone separator).

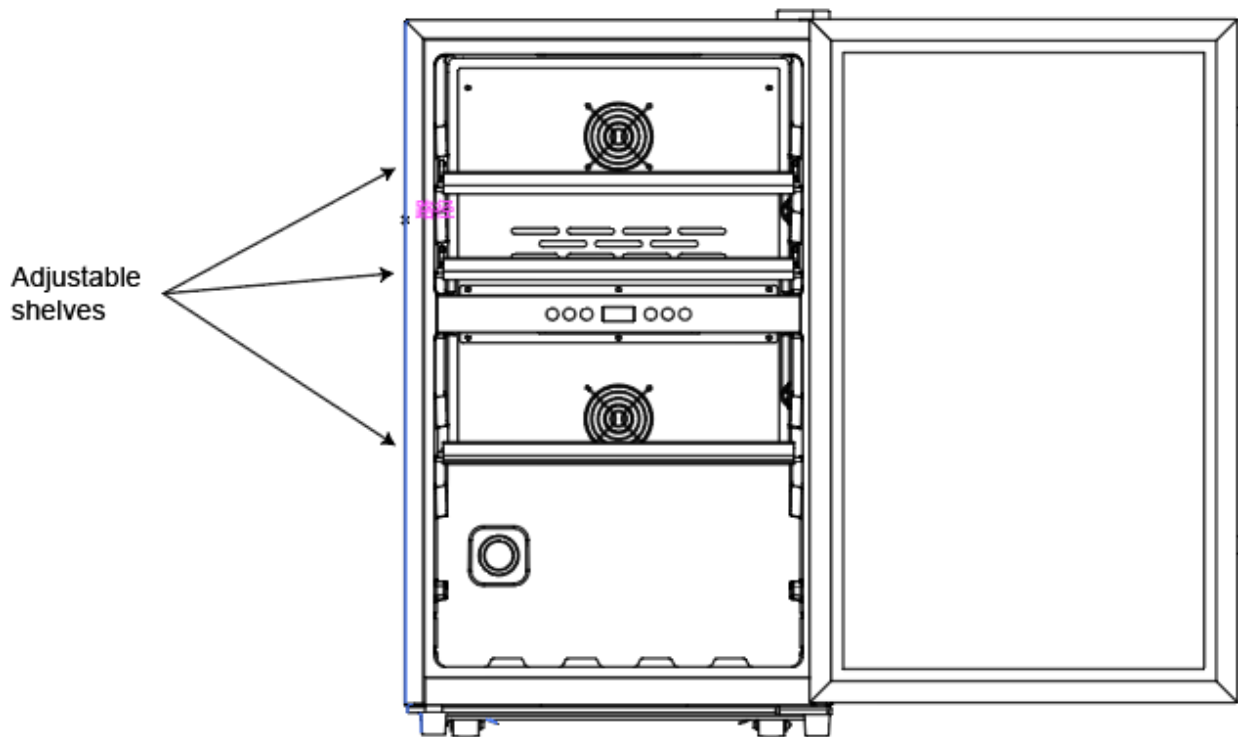

- Door seal protection: Ensure you open the door completely before removing shelves from their rails.
- Do not slide multiple loaded shelves outwards as it may cause bottles to fall or may cause the wine fridge to tip forward.
- Do not cover shelves with material like aluminum foil or metal plate as this will impact internal airflow.
- Do not move your wine fridge while it is loaded with bottles. This could distort the walls of the wine fridge and cause back injuries.

D. Functions and temperature setting

Please note that depending on the selected settings and the loading, it can take 24 hours for the wine fridge to reach the desired temperature.

- Plug the power cord into a suitable power supply
- Set the thermostat to adjust the temperature using the K4 and K5 keys

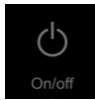
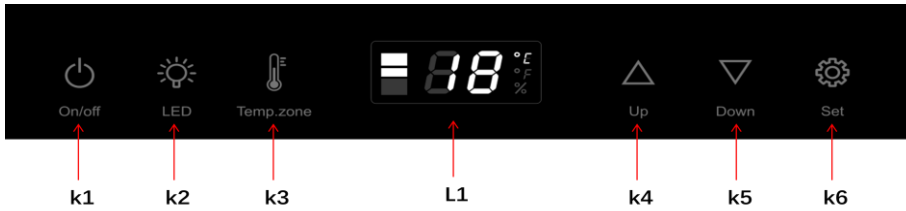

On/Off

K1: Start or turn off the wine fridge



Light

K2: This button allows you to turn on / off the inside light



Select the storage area

K3: Top, central or bottom zone (refer to page 24 for recommended temperature settings)



View temperature by selected area

L1: Temperature display

Top zone: 5- 12 °C

Bottom zone: 12-18 °C



Increase temperature

K4: Press the button once, the LED display will flash indicating the current temperature. Press again to set the temperature. 1 touch will increase the temperature by 1 degree. The

blink stops after 5 seconds without action on your part, and the new temperature requested is recorded. The LED display then shows the actual temperature inside.

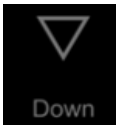

Decrease temperature

K5: Press the button once, the LED display will flash indicating the current temperature. Press again to set the temperature. 1 touch will reduce the temperature by 1 degree. The blink stops after 5 seconds without action on your part, and the newly set temperature is recorded. The LED display then shows the actual inside temperature



Settings

Fahrenheit/Celsius

K6: Switch the temperature display between Fahrenheit/Celsius by pressing the button

There are two internal fans for airflow however fluctuations of up to 3 degrees is expected. The average temperature throughout the fridge will be a maximum of 1.5°C of the requested temperature (once sufficient time for cooling has passed). Once a temperature difference of 3°C above the set temperature is detected, the cooling cycle will start to bring the temperature down to below the set temperature. Once the cooler temperature is reached, the cooling stops and the temperature inside the fridge is allowed to slowly increase. This cycle is continuous and results in a very small range of constant fluctuation.

The temperature sensor is placed halfway down the compartment and reads the temperature instantaneously. Small amounts of deviation in temperature is expected (less than 6°C).

Please do not open the door too often as this will disrupt the operation of the temperature sensors. The fridge automatically adjusts moisture and condensation levels within the fridge as required.

Attention

When the temperature sensor is failing due to power outage or bug, an error code appears.

E1 internal temperature problem

E2 ambient temperature problem

CE communication problem

E. Wine service temperatures:

The table below shows the recommended serving temperatures for different wine.

Wine	Recommended temperature
Champagne, sparkling	6 °C
White: Sémillon, Sauvignon Blanc	8 °C
Vintage Champagne	10 °C
Dry white: Chardonnay	10 °C
Dry white: Gewürztraminer, Riesling, Pinot gris	10 °C
Sweet late harvested white: Sauternes, Barsac, Monbazillac	10°C
Beaujolais	13°C
Sweet white wine: Sauternes...	14 °C
White Chardonnay vintage	14 °C
Pinot Noir Red,	16 °C
Red Grenache, Syrah	16 °C
Red vintage Pinot Noir	18°C
Other red wines	Temperature not exceeding 20°C

To bring the wine to the serving temperature, it is recommended to place it in your wine cellar at least 48 hours before serving and uncork or aerate a few minutes before tasting.

F. Power outage

 In the event of a power outage, all temperature settings will be automatically preserved, unless you change the thermostat setting.

A power outage of an hour or two will not affect the temperature of your wine cellar. To avoid a sudden change in temperature when the power supply is turned off, you should avoid opening the door. In the event of a prolonged cut, storage alternatives must be found to preserve your wine.

 If you plan to temporarily shut off the electrical power or if there is a power outage scheduled by your power provider, it is imperative to disconnect the power socket rather than have your power meter shut down. A sudden shutdown of the current could damage the mother board in your wine fridge

A. Defrosting

Your wine cellar is designed with a "natural" defrosting system. When the engine is shut down, the refrigerated surfaces of the wine cellar automatically defrost. The de-icing water descends into a drainage container near the compressor at the back of the wine fridge. This water is evaporated by the heat produced by the compressor.

 **Important:** Keep the drain and gutter clean to prevent it to clog and water to flow inside the wine fridge.

B. Cleaning



Before cleaning or restarting, unplug at the socket.

Never use abrasive products or sponges with scrapers for cleaning inside or outside your device.

- Remove all accessories (e.g. shelves, water tank). Wash them with lukewarm water with a mild, odorless detergent (an unscented dish liquid, for example), rinse with water containing bleach and dry thoroughly.
- Wash the interior walls in the same way; take special care of the shelves.
- Wash the door seal without omitting to clean also under the door seal
- Reconnect the device and get it back into operation.

Occasionally, dust the condenser at the back of the unit; a build-up of dust could reduce the performance of the unit.

At certain times of the year, condensation on the door may occur. If this happens, wipe the water from the door and avoid opening the door of the fridge often as this amplifies the difference between the inside of the fridge and the ambient temperature.

In case of prolonged absence, empty and clean the appliance; keep the door ajar for the duration of non-use.



Important!

When the wine fridge is not used:

- Unplug the appliance
- Remove all objects inside.
- Clean and dry the interior space of the wine fridge per the above instructions.
- Leave the door slightly ajar to avoid mold.

VII TROUBLESHOOTING

Some issues can be easily resolved. Before using after-sales service or a repairman, please see the following table:

Problem	POSSIBLE CAUSES
The wine cellar doesn't work.	The fridge is not plugged in or it is switched off The circuit breaker is triggered, or the fuse is damaged. Check to see if the power outlet is powered by connecting another electrical appliance.
The wine cellar is not cold enough.	Check the temperature setting. A high ambient temperature may require a lower setting. The door is opened too often. The door is not completely closed. The door seal is not properly positioned.
The compressor works and goes out often.	The room temperature is warmer than normal. A large quantity of bottles has been added to the wine cellar. The door is opened too often. The door is not completely closed. Temperature control is not properly defined. The door seal is not properly positioned.

<p>The light doesn't work.</p>	<p>The socket is not plugged in.</p> <p>The circuit breaker has gone off or a fuse is damaged.</p> <p>The lighting button is stuck on "OFF."</p>
<p>Vibration.</p>	<p>The wine fridge may not be level.</p>
<p>The wine cellar seems to be making too much noise.</p>	<p>Squeaking or slamming may come from the circulation of the refrigerant gas, which is normal.</p> <p>At the end of the cycle, the compressor emits a noise caused by the passage of the refrigerant into your wine cellar.</p> <p>The contraction and expansion of the gas inside the walls can emit hissing and crackling.</p> <p>The wine cellar is not level, check the setting of the feet.</p>
<p>The door doesn't close properly.</p>	<p>The door was reversed and not properly reinstalled.</p> <p>The seal is defective (the magnet or rubber is altered).</p> <p>The shelves block the door closure.</p>

If your wine fridge doesn't seem to be working normally, unplug the device for a few minutes, then plug it again to reset the fridge

If the problem persists or for any other problems occurring at your device: **contact the After-Sale Service by email: hello@tromph-australia.com**

Any service or repair on the cooling process must be carried out by a licensed professional who will have to carry out an inspection of the refrigeration circuit.

Similarly, any service or repairs on the electrical circuit must be carried out by a qualified electrician.

Note: Any repair by an unlicensed technician will result in cancellation of the warranty.

VIII WARRANTY

WARRANTY EXCLUSIONS

The warranty does not cover the wear parts of the product, or the problems or damage resulting from:

- (1) superficial deterioration due to normal wear and tear of the product.
- (2) defects or deteriorations due to the product's contact with food or liquids, and due to corrosion caused by rust.
- (3) any unauthorised incident, abuse, improper use, modification, dismantling or repair.
- (4) any improper maintenance operation, non-compliant use of the product or connection to an incorrect voltage.
- (5) any use of accessories not supplied or approved by the manufacturer.



The warranty will be waived if the rating plate and/or serial number of the product is removed.

IX CAUTION

For more information about disposing of your fridge, you can contact your local or regional government. Electronic products that have not been selectively sorted are potentially hazardous to the environment and human health due to the presence of hazardous substances

This wine cellar contains flammable foaming agents.

At the end of your product life, it must be disposed of in an appropriate location, capable of recycling refrigerators, freezers, and wine cellars. To do this contact your local council.

Under no circumstances should you dispose of this wine fridge during curbside collections.

LeCavist

Guide d'utilisation

CAVEAVIN
LKS56VN2Z



AVERTISSEMENTS ET CONSEILS DE SECURITE IMPORTANTES





Nous vous invitons à lire attentivement et intégralement ce guide d'utilisation avant d'installer et utiliser cet appareil.

Il est important que ce guide d'utilisation soit gardé avec l'appareil pour toute nouvelle consultation.

Si cet appareil devait être donné à une autre personne, assurez-vous que le guide d'utilisation suive l'appareil de façon à ce que le nouvel utilisateur puisse être informé du fonctionnement de celui-ci.



Dans ce guide d'utilisation, les symboles suivants sont utilisés.

	Informations importantes concernant votre sécurité personnelle et comment éviter d'endommager l'appareil.
	Informations générales et conseils
	Informations sur l'environnement
	Risque d'incendie
	Risque de choc électrique

SECURITE GENERALE

 Pour votre sécurité et celle d'autrui, nous vous prions de lire attentivement ces avertissements de sécurité avant d'installer et d'utiliser votre cave à vin.

Cet appareil est destiné à un usage domestique (cadre privé) ou dans les applications analogues telles que :

- les coins cuisines réservés au personnel des magasins, bureaux et autres environnements professionnels,
- les fermes et l'utilisation par les clients des hôtels, motels et autres environnements à caractère résidentiel,
- les environnements du type chambres d'hôtes,

à l'exclusion de :

- la restauration et des autres applications similaires y compris la vente au détail.

Cette cave à vin ne doit pas être utilisée à des fins commerciales ou industrielles ou pour d'autre but que celui pour laquelle a été conçue. Cet appareil est destiné uniquement au stockage du vin.

Ne pas utiliser à l'extérieur.

Vérifiez que la tension indiquée sur le produit correspond à votre alimentation électrique, avant de brancher l'appareil.

Vérifiez régulièrement l'état de votre appareil. N'utilisez pas l'appareil s'il est endommagé.

Débranchez toujours la prise de courant avant de procéder au nettoyage de l'appareil ; de procéder à son dégivrage ; de changer la lampe d'éclairage (lorsqu'elle est remplaçable) ; de déplacer l'appareil ou de nettoyer le sol sous l'appareil.

Ne retirez pas la prise électrique en tirant sur le cordon. Pour la retirer, prenez-la en main et retirez-la prudemment de la prise murale.

MISE EN GARDE : Ne pas endommager le circuit de réfrigération.

Frigorigène



ATTENTION : Risque d'incendie.

Le gaz frigorigène contenu dans le circuit de cet appareil est de l'isobutane (R600a). Il s'agit d'un gaz inflammable. Lors du transport et de l'installation de l'appareil, veillez à n'endommager aucune partie du circuit frigorifique.

N'utilisez aucun outil coupant ou pointu pour dégivrer l'appareil.

N'utilisez aucun appareil électrique à l'intérieur de la cave à vin.

Si le système de réfrigération est endommagé :

- N'utilisez pas de flamme près de l'appareil.
- Evitez les étincelles – n'allumez pas d'appareil électrique ou de lampe électrique.
- Ventilez immédiatement la pièce.

Pour votre sécurité, respectez les recommandations suivantes :

La superficie de la pièce dans laquelle l'appareil sera installé doit être au moins égale à 1 m³ par 8 grammes de fluide frigorigène. La quantité du gaz réfrigérant contenue dans cet appareil est indiquée en grammes, sur la plaque signalétique de l'appareil.

SECURITE DES ENFANTS



Cet appareil peut être utilisé par des enfants âgés d'au moins 8 ans et par des personnes ayant des capacités physiques, sensorielles ou mentales réduites ou dénuées d'expérience ou de connaissances, s'ils (si elles) sont correctement surveillé(e)s ou si des instructions relatives à l'utilisation de l'appareil en toute sécurité leur ont été données et si les risques encourus ont été appréhendés.

Les enfants ne doivent pas jouer avec l'appareil. Il convient de surveiller les enfants pour s'assurer qu'ils ne jouent pas avec l'appareil.

Le nettoyage et l'entretien ne doivent pas être effectués par des enfants sans supervision.

BRANCHEMENT

Cet appareil appartient aux appareils de la classe de protection électrique I, et doit donc être raccordé à un conducteur équipé d'une mise à la terre.

Vérifiez régulièrement la fiche secteur et le cordon d'alimentation afin de détecter d'éventuels dommages.

N'utilisez pas l'appareil si le cordon d'alimentation ou la prise est endommagé(e).



AVERTISSEMENT : Si le cordon d'alimentation est endommagé, il doit être remplacé par le fabricant, son service après-vente ou des personnes de qualification similaire afin d'éviter un danger.



Instructions de mise à la terre :

La prise de terre réduit le risque de choc électrique. La cave à vin est équipée d'un cordon d'alimentation avec un fil de terre. Elle doit être branchée dans une prise électrique correctement fixée et mise à la terre.

Une mauvaise utilisation de la prise de terre peut entraîner le risque d'électrocution.

Ne pas brancher l'appareil à une prise de courant non protégée contre les surcharges (fusibles).

Ne jamais utiliser de prises multiples ou de rallonge pour brancher l'appareil.

Important : il est conseillé d'utiliser une prise paratonnerre, car en cas d'orage ou de coupure de courant, la carte mère et électronique de l'appareil peut être endommagée, et engendrer un dérèglement des températures.

ATTENTION : N'immergez pas le cordon dans l'eau, ne manipulez pas l'appareil ni la prise avec les mains humides.

La prise sur laquelle est branché l'appareil doit être facilement accessible, afin que l'appareil puisse être débranché rapidement en cas d'urgence. Pour éteindre complètement l'appareil : débranchez-le.

Ne débranchez pas l'appareil en tirant sur le câble et n'enroulez pas le câble autour de l'appareil.

Eteignez l'appareil avant de retirer la prise secteur.

Débranchez toujours l'appareil avant de le nettoyer et avant de le laisser inutilisé pendant une longue période.

En cas d'incendie, commencez par débrancher la prise secteur ou séparer l'appareil du secteur par un autre moyen avant de prendre les mesures de lutte contre l'incendie.

Cet appareil n'est pas destiné à être mis en fonctionnement au moyen d'une minuterie extérieure ou par un système de commande à distance séparé ou tout autre dispositif qui met l'appareil sous tension automatiquement.

UTILISATION



DANGER D'ELECTROCUTION !

Tout entretien ou réparation de cet appareil doit être effectué par un réparateur professionnel agréé. N'essayez en aucun cas de réparer l'appareil vous-même.

-ATTENTION : Les ouvertures de ventilation du boîtier de l'appareil doivent rester dégagées. Veillez à ne pas les obstruer, par exemple avec un tapis placé devant la cave à vin.

-ATTENTION : Ne pas utiliser de dispositifs mécaniques ou autres moyens pour accélérer le processus de dégivrage, autres que ceux recommandés par le fabricant.

-ATTENTION : Ne pas endommager le circuit de refroidissement.

-ATTENTION : N'utilisez pas d'appareils électriques dans la cave à vin, autres que ceux recommandés par le fabricant.

- Si vous n'utilisez pas l'appareil pendant une longue période, veuillez débrancher la prise d'alimentation de la prise murale ou couper l'alimentation électrique.

N'entreposez pas de matières explosives telles que les contenants aérosol avec un propulseur inflammable dans cet appareil.

INSTALLATION

Cet appareil est lourd : faites attention lors de tout déplacement de l'appareil, il faut vider la cave avant de la déplacer, au risque de déformer irrémédiablement les parois.

Lors du transport et de l'installation, veillez à n'endommager aucune partie du circuit frigorifique.

Important ! Laissez votre appareil vertical pendant 24 heures avant de brancher pour la première fois la prise, afin de permettre l'égalisation du gaz réfrigérant.

Si votre appareil a été couché pendant le transport, attendre 48h avant de le mettre en fonctionnement.

Après installation, vérifiez que l'appareil ne repose pas sur le câble d'alimentation électrique.

NETTOYAGE

ATTENTION : Ne pas utiliser d'appareils électriques pour nettoyer votre cave à vin.

Ne nettoyez jamais l'appareil avec des produits inflammables. Les vapeurs risqueraient de provoquer un incendie ou une explosion.

En ce qui concerne l'utilisation, la manipulation, le nettoyage et la mise au rebut de l'appareil, référez-vous aux chapitres ci-après du guide d'utilisation.

SOMMAIRE

AVERTISSEMENTS DE SECURITE IMPORTANTS	Page	34
I - DESCRIPTION DE L'APPAREIL	Page	47
II - CARACTERISTIQUES TECHNIQUES	Page	48
III - INSTALLATION	Page	50
A. Emplacement	Page	51
B. Déballage de l'appareil et mise au rebut des éléments d'emballage	Page	51
C. Réglage des pieds	Page	52
D. Avant de remplir l'appareil	Page	52
E. Température ambiante	Page	52
F. Changement du sens d'ouverture de la porte	Page	53
IV - AVANT UTILISATION	Page	55
V - UTILISATION	Page	56
A. Chargement de votre cave à vin	Page	56
B. Plan de chargement	Page	57
C. Clayettes réglables	Page	58
D. Fonctions et réglage de température	Page	59
E. Tableau des températures de service du vin	Page	61
F. Coupure de courant	Page	62
VI - ENTRETIEN ET NETTOYAGE	Page	63
VII - PANNES ET SOLUTIONS	Page	64
VIII - GARANTIE	Page	66

Ce guide d'utilisation est disponible dans les langues suivantes :

FR (version originale)

Toute autre traduction serait une traduction de la version originale. Ce guide d'utilisation, ses modifications éventuelles ou toute nouvelle version, est disponible sur notre site web.

I- DESCRIPTION DE L'APPAREIL

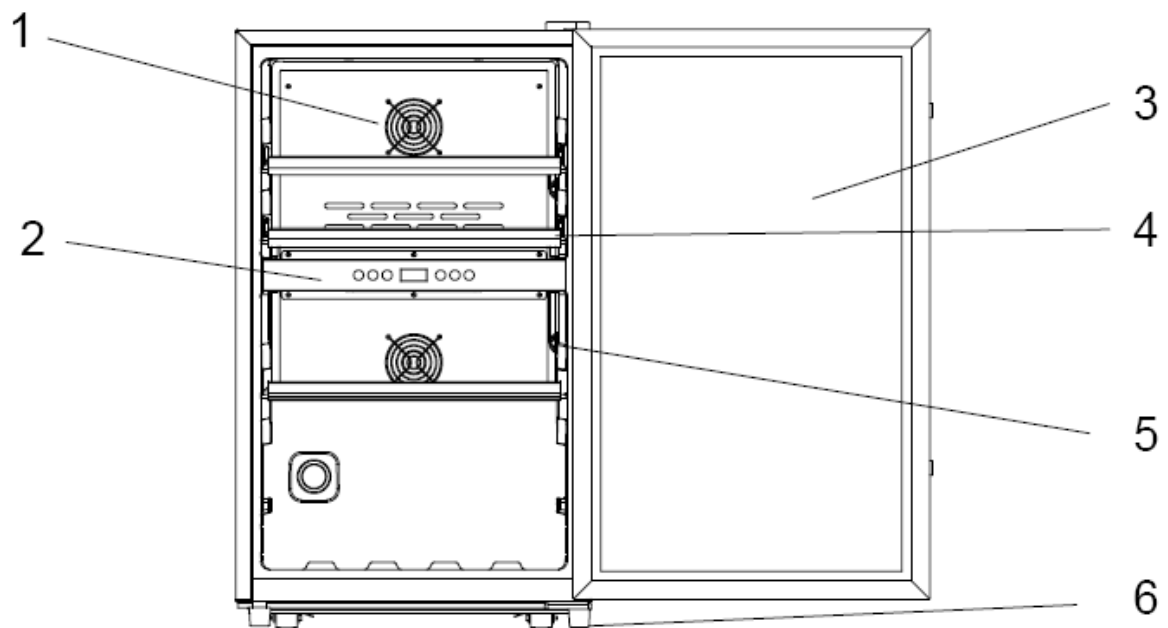

1. Ventilateur 1
2. Affichage des températures
3. Porte en verre anti UV
4. Clayette métal avec fronton bois
5. Sondes de température
6. Pied ajustable

II- CARACTERISTIQUES TECHNIQUES

Référence	LKS56VN2Z
Modèle	JC-118
Alimentation électrique	220-240 V~
Courant électrique	2.0A
Puissance de la lampe	2W
Dimensions LxPxH	500 x 600 x 850 mm
Poids net	32kg
Type d'installation	Pose libre
Sens d'ouverture de la porte	Droite (réglage usine)

Schéma électrique

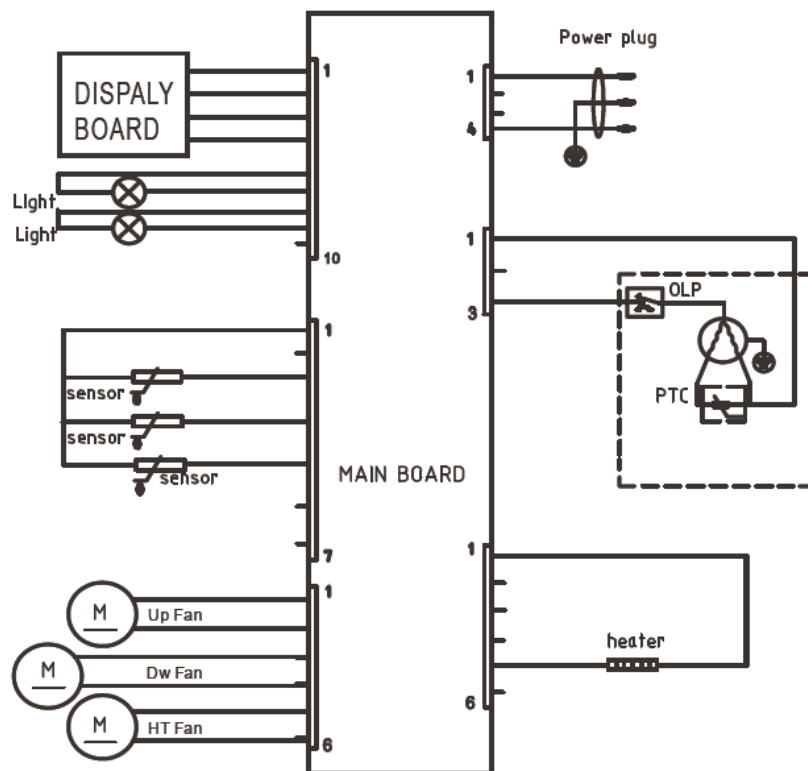

FICHE PRODUIT RELATIVE A L'ENERGIE	
Référence	LKS56VN2Z
Catégorie d'appareil de réfrigération ménager	Catégorie 2
Volume utile des compartiments	118L
Température de stockage la plus froide pouvant être réglée par l'utilisateur et être maintenue en permanence conformément aux instructions du fabricant	+5°C
Dégivrage	Automatique
Classe climatique	Classe climatique N/ST. Cet appareil est conçu pour être utilisé à une température ambiante comprise entre +16°C et +38°C
Emissions acoustique dans l'air (dB(A) re 1 pW)	45 dB
Appareil intégrable	Non
Cet appareil est destiné uniquement au stockage du vin	

III- INSTALLATION

Recommandations :

L'emplacement que vous avez sélectionné pour votre cave à vin doit être :

- libre et bien aéré
- loin de toute source de chaleur et des rayons directs du soleil ;
- ne pas être trop humide (buanderie, cellier, salle de bains etc.) ;
- avoir un plancher plat ;
- obtenir un approvisionnement en électricité fiable et standard
- éloigné du four à micro-ondes. Certains fours à micro-ondes n'ont pas de bouclier de brouillage d'ondes. Lorsqu'il est placé à moins de 1 mètre de la cave à vin, il peut affecter le fonctionnement de votre cave à vin.

L'appareil est conçu pour la classe climatique N-ST. Protégez l'appareil de la chaleur (au-dessus de 38° C) et du froid (en-dessous de 16 °C), de la poussière, de l'humidité, des projections d'eau et des éclaboussures.

AVERTISSEMENT

- La cave à vin doit être positionnée de manière à ce que la prise électrique reste accessible après son installation.
- Libérez le cordon d'alimentation, ne le branchez pas encore à l'alimentation électrique.
- Installez votre cave à vin à son emplacement définitif avant de la charger. En effet, en cas de déplacement chargée, les parois de l'appareil seraient définitivement déformées.

IMPORTANT : L'installation de l'appareil nécessite l'intervention de 2 personnes.

A- Emplacement

Afin d'assurer une aération suffisante de l'appareil, respectez un espacement minimal de 15 cm entre les parois de votre cave à vin et les parois à proximité (murs ou plan de travail par exemple) comme indiqué dans l'illustration ci-dessous.

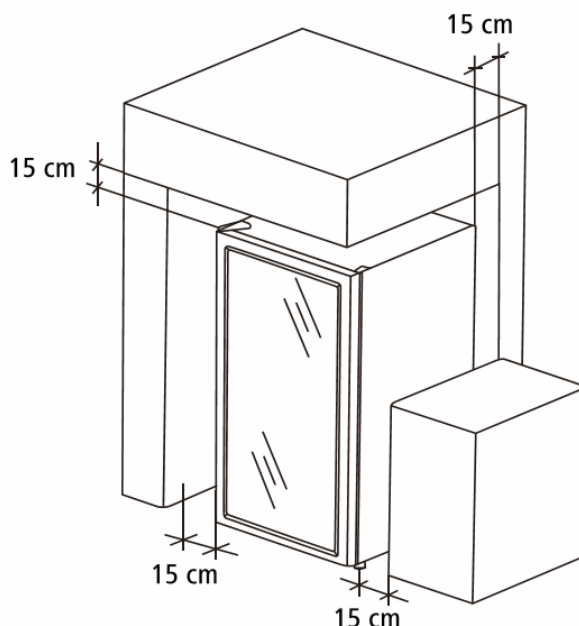

B- Déballage de l'appareil et mise au rebut des éléments d'emballage.

 Retirez tous les éléments d'emballage autour de l'appareil, ainsi que les éléments de protection situés à l'intérieur des compartiments de l'appareil.



• Le carton d'emballage et les feuilles de papier sont recyclables. Ils doivent être jetés dans les bacs de collecte prévus à cet effet.



• Les matériaux portant le symbole  sont recyclables, par exemple :

>PE< = polyéthylène ;

>PS< = polystyrène ;

>PP< = polypropylène ;

Cela signifie qu'ils peuvent être recyclés en les déposant dans des conteneurs de collecte appropriés.

• Les autres éléments d'emballage (adhésif, attaches...) doivent être jetés avec les déchets ménagers.

Pour en savoir plus : www.quefairedemesdechets.fr

C- Réglage des pieds

Votre cave à vin est équipée d'un pied réglable pour faciliter sa mise à niveau.

Il est recommandé de régler et ajuster les pieds avant pour mettre à niveau la cave à vin. Le bon réglage du niveau et des pieds limitera les vibrations et les bruits qui en découlent.

Tournez le pied réglable à la main (faites attention de ne pas vous blesser les mains).

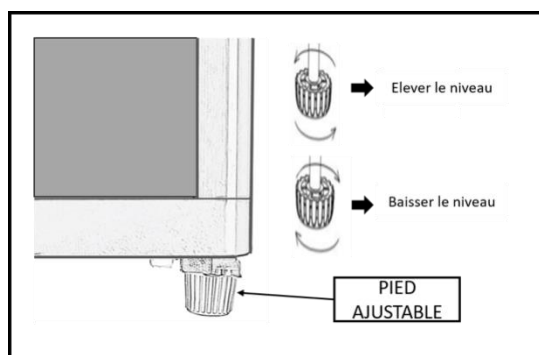

- Dans le sens inverse des aiguilles d'une montre : pour élever le niveau de la cave à vin

- Dans le sens des aiguilles d'une montre : pour abaisser le niveau de la cave à vin

D- Avant de remplir l'appareil

Mise à niveau de votre cave à vin : La cave à vin doit être mise à niveau avant le chargement de vos vins, dans un endroit dont le sol peut supporter celle-ci chargée (1 bouteille pleine pèse en général 1,3kg, sans compter le poids de l'appareil).

E- Température ambiante



i La cave à vin doit être placée dans une pièce dont la température est comprise entre 16 et 38°C (voir la classe climatique dans le chapitre I : DESCRIPTION DE L'APPAREIL). Si la température ambiante est au-dessus ou en-dessous de la classe climatique, cela affectera les performances de la cave à vin. Des conditions de températures froides ou chaudes peuvent causer des températures de cave fluctuantes, et celle-ci n'atteindra pas la température idéale, voire s'arrêtera de fonctionner.

F- Changement du sens d'ouverture de la porte :

Le sens d'ouverture de la porte peut être changé en suivant les instructions ci-dessous.

Ce changement nécessite l'intervention de 2 personnes.

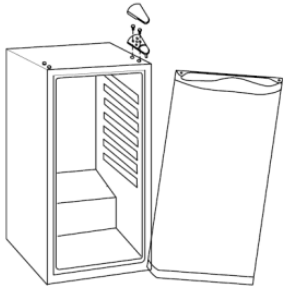
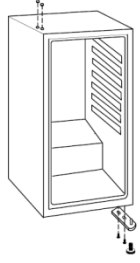
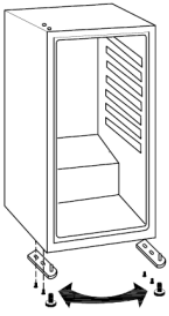
Instructions pour le démontage de la porte « tirant droite » et son remontage « tirant gauche » :

<p>1. Débranchez la prise secteur. Basculez votre cave à vin de 45° vers l'arrière et maintenez-la ou fixez-la fermement.</p> <p>2. Retirez le cache de charnière supérieure.</p> <p>3. Dévissez les vis de la charnière supérieure et retirez-la, puis retirez la porte en la soulevant en douceur.</p>	
<p>4. Dévissez le grand pied (avant droit) et retirez-le.</p> <p>5. Dévissez les vis de la charnière inférieure et retirez-la.</p>	
<p>6. Placez la charnière inférieure sur le côté opposé après avoir enlevé le pied avant gauche, et fixez la charnière en revissant les vis.</p> <p>7. Revissez le grand pied, désormais placé du côté gauche. Revissez également le pied du côté droit.</p> <p>8. Ramenez votre cave à vin en position verticale.</p>	
<p>9. Placez la porte sur la charnière inférieure. Assurez-vous que la porte vitrée soit en position verticale et qu'elle se ferme facilement.</p>	

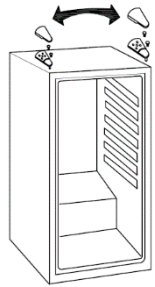
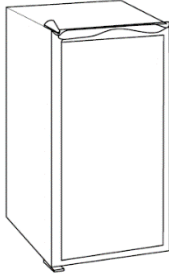
<p>10. Placez la charnière supérieure sur le côté opposé et la porte, puis replacez les vis de la charnière sans serrer définitivement.</p>	 <p>The diagram shows a wine cabinet with its door open. A double-headed arrow above the door indicates it can be moved to the opposite side. Two hinges are shown being attached to the top edge of the door, one on each side.</p>
<p>11 Une fois la porte installée, ajustez les distances pour garder la porte verticale puis serrez définitivement les vis de la charnière supérieure. 12. Remontez le cache de charnière supérieure.</p>	 <p>The diagram shows the wine cabinet with the door closed. The top hinge cover is now in place, and the door is properly aligned vertically.</p>

Remarque : Le joint de porte peut sortir de son emplacement lors du changement de côté. Si vous remarquez des ouvertures entre le joint et l'encadrement du compartiment lorsque la porte est fermée, tirez avec précautions sur le joint afin de refermer ces ouvertures. Le positionnement correct du joint est important pour garantir l'étanchéité de votre cave à vin.

Il est parfois nécessaire de chauffer le joint à faible température afin de lui redonner son élasticité, puis il reprend sa bonne position et étanchéité progressivement.

IV- AVANT UTILISATION



Attendez 24 heures avant la mise en marche de votre cave à vin.

Pendant ce temps nous vous recommandons de laisser votre cave à vin à la verticale, la nettoyer à l'eau savonneuse et la laisser porte ouverte afin d'éliminer les odeurs résiduelles.

Recommandations :

- Placez l'appareil dans un endroit frais à l'abri des rayons du soleil et des sources de chaleur.
- Certains paramètres tels que la température de la pièce, le temps d'ouverture des portes ou le nombre de bouteilles stockées à l'intérieur pourraient affecter la température interne de votre cave à vin. Nous vous recommandons de procéder régulièrement à la vérification de la température interne et de l'ajuster si cela est nécessaire.
- Ne couvrez pas les grilles d'aération.

Bruits de fonctionnement :

Pour atteindre la température désirée, cette cave à vin, comme toutes les caves à vin avec compresseurs, peut produire certains bruits, qui sont des bruits normaux de fonctionnement.

- Bruit de gargouillis : causé par le réfrigérant qui circule dans le circuit de réfrigération de l'appareil.
- Craquement ou son aigu : résultant de la contraction et l'expansion du gaz permettant de produire le froid.

La perception du bruit par l'individu est directement liée à l'environnement dans lequel la cave à vin est située. Le bruit en fonctionnement normal n'est pas une cause d'application de la garantie.

V- UTILISATION

A- Chargement de votre cave à vin

Vous pouvez charger vos bouteilles de vin en simple ou double rangée, mais la capacité sera affectée.

Pour le chargement, prenez note de ce qui suit : si vous n'avez pas assez de bouteilles pour remplir totalement votre cave à vin, il est préférable de répartir la charge sur toute la hauteur de la cave à vin afin d'éviter un déséquilibre thermique en haut ou en bas de l'appareil.

La répartition équilibrée des bouteilles sur toute la hauteur de la cave à vin est le moyen le plus efficace d'utiliser l'énergie de fonctionnement de l'appareil.

La capacité de remplissage est exprimée en bouteilles de type « bordelaise allégée 75cl ». Bien évidemment, si vous remplissez la cave avec une majorité de bouteilles de bourgogne, plus larges, ou que vous ajoutez des clayettes, la capacité serait automatiquement réduite en moyenne d'un tiers.

Pour accueillir le plus grand type de bouteilles ou augmenter la capacité de la cave en empilant les bouteilles vers le haut lorsque cela est nécessaire, il faut retirer ou déplacer les clayettes (voir le paragraphe Clayettes Réglables).

Gardez un espace entre le fond et les bouteilles pour permettre une circulation d'air. Comme en cave souterraine, la circulation de l'air est importante pour une température homogène à l'intérieur de votre cave à vin.

Cela permettra également de réduire la consommation d'énergie de votre cave à vin.

INFORMATIONS IMPORTANTES CONCERNANT LA TEMPÉRATURE DE SERVICE DU VIN

Votre cave à vin a été conçue pour mettre en température votre vin, si tous les vins vieillissent à la même température, ils ne se dégustent pas à la même température.

La température de la cave est réglable de 5 à 18°C. Sauf contre-indication par le producteur de vin sur la bouteille, nous recommandons 7°C pour le champagne, 12 °C pour les blancs et 18 °C pour les rouges (se référer au tableau de recommandation de « Température de Service du vin »).

Certains vins doivent être consommés à un stade précoce (2 à 3 ans), alors que d'autres ont une capacité de vieillissement importante (10 ans et plus). Tous les vins ont un pic de maturité, même si on considère un vieillissement moyen pour un vin rouge de dix ans, il faut vérifier auprès de votre marchand de vin afin d'obtenir les informations pertinentes pour connaître le meilleur moment de déguster vos bouteilles.

TYPES DE REGLAGE : Veuillez noter que selon les paramètres choisis et le chargement, cela prend environ 24 heures pour que la cave à vin atteigne la température souhaitée et indique la stabilisation de la température sur l'écran digital. Pendant ce temps, la température semble se déplacer de façon erratique, c'est normal et cela se produit lorsque le paramètre est modifié ou chaque fois qu'une grande quantité de bouteilles est ajoutée dans la cave.

B- Plan de chargement

Votre cave à vin peut accueillir jusqu'à 56 bouteilles, de type bordelaise légère, avec un empilage basé sur 3 clayettes (voir photo réelle ci-dessous de la cave remplie complètement en tête bêche).

 Pendant le chargement de plusieurs niveaux de bouteilles sur une même clayette, veuillez ranger délicatement vos bouteilles de la 1^{ère} rangée afin d'éviter qu'elles s'entrechoquent avec les bouteilles de la 2^{ème} rangée. Rangez les bouteilles en « tête bêche », c'est-à-dire en croisant le goulot et le bas de chaque bouteille, afin de pouvoir vous approcher de la capacité maximale annoncée.

Si vous stockez des bouteilles de type « bourgogne » ou « rhône », ou que vous ajoutez des clayettes, la capacité de rangement diminuera fortement (environ 1/3 de capacité perdue).

Comme indiqué précédemment, la façon de charger et le nombre de clayettes détermine la capacité, vous trouverez ci-dessous un schéma explicatif pour exemple (sans rangement tête bêche la capacité est divisée par deux) :

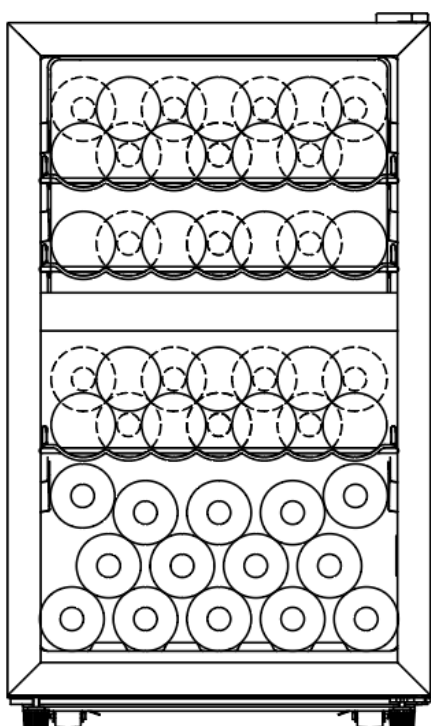

56

Rangement en tête bêche

Le ventilateur intérieur limitera les écarts de température, en facilitant la circulation de l'air, nous vous conseillons de ne pas ouvrir trop souvent la porte de votre cave afin de ne pas perturber le fonctionnement.

Cette cave est appelée multi température, étant donné que le vin se déguste à des températures différentes, vous pourrez stocker vos vins en suivant le réglage de températures ci-dessous (tableau précis page 28) :

En haut de l'appareil (de 5 à 12°C) : les vins rosés et champagne, puis le vin blanc dans la partie centrale (8 à 12°C)

En bas de l'appareil les vins rouges (de 12 à 18°C), la plupart des vins se dégustent entre 15 et 18 degrés



C- Clayettes réglables

Votre cave à vin est dotée de 4 clayettes réglables en métal, ce qui confère la solidité pour empiler plusieurs rangées de bouteilles tête bêche (le niveau du bas dispose de moulures pour stocker des bouteilles également).

Les clayettes métal réglables, avec un fronton en bois, peuvent être ajustées sur les différents niveaux en fonction de vos besoins (attention de ne pas poser de bouteilles sur les 2 séparateurs).

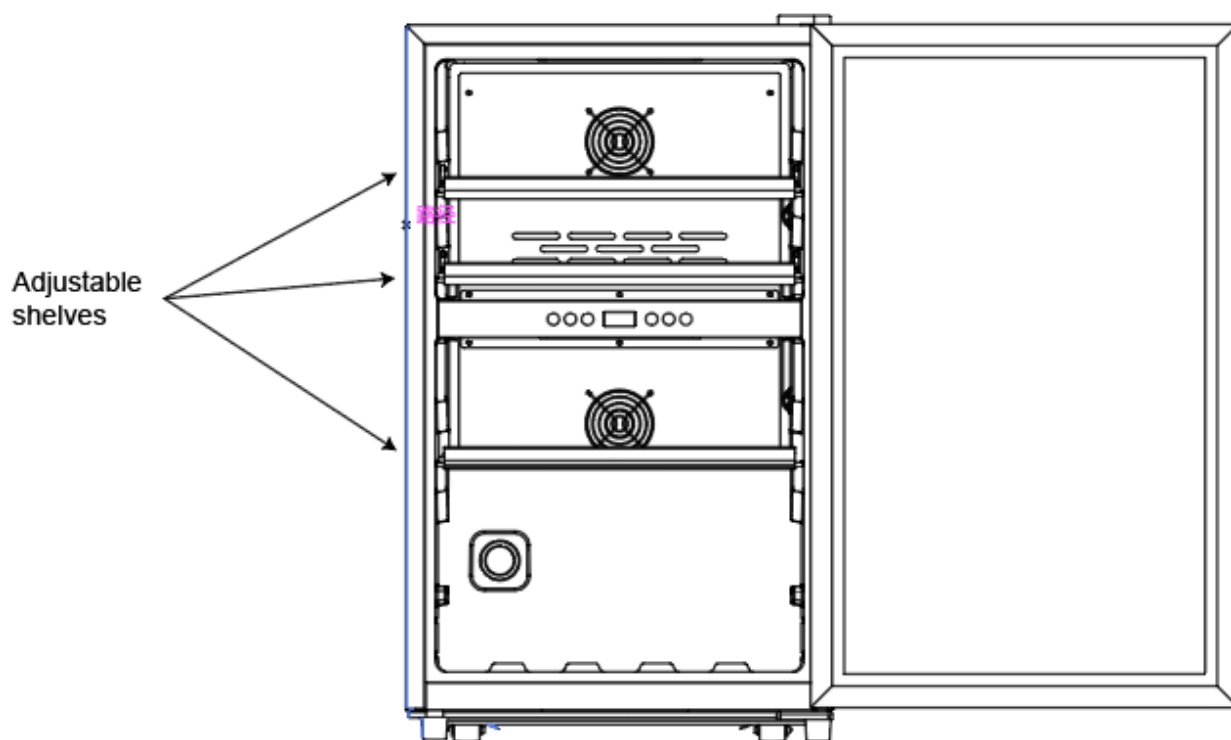

- Protection du joint de la porte : assurez-vous d'ouvrir entièrement la porte lorsque vous retirez les clayettes de leurs rails.
- Ne pas faire glisser les clayettes vers l'extérieur pour éviter que les bouteilles ne tombent ou risquent de faire basculer la cave à vin vers l'avant.
- Ne pas recouvrir les clayettes avec une feuille d'alliage ou d'autre matériau. Ceci entravera la circulation de l'air à l'intérieur de la cave à vin.
- Ne pas déplacer votre cave à vin alors qu'elle est chargée avec des bouteilles. Cela pourrait déformer les parois de la cave à vin et vous causer des blessures au dos.

D- Fonctions et réglage de température

Veillez noter que selon les paramètres choisis et le chargement, cela prend environ 24 heures pour que la cave à vin atteigne la température souhaitée.

- Branchez la prise secteur sur une borne secteur adaptée.
- **Réglez le thermostat afin d'adapter la température souhaitée à l'aide des touches K4 et K5**

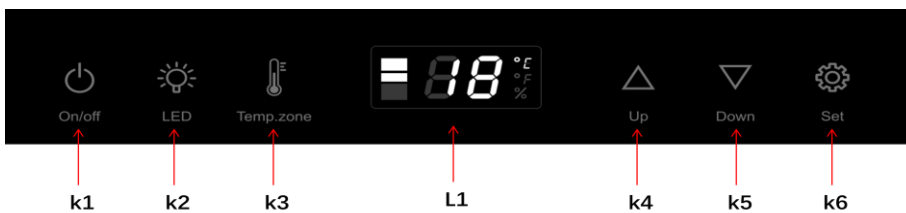

Marche/Arrêt

K1: Mise en route ou arrêt total de la cave à vin



Lumière

K2: Allumer ou éteindre l'éclairage LED intérieur

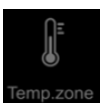

Choix de la zone de stockage

K3: Zone haute, milieu ou basse (selon les températures indiquées page 24)



Affichage de la température par zone sélectionnée

L1: Affichage de la température

Zone supérieure: 5°C~12°C

Zone inférieure: 12°C~18°C



Augmenter la température

K4: Pressez une fois la touche, l'écran clignote constamment en affichant la température réglée. Continuez à presser la touche (une pression augmente de 1°C). Le clignotement s'arrête au bout de 5 secondes sans pression, et la nouvelle température demandée est sauvegardée. L'afficheur affichera ensuite la température réelle dans la zone sélectionnée.

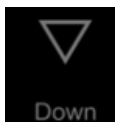

Diminuer la température

K5: Pressez une fois la touche, l'écran clignote constamment en affichant la température réglée. Continuez à presser la touche (une pression réduit de 1°C). Le clignotement s'arrête au bout de 5 secondes sans pression, et la nouvelle température demandée est sauvegardée. L'afficheur affichera ensuite la température réelle dans la zone sélectionnée.



Réglages

Fahrenheit/Celsius

K6: Affichez la température en Fahrenheit ou Celsius en pressant la touche.

Du fait du fonctionnement physique des mouvements d'air, et malgré nos deux ventilateurs, les températures oscilleront à + ou - 3 degrés, mais la température moyenne sera approchée à 1,5 degré maximum de la température demandée. En effet, lorsque la température dépasse les 3 degrés d'écart, le moteur se met en route donc les températures se rafraichissent en allant plus bas que la température demandée, puis le moteur s'arrête donc les températures vont augmenter doucement, puis le moteur se remettra en route si l'écart dépasse les 3 degrés. Ce cycle est continu, ce qui explique que la température évolue constamment, c'est le travail normal du moteur s'appuyant sur le contrôle constant des températures dans l'appareil (mise en route et arrêt du moteur variable, entre 20 minutes et 1 heure en moyenne selon les besoins instantanés).

Si vous relevez vous-même la température, il y aura toujours un écart avec notre sonde électronique dont le relevé est instantané et à la moitié de la cavité, et dans l'air sans contact avec les bouteilles, sauf en cas de gros écart de plus de 6 à 7 degrés, il n'y a pas lieu de vous inquiéter car les sondes de températures sont très fiables.

Veuillez ne pas ouvrir trop souvent la porte pour contrôler la température, car cela perturbera le fonctionnement des sondes de température, du moteur et ajoutera de l'humidité et condensation sur la porte et cavité intérieure.

Attention

Lorsque le capteur de température est en défaut suite coupure de courant ou bug, un code d'erreur s'affiche.

E1 problème de température dans la cave à vin ;

CE pour échec de communication

E-Tableau des températures de service du vin :

Le tableau ci-dessous indique la température généralement conseillée pour la dégustation du vin concerné.

Vin	Température conseillée
Champagne, pétillant, mousseux	6 °C
Blanc : Semillon, Sauvignon Blanc	8 °C
Champagne millésime	10 °C
Blanc sec : Chardonnay	10 °C
Blanc sec : Gewürztraminer, Riesling, Pinot gris	10 °C
Blanc doux vendanges tardives : Sauternes, Barsac, Monbazillac	12 °C
Beaujolais	13 °C
Vin blanc doux : Sauternes...	14 °C
Blanc Chardonnay millésime	14 °C
Rouge Pinot Noir,	16 °C
Grenache rouge, Syrah	16 °C
Rouge millésime Pinot Noir, bordeaux	18 °C
Autres vins rouges (à laisser aérer et monter en température pendant 30mn à 1h)	Température ne dépassant pas 20 °C

Pour amener le vin à la température de service, il est recommandé de le placer dans votre cave à vin au minimum 48 heures avant de le servir, et de le déboucher ou aérer quelques minutes avant dégustation.

F- Coupure de courant

 En cas d'une coupure de courant, tous les paramètres de température seront automatiquement préservés, sauf si vous modifiez le réglage du thermostat, ou que la coupure crée un dégât sur la carte électronique.

Une coupure de courant d'une heure ou deux n'affecteront pas la température de votre cave à vin. Pour éviter un changement brusque de température lorsque l'alimentation est coupée, vous devriez éviter d'ouvrir la porte. En cas d'une coupure prolongée, des mesures doivent être prises pour préserver votre vin.

 Si vous prévoyez d'arrêter temporairement le courant électrique ou en cas d'une coupure programmée par votre fournisseur d'électricité, il est impératif de débrancher la prise de courant plutôt que de faire disjoncter votre compteur électrique. L'arrêt brutal du courant pourrait endommager la carte électronique de votre cave à vin.

VI- ENTRETIEN ET NETTOYAGE

A- Dégivrage

Votre cave à vin est conçue avec un système de dégivrage «naturel». Lorsque le moteur est arrêté, les surfaces réfrigérées de la cave à vin dégivrent automatiquement. L'eau de dégivrage descend dans un conteneur de drainage, situé près du compresseur à l'arrière de la cave à vin. Cette eau est évaporée par la chaleur produite par le compresseur.



Important : *gardez propre le trou d'écoulement et la gouttière pour éviter un bouchage et l'écoulement de l'eau à l'intérieur de la cave à vin.*

B- Nettoyage



Avant le nettoyage ou la remise en fonctionnement, commencez par débrancher la prise secteur.

N'utilisez jamais de produits abrasifs, ni d'éponge avec grattoir pour le nettoyage intérieur ou extérieur de votre appareil.

- Retirez tous les accessoires (clayettes, réservoir d'eau...). Lavez-les à l'eau tiède additionnée d'un détergent doux et inodore (produit non parfumé pour la vaisselle par exemple), rincez à l'eau javellisée et séchez soigneusement.
- Lavez les parois intérieures de la même façon ; soignez particulièrement les supports de clayettes.
- Lavez le joint de porte sans omettre de nettoyer également sous le joint d'étanchéité.
- Rebranchez l'appareil et remettez-le en fonctionnement.

De temps en temps, dépoussiérez le condenseur à l'arrière de l'appareil si celui-ci en est équipé; une accumulation de poussière risquerait de diminuer le rendement de l'appareil.

A certaines périodes de l'année, un phénomène d'humidité peut engendrer de la condensation sur la porte, il faut dans ce cas essuyer l'eau qui coule et éviter d'ouvrir la porte souvent, car cela amplifie le contraste thermique naturel entre une porte froide à l'intérieur et une chaleur et humidité à l'extérieur de la cave.

En cas d'absence prolongée, videz et nettoyez l'appareil ; maintenez la porte entrouverte pendant la durée de non-utilisation.



Important !

Lorsque la cave à vin n'est pas utilisée,

- Débranchez la prise du secteur.
- Retirez tous les objets contenus à l'intérieur.
- Nettoyez et séchez l'espace intérieur de la cave à vin en suivant les instructions.
- Laissez la porte légèrement entrouverte, afin d'éviter les moisissures.

VII- PANNES ET SOLUTIONS

Certains dysfonctionnements peuvent être facilement résolus. Avant de faire appel au service après-vente ou à un réparateur, veuillez consulter le tableau suivant :

PROBLÈME	CAUSES POSSIBLES
La cave à vin ne fonctionne pas.	L'appareil n'est pas branché ou il est éteint Le disjoncteur est déclenché ou le fusible est endommagé. Vérifier si la prise de courant est alimentée en connectant un autre appareil électrique.
La cave à vin n'est pas assez froide.	Vérifier le réglage de température. Température ambiante élevée, peut nécessiter un réglage plus élevé. La porte s'ouvre trop souvent. La porte n'est pas complètement fermée. Le joint de la porte n'est pas correctement positionné.
Le compresseur fonctionne et s'éteint souvent.	La température de la pièce est plus chaude que la normale. Une grande quantité de bouteilles a été ajoutée dans la cave à vin. La porte s'ouvre trop souvent. La porte n'est pas complètement fermée. Le contrôle de la température n'est pas défini correctement. Le joint de la porte n'est pas correctement positionné.
La lumière ne fonctionne pas.	La prise n'est pas branchée. Le disjoncteur s'est déclenché ou un fusible est endommagé. Le bouton d'éclairage est coincé sur « OFF ».
Vibrations.	Vérifiez si la cave à vin est à niveau.

PROBLÈME	CAUSES POSSIBLES
La cave à vin semble faire trop de bruit.	<p>Le grincement ou claquement peut provenir de la circulation du gaz réfrigérant, ce qui est normal.</p> <p>En fin de cycle, le compresseur émet un bruit provoqué par le passage du fluide frigorigène dans votre cave à vin.</p> <p>La contraction et l'expansion du gaz à l'intérieur des parois peut émettre des sifflements et craquements.</p> <p>La cave à vin n'est pas à niveau, vérifiez le réglage des pieds.</p>
La porte ne se ferme pas correctement.	<p>La porte a été inversée puis pas correctement réinstallée.</p> <p>Le joint est défectueux (l'aimant ou le caoutchouc est altéré), ou la cave n'est pas mise à niveau.</p> <p>Les clayettes bloquent la fermeture de la porte.</p>

Si votre cave à vin ne semble pas fonctionner normalement, débranchez l'appareil pendant quelques minutes, puis branchez à nouveau afin de réinitialiser l'électronique.

Si le problème persiste ou pour tout autre problème survenant à votre appareil : **contactez le Service Après-Vente.**

Toute intervention sur le circuit de froid doit être effectuée par un professionnel agréé (frigoriste) qui devra procéder à une inspection du circuit réfrigérant.

De même, toute intervention sur le circuit électrique doit être effectuée par un électricien qualifié.

Note : *Toute intervention effectuée par un technicien non agréé entraînera l'annulation de la garantie.*

VIII- GARANTIE

EXCLUSIONS DE GARANTIE

La garantie ne couvre pas les pièces d'usure du produit, ni les problèmes ou les dommages résultant de :

- (1) détériorations superficielles dues à l'usure normale du produit ou à une coupure de courant;
- (2) défauts ou détériorations dus au contact du produit avec des aliments ou des liquides, et dus à la corrosion provoquée par la rouille ;
- (3) tout incident, abus, utilisation impropre, modification, démontage ou réparation non autorisés ;
- (4) toute opération impropre d'entretien, utilisation non conforme aux instructions concernant le produit ou branchement à une tension incorrecte ;
- (5) toute utilisation d'accessoires non fournis ou approuvés par le fabricant.



La garantie sera annulée en cas d'élimination de la plaque signalétique et/ou du numéro de série du produit.

Osass Australia Pty Ltd.

PO Box 141, Waverley 2024