

LeanBoard Vario S

MAX FITNESS GmbH
Marktplatz 6
88316 Isny im Allgäu
Deutschland

info@maxfitness.shop

[→ maxfitness.shop](https://maxfitness.shop)



LeanBoard



DEUTSCH

Die Befestigung des **LeanBoard Vario S** erfolgt durch Anpressen der vier Saugnäpfe an eine saubere und glatte Oberfläche, wie z.B. an eine Türe. Nach der Befestigung kann der **PickUp** aufgesteckt werden, indem zuerst zwei der vier Zapfen aufgesteckt werden und anschließend die beiden Anderen.

Zum Entfernen des **LeanBoards** sind an den Saugnäpfen Ablöselaschen angebracht, die paarweise zuerst auf der einen Seite und anschließend auf der anderen Seite gelöst werden. Durch die variable Befestigung des **LeanBoards** kann der **PickUp** in jeder beliebigen Höhe und Ausrichtung (vertikal, horizontal, diagonal) für die Faszien-Massage eingesetzt werden.

Wichtige Hinweise:

Die Befestigung über die Saugnäpfe ist nur an glatten und ausreichend stabilen Oberflächen möglich. Direkt nach der Befestigung des **LeanBoards** ist zu prüfen, ob alle vier Saugnäpfe richtig angepresst sind. Direkt nach dem Aufstecken des **PickUps** ist zu prüfen, ob alle vier Zapfen vom **PickUp** vollständig eingesteckt sind.

Nach Beendigung der Übung wird empfohlen, das **LeanBoard** von der Oberfläche zu entfernen und es sorgfältig zu verstauen. Über längere Zeiträume und in Verbindung mit nicht ausreichend glatten Oberflächen kann sich das **LeanBoard** lösen und ggf. durch Herunterfallen beschädigt werden bzw. Schäden verursachen.



ENGLISH

The **LeanBoard Vario S** is attached by pressing the four suction cups onto a clean and smooth surface, such as a door. After fastening, the **PickUp** can be plugged in by placing two of the four pins first. Then connect the other two pins. To remove the **LeanBoard**, there are release tabs attached to the suction cups, which are released in pairs, first on one side and then on the other side. Thanks to the variable attachment of the **LeanBoard**, the **PickUp** can be used for fascia massage at any height and orientation (vertical, horizontal, diagonal).

Important instructions:

Attachment using the suction cups is only possible on smooth and sufficiently stable surfaces. Immediately after attaching the **LeanBoards** must be checked to see whether all four suction cups are pressed correctly. Immediately after plugging in the **PickUp**, check that whether all four pins are plugged in completely.

After completing the exercise, it is recommended to remove the **LeanBoard** from the surface and store it carefully. Over longer periods of time and connected to surfaces that are not sufficiently smooth, the **LeanBoard** may loosen and possibly be damaged or cause damage by falling.



DEUTSCH

Befestigen

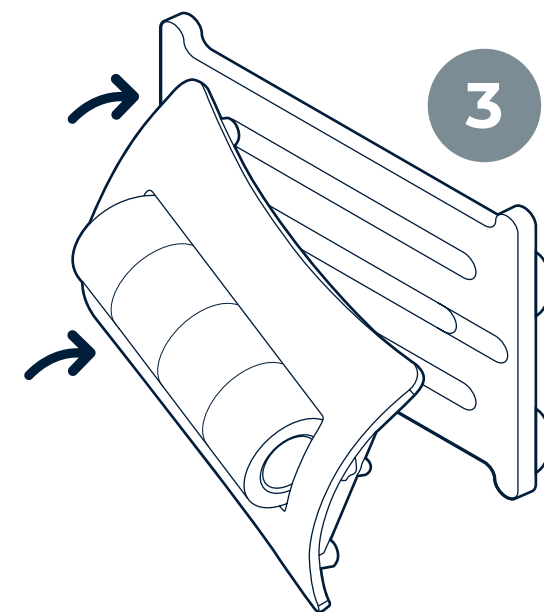
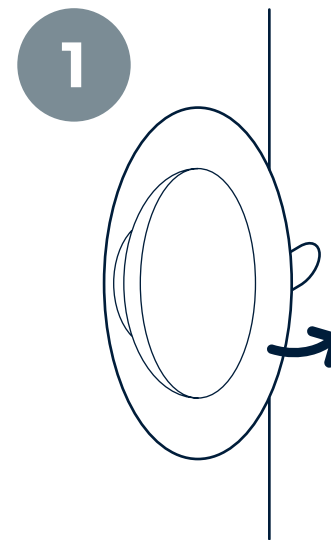

ENGLISH

Attaching

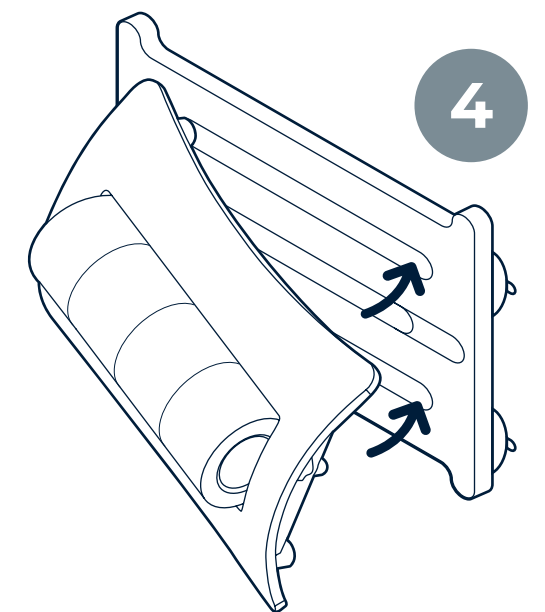
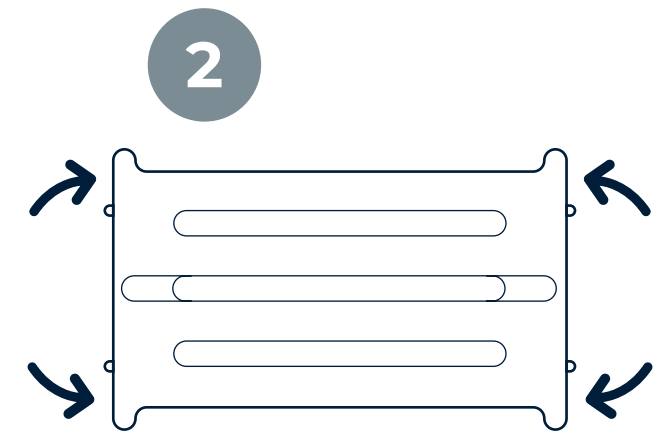



DEUTSCH

Entfernen

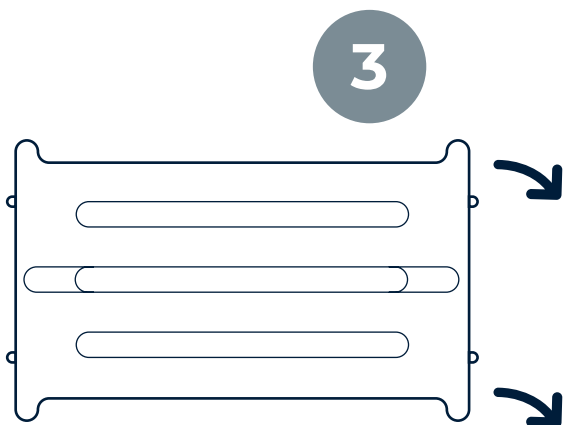
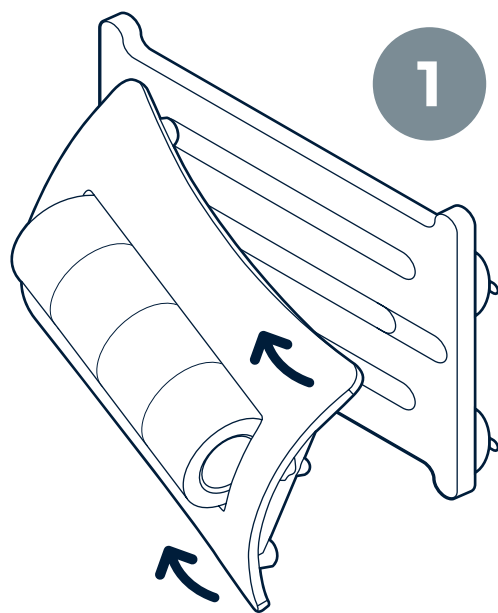

ENGLISH

Removing

