

Lijadora de Rodillo Oscilante



Manual de Usuario

Registre el número de serie y la fecha de compra en su manual para referencia futura.

El número de serie se puede encontrar en la etiqueta de especificaciones ubicada en la parte posterior de la máquina.

Número de serie: _____ Fecha de compra: _____

Para obtener soporte técnico o realizar preguntas sobre las piezas, envíe un correo electrónico a techsupport@rikontools.com o llame al número gratuito (877)884-5167

ÍNDICE

Especificaciones	2
Advertencias de seguridad.....	3-6
Requerimientos eléctricos	5 y 18
Normas de seguridad de la lijadora	6
Contenido del embalaje	7
Conozca su máquina	8
Montaje/Ajustes.....	8-10
Operación.....	11-12
Mantenimiento.....	13
Resolución de problemas	13
Diagrama y lista de piezas	14-17
Diagrama de conexiones	18
Accesorios	18
Notas	18
Garantía	19

ESPECIFICACIONES

Motor	1/2 HP, 370 W, 3,4 A, 110V, 60 Hz
Velocidad (sin carga)	1700 RPM
Tamaño de la mesa (L x An.)	14-3/4" x 14-3/4"
Inclinación de la mesa	0° a 45° hacia adelante
Longitud del husillo	4-1/2" (115mm)
Diámetros de los husillos incluidos (5)	1/2", 3/4", 1", 1-1/2", 2"
Diámetro máximo de husillo permitido	3" (disponible por separado)
Oscilación del husillo	24mm (15/16")
Oscilaciones por minuto	29
Salida de polvo	50mm (1-3/4" D.I. o 2" D.E.)
Altura (total)	23-1/2"
Altura (de la base a la mesa)	19"
Ancho	17-1/4"
Profundidad	14-3/4"
Tamaño de la base (L x An.)	11-13/16" x 11"
Nivel de potencia sonora	78 - 80,1 dB
Nivel de presión sonora	69,6 - 65,9 dB
Peso neto	76 lb.
Peso de envío	80 lb.
Caja de envío	15-1/2" x 15-1/2" x 19-1/8"

NOTA: Las especificaciones, las imágenes, los diagramas y la información que contiene este manual corresponden al modelo al momento de la creación del manual. Se pueden realizar cambios y mejoras en cualquier momento, sin que Rikon Power Tools, Inc. tenga ninguna obligación de modificar las unidades que ya haya entregado. Se tomaron las precauciones necesarias para garantizar que la información que contiene este manual sea correcta, a fin de proporcionarle pautas para la seguridad, el montaje y la operación adecuados de esta máquina.

INSTRUCCIONES DE SEGURIDAD

¡IMPORTANTE! La seguridad es la cuestión más importante a tener en cuenta al trabajar con este equipo. **Las indicaciones que se indican a continuación se deben seguir en todo momento.** El hecho de no seguir todas las instrucciones enumeradas a continuación puede dar lugar a choques eléctricos, incendios o lesiones personales graves. Esta herramienta se diseñó para determinados usos. Recomendamos enfáticamente que esta herramienta no se modifique ni utilice para usos distintos de aquellos para los cuales está diseñada. Si tiene preguntas con respecto a los usos, no utilice la máquina sin antes habernos contactado para que lo asesoremos.

SÍMBOLOS DE SEGURIDAD



SÍMBOLO DE ALERTA DE SEGURIDAD: Indica PELIGRO, ADVERTENCIA o PRECAUCIÓN. Este símbolo se puede utilizar en conjunto con otros símbolos o pictogramas.



Indica una situación peligrosa inminente que, si no se evita, podría resultar en la muerte o en lesiones graves.



Indica una situación potencialmente peligrosa que, si no se evita, podría resultar en la muerte o en lesiones graves.



Indica una situación potencialmente peligrosa que, si no se evita, podría resultar en lesiones menores o moderadas.

AVISO: cuando se muestra sin la presencia de un símbolo de alerta de seguridad, indica una situación que podría provocar daños materiales.

SEGURIDAD GENERAL

CONOZCA SU HERRAMIENTA ELÉCTRICA. Lea el manual del usuario detenidamente. Infórmese acerca de los usos de la herramienta, las capacidades de trabajo y los posibles peligros específicos.

ANTES DE UTILIZAR SU MÁQUINA

Para evitar lesiones graves y daños a la herramienta, lea y siga todas las Instrucciones de seguridad y operación antes de trabajar con la máquina.

1. **ADVERTENCIA** Algunos polvos que se producen al utilizar herramientas eléctricas contienen sustancias químicas identificadas por el Estado de California como causantes de cáncer, defectos congénitos u otros daños reproductivos.

Algunos ejemplos de estas sustancias químicas son:

- Plomo de pinturas a base de plomo.
- Sílice cristalina de ladrillos, cemento y otros productos de albañilería.
- Arsénico y cromo de maderas tratadas químicamente.

El riesgo que provocan estas exposiciones varía, en función de la frecuencia con la que se realicen este tipo de trabajos. Para reducir la exposición a estas sustancias químicas: trabaje en una zona bien ventilada y utilice equipos de seguridad aprobados, como máscaras antipolvo diseñadas específicamente para filtrar partículas microscópicas.

2. **LEA** el manual del usuario en su totalidad. **INFÓRMESE** acerca de cómo utilizar la herramienta para los usos para los que está diseñada.

3. **CONECTE A TIERRA TODAS LAS HERRAMIENTAS.** Si la herramienta se suministra con un enchufe de 3 clavijas, se debe conectar en un receptáculo eléctrico de 3 contactos. La tercera clavija se utiliza para conectar la herramienta a tierra y proporcionar protección contra choques eléctricos accidentales. **NO** quite la tercera clavija. Consulte las instrucciones de conexión a tierra en las siguientes páginas.

4. **EVITE TRABAJAR EN ENTORNOS PELIGROSOS.** **NO** use herramientas eléctricas en entornos húmedos ni las exponga a la lluvia.

5. **NO** use herramientas eléctricas en presencia de líquidos o gases inflamables.

6. **SIEMPRE** mantenga la zona de trabajo limpia, bien iluminada y organizada. **NO** trabaje en entornos en los que la superficie del piso sea resbaladiza debido a la presencia de residuos, grasa o cera.

7. **MANTENGA A LOS VISITANTES Y LOS NIÑOS ALEJADOS.** **NO** permita que haya personas en la zona de trabajo inmediata, especialmente, mientras la herramienta eléctrica esté en marcha.

8. **NO FUERCE LA HERRAMIENTA** para realizar tareas para las cuales no está diseñada. Realizará tareas más seguras y de mayor calidad si solo la utiliza para los usos para los que está diseñada.

9. **UTILICE LAS PRENDAS ADECUADAS.** **NO** utilice prendas sueltas, guantes, corbatas o joyas. Estos elementos pueden atascarse en la máquina mientras se está utilizando y atraer al operario hacia las piezas móviles. El usuario debe cubrirse el cabello, si lo tiene largo, para evitar que entre en contacto con las piezas móviles.

10. **HAGA QUE LA ZONA DEL TALLER SEA SEGURA PARA LOS NIÑOS** al retirar las llaves de interruptores, desconectar las herramientas de los receptáculos eléctricos y utilizar candados.

11. **SIEMPRE DESCONECTE LA HERRAMIENTA DEL RECEPTÁCULO ELÉCTRICO** al realizar ajustes, cambiar piezas o llevar a cabo cualquier tarea de mantenimiento.

INSTRUCCIONES DE SEGURIDAD

12. MANTENGA LOS DISPOSITIVOS DE PROTECCIÓN EN SU LUGAR Y EN BUEN FUNCIONAMIENTO.

13. EVITE ARRANQUES ACCIDENTALES. Asegúrese de que el interruptor de encendido esté en la posición de apagado, "OFF", antes de conectar el cable de alimentación en el receptáculo eléctrico.

14. RETIRE TODAS LAS HERRAMIENTAS DE MANTENIMIENTO de la zona inmediata antes de encender la máquina.

15. UTILICE ÚNICAMENTE LOS ACCESORIOS RECOMENDADOS. El uso de accesorios incorrectos o inadecuados puede provocar lesiones graves al operario y daños a la herramienta. Si tiene dudas, consulte el manual de instrucciones del accesorio en particular.

16. NUNCA DEJE UNA HERRAMIENTA EN FUNCIONAMIENTO SIN SUPERVISIÓN. Gire el interruptor de encendido a la posición de apagado, "OFF". **NO** deje la herramienta si supervisión hasta que se haya detenido por completo.

17. NO SE PARE SOBRE LA HERRAMIENTA. Si la herramienta se cae, usted podría sufrir lesiones graves o entrar en contacto con ella accidentalmente.

18. NO almacene ningún objeto encima o cerca de la herramienta, en lugares en los que alguien podría intentar pararse sobre la herramienta para alcanzarlos.

19. MANTENGA EL EQUILIBRIO. NO se extienda sobre la herramienta. Utilice calzado con suela de goma resistente al aceite. Mantenga el piso libre de residuos, grasa y cera.

20. MANTENGA LAS HERRAMIENTAS CON CUIDADO. Siempre mantenga las herramientas limpias y en buen funcionamiento. Mantenga todas las hojas y las brocas de la herramienta afiladas, rectifique las muelas abrasivas y cambie otros accesorios abrasivos cuando estén desgastados.

21. REVISE LA HERRAMIENTA PARA VERIFICAR QUE NO HAYA PIEZAS DAÑADAS ANTES DE CADA USO. Revise detenidamente todas las protecciones para verificar que funcionen adecuadamente, que no presenten daños y que realicen la función prevista. Verifique que las piezas móviles estén alineadas, que no estén atascadas ni presenten daños. Si una protección u otra pieza presenta daños, se debe reparar o reemplazar de inmediato.

22. NO OPERE LA HERRAMIENTA SI ESTÁ CANSADO O BAJO LA INFLUENCIA DE DROGAS, MEDICAMENTOS O ALCOHOL.

23. ASEGURE TODAS LAS PIEZAS DE TRABAJO. Utilice abrazaderas o soportes para asegurar todas las piezas de trabajo. Esto es más seguro que intentar sostener la pieza de trabajo con las manos.

24. MANTÉNGASE ALERTA, OBSERVE LO QUE ESTÁ HACIENDO Y UTILICE EL SENTIDO COMÚN AL OPERAR HERRAMIENTAS ELÉCTRICAS.

Un momento de distracción mientras se está trabajando con una herramienta eléctrica puede provocar lesiones personales graves.

25. SIEMPRE UTILICE UNA MÁSCARA ANTIPOLVO PARA EVITAR INHALAR POLVOS PELIGROSOS O PARTÍCULAS EN SUSPENSIÓN EN EL AIRE, como polvo de madera, de sílice cristalina y asbestos. Oriente las partículas lejos del rostro y el cuerpo. Siempre utilice la máquina en zonas bien ventiladas y cuente con un medio adecuado de extracción de polvo. Utilice un sistema de recolección de polvo siempre que sea posible.

La exposición al polvo puede provocar problemas respiratorios graves y permanentes u otras lesiones, entre ellos, silicosis (una enfermedad pulmonar grave), cáncer y la muerte. Evite respirar polvos y el contacto prolongado con ellos. El ingreso de polvo en la boca o los ojos, o el contacto de este con la piel, puede promover la absorción de materiales nocivos. Siempre utilice protección respiratoria aprobada por el Instituto Nacional para la Seguridad y la Salud Ocupacional (National Institute for Occupational Safety and Health, NIOSH) o la Administración de Seguridad y Salud Ocupacional (Occupational Safety and Health Administration, OSHA) que se ajuste correctamente y sea adecuada para el tipo de exposición al polvo, y lávese las zonas expuestas con agua y jabón.

26. UTILICE UN CABLE DE EXTENSIÓN ADECUADO Y EN BUENAS CONDICIONES. Al utilizar un cable de extensión, asegúrese de utilizar uno del calibre adecuado para soportar el consumo de corriente de su producto. La tabla en la página siguiente muestra el calibre adecuado que se debe utilizar en función de la longitud del cable y la clasificación de amperaje indicada en la placa de identificación. Si tiene dudas, utilice el siguiente cable de mayor calibre. Cuanto menor es el número de calibre, mayor es el diámetro del cable de extensión. Si tiene dudas con respecto al tamaño adecuado de un cable de extensión, utilice uno más corto y más grueso. Si se utiliza un cable de calibre insuficiente, se producirá una caída en el voltaje de línea que provocará una pérdida de potencia y sobrecalentamiento. **UTILICE ÚNICAMENTE UN CABLE DE EXTENSIÓN DE 3 HILOS QUE TENGA UN ENCHUFE CON CONEXIÓN A TIERRA DE 3 CLAVIJAS Y UN RECEPTÁCULO DE 3 POLOS COMPATIBLE CON EL ENCHUFE DE LA HERRAMIENTA.**

27. Puede obtener **INFORMACIÓN ADICIONAL** con respecto al manejo seguro y adecuado de este producto de:

- Power Tool Institute (Instituto de Herramientas Eléctricas)
1300 Summer Avenue
Cleveland, OH 44115-2851
www.powertoolinstitute.org
- National Safety Council (Consejo Nacional de Seguridad)
1121 Spring Lake Drive
Itasca, IL 60143-3201
www.nsc.org
- American National Standards Institute (Instituto Nacional Estadounidense de Estándares)
25 West 43rd Street, 4th Floor
New York, NY 10036
www.ansi.org
- ANSI 01.1 Requisitos de seguridad para máquinas de carpintería y reglamentos del Departamento de trabajo de EE.UU. (U.S. Department of Labor) www.osha.gov

28. CONSERVE ESTAS INSTRUCCIONES. Consúltelas con frecuencia y utilícelas para instruir a otras personas.

INSTRUCCIONES DE SEGURIDAD

SEGURIDAD ELÉCTRICA

ADVERTENCIA ESTA HERRAMIENTA DEBE ESTAR CONECTADA A TIERRA MIENTRAS SE ENCUENTRA EN MARCHA PARA PROTEGER AL OPERARIO CONTRA CHOQUES ELÉCTRICOS.

EN CASO DE FALLOS DE FUNCIONAMIENTO O AVERÍAS, la conexión a tierra proporciona una ruta de menor resistencia para la corriente eléctrica y reduce el riesgo de choques eléctricos. Esta herramienta está equipada con un cable eléctrico que cuenta con un conductor de puesta a tierra del equipo y requiere un enchufe con conexión a tierra (no se incluye). El enchufe **DEBE** conectarse en un receptáculo eléctrico correspondiente que esté instalado de forma adecuada y conectado a tierra de conformidad con **TODOS** los códigos y las normas locales.

NO MODIFIQUE NINGÚN ENCHUFE. Si el enchufe no encaja en el receptáculo eléctrico, contacte a un electricista calificado para que instale el receptáculo eléctrico correspondiente.

La **CONEXIÓN ELÉCTRICA INADECUADA** del conductor de puesta a tierra del equipo puede provocar riesgos de choque eléctrico. El conductor de puesta a tierra del equipo es el conductor con aislamiento verde (con o sin bandas amarillas). **NO** conecte el conductor de puesta a tierra del equipo a un terminal con corriente si se deben reparar o reemplazar el cable eléctrico o el enchufe.

CONSULTE con un electricista o personal de servicio calificado sino comprende bien las instrucciones de conexión a tierra o si no está seguro de que la herramienta esté conectada a tierra adecuadamente al instalar o reemplazar un enchufe.

UTILICE ÚNICAMENTE UN CABLE DE EXTENSIÓN DE 3 HILOS QUE TENGA UN ENCHUFE DE 3 CLAVIJAS CON CONEXIÓN A TIERRA DEL TIPO ADECUADO Y COINCIDA CON EL ENCHUFE DE 3 CLAVIJAS DE LA MÁQUINA, ASÍ COMO UN RECEPTÁCULO DE 3 POLOS QUE SEA COMPATIBLE CON EL ENCHUFE DE LA HERRAMIENTA. *

SI UN CABLE PRESENTA DAÑOS O ESTÁ DESGASTADO, REEMPLÁCELO DE INMEDIATO.

Esta herramienta está diseñada para utilizarse en un circuito que cuente con un receptáculo eléctrico como el que se indica en la **FIGURA A**. La figura muestra un enchufe eléctrico de 3 cables y un receptáculo eléctrico con un conductor de puesta a tierra. Si no dispone de un receptáculo eléctrico debidamente puesto a tierra, puede utilizar un adaptador como el que se indica en la **FIGURA B** para conectar de forma temporal este enchufe en un receptáculo de 2 contactos sin conexión a tierra. El adaptador cuenta con una lengüeta rígida que **SE DEBE** conectar a tierra de forma permanente, por ejemplo, mediante un tomacorriente debidamente conectado a tierra.

EL USO DE ESTE ADAPTADOR ESTÁ PROHIBIDO EN CANADÁ.

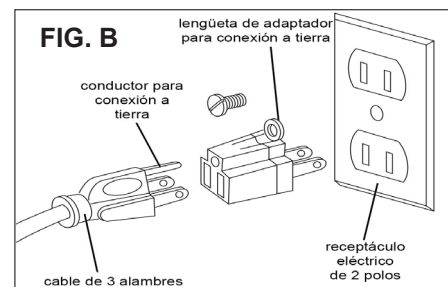
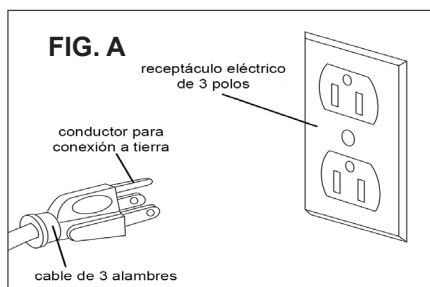

CABLES DE EXTENSIÓN

ADVERTENCIA **NO SE RECOMIENDA EL USO DE CABLES DE EXTENSIÓN CON ESTÁ MÁQUINA.** Para mejor potencia y seguridad, conecte la máquina directamente a una toma de corriente eléctrica con conexión a tierra independiente, ubicada a una distancia que pueda alcanzar la longitud del cable suministrado con la máquina.

Si se debe utilizar un cable de extensión, solo se debe usar durante un tiempo de operación limitado. El cable de extensión debe ser lo más corto posible, y debe tener un calibre mínimo de 14AWG.

ADVERTENCIA Revise los cables de extensión antes de cada uso. Si presentan daños, reemplácelos de inmediato. **Nunca utilice herramientas con cables dañados, dado que el contacto con la zona dañada podría provocar choques eléctricos que pueden producir lesiones graves.**

Utilice un cable de extensión adecuado. Utilice únicamente cables aprobados por Underwriters Laboratories (UL). Los demás cables pueden producir una caída en el voltaje de línea que puede provocar pérdida de potencia y el sobrecalentamiento de la herramienta. Al operar máquinas eléctricas al aire libre, utilice un cable de extensión para exteriores que lleve las marcas "W-A" o "W" (aprobado para uso a la intemperie). Estos cables son específicos para usos en exteriores y reducen el riesgo de choques eléctricos.

CALIBRE MÍNIMO RECOMENDADO PARA CABLES DE EXTENSIÓN (AWG)

SOLO PARA FUNCIONAMIENTO EN 120 V				
	7,62 m (25 pies) de largo	15,24 m (50 pies) de largo	30,50 m (100 pies) de largo	45,72 m (150 pies) de largo
0 a 6 amp.	18 AWG	16 AWG	16 AWG	14 AWG
6 a 10 amp.	18 AWG	16 AWG	14 AWG	12 AWG
10 a 12 amp.	16 AWG	16 AWG	14 AWG	12 AWG

ADVERTENCIA Mantenga el cable de extensión alejado de la zona de trabajo. Coloque el cable de manera tal que no quede atrapado en maderas, herramientas u otras obstrucciones mientras esté trabajando con la herramienta eléctrica.

* Los códigos eléctricos de Canadá requieren que los cables de extensión sean cables certificados de tipo SJT o mejor.

** El uso de adaptadores no está permitido en Canadá.

INSTRUCCIONES DE SEGURIDAD

INSTRUCCIONES DE SEGURIDAD ESPECÍFICAS PARA LIJADORAS

Esta máquina está diseñada para acabados de maderas naturales sólidas y materiales compuestos. Todo uso distinto al especificado, incluso la modificación de la máquina o el uso de piezas que no hayan sido probadas y autorizadas por el fabricante del equipo, puede provocar daños imprevistos e invalidar la garantía.

ATENCIÓN: El uso de esta lijadora conlleva riesgos que el fabricante no puede eliminar. Por lo tanto, el usuario debe ser consciente de que las máquinas para trabajar madera son peligrosas si no se utilizan con cuidado y no se respetan todas las precauciones de seguridad.

1. No trabaje con la máquina hasta haber leído todas las instrucciones que se indican a continuación.
2. No intente operar esta máquina hasta que esté montada por completo.
3. No encienda esta máquina si le falta alguna pieza.
4. Esta máquina se debe conectar a tierra adecuadamente.
5. Si no está familiarizado con la operación de la máquina, obtenga asistencia de una persona calificada.
6. Es sumamente recomendable montar esta máquina en una superficie de trabajo o un soporte planos y seguros.
7. Siempre utilice protección para los ojos y los oídos al operar esta máquina.
8. Siempre use una máscara antipolvo y sistemas de recolección de polvo y de ventilación adecuados. El uso de lijadoras puede producir partículas nocivas al lijar ciertos tipos de maderas, materiales compuestos o plásticos.
9. No opere esta máquina si está bajo la influencia de drogas, alcohol o medicamentos.
10. No utilice prendas sueltas ni joyas al trabajar con esta máquina. Si tiene el cabello largo, recójase.
11. No utilice guantes al trabajar con esta máquina.
12. Siempre asegúrese de que el interruptor de encendido esté en la posición de apagado, "OFF", antes de enchufar la máquina.
13. Siempre asegúrese de que el interruptor de encendido se encuentre en la posición de apagado, "OFF", y que la máquina esté desenchufada al realizar tareas de limpieza, montaje, instalación, o cuando no esté en uso.
14. El uso de accesorios o acoplamientos no recomendados puede provocarle lesiones y dañar la máquina.
15. Revise la pieza de trabajo para verificar que no tenga clavos, tornillos u otros materiales que puedan dañar los tambores de lijado.
16. No se recomienda lijar metales, dado que las chispas que se producen al hacerlo pueden encender aserrín y virutas de madera.
17. No se recomienda lijar fibra de vidrio o materiales similares, dado que las partículas que se producen al hacerlo pueden dañar los cojinetes.
18. Los tambores de lijado abrasivos deben ser del diámetro recomendado por el fabricante.
19. Reemplace los abrasivos desgastados, corroídos o rasgados, dado que pueden provocar lesiones al usuario o daños a la máquina.
20. Siempre mantenga las manos y el rostro alejados de las piezas móviles, como discos, correas y poleas.
21. Mantenga los cables de alimentación alejados de piezas móviles o filosas. Los cables dañados pueden provocar choques eléctricos.
22. Siempre mantenga la pieza de trabajo apoyada en la mesa.
23. Mantenga la zona de trabajo libre de residuos y otros materiales. Mantenga la zona de trabajo limpia y ordenada.

CONSERVE ESTAS INSTRUCCIONES.

Consúltelas con frecuencia.

Este manual del usuario no es un material educativo; está diseñado para brindar indicaciones acerca del montaje, los ajustes y el uso general de la herramienta.

CONTENIDO DEL EMBALAJE

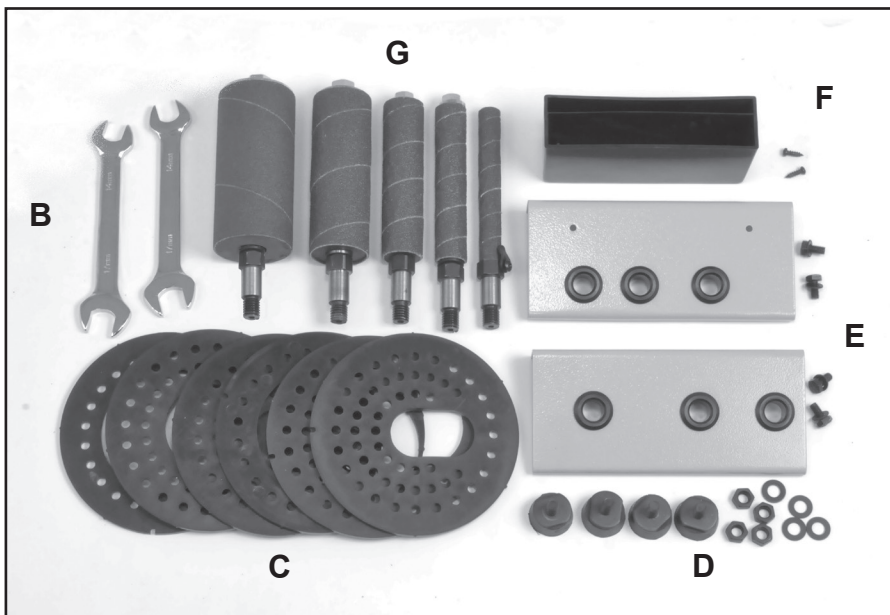
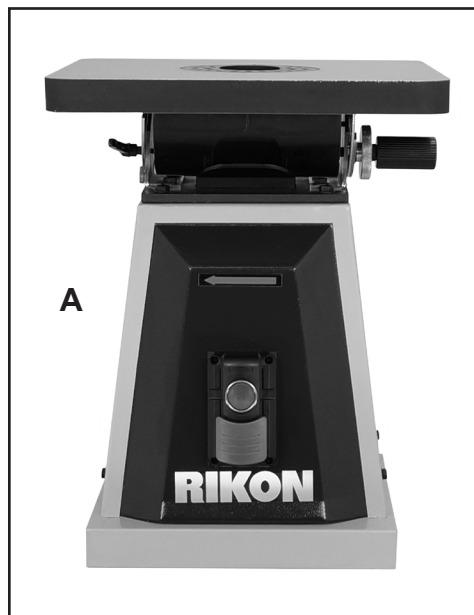

- A Lijadora
- B Llaves inglesas (2) - 14mm, 17mm
- C Insertos de mesa (6)
- D Patas de goma (4) y herramientas

- E Portaherramientas para tambores (2) y herramientas
- F Recipiente para insertos de mesa y tornillos
- G Tambores de lijado (5) - 1/2", 3/4", 1", 1-1/2", 2"
- H Manual y tarjeta de garantía (no se muestran)

DESEMBALAJE Y LIMPIEZA

1. Retire cuidadosamente todo el contenido de la caja de envío. Compare el contenido con la lista de componentes para garantizar que cuente con todos los elementos antes de desechar cualquier parte del material de embalaje. Coloque las piezas en una superficie protegida para identificarlas y realizar el montaje con facilidad. Si faltan piezas o hay piezas dañadas, llame al Servicio de atención al cliente de RIKON (877-884-5167) lo antes posible para obtener piezas de repuesto. NO encienda la máquina si le falta algún componente. Podría lesionarse o dañar la máquina.
2. Si ocurren daños en el envío, infórmeselo a su distribuidor local. Tome fotografías para posibles reclamaciones de seguro.
3. Limpie todas las superficies protegidas contra el óxido con un quitamanchas o grasa común de uso doméstico. No utilice gasolina, diluyentes de pintura, disolventes naturales, etc., dado que pueden dañar las superficies pintadas.
4. Aplique una capa de cera en pasta sobre la mesa para prevenir la oxidación. Limpie bien todas las piezas con un paño limpio y seco.
5. Ponga a un lado los materiales de embalaje y la caja de envío. No los deseche hasta que la máquina esté instalada y funcione adecuadamente.

Proposición 65 de California ADVERTENCIA:

 **ADVERTENCIA:** Perforar, aserrar, lijar o trabajar madera con máquinas pueden exponerle a polvo de madera, una sustancia conocida por el Estado de California como causante de cáncer. Evite inhalar polvo de madera o utilice una máscara contra polvo u otras medidas de protección personal.

Para mayor información visite www.P65Warnings.ca.gov/wood

CONOZCA SU MÁQUINA

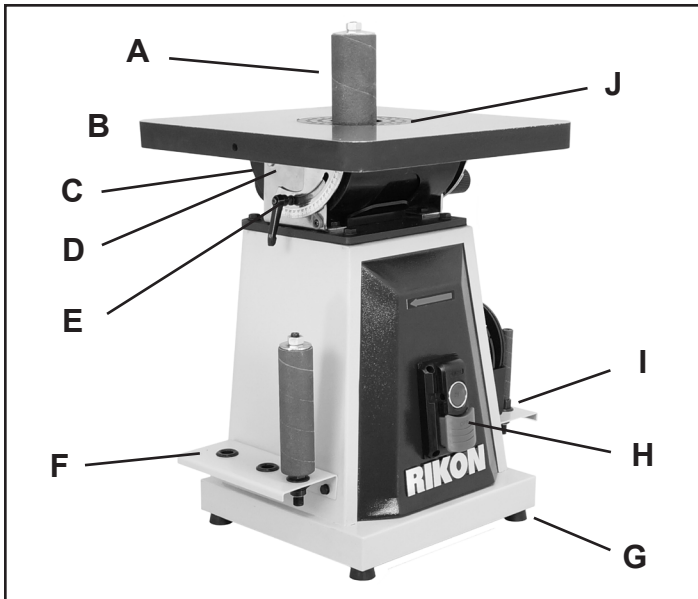

- A Rodillo con funda de lijado
- B Mesa de trabajo
- C Salida de polvo
- D Leva para la nivelación de la mesa
- E Escala de ángulo de la mesa y manija de bloqueo
- F Recipiente para los rodillos
- G Patas de goma (4)

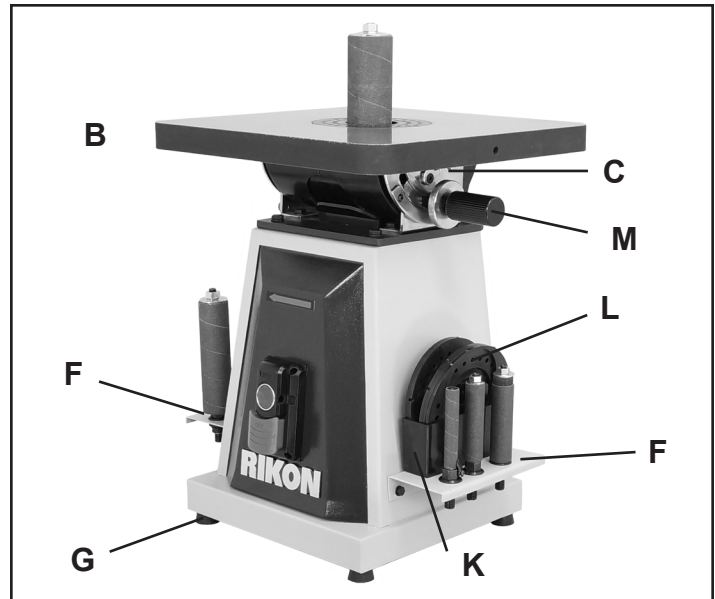

- H Interruptor de encendido/apagado de seguridad
- I Recipiente para los rodillos
- J Inserto de mesa (instalado en la mesa)
- K Recipiente para los insertos de mesa
- L Insertos de mesa
- M Manija con mecanismo de engranajes y bloqueo para la inclinación de la mesa

MONTAJE

NOTA: En función de los cambios de embalaje que se realicen en la fábrica, algunas piezas pueden enviarse previamente instaladas en la máquina. De todos modos, los pasos de montaje enumerados deben revisarse para obtener información acerca de las piezas de la máquina y sus ajustes.

CONEXIÓN DE LAS PATAS DE GOMA

1. Apoye la máquina sobre uno de sus lados para tener acceso a los cuatro orificios que se encuentran en las esquinas de la base.
2. Inserte la parte roscada de una pata de goma en la base de la máquina y coloque una arandela, seguida de una tuerca, para asegurar la pata en su lugar. (Piezas #A52 - 49). Figura 1.
3. Instale las tres patas de goma restantes y luego levante la máquina para colocarla en la posición de trabajo. Las patas de goma evitarán que la máquina se deslice en la mesa de trabajo al utilizarla, y reducirán la vibración que pueden provocar los trabajos de lijado.

UBICACIÓN DE LA LIJADORA EN UNA MESA DE TRABAJO

La lijadora se debe colocar en donde se vaya a utilizar, en una mesa de trabajo resistente, a una altura adecuada y segura para llevar a cabo sus trabajos de lijado.

HERRAMIENTAS NECESARIAS PARA EL MONTAJE

Destornillador Phillips #2 Llave hexagonal de 4mm de 10mm y 13mm o una llave ajustable

⚠ ADVERTENCIA NO SE DEBE CONECTAR LA MÁQUINA Y SE DEBE MANTENER EL INTERRUPTOR DE ENCENDIDO EN LA POSICIÓN DE APAGADO, "OFF", HASTA QUE TODOS LOS AJUSTES SE HAYAN COMPLETADO.

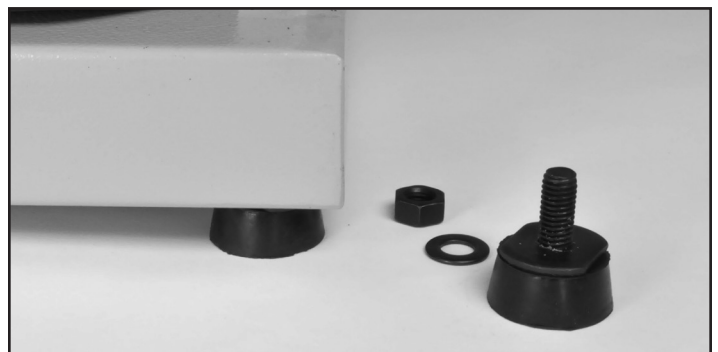

FIG. 1

⚠ CUIDADO LA MÁQUINA ES PESADA Y ES POSIBLE QUE SE NECESITEN DOS PERSONAS PARA LEVANTARLA

MONTAJE

INSTALACIÓN DE PAPEL DE LIJA EN LOS RODILLOS

La lijadora se suministra con 5 rodillos cilíndricos de goma, de 1/2", 3/4", 1", 1-1/2" y 2" de diámetro, que admiten fundas de papel de lija de distintos granos.

El rodillo consta de un cuerpo de goma con un eje de metal que atraviesa el centro (Fig. 2). El eje cuenta con una chaveta que se coloca en un chavetero en el cuerpo de goma. En general, no se deben manipular a menos que el cuerpo de goma se dañe.

Hay dos arandelas de compresión grandes en cada extremo del cuerpo. Hay una tuerca y una arandela en la parte superior para asegurar el papel de lija cilíndrico. La parte inferior del eje, que se coloca en el motor, está roscada.

1. Para quitar la funda de papel de lija de un rodillo, quite la tuerca superior con una llave inglesa, retire la arandela y deslice la funda para retirarla del rodillo de goma. Fig. 3.

NOTA: Si la extracción le resultó difícil, coloque una pequeña cantidad de talco en polvo sobre la goma para facilitar la colocación de la funda nueva.

2. Para instalar una funda de papel de lija nueva en un rodillo, deslice la funda sobre el cuerpo de goma de manera que encaje de forma centrada, sin que sobresalgan los bordes.

3. Vuelva a colocar la arandela y la tuerca superior. Ajuste la tuerca para expandir el cuerpo de goma. Esto sujetará el tambor de lijado. Figura 3. **NOTA:** No ejerza demasiada presión dado que puede deformar el cuerpo de goma.

NOTA: Si utiliza la parte inferior de la funda de lijado, inviértala para utilizar la parte superior.

INSTALACIÓN DEL RODILLO EN LA MÁQUINA

1. Coloque el rodillo en el orificio central de la mesa e inserte su extremo roscado en el extremo abierto del husillo del motor.

2. Gire el rodillo de lijado a mano *en el sentido opuesto a las agujas del reloj* para enroscarlo e instalarlo en el husillo del motor.

3. Con las dos llaves de extremo abierto suministradas, ajuste el rodillo en su lugar. Sostenga el husillo del motor con una llave y ajuste el rodillo de lijado con la otra. No lo ajuste en exceso. Figura 4.

Para quitar un rodillo, retire el inserto de mesa y realice el procedimiento descrito anteriormente en el orden inverso.

NOTA: La instalación del rodillo es más sencilla si la oscilación de la máquina se detiene en el nivel más alto y elevado. También se puede tener un mejor acceso con las llaves al inclinar la mesa.

ADVERTENCIA NO SE DEBE CONECTAR LA MÁQUINA Y SE DEBE MANTENER EL INTERRUPTOR DE ENCENDIDO EN LA POSICIÓN DE APAGADO, "OFF", HASTA QUE TODOS LOS AJUSTES SE HAYAN COMPLETADO.

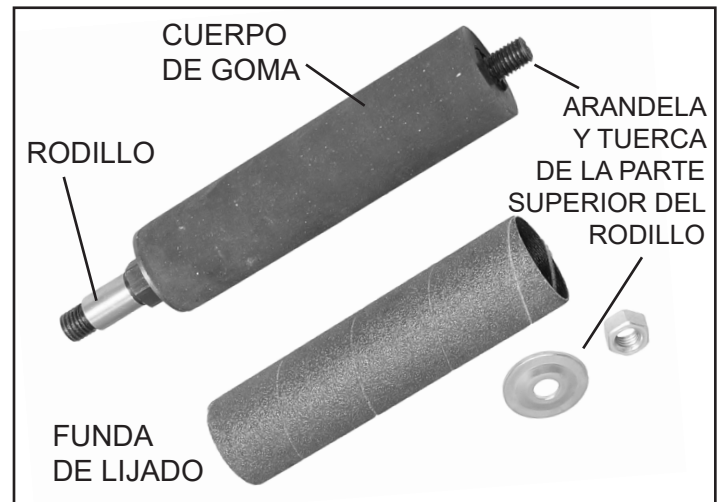

FIG. 2

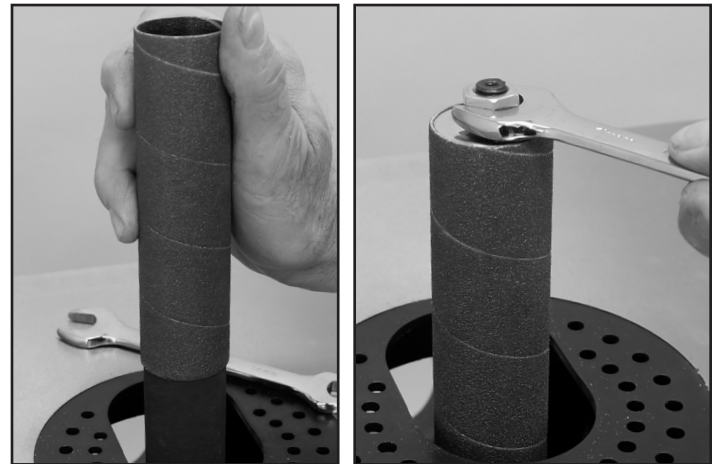

FIG. 3



FIG. 4

MONTAJE

INSTALACIÓN DE INSERTOS DE MESA

La lijadora de rodillo 50-300 viene con una variedad de insertos de mesa que cuentan con un orificio central de distintos diámetros para adaptarse al tamaño de los rodillos.

NOTA: SIEMPRE utilice un inserto de mesa al lijar.

Uno de los estilos tiene un orificio circular en el centro para lijar con la mesa en posición de 90°. El otro estilo cuenta con un orificio central ovalado y se utiliza cuando la mesa se inclina para lijar. Este orificio ovalado evita que el inserto se dañe o se lije durante la operación.

Para instalar un inserto en la mesa, preste atención a la muesca que se encuentra en el borde del inserto. Esta muesca se alinea con la clavija que se encuentra en el orificio de la mesa (Fig. 5). Coloque el inserto en su ubicación, asegurándose de que encaje en el orificio y de que quede al ras de la mesa.

Para retirar un inserto, simplemente empújelo fuera de la mesa con los dedos desde abajo.

ALINEACIÓN DE LA MESA A 90° CON EL RODILLO

La mesa se puede inclinar de 90° a 45° (0° a -45°). Antes de utilizar la lijadora por primera vez, se debe verificar que la mesa esté a escuadra con el rodillo.

1. Suelte la palanca de bloqueo y el anillo de la mesa (# 9A, 12A) y mueva la mesa a la posición de 90 grados con la manija de rotación (#23A). Ajuste la mesa ligeramente en su lugar para que poder realizar ajustes en la inclinación.

2. Coloque una escuadra de 90° en la superficie de la mesa y muévala hacia el rodillo. Debe medir 90°. (Fig. 6). Si la mesa no está en ángulo recto con el rodillo, puede ajustar el nivel de la mesa.

3. Debajo de la mesa de trabajo hay dos levas de freno (#21A) a cada lado de los soportes de la mesa (#2A, 3A) que se pueden ajustar para nivelarla (Fig. 7). Con una llave hexagonal de 4mm, suelte las tuercas hexagonales del centro de las levas (#22A) para girarlas a fin de subir o bajar el nivel de la mesa. Cuando la mesa esté en ángulo de 90° con el rodillo, ajuste las tuercas hexagonales para bloquear las levas de freno en su lugar.

4. Revise el indicador y la escala de ángulo de la mesa para confirmar que esté correctamente configurado e indique que el ángulo de la mesa es de 90° (0°). Con un destornillador Phillips #2, suelte el tornillo del indicador, alinéelo con la posición de 0° de la escala y luego vuelva a ajustar el tornillo. Figura 7.

ADVERTENCIA NO SE DEBE CONECTAR LA MÁQUINA Y SE DEBE MANTENER EL INTERRUPTOR DE ENCENDIDO EN LA POSICIÓN DE APAGADO, "OFF", HASTA QUE TODOS LOS AJUSTES SE HAYAN COMPLETADO.

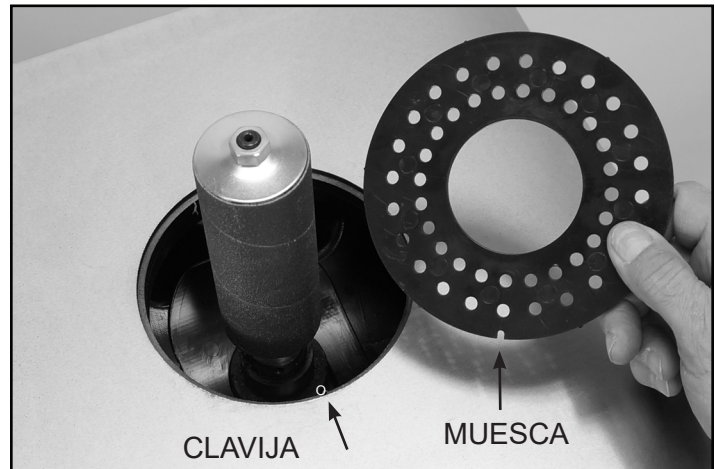

FIG. 5

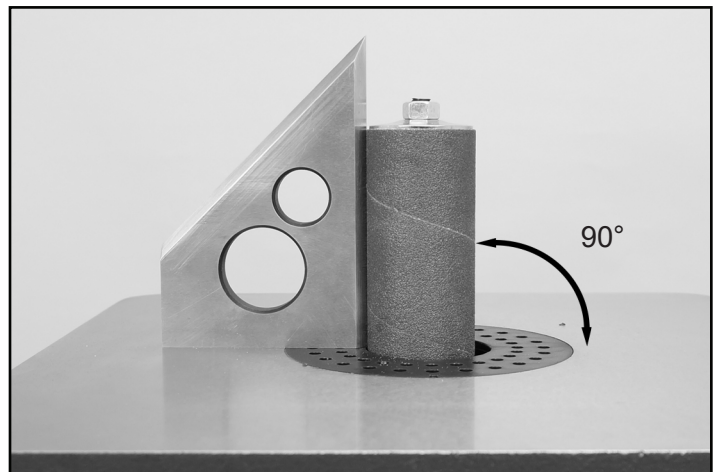

FIG. 6

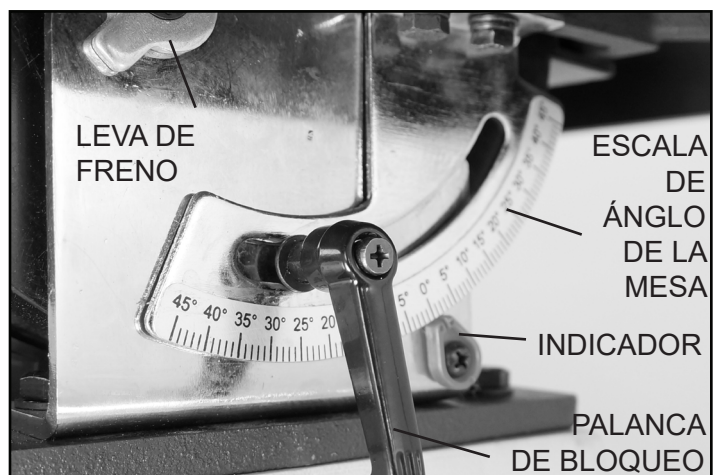

FIG. 7

INCLINACIÓN DE LA MESA

NOTA: Retire el inserto de mesa de orificio redondo antes de inclinar la mesa, dado que de lo contrario se golpeará contra el rodillo y se romperá.

1. Suelte el mango de la palanca lateral (#9A) y el anillo (#12A) para poder inclinar la mesa.
2. La mesa se puede inclinar de 0° a 45°. Utilice la escala de ángulo ubicada en el lado izquierdo de la máquina hasta obtener el ángulo deseado; luego, ajuste el anillo y la palanca de bloqueo.
3. Coloque el inserto de mesa de orificio ovalado en la superficie de la mesa. Figura 8.

INTERRUPTOR DE ENCENDIDO/APAGADO

El interruptor de encendido/apagado está ubicado en el frente de la lijadora para que se pueda acceder de forma rápida, sencilla y segura. Presione el botón verde superior (A) para encender la máquina. Presione el pulsador rojo inferior (B) para apagar la máquina. Figura 9.

Detrás del botón de encendido, "ON", hay un orificio de paso para bloquear los controles con un candado de pasador largo a fin de prevenir el uso no autorizado de la máquina.

PRECAUCIÓN: Nunca se aleje de la máquina cuando está en funcionamiento. Siempre asegure el interruptor en la posición de apagado y desconecte la máquina de la fuente de alimentación cuando no esté en uso.

USO DE LA LIJADORA DE RODILLO OSCILANTE

1. Encienda la máquina y espere a que el motor alcance la velocidad máxima. La Lijadora 50-300 cuenta con un rodillo que oscila de forma automática (se mueve hacia arriba y hacia abajo) 24mm (15/16"). Este movimiento garantiza que el papel de lija del rodillo se utilice al máximo a lo largo de toda la funda y no se desgaste solo en una zona.

⚠ CUIDADO NUNCA PONGA LA MÁQUINA EN MARCHA CON UNA PIEZA DE TRABAJO EN CONTACTO CON EL RODILLO

2. Mirando la máquina desde el frente, el motor gira en el sentido de las agujas del reloj. Haga avanzar la pieza de trabajo de forma transversal y en la dirección de la rotación del rodillo. Fig. 10.

CONTINÚA EN LA PÁGINA 12



FIG. 8

⚠ ADVERTENCIA NO SE DEBE CONECTAR LA MÁQUINA Y SE DEBE MANTENER EL INTERRUPTOR DE ENCENDIDO EN LA POSICIÓN DE APAGADO, "OFF", HASTA QUE TODOS LOS AJUSTES SE HAYAN COMPLETADO.



FIG. 9

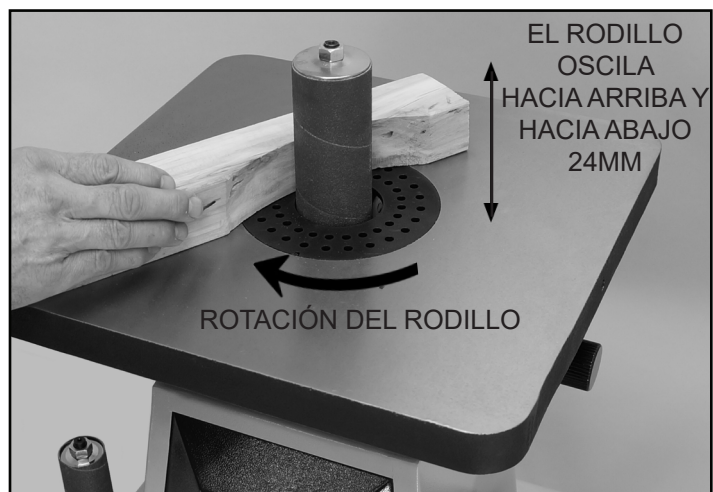

FIG. 10

FUNCIONAMIENTO

CONTINUACIÓN DE LA PÁGINA 11

3. NUNCA haga avanzar y lije una pieza de trabajo en la máquina con el cuerpo directamente detrás de ella. La máquina podría empujar la pieza de trabajo hacia el operario y provocar lesiones graves.

USO DE LA LIJADORA EN ÁNGULOS DE 0° - 45°

1. Retire el inserto de orificio circular y almacénelo con cuidado. Coloque el inserto de orificio ovalado (consulte la sección de selección de insertos de mesa en la página 10). Suelte los pernos de seguridad de la mesa ubicados a ambos lados de la máquina.
2. Incline la mesa al ángulo deseado y vuelva a ajustar los pernos de seguridad.
3. Siempre haga avanzar la pieza de trabajo en la máquina en la dirección de la rotación. Figura 11.

NOTA: Cuando la mesa está inclinada en un ángulo en particular, se conservará el mismo ángulo de lijado únicamente si la pieza de trabajo se hace avanzar de forma paralela al rodillo.

EXTRACCIÓN DE POLVO

Esta máquina está equipada con una salida de extracción de polvo de 50mm de diámetro. Esta salida se encuentra ubicada en la parte trasera de la máquina, justo debajo de la mesa. Figura 12.

Conecte la manguera de recolección de polvo del taller a esta salida para recolectar el polvo que se produce al lijar.

⚠ CUIDADO NO use la lijadora sin un recolector de polvo y sin utilizar una máscara de protección contra el polvo. ¡El lijado crea cantidades considerables de polvo que pueden ser nocivas para el sistema respiratorio!

⚠ ADVERTENCIA Antes de encender la máquina, revise las precauciones de seguridad que se enumeran en las páginas 3 a 6. Asegúrese de comprender por completo las características, los ajustes y las capacidades de la máquina que se describen en este manual.



FIG. 11



FIG. 12

Para adquirir recolectores de polvo y accesorios de RIKON comuníquese con su Distribuidor de herramientas RIKON o visite www.rikontools.com para obtener más información.



⚠ ADVERTENCIA DE LA PROPOSICIÓN 65 DE CALIFORNIA (CALIFORNIA PROPOSITION 65): Algunos polvos que se producen al utilizar herramientas eléctricas para lijar, aserrar, amolar, perforar o realizar otras actividades de construcción contienen sustancias químicas identificadas por el Estado de California como causantes de cáncer, defectos congénitos u otros daños reproductivos. El riesgo que provoca la exposición a estas sustancias químicas varía, en función de la frecuencia con la que se realicen este tipo de trabajos. Para reducir la exposición, trabaje en zonas bien ventiladas y utilice equipos de seguridad aprobados, como máscaras antipolvo diseñadas específicamente para filtrar partículas microscópicas.

Para obtener información más detallada acerca de la Proposición 65 de California, ingrese en www.P65Warnings.ca.gov/wood

MANTENIMIENTO

⚠️ ADVERTENCIA

Coloque el interruptor de encendido en la posición de apagado, "OFF" y desconecte el enchufe del tomacorriente antes de realizar ajustes o tareas de mantenimiento en la lijadora. NO realice tareas de mantenimiento o reparación de los componentes eléctricos del motor. Este tipo de mantenimiento lo debe realizar un técnico de servicio calificado.

MANTENIMIENTO REQUERIDO

- | | |
|--|----------------------|
| 1. Verifique que el cable de alimentación y el enchufe no presenten daños. | Antes de cada uso. |
| 2. Verifique que los rodillos de lijado y las fundas no presenten daños ni estén desgastados. | Antes de cada uso. |
| 3. Revise todas las protecciones y las herramientas para corroborar que estén asegurados. | Antes de cada uso. |
| 4. Compruebe que todas las piezas móviles estén alineadas y que no estén atascadas. | Antes de cada uso. |
| 5. Limpie y rectifique las superficies de lijado para obtener la mejor acción abrasiva. | Según sea necesario. |
| 6. Reemplace las fundas de lijado cuando estén desgastadas o dañadas. | Según sea necesario. |
| 7. Limpie y aspire el polvo de la carcasa del motor y otras piezas de la lijadora. | Según sea necesario. |
| 8. Mantenga las mesas de hierro libres de óxido. Aplique una capa de cera en pasta o silicona en aerosol. Según sea necesario. | Según sea necesario. |

FRECUENCIA

NOTA: No es necesario lubricar los cojinetes, dado que están sellados y previamente lubricados de por vida. Solo reemplace los cojinetes si presentan fallos. No utilice aire comprimido cerca de los cojinetes. Simplemente limpie las superficies expuestas de los cojinetes con un paño seco.

ADVERTENCIA: Si limpia aserrín por soplado, utilice protección ocular apropiada para evitar que ingrese en los ojos.

Toda tarea distinta a las tareas de mantenimiento recomendadas para estas herramientas las debe llevar a cabo únicamente un técnico calificado y autorizado.

RESOLUCIÓN DE PROBLEMAS

PROBLEMA	POSIBLE CAUSA	SOLUCIÓN
La lijadora no arranca	1. La lijadora está desconectada de la pared o el motor 2. Hay un fusible quemado o el disyuntor está desconectado 3. El cable está dañado	1. Revise todas las conexiones 2. Reemplace el fusible o vuelva a conectar el disyuntor 3. Reemplace el cable
La lijadora no alcanza la velocidad adecuada	1. El cable de extensión no es del calibre adecuado o es demasiado largo 2. Baja corriente	1. Reemplace el cable por uno del calibre y la longitud adecuados 2. Comuníquese con un electricista calificado
La máquina vibra de forma excesiva	1. La mesa de trabajo o la base están en una superficie desnivelada	1. Ajuste la mesa o la base para que queden niveladas 2. Asegure la máquina con tornillos
El borde de lijado no está en ángulo recto	1. La mesa no está en ángulo recto con el rodillo	1. Utilice una escuadra para ajustar la mesa con el rodillo
Marcas de lijado en la madera	1. La pieza permanece inmóvil 2. La funda de lijado es de un grano incorrecto 3. Se ejerce demasiada presión de avance 4. Está lijando en sentido contrario al del grano de la madera	1. Mantenga la pieza de trabajo en movimiento 2. Utilice un grano más grueso para eliminar las rebabas y uno fino para el lijado de acabado 3. Nunca fuerce la pieza de trabajo 4. Lije en el sentido del grano de la madera

DIAGRAMA DE PIEZAS

50-300

LIJADORA
DE RODILLO
OSCILANTE

DIAGRAMA A

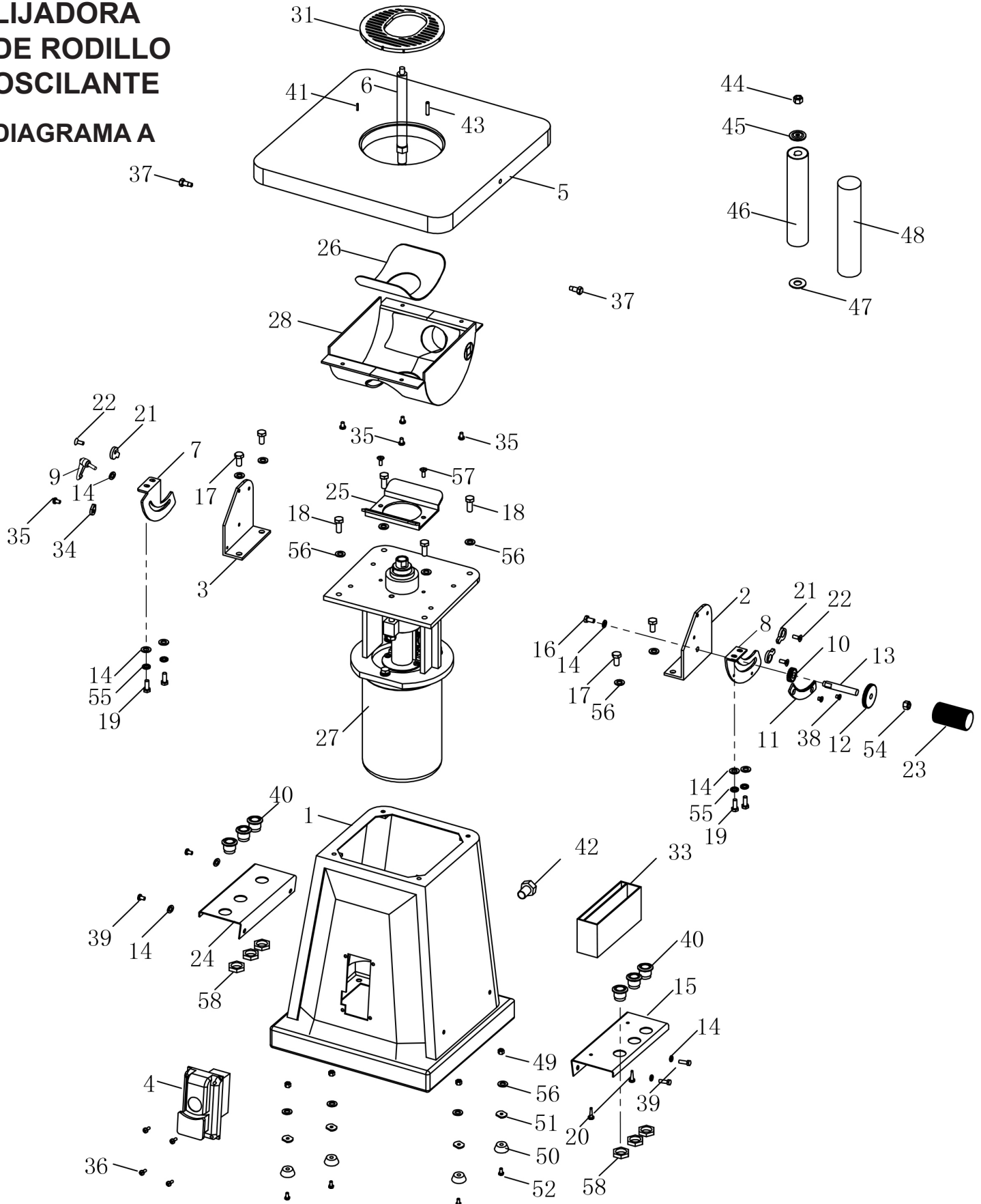

LISTA DE PIEZAS

50-300 LIJADORA DE RODILLO OSCILANTE

DIAGRAMA A

NRO. DE CÓDIGO	DESCRIPCIÓN	NRO. DE PIEZA	NRO. DE CÓDIGO	DESCRIPCIÓN	NRO. DE PIEZA
1A	Cuerpo de la máquina	P50-300-1A	31A	Inserto para rodillos 1/2, 3/4, 1"	50-4001
2A	Soporte de la mesa de trabajo	P50-300-2A	31B	Inserto para rodillos 1-1/2, 1-3/4, 2"	50-4002
3A	Soporte de la mesa de trabajo	P50-300-3A	31C	Inserto para rodillos de 3"	50-4003
4A	Interruptor	P50-300-4A	31D	Inserto ovalado, rodillos 1/2, 3/4, 1"	50-4004
5A	Mesa de trabajo	P50-300-5A	31E	Inserto ovalado, rodillos 1-1/2, 1-3/4, 2"	50-4005
6A	Varilla de conexión	P50-300-6A	31F	Inserto ovalado para rodillo de 3"	50-4006
7A	Soporte de rotación de la mesa (izq.)	P50-300-7A	33A	Portaherramientas, insertos de mesa	P50-300-33A
8A	Soporte de rotación de la mesa (der.)	P50-300-8A	34A	Indicador de dial	P50-300-34A
9A	Palanca de bloqueo	P50-300-9A	35A	Tornillos de cabeza plana M5x8	P50-300-35A
10A	Engranaje pequeño	P50-300-10A	36A	Tornillos de cabeza plana M4x12	P50-300-36A
11A	Bastidor	P50-300-11A	37A	Perno escalonado	P50-300-37A
12A	Anillo de seguridad	P50-300-12A	38A	Tornillos avellanados M5x6	P50-300-38A
13A	Eje de rotación	P50-300-13A	39A	Perno hexagonal M6x12	P50-300-39A
14A	Arandela 6	P50-300-14A	40A	Cono de reducción	P50-300-40A
15A	Armazón del tambor derecho	P50-300-15A	41A	Pasador de resorte 2,5x20	P50-300-41A
16A	Perno hexagonal M6x12	P50-300-16A	42A	Sujetacables M18	P50-300-42A
17A	Perno hexagonal M8x16	P50-300-17A	43A	Chaveta 5x50	P50-300-43A
18A	Perno hexagonal M8x20	P50-300-18A	44A	Tuerca de giro izquierdo M10	P50-300-44A
19A	Perno hexagonal M6x16	P50-300-19A	45A	Arandela convexa	P50-300-45A
20A	Tornillos autorroscantes ST4.0x10	P50-300-20A	46A	Funda de goma	P50-300-46A
21A	Leva excéntrica	P50-300-21A	47A	Arandela	P50-300-47A
22A	Tornillos avellanados M6x12	P50-300-22A	48A	Funda de lijado	P50-300-48A
23A	Manija de rotación	P50-300-23A	49A	Tuerca hexagonal M8	P50-300-49A
24A	Portaherramientas, tambores de lijado	P50-300-24A	50A	Arandela de goma	P50-300-50A
25A	Parte fija	P50-300-25A	51A	Arandela de tuerca	P50-300-51A
26A	Parte móvil	P50-300-26A	52A	Perno hexagonal M8x25	P50-300-52A
27A	Conjunto de oscilación	P50-300-27A	54A	Tuerca hexagonal M10	P50-300-54A
28A	Caja/salida de recolección de polvo	P50-300-28A	55A	Arandela de muelle 6	P50-300-55A
			56A	Arandela 8	P50-300-56A
			57A	Tornillos de cabeza plana M6x12	P50-300-57A
			58A	Tuerca del cono de reducción	P50-300-58A

NOTA: Mencione el número de pieza del fabricante cuando llame para pedir piezas de repuesto.
Para las piezas en garantía se requiere el número de serie de la máquina.

DIAGRAMA DE PIEZAS

50-300 LIJADORA DE RODILLO OSCILANTE

DIAGRAMA B

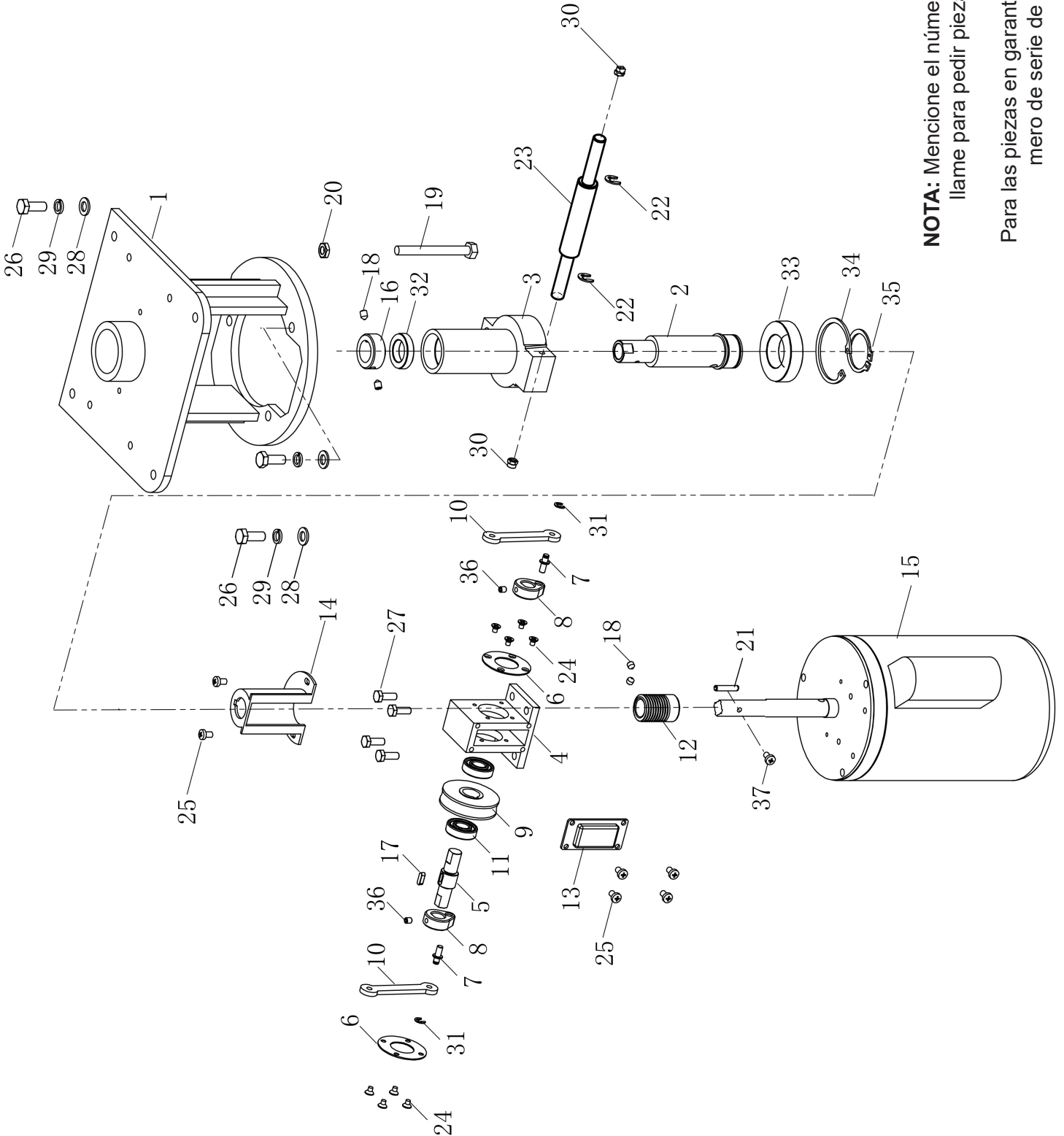

NOTA: Mencione el número de código cuando llame para pedir piezas de repuesto.

Para las piezas en garantía se requiere el número de serie de la máquina.

LISTA DE PIEZAS

NRO. DE CÓDIGO	DESCRIPCIÓN	NRO. DE PIEZA	NRO. DE CÓDIGO	DESCRIPCIÓN	NRO. DE PIEZA
1B	Base del motor	P50-300-1B	20B	Tuerca hexagonal fina M8	P50-300-20B
2B	Casquillo, rodillo con inserto de plástico	P50-300-2B	21B	Chaveta 5x5x50	P50-300-21B
3B	Columna de guía	P50-300-3B	22B	Clip en E 6mm	P50-300-22B
4B	Armazón del sinfín	P50-300-4B	23B	Eje de la varilla de conexión	P50-300-23B
5B	Eje del sinfín	P50-300-5B	24B	Tornillo avellanado M4x6	P50-300-24B
6B	Cojinete del prensaestopas	P50-300-6B	25B	Tornillo de cabeza plana M5x8	P50-300-25B
7B	Eje de manivelas	P50-300-7B	26B	Perno hexagonal M8x20	P50-300-26B
8B	Manivela	P50-300-8B	27B	Perno hexagonal M6x16	P50-300-27B
9B	Sinfín	P50-300-9B	28B	Arandela 8	P50-300-28B
10B	Varilla de conexión	P50-300-10B	29B	Arandela de muelle 8	P50-300-29B
11B	Cojinete 6001-2RS	P50-300-11B	30B	Tuerca autoblocante M5	P50-300-30B
12B	Engranaje de tornillo sin fin	P50-300-12B	31B	Clip en E 4mm	P50-300-31B
13B	Cubierta del armazón del sinfín	P50-300-13B	32B	Cojinete 61804	P50-300-32B
14B	Carcasa de plástico, engranaje del sinfín	P50-300-14B	33B	Cojinete 6006	P50-300-33B
15B	Motor	P50-300-15B	34B	Anillo de seguridad int. 55mm	P50-300-34B
16B	Tapa del cojinete	P50-300-16B	35B	Anillo de seguridad ext. 30mm	P50-300-35B
17B	Chaveta 4x4x12	P50-300-17B	36B	Tornillo de cabeza hueca M5x6	P50-300-36B
18B	Tornillo de fijación hex., plana M6x6	P50-300-18B	37B	Tornillo de cabeza plana M4x12	P50-300-37B
19B	Perno hexagonal M8x75	P50-300-19B			

NOTA: Mencione el número de código cuando llame para pedir piezas de repuesto.

Para las piezas en garantía se requiere el número de serie de la máquina.

50-300 LIJADORA DE RODILLO OSCILANTE

DIAGRAMA B

DIAGRAMA DE CONEXIONES

ADVERTENCIA

Esta máquina se debe conectar a tierra. El reemplazo del cable de alimentación lo debe llevar a cabo únicamente un electricista calificado. Consulte la página 5 para obtener información eléctrica adicional.

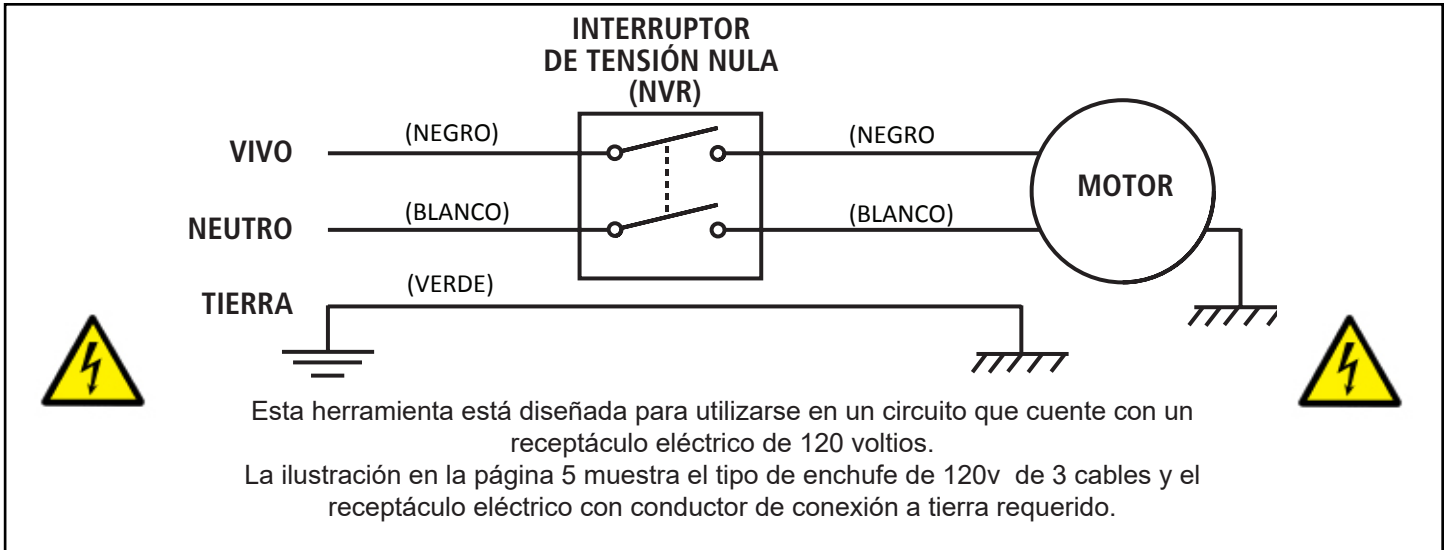

ACCESORIOS

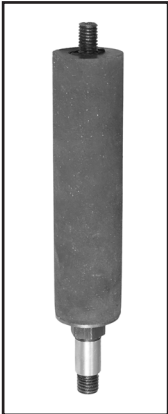

CONJUNTO DEL RODILLO

Listo para instalar, comprende el eje roscado, el cilindro de goma de 4-1/2" y la arandela y la tuerca superiores. Apto únicamente para la Lijadora de rodillo 50-300.

- 50-3012** 1/2" de diámetro
- 50-3034** 3/4" de diámetro
- 50-3001** 1" de diámetro
- 50-3112** 1-1/2" de diámetro
- 50-3002** 2" de diámetro
- 50-3003** 3" de diámetro
(el de 3" no se incluye con la máquina)



FUNDAS DE LIJADO

Abrasivos de óxido de aluminio aglomerados con resina de 4-1/2" de largo. Paquetes de 5 o 3 como se indica a continuación.

- 50-45060** Grano 60 Diámetros: 1/2", 3/4", 1" 1-1/2", 2" (paquete de 5)
- 50-45100** Grano 100 Diámetros: 1/2", 3/4", 1" 1-1/2", 2" (paquete de 5)
- 50-45150** Grano 150 Diámetros: 1/2", 3/4", 1" 1-1/2", 2" (paquete de 5)
- 50-45303** Grano 60, 100, 150 Diámetro: 3" (paquete de 3)

NOTAS

Utilice esta sección para registrar tareas de mantenimiento, reparaciones y llamados a Soporte técnico:

RIKON

POWER TOOLS®

Garantía limitada – 5 AÑOS

Rikon Power Tools Inc. ("el Vendedor") ofrece garantía solamente al comprador/-consumidor original de sus productos de que cada producto está libre de defectos de fabricación y mano de obra por un período de cinco (5) años a partir de la fecha de compra del producto al por menor. Esta garantía no se puede transferir.

Esta garantía no se aplica a defectos directa o indirectamente provocados por uso incorrecto, abuso, negligencia, accidente, reparación, cambio o falta de mantenimiento o desgaste normal. En ningún caso, el vendedor será responsable por los daños incidentales o consecuentes que resulten de productos defectuosos. Todas las demás garantías, explícitas o implícitas, sean de comercialización, adecuación para un fin determinado u otras han sido expresamente excluidas por el vendedor. La garantía de cinco años no cubre productos que se usan para fines comerciales, industriales, o pedagógicos. El plazo de la garantía para tales reclamaciones se limitará a un periodo de dos años.

Esta garantía limitada no se aplica a accesorios, tales como hojas, brocas, discos de lijado, ruedas de amolar, correas, rodamientos guía y otros artículos relacionados.

En ningún caso, el vendedor se hará responsable por la muerte, lesiones a personas o propiedades, o por daños incidentales, contingentes, especiales o consecuentes que se originen del uso de nuestros productos.

Para poder beneficiarse de esta garantía, se debe proporcionar un comprobante de compra y toda la documentación necesaria que indique la fecha de compra y una explicación del reclamo.

El vendedor se reserva el derecho a, en cualquier momento y sin previo aviso, realizar modificaciones en los componentes, accesorios y equipo adicional que se consideren necesarias por cualquier motivo.

Para registrar su máquina por internet, visite la página de RIKON en www.rikontools.com/warranty

Para beneficiarse de esta garantía o si tiene alguna pregunta, comuníquese con nosotros llamando al 877-884-5167 o, por correo electrónico, escribiendo a warranty@rikontools.com



Para obtener más información:
16 Progress Road
Billerica, MA 01821

877-884-5167 / 978-528-5380
techsupport@rikontools.com

