

**TRIUMPH**  
**escape**<sup>™</sup>

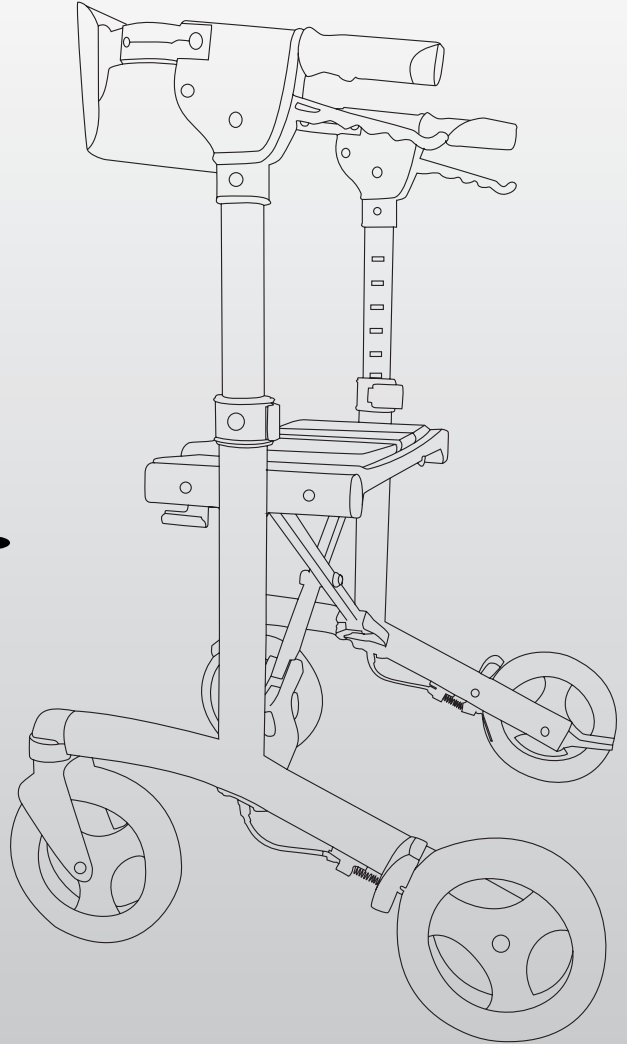

## 1. For your safety / Pour votre sécurité

		 Keep all 4 wheels on the ground / Gardez les 4 roues au sol		
	 MAX 300 lb / 136kg	 MAX 11lb / 5kg		
		 Check the brakes before using / Vérifiez les freins avant d'utiliser		 Parking brake must be applied before sitting / Le frein de stationnement doit être appliqué avant de s'asseoir.

## 2. Assembly / Assemblée

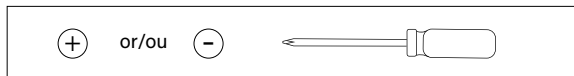
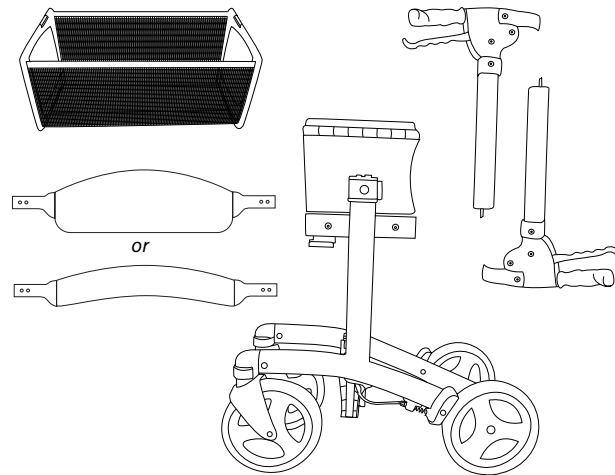

## Install the brake handles / Installez poignées de frein

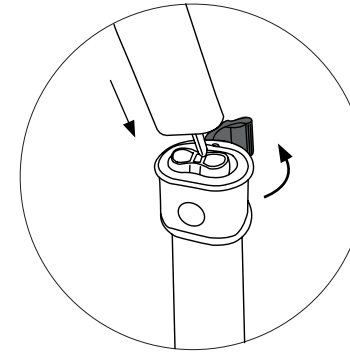

While holding the GREY release lever in the open position, slide the brake handle into the frame.

*En tenant le levier Gris dans la position ouverte, faites glisser la poignée de frein dans le cadre.*

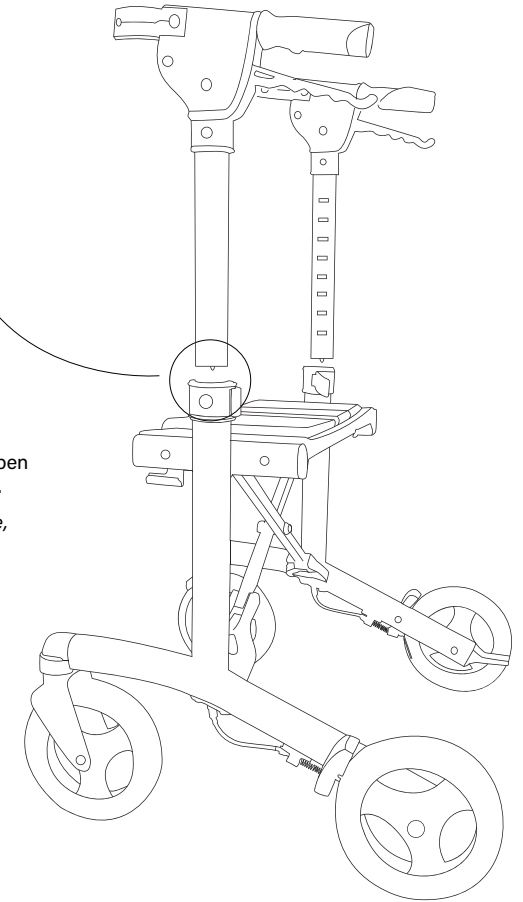

The metal rod protruding from bottom of brake handle tube must be inserted into the rectangular slot in the middle of the frame. Set the desired handle height (The line below the number on the handle should line up with the top edge of the frame), and close the GREY lever. The release lever should 'click' when locked into the closed position.

Note: If brake handles are inserted with the rectangular slots facing outwards, you will be unable to set the handle height, as the GREY release lever will not close, and the brake will not function.

*La tige métallique, qui est sous le tube de la poignée de frein, doit être insérée dans la fente rectangulaire au milieu du cadre. Réglez la hauteur de la poignée désirée et refermez le levier GRIS de déverrouillage. Le levier de déverrouillage devrait 'cliquer' lorsqu'il est en position fermée.*

*Remarque: Si les poignées de frein sont insérées dans les fentes rectangulaires et orientées vers l'extérieur, vous serez incapable de régler la hauteur de la poignée, pois que le levier de déverrouillage GRIS ne se fermera pas, et que le frein ne fonctionnera pas.*

## Install the Backstrap / Installez la courroie de dossier

Slide backstrap into the backrest connector. The padded side of the backstrap should face the inside of the rollator where it will meet the user's back while seated.

*Glissez la courroie dans le connecteur du dossier. La partie rembourrée de la courroie devrait faire face à l'intérieur du déambulateur où il rencontrera le dos de l'utilisateur en position assise.*

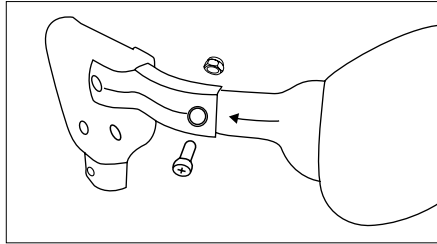

Secure the backstrap into position by inserting the screw and nut. The nut should be positioned into the hexagon shape hole on the inside of the backrest connector. Tighten securely using a Phillips screwdriver.

*Fixer la courroie de dossier en position en insérant la vis et l'écrou. L'écrou doit être positionné dans le trou de forme hexagonale à l'intérieur du connecteur de dossier. Serrer solidement à l'aide d'un tournevis cruciforme (Phillips).*

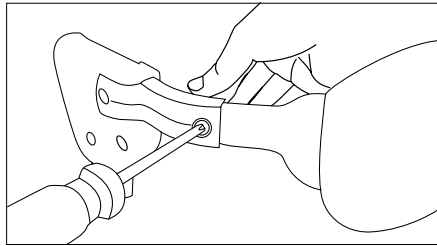

## Install the Shopping Bag/ Installez le sac à provisions

Attach the shopping bag into the basket hook located under the seat at the front.

*Accrochez le sac à provisions dans les supports situés sous le siège à l'avant.*

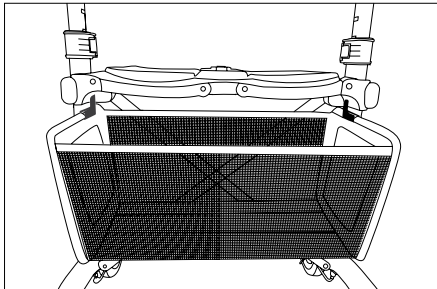

Loop the strap (velcro) around the frame and insert into wire tab.

*Boucher la courroie (velcro) autour du cadre et insérer dans l'onglet fil.*

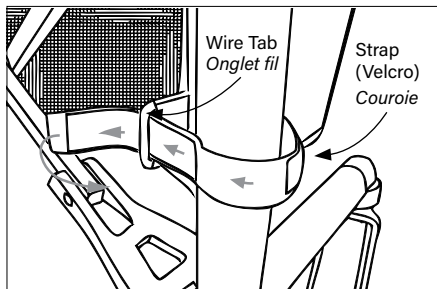

Firmly secure the velcro strap.

*Attachez fermement la courroie*

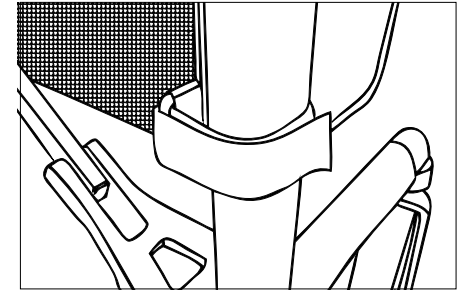

Insert red clip into basket hook. Red clip will 'click' when locked into position.

*Insérez le clip rouge dans le crochet du panier. Le clip rouge 'cliquera' lorsqu'il est verrouillé en position.*

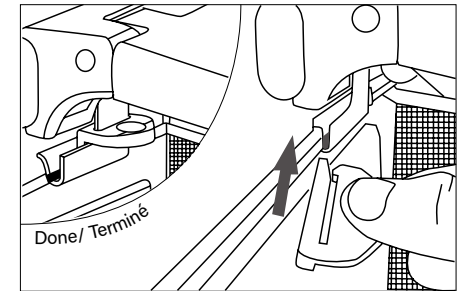

## 3. Operating Your Rollator / Utilisation de votre déambulateur

### To fold the Escape Rollator / Pour plier le déambulateur Escape

To fold rollator, pull up on the handle strap located in the centre of the seat.

*Pour plier le déambulateur tirez sur la sangle de la poignée située aux centre du siège.*

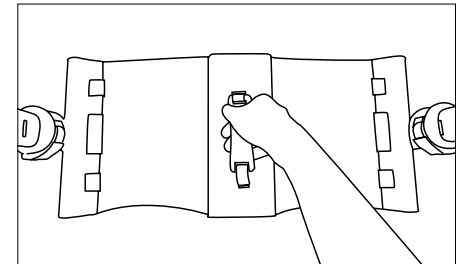

### Frame Lock (ON/OFF) / Verrouillage de trame (ON / OFF)

To turn off the frame lock, turn the red knob 90° clockwise.

*Pour fermer le verrouillage du cadre, tournez le bouton rouge 90° à droit.*

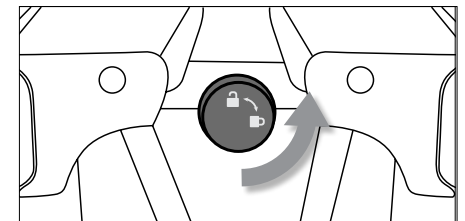

### To unfold the Escape Rollator / Pour déplier le déambulateur Escape

Pull the red knob below the seat to release the frame lock. Pull handles apart, and push down on the seat.

*Tirez le bouton rouge sous le siège pour ouvrir le verrouillage du cadre. Tirer les poignées et appuyer sur le siège.*

Important: If using the rollator partially folded, ensure that all four wheels are firmly on the ground.

*Important: Lorsque le déambulateur est moitier plier, soyez prudent queles quatre roues son bien placer a terre.*

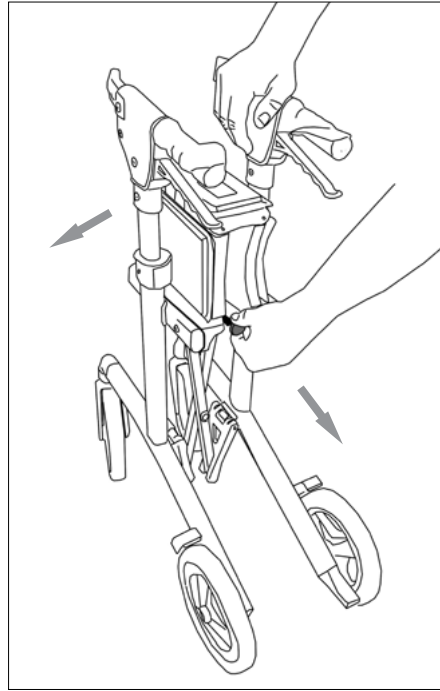

### Using the Brakes / Utilisation des freins

Pull up on brake handle to slow down or to release the parking brake.

*Tirez sur la poignée de frein pour ralentir ou de débloquer le frein de stationnement.*

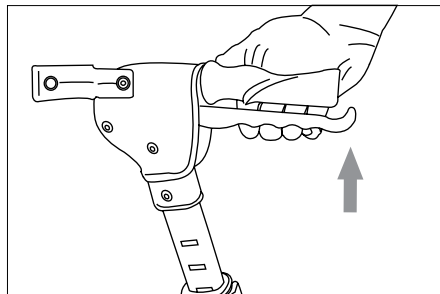

Push down on brake handle to lock the brake into PARK.

**Always lock the brake before sitting.**

*Appuyer sur la poignée de frein pour verrouiller le frein enstationnement.*

**Toujours verrouiller le frein avant de vous asseoir.**

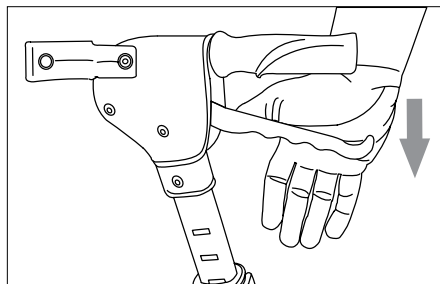

### Adjust the Handle height / Réglez la hauteur de la poignée

Pull the GREY release lever in the open position. Set the desired handle height, and close the GREY release lever. The release lever should 'click' when locked into the closed position.

The line below the number on the handle should line up with the top edge of the frame.

To determine the correct handle height of your rollator, stand straight up with your hands on the handgrips, your arms should be slightly bent 20 to 30 degrees at your elbows.

*Tirez le levier GRIS en position ouverte. Réglez la hauteur de la poignée désirée et refermez le levier GRIS de déverrouillage. Le levier de déverrouillage devrait 'cliquer' lorsqu'il est en position fermée.*

*Le bord inférieur de la fente rectangulaire s'alignera avec le bord supérieur du cadre.*

*Pour déterminer la hauteur de la poignée correcte de votre déambulateur, tenez-vous droit avec vos mains sur les poignées, vos bras doivent être légèrement pliés de 20 à 30 degrés à vos coudes.*

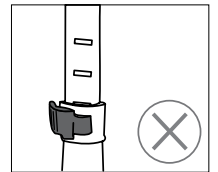
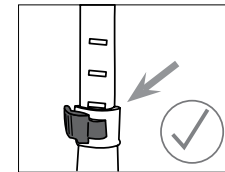
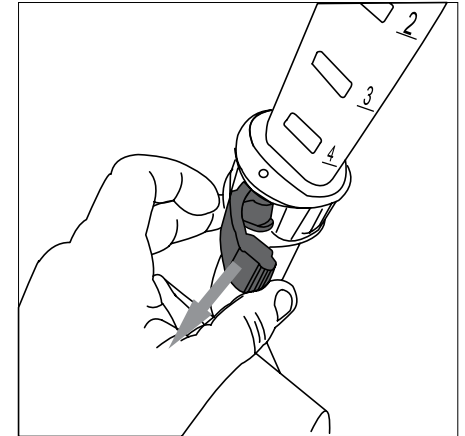

### To adjust the brake tension / Pour régler la tension de freinage

If the hand brake is too loose, loosen the locking nut, and turn the adjustment screw counter clockwise.

If the hand brake is too tight, loosen the locking nut, and turn the adjustment screw clockwise.

*Si le frein à main est trop lâche, desserrer l'écrou et tourner le vis de réglage dans le sens contraire des aiguilles d'une montre.*

*Si le frein à main est trop serré, desserrer l'écrou de blocage et tourner le vis de réglage dans le sens des aiguilles d'une montre.*

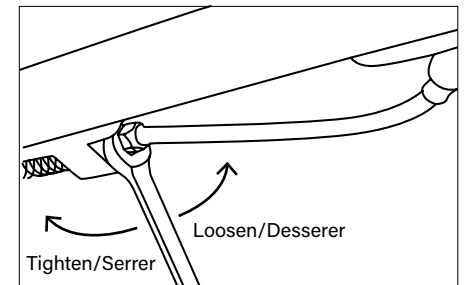
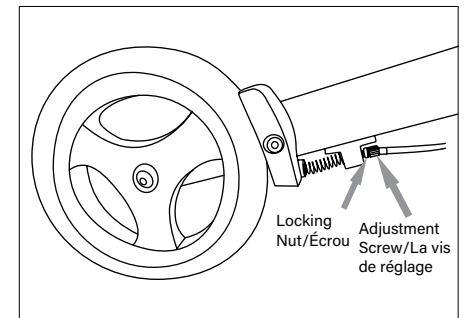

### Walking with the rollator / Marcher avec le déambulateur

Stand up as straight as possible, and walk with the rollator close to your body. Keep your feet centred. Do not push the rollator away from your body, as this will cause you to bend your back, and could cause a fall.

*Levez-vous aussi droit que possible, et de marcher avec déambulateur proche à votre corps. Garder vos pieds centrés. Ne poussez pas le déambulateur loin de votre corps, car cela va vous amener à courber le dos, et pourrait causer une chute.*

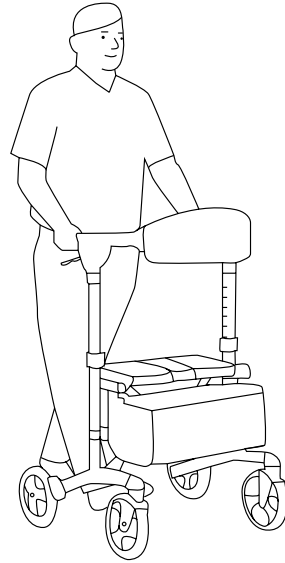

### To use the curb climber / Pour utiliser le monte-trottoir

Use the curb climber to overcome obstacles such as curbs and thresholds.

To use the curb climber, keep both hands on the handles, and place foot onto the curb climber to lift the front wheels of the rollator.

*Utilisez le monte-trottoir pour surmonter les obstacles comme les bords de trottoirs et les seuils.*

*Pour utiliser le monte-trottoir, garder les deux mains sur les poignées, et placer le pied sur le monte-trottoir pour soulever les roues avant du déambulateur.*

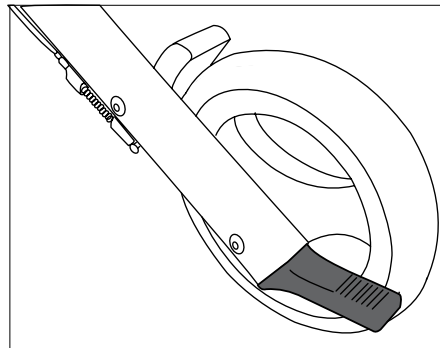

### Storage / Entreposage

Do not leave your rollator subject to the elements outside for extended periods. When storing the rollator, do not store other objects on the rollator.

*Ne laissez pas votre déambulateur soumis aux éléments extérieurs pendant de longues périodes. Lorsque vous rangez le déambulateur, ne pas entreposé d'autres objets dessus.*

### To sit on the Rollator / Pour s'asseoir sur le déambulateur

To sit on the rollator, ensure that the brakes are in the LOCKED position, and the rollator cannot move. Using the handles for stability carefully turn around. Gently touch the back of your legs on the edge of the seat, and sit down. Ensure both feet make contact with the ground while seated.

#### DO NOT STOP ON SLOPED SURFACES!

*Pour s'asseoir sur le déambulateur, assurez-vous que les freins sont en position verrouillée, et le déambulateur ne peut pas bouger. Utiliser les poignées pour la stabilité tourner soigneusement autour. Touchez doucement le dos de vos jambes sur le bord du siège, et asseyez-vous. S'assurer vos que les deux pieds sont en contact avec le sol en position assise.*

**NE VOUS ARRÊTEZ PAS SUR DES SURFACES EN PENTE!**

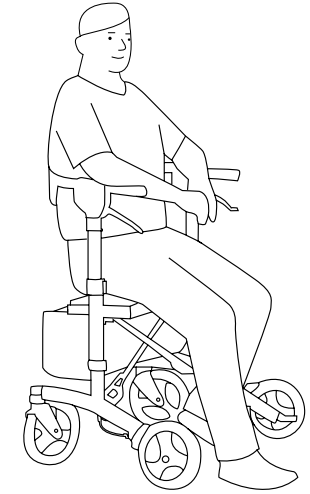

### Travelling with your Rollator / Voyager avec votre déambulateur

When travelling with your rollator, and your rollator will be stored out of sight, we recommend that you remove the brake handles from the frame of the rollator to prevent damage. For example, when travelling on airplanes, long distance buses, etc. It is best that the handles be carried with you in your carry on bag if possible.

When re-assembling the rollator, check all parts of the rollator carefully for damage before using.

*Lorsque vous voyagez avec votre déambulateur, et votre déambulateur ser emmagasiné hors de la vue, nous vous recommandons de retirer les poignées de frein du cadre de la marchette pour éviter tout dommage. Par exemple lorsque vous voyagez en avion, autobus interurbains, etc. Il est préférable que les poignées soit rangée dans votre bagage à main si possible.*

*Lors du remontage du déambulateur, vérifiez avec soin tout les pièces du déambulateur pour dommages avant de l'utiliser.*

## 4. Maintenance / Entretien

a) Clean the rollator using mild soap and water. Wipe dry.

b) Keep wheels clean.

c) Check screws and handle height adjustments are tight.

d) If your rollator is not working properly, discontinue use, and contact your dealer for service.

a) Nettoyez le déambulateur avec un savon doux et de l'eau. Essuyez-le, sec et propre.

b) Garder les roues propres.

c) Vérifier si les vis et les ajustements de hauteur de poignées sont serrés.

d) Si votre déambulateur ne fonctionne pas correctement, cesser l'utilisation et contactez votre revendeur.

## 5. Warranty / Garantie

Triumph Mobility covers the Escape Rollator by a lifetime warranty on the frame, and a five (5) year warranty on the brake handles against defects in materials and workmanship. All other components are warranted for one (1) year.

This warranty is valid for the original purchaser only, and is not transferable. Triumph Mobility will not warranty any parts that have been damaged due to improper installation, modification, and / or misuse. For warranty service, please return your rollator to your local dealer. Service charges are at the discretion of the dealer, and are not the responsibility of Triumph Mobility.

*Triumph Mobility couvre le déambulateur Escape avec une garantie à vie sur le cadre, et une garantie de cinq (5) ans sur les poignées de frein contre les défauts de matériaux et de fabrication. Tous les autres composants sont garantis pendant un (1) an.*

*Cette garantie est valide pour l'acheteur original et n'est pas transférable. Triumph Mobility ne garantit pas les pièces qui ont été endommagées en raison d'une mauvaise installation, la modification et / ou d'abus. Pour le service de garantie, veuillez renvoyer votre déambulateur à votre concessionnaire local. Les frais de service sont à la discrétion du concessionnaire, et ne sont pas la responsabilité de Triumph Mobility.*

## 6. Warranty Registration/ Enregistrement de garantie

Please register your Escape rollator online at

[www.triumphmobility.com/product-registration](http://www.triumphmobility.com/product-registration).

When registering, please include the serial number. The serial number can be located on the right side of the frame.

*Veuillez enregistrer votre déambulateur Escape en ligne sur*

[www.triumphmobility.com/product-registration](http://www.triumphmobility.com/product-registration).

*Lors de l'inscription, veuillez inclure le numéro de série. Le numéro de série peut être situé sur le côté droit.*

## 7. Theft & Vandalism Insurance / Assurance vol et vandalisme

Our clients know they can depend on our Escape walkers. They can also depend on us to replace it if it is stolen or vandalized. To that end, every Escape walker comes with automatic insurance for your peace of mind. For a \$100 deductible (plus shipping and applicable taxes), we will take care of getting a replacement to your doorstep.

This insurance covers the first two years that you own your walker, regardless of whether it's an Escape, or Escape Mini. (Like most guarantees, it is not transferable if the walker changes ownership)

To make a claim, we ask our clients to visit:

[www.triumphmobility.com/product-insurance](http://www.triumphmobility.com/product-insurance)

to provide us with a copy of the relevant police report as well as their walker's serial number and proof of purchase. We'll do the rest. Let us help you get mobile again!

*Nos clients savent comment compter sur nos marcheurs Escape. Ils peuvent également être utilisés pour le remplacer en cas de vol ou de vandalisme. À cette fin, chaque marcheur s'assure avec une assurance automatique pour votre tranquillité. Pour une franchise de 100 \$ (plus les frais d'expédition et les taxes applicables), nous nous chargerons du remplacement de votre porte.*

*Cette assurance couvre les deux premières années de votre marcheur, qu'il s'agisse de Escape, ou Escape Mini. (Comme la plupart des garanties, il n'est pas transférable si le marcheur change de propriétaire)*

*Pour faire une réclamation, nous demandons à nos clients de visiter:*

[www.triumphmobility.com/product-insurance](http://www.triumphmobility.com/product-insurance)

*pour nous fournir une copie du rapport de police pertinent ainsi que le numéro de série et la preuve d'achat du déporteur. Nous ferons le reste. Laissez-nous vous aider à redevenir mobile!*

## 8. Rollator Specifications / Spécifications du déambulateur

Dimensions <i>Dimensions</i>	Petite <i>Petite</i>	Super Low <i>Trés Bas</i>	Low <i>Bas</i>	Standard <i>Standard</i>
Seat Height <i>Hauteur du siege</i>	19" 48cm	19" 48cm	21" 54cm	24" 61cm
Handle Height Range <i>Hauteur des poignées</i>	28" - 36" 71 - 91.5 cm	28" - 36" 71 - 91.5 cm	29.5" - 37.5" 75 - 95.3 cm	32" - 40" 81.3 - 101.6 cm
Distance between handles <i>Distance entre les poignées</i>	15.5" 39.4 cm	19" 48.25 cm	19" 48.25 cm	19" 48.25 cm
Distance between wheels <i>Distance entre les roues</i>	16.25" 41.25 cm	19" 48.25 cm	19" 48.25 cm	19" 48.25 cm
Seat Size <i>Taille du siège</i>	15.25 x 9.5" 38.75 x 24 cm	18.5 x 9.5" 47 x 24cm	18.5 x 9.5" 47 x 24cm	18.5 x 9.5" 47 x 24cm
Overall Width <i>Largeur dans l'ensemble</i>	22.75" 57.8 cm	25" 63.5cm	25" 63.5cm	25" 63.5cm
Overall Length <i>Longueur dans l'ensemble</i>	25.6" 65 cm	25.6" 65 cm	25.6" 65 cm	25.6" 65 cm
Depth Folded <i>Profondeur plié</i>	11" 28 cm	11" 28 cm	11" 28 cm	11" 28 cm
Wheel diameter <i>Diamètre des roues</i>	8" 20.3 cm	8" 20.3 cm	8" 20.3 cm	8" 20.3 cm
Weight Capacity of rollator <i>Capacité de poids de déambulateur</i>	300 lb 136 kg	300 lb 136 kg	300 lb 136 kg	300 lb 136 kg
Weight capacity of basket <i>Capacité de poids de sac à provisions</i>	11 lb 5 kg	11 lb 5 kg	11 lb 5 kg	11 lb 5 kg
Product weight <i>Poids du produit</i>	17.5 lb 7.98 kg	18.3 lb 8.34 kg	18.5 lb 8.42 kg	18.7 lb 8.5 kg



<b>Charcoal Charbon</b>	<b>Blue Bleue</b>	<b>Red Rouge</b>	<b>Seat Height Hauteur de siège</b>	<b>Overall Width Largeur dans l'ensemble</b>
500-15191			19" (48 cm)	22.75" (57.8 cm)
500-10191	500-10192	500-10195	19" (48 cm)	25" (63.5 cm)
500-10211	500-10212	500-10215	21" (54 cm)	25" (63.5 cm)
500-10241	500-10242	500-10245	24" (61 cm)	25" (63.5 cm)

Read Instructions carefully before use.

Rollator is designed for indoor & outdoor use.

Do NOT use as a wheelchair or as a transport chair.

Instruction manual must be given to the user.

*Lisez attentivement les instructions avant l'utilisation.*

*Le déambulateur est conçu pour une utilisation intérieure et extérieure.*

*Ne pas utiliser comme un fauteuil roulant ou en fauteuil de transport.*

*Manuel d'instruction doit être donné à l'utilisateur.*



TRIUMPH MOBILITY, INC. 151 Bentley Ave., Unit 4. Nepean, ON, K2E 6T7  
info@triumphmobility.com, 1.855.546.0711

202401\_Escape-UserManual | This User Manual is subject to updates and changes without notice.  
Please check [www.triumphmobility.com](http://www.triumphmobility.com) for most current version of this document.