

## 1.What's New

A **24/7 ONLINE CHAT** function has been added to the Owltron APP. For any question, just click the "Live Chat" button to reach us, we are always here to help.

### Chat with us:

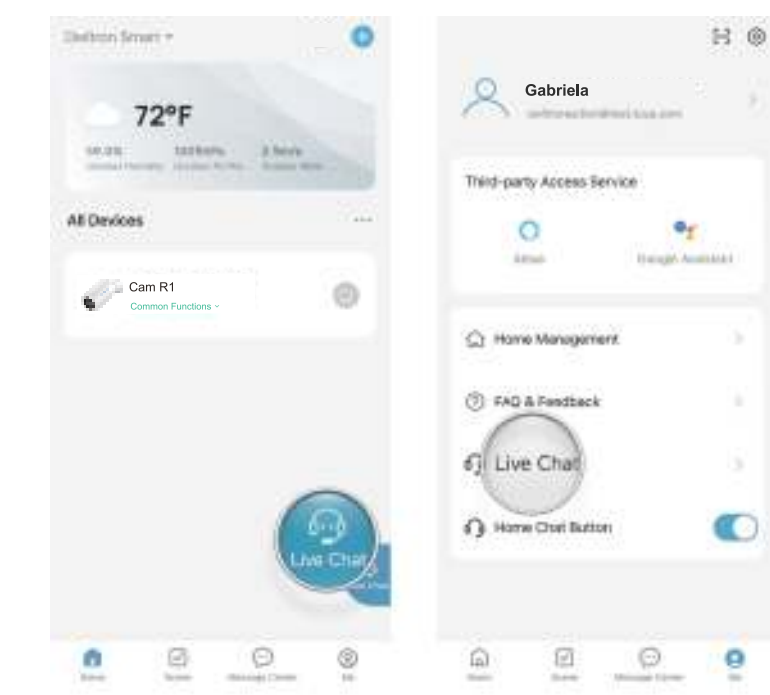

## 2.What's in the Box

- 1 x Quick Start Guide
- 1 x Owltron Camera
- 1 x Bracket
- 1 x Power Adapter
- 3 x Screws
- 3 x Wall Anchors
- 1 x Pin

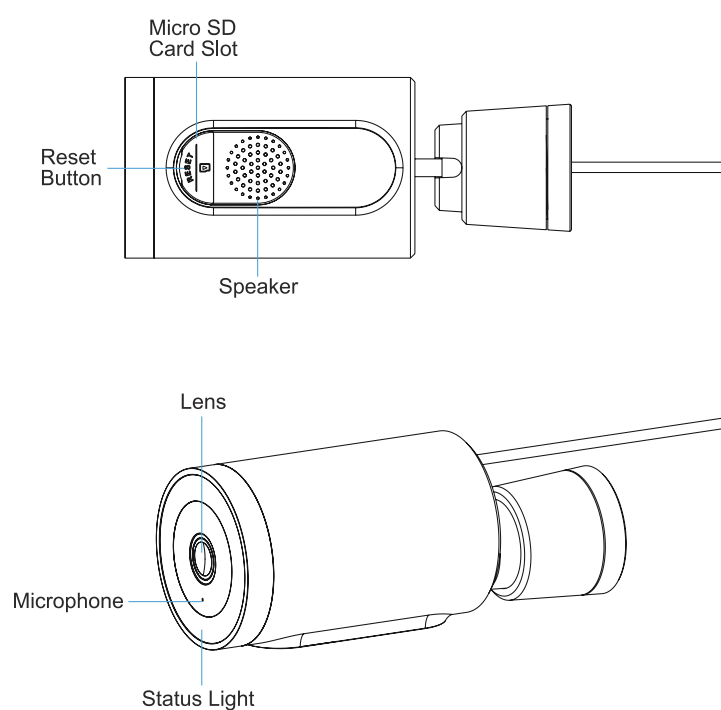

## 3.How to Set Up

**Step1** Download "Owltron"APP, and register an account on APP via Email.



**Step2** Power on the camera, and make sure your mobile phone is already connected to WiFi (**only 2.4Ghz WiFi is supported**)

**Step3** Open the "Owltron" APP, click "+" or "Add Device" button on the home page (Picture 1); Then click "Cam R1" (Picture 2), please check and confirm the camera status then click " Next" (Picture 3).

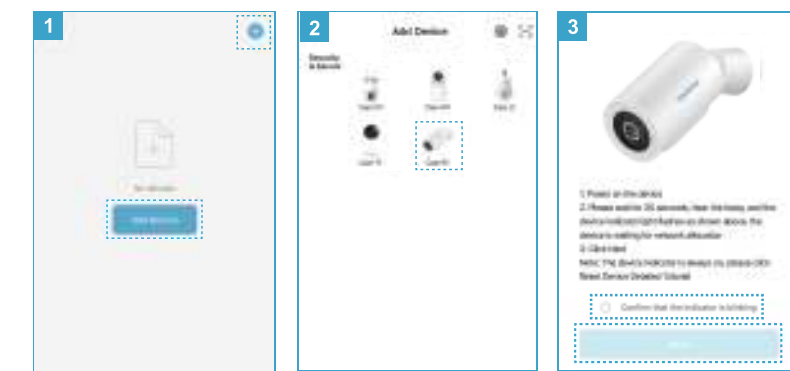

## 4.Storage Methods

### 1. Cloud storage

You can choose to subscribe to a cloud storage package by following the steps below, and then the camera will save video automatically.

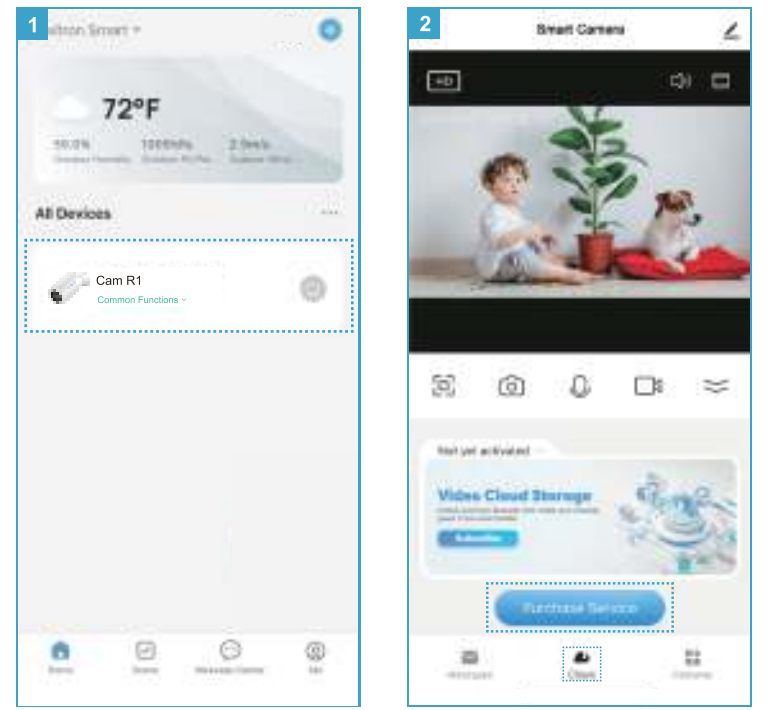
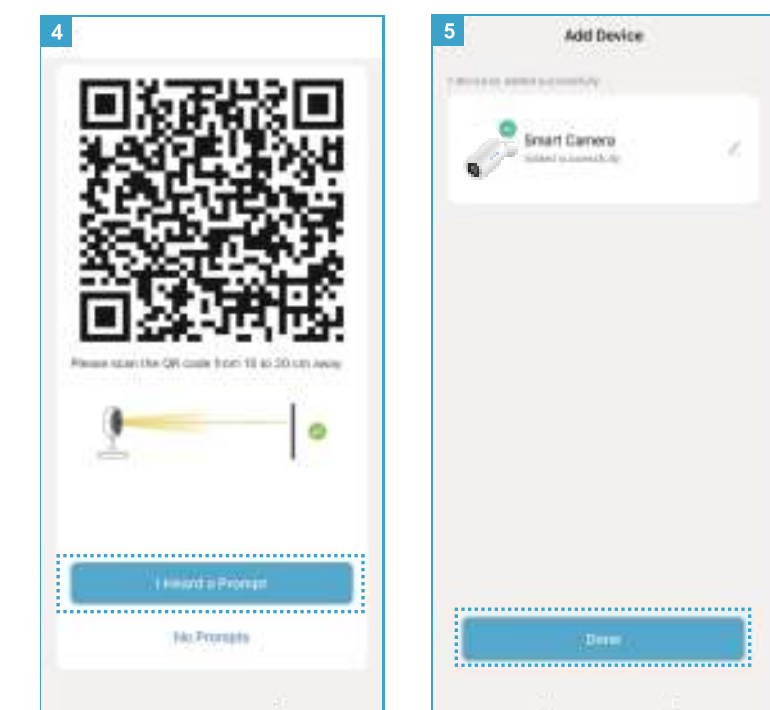

### 2. Micro SD card storage

Or you can choose to insert a Micro SD card then turn on the Record Button to save the event recordings.



## 5.Frequently Asked Questions

### Q1: How do you troubleshoot a security camera?

A: The white light flashes rapidly during connections, it can be connected normally, if the light is in another abnormal state please follow these 6 quick tips to fix your security camera troubleshooting:

- 1). If the light is not flashing white, please try another cable and plug to check
- 2). Update software & firmware
- 3). Reset to factory settings

- 4). Check whether the router password (wifi password but not APP account password)
- 5). Close to the router and ensure that the network environment has strong and stable signals.
- 6). Ensure that your device has been added over a Wi-Fi band of 2.4 GHz. (Check whether the 2.4 GHz band and 5GHz band share the same Wi-Fi account. If so, we recommend that you configure two accounts and switch to the 2.4 GHz band during network connection.)

### Q2: How to record after inserting the SD card

A: Please follow these steps

- 1). Click the "... " which is in the top right corner of the live video interface;
- 2). Select the "Settings" ;
- 3). Click the "Recording Settings" ;
- 4). Turns on the "Local Recording"

### Q3: How do I have my cameras automatically record a video when motion is detected?

A: If you have inserted the micro SD card to camera, please operate as below steps:

- 1). Open the app and click the settings icon in the top right.
- 2). Click recording setting

- 3). And then please open the local recording and choose the recording mode
- 4). Select the event recording.

### Q4: What should I do when my device is frozen (can't retrieve the video)?

A: To troubleshoot, please follow these steps:

- 1). Please switch to SD mode to check whether you can see video;
- 2). Please restart the router and reset the camera and reconnect it again to check this situation; We recommend that you place the camera as close to the router as possible.
- 3). Whether the camera can be viewed when the phone is connected to a hotspot;
- 4). Whether other mobile phones can view the camera normally;
- 5). Check whether the firmware is the latest version. To check this on the app, choose Home—Tap device icon—Top right button—Check for Device Updates. If the issue persists, we recommend that you remove your device and then add it again.

## 6.Owltron Customer Care

### More questions on installations and usage?

Check out the FAQs and Guide Video on Owltron APP or Owltron official website. (Scan the code on the right side)



### Need more help?

We provide timely online customer service via APP/TEL/ Website at PT 08:00-10:00/17:30-20:00/21:30-08:00

- Owltron APP Live Chat
- Website: <https://owltroncam.com/pages/contact>
- Tel: US&CA Toll free +1(866)722-6296 (Mon-Sun 11:00AM-6:30PM PT)
- Email: [support@owltroncam.com](mailto:support@owltroncam.com)

### Follow us on: @Owltron



### Warranty Terms

(Please contact us to activate the warranty service)

1. 30-day return policy and 12-month limited warranty.
2. Lifetime professional tech support provided by Owltron.

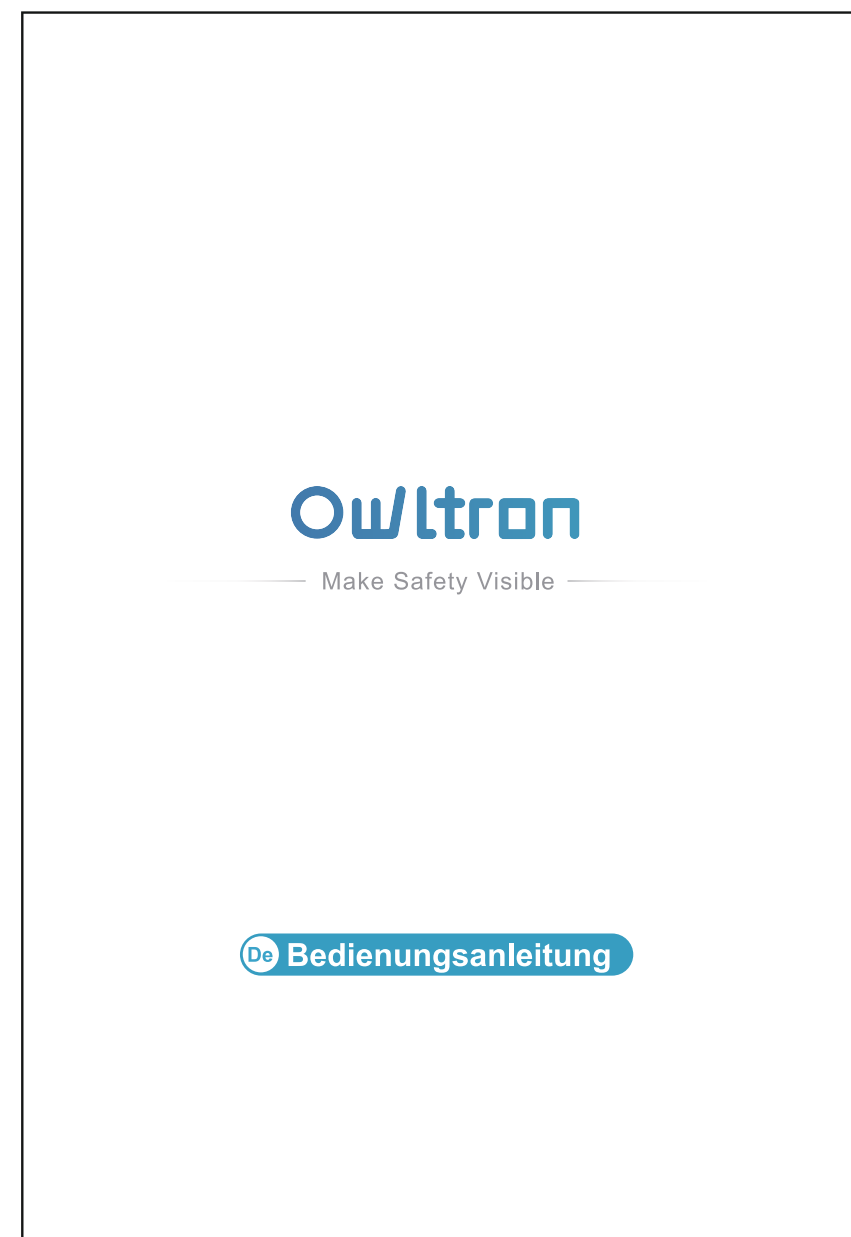

## 1.Was gibt's Neues

Die Owltron App wurde um eine **24/7 ONLINE CHAT** Funktion erweitert. Wenn Sie Fragen haben, klicken Sie einfach auf die Schaltfläche "Live Chat", um uns zu erreichen. immer für Sie da.

### Chatten Sie mit uns:

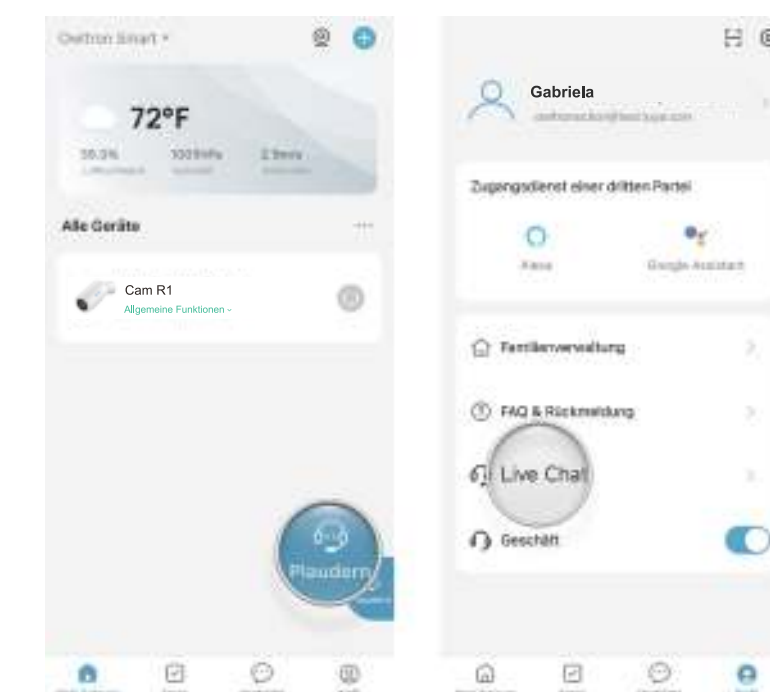

## 2.Was ist in der Box

- 1 x Kurzanleitung
- 1 x Owltron Kamera
- 1 x Halterung
- 1 x Netzteil
- 3 x Schrauben
- 3 x Wandanker
- 1 x Stift

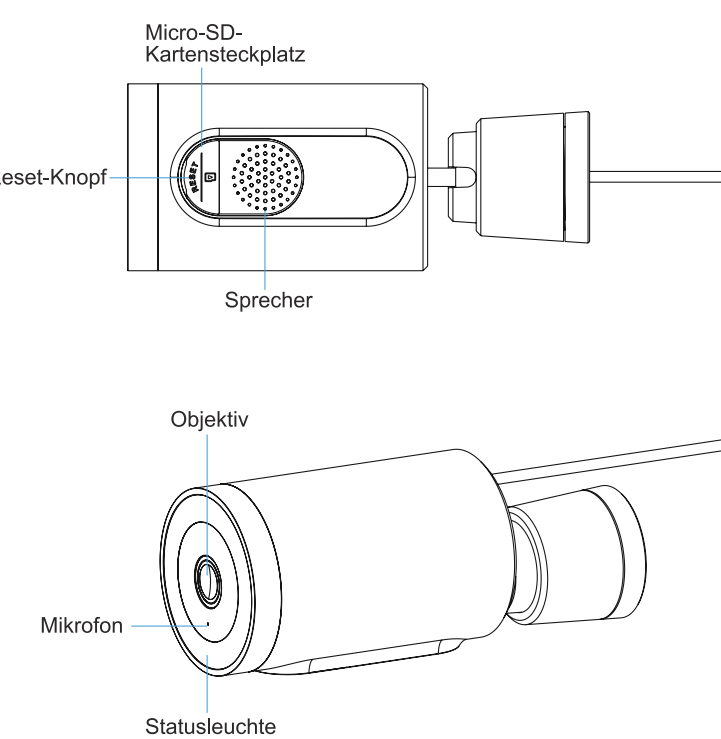

## 3.Wie stellt man das ein

**Schritt 1** Laden Sie die "Owltron" APP, herunter und registrieren Sie ein Konto auf der APP per E-Mail.



**Schritt 2** Schalten Sie die Kamera mit und stellen Sie sicher, dass Ihr Mobiltelefon sichergestellt wird ist bereits mit WLAN verbunden (**nur 2,4 GHz WLAN wird unterstützt**)

**Schritt 3** Öffnen Sie die "Owltron" -App, klicken Sie auf "+" oder "Gerät hinzufügen" -Taste ein die Homepage (Bild 1); Klicken Sie dann bitte auf "CAM R1" (Bild 2), bitte überprüfen Sie und bestätigen Sie den Kamera -Status und klicken Sie dann auf "Weiter" (Bild 3).

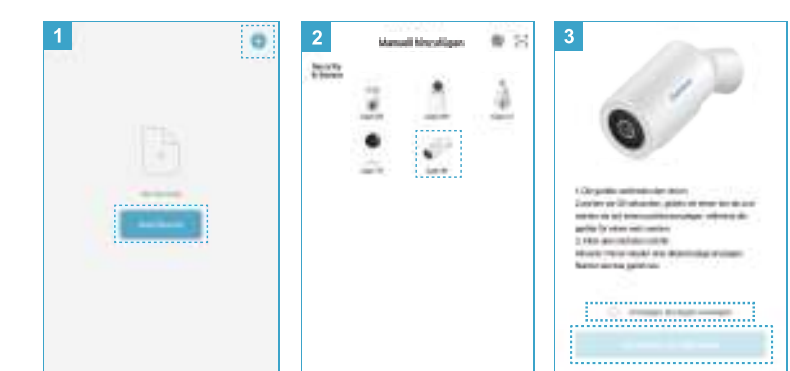

**Schritt 4** Bitte richten Sie den QR -Code auf dem Telefonbildschirm mit dem aus Kameraobjektiv zum Scannen (in einer Entfernung von 15 bis 20 cm) nach dem Hören Klicken Sie auf "Hören Sie den Piepton" (Bild 4).

**Schritt 5** Warten, bis die Netzwerkconfiguration erfolgreich ist, und Dann genießen Sie Ihre Kamera (Bild 5).

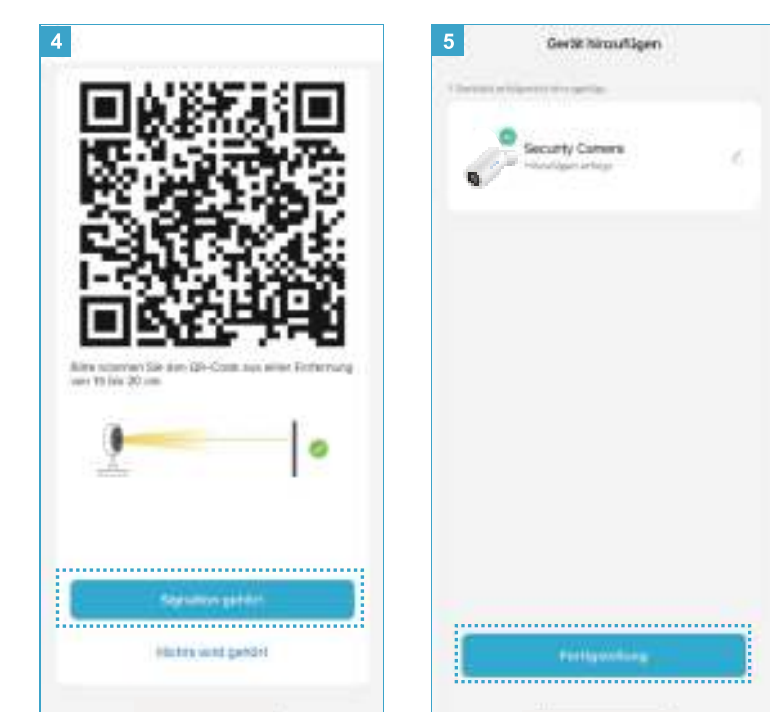

## 4.Storage -Methoden

### 1. Wolkenspeicher

Sie können ein Cloud -Speicherpaket abonnieren Durch die folgenden Schritte folgt die Kamera Videos automatisch speichern.

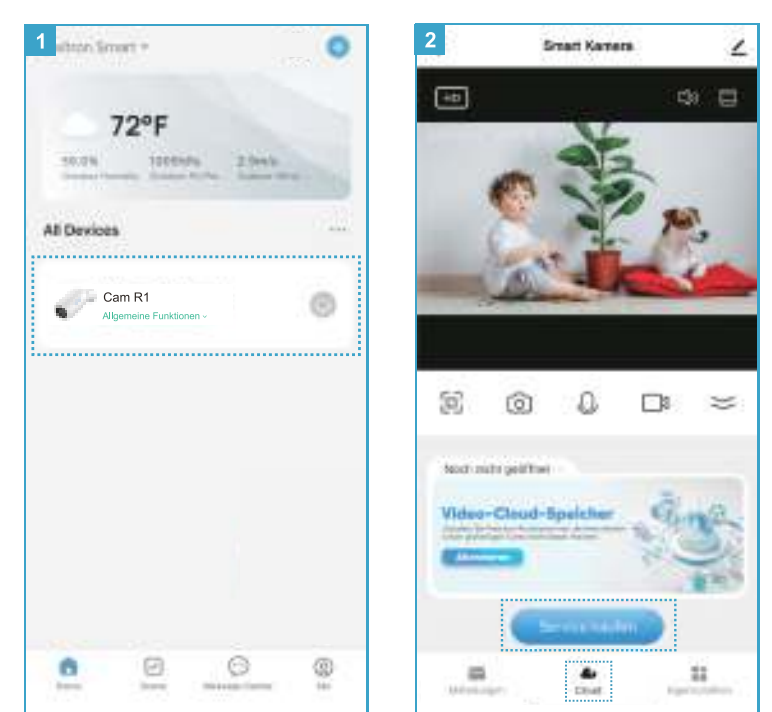

### 2. MICRO -SD -Kartenspeicher

Oder Sie können eine Micro -SD -Karte einfügen und dann einschalten Die Schaltfläche "Daten" zum Speichern der Ereignisaufnahmen.



## 5. Frequent gestellte Fragen

### F1: Wie beheben Sie eine Überwachungskamera?

A: Das weiße Licht blinkt schnell während der Verbindungen, es kann normal angeschlossen werden. Wenn sich das Licht in einem anderen abnormalen Zustand befindet, folgen Sie bitte diesen 6 schnellen Tipps, um Ihre Fehlerbehebung bei der Fehlerbehebung Ihrer Überwachungskamera zu beheben:

- 1). Wenn das Licht nicht weiß blinkt, versuchen Sie es mit einem anderen Kabel und stecken Sie es, um zu überprüfen
- 2). Software und Firmware aktualisieren

- 3). Auf Werkseinstellungen zurücksetzen
- 4). Überprüfen Sie, ob das Router -Passwort (WiFi -Passwort, jedoch nicht App -Konto -Passwort)
- 5). In der Nähe des Routers und sicherstellen, dass die Netzwerkumgebung starke und stabile Signale hat.
- 6). Stellen Sie sicher, dass Ihr Gerät über ein Wi-Fi-Band von 2,4 GHz hinzugefügt wurde, (Überprüfen Sie, ob das 2,4-GHz-Band und das 5-GHz-Band das gleiche Wi-Fi-Konto teilen. Wenn ja, empfehlen wir Ihnen, zwei Konten zu konfigurieren und während der Netzwerkverbindung zum 2,4-GHz-Band zu wechseln.)

### F2: So erfassen Sie nach dem Einsetzen der SD -Karte

A: Bitte befolgen Sie diese Schritte

- 1). Klicken Sie auf "...", die sich in der oberen rechten Ecke der Live -Videoschnittstelle befindet.
- 2). Wählen Sie die "Einstellungen" aus;
- 3). Klicken Sie auf die "Aufzeichnungseinstellungen";
- 4). Schaltet die "lokale Aufnahme" ein

### F3: Wie habe ich meine Kameras automatisch? Ein Video aufnehmen, wenn Bewegung erkannt wird?

A: Wenn Sie die Micro -SD -Karte in die Kamera eingefügt haben, arbeiten Sie bitte unter den folgenden Schritten:

- 1). Öffnen Sie die App und klicken Sie oben rechts auf das Symbol Einstellungen.
- 2). Klicken Sie auf Aufzeichnungseinstellung

- 3). Und dann öffnen Sie bitte die lokale Aufzeichnung und wählen Sie den Aufnahmemodus aus
- 4). Wählen Sie die Ereignisaufzeichnung.

### F4: Was soll ich tun, wenn mein Gerät eingefroren ist (das Video kann nicht abrufen)?

A: Befolgen Sie die folgenden Schritte: Um Fehler zu beheben:

- 1). Bitte wechseln Sie zum SD -Modus, um zu überprüfen, ob Sie Video sehen können.
- 2). Bitte starten Sie den Router neu und setzen Sie die Kamera zurück und verbinden Sie sie erneut, um diese Situation zu überprüfen. Wir empfehlen Ihnen, die Kamera so nah wie möglich am Router zu platzieren.
- 3). Ob die Kamera angezeigt werden kann, wenn das Telefon an einen Hotspot angeschlossen ist;
- 4). Ob andere Mobiltelefone die Kamera normal anzeigen können;
- 5). Überprüfen Sie, ob die Firmware die neueste Version ist. Um dies in der App zu überprüfen, wählen Sie das Symbol "TAP -Geräte - Top -Top -Top -Schaltfläche - für Geräte -Updates untersuchen. Wenn das Problem bestehen bleibt,

## 6.Owltron Kundenbetreuung

### Weitere Fragen zu Installationen und Nutzung?

Schauen Sie sich die FAQs an und führen Sie das Video an Owltron App oder auf der offiziellen Website von Owltron. (Scannen Sie den Code auf der rechten Seite)



### Benötigen Sie weitere Hilfe?

Wir bieten einen zeitnahen Online-Kundenservice per APP/ Website um GMT+8,00:00-02:00/9:30-12:00/13:30-24:00.

- Owltron APP Live Chat
- Website: <https://owltroncam.com/pages/contact>
- Tel: US&Canada Toll Free PT +1 (866)722-6296 (Mon-Sun: 11:00 AM- 6:30 PM)
- Email: [support@owltroncam.com](mailto:support@owltroncam.com)

### Folgen Sie uns auf: @Owltron



### Garantiebedingung

(Bitte kontaktieren Sie uns, um den Garantieservice zu aktivieren)

1. 30-tägige Rückgabegerichtlinie und 12-monatige Gewährleistung.
2. Professioneller technischer Support auf Lebenszeit von Owltron.