

rpb T-LINK

INSTRUCTION MANUAL



National Institute for  
Occupational Safety and Health  
**NIOSH**

**rpb**<sup>®</sup> ADVANCING  
YOUR SAFETY



# RPB<sup>®</sup> T-LINK

## CONTENTS

■ INTRODUCTION	4
■ RESPIRATORY COMPONENT CONCEPT	5
■ WARNINGS	6
■ RESPIRATOR OPERATION	7
■ CAUTIONS AND LIMITATIONS	9
■ SPECIAL OR CRITICAL USER INSTRUCTIONS	10
■ RESPIRATOR SETUP AND USE - STANDARD CONFIGURATION	11
■ COMMS-LINK™ COMMUNICATION SYSTEM	20
■ RADIO CONNECTOR COMPATIBILITY	22
■ PARTS LIST	24
■ APPENDIX A1	28
■ INSTRUCTIONS IN SPANISH	30

**Read all instructions and warnings before using this product.  
Keep this manual for future reference.**

### **RPB<sup>®</sup> Safety Global Headquarters**

2807 Samoset Rd, Royal Oak, MI 48073, USA.

T: +866-494-4599 F: +866-494-4509 E: sales.us@rpbsafety.com rpbsafety.com

### **RPB<sup>®</sup> Safety Asia Pacific Headquarters**

652 Halswell Junction Road, Hornby South 8042 New Zealand.

T: +64-3-357-1761 F: +64-3-357-1763 E: sales.nz@rpbsafety.com rpbsafety.com

RPB<sup>®</sup>, Advancing Your Safety<sup>®</sup>, Nova<sup>®</sup>, Nova 3<sup>®</sup>, Radex<sup>®</sup>, Zytec<sup>®</sup>, Z-LINK<sup>®</sup> and T-LINK<sup>®</sup> are registered trademarks of RPB<sup>®</sup> Safety LLC

For technical assistance contact our Customer Service Department at 1-866-494-4599 or email: customerservice@rpbsafety.com

FORM #: 7.20.543

REV: 3



## INTRODUCTION

The RPB® T-LINK® is approved by NIOSH in the following category:

- Powered Air Purifying Respirator - When used with the PX4 AIR® PAPR unit.
- Type C Supplied Air Respirator - When used with RPB® Supplied Air Hose and Flow Device System.

The T-LINK® is a multiuse respirator for a number of different applications where there is a need for protection from airborne contaminants, eye/face protection and head protection; such as painting, chemical handling and other industrial applications. When the Zytec® material is used, the hood can be used for grinding, brazing, and other industrial applications where fire retardant is needed.

The T-LINK® is tested and certified for the following standard when equipped with the optional Hard Hat Shell (16-511):

- Head protection to the ANSI Z89.1 standard.

It is also approved for the following standard when equipped with the Safety Lens:

- Eye and face protection to the ANSI Z87+ standard.

The T-LINK® has been designed for use in atmospheres that are NOT IMMEDIATELY DANGEROUS TO LIFE OR HEALTH (IDLH).

The T-LINK® is approved for use with the following breathing air sources:

- 03-901 RPB® PX4 air powered air purifying respirator (refer to PX4 PAPR Instruction manual for instructions on setting up for use with the papr)
- 03-101 Constant Flow Valve
- 03-500 C40 Climate Control Device

## WARRANTY

*All RPB® products are covered by a manufacture's warranty of 3 months. The manufacturer warranty covers defects in material, workmanship and does not cover damage caused by misuse or abuse. RPB®'s only obligation and your exclusive remedy shall be to repair, replace or refund the purchase price of such parts or products upon the presentation of proof of purchase. Maximum liability is in no case to exceed the value of the RPB® product involved.*

## RESPIRATOR COMPONENT CONCEPT

The RPB® T-LINK® Respirator consists of 3 main components, as shown in Figure 1.1. All 3 components must be present and properly assembled to constitute a complete NIOSH Approved Respirator.

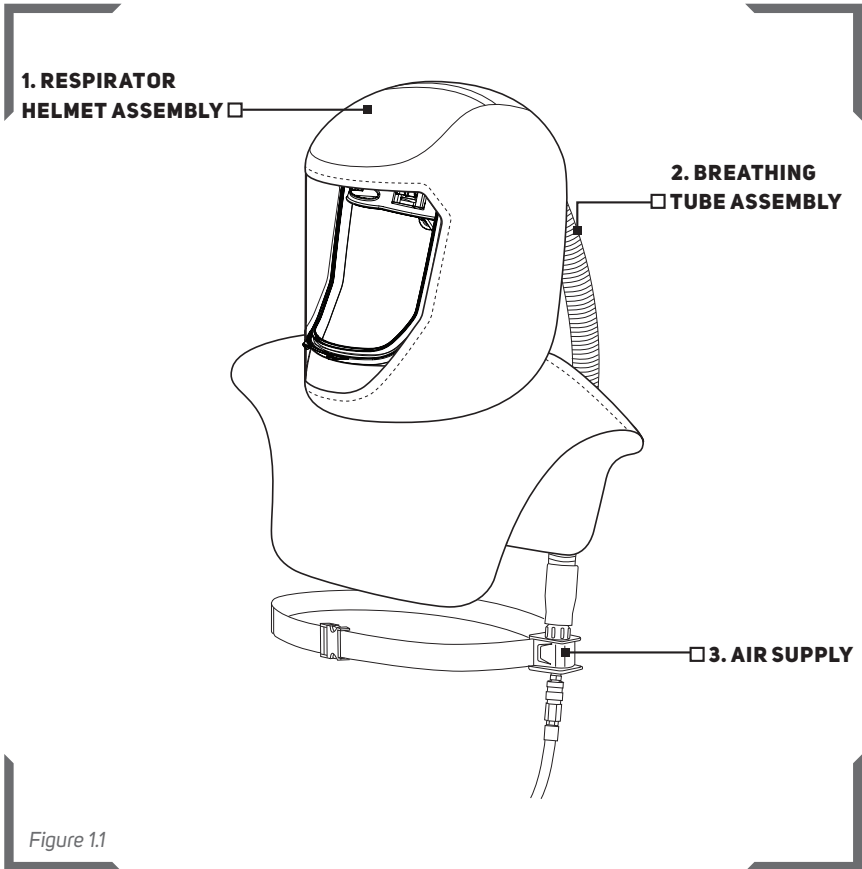

**!WARNING! Failure to use genuine parts and components that are part of the NIOSH approved respirator assembly will void the approval of the entire respirator assembly.**

## **!WARNINGS!**

1. Do not use this respirator until you have been trained in the respirators use, maintenance and limitations by a qualified individual (appointed by your employer) who has extensive knowledge of the T-Link® Series Respirator.
2. Before using this respirator ensure your employer has determined that airborne contaminant concentrations do not exceed those allowed by applicable OSHA, EPA or NIOSH regulations and recommendations for continuous-flow supplied air respirators. Federal law requires that the employer measures and monitors airborne contaminant levels in the work area.
3. Do not modify or alter this respirator. Use only parts and components that are part of the NIOSH approved respirator assembly. The use of non RPB® parts voids the NIOSH approval of the entire respirator assembly.
4. Inspect all components daily for signs of damage or wear that may reduce the level of protection originally provided.
5. Do not use this respirator in abrasive blasting or welding applications.
6. Do not wear this respirator until you have passed a complete physical exam maybe including a lung X-ray conducted by qualified medical personnel.
7. Improper use of this respirator may cause injury or death. Improper use may also cause life threatening delayed lung disease such as silicosis, pneumoconiosis or asbestosis.
8. This respirator, when properly fitted and used, significantly reduces but does not completely eliminate the breathing of contaminants by the respirator wearer.
9. Be certain your employer has determined that the breathing air source provides at least Grade D breathable air. The respirator must be supplied with clean breathable air at all times.
10. Do not connect the respirator's air supply hose to nitrogen, toxic gases, inert gases or other non-breathable non Grade D air source. Check the air source before using the respirator. Failure to connect the supply hose to the proper air source could result in serious injury or death.
11. DO NOT use this respirator in poorly ventilated areas. Only use in confined spaces if the area is well ventilated and the contaminant concentrations are below those recommended for this respirator. Follow all procedures for confined space entry, operation and exit as defined in applicable regulations and standards including 29 CFR 1910.146.
12. Tychem® QC and SL are not flame-resistant and should not be used around heat, flame, sparks or in potential flammable or explosive environments. DuPont™ Tychem® Fabric is rated "Class 1: Normal Flammability" when tested as directed by the Flammable Fabrics Act -16 CFR Part 1610.
13. RPB® Zytex® is a flame-resistant fabric and can be used around, heat, sparks and molten metal applications. RPB® Zytex® fabric's thermal protective performance, vertical flammability, predicted flash fire protection level and thermal shrinkage resistance far exceed NFPA2112 requirements.
14. The material that the respirator is made

of may create static electricity under low humidity. Tychem® is coated in an antistatic agent that is water soluble so can be washed off with water. For more information regarding this Dupont® Tychem® QC, or SL, contact your employer or call 1-800-44-TYVEK.

15. The Zytec® fabric may create static electricity under low humidity. For more information on this Zytec® material, please call one of our Customer Care Operators on 1-866-494-4599 or visit [www.rpbsafety.com](http://www.rpbsafety.com).
16. This respirator does not provide head protection. Use 16-511 hard hat shell for ANSI Z89.1 head protection.
17. This respirator does not provide hearing protection unless ear muffs (ear defenders) or ear plugs are properly fitted when exposed to noise levels that exceed OSHA permissible exposure levels.
18. This respirator does not provide eye protection. It is recommended that adequate eye protectors be worn at all times. 'S' models provide ANSI Z87+ eye protection.

19. This respirator provides only limited face protection. Use approved face protectors when exposed to face hazards. 'S' models provide ANSI Z87+ eye protection.
20. DO NOT WEAR this respirator if any of the following conditions exist:
  - Atmosphere is immediately dangerous to life or health.
  - You CAN NOT escape without the aid of the respirator.
  - Atmosphere contains less than 19.5% Oxygen.
  - Work area is poorly ventilated.
  - Contaminants are in excess of regulations or recommendations.
21. LEAVE WORK IMMEDIATELY IF:
  - Any respirator component becomes damaged
  - Airflow stops or slows down
  - Breathing becomes difficult
  - You become dizzy, nauseous, too hot, too cold or ill
  - Vision is impaired

## RESPIRATOR OPERATION

### AIR SOURCE

#### POWERED AIR

Check that the contaminated area is within the limits of use for a Powered Air Purifying Respirator and determine the type of contamination. Once the contamination level has been confirmed you can then determine the filter cartridge to be used for the application, to make sure that you are sufficiently protected. Make sure that the

area is well ventilated and that regular air samples are taken to confirm the atmosphere stays within the levels recommended by OSHA and other governing bodies. Follow the PX4 PAPR Instruction Manual for more details.

#### SUPPLIED AIR

Locate the air source in a clean air environment, always use a filter on the inlet of your air source. Do not park vehicles

## RESPIRATOR OPERATION CONTINUED

beside your air inlet as this will cause carbon monoxide to be drawn into your air supply. Always use suitable after coolers / dryers with filters and carbon monoxide alarms to ensure clean breathable air is supplied at all times. The air should be regularly sampled to ensure that it meets Grade D requirements.

### AIR QUALITY

This respirator must be supplied with clean breathable air at all times. Breathable air must at least meet the requirements for Type 1 gaseous air described in the Compressed Gas Association Commodity Specifications G.71 (Grade D or higher) and as specified by Federal Law 42 CFR 84, subpart J.84.141(b) and 29 CFR 1910.134 (i) the RPB® T-LINK® does not purify air or filter contaminants.

### BREATHING AIR SUPPLY HOSES AND FITTINGS

RPB® air supply hoses and fittings must be used between the point of attachment and the respirator breathing air connection at the wearer's belt. The hose sections must be within the correct length and the amount of sections must be within the number specified in the breathing air pressure table on page 10.

### BREATHING AIR PRESSURE

The air pressure must be continually monitored at the point of attachment. Air pressure must be read from a reliable pressure gauge whilst the respirator has air flowing through it.

#### !WARNING!

Failure to supply the minimum required air pressure at the point of attachment for the length of air supply hose could result in

contaminants being inhaled as the pressure in the helmet may become negative due to peak inhalation flow when working at very high work rates. The RPB® T-LINK® Breathing Air Pressure table on page 10 defines the air pressure ranges needed to provide the respirator with a volume of air which falls in the required range of 6-15cfm or 170-425 lts/min.

#### !WARNING!

Make sure you understand the Breathing Air Pressure table before using this respirator.

1. Determine your air source (column 1).
2. Identify your breathing tube assembly (column 2).
3. Confirm the part number of the air supply hose you are using (column 3).
4. Check your RPB® Safety Air Supply Hose is within the correct length (column 4).
5. Set the air pressure at the point of attachment within the range specified (column 6) for your breathing tube assembly, hose length and number of hose sections (column 5).

Make sure air is flowing through your respirator when setting the air pressure.

#### RECOMMENDATION:

When using a RPB® T-LINK® Supplied Air Respirator. It is recommended to use a Radex Airline Filter (04-900) and a GX4 gas monitor (08-400)



## **NIOSH - CAUTIONS AND LIMITATIONS**

### **POWERED AIR**

- A. Not for use in atmospheres containing less than 19.5 percent oxygen.
- B. Not for use in atmospheres immediately dangerous to life or health.
- C. Do not exceed maximum use concentrations established by regulatory standards.
- F. Do not use powered air-purifying respirators if airflow is less than 4CFM (115lpm) for tight fitting face pieces or 6CFM (170lpm) for hoods and/or helmets.
- H. Follow established cartridge and canister change schedules or observe ESLI to ensure that cartridge and canisters are replaced before breakthrough occurs.
- I. Contains electrical parts that may cause an ignition in flammable or explosive atmospheres.
- J. Failure to properly use and maintain this product could result in injury or death.
- L. Follow the manufacturer's User's Instructions for changing cartridges, canister and/or filters.
- M. All approved respirators shall be selected, fitted, used and maintained in accordance with MSHA, OSHA, and other applicable regulations.
- N. Never substitute, modify, add or omit parts. Use only exact replacement parts in the configuration as specified by the manufacturer.
- O. Refer to user's instructions, and/or maintenance manuals for information on use and maintenance of these respirators.
- P. NIOSH does not evaluate respirators for use as surgical masks.

### **SUPPLIED AIR**

- A. Not for use in atmospheres containing less than 19.5 percent oxygen.
- B. Not for use in atmospheres immediately dangerous to life or health.
- C. Do not exceed maximum use concentrations established by regulatory standards.
- D. Air-line respirators can be used only when the respirators are supplied with respirable air meeting the requirements of CGA G-7.1 Grade D or higher quality.
- E. Use only the pressure ranges and hose lengths specified in the user's instructions.
- J. Failure to properly use and maintain this product could result in injury or death.
- M. All approved respirators shall be selected, fitted, used and maintained in accordance with MSHA, OSHA, and other applicable regulations.
- N. Never substitute, modify, add or omit parts. Use only exact replacement parts in the configuration as specified by the manufacturer.
- O. Refer to user's instructions, and/or maintenance manuals for information on use and maintenance of these respirators.
- S. Special or critical user's instructions and/or specific limitations apply.

Refer to user's Instruction page 11 before donning.



## SPECIAL OR CRITICAL USERS INSTRUCTIONS

### BREATHING AIR PRESSURE TABLE *Table 1.1*

This table lists air pressure ranges needed to provide the RPB® T-LINK® with the volume of air that falls within the required range of 6-15cfm or 170-425 lts/min according to U.S government regulations.

1. AIR SOURCE	2. BREATHING TUBE ASSEMBLY AND FLOW CONTROL DEVICES	3. AIR SUPPLY HOSE	4. SUPPLY HOSE LENGTH (FT)	5. MAX NUMBER OF SECTIONS	6. PRESSURE RANGE (PSIG AIR)
Portable or Stationary Compressor	04-830/03-101 Constant Flow Valve Assembly (High Pressure)	NV2028 (25ft) NV2029 (50ft) NV2027 (100ft)	25	1	10 - 14
			50	1	12 - 14
			100	2	17 - 19
			150	3	21 - 23
			200	4	25 - 27
			250	5	28 - 31
300	6	31 - 34			
Portable or Stationary Compressor	04-830/03-500 Climate Control Assembly	NV2028 (25ft) NV2029 (50ft) NV2027 (100ft)	25	1	50 - 80
			50	1	55 - 85
			100	2	60 - 95
			150	3	65 - 95
			200	4	70 - 100
			250	5	75 - 100
300	6	85 - 100			

**Note:** Please see Appendix A for other hose configurations.

## SETUP AND USE

### PLACING THE HELMET INTO THE HOOD



Insert the Helmet into the hood with front of the Helmet towards the lens of the hood.

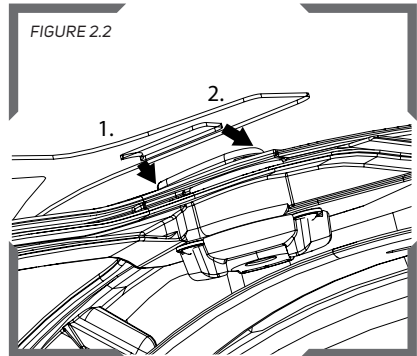

Line up the tabs of the lens with the clips on the sides of the Helmet. Insert one of the clips into the hole in the tab of the lens front first and then press the back of the tab over the clip.

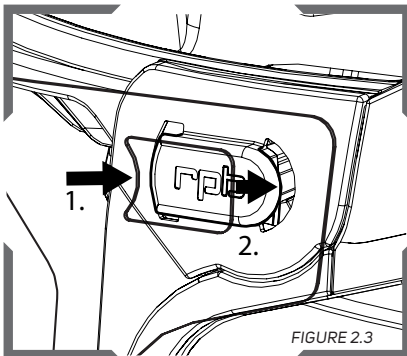

Do the same thing on the other side to fully secure the lens and the hood to the Helmet.

## SETUP AND USE CONTINUED

### ATTACHING THE BREATHING TUBE

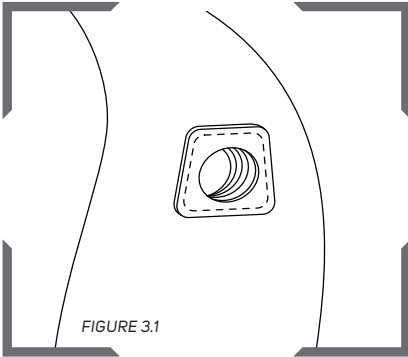

Line up the hole in the inlet seal with the inlet hole in the back of the helmet.

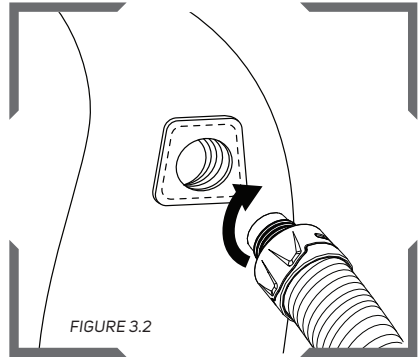

Insert the externally threaded end of the breathing tube into the inlet hole and tighten the breathing tube into the inlet until tight making sure not to twist the hood as it gets tight.

### POWERED AIR

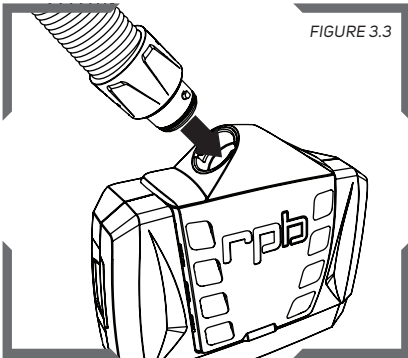

Insert the bayonet end of the breathing tube into the outlet of the PX4 AIR<sup>®</sup> PAPR and twist it in until it is secure.

### FOR USE WITH RPB<sup>®</sup> PX4 AIR - SEE THE PAPR USER MANUAL

When the T-LINK<sup>®</sup> Respirator is being used in conjunction with the RPB<sup>®</sup> PX4 AIR<sup>®</sup> PAPR, please refer to the RPB<sup>®</sup> PX4 PAPR User Instruction Manual for set up and use of the assembly.

**Note:** The RPB<sup>®</sup> PX4 is a Powered Air Purifying Respirator, therefore care must be taken when selecting the correct filter for the application the respirator will be used in.

## SUPPLIED AIR

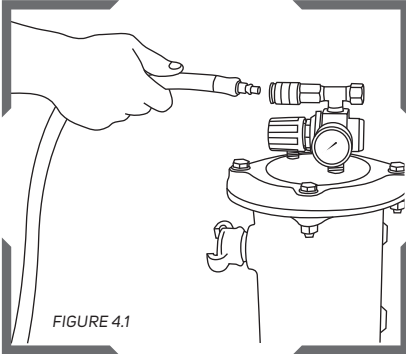

FIGURE 4.1

Connect the Breathing Air Supply Hose to the point of attachment (04-900 Radex® Airline Filter) shown.

**!WARNING!** Make sure that the air from the point of attachment is Grade D or higher quality and meets OSHA requirements.

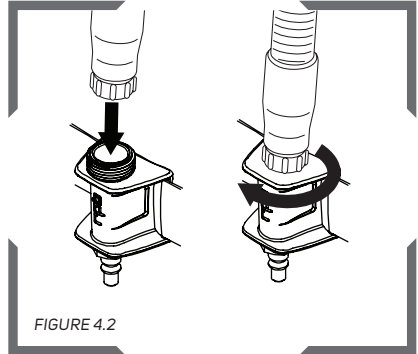

FIGURE 4.2

Connect the Breathing Tube to the flow control device.

### NOTE:

Check the hose connections for any air leaks and tighten if necessary – replace any worn parts.

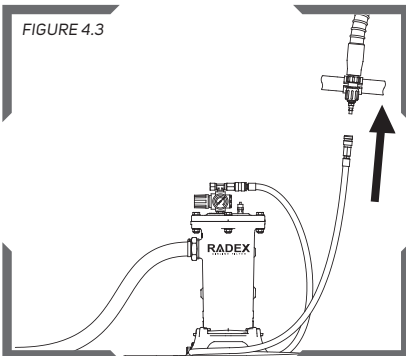

FIGURE 4.3

Now connect the Breathing Air Supply Hose to the Flow Control Device. Air should be now flowing through the Respirator.

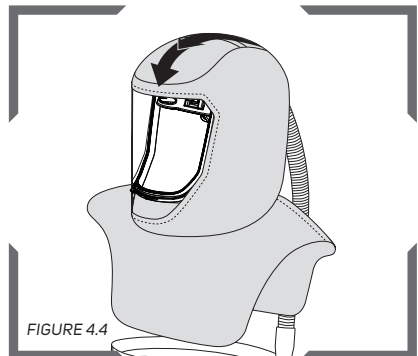
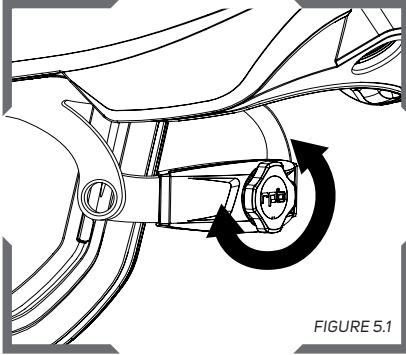

FIGURE 4.4

With air flowing through the respirator adjust the air pressure at the point of attachment to the recommended pressure as specified in the Breathing Air Pressure Table (page 10).

## SETUP AND USE CONTINUED

### HEAD HARNESS ADJUSTMENT



The head harness can be tightened or loosened using the ratchet knob on the back of the headband.

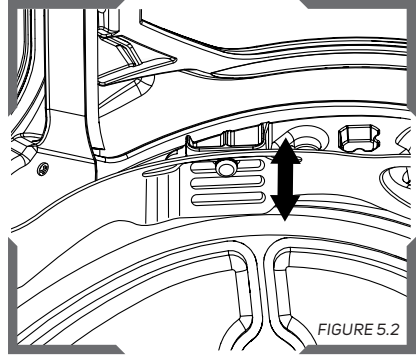

The height of the head harness can be adjusted at the four attachment points by switching which of the three slots is used.

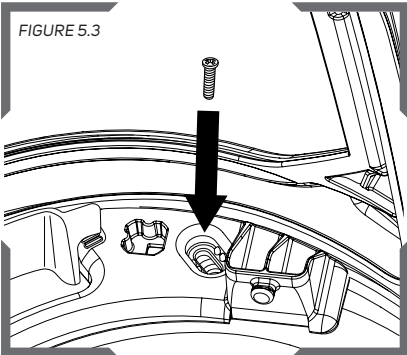

The position of the head harness can be adjusted by loosening the screws that hold the front bracket and sliding it forward or backwards into the desired slot. Once in position, tighten the screws.

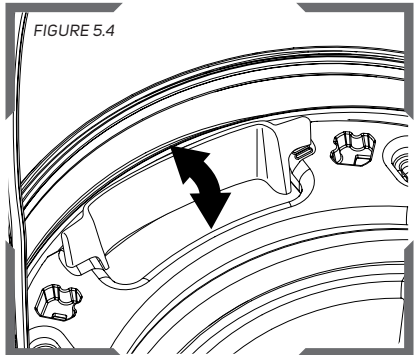

Airflow can be directed by positioning the air flow director so that the air flows more towards the visor or towards the face.

**SIDE PADDING SYSTEM**

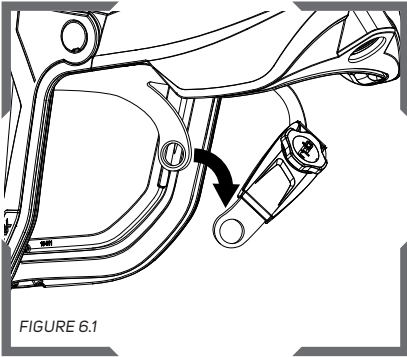

Detach the head harness ratchet at the pivot points.

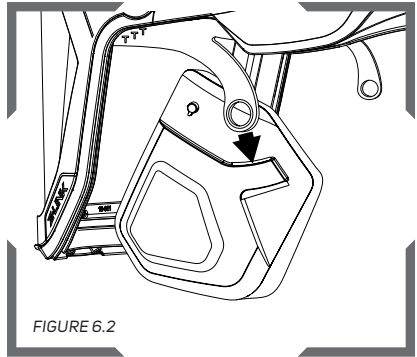

Slide the ends of the head harness into the slots on the side pad covers and reattach the head harness ratchet.

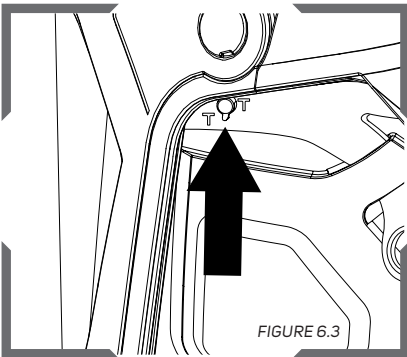

Slide the tab on the side pad covers into one of the three T-shaped slots in the head harness depending on the desired height of the side pads. Reinsert the ratchet pivot points.

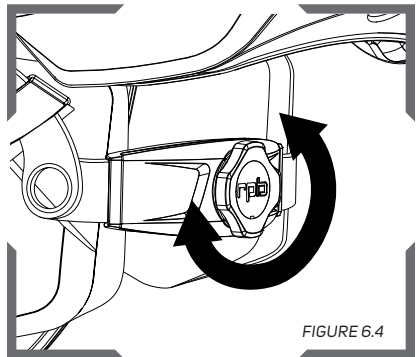

While wearing the T-LINK®, tighten the ratchet adjustment until the helmet and side pads sit comfortably on the head and ears.

## SETUP AND USE CONTINUED

### DONNING YOUR HELMET

Once you have completed the set up, you are ready to fit your RPB® T-LINK® Respirator. First, check inside the hood to ensure that it is free of dust, dirt or contaminants.

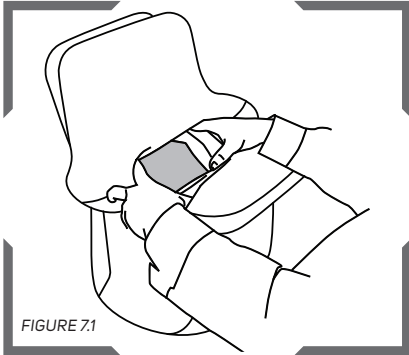

FIGURE 7.1

Then open the bottom of the hood with the air flowing from the air source, put the respirator onto your head. Make sure the hood is centered on your head.

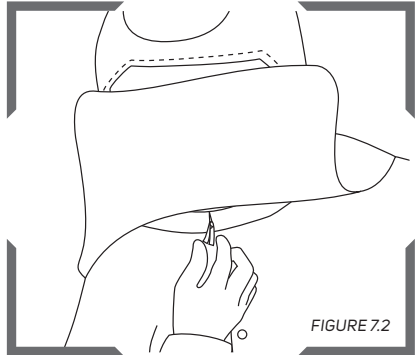

FIGURE 7.2

Pull the hood down, tighten the head harness ratchet to fit, and make sure the neck seal is sealing around your neck, making sure the elastic is tied securely.

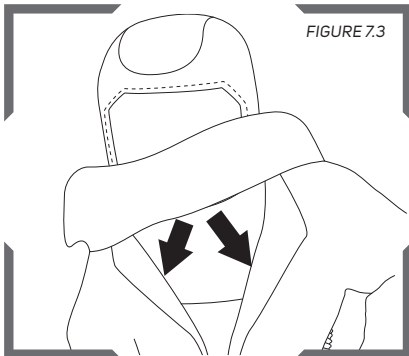

FIGURE 7.3

Tuck the inner bib into the collar of your shirt, overalls, or protective gear to prevent contaminants from entering the hood. Pull the outer bib down.

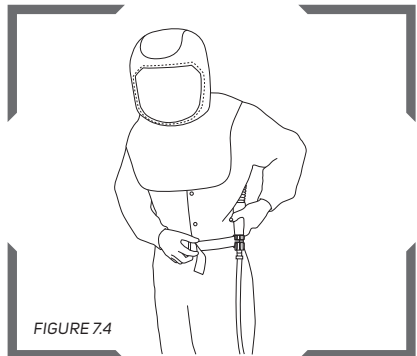

FIGURE 7.4

Fasten the flow control device belt around your waist over hip.



## DOFFING YOUR HELMET

When you have finished working, leave the work area wearing the respirator with air flowing into the respirator. Once outside the contaminated area remove the respirator and disconnect from the air source.

## TEAR-OFF LENSES

FIGURE 8.1

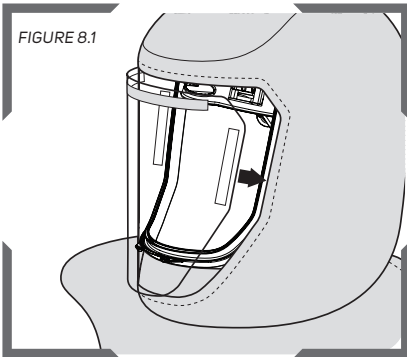

Peel off the backing of the tape strip on the tear-off lens and apply the lens to the outside of the lens sewn into the hood.

FIGURE 8.2

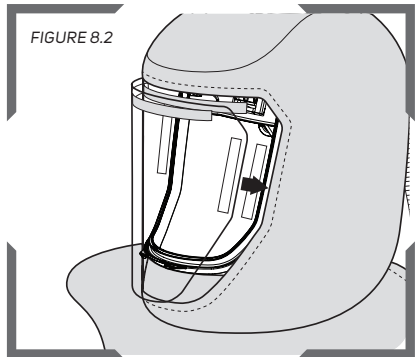

For multiple tear-offs, apply the next tear-off lens on top of the first tear-off lens.

## SIDE PADDING SYSTEM CLEANING

FIGURE 9.1

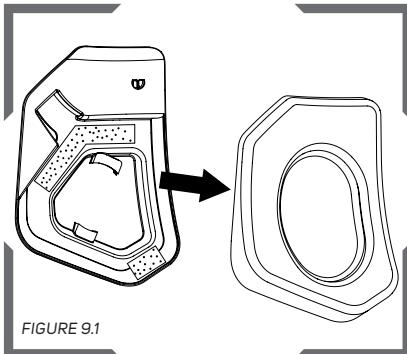

Remove the side pads from the covers that are attached with velcro.

FIGURE 9.2

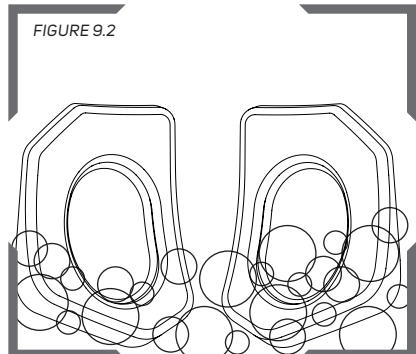

Wash the pads with mild detergent. Once dry, reattach them to the side pad covers.

## SETUP AND USE CONTINUED

### BROW PAD REPLACEMENT AND CLEANING

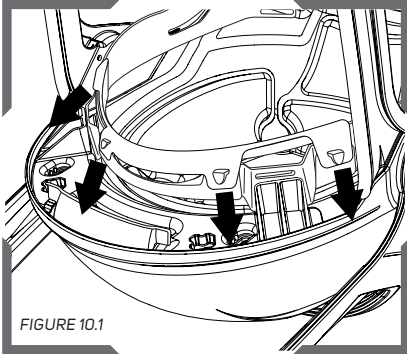

To remove the brow pad, stretch the brow pad over the hooks on the head harness and take it off. Clean it with mild detergent or replace it with a new one.

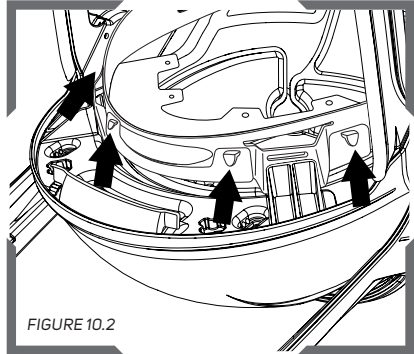

Replace the brow pad by placing the holes on one side over the hooks on the head harness and then wrap the pad over the top of the head harness. Stretch the pad around the bottom of the head harness and secure the holes over the hooks.

### STORAGE

Store in a cool dry place between -10°C to +45°C (14°F to 113°F) <90%rh.

After cleaning:

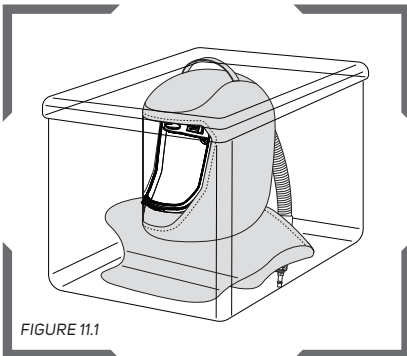

After use:

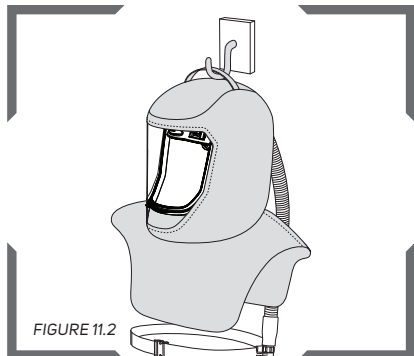

**CLEANING THE T-LINK® AND THE COMFORT PADDING**

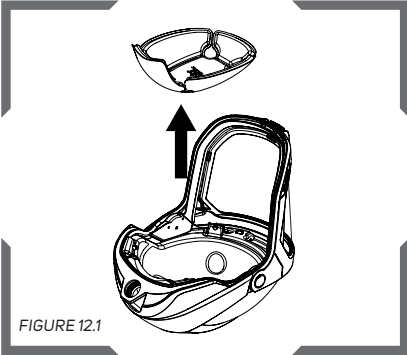

The comfort pad is attached to the inside of the Impact Liner with velcro. Pull the comfort pad out of the helmet.

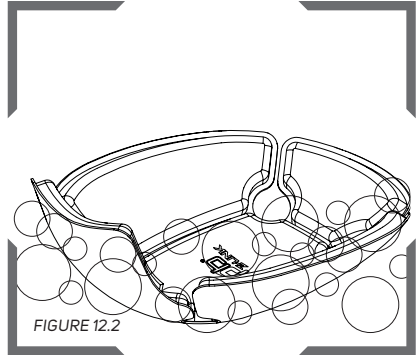

The comfort pad can be washed with mild detergent or replaced.

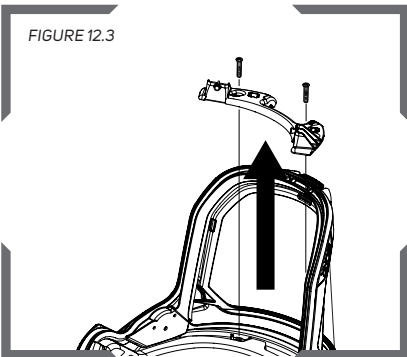

To remove the Impact Liner, remove the head harness bracket by removing the screws holding it in place.

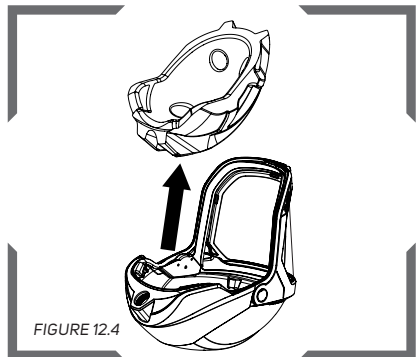

Rotate the Impact Liner out of the helmet shell. The inside of the shell can be wiped with mild liquid detergent or a cleaning wipe.

## COMMS-LINK™ INSTRUCTIONS

### SET UP

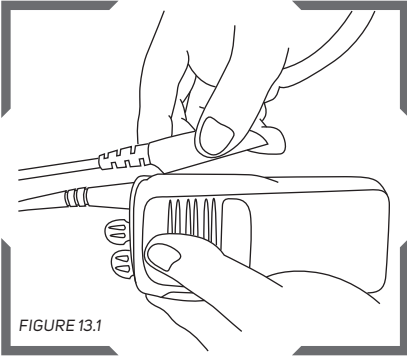

FIGURE 13.1

Connect the PTT Cable to the Hand Set depending on the type used.

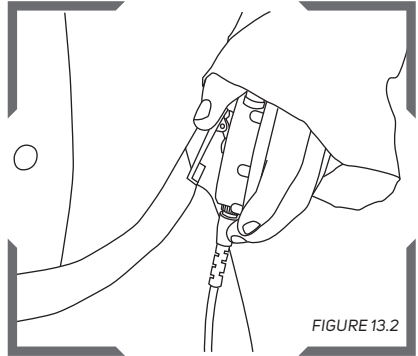

FIGURE 13.2

Attach the PTT to your belt so your elbow can activate the Button.

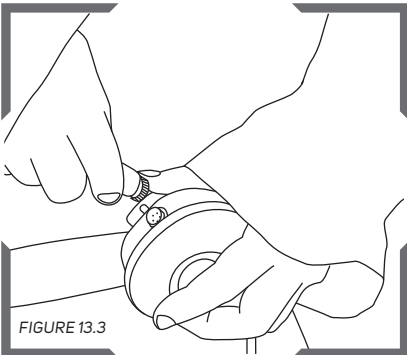

FIGURE 13.3

Connect the PTT cable to the head set cable and place the cable underneath the cape.

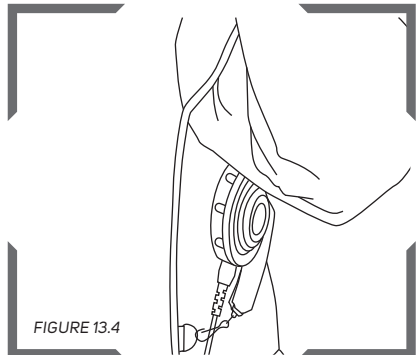
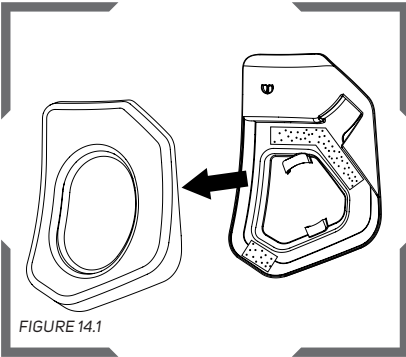

FIGURE 13.4

To operate the device, press your elbow onto the PTT Button, and then speak.

**INSTALLATION**



Remove the side pad from the cover that is attached with velcro on the side of the helmet that the Communication is to be installed. The Communication can be installed on either side of the helmet.

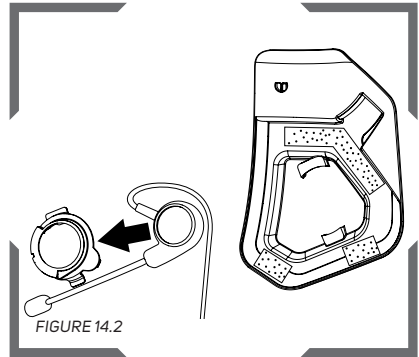

Place the Communication ear piece into the attachment clip. Then attach the Communication Clip into the slots on the inside of the cover.

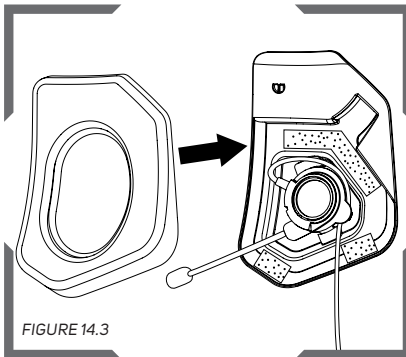

Attach the side pad back onto the cover over the Communication. Insert the side pad back into the helmet.

**RADIO CONNECTORS COMPATIBILITY**

**09-930**

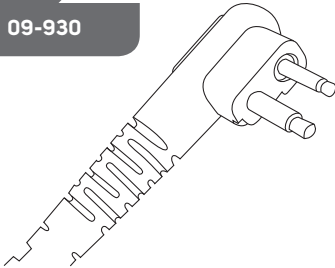

FIGURE 15.1

**MOTOROLA**

AXU4100, AXV5100, BPR40, CLS1110, CLS1410, CLS1413, CLS1450C, CLS1453C, CP100, CP150, CP185, CP200, CP88, CT125, CT150, CT250, CT450, CT450LS, DTR, DTR410, DTR550, DTR650, GP200, GP2000, GP300, GP308, GP68, GP88, GTI, GTX, LTS2000, PO40, PO80, P110, P1225, P1225LS, P200, P2000, PR400, RDK, RDU, RDU2020, RDU2080D, RDU4100, RDU4160D, RDV, RDV2020, RDV2080D, RDV5100, SP10, SP21, SP50, VL50, XTN, XTN446, XTN500, XTN600, XU1100, XU2100, XU2600, XV1100, XV2100, XV2600

**RELM**

RPU6500, RPV6500

**09-931**

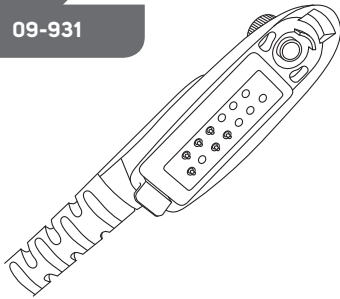

FIGURE 15.2

**HYT**

TC-980

**MOTOROLA**

CBPRO, GP1280, GP140, GP320, GP328, GP329, GP338, GP339, GP340, GP360, GP380, GP640, GP650, GP680, GP960, HT1250, HT1250LS, HT1550, HT1550XLS, HT750, JT1000, MTX8250, MTX8250LS, MTX850, MTX850LS, MTX9250, MTX950, PR860, PRO5150, PRO5350, PRO5450, PRO5550, PRO5750, PRO7150, PRO7350, PRO7450, PRO7550, PRO7750, PRO9150, PTX700, PTX760, PTX780

**09-932**

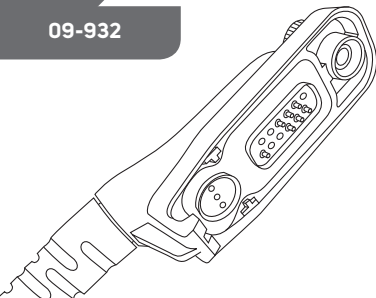

FIGURE 15.3

**MOTOROLA**

**Turbo**

APX 7000, XPR6300, XPR6500, XPR6550, APX 7500, XPR6100, XPR6350, XPR6580

09-933

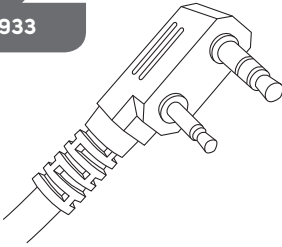

FIGURE 15.4

**HYT**

TC-268, TC-268S, TC-270, TC-368, TC-368S, TC-370

**KENWOOD**

TH-22AT, TH-235A, TH-28A, TH-42AT, TH-48A, TH-77A, TH-78A, TH-D7A(G), TH-F6, TH-F6A, TH-G71A, TH-K2AT, TK-208, TK-2100, TK-2102, TK-2130, TK-2160, TK-2170, TK-220, TK-2200, TK-2200LP, TK-2212L, TK-2302VK, TK-240, TK-2400, TK-248, TK-250, TK-260, TK-260D, TK-260G, TK-270, TK-270G, TK-272G, TK-308, TK-3100, TK-3101, TK-3102, TK-3130, TK-3131, TK-3160, TK-3170, TK-3173, TK-320, TK-3200, TK-3200LP, TK-3212L, TK-3230, TK-3230XLS, TK-3302UK, TK-340, TK-340D, TK-348, TK-350, TK-353, TK-360, TK-360G, TK-370, TK-370G, TK-372G, TK-373, TK-430, TK-431, TK-2312, TK-3312

**RELM**

RPU416, RPU4200, RPU499, RPV4200, RPV516, RPV599X

09-934

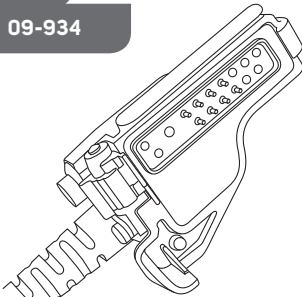

FIGURE 15.5

**EF JOHNSON**

51 SLES Series, 5100 Series, 511X, 512X, 514X, 518X, Ascend ES Series

**MOTOROLA**

GP900, GP9000, HT1000, MT1500, MT2000, MTS2000, MTX8000, MTX838, MTX900, MTX9000, MTX960, MTXLS, PRI500, X1500, XTS1500, XTS2000, XTS2500, XTS3000, XTS3500, XTS5000, GP1200

09-935

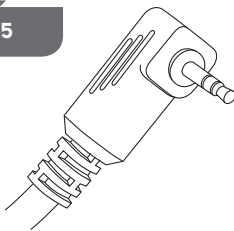

FIGURE 15.6

**COBRA**

CXR700, CXR800, CXR900, CXR920, CXT400, LI Series, LI3900, LI5600, LI6000, LI6500, LI6700, LI7000, LI7020, MRH100, MRH200, PR Series, PR190, PR240, PR245, PR3000, PR3100, PR3175, PR350, PR4000, PR4100, PR4250, PR4300, PR5000, PR560

**HYT**

TC-320

**MOTOROLA**

EM1000, FR50, FR60, FV300, FV300R, FV700R, FV750R, MH230R, MJ270R, MR350R, MR355R, SPIRITGT, SPIRITGT Plus, SX600R, SX900R, T270, T280, T289, T5100, T5200, T5300, T5320, T5400, T5410, T5420, T5500, T5600, T5620, T5700, T5710, T5720, T5800, T5820, T5920, T5950, T6200, T6210, T6220, T6250, T6300, T6320, T6400, T6500, T7200, T7400, T8500, T8550, T9500XLR, T9550XLR, T9580R, T9680R, T9750R, TalkAbout

# rpb® T-LINK

## PARTS AND ACCESSORIES

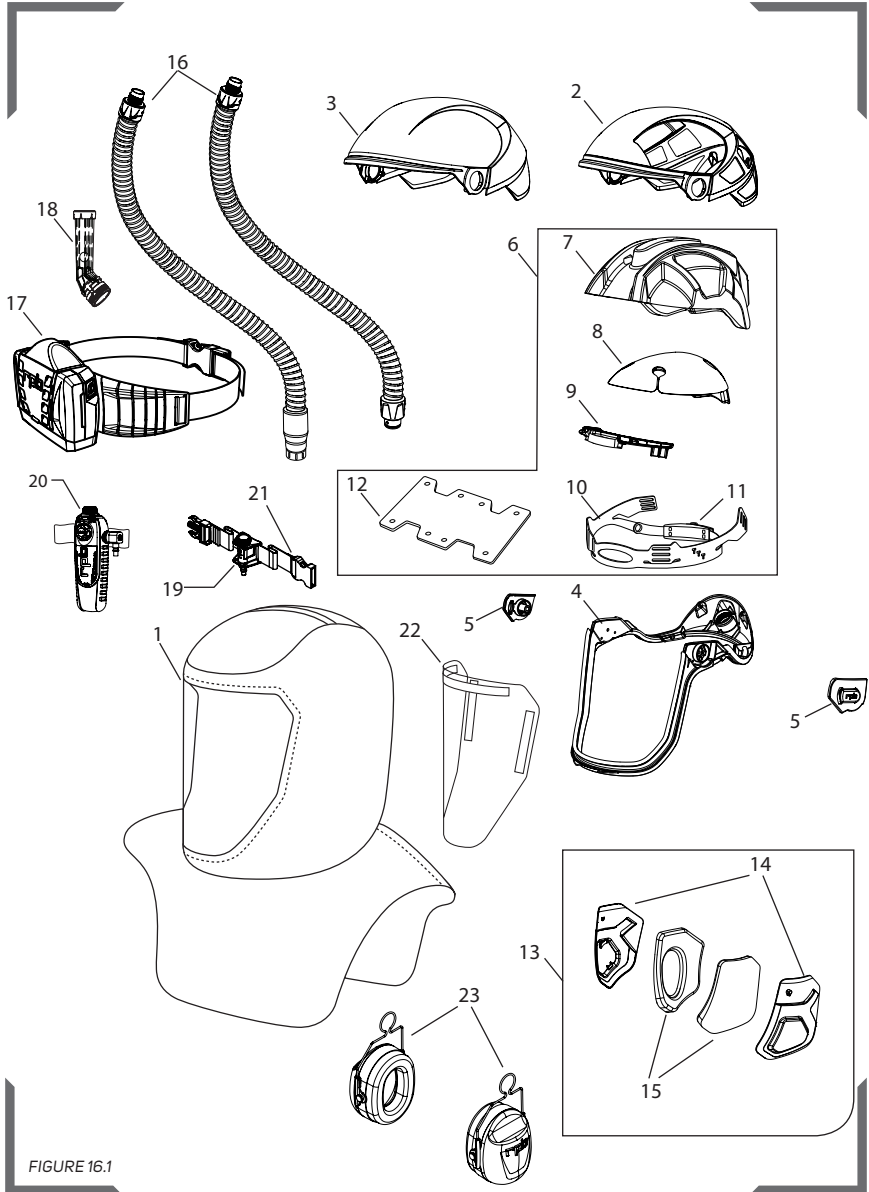

FIGURE 16.1



## PARTS LIST

<b>Item Number</b>	<b>Description</b>	<b>Part Number</b>
1	T-LINK® Tychem® QC	17-712
	T-LINK® Tychem® QC - Safety Lens	17-712-S
	T-LINK® Tychem® SL - Sealed Seams	17-713
	T-LINK® Tychem® SL - Sealed Seams, Safety Lens	17-713-S
	T-LINK® Zytec® - Safety Lens	17-711
2	T-LINK® Lightweight Helmet Shell	17-511
3	LINK® System Hard Hat Helmet Shell	16-511
4	LINK® System Jaw	16-514
5	T-LINK® Lens Clips (Left and Right Pair)	17-512
6	LINK® COMFORT-LINK™ (16-521, 522, 524, 525, 530, 531)	16-520-T
7	LINK® System Impact Absorber	16-521
8	LINK® System Comfort Pad	16-522
9	LINK® System Head Harness Bracket and Air Director	16-525
10	LINK® System Head Harness	16-531
11	LINK® System Ratchet Adjuster Assembly	16-530
12	LINK® System Head Harness Brow Pad	16-524
13	LINK® System Side Padding System	16-520-S
14	LINK® System Side Padding Frames	16-526
15	LINK® System Foam Side Pads	16-527
16	LINK® System Breathing Tube for PX4 AIR PAPR	04-835
	LINK® System Breathing Tube for Supplied Air	04-830
17	PX4 AIR PAPR and Belt	03-901
18	PX4 Air Flow Tester	04-091
19	Constant Flow Valve Assembly and Belt	03-101
20	C40 Climate Control Assembly and Belt	03-500
21	Belt	NV2022
22	T-LINK® Tear-Off Lenses	17-811
23	Quiet-Link® Helmet Earmuffs	18-533

## COMMS-LINK™ PARTS AND ACCESSORIES

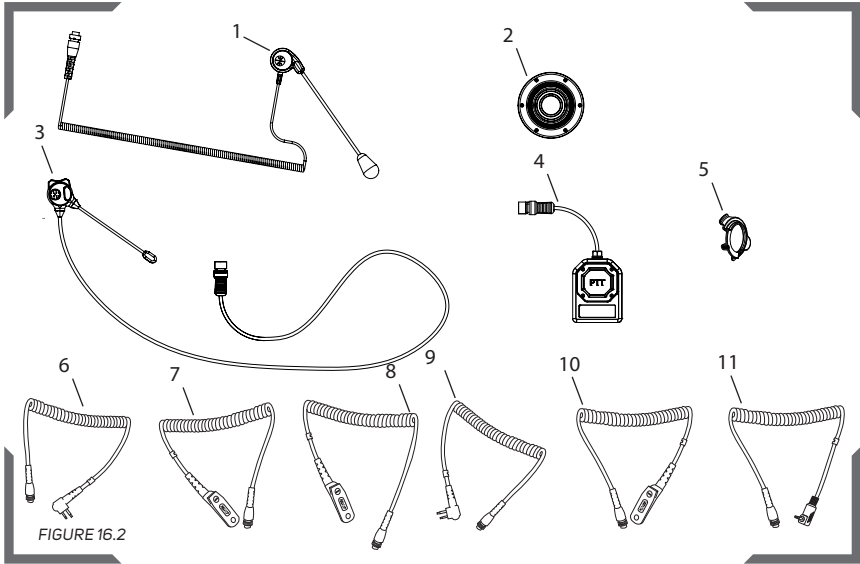





FIGURE 16.2

Item Number	Description	Part Number
1	COMMS-LINK™ Communication System	16-922
2	PTT	09-913
3	COMMS-LINK™ - Intrinsicly Safe	16-921-IS
4	PTT Intrinsicly Safe	09-813
5	COMMS-LINK™ Clip	16-529
6	Two Pin	09-930
7	Multi Pin	09-931
8	Multi Pin	09-932
9	Two Pin	09-933
10	Multi Pin	09-934
11	One Pin	09-935

Other Radio Connectors may be available.

**AIR SUPPLY HOSES AND FITTINGS** *Table 2.1*

SERIES	1. COUPLERS	2. PLUGS	3. SUPPLIED-AIR HOSE ASSEMBLIES
RPB® Quick Disconnect	NV2025 1/4" FM NPT 		NV2028 RPB 25ft 3/8" NV2029 RPB 50ft 3/8" NV2027 RPB 100ft 3/8"
Schrader Twist Lock	03-042-CF 1/4" FM NPT 	03-042-PM 1/4" M NPT 03-043-PM 3/8" M NPT 03-042-PMS 1/4" M NPT Swivel 	04-342-25 Schrader 25ft 04-342-50 Schrader 50ft 04-342-100 Schrader 100ft

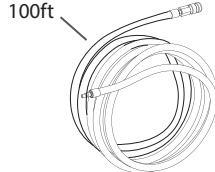
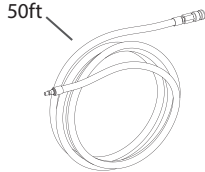
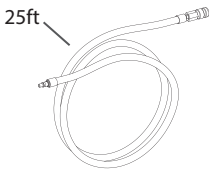

## APPENDIX A1 - SCHRADER AIR PRESSURE TABLE Table 3.1

1. AIR SOURCE	2. BREATHING TUBE ASSEMBLY AND FLOW CONTROL DEVICES	3. AIR SUPPLY HOSE	4. SUPPLY HOSE LENGTH (FT)	5. MAX NUMBER OF SECTIONS	6. PRESSURE RANGE (PSIG AIR)
Portable or Stationary Compressor	04-830/03-101 Constant Flow Valve Assembly (High Pressure)	04-342-25 (25ft) 04-342-50 (50ft) 04-342-100 (100ft)	25	1	18-20
			50	1	22-24
			100	2	26-28
			150	3	30-32
			200	4	34-36
			250	5	38-40
300	6	42-44			
Portable or Stationary Compressor	04-830/03-500 Climate Control Assembly	04-342-25 (25ft) 04-342-50 (50ft) 04-342-100 (100ft)	25	1	60-80
			50	1	65-85
			100	2	70-95
			150	3	75-95
			200	4	80-100
			250	5	85-100
300	6	95-100			



## CONTENIDO

■ INTRODUCCIÓN	31
■ CONCEPTO DE COMPONENTE RESPIRATORIO	32
■ ADVERTENCIAS	32
■ OPERACIONES DEL RESPIRADOR	34
■ PRECAUCIONES Y LIMITACIONES	36
■ INSTRUCCIONES ESPECIALES O CRÍTICAS PARA EL USUARIO	37
■ PREPARACIÓN Y USO	38
■ SISTEMA DE COMUNICACIÓN COMMS-LINK™	41
■ COMPATIBILIDAD DEL CONECTOR DE LA RADIO	20
■ LISTA DE PIEZAS	42
■ APÉNDICE	44

**Lea todas las instrucciones y advertencias antes de usar este producto. Conserve este manual para futuras referencias.**

### **RPB® Safety Sede Mundial**

2807 Samoset Rd, Royal Oak, MI 48073, USA.

T: 1-866-494-4599 F: 1-866-494-4509 Correo electrónico: sales.us@rpbafety.com **rpbafety.com**

### **RPB® Safety Sede de Asia y el Pacífico**

652 Halswell Junction Road, Hornby South 8042 Nueva Zelanda.

T: +64-3-357-1761 F: +64-3-357-1763 E: sales.nz@rpbafety.com **rpbafety.com**

RPB®, Promoviendo Su Seguridad®, Nova®, Nova 3®, Radex®, Zytec® and Z-Link® son marcas comerciales registradas de RPB® Safety LLC

Para asistencia técnica, póngase en contacto con nuestro departamento de Servicio al Cliente en el 1-866-494-4599 o por correo electrónico: customerservice@rpbafety.com

FORMULARIO #: 7.20.543

REVISIÓN: 3

## INTRODUCCIÓN

El RPB® T-LINK® está aprobado por NIOSH en la siguiente categoría:

- Respirador con purificador Accionado de Aire - Cuando se utiliza con la unidad PX4 AIR PAPR.
- Respirador de Suministro Aire tipo C - Cuando se utiliza con el Sistema RPB® de Manguera de Suministro de Aire y Dispositivo de Flujo.

El T-LINK® es un respirador multi-uso para un número de diferentes aplicaciones donde existe la necesidad de una protección de contaminantes aerotransportados, protección ocular/ facial y protección para la cabeza; tales como pintura, manipulación de químicos y otras aplicaciones industriales. Cuando se utiliza el material Zytec®, la capucha puede ser utilizada para esmerilado, soldadura y otras aplicaciones industriales en las que se necesita un retardador de fuego.

El T-LINK® está probado y certificado para el siguiente estándar cuando está equipado con el Casco de Revestimiento Duro opcional (16-511):

- Protección de la cabeza según la normativa ANSI Z89.1

También está aprobado para el siguiente estándar cuando está equipado con el Lente de Seguridad:

- Protección de ojos y cara según la normativa ANSI Z87+

El T-LINK® ha sido diseñado para su uso en ambientes que **NO SON INMEDIATAMENTE PELIGROSOS A LA VIDA O LA SALUD (IDLH)**.

El T-LINK® ha sido aprobado para su uso con las siguientes fuentes de aire respirables:

- 03-901 RPB® PX4 AIR Respirador con Purificador Accionado de Aire (consulte el Manual de Instrucciones del PX4 AIR PAPR para obtener instrucciones sobre la configuración para el uso con los PAPR)
- 03-101 La válvula de flujo constante
- 03-500 C40 Dispositivo de control climático

## GARANTÍA

*Todos los productos RPB® están cubiertos por una garantía del fabricante de 3 meses. La garantía del fabricante cubre defectos en materiales, mano de obra y no cubre los daños causados por el mal uso o el abuso. La única obligación de RPB® y su remedio exclusivo será a la reparación, sustitución o reembolso del precio de compra de dichas piezas o productos previa presentación del recibo de compra. La responsabilidad máxima en ningún caso deberá sobrepasar el valor del producto RPB® implicado.*

## CONCEPTO DEL COMPONENTE DEL RESPIRADOR

El respirador RPB® T-LINK® consta de 3 componentes principales, como se muestra en la Fig. 1.1. Los tres componentes deben estar presentes y correctamente montado para constituir un respirador completo aprobado por NIOSH.

Figura 1.1 en p.5

1. Montaje del respirador
2. Tubo de respiración
3. Suministro de aire

**¡ADVERTENCIA! Si no se usan las piezas y componentes originales que forman parte del montaje del respirador aprobado por NIOSH, se anulará la aprobación de todo el montaje del respirador.**

## ¡ADVERTENCIAS!

1. No use este respirador hasta que haya sido entrenado en el uso, mantenimiento y limitaciones de los respiradores, por un individuo calificado (designado por su empleador) que tenga un amplio conocimiento del Respirador de Serie T-Link®.
2. Antes de usar este respirador, asegúrese de que su empleador haya determinado que las concentraciones de contaminantes en el aire no exceden las permitidas por las regulaciones y recomendaciones OSHA, EPA o NIOSH aplicables para los respiradores de aire de flujo continuo. La ley federal requiere que el empleador mida y monitoree los niveles de contaminantes aerotransportados en el área de trabajo.
3. No modifique ni altere este respirador. Utilice únicamente piezas y componentes que formen parte del conjunto de respiradores aprobado por NIOSH. El uso de piezas distintas a las RPB® anula la aprobación NIOSH de todo el montaje del respirador.
4. Inspeccione todos los componentes diariamente para detectar signos de daño o desgaste que puedan reducir el nivel de protección provisto originalmente.
5. No use este respirador en aplicaciones de limpieza abrasiva o en soldadura.
6. No use este respirador hasta que haya pasado un examen físico completo, incluyendo quizás una radiografía de pulmón realizada por personal médico calificado.
7. El uso inadecuado de este respirador puede causar lesiones o la muerte. El uso inadecuado también puede causar con el tiempo enfermedades pulmonares que amenacen la vida, como silicosis, neumoconiosis o asbestosis.
8. Este respirador, cuando es bien instalado y usado, reduce de forma significativa, pero no elimina completamente, la inhalación de contaminantes por parte del usuario del respirador.
9. Asegúrese de que su empleador haya determinado que la fuente de aire respirable proporciona al menos aire respirable Grado D. El respirador debe estar abastecido con aire respirable limpio en todo momento.
10. No conecte la manguera de suministro



de aire del respirador a nitrógeno, gases tóxicos, gases inertes u otra fuente de aire no respirable que no sea Grado D. Compruebe la fuente de aire antes de usar el respirador. Si no se conecta la manguera de suministro a la fuente de aire adecuada, podrían producirse lesiones graves o la muerte.

11. NO use este respirador en áreas mal ventiladas. Utilice solamente en espacios confinados a menos que el área esté bien ventilada y que las concentraciones de contaminantes estén por debajo de las recomendadas para este respirador. Siga todos los procedimientos para la entrada, la operación y la salida de espacios confinados según lo definido en las regulaciones y estándares aplicables incluyendo la 29 CFR 1910.146.
12. Tychem® QC y SL no son resistentes a las llamas y no deben utilizarse alrededor de calor, llama, chispas o en entornos potencialmente inflamables o explosivos. El Tejido DuPont™ Tychem® está clasificado como "Clase 1: Inflamabilidad Normal" cuando se prueba según lo indicado por la Ley de Tejidos Inflamables -16 CFR Parte 1610.
13. RPB® Zytex® es un tejido resistente a las llamas que se puede utilizar alrededor de aplicaciones de calor, chispas y metal fundido. El rendimiento de protección térmica del tejido RPB® Zytex®, la inflamabilidad vertical, el nivel de protección contra incendios esperado y la resistencia a la contracción térmica superan con creces los requisitos de la NFPA2112.
14. El material del que está hecho el respirador puede crear electricidad
  - El ambiente es inmediatamente
- estática en condiciones de humedad baja. Tychem® está recubierto con un agente antiestático que es soluble en agua, por lo que se puede desaparecer al contacto con agua. Para obtener más información sobre Dupont® Tychem® QC, o SL, comuníquese con su empleador o llame al 1-800-44-TYVEK.
15. El tejido Zytex® puede crear electricidad estática en condiciones de humedad baja. Para obtener más información sobre este material de Zytex®, llame a uno de nuestros Operadores de Atención al Cliente al 1-866-494-4599 o visite [www.rpbsafety.com](http://www.rpbsafety.com)
16. Este respirador no provee protección para la cabeza. Utilice el casco de revestimiento duro 16-511 para protección de cabeza ANSI Z89.1.
17. Este respirador no provee protección auditiva a menos que se coloquen adecuadamente audífonos (protectores para los oídos) o tapones para los oídos, cuando se esté expuesto a niveles de ruido que excedan los niveles de exposición permisibles de OSHA.
18. Este respirador no provee protección para los ojos. Se recomienda usar protectores oculares adecuados en todo momento. Los modelos 'S' proporcionan protección ANSI Z87+ para los ojos.
19. Este respirador proporciona sólo una protección facial limitada. Use protectores faciales aprobados cuando esté expuesto a riesgos en la cara. Los modelos 'S' proporcionan protección ANSI Z87+ para la cara.
20. NO USE este respirador si existe alguna de las siguientes condiciones:
  - El ambiente es inmediatamente

## ¡ADVERTENCIAS! CONTINUACIÓN

- peligroso para la vida o la salud.
- Usted NO puede escapar sin la ayuda del respirador.
  - La atmósfera contiene menos de 19,5% de oxígeno.
  - El área de trabajo está mal ventilada.
  - Los contaminantes exceden las regulaciones o recomendaciones.
21. DEJE DE TRABAJAR INMEDIATAMENTE SI:
- Cualquier componente del respirador se daña
  - El flujo de aire se detiene o se ralentiza
  - La respiración se vuelve difícil
  - Usted se encuentra mareado, con náuseas, demasiado caliente, demasiado frío o enfermo
  - Tiene problemas con la visión.

## OPERACIÓN DEL RESPIRADOR

### FUENTE DE AIRE

#### Aire impulsado

Compruebe que el área contaminada está dentro de los límites de uso de un respirador con purificador accionado de aire y determinar el tipo de contaminación. Una vez que el nivel de contaminación ha sido confirmado, a continuación, puede determinar el cartucho de filtro que se utilizará para la aplicación, para asegurarse de que usted esté suficientemente protegido. Asegúrese de que el área esté bien ventilada y que se tomen muestras de aire regulares para confirmar que la atmósfera se mantiene dentro de los niveles recomendados por OSHA y otros órganos de gubernamentales. Siga el manual de instrucciones PAPR PX4 para más detalles.

#### Suministro de Aire

Ubique la fuente de aire en un ambiente con aire limpio, siempre use un filtro en la entrada de su fuente de aire. No estacione vehículos al lado de su entrada de aire, ya que esto hará que el monóxido de carbono sea atraído hacia su suministro de aire. Utilice siempre los enfriadores / secadores adecuados con

filtros y alarmas para monóxido de carbono para asegurar que aire respirable limpio sea suministrado en todo momento. El aire debe ser muestreado regularmente para asegurar que cumpla con los requisitos de Grado D.

### CALIDAD DEL AIRE

Este respirador debe ser alimentado con aire respirable limpio en todo momento. aire respirable debe cumplir al menos los requisitos de Tipo 1 gaseosos del aire se describe en la Asociación de Gas Comprimido productos básicos Especificaciones G.71 (grado D o superior) y como se especifica en la Ley Federal 42 CFR 84, subparte J.84.141 (b) y 29 CFR 1910.134 (i) el RPB® T-LINK® respirador no se purifica a los contaminantes del aire o filtro.

### MANGUERAS Y ACCESORIOS DE SUMINISTRO DE AIRE RESPIRABLE

Las mangueras y accesorios de suministro de aire RPB® deben usarse entre el punto de acoplamiento y la conexión de aire respirable del respirador en el cinturón del usuario. Las secciones de la manguera deben estar dentro de la longitud correcta y la cantidad de secciones debe estar dentro del número

especificado en la tabla de presión de aire respirable en la página 38.

### **PRESIÓN DE AIRE RESPIRABLE**

La presión del aire debe monitorearse continuamente en el punto de acoplamiento. La presión del aire se debe leer con un medidor de presión confiable mientras el respirador tenga aire fluyendo a través de él.

### **¡ADVERTENCIA!**

Si no se suministra la presión de aire mínima requerida en el punto de acoplamiento para la longitud de la manguera de suministro de aire, puede resultar en la inhalación de contaminantes, ya que la presión en el casco puede llegar a ser negativa debido al flujo de inhalación máximo cuando se trabaja a velocidades de trabajo muy altas. La tabla RPB® T-LINK® de Presión de Aire Respirable en la página 38, define los rangos de presión de aire necesarios para proporcionar al respirador un volumen de aire que se sitúe en el rango requerido de 6-15cfm o 170-425 lts / min.

Asegúrese de entender la tabla de Presión de Aire Respirable antes de usar este respirador.

1. Determine su fuente de aire (columna 1).
2. Identifique el montaje de su tubo de respiración (columna 2).
3. Confirme el número de pieza de la manguera de suministro de aire que está utilizando (columna 3).
4. Compruebe que la Manguera de Seguridad de Suministro de Aire RPB® esté dentro de la longitud correcta (columna 4).
5. Ajuste la presión de aire en el punto de acoplamiento dentro del rango especificado (columna 6) para el

montaje de su tubo de respiración, de la longitud de manguera y del número de

Asegúrese de que el aire esté fluyendo a través de su respirador cuando ajuste la presión de aire.

## NIOSH - PRECAUCIONES Y LIMITACIONES

### AIRE IMPULSADO

- A. No se debe utilizar en atmósferas que contengan menos del 19,5 por ciento de oxígeno.
- B. No utilizar en atmósferas inmediatamente peligrosas para la vida o la salud.
- C. No exceder las concentraciones máximas de uso establecidas por las normativas reglamentarias.
- F. No utilice los respiradores purificadores de aire si el flujo de aire es menor que 4CFM (115lpm) para piezas ajustadas al contorno del rostro o 6CFM (170lpm) para capuchas y / o cascos.
- H. Siga el programa de cambios establecidos para los cartuchos y contenedores u observe el ESLI para asegurar que cartuchos contenedores sean cambiados antes de que se produzca la saturación.
- I. Contiene partes eléctricas que podrían causar una ignición en atmósferas inflamables o explosivas.
- J. El mal uso y mantenimiento inadecuado de este producto podría causar lesiones o la muerte.
- L. Siga las instrucciones de uso del fabricante para cambiar los cartuchos, tarros y/o filtros.
- M. Todos los respiradores aprobados serán seleccionados, instalados, utilizados y mantenidos de acuerdo con MSHA, OSHA y otras regulaciones aplicables.
- N. Nunca sustituya, modifique, añada u omita piezas. Utilice únicamente las piezas de repuesto exactas en la configuración especificada por el fabricante.
- O. Consulte las instrucciones del usuario y/o los manuales de mantenimiento para obtener información sobre el uso y el mantenimiento de estos respiradores.
- P. NIOSH no evalúa los respiradores para su uso como máscaras quirúrgicas.

### SUMINISTRO DE AIRE

- A. No se debe utilizar en atmósferas que contengan menos del 19,5 por ciento de oxígeno.
- B. No utilizar en atmósferas inmediatamente peligrosas para la vida o la salud.
- C. No exceder las concentraciones máximas de uso establecidas por las normativas reglamentarias.
- D. Los respiradores de línea de aire sólo se pueden usar cuando los respiradores son abastecidos con aire respirable que cumple con los requisitos de CGA G-7.1 Grado D o de mayor calidad.
- E. Utilice sólo los rangos de presión y longitudes de manguera especificados en las instrucciones del usuario.
- J. El mal uso y mantenimiento inadecuado de este producto podría causar lesiones o la muerte.
- M. Todos los respiradores aprobados serán seleccionados, instalados, utilizados y mantenidos de acuerdo con MSHA, OSHA y otras regulaciones aplicables.
- N. Nunca sustituya, modifique, añada u omita piezas. Utilice únicamente las piezas de repuesto exactas en la configuración especificada por el fabricante.
- O. Consulte las instrucciones del usuario y/o los manuales de mantenimiento para obtener información sobre el uso y el mantenimiento de estos respiradores.
- S. Aplican instrucciones especiales o críticas y/o limitaciones específicas para el usuario.

Consulte la Instrucción para el usuario en la página 36 antes de ponerse el respirador.

## INSTRUCCIONES USUARIOS ESPECIALES O CRÍTICAS La Tabla 1.1

### TABLA RESPIRAR AIRE DE PRESIÓN

Esta tabla enumera los rangos de presión de aire necesarios para proporcionar al RPB® T-LINK® el volumen de aire que se sitúa dentro del rango requerido de 6-15cfm o 170-425 lts / min según las regulaciones gubernamentales de los Estados Unidos.

1. FUENTE DE AIRE	2. LA RESPIRACIÓN EN-SAMBLAJE DE TUBOS Y DISPOSITIVOS DE CONTROL DE FLUJO	3. MANGUERA DE SUMINISTRO DE AIRE	4. LONGITUD DE LA MANGUERA DE SUMINISTRO (FT)	5. NÚMERO MÁXIMO DE SECCIONES	6. RANGO DE PRESIÓN (PSIG AIRE)
Portátil o Estacionario Compresor	04-830/03-101 La válvula de flujo constante (Alta presión)	NV2028 (25ft) NV2029 (50ft) NV2027 (100ft)	25	1	10 - 14
			50	1	12 - 14
			100	2	17 - 19
			150	3	21 - 23
			200	4	25 - 27
			250	5	28 - 31
300	6	31 - 34			
Portátil o Estacionario Compresor	04-830/03-500 Dispositivo de control climático	NV2028 (25ft) NV2029 (50ft) NV2027 (100ft)	25	1	50 - 80
			50	1	55 - 85
			100	2	60 - 95
			150	3	65 - 95
			200	4	70 - 100
			250	5	75 - 100
300	6	85 - 100			

**Nota:** Consulte el Apéndice A para otras configuraciones de mangueras.

## PREPARACIÓN Y USO

### RECOMENDACIÓN:

Cuando utilice un Respirador de Suministro de Aire RPB® T-LINK®, se recomienda utilizar un Filtro de Línea de Aire Radex (04-900) y un monitor de gas GX4 (08-400).

### COLOCACIÓN DEL CASCO EN LA CAPUCHA

#### FIGURA 2.1 EN P.11

Inserte el Casco en la capucha con la parte delantera del Casco hacia la lente de la capucha.

#### FIGURA 2.3 EN P.11

Haga lo mismo en el otro lado para asegurar totalmente la lente y la capucha al Casco.

### ACOPLAMIENTO DEL TUBO RESPIRATORIO

#### FIGURA 3.1 EN P.12

Alinee el orificio en el sello de entrada con el orificio de entrada en la parte posterior del casco.capucha.

### AIRE IMPULSADO

#### FIGURA 3.3 EN P.12

Inserte el extremo de bayoneta del tubo de respiración en la salida de la PAPR AIR PX4 y girar hacia adentro hasta que esté firme.

### SUMINISTRO DE AIRE

#### FIGURA 4.1 EN P.13

Conecte la Manguera de Suministro de Aire de Respiración al punto de acoplamiento (04-900 Radex® Filtro de Línea de Aire) mostrado.

¡ADVERTENCIA! Asegúrese de que el aire del punto de acoplamiento sea de Grado D o superior y cumpla con los requisitos de la OSHA.

#### FIGURA 2.2 EN P.11

Alinee las lengüetas de la lente con los clips en los lados del Casco. Inserte primero uno de los clips en el orificio de la lengüeta del frente del lente y luego presione la parte posterior de la lengüeta sobre el clip.

#### FIGURA 3.2 EN P.12

Inserte el extremo externamente roscado del tubo de respiración en el orificio de entrada y apriete el tubo de respiración en la entrada hasta que esté bien ajustado, asegurándose de no torcer la capucha a medida que se aprieta.

### PARA USO CON RPB® PX4 AIR - VÉASE MANUAL DE USUARIO DE PAPR

Cuando el respirador Z-LINK® se utilice en conjunción con el RPB® PX4 AIR PAPR, por favor, consulte el Manual de Instrucciones del Usuario del RPB® PX4 PAPR para la instalación y uso del conjunto.

**NOTA:** El RPB® PX4 es un Respirador con Purificador Accionado de Aire, por lo tanto debe tenerse cuidado al seleccionar el filtro correcto para la aplicación en que el respirador se utilizará.

#### FIGURA 4.2 EN P.14

Conecte el Tubo Respiratorio al dispositivo de control de flujo.

**NOTA:** Revise las conexiones de la manguera para detectar posibles fugas de aire y apriételas si es necesario - reemplace las piezas desgastadas.

**FIGURA 4.3 EN P.13**

Ahora conecte la Manguera de Suministro de Aire Respirable al Dispositivo de Control de Flujo. El aire debe fluir ahora a través del Respirador.

**AJUSTE DEL ARNÉS DE LA CABEZA**

**FIGURA 5.1 EN P.14**

El arnés de la cabeza puede ser apretado o aflojado usando la perilla del trinquete en la parte posterior de la banda para la cabeza.

**FIGURA 5.3 EN P.14**

La posición del arnés de la cabeza se puede ajustar aflojando los tornillos que sujetan el soporte frontal y deslizándolo hacia adelante o hacia atrás en la ranura deseada. Una vez en posición, apriete los tornillos.

**SISTEMA DE ALMOHADILLAS  
LATERALES**

**FIGURA 6.1 EN P.15**

Separar el trinquete del arnés de la cabeza en los puntos de pivote.

**FIGURA 6.3 EN P.15**

Deslice la lengüeta de la cubierta de las almohadillas laterales a una de las tres ranuras en forma de T en el arnés de la cabeza, dependiendo de la altura deseada de las almohadillas laterales. Vuelva a insertar los puntos de pivote del trinquete.

**PONERSE SU CASCO**

Una vez que haya completado la configuración, estará listo para colocarse su Respirador RPB® T-LINK®. Primero, revise el interior de la capucha para asegurarse de que esté libre de polvo, suciedad o contaminantes.

**FIGURA 7.1 EN P.16**

A continuación, abra la parte inferior de la capucha con el aire fluyendo desde la fuente de aire, coloque el respirador en su cabeza. Asegúrese de que la capucha esté centrada en su cabeza.

**FIGURA 4.4 EN P.13**

Con el aire fluyendo a través del respirador, ajuste la presión del aire en el punto de acoplamiento a la presión recomendada como se especifica en la Tabla de Presión de Aire Respirable (página 38).

**FIGURA 5.2 EN P.14**

La altura del arnés de la cabeza puede ser ajustada en los cuatro puntos de anclaje por intercambio de las tres ranuras que se utilizan.

**FIGURA 5.4 EN P.14**

El flujo de aire puede ser dirigido por el posicionamiento del director de flujo de aire para que el aire fluya hacia el visor o hacia la cara

**FIGURA 6.2 EN P.15**

Deslice los extremos del arnés de la cabeza en las ranuras de la cubierta de las almohadillas laterales y vuelva a colocar el trinquete del arnés de la cabeza.

**FIGURA 6.4 EN P.15**

Mientras usa el T-LINK®, apriete el ajuste del trinquete hasta que el casco y las almohadillas laterales se asienten cómodamente en la cabeza y las orejas.

**FIGURA 7.2 EN P.16**

Tire de la capucha hacia abajo, apriete el trinquete del arnés de la cabeza para ajustar, y asegúrese de que el sello del cuello selle bien alrededor de su cuello, asegurándose de que el elástico esté atado de forma segura.

## PREPARACIÓN Y USO CONTINUACIÓN

### FIGURA 7.3 EN P.6

Meta el babero interior en el cuello de su camisa, overoles o equipo de protección para evitar que los contaminantes entren en la capucha. Tire el babero exterior hacia abajo.

### QUITARSE EL CASCO

Cuando haya terminado de trabajar, deje el área de trabajo usando el respirador con aire fluyendo hacia el respirador. Una vez fuera del área contaminada retire el respirador y desconéctelo de la fuente de aire.

### PROTECTOR DE LENTES

#### FIGURA 8.1 EN P.17

Retire la tira en la parte posterior del protector de lentes y aplíquelo en el exterior de la lente cosida en la capucha.

### LIMPIEZA DEL SISTEMA DE RELLENO LATERAL

#### FIGURA 9.1 EN P.17

Retire las almohadillas laterales de las cubiertas que están unidas con velcro.

### SUSTITUCIÓN Y LIMPIEZA DE LA ALMOHADILLA DE LA FRENTE

#### FIGURA 10.1 EN P.18

Para quitar la almohadilla de la frente, estire la almohadilla de la frente sobre los ganchos del arnés de la cabeza y retírela. Límpiela con un detergente suave o cámbiela por una nueva.

### ALMACENAMIENTO

Almacenar en un lugar fresco y seco entre -10 °C y + 45 °C (14°F a 113°F) <90% HR.

#### FIGURA 11.1 EN P.18

Después de la limpieza:

### LIMPIEZA DEL T-LINK® Y DE LA ALMOHADILLA DE CONFORT

#### FIGURA 12.1 EN P.19

La almohadilla de confort está unida al interior del Revestimiento de Impacto con velcro. Saque la almohadilla de confort del casco.

### FIGURA 7.4 EN P.6

Sujete el cinturón del dispositivo de control de flujo alrededor de su cintura sobre la cadera.

#### FIGURA 8.2 EN P.17

Para múltiples protectores, aplique el siguiente protector de lentes encima del primer protector de lente.

#### FIGURA 9.2 EN P.17

Lave las almohadillas con un detergente suave. Una vez secas, vuelva a colocarlas en las cubiertas de las almohadillas laterales.

#### FIGURA 10.2 EN P.18

Sustituya la almohadilla de la frente colocando los orificios en un lado sobre los ganchos del arnés de la cabeza y luego envuelva la almohadilla sobre la parte superior del arnés de la cabeza. Estire la almohadilla alrededor de la parte inferior del arnés de la cabeza y asegure los orificios sobre los ganchos.

#### FIGURA 11.2 EN P.18

Después de su uso:

#### FIGURA 12.2 EN P.19

La almohadilla de confort se puede lavar con detergente suave o sustituir.



*FIGURA 12.3 EN P.19*

Para quitar el Revestimiento de Impacto, retire el soporte del arnés de la cabeza retirando los tornillos que lo sujetan en su lugar.

*FIGURA 12.4 EN P.19*

Gire el Revestimiento de Impacto fuera de la cubierta del casco. El interior de la cubierta se puede limpiar con un detergente líquido suave o con un paño de limpieza.

## **INSTRUCCIONES DEL COMMS-LINK™**

### **CONFIGURACIÓN**

*FIGURA 13.1 EN P.20*

Conecte el cable PTT al Dispositivo de Mano según el tipo utilizado.

*FIGURA 13.2 EN P.20*

Conecte el PTT a su cinturón para que su codo pueda activar el Botón.

*FIGURA 13.3 EN P.20*

Conecte el cable PTT al cable del dispositivo de la cabeza y coloque el cable por debajo de la capa.

*FIGURA 13.4 EN P.20*

Para operar el dispositivo, presione el codo en el botón PTT y luego hable.

### **INSTALACIÓN**

*FIGURA 14.1 EN P.21*

Retire la almohadilla lateral de la cubierta que está unida con velcro en el lado del casco donde la Comunicación se va a instalar. La Comunicación se puede instalar en cualquiera de los lados del casco.

*FIGURA 14.2 EN P.21*

Coloque el auricular de Comunicación en el clip de acoplamiento. A continuación, coloque el Clip de Comunicación en las ranuras en el interior de la cubierta.

*FIGURA 14.3 EN P.21*

Fije la almohadilla lateral de nuevo en la cubierta sobre la Comunicación. Inserte la almohadilla lateral de nuevo en el casco.

## **COMPATIBILIDAD DE LOS CONECTORES DE LA RADIO**

*FIGURAS 15.1-15.6 EN P.22-23*

## **PIEZAS Y ACCESORIOS**

*FIGURA 16.1 EN P.24*

## LISTA DE PIEZAS FIGURA 16.1 EN P.24

Número de elemento	Descripción	Número de pieza
1	T-LINK® Tychem® QC	17-712
	T-LINK® Tychem® QC - Lente de Seguridad	17-712-S
	T-LINK® Tychem® SL - Costuras Selladas	17-713
	T-LINK® Tychem® SL - Costuras Selladas, Lente de Seguridad	17-713-S
	T-LINK® Zytec® - Lente de Seguridad	17-711
2	T-LINK® Casco de Cubierta Ligera	17-511
3	LINK® Sistema Casco de Cubierta Dura	16-511
4	LINK® Sistema Mandíbula	16-514
5	T-LINK® Clips de Lentes (Par Izquierdo y Derecho)	17-512
6	LINK® COMFORT-LINK™ (16-521, 522, 524, 525, 530, 531)	16-520-T
7	LINK® Sistema Absorbedor de Impacto	16-521
8	LINK® Sistema Almohadilla de Confort	16-522
9	LINK® Sistema Soporte para Arnés de la Cabeza y Deflector de Aire	16-525
10	LINK® Sistema Arnés de la Cabeza	16-531
11	LINK® Sistema Montaje del Ajustador de Trinquete	16-530
12	LINK® Sistema Almohadilla de la Frente del Arnés de la Cabeza	16-524
13	LINK® Sistema Sistema de Relleno Lateral	16-520-S
14	LINK® Sistema Marcos de Relleno Lateral	16-526
15	LINK® Sistema Almohadillas Laterales de Espuma	16-527
16	LINK® Sistema Tubo de Respiración para PX4 AIR	04-835
	LINK® Sistema Tubo de Respiración para Suministro de Aire	04-830
17	PX4 AIR PAPR y Cinturón	03-901
18	PX4 Probador de Flujo de Aire	04-091
19	Montaje de Válvula de Flujo Constante y Cinturón	03-101
	Montaje de Válvula de Flujo Constante y Cinturón - Baja Presión	NV2015
20	Montaje de Control de Clima C40 y Cinturón	03-500
21	Montaje de Tubo de Aire Fresco y Cinturón	4000-01
22	Montaje y de Tubo de Aire Caliente y Cinturón	4000-20
23	Montaje de la Válvula de Control de Flujo y Cinturón	NV2016
24	Cinturón	NV2022
25	T-LINK® Protector de Lentes	17-811
26	RPB® Quiet-Link™ Casco de Orejeras	18-533

## PIEZAS Y ACCESORIOS COMMS-LINK™ FIGURA 16.2 EN P.26

Número de elemento	Descripción	Número de pieza
1	COMMS-LINK™ Sistema de comunicación	16-922
2	PTT (Pulsar Para Hablar)	09-913
3	COMMS-LINK™ - Intrínsecament Seguro	16-921-IS
4	PTT Intrínsecament Seguro	09-813
5	Clip de COMMS-LINK™	16-529
6	Dos Clavijas	09-930
7	Multi Clavijas	09-931
8	Multi Clavijas	09-932
9	Dos Clavijas	09-933
10	Multi Clavijas	09-934
11	Una Clavijas	09-935

Otros conectores de radio pueden estar disponibles.

## MANGUERAS Y ACCESORIOS DE SUMINISTRO DE AIRE

TABLA 2.1 EN P.27

## APÉNDICE A1 - SCHRADER TABLA PRESIÓN DE AIRE TABLA 3.1

1. FUENTE DE AIRE	2. LA RESPIRACIÓN EN-SAMBLAJE DE TUBOS Y DISPOSITIVOS DE CONTROL DE FLUJO	3. MANGUERA DE SUMINISTRO DE AIRE	4. LONGITUD DE LA MANGUERA DE SUMINISTRO (FT)	5. NÚMERO MÁXIMO DE SECCIONES	6. RANGO DE PRESIÓN (PSIG AIRE)
Portátil o Estacionario Compresor	04-830/03-101 La válvula de flujo constante (Alta presión)	04-312-25 (25ft) 04-312-50 (50ft) 04-312-100 (100ft)	25	1	18-20
			50	1	22-24
			100	2	26-28
			150	3	30-32
			200	4	34-36
			250	5	38-40
300	6	42-44			
Portátil o Estacionario Compresor	04-830/03-500 Dispositivo de control climático	04-312-25 (25ft) 04-312-50 (50ft) 04-312-100 (100ft)	25	1	60-80
			50	1	65-85
			100	2	70-95
			150	3	75-95
			200	4	80-100
			250	5	85-100
300	6	95-100			







## OTHER PRODUCTS

### RPB® QUIET-LINK™ EAR DEFENDERS

The RPB® Quiet-Link™ ear defender system fits directly to the Z-Link® and T-Link® with no modifications. Combine with RPB® Earplugs for the ultimate in hearing protection. Protect your hearing for Life's Best Moments.



### COMMS-LINK™

The world's most advance in-helmet communication system for Z-Link® and T-Link®. The RPB® Comms-Link™ system allows you to communicate without interrupting your work. The in-helmet headset and microphone connect to most professional radios.



### POWERED AIR RESPIRATOR

Polluted air can be the cause of major health issues. How can you improve the quality of the air your employees are breathing? The RPB® PX4 AIR™ is a powered air purifier that is ergonomic and lightweight, designed to withstand harsh conditions. Powered with a lithium-polymer battery, making the unit incredibly efficient, operating for up to 8 hours on a single charge.



**1 866 494 4599**  
**[www.rpbsafety.com](http://www.rpbsafety.com)**

**rpb**®  
ADVANCING  
YOUR SAFETY