

SPARTAN TWIN

SERIE SPARTAN

| Calefacción

 wallas®



APLICACIÓN REMOTA WALLAS
ALTERNATIVA DE CONTROL
FÁCIL DE USAR



El quemador Greenboost quema diésel renovable libre de fósiles de forma limpia y energéticamente eficiente, así como combustibles diésel de origen fósil.

Dos entradas y salidas permiten una mayor flexibilidad de instalación y rendimiento de secado.

El proceso de combustión laminar completamente cerrado garantiza un nivel de sonido silencioso y una combustión resistente al viento.



La salida variable elimina los ciclos del sistema y reduce el ruido, manteniéndolo a un nivel confortable.

Los motores de soplado sin escobillas tienen un ciclo de vida muy largo que permite intervalos de servicio prolongados y fiables.

La extracción del combustible directamente del tanque principal del barco ahorra espacio y elimina la necesidad de disponer de otro tanque.



Encienda la calefacción de forma remota con la aplicación Wallas y disfruta de un entorno confortable a tu llegada.

Ajuste la temperatura desde cualquier lugar a bordo con la aplicación Wallas de su teléfono para mantener contenta a su tripulación.

El sensor inalámbrico monitorea la temperatura de la cabina con una precisión y una flexibilidad mejoradas.

ESPECIFICACIONES

Combustible:	Diesel
Potencia:	1400-4500 W (4700-15 300 BTU)
Voltaje de funcionamiento:	12 voltios
Consumo de combustible:	0,16-0,46 l/h (5,4-15,5 oz/h)
Consumo de electricidad:	0,7-4,5 A
Volumen de aire a T mínima:	102 m³/h (60 cfm)
Volumen de aire a T máxima:	226 m³/h (133 cfm)

CONSTRUCCIONES RECOMENDADAS

Barcos:	9-12 m (29-40 pies)
Furgonetas camperizadas	Autocaravanas grandes
Remolques:	6 m (20 pies)

MATERIALES

Acero inoxidable, aluminio de alta calidad y otros materiales resistentes a la corrosión.

PANEL DE CONTROL AVANZADO

Utilice el calentador en modo termostato para mantener una temperatura objetivo

Maximice el volumen de aire con Air Boost para descongelar o secar rápidamente

Cambie al modo manual y obtenga calor en seis niveles de potencia

Obtenga aire fresco con el modo de ventilación cuando no se necesite calefacción

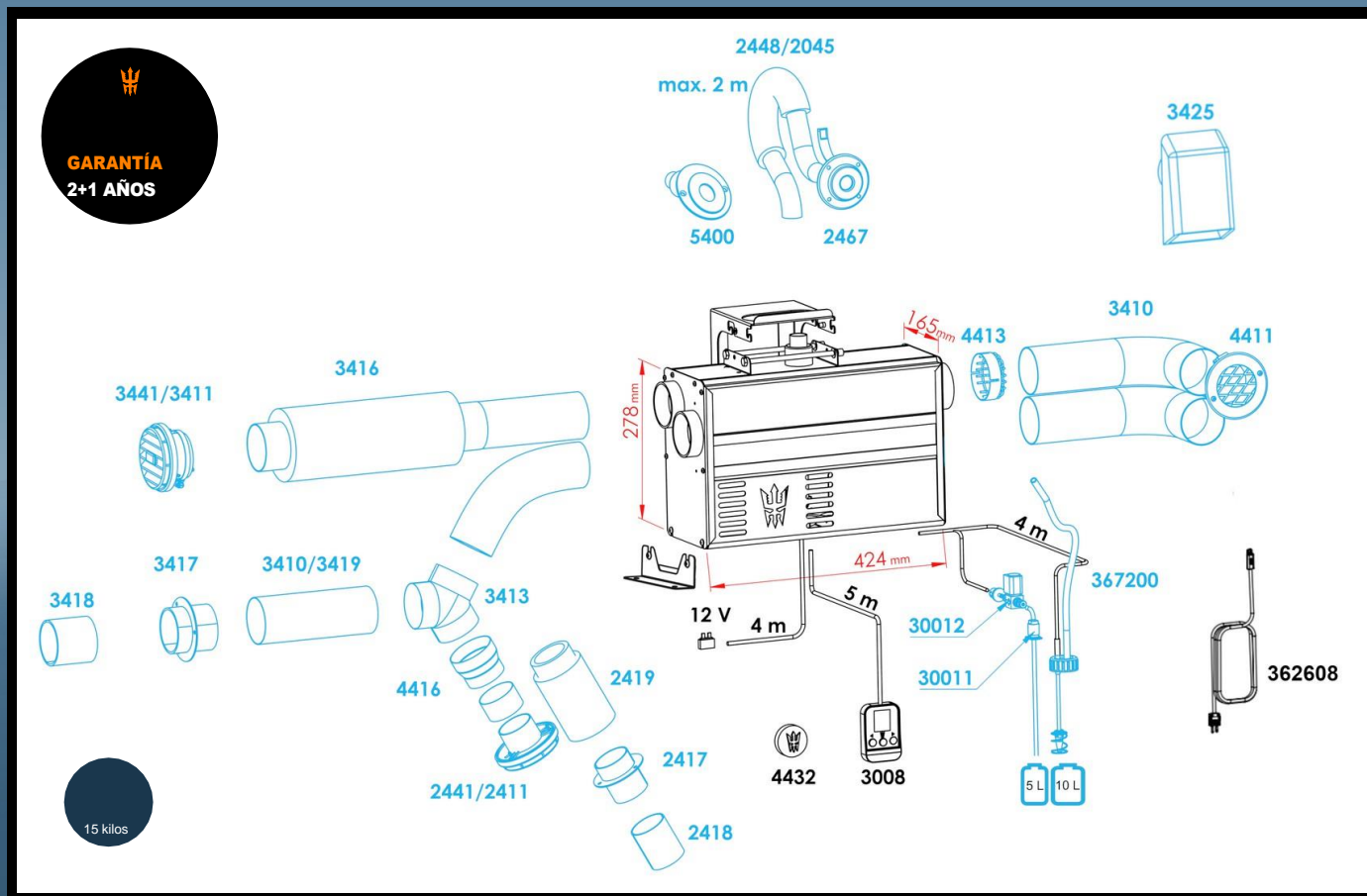

Los accesorios en negro vienen con el producto estándar. Los accesorios en azul son adicionales. Los valores calculados se miden en una pared de medición de referencia, que está construida para responder a una instalación típica de un barco. Los valores técnicos se han medido con la longitud máxima de conductos, tubo de escape, línea de combustible y cable de alimentación. Las cifras permiten una reserva del 10 %, la suya podría variar.

Reservados todos los derechos. Wallas-Marín se reserva el derecho de cambiar o mejorar sus productos y de realizar cambios en el contenido del material de este producto sin obligación de notificar a ninguna persona u organización sobre dichos cambios o mejoras. Vaya a www.wallas.com para obtener actualizaciones e información complementaria sobre este producto. Traducción al español por el equipo Dessal Marine Tech.

