

VIKING AIR

SERIE VIKING

Calentador de aire

 wallas®



APLICACIÓN REMOTA WALLAS
UNA ALTERNATIVA FÁCIL
PARA CONTROLAR EL
CALENTADOR A DISTANCIA



El quemador Greenboost quema de forma limpia y con eficiencia energética diésel renovable libre de fósiles y también combustibles diésel de origen fósil.

Dos entradas y salidas permiten una mayor flexibilidad en la instalación y rendimiento de secado.

El proceso de combustión laminar completamente cerrado garantiza un nivel de sonido silencioso y una combustión resistente al viento.



La salida variable elimina los ciclos del sistema y reduce el ruido, manteniéndolo a un nivel confortable.

Los motores de soplado sin escobillastienen un ciclo de vida muy largo que permite intervalos de servicio prolongados y fiables.

La extracción del combustible directamente del tanque principal del barco ahorra espacio y elimina la necesidad de disponer de otro tanque.



Enciende la calefacción de forma remota con la aplicación Wallas y disfruta de un entorno confortable a tu llegada.

Ajuste la temperatura desde cualquier lugar a bordo con la aplicación de su teléfono Wallas para mantener a su tripulación contenta.

El sensor inalámbrico monitorea la temperatura de la cabina con una precisión y una flexibilidad mejoradas.

ESPECIFICACIONES

Combustible:	Diesel
Potencia:	950-3000 W (3200-10 200 BTU)
Voltaje de funcionamiento:	12 V
Consumo de combustible:	0,10-0,30 l/h (3,4-10 oz/h)
Consumo de electricidad:	0,5-2,0 A (5,3 A en modo súper)
Volumen de aire a T mín:	43 m ³ /h (25 cfm)
Volumen de aire a T máx:	121 m ³ /h (71 cfm)
Modo súper (Air Boost):	227 m ³ /h (133 cfm)

RECOMENDADO PARA

Barcos:	7-9 m (22-29 pies)
Furgonetas camperizadas:	MB Sprinter
Remolques:	4-6 m (13-19 pies)

MATERIALES

Acero inoxidable, aluminio de alta calidad y otros materiales resistentes a la corrosión.

PANEL DE CONTROL AVANZADO

Utilice el calentador en modo termostato para mantener la temperatura ambiente deseada

Cambie al modo manual y obtenga calor en seis niveles de potencia

Maximice el volumen de aire con el modo súper Air Boost para descongelar o secar rápidamente

Obtenga aire fresco con el modo de ventilación cuando no se necesite calefacción

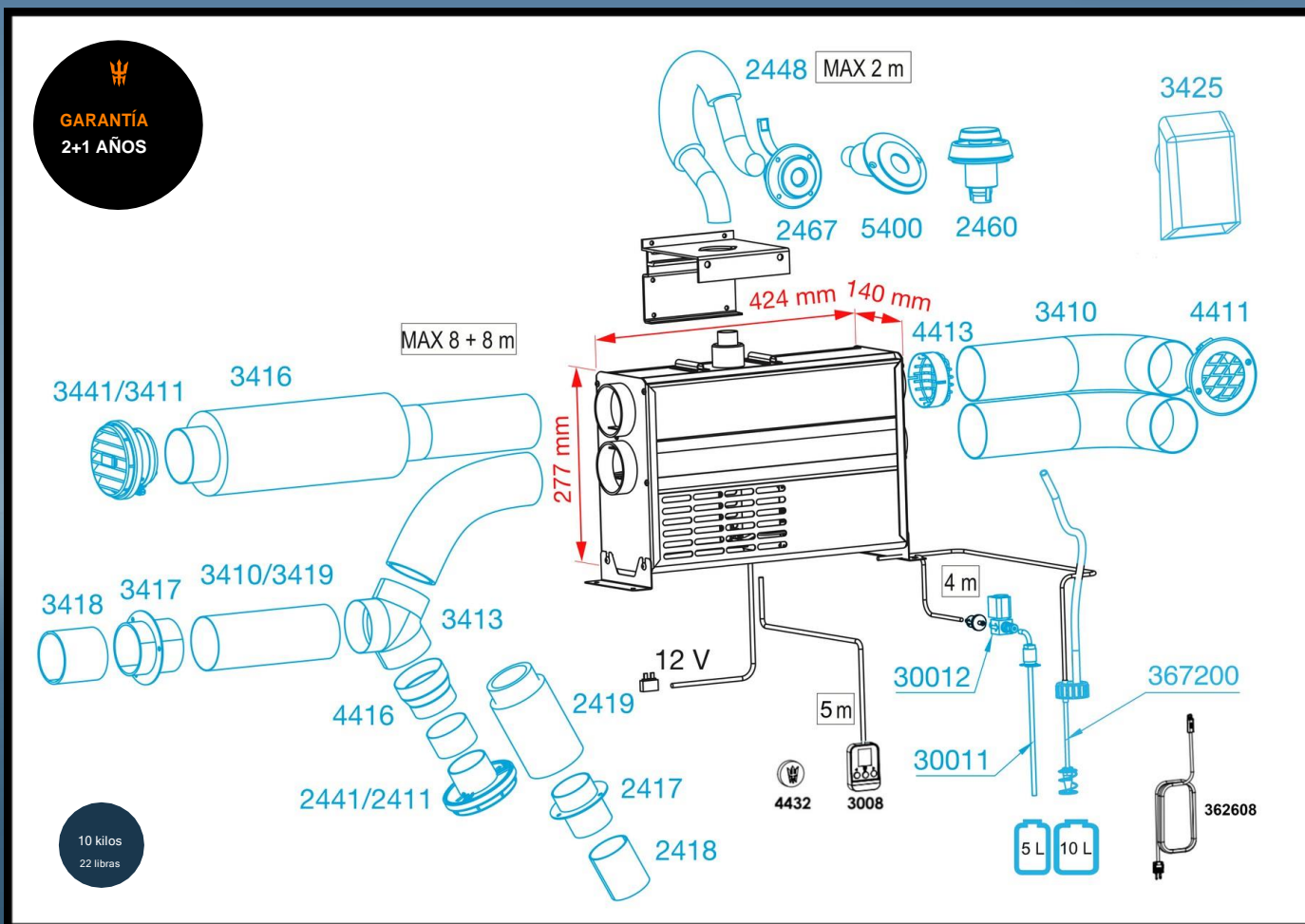

Los accesorios en negro vienen con el producto estándar. Los accesorios en azul son adicionales. Los valores calculados se miden en una pared de medición de referencia, que está construida para responder a una instalación típica de un barco. Los valores técnicos se han medido con la longitud máxima de conductos, tubo de escape, línea de combustible y cable de alimentación. Las cifras permiten una reserva del 10 %, la suya podría variar.

Reservados todos los derechos. Wallas-Marín se reserva el derecho de cambiar o mejorar sus productos y de realizar cambios en el contenido del material de este producto sin obligación de notificar a ninguna persona u organización sobre dichos cambios o mejoras. Vaya a www.wallas.com para obtener actualizaciones e información complementaria sobre este producto.

