

beddit

USER GUIDE

BENUTZERHANDBUCH

GUIDE DE L'UTILISATEUR

GUIDA PER L'UTENTE

MANUAL DEL USUARIO



beddit

USER GUIDE	5
BENUTZERHANDBUCH	14
GUIDE DE L'UTILISATEUR.....	22
GUIDA PER L'UTENTE.....	30
MANUAL DEL USUARIO	38

Mobile device compatibility

Made for
iPhone 5s
iPhone 5c
iPhone 5
iPhone 4s
iPhone 4
iPod touch (5th generation)

Also compatible with selected Android devices.
See the full list at support.beddit.com

BEDDIT APP



WIRELESS SYNC



WHAT THIS PACKAGE CONTAINS

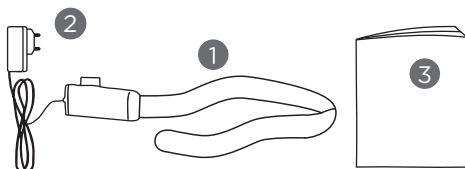

- 1 The Beddit sensor
- 2 Power adapter
- 3 User Guide

Beddit is not a medical device and should not be used to diagnose or treat medical conditions. Consult your doctor for prevention, diagnosis and treatment.

Beddit® is a registered trademark of Beddit Ltd.

iPhone and iPod touch are trademarks of Apple Inc., registered in the U.S. and other countries. All other trademarks are the property of their respective owners.

Patented, patents pending.
Designed and engineered in Finland.
Made in China.

Beddit Ltd., © 2014.

QUICK GUIDE

Follow these steps to install the Beddit sensor in your bed.

1 STRAIGHTEN THE SENSOR

Due to the packaging of the sensor, you may need to prepare the sensor for use. Place the sensor on a hard surface to straighten the sensor.

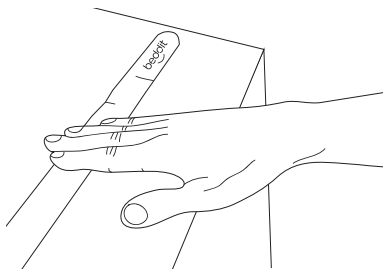

2 INSTALL THE SENSOR TO YOUR BED

The sensor film has an adhesive tape on one side. Remove the liner and attach the sensor like a sticker to your mattress or mattress cover under the bed sheets. Plug the sensor into the low voltage power adapter provided in this package.

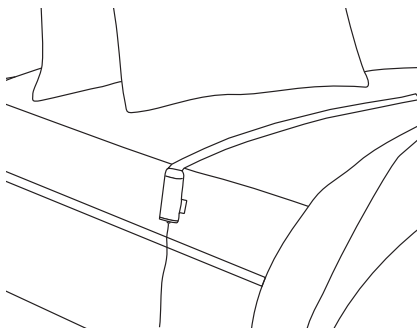

3 SENSOR IN BED

EN

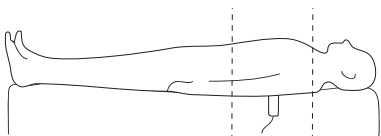

Place the sensor under your chest.

If you sleep alone in the bed, place the sensor so that the sensor strip extends fully (about 26 in, 65 cm) on the mattress.

If you sleep alone in a wide bed, place the sensor to cover the area where you normally sleep. If two people sleep in the bed, place the sensor so that there is a 6-inch gap (15 cm) between the midline of the bed and the sensor's end. With beds over 63-inch wide (160 cm), the gap may be wider.

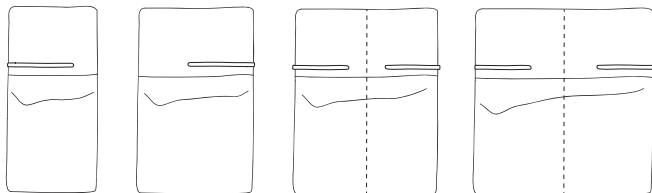

DOWNLOAD THE BEDDIT APP

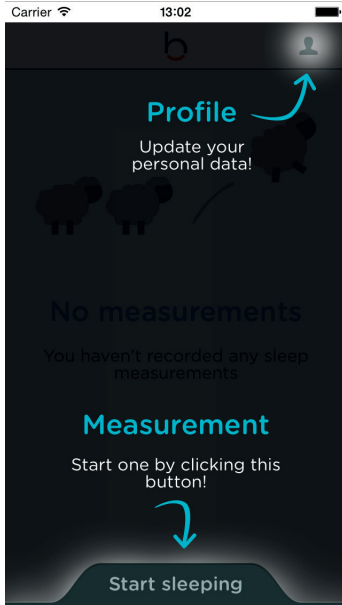

Download the Beddit app for your mobile device from App Store or Google Play.

Launch the application and follow the on-screen instructions.



CARE INSTRUCTIONS

Instructions for how to properly take care of your Beddit and maximize its life.

1. Clean the top side of the sensor with a damp cloth if needed.
2. Do not wash the sensor in a washing machine or dry it in a dryer. Doing so will ruin it and void your warranty.
3. The tape that holds the sensor to your mattress may lose its adhesiveness over time. This is normal and you can easily replace the tape. See this user guide for instructions.
4. Do not try to repair the sensor, cable or power adapter other than replacing the adhesive tape of the sensor. There are no parts that can be safely repaired at home. Contact us if you need help with your Beddit. If there is a defect covered by the warranty, we will replace the defective part or refund your money. See the warranty terms and limitations.

5. When making your bed, be careful with the sensor and the power cable to avoid damaging them. If you have an adjustable mattress or rollaway bed, do not fold the sensor and cable into the bed. Do not allow the sensor or cable to be folded up or tangled in your bedding.

6. Your Beddit includes a power adapter. Use it for powering the sensor. Using the USB port on a laptop or other electronics could result in power variation or damage to the sensor or your electronics or data. Plugging the power cable into your electronics is at your own risk.

Visit support.beddit.com for latest updates and information.

HOW TO REPLACE THE ADHESIVE TAPE



The adhesive tape on the sensor strip may lose its grip if the sensor is re-attached many times. The tape can be easily replaced. Grab the sensor strip with one hand at the sensor end and work with the other hand to remove the tape. Carefully peel off the old adhesive layer from the sensor. Replace with a thin double-sided tape.

When peeling off the adhesive tape, do not grab the sensor module or cable as that may cause damage.

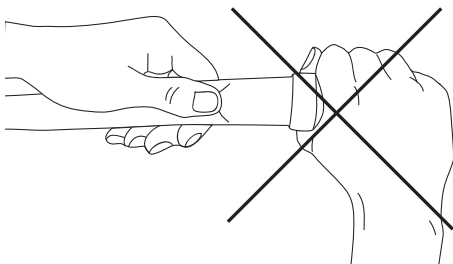

IMPORTANT SAFETY INFORMATION

Read and understand these warnings. Failure to follow them could result in death or serious injury.

1. Beddit is not a medical device. It is not designed or intended to diagnose or treat any medical conditions, and you should not use it for these purposes. Consult your doctor for prevention, diagnosis, and treatment of sleep disorders and other medical issues.

2. Be careful when placing the sensor cable to avoid trip hazards.

3. Do not use Beddit with infants or children. Death or injury could result from the sensor or power cable getting around an infant's or child's neck during their sleep.

4. Similarly, if your sleeping habits put you at risk of entangling a bedside cord or an under-sheet sensor around your neck while sleeping, do not use Beddit.

5. Beddit is not a baby monitor. It will not warn you of any sleeping problems your infant may have. It will not warn you if your infant stops breathing. It will not warn of or prevent sudden infant death syndrome.

6. Do not use Beddit around water or other liquids. Like any electrical device, there is an electrocution hazard if you get Beddit wet while it is plugged in.

7. Do not disassemble the sensor or power adapter. There are no repairs that you can safely do on them other than replacing the adhesive tape of the sensor. See use and care instructions on how to replace the adhesive tape.

LIMITED WARRANTY

This Limited Warranty is applicable globally except in the United States of America.

Your Beddit consists of a Bluetooth-enabled sensor, a USB power adapter and a mobile app, which you must download separately. This Limited Warranty covers only the sensor and power adapter.

You have legal rights under applicable national legislation governing the sale of consumer goods. Those mandatory rights are not affected by this Limited Warranty. See translations of the warranty terms in your language and the warranty terms for the United States of America at www.beddit.com

WHAT IS COVERED

Beddit Ltd. warrants the sensor and power adapter against defects in materials and workmanship under normal use for one year from the date of original purchase by the end user.

This Limited Warranty is applicable globally except in the United States of America.

WHAT IS NOT COVERED

This Limited Warranty does not apply to normal wear and tear or damage caused by any of the following: misuse (including failure to follow product documentation), neglect, disassembly, washing in the washing machine or drying in the dryer, pets, water or liquid spills, alterations, unauthorised repairs or external causes such as thermal or environmental conditions. It also does not cover loss of the adhesive from repeated applications of the sensor to bedding (see product instructions on how to replace the adhesive tape). Beddit Ltd. does not provide any warranty for the mobile app or the device that runs the app. This Limited Warranty does not guarantee

that the use of your Beddit with the mobile app will be uninterrupted or error free.

CONTENTS OF THE LIMITED WARRANTY

If a defect arises and you return the product during the one-year warranty period, we will in our sole discretion and to the extent permitted by law either replace the defective part with a new or refurbished one that is functionally at least equivalent to yours, or refund all or part of the amount you paid. If we replace the product, the replaced product will continue to be warranted for the remaining time of the original warranty period. All returned parts for which you have received a refund or replacement will become the property of Beddit Ltd.

To the maximum extent permitted by applicable law, Beddit Ltd. shall not be liable to you for any indirect or consequential damages that may be incurred by you in connection with Beddit. To the maximum extent permitted by applicable law, Beddit Ltd.'s total liability in connection with Beddit or this Limited Warranty will not exceed the purchase price that you actually paid for your Beddit.

REPAIRS

There are no repairs that you can safely do on the sensor or power adapter except replacing the adhesive tape of the sensor. The adhesive tape on the sensor will lose its stickiness over time as the sensor is attached to and removed from your bed. This is normal, and it is not covered by this Limited Warranty. See the product instructions for how to replace the adhesive tape. All other repairs are unauthorised and will void this Limited Warranty.

If you replace the adhesive tape, Beddit Ltd. is not liable for any damages to the sensor, your bed, your bedding or any property caused by the replacement adhesive tape.

HOW TO OBTAIN WARRANTY SERVICE

You must present the following information to make a warranty claim: (i) model of your product; (ii) your full address and contact information; and (iii) your purchase receipt or other proof of the date purchased.

To make a warranty claim, if you purchased the product directly from Beddit, please contact us at support@beddit.com for warranty service. If you purchased the product from an authorized dealer, contact the dealer where you purchased the product.

No employee or representative of Beddit Ltd. or any third party is authorised to modify, extend or add to this Limited Warranty.



In regard to the performed tests the EUT fulfils the requirements defined in the test specifications EN 301 489-1 V1.9.2, EN 301 489-17 V2.1.1, EN300 328 V1.7.1. Test Report: 242978B



Contains Module WT12-A-A15AP whose FCC Identifier is QOQWT12

This device complies with part 15 of the FCC Rules. Operation is subject to the following two conditions: (1) This device may not cause harmful interference, and (2) this device must accept any interference received, including interference that may cause undesired operation.

This Class B digital apparatus complies with Canadian ICES-003.

www.beddit.com
support@beddit.com



BEDDIT BENUTZERHANDBUCH

Kompatibel mit folgenden Mobilgeräten

iPhone 5s

iPhone 5c

iPhone 5

iPhone 4s

iPhone 4

iPod touch (5. Generation)

Auch kompatibel mit ausgewählten Android-Geräten.
Die vollständige Liste finden Sie auf support.beddit.com

BEDDIT APP



WIRELESS SYNC



DIESE VERPACKUNG ENTHÄLT

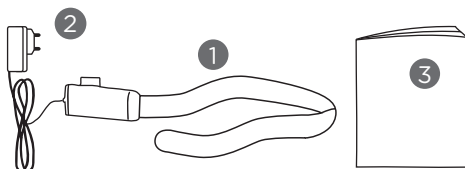

- 1 Beddit Sensor
- 2 Netzadapter
- 3 Benutzerhandbuch

Beddit ist kein medizinisches Gerät und darf nicht für die Diagnose oder Behandlung von Krankheiten eingesetzt werden. Fragen Sie Ihren Arzt nach Vorbeugung, Diagnose und Behandlung von Krankheiten.

Beddit® ist ein eingetragenes Warenzeichen von Beddit Ltd.

iPhone und iPod touch sind Marken von Apple Inc., registriert in den USA und anderen Ländern. Alle anderen Marken sind das Eigentum der jeweiligen Inhaber.

Patentiert, Patent angemeldet.
Design und Entwicklung in Finnland.
Hergestellt in China.

Beddit Ltd., © 2014.

QUICK GUIDE

Folgen Sie diesen Schritten, um den Beddit Sensor in Ihrem Bett zu

1 RICHTEN SIE DEN SENSOR AUS

Aufgrund der Verpackart des Sensors müssen Sie den Sensor eventuell für den Gebrauch vorbereiten. Legen Sie den Sensor auf eine harte Oberfläche, um ihn auszurichten.

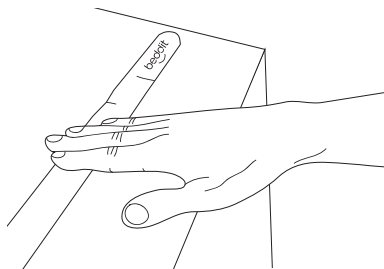

2 INSTALLIEREN SIE DEN SENSOR IN IHREM BETT

Der Sensor hat auf einer Seite ein Klebeband. Entfernen Sie die Hülle und bringen Sie den Sensor wie einen Aufkleber auf Ihre Matratze unter das Bettlaken. Stecken Sie den Sensor in das in dieser Verpackung enthaltene Niederspannungsnetzgerät.

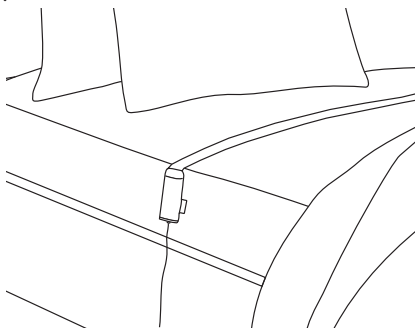

tt zu installieren.

3 SENSOR IN BED

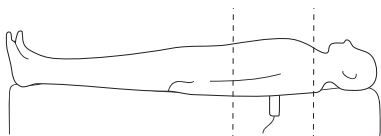

Platzieren Sie den Sensor im Bett unter Ihre Brust.

DE

Wenn Sie alleine im Bett schlafen, platzieren Sie den Sensor so, dass das Sensorkabel komplett auf der Matratze liegt (ca. 26 in, 65 cm).

Wenn Sie alleine in einem breiten Bett schlafen, platzieren Sie den Sensor so, dass der Sensor jene Fläche abdeckt, auf der Sie normalerweise schlafen. Wenn zwei Personen im Bett schlafen, platzieren Sie den Sensor sodass eine 6-inch große Lücke (15 cm) zwischen der Mittellinie des Bettes und dem Ende des Sensors besteht. Bei Betten, die größer als 63 Inch sind (160 cm), kann die Lücke noch größer sein.

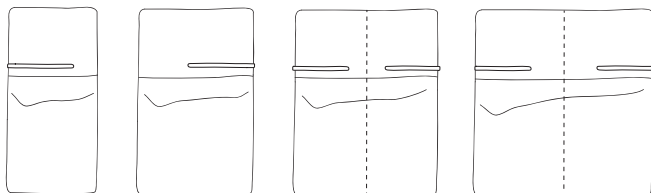

LADEN SIE DIE BEDDIT APP HERUNTER

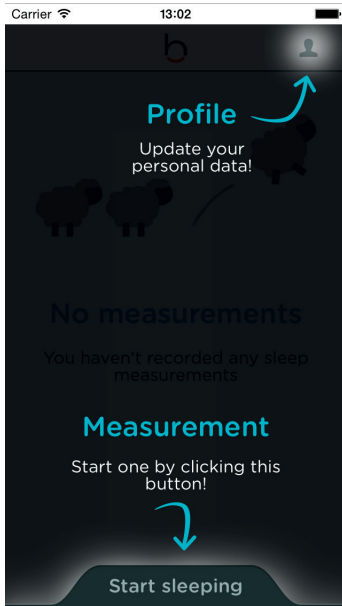

Laden Sie die Beddit App für Ihr Mobilgerät im App Store oder auf Google Play herunter.

Starten Sie die Anwendung und folgen Sie den Anweisungen auf dem Bildschirm.



PFLEGEHINWEISE

Hinweise wie Sie Ihren Beddit richtig verwenden und seine Lebensdauer erhöhen.

1. Bei Bedarf reinigen Sie die Oberseite des Sensors mit einem feuchten Tuch.
2. Den Sensor nicht in der Waschmaschine waschen oder im Trockner trocknen. Das Gerät wird kaputt gehen und Ihre Garantie erlischt.
3. Das Klebeband, das den Sensor an Ihrer Matratze befestigt, kann mit der Zeit seine Klebekraft verlieren. Das ist normal und das Band lässt sich leicht ersetzen. In diesem Handbuch finden Sie weitere Anweisungen dazu.
4. Außer das Klebeband des Sensors zu ersetzen, reparieren Sie bitte nicht selbst den Sensor, Kabel oder den Netzadapter. Es gibt keine Teile, die Sie sicher alleine zu Hause reparieren können. Kontaktieren Sie uns gerne, wenn Sie Hilfe mit Ihrem Beddit benötigen. Wenn ein Defekt durch die Garantie abgedeckt wird, dann ersetzen wir das defekte Teil oder erstatten Ihnen die Kosten. Siehe auch Garantiebedingungen und Beschränkungen.

5. Um Beschädigungen zu vermeiden, seien Sie bitte vorsichtig mit dem Sensor und dem Stromkabel, wenn Sie Ihr Bett machen. Wenn Sie eine verstellbare Matratze oder ein Zustellbett haben, falten Sie den Sensor und das Kabel nicht im Bett. Der Sensor sollte nicht geknickt werden oder sich in Ihrem Bettzeug verfangen.

6. Ihr Beddit enthält einen Netzadapter. Verwenden Sie ihn, um den Sensor mit Strom zu versorgen. Das Verwenden des USB-Anschlusses des Laptops oder anderer elektronischer Geräte könnte zu Stromschwankungen oder Beschädigungen des Sensors oder ihrer elektronischen Geräte oder Daten führen. Den Netzadapter in ihre elektronischen Geräte zu stecken, erfolgt auf eigene Gefahr.

Besuchen Sie support.beddit.com für aktuelle Updates und Informationen.

WIE SIE DAS KLEBEBAND ERSETZEN



Das Klebeband auf dem Sensor kann seine Haftung verlieren, wenn es viele Male neu angebracht wird. Das Band lässt sich schnell ersetzen. Nehmen Sie das Sensorband am Ende des Sensors in eine Hand und entfernen Sie mit der anderen Hand das Klebeband. Entfernen Sie vorsichtig die alte Klebeschicht vom Sensor. Ersetzen Sie sie mit dünnem doppelseitigen Klebeband.

Wenn Sie das Klebeband abziehen, greifen Sie nicht an das Sensormodul oder Kabel, da dies zu Beschädigungen führen kann.

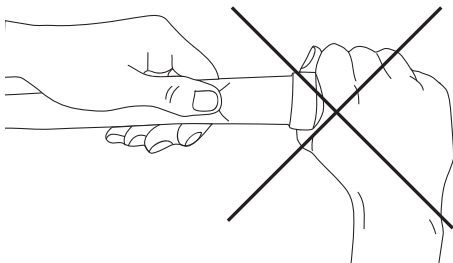

WICHTIGE SICHERHEITS- INFORMATIONEN

Lesen Sie die folgenden Hinweise mit größter Sorgfalt. Das Nichtbeachten kann zum Tod oder schweren Verletzungen führen.

1. Beddit ist kein medizinisches Gerät und darf nicht für die Diagnose oder Behandlung von Krankheiten eingesetzt werden, und sie sollten es nicht für diese Zwecke verwenden. Fragen Sie Ihren Arzt nach Vorbeugung, Diagnose und Behandlung von Schlafstörungen und anderen medizinischen Problemen.

2. Vorsicht beim Platzieren des Sensorkabels, um Stolpergefahr zu vermeiden.

3. Verwenden Sie Beddit nicht bei Säuglingen oder Kindern. Falls sich der Sensor oder das Netzkabel während des Schlafs um den Hals eines Säuglings oder Kindes wickelt, kann dies zu Tod oder Verletzungen führen.

4. Bitte verwenden Sie Beddit auch nicht, wenn Sie aufgrund Ihrer Schlafgewohnheiten riskieren, sich mit dem Kabel im Bett oder dem Sensor unter dem Bettlaken zu strangulieren.

5. Beddit ist kein Babyphone. Es wird Sie nicht über mögliche Schlafprobleme Ihres Säuglings alarmieren. Es wird Sie nicht alarmieren, wenn bei Ihrem Säugling die Atmung stoppt. Es warnt nicht gegenüber und verhindert nicht den plötzlichen Kindstod.

6. Verwenden Sie Beddit nicht in der Nähe von Wasser oder anderen Flüssigkeiten. Wie jedes andere elektronische Gerät besteht die Gefahr eines Stromschlags, wenn Beddit nass wird, während das Gerät angeschlossen ist.

7. Zerlegen Sie nicht den Sensor oder den Netzadapter. Außer das Klebeband des Sensors zu ersetzen, gibt es keine Reparaturen, die Sie selbst sicher an den Teilen vornehmen könnten. Schauen Sie in den Pflegehinweisen, wie Sie das Klebeband austauschen können.

BESCHRÄNKTE GARANTIE

Diese beschränkte Garantie gilt weltweit außer in den Vereinigten Staaten von Amerika.

Ihr Beddit besteht aus einem Bluetooth-fähigen Sensor, einem USB-Netzadapter und einer mobilen App, die Sie separat downloaden müssen. Diese beschränkte Garantie deckt nur den Sensor und den Netzadapter ab.

Sie haben einen Rechtsanspruch, gemäß geltenden nationalen Rechtsbedingungen für den Verkauf von Verbrauchsgütern. Diese Rechte werden von dieser beschränkten Garantie nicht berührt. Die Übersetzung der Garantiebedingungen in Ihrer Sprache und die Garantiebedingungen für die Vereinigten Staaten von Amerika finden Sie auf www.beddit.com

BEDDIT GUIDE DE L'UTILISATEUR

Compatibilité avec appareils mobiles

Compatible avec

iPhone 5s

iPhone 5c

iPhone 5

iPhone 4s

iPhone 4

iPod touch (5ème génération)

Compatible avec certains appareils Android.

Liste complète disponible sur support.beddit.com

L'APPLI BEDDIT



SYNCHRONISATION SANS FIL



CONTENU DU PAQUET

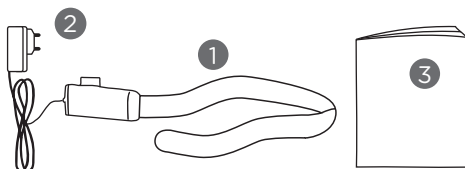

- 1 Le capteur Beddit
- 2 Adaptateur de courant électrique
- 3 Guide de l'Utilisateur

Beddit n'est pas un appareil médical et ne doit pas être utilisé à des fins de diagnostic ou de traitement médical. Consultez votre médecin pour prévenir, diagnostiquer ou traiter un problème de santé.

Beddit® est la marque déposée de Beddit Ltd.

iPhone et iPod touch sont des marques déposées de Apple Inc., aux USA et dans les autres pays. Toutes les autres marques appartiennent à leurs détenteurs respectifs.

Breveté, brevetage en cours. Conçu et mis en point en Finlande.
Fabriqué en Chine.

Beddit Ltd., © 2014.

GUIDE POUR UNE INSTALLATION

Pour installer le capteur Beddit dans votre lit, suivez la procédure suivante.

1 DÉFROISSEZ LE CAPTEUR

L'emballage a pu déformer le capteur. Le cas échéant, placez le capteur sur une surface dure pour lui redonner sa forme initiale.

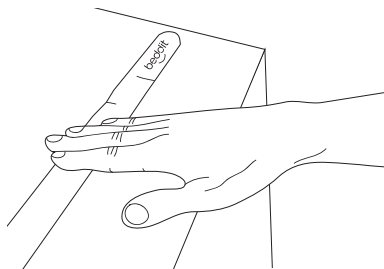

2 INSTALLEZ LE CAPTEUR DANS VOTRE LIT

L'une des faces du capteur est recouverte d'un adhésif. Procédez comme avec un autocollant : retirez la pellicule protectrice et collez le capteur à votre matelas ou sur le drap-housse. Branchez le capteur à l'adaptateur fourni dans ce paquet.

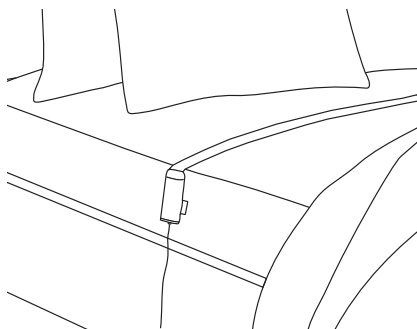

INSTALLATION RAPIDE

Étape suivante:

3 LE CAPTEUR DANS VOTRE LIT

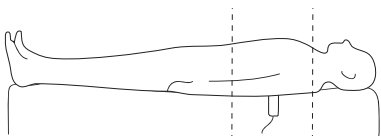

Placez le capteur au niveau de votre poitrine.

Si vous dormez seul, placez le capteur de façon à ce que la bande soit étendue sur toute sa longueur sur le matelas (environ 65 cm).

Si vous dormez seul dans un grand lit, placez le capteur au niveau de la zone où vous dormez. Si vous dormez avec une autre personne, placez le capteur de façon à laisser un espace de 15 cm entre le milieu du lit et l'extrémité du capteur. Si votre lit fait plus de 160 cm de large, l'intervalle pourra être plus espacé.

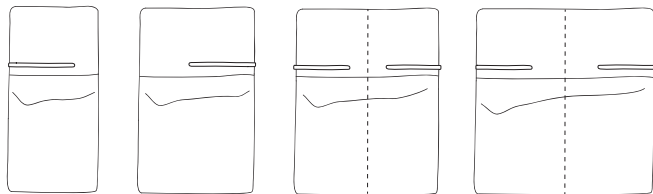

FR

TÉLÉCHARGEZ L'APPLICATION BEDDIT

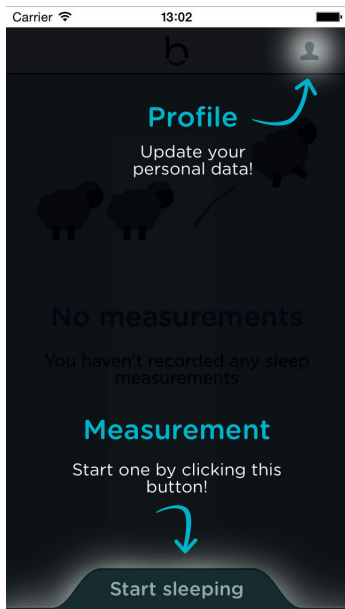

Téléchargez l'application Beddit sur votre appareil mobile depuis l'App Store ou Google Play.

Lancez l'application et suivez les instructions sur votre écran.



ENTRETIEN

Consignes d'entretiens pour profiter le plus longtemps possible de votre Beddit.

1. Le cas échéant, nettoyez la surface supérieure du capteur avec un tissu humide.
2. Ne mettez pas le capteur dans une machine à laver ou dans un sèche-linge. Le capteur en serait définitivement endommagé et la garantie ne pourrait pas être utilisée.
3. L'adhésif qui maintient le capteur à votre matelas pourra perdre de ses propriétés adhésives avec le temps. Cela est normal et vous pourrez facilement le remplacer. Vous trouverez les instructions pour remplacer l'adhésif dans le guide.
4. N'essayez pas de réparer chez vous le capteur, le câble ou l'adaptateur. Cela est dangereux. Le remplacement de l'adhésif est la seule manipulation que vous pouvez effectuer. En cas de problèmes, contactez-nous. En présence d'un défaut couvert par la garantie, nous remplacerons la pièce défectueuse ou vous serez remboursé. Veuillez consulter les conditions et les limites de garantie.

5. Lorsque vous faites votre lit, prenez garde à ne pas endommager le capteur ou le câble. Si vous avez un matelas ajustable ou un lit pliant, ne coincez pas le capteur ou le câble dans le lit.

6. Un adaptateur secteur est fourni avec votre Beddit, vous l'utiliserez pour alimenter le capteur. L'utilisation de ce port USB sur votre ordinateur portable ou tout autre appareil électronique risque de provoquer une variation de puissance ou d'endommager le capteur, l'appareil électronique ou les données enregistrées. Le branchage du câble d'alimentation à d'autres appareils électroniques est à vos propres risques.

Des informations régulièrement mises à jour sont disponibles à l'adresse support.beddit.com.

REPLACEMENT DU RUBAN ADHÉSIF



Le repositionnement répété du capteur pourra faire perdre les propriétés adhésives du ruban adhésif. Vous le remplacerez facilement en procédant de la manière suivante :

Maintenez d'une main la bande du capteur au niveau du boîtier, et non le boîtier lui-même, tandis que de l'autre vous retirerez soigneusement le ruban. Remplacez-le avec un ruban adhésif fin double face.

Lorsque vous retirez le ruban adhésif, ne saisissez pas le boîtier du capteur ou le câble pour éviter de les endommager.

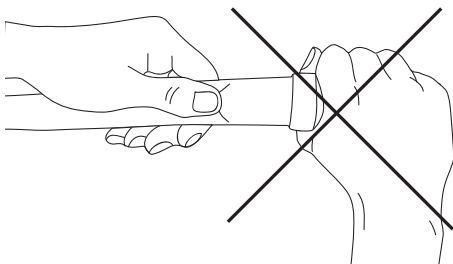

CONSIGNES IMPORTANTES DE SÉCURITÉ

Veuillez lire attentivement ces avertissements que vous devrez bien comprendre et suivre impérativement. Le non-respect de ses avertissements est susceptible d'entraîner la mort ou des blessures graves.

1. Beddit n'est pas un appareil médical. Il n'est pas conçu, ni destiné à diagnostiquer ou à traiter des troubles médicaux, et ne doit pas être utilisé à cet effet. Seul votre médecin pourra prévenir, diagnostiquer ou traiter des troubles du sommeil ou d'autres problèmes de santé.

2. Placez le câble de façon à ce qu'il ne risque pas de vous faire trébucher.

3. N'utilisez pas Beddit avec des bébés ou des enfants. Le capteur ou le câble pourrait s'enrouler autour de leur cou et les étouffer pendant leur sommeil.

4. De même, n'utilisez pas Beddit si vous vous estimez susceptible de vous étran-gler avec le câble ou le capteur.

5. Beddit n'est pas un dispositif de surveillance des bébés. Il ne vous alertera pas en cas de troubles du sommeil de votre enfant. Il ne vous alertera pas en cas d'arrêt respiratoire de votre enfant. Beddit ne peut ni alerter, ni prévenir le syndrome de la mort subite du nourrisson.

6. N'utilisez pas d'eau ou de liquides à proximité de votre Beddit. Comme avec tous les appareils électriques, vous risquez de vous électrocuter en le touchant les mains mouillées.

7. N'essayez pas de démonter le capteur ou l'adaptateur. Toute tentative de réparation représente un risque. Le remplacement de l'adhésif sur le capteur est la seule manipulation que vous pouvez faire. Reportez-vous aux instructions d'utilisation et d'entretien avant de remplacer l'adhésif.

GARANTIE LIMITÉE

Cette Garantie Limitée s'applique dans le monde entier, exception faite des Etats-Unis.

Votre Beddit comprend un capteur équipé de la technologie Bluetooth, un adaptateur secteur USB et une application mobile à télécharger.

Cette Garantie Limitée ne couvre que le capteur et l'adaptateur.

Vous bénéficiez des droits reconnus par la législation nationale en vigueur régissant la vente des biens de consommation. Ces droits obligatoires ne sont pas affectés par cette Garantie Limitée.

Consultez les conditions de la garantie traduites dans votre langue et les conditions de garantie pour les Etats-Unis à l'adresse www.beddit.com

BEDDIT GUIDA PER L'UTENTE

Dispositivi mobili compatibili

Compatibile con:

iPhone 5s

iPhone 5c

iPhone 5

iPhone 4s

iPhone 4

iPod touch (5a generazione)

Compatibile anche con alcuni dispositivi Android.
Per l'elenco completo, vedere support.beddit.com

APP BEDDIT



SINC. WIRELESS



CONTENUTO DEL PACCHETTO

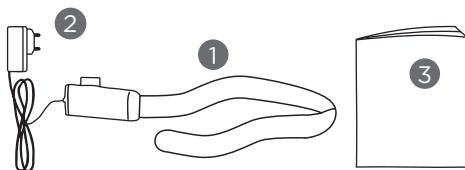

- 1 Sensore Beddit
- 2 Adattatore di alimentazione
- 3 Guida per l'utente

Beddit non è un dispositivo medico e non deve essere utilizzato per la diagnosi o il trattamento di problemi di salute. Per prevenzione, diagnosi e trattamento, consultare il proprio medico.

Beddit® è un marchio registrato di Beddit Ltd.

iPhone e iPod touch sono marchi registrati di Apple Inc. negli Stati Uniti e in altri Paesi. Tutti gli altri marchi registrati sono di proprietà dei rispettivi titolari.

Brevetti e domande di brevetto depositate.
Disegnato e progettato in Finlandia.
Prodotto in Cina.

Beddit Ltd., © 2014.

GUIDA RAPIDA

Per installare il sensore Beddit sul proprio letto, procedere come segue.

1 RADDRIZZAMENTO DEL SENSORE

Può essere necessario preparare il sensore per l'uso, ripiegato per motivi di imballaggio. Posizionare il sensore su una superficie dura e raddrizzarlo.

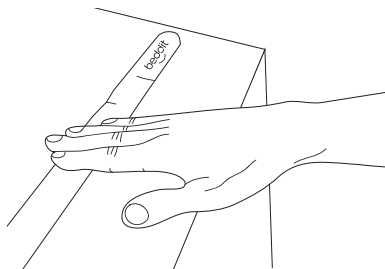

2 INSTALLAZIONE DEL SENSORE SUL LETTO

Il sensore prevede una pellicola con nastro adesivo su un lato. Rimuovere la pellicola e fissare il sensore come un adesivo al materasso oppure al coprimateasso, sotto le lenzuola. Collegare il sensore all'adattatore di alimentazione a bassa tensione contenuto nel pacchetto.

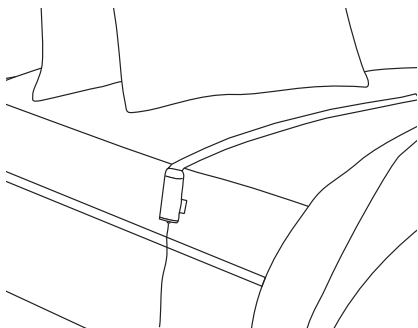

ne segue.

3 POSIZIONE DEL SENSORE SUL LETTO

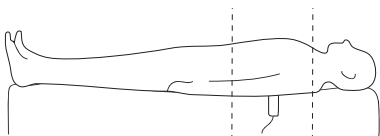

Il sensore deve essere posizionato sotto il torace.

Se si dorme da soli, il sensore deve essere posizionato in modo che la striscia sia distesa completamente (circa 65 cm, 26 pollici) sul materasso.

Se si dorme da soli in un letto particolarmente largo, il sensore deve essere posizionato in modo da coprire l'area in cui si dorme normalmente. Se si dorme insieme a un'altra persona, il sensore deve essere posizionato in modo da lasciare uno spazio di 15 cm (6 pollici) tra la mediana del letto e l'estremità del sensore. Nel caso di letti di larghezza superiore a 160 cm (63 pollici), lo spazio può essere aumentato.

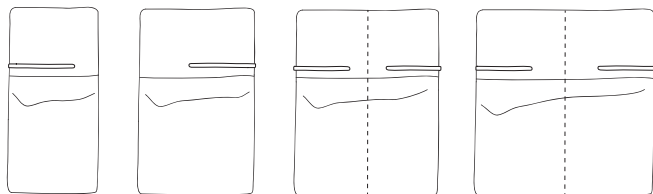

IT

SCARICA LA APP BEDDIT

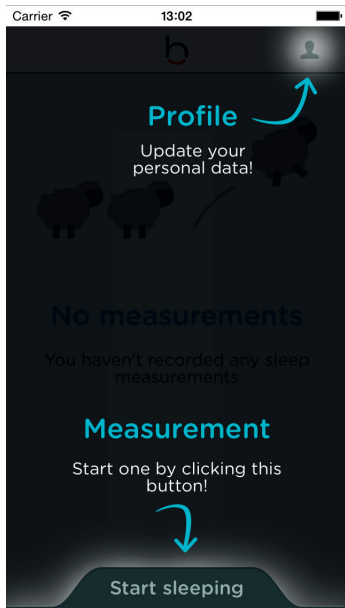

Scarica la app Beddit per il tuo dispositivo mobile da App Store o Google Play.

Lancia l'applicazione e segui le istruzioni sullo schermo.



ISTRUZIONI PER LA MANUTENZIONE

Di seguito sono riportate le istruzioni per la manutenzione corretta di Beddit e per massimizzarne la durata.

1. Pulire il lato superiore del sensore con un panno umido all'occorrenza.

2. Non lavare il sensore in lavatrice o asciugarlo in asciugatrice. In caso contrario, potrebbe danneggiarsi e verrebbe invalidata la garanzia.

3. Con il passare del tempo, il nastro adesivo che fissa il sensore al materasso potrebbe perdere la propria efficacia. È del tutto normale e il nastro può essere sostituito facilmente. Le istruzioni sono riportate nella presente Guida per l'utente.

4. Non cercare di riparare il sensore, il cavo o l'adattatore di alimentazione. L'utente deve solamente sostituire il nastro adesivo del sensore. Il prodotto non contiene componenti che possono essere riparati in tutta sicurezza dall'utente. Per l'eventuale assistenza di Beddit, contattare il produttore. In caso di difetti coperti dalla garanzia, verrà sostituito il componente difettoso o rimborsato il prodotto. Fare riferimento ai termini e alle limitazioni di garanzia.

5. Quando si rifà il letto, prestare attenzione a non danneggiare il sensore e il cavo di alimentazione. In caso di materasso regolabile o letto a scomparsa, prestare attenzione a non ripiegare il sensore e il cavo nel letto. Il sensore e il cavo non devono essere piegati o schiacciati.

6. Beddit viene fornito con un adattatore di alimentazione per il sensore. Il collegamento alla porta USB di un portatile oppure a un altro dispositivo elettronico potrebbe comportare sbalzi di tensione con conseguente rischio di danni a sensore o dispositivo elettronico o perdita dei dati. L'eventuale collegamento del cavo di alimentazione al proprio dispositivo elettronico avviene a proprio rischio.

Visitare il sito support.beddit.com per aggiornamenti e maggiori informazioni.

SOSTITUZIONE DEL NASTRO ADESIVO



Il nastro adesivo sulla striscia del sensore può perdere la propria efficacia, se il sensore viene rifissato più volte. Il nastro può essere sostituito facilmente. Afferrare l'estremità della striscia del sensore con una mano e rimuovere il nastro con l'altra. Rimuovere con cura i residui del vecchio nastro adesivo dal sensore. Sostituirlo con nastro biadesivo sottile.

Durante la rimozione del nastro adesivo, non afferrare il modulo sensore oppure il cavo per evitare di danneggiarli.

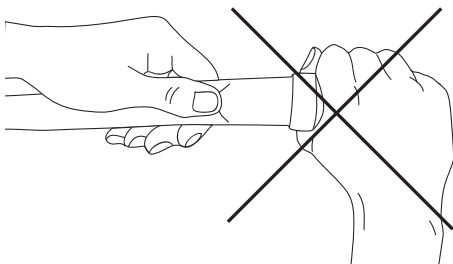

INFORMAZIONI IMPORTANTI PER LA SICUREZZA

Leggere attentamente le presenti avvertenze. Il mancato rispetto delle avvertenze può provocare gravi lesioni o morte.

1. Beddit non è un dispositivo medico. Non è progettato o destinato alla diagnosi o al trattamento di problemi di salute e non deve essere utilizzato per tali scopi. Per la prevenzione, la diagnosi e il trattamento di disturbi del sonno o altri problemi, consultare il proprio medico.

2. Prestare particolare attenzione durante il posizionamento del cavo del sensore per evitare il rischio di inciampo.

3. Beddit non deve essere utilizzato per neonati o bambini. Il sensore o il cavo di alimentazione potrebbero attorcigliarsi intorno al collo del neonato o del bambino durante il sonno, con conseguente rischio di gravi lesioni o morte.

4. Allo stesso modo, Beddit non deve essere utilizzato da persone che durante il sonno corrono il rischio di assumere una posizione tale da rimanere impigliati al cavo a lato del letto oppure al sensore sotto le lenzuola.

5. Beddit non è un baby monitor, non fornisce alcun avvertimento in caso di problemi durante il sonno o interruzione della respirazione del bambino. Inoltre, non

fornisce alcuna indicazione o prevenzione della sindrome della morte improvvisa del neonato.

6. Evitare l'uso di Beddit in prossimità di acqua o altri liquidi. Come per qualsiasi dispositivo elettrico, sussiste il rischio di scossa elettrica in caso di contatto con acqua di Beddit con il cavo di alimentazione collegato.

7. Non smontare il sensore o l'adattatore di alimentazione. Il prodotto non contiene componenti che possono essere riparati in tutta sicurezza dall'utente, a parte la sostituzione del nastro adesivo del sensore. Per la sostituzione del nastro adesivo, fare riferimento alle istruzioni per l'uso e la manutenzione.

GARANZIA LIMITATA

La presente Garanzia Limitata è applicabile in tutto il mondo, Stati Uniti esclusi. Beddit prevede un sensore Bluetooth, un adattatore di alimentazione USB e una app mobile, che deve essere scaricata separatamente. La presente Garanzia Limitata copre solamente il sensore e l'adattatore di alimentazione.

I diritti di legge sono sanciti dalla legislazione nazionale applicabile in materia di vendita di beni di consumo. La presente Garanzia Limitata non pregiudica in alcun modo tali diritti.

I termini di garanzia nella propria lingua e quelli specifici per gli Stati Uniti possono essere consultati al sito www.beddit.com

BEDDIT MANUAL DEL USUARIO

Compatibilidad con dispositivos móviles

Compatible con

iPhone 5s

iPhone 5c

iPhone 5

iPhone 4s

iPhone 4

iPod touch (5ta generación)

También compatible con ciertos dispositivos Android.

Consulte la lista completa en support.beddit.com

APP BEDDIT



SINCRONIZACIÓN INALÁMBRICA



CONTENIDO DEL PAQUETE

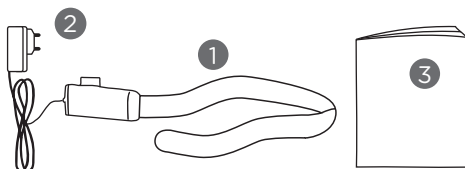

- 1 El sensor Beddit
- 2 Adaptador de corriente
- 3 Manual del usuario

Beddit no es un instrumento médico y no debe usarse para diagnosticar o tratar ninguna condición médica. Consulte a su médico por prevención, diagnósticos y tratamiento.

Beddit® es una marca registrada de Beddit Ltd.

iPhone e iPod touch son marcas registradas de Apple Inc, registradas en EE.UU. y otros países. Todas las otras marcas registradas son propiedad de sus respectivos dueños.

Patentado, patentes en trámite.
Diseñado en Finlandia.
Hecho en China.

Beddit Ltd., © 2014.

GUÍA RÁPIDA

Siga estas instrucciones para instalar el sensor Beddit en su cama.

1 ENDERECE EL SENSOR

A causa del embalaje del sensor, posiblemente tenga que acondicionarlo antes de usarlo. Coloque el sensor sobre una superficie dura para enderezarlo.

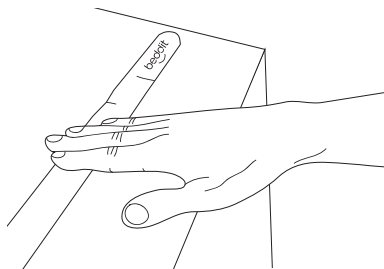

2 INSTALE EL SENSOR EN SU CAMA

El sensor de lámina fina tiene una cinta adhesiva en el reverso. Quite el revestimiento y pegue el sensor como una etiqueta adhesiva a su colchón o a la funda del colchón debajo de las sábanas. Conecte el sensor al adaptador de corriente de baja tensión que se encuentra en este paquete.

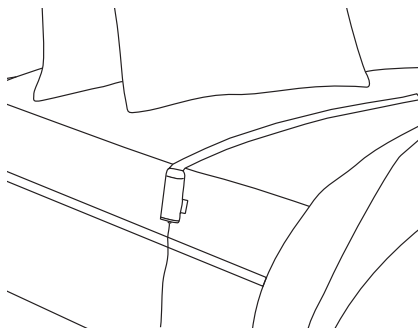

3 EL SENSOR EN LA CAMA

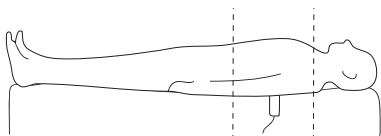

Coloque el sensor debajo de su pecho.

Si duerme solo en la cama, coloque el sensor de manera que la cinta del sensor se extienda por completo (aproximadamente unas 26 pulg., 65 cm) sobre el colchón.

Si duerme solo en una cama ancha, coloque el sensor de manera que cubra el área donde duerme normalmente. Si en la cama duermen dos personas, coloque el sensor de manera que quede un espacio de 6 pulgadas (15 cm) entre la línea media de la cama y el borde del sensor. En camas más anchas que 63 pulgadas (160 cm), el espacio puede ser más ancho.

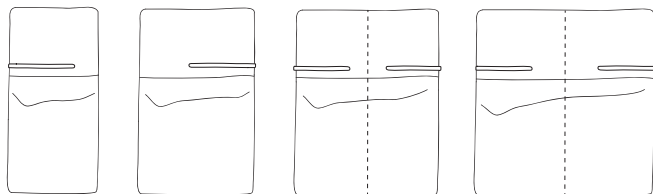

DESCARGUE EL BEDDIT APP

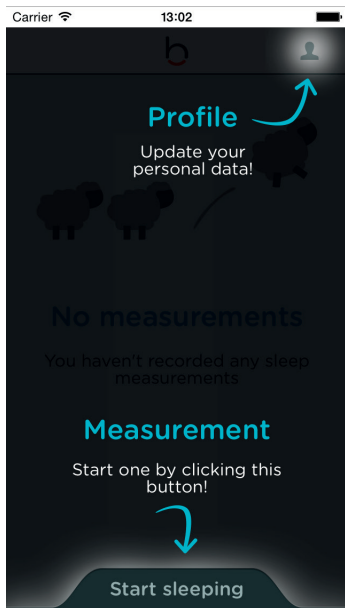

Descargue el Beddit app para su dispositivo móvil en el App Store o Google Play.

Inicie la aplicación y siga las instrucciones en pantalla.



INSTRUCCIONES DE MANTENIMIENTO

Instrucciones para el cuidado correcto de su Beddit y para maximizar su vida útil.

1. Limpie la parte superior del sensor con un paño húmedo cuando sea necesario.
2. No lave el sensor en una lavadora ni lo seque en un secador. Esto podría arruinarlo y anular la garantía.
3. La cinta que sujeta el sensor a su colchón puede perder su adherencia con el tiempo. Esto es normal y podrá fácilmente cambiar la cinta. Las instrucciones se encuentran en esta guía del usuario.
4. No intente reparar el sensor, el cable o el adaptador eléctrico, excepto el reemplazo de la cinta adhesiva del sensor. Ninguna de las partes se puede reparar de forma segura en el hogar. Contáctenos si necesita ayuda con su Beddit. Si hay un defecto cubierto por la garantía, reemplazaremos la parte defectuosa o le devolveremos su dinero. Consulte los términos y limitaciones de la garantía.
5. Al hacer la cama, tenga cuidado con el sensor y el cable eléctrico para evitar dañarlos. Si tiene un

colchón ajustable o una cama plegable, no pliegue el sensor y el cable dentro de la cama. No deje que el sensor o el cable se enrollen o se enreden en su ropa de cama.

6. Su Beddit incluye un adaptador eléctrico. Utilícelo para cargar el sensor. El uso del puerto USB de una computadora portátil u otros dispositivos electrónicos podría causar variación de corriente o dañar el sensor o sus dispositivos electrónicos o sus datos. La conexión del cable eléctrico a sus dispositivos electrónicos es a riesgo del usuario.

Visite support.beddit.com para obtener las últimas actualizaciones e información.

COMO REEMPLAZAR LA CINTA ADHESIVA



La cinta adhesiva de la banda del sensor puede perder su adherencia si el sensor se reacomoda varias veces. La cinta se puede reemplazar fácilmente. Tome la banda del sensor con una mano de la punta del sensor y quite la cinta con la otra mano. Quite la lámina adhesiva del sensor cuidadosamente. Reemplácela con una cinta delgada de doble faz.

Al pelar la cinta adhesiva, no se tome del módulo sensor ni del cable, pues esto podrá causar daños.

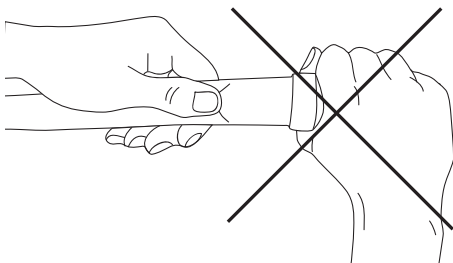

INFORMACIÓN DE SEGURIDAD IMPORTANTE

Lea y entienda estas advertencias. No seguir las puede ocasionar muerte o lesiones graves.

1. Beddit no es un instrumento médico. No está diseñado ni pretende servir para diagnosticar o tratar ninguna condición médica, y no se lo debe utilizar para estos propósitos. Consulte a su médico por prevención, diagnósticos y tratamiento de desórdenes del sueño y otros asuntos médicos.

2. Tenga cuidado al colocar el cable del sensor para evitar el riesgo de tropiezo.

3. No utilice Beddit con niños o infantes. El sensor o el cable eléctrico podrían rodear el cuello del niño mientras duerme causando muerte o lesiones.

4. De manera similar, si sus hábitos de sueño lo ponen en riesgo de enredarse el cuello con un cable situado al lado de la cama o con un sensor situado debajo de las sábanas mientras duerme, no use Beddit.

5. Beddit no es un monitor de bebé. No le advertirá de ningún problema de sueño que pueda tener su hijo. No le advertirá de paros respiratorios de su niño. No advierte ni previene el síndrome de muerte súbita infantil.

6. No use Beddit cerca de agua u otros líquidos. Como con cualquier dispositivo eléctrico, existe el riesgo de electrocución si se moja Beddit mientras está enchufado.

7. No desarme el sensor ni el adaptador de corriente. Ellos no se pueden reparar de forma segura, excepto el reemplazo de la cinta adhesiva del sensor. Consulte las instrucciones de uso y mantenimiento para reemplazar la cinta adhesiva.

GARANTÍA LIMITADA

Esta garantía limitada rige en todos los países, excepto en los Estados Unidos de América.

Su Beddit consiste en un sensor apto para Bluetooth, un adaptador de corriente USB y una aplicación móvil que tendrá que descargar por separado. Esta garantía limitada cubre sólo el sensor y el adaptador de corriente.

Usted tiene derechos legales establecidos por la legislación nacional vigente sobre venta de bienes de consumo. Estos derechos obligatorios no están afectados por esta Garantía Limitada.

Consulte las traducciones de los términos de garantía en su idioma y los términos de garantía para los Estados Unidos en www.beddit.com



beddit

EUROPEAN DECLARATION OF CONFORMITY

We, Beddit.Com Oy
Of Kimmeltie 3, 02110 ESPOO, Finland

declare under our sole responsibility that the product
Equipment BEDDIT, White/Black, EUROPE

to which this declaration relates is in conformity with the following standard(s) or other normative document(s)

EN 301 489-1 V1.9.2	ERM; ElectroMagnetic Compatibility standard for radio equipment and services; Part1: Common Technical Requirements
EN301 489-17 V2.1.1	ERM; ElectroMagnetic Compatibility standard for radio equipment and services; Part17: Specific Conditions for Broadband Data Transmission Systems
EN300 328 V1.7.1	ERM; Wideband transmission Systems; Data Transmission equipment operating in the 2.4GHz ISM band and using wide band modulation techniques; Harmonized EN covering essential requirements under article 3.2 of the R&TTE Directive

following the relevant provisions of the directive 2004/108/EC (EMC), 2006/95/EC (LVD), 2011/65/EU (RoHS).

The Technical Construction File is maintained at:
Company: Beddit.Com Oy
Company Address: Kimmeltie 3, 02110 ESPOO, Finland

The authorized representative located within the Community is:
Name: Lasse Leppäkorpi
Title: Chief Executive Officer

Date of issue: 21.02.2014
Place of issue: ESPOO; FINLAND

Legal Signature:



beddit

www.beddit.com
support@beddit.com