

INSTRUCTION MANUAL

使用說明 / 使用说明

momax *smart*

Mini-Cleanse

IoT Vacuum Robot

IoT 智能掃地機械人

IoT 智能扫地机器人

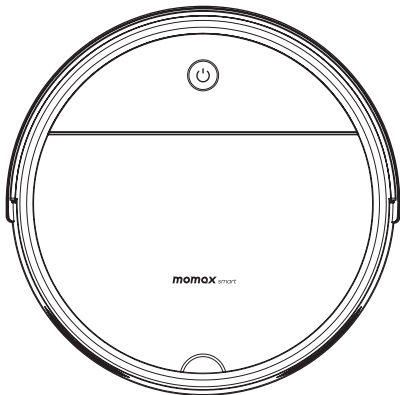

RO2S

Product Information p.2 - 29

產品資料 p.30 - 57

产品资料 p.58 - 85

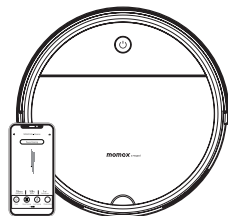

Introduction

How does RO2S work?

This model applies Gyro (Gyroscopic) navigation technology, which is able to program the cleaning path, clean and recharge automatically without manual intervention. Mini-Cleanse works with vacuum sweeping. The FreeMove revolutionary patented technology features anti stuck, low failure that is capable of passing through narrow spaces and corners up to 28cm. It is different from the traditional sweeper's detection method that only relies on the front mechanical beam to sense the collision of front obstacles to electronic sensing technology. Mini-Cleanse, the whole body, has a more comprehensive sensing range and higher sensitivity which intelligently prevents the sweeper from being stuck and trapped.

Before Using

1. 2.4GHz Wi-Fi network is required.
2. Only use the original battery and power adapter of the product for charging. Using other un-matched adapter may cause electric shock, fire or product damage.
3. This appliance is not intended for use by person (including children) with reduced physical sensory or mental capabilities or lack of experience and knowledge, unless they have been given supervision or instruction concerning use of the appliance by a person responsible for their safety. Children should be supervised to ensure that they do not play with the appliance.
4. This appliance contains batteries that are non-replaceable.
5. Make sure the dust bin, dust bin filter, side brushes, etc. are properly installed.
6. Do not use this product in wet or moist environment.
7. Collect the floor environment (e.g. remove all the fragile objects, cords, clothing, loose cables, as well as making sure curtains and drapes off the floor to avoid any possible accidents).
8. To avoid tripping, inform all the people in the house when this product is in use.
9. Do not sit on top of this product or attach an object on the top of it. Beware of children or pets while the product is in operation.

10. Only use the product indoors, do not use it in outdoor.
11. Do not let this product get close to or clean cigarette or any flammables.
12. Do not clean this product while recharging.
13. Do not over-bend the power cord or pressure the cord with heavy or sharp objects.
14. Do not place this product where it is easy to drop off (e.g. tables, chairs, stairs, etc.)
15. Turn OFF the power switch when the product is not in use for several days.
16. Remove the plug from the socket outlet before maintenance.

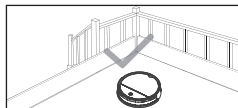
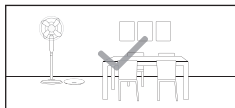

- Tidy up the area to be cleaned by putting furniture, such as chairs, in their proper place.
- It may be necessary to place a physical barrier at the edge of a drop to stop the unit from falling over the edge.



Put away objects including wires, cloths and slippers, etc. on the floor to improve the cleaning efficiency.



Before using the product on a rug with tasseled edges, please fold the rug edges beneath.



Please do not stand in narrow spaces, such as hallways, and make sure not to block the robot.

Quick Start Guide

1. Remove protective materials.
2. Connect the power cord to the charging dock.
3. Place the charging base against the wall. Then plug the power adapter firmly into the power outlet. Ensure the power outlet is easily accessible for disconnecting.
4. Open top cover, turn on the power switch (O=OFF, I=ON) .

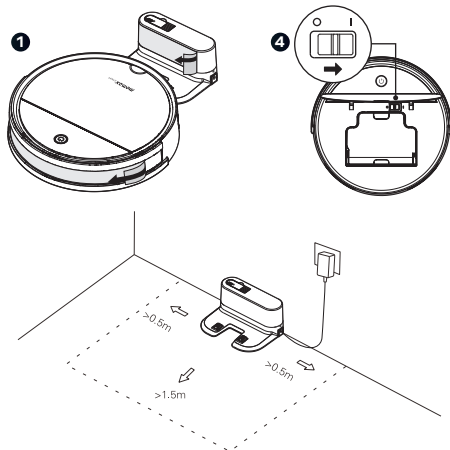

5. The charging indicator light will be ON in blue, indicating the charging dock is connected to the power and charging 4-5hours.

Note:

- Ensure a space of above 0.5m on both sides of the charging base and a space of above 1.5m on the front.
- If the power cord is placed on the ground, it may be dragged by the vacuum robot and consequently the charging dock may be powered off.

6. Installation of side brush

The side brushes place on the bottom, then push to lock in place. You will hear a 'clak' sound when side brushed are installed properly.

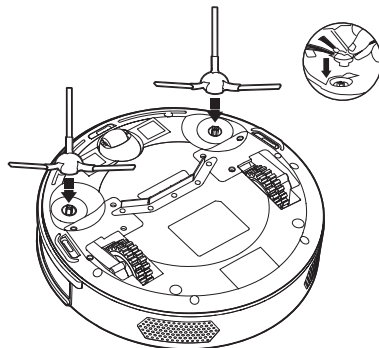

7. Download 'MOMAX Smart' APP

Download "MOMAX Smart" from iOS App Store, Android Google Play Store or other platforms. Enable Wi-Fi connection on your device.
Note: 2.4GHz Wi-Fi network is required.



MOMAX Smart

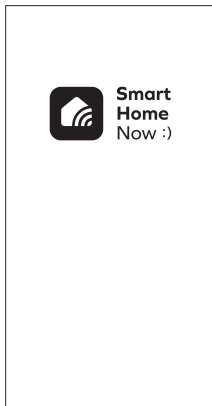

8. Register

Register an account and log in using your mobile number or email address. (Find Momax youtube channel support materials)



The Home page of all connected devices.



To set scenarios or conditions and respective actions of the new smart device.



Profile management, FAQ, setting, etc.

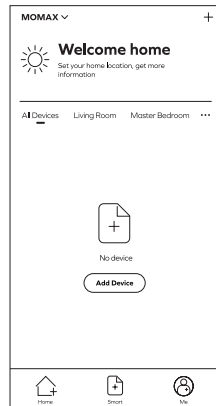
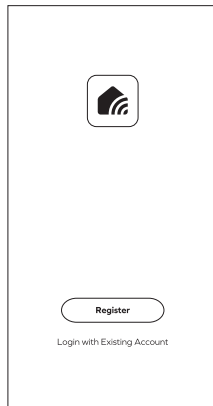

9. Wi-Fi pairing

Press & hold the “☺” button on the vacuum robot for 3 secs until you hear an indicator sound to start pairing the vacuum robot to the App. You will see the “☺” button blinking in blue. Tap “Confirm indicator rapidly blink”. Then, tap ‘Next’ to proceed.

10. Add Device

Tap “+”, then tap “MOMAX Smart Mini-Cleanse” to add device.

* Browse helpdesk.momaxsmart.com to watch the quick start tutorial.

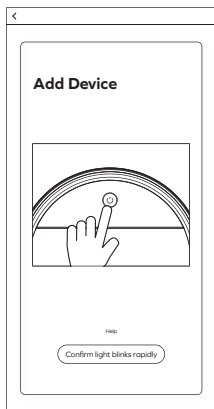

11. Connect to the Internet Wi-Fi

Select a 2.4 GHz Wi-Fi network and enter the Wi-Fi Password. Then tap ‘Confirm’ to start connecting.

12. Successfully connected

Once the connection is completed, you can edit the name. Tap ‘Done’ to confirm.

The app will automatically match the device. After the match is found, you can edit the name of the device.

Tips: The device name should be identifiable and easy to pronounce (voice control).

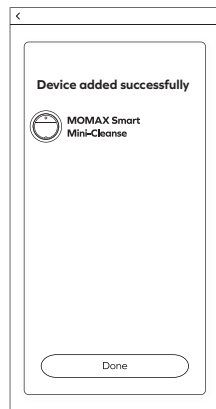
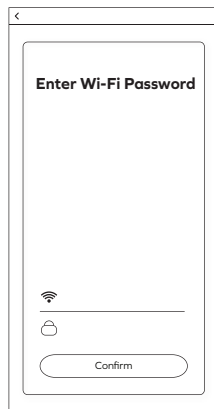

Remote Control Page

After Wi-Fi connection, you will be prompted with the following page which allows you to

- Turn ON & OFF or PAUSE cleaning
- Choose cleaning modes
- Choose manual cleaning: Manual control the direction to clean a specific area. (When turning left or right, the robot will drive the direction of rotation using a single wheel.)
- 'Go back to base': The vacuum robot will return to the recharging dock
- Edit the product name

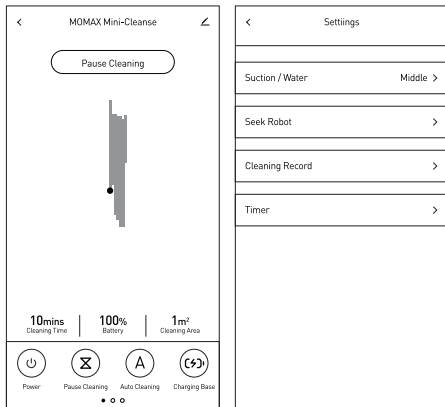

On the settings page,

- Suction power: Low, Mid, High
- Seek Robot: You will hear a notice voice from the vacuum robot to help you find its location.
- Timer: You can schedule the cleaning time so that the vacuum robot will automatically do its jobs accordingly.
- Cleaning record: *Over 7mins and back to recharging dock (upload Virtual Mapping record)

Mode	Mapping Record	Cleaning Record
Auto	O	O
Random	x	O
Wall Follow	x	O
Spiral	x	x
Manual	x	x

Smart Home Ecology System

Adding multiple devices in interactive smart mode.

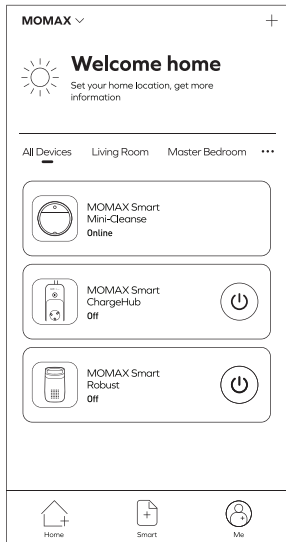

Voice Control

This smart device supports voice control with Amazon Alexa, Google Assistant and other China platform, etc. To connect with these platforms, please refer to the App>More Services>Voice Service. Voice commands of each platform may vary, please refer to the relevant user manual.

Turn on/off vacuum robot.

Set vacuum robot to auto/random/
wall follow/spiral mode.



Product Overview

Robot

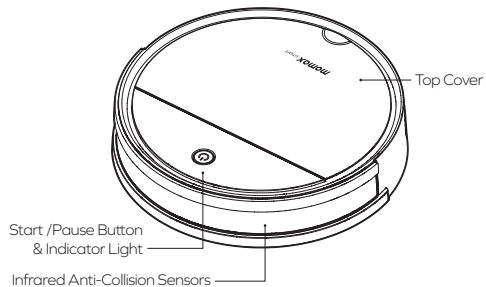

Indicator Light

Blue	Normal operation
Blue/Pink (Flashes)	Charging
Red	Abnormal condition or low battery
Blue (blinking)	Ready for WiFi pairing
Red (Flashes) or glows a continuous Red	Problem found

Top

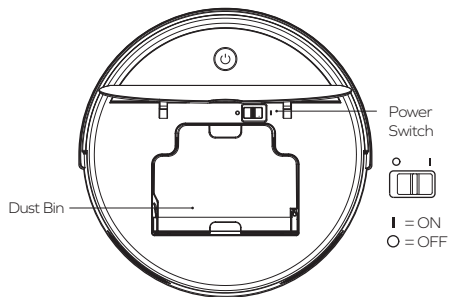

Dust Bin

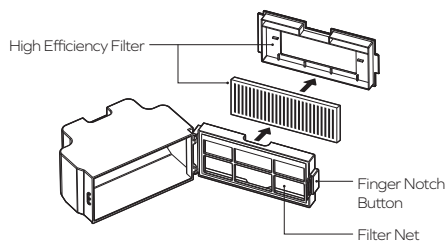

Bottom

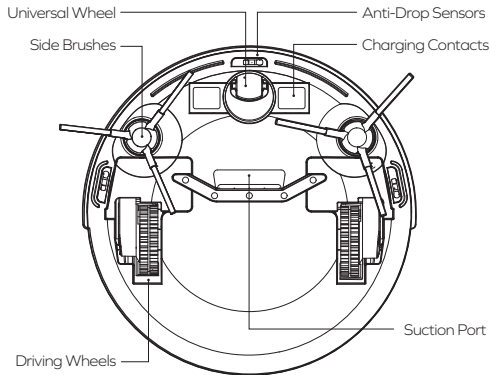

Docking Station

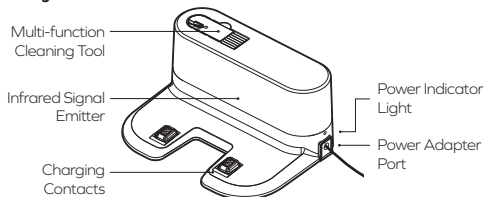

Alarm Sounds

Glowing A Solid Red		
Cause of issue	Error prompts	Solutions
Driving wheel malfunction	1 Beep sounds 3 times	Check driving wheel for tangled hair or debris and clean as described in section 3 maintenance.
Side brush malfunction	2 Beep sounds 3 times	Check side brushes for tangled hair or debris and clean as described in section 3 maintenance.
Vacuum fan not working normally	3 Beep sounds 3 times	Vacuum fan does not work normally. Remove the dirt in the dust bin and clean the vacuum inlet.
No dust bin	5 Beep sounds 3 times	Please install the dust bin.

Maintenance

Ensure the machine is unplugged before maintenance.

Robot Part	Maintenance Frequency	Replacement Frequency
Side brush	Once every 2 weeks	Every 3-6 months
High efficiency filter	Once per week	Every 3-6 months
Universal wheel Anti-drop sensors Infrared anti-collision sensors Docking station contacts	Once per week	/

1. Cleaning Side Brushes

- Check sides brushes to see whether they are damaged or any dust stuck on the brushes
- Clean the side brushes by tool or cloth.
- Replace the side brushes if they are damaged. (Carefully pull brush to remove)

2. Cleaning Surface, Sensors And Charging Contacts

- Use a lightly moistened soft cloth with glass cleanser to clean the glass plate of the vacuum robot and neutral cleanser to clean the recharging dock and the unit.
Note: Do not wash the vacuum robot directly.
- Clean all sensors, including charging contacts on the dock with a cleaning tool or a soft dry cloth monthly.

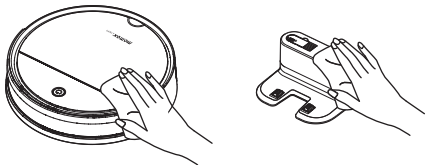

3. Cleaning Dust Bin & Filter

- Empty the dust bin after use.
- Press the finger notch button and pull out the dust bin.
- Take out HEPA filter and sponge filter.
- Empty the dust bin.
- Wash dust bin and filters under tap water.
- Install HEPA filter into the dust bin after it is dry, and then install it into the host.

Note:

- After taking out the dust bin, check whether there is dust stuck in dust passage and clean it.
- Rinse HEPA filter after 15-30 days use. It is recommended to replace the HEPA filter after 6-8 months.
- After rinsing HEPA filter, dry them in a ventilated area and install them after they are fully dry.

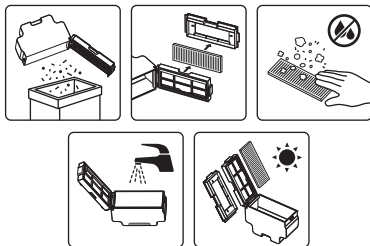

Problem Shooting

Problem	Possible cause and solution
The robot does not work.	<ul style="list-style-type: none">• In case of low battery, place the vacuum robot on the recharging dock, make sure to align the charging contacts. The indicator light of the vacuum robot will be ON in blue with breathing effect, indicating recharging is in progress.• Operation temperature should not lower than 0 °C or higher than 50 °C.
The robot cannot be recharged.	<ul style="list-style-type: none">• Please check whether the indicator light of the recharging base is ON• Make sure both ends of the power adapter and the recharging dock are in good contact.• The robot is too far away from the recharging dock, please put the robot near the dock and make another try.
Abnormal behavior	<ul style="list-style-type: none">• Shut down and restart the robot
Abnormal noise in use	<ul style="list-style-type: none">• Main brush, side brush or wheel may be twined by foreign objects, please shut down the robot and remove the foreign objects.

Problem	Possible cause and solution
Cleaning ability declines or dust falls out	<ul style="list-style-type: none"> • The dust bin may be full. • The filter screen may be blocked. • The main brush may be twined by foreign object.
WiFi cannot be connected	<ul style="list-style-type: none"> • Make sure to select 2.4Gz Wi-Fi network. • Ensure the indicator light of the robot is blinking in blue before Wi-Fi pairing.
Scheduled cleaning time does not work	<ul style="list-style-type: none"> • The scheduled cleaning time will not work if the battery level is less than 30%.

Specification

Model No. : RO2S

Vaccum Robot

Rated Voltage : 12.8V
 Power : 15W
 Dust Bin Capacity : 550ml
 Suction Force : 340/530/630Pa ± 50Pa
 Noise level : 63-70dB
 Working time : 80-110 mins
 Climbing angle : 8°
 Obstacle crossing : 12mm
 Effective area : 40-50m²
 Battery Type : 1800mAh Li-Ion Battery
 Wireless Wifi Frequency : 2.402GHz – 2.480GHz
 Wireless Wifi Distance : 10m
 Size : 280 X 280 X 80mm
 Weight : 2kg ± 0.2kg

Charging Dock

Rated Output : 19V = 0.6A
 Cable Length : 1.5m ± 0.3m
 Size : 175 X 135 X 79mm

Contains

1. Mini-Cleanse IoT Vacuum Robot
2. Recharging Dock
3. Side Brush (4 pcs)
4. H11 HEPA Filter
5. Instruction Manual And Warranty Card

Warnings

Before using, please read this user manual carefully and keep it for future reference.

1. 2.4GHz Wi-Fi network is required.
2. Only use the original battery and power adapter of the product for charging. Using other un-matched adapter may cause electric shock, fire or product damage.
3. This appliance is not intended for use by person (including children) with reduced physical sensory or mental capabilities or lack of experience and knowledge, unless they have been given supervision or instruction concerning use of the appliance by a person responsible for their safety. Children should be supervised to ensure that they do not play with the appliance.
4. This appliance contains batteries that are non-replaceable.
5. Make sure the dust bin, dust bin filter, side brushes, etc. are properly installed.
6. Do not use this product in wet or moist environment.
7. Collect the floor environment (e.g. remove all the fragile objects, cords, clothing, loose cables, as well as making sure curtains and drapes off the floor to avoid any possible accidents).
8. To avoid tripping, inform all the people in the house when this product is in use.
9. Do not sit on top of this product or attach an object on the top of it. Beware of children or pets while the product is in operation.
10. Only use the product indoors, do not use it in outdoor.
11. Do not let this product get close to or clean cigarette or any flammables.
12. Do not clean this product while recharging.
13. Do not over-bend the power cord or pressure the cord with heavy or sharp objects.
14. Do not place this product where it is easy to drop off (e.g. tables, chairs, stairs, etc.)

15. Turn OFF the power switch when the product is not in use for several days.
16. Remove the plug from the socket outlet before maintenance.
17. Before connecting the power supply, please check whether the voltage of the product is consistent with the local power supply voltage. Due to high rated power (2000W), an independent above 10A charging switch must be used.
18. Do not attempt to repair, disassemble or modify this machine.
19. Remove the dust from the power plug and insert it all the way. If the power cord or plug is damaged or found defective, to avoid danger, it must be replaced by a professional from the manufacturer or maintenance department.
20. When an abnormality occurs (such as a burning smell, overheat, etc.), turn off the machine and unplug the power cord.
21. Do not wash the machine with water.
22. Do not place in places where chemicals are used or where oil or flammable gas may leak such as hospitals, factories, or laboratories.
23. Hold the plug when pulling out the power plug.
24. This product is only for domestic use

Service Agreement of Smart Mobile Application Platform

Please reference Mobile Apps content: Before accepting the Agreement, you are supposed to thoroughly read all the contents of the Agreement, and fully understand its terms, especially restrictive clauses or exceptions and Privacy Notice. Restrictive clauses or exceptions are bold or highlighted in other forms to catch your attention. In case of any doubt about the terms of the Agreement, please contact the relevant business department of Tuya. You are not allowed to use the service before you have read and accepted all the terms of the Agreement, relevant agreements, and rules, etc. Once you select “agree and submit the Agreement” (see registration page for detailed wordings) and complete the registration procedure, or you use the service in any form, it will be deemed that you have read and agreed with the restriction of the Agreement and rules above. In case of any breach of the Agreement, Tuya has the right to unilaterally restrict, suspend or terminate the service for you, and has the right to investigate your relevant responsibilities.

Disposal of Electronic Products

1. Do not place the product as household waste;
2. Please dispose of discarded electronic products properly according to local regulations;
3. MOMAX encourages you to participate in the electronic recycling program.

Warranty Conditions

1. For any defect, in the judgment of our technician, caused under normal use, we are responsible for repairing free of charge 12 months commencing from the date of purchase at the discretion of our company;
2. A valid warranty card and original purchase invoice must be presented upon request of warranty service;
3. This warranty card shall not apply to the product if:
 - (a) It is consumable part(s), such as Filter, or;
 - (b) it has explicitly modified or repaired in any way by persons other than technicians of this company, or;
 - (c) it has been damaged through misuse, malicious acts, negligence, the inflow of any liquid, or;
 - (d) losses or damages are caused by force majeure or natural disasters.
4. No alteration to this warranty card will be allowed;
5. The warranty terms and conditions are subject to change without prior notice;
6. Please retain your proof of purchase for warranty service;
7. Please consult the dealer about the product compatibility with your cell phone/ PDA before purchase. Product specifications are subject to change without prior notice;
8. Please visit www.momax.net for the latest product information.

簡介

RO2S如何工作？

本產品採用了陀螺儀 (Gyroscopic) 導航技術，此技術能夠編程自動清潔及返回底座充電的路徑，無需人手干預。Mini-Cleanse可吸塵掃地使用。FreeMove專利技術具有防卡困、低故障率，能夠於闊度28cm的狹窄空間內游刃有餘。它不同於傳統的掃地機器人偵測方法，僅依靠前部機械光束來檢測電子傳感技術中前部障礙物的碰撞。Mini-Cleanse具有更全面的感應範圍和更高的靈敏度，可以智能地防止掃地機被卡困。

使用之前

1. 需要2.4GHz Wi-Fi網絡。
2. 請使用產品的原裝電池和電源適配器進行充電。使用其他不匹配的適配器可能會導致電擊、火災或產品損壞。
3. 本設備不適用於任何身體感覺或精神能力較弱或缺乏經驗和知識的人（包括兒童）使用。為了他們的安全，除非得到有關清楚使用設備的負責人監督或指導，方可使用。兒童應該受督導以確保他們不會胡亂使用設備。
4. 本設備包含不可更換的電池。
5. 確保正確安裝垃圾箱，垃圾箱濾網、滾動刷、邊刷等。
6. 請勿在潮濕環境中使用本產品。
7. 先收集地面環境的物件（例如，清除所有易碎物件、電線、衣服、鬆散的電線等，並確保窗簾離開地板，以免發生任何意外）。
8. 為避免絆倒，請在使用本產品前，通知屋內所有人員。
9. 請勿坐在本產品上或在上放置物品。在產品運行期間要當心兒童或寵物。
10. 僅在室內使用本產品，請勿在室外使用。
11. 請勿讓本產品靠近或清潔香煙或任何易燃物。
12. 請勿在充電時清潔本產品。

13. 請勿過度彎曲電源線或用重物或尖銳物品壓迫電源線。
14. 請勿將本產品放置在容易掉落的地方（例如桌子、椅子、樓梯等）。
15. 如不使用產品幾天至更長時間，請斷開電源連接。
16. 維護前，請斷開電源連接。

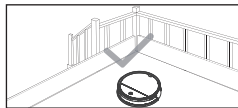
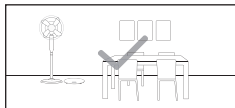

將家具（例如椅子）放在適當的位置，整理要清潔的區域。 有需要可於邊緣位置擺放物理屏障，以防止設備在邊緣掉落。



將地板上的物品移走包括電線、衣服和拖鞋等，以提高清潔效率。



在帶有流蘇邊緣的地毯上使用產品之前，請先將地毯邊緣折疊在下面。



請不要站在狹窄的空間（如走廊），並確保不要擋住掃地機器人。

快速入門指南

1. 移取保護物料。
2. 將電源線連接到充電座。
3. 將充電底座靠在牆邊。然後將電源適配器牢固插入電源插座。請確保電源插座是在易於拔出的位置。
4. 打開上蓋，開啟電源開關 (O=關閉, I=開啟)。
5. 充電指示燈將呈藍色亮起，表示充電座已連接電源並充電約4-5小時。

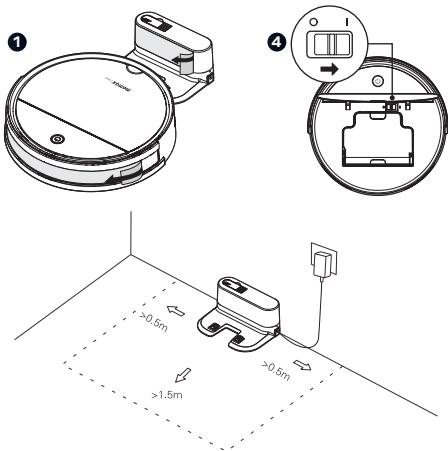

注意：

- 確保充電底座兩側的空間大於0.5米，前方距離大於1.5米。
- 如果將電源線放在地面上，機器人經過時可能會將其拖拉，因而斷開充電底座的電源。

6. 安裝邊刷

確保邊刷已安裝在底部位置，將邊刷向下推入可固定安裝。正確安裝時，您會聽到“嗒”一聲。

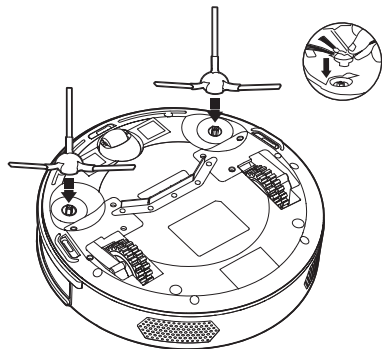

7. 下載“MOMAX Smart”應用程式

在iOS或Android或任何平台上搜索“MOMAX Smart”應用程式。在設備上開用Wi-Fi連接。注意：需要2.4GHz Wi-Fi網絡。

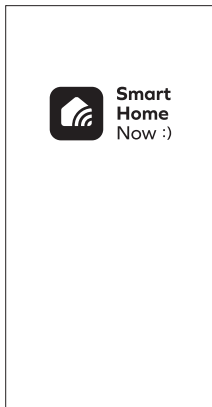

8. 註冊

註冊一個帳戶，然後使用您的手機號碼或電子郵件地址登錄。



主頁顯示已連接的所有設備。



可設定智能設備特定條件下、執行指定操作。



個人資料管理，常見問題解答，設置等。

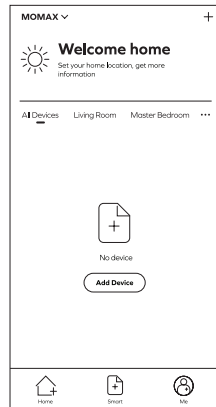

9. WiFi 配網

按住“Ⓢ”鍵約3秒直到聽到“滴”一聲提示音後鬆開。“Ⓢ”指示燈將閃爍藍色時，請在MOMAX Smart應用程式上點擊“確認指示燈快閃”以繼續。

10. 添加設備

點擊“+”，然後點擊“MOMAX Smart Mini-Cleanse”添加設備。
*瀏覽 helpdesk.momaxsmart.com 觀看快速入門教程。

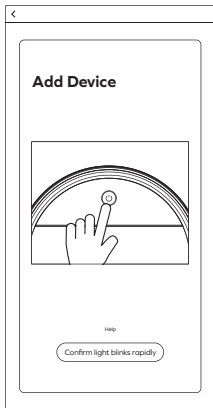

11. 連接到互聯網Wi-Fi

選擇一個2.4 GHz Wi-Fi網絡，然後輸入Wi-Fi密碼。然後點擊“確認”開始連接。

12. 成功連接

連接完成後，您可以編輯名稱。點按“完成”確認。應用程序將自動與設備配對。配對後，您可以編輯設備的名稱。

提示：設備名稱應易於識別且易於發音（語音控制）。

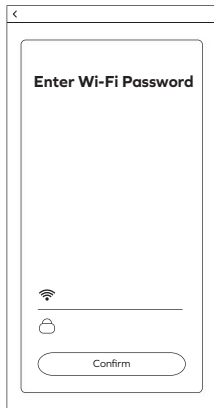

應用程式控制頁面

Wi-Fi連接後，系統會提示您以下頁面，您可以通過該頁面進行以下操作：

- 打開和關閉待機模式
- 選擇清潔模式
- 選擇手動模式：手動控制清潔具體區域的方向（向左或向右轉時，機器人將驅動方向單輪旋轉）。
- 回充模式：掃地機器人將返回充電站
- 編輯產品名稱

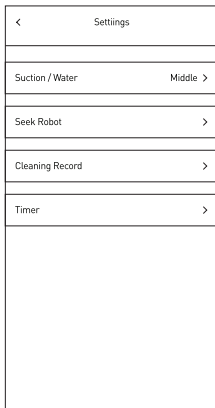
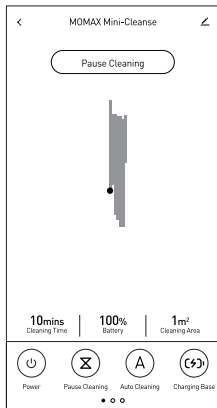

在設置頁面上

- 吸力：低、中、高
- 尋求機器：您將聽到來自掃地機器人的通知聲音，以幫助您找到它的位置。
- 定時：您可以安排清潔時間，以便掃地機器人可以自動執行相應的工作。
- 清潔記錄：*超過7分鐘，然後返回充電站（上傳虛擬地圖記錄）

模式	虛擬地圖記錄	清潔記錄
自動模式	○	○
隨機模式	x	○
沿邊模式	x	○
螺旋模式	x	x
手動模式	x	x

智能家居生態系統

添加多個設備的互動智能模式

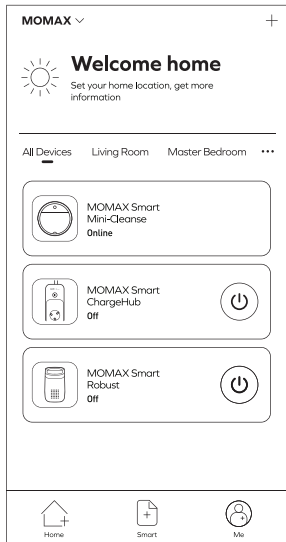

語音控制

此智能設備支持使用Amazon Alexa和Google Assistant以及中國內地其他平台進行語音控制。

要連接這些平台，請參閱App>更多服務>語音服務。

每個平台的語音指令可能略有所差異，請參閱相關的用戶手冊。

開啟/關閉掃地機器人。

將掃地機器人設置為自動/
隨機/沿邊/螺旋模式。



產品總覽

機身

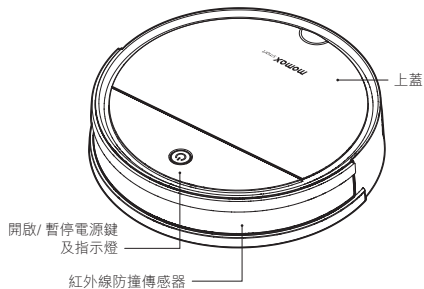

LED指示燈

藍色	正常運作中
藍色/ 粉紅色(亮起)	充電中
紅色	操作異常或低電量
藍色(閃爍)	準備好WiFi 連接
紅色(閃爍)或發出連續的紅色	找到問題

頂部

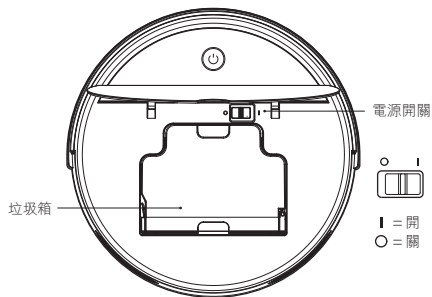

垃圾箱

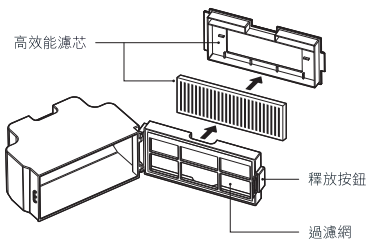

底部

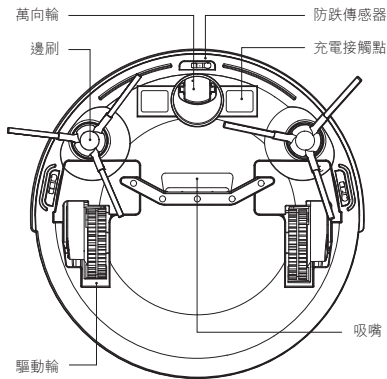

充電底座

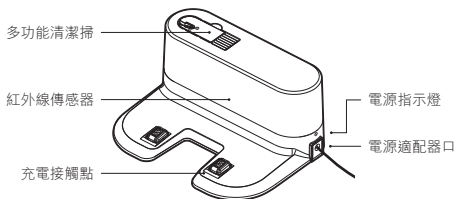

警報聲

長亮紅色指示燈		
問題原因	錯誤提示音	解決方法
驅動輪不能運作	1 嗶聲 3 次	檢查驅動輪是否被頭髮或雜物纏結並按照第3節維護中的說明進行清潔。
邊刷不能運作	2 嗶聲 3 次	檢查邊刷是否被頭髮或雜物纏結並按照第3節維護中的說明進行清潔。
吸嘴無法正常工作	3 嗶聲 3 次	吸嘴無法正常工作。請清除垃圾箱中的灰塵並清潔吸嘴。
沒有垃圾箱	5 嗶聲 3 次	請裝上垃圾箱。

警報聲

閃爍紅色指示燈		
問題原因	錯誤提示音	解決方法
地板感應器警報	2 嗶聲 3 次	機器人不再與地板接觸。 請放回地板上。
機器人暫停運作或被卡住	3 嗶聲 3 次	將機器人放在平面或 清除障礙物， 然後重新啟動機器人。
低電量	4 嗶聲 3 次	請手動將機器人放回 充電底座充電。
電源適配器 不能正常操作	5 嗶聲 3 次	充電電壓顯示不正常。 清潔充電底座和機器人的 充電觸點，並確保您使用 的是原版電源適配器。
充電發生錯誤	6 嗶聲 3 次	充電時有發生錯誤。 檢查電源開關是否已打開。

操作說明

如何工作？

1. 自動模式：機器人將自動在所有模式之間切換
2. 隨機模式：真空機器人將移動到新區域。
3. 沿邊模式：機器人將跟隨牆壁清潔角落和邊緣
4. 螺旋模式：機器人將繞圈清潔（1.5m x 1.5m）空間。用於清潔較多碎屑污垢的區域。
5. 手動模式：您可以手動設定機器人。
6. 回充模式：掃地機器人將返回充電底座。

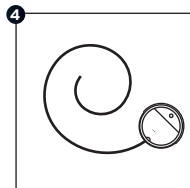
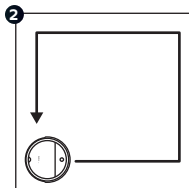
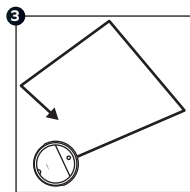
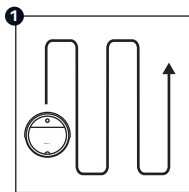

保養

保養前，請確保拔除電源插頭。

機器人	保養頻率	更換頻率
邊刷	每兩星期一次	每3-6個月
高效能濾芯	每星期一次	每3-6個月
萬向輪 防跌傳感器 紅外線防撞傳感器 充電底座充電觸點	每星期一次	--

1. 清潔邊刷

- 檢查邊刷，看它們是否損壞或灰塵是否粘在刷上
- 用工具或布清潔邊刷。
- 如果邊刷已損壞，請更換。（小心拔出刷子）

2. 清潔表面,傳感器和充電觸點

- 使用有玻璃清潔劑的軟布輕輕清潔機器人的玻璃表面，並使用中性的清潔劑清潔充電底座和設備。
注意：請勿直接清洗真空機器人。
- 每月定期用清潔工具或柔軟的乾布清潔所有傳感器，包括充電底座上的充電觸點

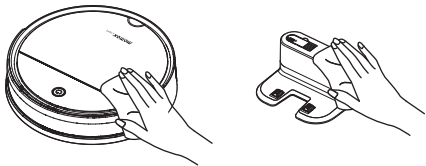

3. 清潔垃圾箱和過濾器

- A. 使用後清空垃圾箱
- B. 手指按住缺口位置拉出垃圾箱
- C. 取出HEPA 濾網
- D. 清空垃圾箱
- E. 清水清洗垃圾箱和濾網
- F. 待乾燥後，將HEPA濾網安裝到垃圾箱內，然後將垃圾箱安裝回主機中

注意：

- 取出垃圾箱後，檢查通道中是否殘留灰塵並進行清潔。
- 使用15-30天後，請沖洗HEPA濾網。建議6-8個月左右更換HEPA濾網。
- 沖洗HEPA濾網後，在通風環境乾燥後，再重新安裝。

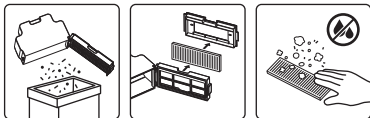

疑難排解

問題	可能性原因及方法
機器人不能運作。	<ul style="list-style-type: none">• 如果電池電量不足，請將機器人放在充電座上，並確保對準充電觸點。機器人的指示燈將亮藍色呼吸燈，表示正在充電。• 操作溫度不應低於0℃或高於50℃。
機器人無法充電。	<ul style="list-style-type: none">• 請檢查充電底座的指示燈是否亮。• 確保電源適配器和充電底座的兩端接觸良好。• 機器人離充電底座太遠，請將機器人靠近充電底座，然後再試一次。
功能異常。	<ul style="list-style-type: none">• 關閉並重新啟動機器人
使用中出現異常噪音。	<ul style="list-style-type: none">• 主刷，邊刷或驅動輪可能被異物纏繞，請關閉機器人並清除異物。

清潔能力下降或灰塵掉落。	<ul style="list-style-type: none"> • 垃圾箱可能已滿。 • 濾網可能被阻塞。 • 主刷可能被異物纏繞。
WiFi無法連接。	<ul style="list-style-type: none"> • 確保選擇2.4Gz Wi-Fi網絡 • 在進行Wi-Fi配對之前，請確保機器人的藍色指示燈閃爍。
預設的清潔模式沒有執行。	<ul style="list-style-type: none"> • 如果電池電量不足30%，則不能執行預設的清潔模式。

產品規格

型號 : RO2S

掃拖機器人

額定電壓 : 12.8V

功率 : 15W

塵箱容量 : 550ml

吸力 : 340 / 530 / 630Pa ± 50Pa

噪音 : 63 - 70dB

工作時間 : 80 - 110 mins

爬坡角度 : 8°

越障能力 : 12mm

有效面積 : 40 - 50m²

電池 : 1800mAh Li-ion battery

Wi-Fi 無線頻率 : 2.402GHz - 2.480GHz

Wi-Fi 無線距離 : 10m

尺寸 : 280 x 280 x 80mm

重量 : 2kg ± 0.2kg

掃拖機器人

額定功率 / 輸出 : 19V = 0.6A

線長 : 1.5m ± 0.3m

尺寸 : 170 x 135 x 79mm

包裝內容

1. Mini-Cleanse IoT 智能掃地機械人
2. 充電底座
3. 邊刷 (4個)
4. H11 HEPA 濾網
5. 使用說明書及保用證

注意事項

使用前，請仔細閱讀本用戶手冊，並妥善保存以備將來參考。

1. 需要2.4GHz Wi-Fi網絡。
2. 請使用產品的原裝電池和電源適配器進行充電。使用其他不匹配的適配器可能會導致電擊、火災或產品損壞。
3. 本設備不適用於任何身體感覺或精神能力較弱或缺乏經驗和知識的人（包括兒童）使用。為了他們的安全，除非得到有關清楚使用設備的負責人監督或指導，方可使用。兒童應該受督導以確保他們不會胡亂使用設備。
4. 本設備包含不可更換的電池。
5. 確保正確安裝垃圾箱，垃圾箱濾網、滾動刷、邊刷等。
6. 請勿在潮濕環境中使用本產品。
7. 先收集地面環境的物件（例如，清除所有易碎物件、電線、衣服、鬆散的電線等，並確保窗簾離開地板，以免發生任何意外）。
8. 為避免絆倒，請在使用本產品前，通知屋內所有人員。
9. 請勿坐在本產品上或在上放置物品。在產品運行期間要當心兒童或寵物。
10. 僅在室內使用本產品，請勿在室外使用。
11. 請勿讓本產品靠近或清潔香煙或任何易燃物。
12. 請勿在充電時清潔本產品。
13. 請勿過度彎曲電源線或用重物或尖銳物品壓迫電源線。
14. 請勿將本產品放置在容易掉落的地方（例如桌子、椅子、樓梯等）。
15. 如不使用產品幾天至更長時間，請斷開電源連接。

16. 維護前，請斷開電源連接。
17. 連接電源之前，請檢查產品電壓是否與當地電源電壓一致。
18. 請勿嘗試修理，拆卸或改裝本機。
19. 清除電源插頭上的灰塵，並確保完全插入電源插座。如果電源線或插頭損壞或不能正常使用，為避免危險，必須由製造商或保修部的專業人員進行更換。
20. 發生異常情況時（例如，有燒溶的氣味、過熱等），請關閉機器並移除電源。
21. 請勿用水沖洗機器。
22. 請勿在醫院、工廠或實驗室等使用化學藥品或易漏油或易燃氣體的地方放置。
23. 拔出電源插頭時，請握住插頭。
24. 此產品僅供一般家居使用。

智能移動應用平台服務協議

請參考移動應用程式內容：在接受本協議之前請您務必仔細閱讀本協議的移動應用程式全部內容，充分理解條款內容，特別是限制及免責條款。限制或免除責任條款，私隱聲明，將以加粗或其他醒目形式提示您注意。如果您對本協議的條款有疑問的，請聯繫相關業務部門進行詢問。除非您已閱讀並接受本協議及相關協議、規則等所有條款，否則，您無權使用本服務。一旦您選“同意協議並提交”（具體措辭詳見註冊頁面）並完成註冊流程，或您以任何方式使用本服務，即視為您已閱讀並同意上述協議、規則等的約束。如您有違反本協議的任何行為時，智能生活有權根據您違反的情況隨時單方採取限制、中止或終止向您提供服務等措施，並有權追究您相關責任。

如何處理廢棄電子產品

1. 請勿將電子產品當成家庭廢棄物丟棄；
2. 請依當地的法例規定處理廢棄的電子產品；
3. MOMAX鼓勵您積極參與電子產品回收計劃。

保養條款

1. 由購買日期起12個月內，如產品有損壞或故障，經本公司技術人員證實為在正常使用之情況下發生，本公司將提供免費維修服務；
2. 維修時必須出示本保用證及購買商號之發票正本，如果用戶不能提供，本公司有權不提供維修服務。用戶可能需要支付相關維修費用；
3. 保用期內，出現以下條款產品保用證自動失效：
 - (a) 是可消耗的部件，例如過濾網；
 - (b) 非本公司人員恣意拆解或維修產品之任何部分；
 - (c) 錯誤的操作如：非法接駁電源，以及水、污穢物滲入產品內導致產品損；
 - (d) 不可抗拒意外事件或天然災害導致產品損壞；
4. 此保用證如經塗改，保用證自動失效；
5. 本公司有權增刪任何維修及保用條款而不作通知；
6. 如因錯誤使用本公司產品而導致手提電話或其他電子產品有任何損壞，本公司不會承擔任何責任；
7. 有關 MOMAX 原裝產品和您的手機或電子產品的相容性，請在購買時向經銷商確認。此產品規格隨時可能變更，恕不另行通告；
8. 請瀏覽 www.momax.net 瞭解最新產品資訊。

简介

RO2S如何工作？

本产品采用了陀螺仪（Gyroscopic）导航技术，此技术能够编程自动清洁及返回底座充电的路径，无需人手干预。Mini-Cleanse可吸尘扫地使用。FreeMove专利技术具有防卡困、低故障率，能够于阔度28cm的狭窄空间内游刃有余。它不同于传统的扫地机器人检测方法，仅依靠前部机械光束来检测电子传感技术中前部障碍物的碰撞。Mini-Cleanse具有更全面的感应范围和更高的灵敏度，可以智能地防止扫地机被卡困。

使用之前

1. 需要2.4GHz Wi-Fi网络。
2. 请使用产品的原装电池和电源适配器进行充电。使用其他不匹配的适配器可能会导致电击、火灾或产品损坏。
3. 本设备不适用于任何身体感觉或精神能力较弱或缺乏经验和知识的人（包括儿童）使用。为了他们的安全，除非得到有关清楚使用设备的负责人监督或指导，方可使用。儿童应该受督导以确保他们不会胡乱使用设备。
4. 本设备包含不可更换的电池。
5. 确保正确安装垃圾箱，垃圾箱滤网、滚动刷、边刷等。
6. 请勿在潮湿环境中使用本产品。
7. 先收集地面环境的物件（例如，清除所有易碎物件、电线、衣服、松散的电线等，并确保窗帘离开地板，以免发生任何意外）。
8. 为避免绊倒，请在使用本产品前，通知屋内所有人员。
9. 请勿坐在本产品上或在上放置物品。在产品运行期间要当心儿童或宠物。
10. 仅在室内使用本产品，请勿在室外使用。
11. 请勿让本产品靠近或清洁香烟或任何易燃物。
12. 请勿在充电时清洁本产品。

13. 请勿过度弯曲电源线或用重物或尖锐物品压迫电源线。
14. 请勿将本产品放置在容易掉落的地方（例如桌子、椅子、楼梯等）。
15. 如不使用产品几天至更长时间，请断开电源连接。
16. 维护前，请断开电源连接。

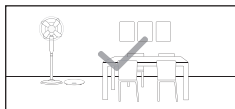

将家具（例如椅子）放在适当的位置，整理要清洁的区域。

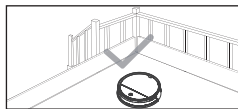

有需要可于边缘位置摆放物理屏障，以防止设备在边缘掉落。



将地板上的物品移走包括电线、衣服和拖鞋等，以提高清洁效率。



在带有流苏边缘的地毯上使用产品之前，请先将地毯边缘折迭在下面。



请不要站在狭窄的空间（如走廊），并确保不要挡住扫地机器人。

快速入门指南

1. 移取保护物料。
2. 将电源线连接到充电座。
3. 将充电底座靠在墙边。然后将电源适配器牢固插入电源插座。请确保电源插座是在易于拨出的位置。
4. 打开上盖，开启电源开关 (O=关闭, I=开启)。
5. 充电指示灯将呈蓝色亮起，表示充电座已连接电源并充电约4-5小时。

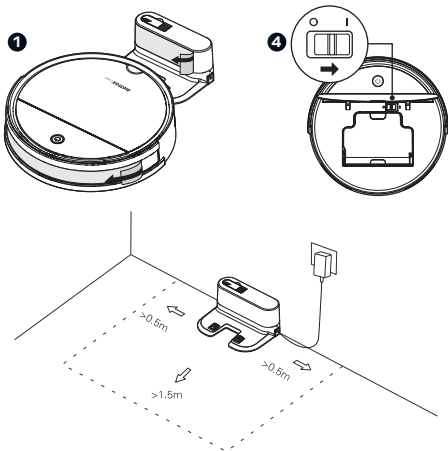

注意：

- 确保充电底座两侧的空间大于0.5米，前方距离大于1.5米。
- 如果将电源线放在地面上，机器人经过时可能会将其拖拉，因而断开充电底座的电源。

6. 安装边刷

确保边刷已安装在底部位置，将边刷向下推入可固定安装。正确安装时，您会听到“哒”一声。

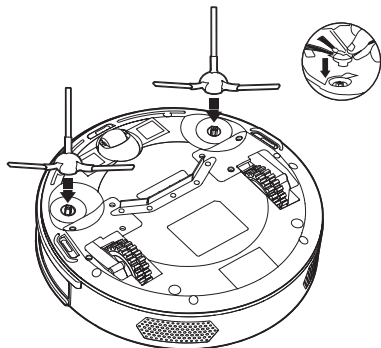

7. 下载“MOMAX Smart”应用程序

在iOS或Android或任何平台上搜索“MOMAX Smart”应用程序。在设备上打开Wi-Fi连接。注意：需要2.4GHz Wi-Fi网络。

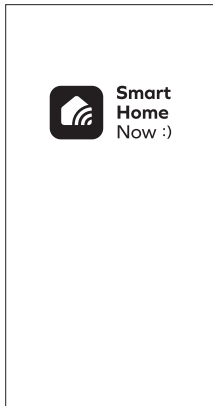

8. 注册

注册一个帐户，然后使用您的手机号码或电子邮件地址登录。



主页显示已连接的所有设备。



可设定智能设备特定条件下、执行指定操作。



个人资料管理，常见问题解答，设置等。

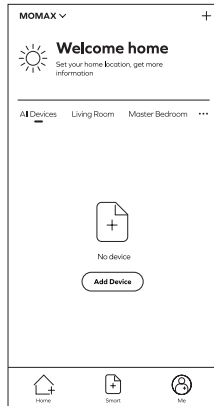
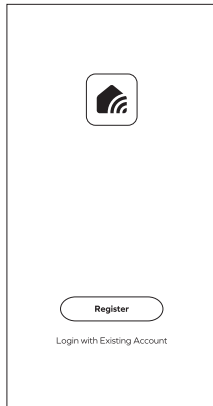

9. WiFi 配网

按住“Ⓢ”键约3秒直到听到“滴”一声提示音后松开。“Ⓢ”指示灯将闪烁蓝色时，请在MOMAX Smart应用程序上点击“确认指示灯快闪”以继续。

10. 添加设备

点击“+”，然后点击“MOMAX Smart Mini-Cleanse”添加设备。
*浏览 helpdesk.momaxsmart.com 观看快速入门教程。

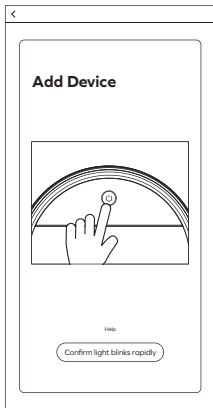

11. 连接到互联网Wi-Fi

选择一个2.4 GHz Wi-Fi网络，然后输入Wi-Fi密码。然后点击“确认”开始连接。

12. 成功连接

连接完成后，您可以编辑名称。点按“完成”确认。应用程序将自动与设备配对。配对后，您可以编辑设备的名称。

提示：设备名称应易于识别且易于发音（语音控制）。

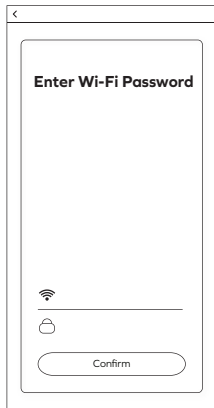

應用程式控制頁面

Wi-Fi连接后，系统会提示您以下页面，您可以通过该页面进行以下操作：

打開和關閉或待機模式

- 选择清洁模式
- 选择手动模式：手动控制清洁具体区域的方向（向左或向右转时，机器人将驱动方向单轮旋转）。
- 回充模式：扫地机器人将返回充电站
- 编辑产品名称

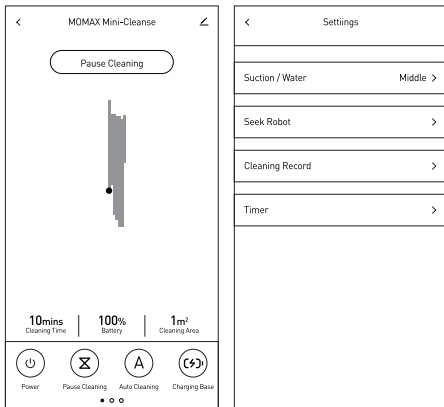

在設置頁面上

- 吸力：低、中、高
- 寻求机器：您将听到来自扫地机器人的通知声音，以帮助您找到它的位置。
- 定时：您可以安排清洁时间，以便扫地机器人可以自动执行相应的工作。
- 清洁记录：*超过7分钟，然后返回充电站（上传虚拟地图记录）

模式	虚拟地图记录	清洁记录
自动模式	○	○
随机模式	x	○
沿边模式	x	○
螺旋模式	x	x
手动模式	x	x

智能家居生态系统

添加多个设备的互动智能模式

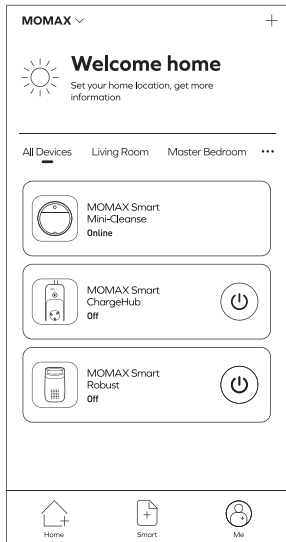

语音控制

此智能设备支持使用Amazon Alexa和Google Assistant以及中国内地其他平台进行语音控制。

要连接这些平台，请参阅App>更多服务>语音服务。

每个平台的语音指令可能略有所差异，请参阅相关的用户手册。

开启/关闭扫地机器人。

将扫地机器人设置为自动/
随机/沿边/螺旋模式。



产品总览

机身

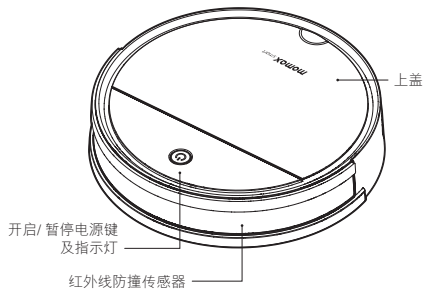

LED指示灯

蓝色	正常运作中
蓝色/粉红色(亮起)	充电中
红色	操作异常或低电量
蓝色(闪烁)	准备好WiFi 连接
红色(闪烁)或发出连续的红色	找到问题

顶部

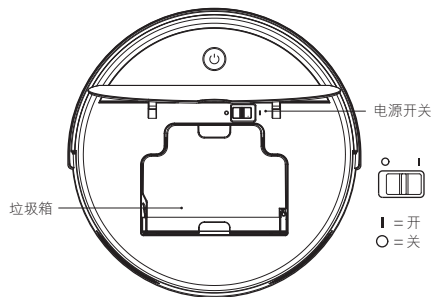

垃圾箱

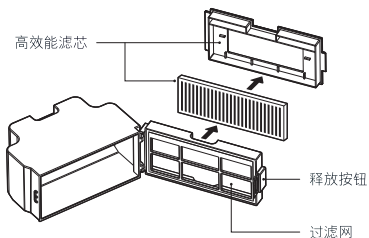

底部

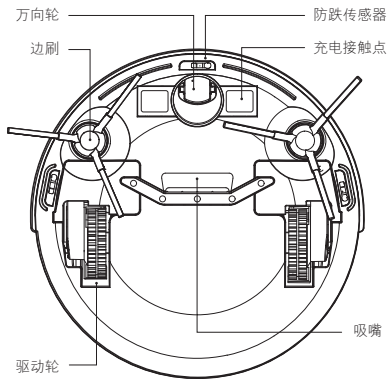

充电底座

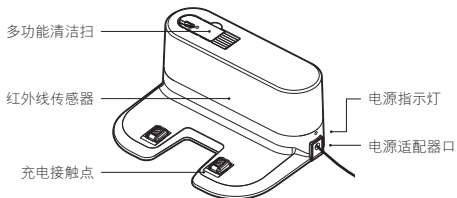

警报声

长亮红色指示灯		
问题原因	错误提示音	解决方法
驱动轮不能运作	1 哔声 3 次	检查驱动轮是否被头发或杂物缠结并按照第3节维护中的说明进行清洁。
边刷不能运作	2 哔声 3 次	检查边刷是否被头发或杂物缠结并按照第3节维护中的说明进行清洁。
吸嘴无法正常工作	3 哔声 3 次	吸嘴无法正常工作。请清除垃圾箱中的灰尘并清洁吸嘴。
没有垃圾箱	5 哔声 3 次	请装上垃圾箱。

警报声

闪烁红色指示灯		
问题原因	错误提示音	解决方法
地板感应器警报	2 哔声 3 次	机器人不再与地板接触。 请放回地板上。
机器人暂停运作或被卡住	3 哔声 3 次	将机器人放在平面或 清除障碍物， 然后重新启动机器人。
低电量	4 哔声 3 次	请手动将机器人放回 充电底座充电。
电源适配器不能正常操作	5 哔声 3 次	充电电压显示不正常。 清洁充电底座和机器人的 充电触点，并确保您使用的是 原版电源适配器。
充电发生错误	6 哔声 3 次	充电时有发生错误。 检查电源开关是否已打开。

操作说明

如何工作？

1. 自动模式：机器人将自动在所有模式之间切换
2. 随机模式：真空机器人将移动到新区域。
3. 沿边模式：机器人将跟随墙壁清洁角落和边缘
4. 螺旋模式：机器人将绕圈清洁（1.5m x 1.5m）空间。用于清洁较多碎屑污垢的区域。
5. 手动模式：您可以手动设定机器人。
6. 回充模式：扫地机器人将返回充电底座。

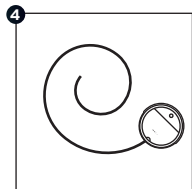
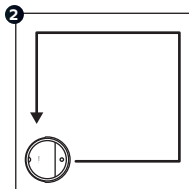
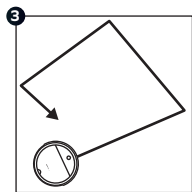
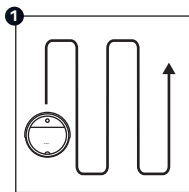

保养

保养前，请确保拔除电源插头。

机器人	保养频率	更换频率
边刷	每两星期一次	每3-6个月
高效能滤芯	每星期一次	每3-6个月
万向轮 防跌传感器 红外线防撞传感器 充电底座充电触点	每星期一次	--

1. 清洁边刷

- 检查边刷，看它们是否损坏或灰尘是否粘在刷上
- 用工具或布清洁边刷。
- 如果边刷已损坏，请更换。（小心拔出刷子）

2. 清洁表面,传感器和充电触点

- 使用有玻璃清洁剂的软布轻轻清洁机器人的玻璃表面，并使用中性清洁剂清洁充电底座和设备。
注意：请勿直接清洗真空机器人。
- 每月定期用清洁工具或柔软的乾布清洁所有传感器，包括充电底座上的充电触点

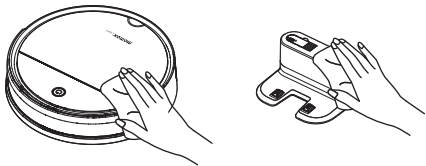

3. 清洁垃圾箱和过滤器

- A. 使用后清空垃圾箱
- B. 手指按住缺口位置拉出垃圾箱
- C. 取出HEPA 滤网
- D. 清空垃圾箱
- E. 清水清洗垃圾箱和滤网
- F. 待干燥后，将HEPA滤网安装到垃圾箱内，然后将垃圾箱安装回主机中

注意：

- 取出垃圾箱后，检查通道中是否残留灰尘并进行清洁。
- 使用15-30天后，请冲洗HEPA滤网。建议6-8个月左右更换HEPA滤网。
- 冲洗HEPA滤网后，在通风环境干燥后，再重新安装。

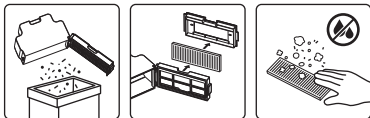

疑难排解

问题	可能性原因及方法
机器人不能运作。	<ul style="list-style-type: none">• 如果电池电量不足，请将机器人放在充电座上，并确保对准充电触点。机器人的指示灯将亮蓝色呼吸灯，表示正在充电。• 操作温度不应低于0℃或高于50℃。
机器人无法充电。	<ul style="list-style-type: none">• 请检查充电底座的指示灯是否亮。• 确保电源适配器和充电底座的两端接触良好。• 机器人离充电底座太远，请将机器人靠近充电底座，然后再试一次。
功能异常。	<ul style="list-style-type: none">• 关闭并重新启动机器人
使用中出現異常噪音。	<ul style="list-style-type: none">• 主刷，边刷或驱动轮可能被异物缠绕，请关闭机器人并清除异物。

清洁能力下降或灰尘掉落。	<ul style="list-style-type: none"> • 垃圾箱可能已满。 • 滤网可能被阻塞。 • 主刷可能被异物缠绕。
WiFi无法连接。	<ul style="list-style-type: none"> • 确保选择2.4Gz Wi-Fi网络 • 在进行Wi-Fi配对之前，请确保机器人的蓝色指示灯闪烁。
预设的清洁模式没有执行。	<ul style="list-style-type: none"> • 如果电池电量不足30%，则不能执行预设的清洁模式。

产品规格

型号 : RO2S

扫拖机器人

额定电压 : 12.8V

功率 : 15W

尘箱容量 : 550ml

吸力 : 340 / 530 / 630Pa ± 50Pa

噪音 : 63 - 70dB

工作时间 : 80 - 110 mins

爬坡角度 : 8°

越障能力 : 12mm

有效面积 : 40 - 50m²

电池 : 1800mAh Li-ion battery

Wi-Fi 无线频率 : 2.402GHz - 2.480GHz

Wi-Fi 无线距离 : 10m

尺寸 : 280 x 280 x 80mm

重量 : 2kg ± 0.2kg

扫拖机器人

额定功率 / 输出 : 19V = 0.6A

线长 : 1.5m ± 0.3m

尺寸 : 170 x 135 x 79mm

包装内容

1. Mini-Cleanse IoT 智能扫地机器人
2. 充电底座
3. 边刷 (4个)
4. H11 HEPA 滤网
5. 使用说明书及保用证

注意事项

使用前，请仔细阅读本用户手册，并妥善保存以备将来参考。

1. 需要2.4GHz Wi-Fi网络。
2. 请使用产品的原装电池和电源适配器进行充电。使用其他不匹配的适配器可能会导致电击、火灾或产品损坏。
3. 本设备不适用于任何身体感觉或精神能力较弱或缺乏经验和知识的人（包括儿童）使用。为了他们的安全，除非得到有关清楚使用设备的负责人监督或指导，方可使用。儿童应该受督导以确保他们不会胡乱使用设备。
4. 本设备包含不可更换的电池。
5. 确保正确安装垃圾箱，垃圾箱滤网、滚动刷、边刷等。
6. 请勿在潮湿环境中使用本产品。
7. 先收集地面环境的物件（例如，清除所有易碎物件、电线、衣服、松散的电线等，并确保窗帘离开地板，以免发生任何意外）。
8. 为避免绊倒，请在使用本产品前，通知屋内所有人员。
9. 请勿坐在本产品上或在上放置物品。在产品运行期间要当心儿童或宠物。
10. 仅在室内使用本产品，请勿在室外使用。
11. 请勿让本产品靠近或清洁香烟或任何易燃物。
12. 请勿在充电时清洁本产品。
13. 请勿过度弯曲电源线或用重物或尖锐物品压迫电源线。
14. 请勿将本产品放置在容易掉落的地方（例如桌子、椅子、楼梯等）。
15. 如不使用产品几天至更长时间，请断开电源连接。

16. 维护前，请断开电源连接。
17. 连接电源之前，请检查产品电压是否与当地电源电压一致。
18. 请勿尝试修理，拆卸或改装本机。
19. 清除电源插头上的灰尘，并确保完全插入电源插座。如果电源线或插头损坏或不能正常使用，为避免危险，必须由制造商或保修部的专业人员进行更换。
20. 发生异常情况时（例如，有烧溶的气味、过热等），请关闭机器并移除电源。
21. 请勿用水冲洗机器。
22. 请勿在医院、工厂或实验室等使用化学药品或易漏油或易燃气体的地方放置。
23. 拔出电源插头时，请握住插头。
24. 此产品仅供一般家居使用。

智能移动应用平台服务协议

请参考移动应用程序内容：在接受本协议之前请您务必仔细阅读本协议的移动应用程序全部内容，充分理解条款内容，特别是限制及免责条款。限制或免除责任条款，隐私声明，将以加粗或其他醒目形式提示您注意。如果您对本协议的条款有疑问的，请联系相关业务部门进行询问。除非您已阅读并接受本协议及相关协议、规则等所有条款，否则，您无权使用本服务。一旦您选“同意协议并提交”（具体措施详见注册页面）并完成注册流程，或您以任何方式使用本服务，即视为您已阅读并同意上述协议、规则等的约束。如您有违反本协议的任何行为时，智能生活有权根据您违反的情况随时单方采取限制、中止或终止向您提供服务等措施，并有权追究您相关责任。

如何处理废弃电子产品

1. 请勿将电子产品当成家庭废弃物丢弃；
2. 请依当地的法例规定处理废弃的电子产品；
3. MOMAX鼓励您积极参与电子产品回收计划。

保养条款

1. 由购买日期起12个月内，如产品有损坏或故障，经本公司技术人员证实为在正常使用之情况下发生，本公司将提供免费维修服务；
2. 维修时必须出示本保用证及购买商号之发票正本，如果用户不能提供，本公司有权不提供维修服务。用户可能需要支付相关维修费用；
3. 保用期内，出现以下条款产品保用证自动失效：
 - (a) 是可消耗的部件，例如过滤网；
 - (b) 非本公司人员恣意拆解或维修产品之任何部分；
 - (c) 错误的操作如：非法接驳电源，以及水、污秽物渗入产品内导致产品损；
 - (d) 不可抗拒意外事件或天然灾害导致产品损坏；
4. 此保用证如经涂改，保用证自动失效；
5. 本公司有权增删任何维修及保用条款而不作通知；
6. 如因错误使用本公司产品而导致手提电话或其他电子产品有任何损坏，本公司不会承担任何责任；
7. 有关 MOMAX 原装产品和您的手机或电子产品的相容性，请在购买时向经销商确认。此产品规格随时可能变更，恕不另行通告；
8. 请浏览 www.momax.net 了解最新产品资讯。



Please find "RO2S" in MOMAX's channel helpdesk.momaxsmart.com to watch the quick start tutorial.

請在MOMAX的頻道helpdesk.momaxsmart.com中搜尋“RO2S”，以觀看快速入門教學。

請在MOMAX的頻道helpdesk.momaxsmart.com中搜尋“RO2S”，以觀看快速入門教學。

momax

Warranty / 保用證 / 保用证

Model / 型號 / 型号: _____

Date of Purchase / 購買日期 / 购买日期: _____

Remarks / 備註 / 备注: _____

Customer Service / 客戶服務中心 / 客户服务中心

Hong Kong and Macau:

Unit A, 4/F., Cheung Lung Industrial Building,

10 Cheung Yee Street, Lai Chi Kok, Kowloon, Hong Kong

Hotline: 852-2402 3186 E-Mail: info@momax.net

香港及澳門:

香港九龍荔枝角長義街10號昌隆大廈4樓A室

服務熱線: 852-2402 3186 電郵: info@momax.net

中国内地:

摩米士科技(深圳)有限公司

广东省深圳市深南大道7006号万科富春东方大厦7楼

邮编: 518000 全国服务热线: 86-400-886-0010

电邮: info@momax.net.cn

Copyright © 2021 MOMAX Technology Ltd. All rights reserved.

MOMAX is registered trademark of MOMAX Technology Ltd.

All other trademarks are the property of their respective owners.

版權所有 © 2021 MOMAX Technology Ltd。保留所有權利。

MOMAX是MOMAX Technology Ltd 的註冊商標。

所有其他商標均為其各自擁有者的財產。

版權所有 © 2021 MOMAX Technology Ltd。保留所有權利。

MOMAX是MOMAX Technology Ltd 的注册商標。

所有其他商標均為其各自擁有者的財產。



www.momax.net