

# INSTRUCTION MANUAL

使用說明 / 使用说明

**momax** *smart*

## Smart Air Pump

IoT Electric Air Pump with Flash

IoT 智能便攜充氣泵

IoT 智能便携充气宝

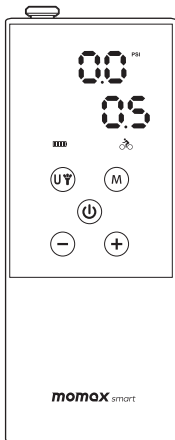

CR3S

**Product Information** p.2 - 12

**產品資料** p.13 - 22

**产品资料** p.23 - 32



## Quick Start Guide

### 1. Download 'MOMAX Smart' APP

Download "MOMAX Smart" from iOS App Store, Android Google Play Store or other platforms.

### 2. Register

Register an account and log in using your mobile number or email address.

### 3. Wireless Pairing

Take out the hose, CR3S automatically displays the operation screen.

Switch on mobile phone of blue tooth connection, automatically search.

Click "+", then tap "MOMAX Smart Electric Air Pump" to add device. Then, tap 'Next' to proceed.

- The pairing process may take 3 minutes, please do not perform other operation.

### 4. Successfully connected

Once the connection is completed.

### Find "CR3S" in MOMAX's channel

[helpdesk.momaxsmart.com](https://helpdesk.momaxsmart.com)

Get step-by-step setup and support.

Watch the latest video tutorial to learn to setup and operate your CR3S.

Keep up to date with the latest updates.



## Product Overview

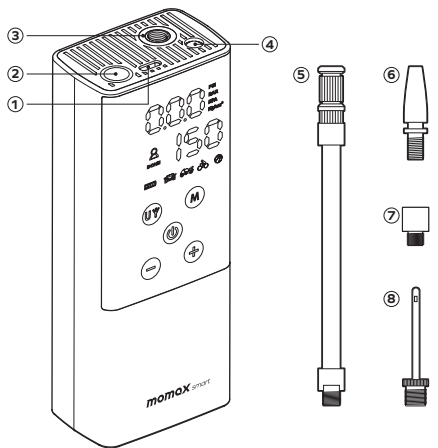

1. USB-C Charging Port
2. Storage Hole For Hose
3. Hose Connector
4. LED Light

5. 160mm Air Hose
6. Swimming Ring Nozzle
7. French Air Nozzle Adapter
8. Ball Needle

## LED Control Panel

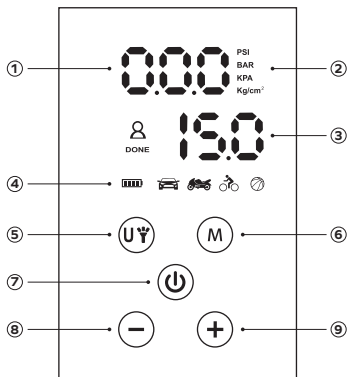

1. Measured Pressure
2. Unit
3. Preset Pressure
4. Battery Level

- Touch Switch
5. LED ON/OFF & Unit Switch
  6. Modes
  7. Power ON/OFF
  8. Preset -
  9. Preset +

## Charging

Connect the air pump to a power adapter using the USB cable.

The battery indicator light flickers when charging is in progress.  
When green light is ON, indicating the charging is completed.

The battery level indicator

Green light : 60-100%

Yellow light : 30-60%

Red light : 0-30%

Note: The product will stop operate during charging.

Remove the air pump from the power supply when charging is completed.

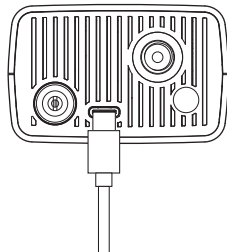

## Instruction for use

### 1. Power ON/OFF





Pull out the hose to turn ON.

Push the hose to the bottom to turn OFF.

Note: The air pump will automatically turn OFF if idle for 3 mins or when battery is low.

### 2. Modes

Press the "M" button to toggle between 5 modes of operation.

Scene Mode	Reference Value	Adjustable range
 Car Mode	35 PSI	0-65 PSI
 Motorcycle Mode	40 PSI	0-55 PSI
 Bicycle Mode	38 PSI	0-120 PSI
 Custom Mode	100 PSI	0-120 PSI
 Ball Mode	8 PSI	0-15 PSI

### 3. Unit Switching

Press the "Uy" button to switch the pressure unit.

### 4. Preset pressure value

Press the "+/-" button to adjust the value.

Press the hold the "+/-" button to quickly adjust the value.

### 5. Hose connection

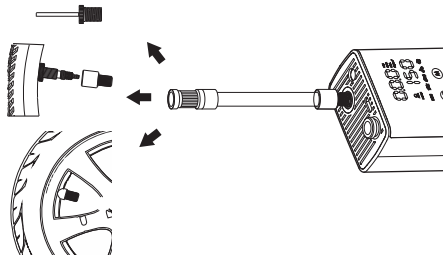

### 6. Start inflation

Press the inflation switch "⏻" to start inflation. The display will show the real-time pressure value.

Noise will be generated during inflation and the hose will be hot to touch during long operation. Be cautious when you touch the hose.

### 7. Stop inflation

Press the inflation switch "⏻" to stop inflation manually. When the measured value "f" reaches the preset value "h", it will auto-cut off.

### 8. LED lighting

Press & hold the LED "⏻" to turn ON.

Press and hold "Uy" again to turn OFF.

## 9. Hose storage

The hose can be stored in the storage hose. Put the thread head of hose inside the hose.

Safety Precaution: When the hose is unscrewed, the hose and the joint will produce high temperature due to long operation.

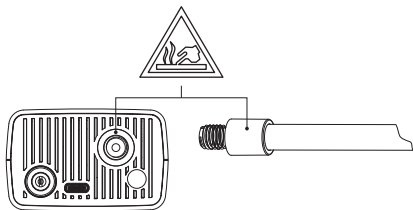

## 10. Measuring the pressure

When it is ON, connect the air pipe to the measured object, and the measured pressure value "f" shows the real-time pressure value.

## 11. Reset

When it is ON, if the measured value is not zero, press the preset " + - " key for 3 secs at the same time to reset to zero.

Note: The difference may due to altitude or the sensor tolerance. Do not connect inflatable objects when resetting.

## Specification

Model No.	: CR3S
Input	: 5V=2A
Pressure	: 3-150 psi / 0.2-10.3bar
Inflation rate	: 15-20 l/min
Noise	: <86db (1m)
Battery	: 2000mAh/7.4V (14.8Wh)
Charging time	: 2-3h
Operation temperature	: ~0°C - 60°C
Size	: 155 x 62 x 39mm
Weight	: 430g

## Contains

1. Smart Air Pump lot Electric Air Pump With Flash
2. 160mm Air Hose
3. Ball Needle
4. French Air Nozzle Adapter
5. Swimming Ring Nozzle
6. Storage Bag
7. Usb-A To Usb-C Cable (1m)
8. Instruction Manual And Warranty Card

## Warnings

### Points for attention

Before using, please read this user manual carefully and keep it for future reference.

1. Do not dismantle or modify the product;
2. Do not store the product in wet conditions;
3. Do not keep or use the product near heat sources;
4. Do not let water or any other liquid flows into the inside part of the product's interface. This would cause damages to the product;
5. Avoid direct sunlight. Keep away from heat source;
6. Avoid high processor load in long running loops or while charging;
7. Ensure good ventilation while using;
8. In case of overheating, stop using the product;
9. Do not leave during inflation;
10. Keep away from combustible and explosives;
11. Avoid moisture, sand and fall;
12. Not for children.

## Service Agreement of Smart Mobile Application Platform

Please reference Mobile Apps content: Before accepting the Agreement, you are supposed to thoroughly read all the contents of the Agreement, and fully understand its terms, especially restrictive clauses or exceptions and Privacy Notice. Restrictive clauses or exceptions are bold or highlighted in other forms to catch your attention. In case of any doubt about the terms of the Agreement, please contact the relevant business department of Tuya. You are not allowed to use the service before you have read and accepted all the terms of the Agreement, relevant agreements, and rules, etc. Once you select "agree and submit the Agreement" (see registration page for detailed wordings) and complete the registration procedure, or you use the service in any form, it will be deemed that you have read and agreed with the restriction of the Agreement and rules above. In case of any breach of the Agreement, Tuya has the right to unilaterally restrict, suspend or terminate the service for you, and has the right to investigate your relevant responsibilities.

## Disposal of Electronic Products

1. Do not place the product as household waste;
2. Please dispose of discarded electronic products properly according to local regulations;
3. MOMAX encourages you to participate in the electronic recycling program.

## Warranty Conditions

1. For any defect, in the judgment of our technician, caused under normal use, we are responsible for repairing free of charge 12 months commencing from the date of purchase at the discretion of our company;
2. A valid warranty card and original purchase invoice must be presented upon request of warranty service;
3. This warranty card shall not apply to the product if:
  - (a) It is consumable part(s), such as Filter, or;
  - (b) it has explicitly modified or repaired in any way by persons other than technicians of this company, or;
  - (c) it has been damaged through misuse, malicious acts, negligence, the inflow of any liquid, or;
  - (d) losses or damages are caused by force majeure or natural disasters.
4. No alteration to this warranty card will be allowed;
5. The warranty terms and conditions are subject to change without prior notice;
6. Please retain your proof of purchase for warranty service;
7. Please consult the dealer about the product compatibility with your cell phone/ PDA before purchase. Product specifications are subject to change without prior notice;
8. Please visit [www.momax.net](http://www.momax.net) for the latest product information.

## 快速入門指南

### 1. 下載“MOMAX Smart”應用程式

從iOS App Store、安卓、Google Play Store或其他平台下載“MOMAX Smart”應用程式。

### 2. 註冊

註冊一個帳戶，然後使用您的手機號碼或電子郵件地址登錄。

### 3. 無線配對

取出軟管，CR3S自動顯示操作畫面。

打開手機藍牙連接功能，自動搜索。

按“+”（添加設備），選取“MOMAX智能便攜充氣泵”以添加設備。

搜索過程可能需要兩分鐘。請在此期間不要執行任何操作。

- 搜索過程可能需要三分鐘。請在此期間不要執行任何操作。

### 4. 成功連接

如果配對成功，你會在應用程式中看到本產品的圖標。

搜尋“CR3S” in [helpdesk.momaxsmart.com](http://helpdesk.momaxsmart.com)

獲取有關設定和支援。

觀看最新的視頻教學，學習設置和操作您的CR3S。

隨時了解最新資訊。





## 產品總覽

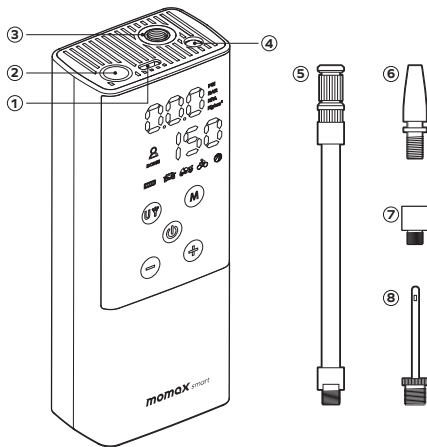

- |               |                |
|---------------|----------------|
| 1. USB-C 充電插口 | 5. 160mm 氣管    |
| 2. 氣管收納孔      | 6. 水泡氣嘴 / 泳圈氣嘴 |
| 3. 氣管接頭       | 7. 法式氣嘴轉換頭     |
| 4. LED 燈      | 8. 球針          |

## LED 控制面板

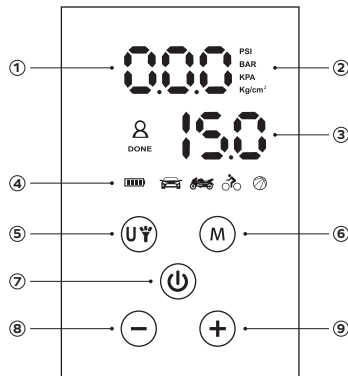

- |          |                   |
|----------|-------------------|
| 1. 實測壓力值 | 5. LED 燈開關 / 單位切換 |
| 2. 顯示單位  | 6. 模式             |
| 3. 預設壓力值 | 7. 電源開關           |
| 4. 電池電量  | 8. 預設 -           |
|          | 9. 預設 +           |

## 充電

使用 USB 電源線將氣泵連接到電源適配器。

充電過程中，電池指示燈閃爍。

當綠燈亮時，表示充電完成。

電池電量指示

綠燈: 60-100%

黃燈: 30-60%

紅燈: 0-30%

充電期間，本產品會暫停運作。

充電完成後，將氣泵從電源移除。

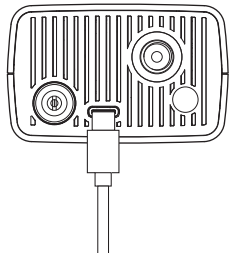

## 操作

### 1. 電源開/關

開啟：拉出軟管。

關閉：將軟管推入至底部。

注意：如果閒置 3 分鐘或電池電量不足，氣泵將自動關閉。

### 2. 模式

點按 “M” 模式鍵 可切換 5 種泵氣模式。

場景模式	參考值	可調範圍
 汽車模式	35 PSI	0 - 65 PSI
 摩托車模式	40 PSI	0 - 55 PSI
 自行車模式	38 PSI	0 - 120 PSI
 自定義模式	100 PSI	0 - 120 PSI
 球模式	8 PSI	0 - 15 PSI

### 3. 切換單位

點按 “Uy” 可切換壓力單位。

### 4. 預設壓力值

按 “+/-” 按鈕調整壓力值。

按住 “+/-” 按鈕可快速壓力值。

## 5. 連接軟管

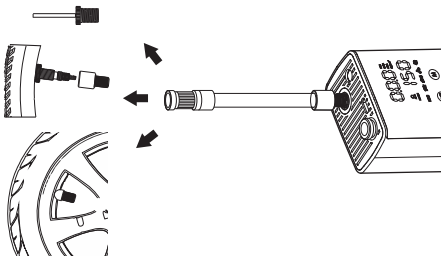

## 6. 開始充氣

按下充氣開關 “” 開始充氣。顯示屏將顯示實時壓力值。  
充氣時會產生噪音。長時間操作時，軟管會發燙。觸摸時須小心。

## 7. 停止充氣

按下充氣開關 “” 可手動停止充氣。當測量值 “f” 達到預設值 “h” 時，充氣自動切斷。

## 8. LED 照明

按住 “” 開啟LED燈。  
再次按住 “” 關閉LED燈。

## 9. 軟管存放

軟管可以存放在軟管存儲孔中。將軟管的螺紋頭放入軟管內。  
安全注意事項：軟管旋開時，由於長時間運行，軟管與接頭會產生高溫。

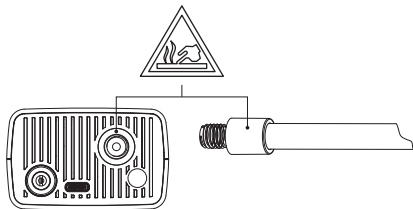

## 10. 測量壓力

啟動時，將氣管連接被測物上，測得的壓力值 “f” 為實時壓力值。

## 11. 歸零重置

啟動時，若測量值非零，按住 “ ” 鍵3秒可清零。

注意：差異可能是由於海拔高度或傳感器容差造成的。復位時請勿連接充氣物體。

## 產品規格

型號	: CR3S
輸入	: 5V=2A
充氣壓力	: 3-150 psi / 0.2-10.3bar
充氣速度	: 15-20 l/min
工作噪音	: <86db (1m)
電池容量	: 2000mAh/7.4V (14.8Wh)
充電時間	: 2-3h / 小時
操作溫度	: ~0℃ - 60℃
尺寸	: 155 x 62 x 39mm
重量	: 430g

## 包裝內容

1. Smart Air Pump IoT 智能便攜充氣泵
2. 160mm 氣管
3. 球針
4. 法式氣嘴轉換頭
5. 水泡氣嘴
6. 收納袋
7. USB-A to USB-C 充電線 (1m)
8. 說明書及保用證

## 注意事項

使用前，請仔細閱讀本用戶手冊，並妥善保存以備將來參考。

1. 請勿自行拆開或改裝本產品；
2. 請勿將本產品存放在潮濕環境中；
3. 請勿將產品靠近熱源或於熱源附近充電；
4. 請勿將水或其它液體流入本產品介面內部，導致本產品損壞；
5. 避免陽光直接照射；
6. 使用或充電期間避免長時間運行高耗能的程式；
7. 請於通風良好的地方使用；
8. 如出現過熱，請停止使用；
9. 不要在充氣期間離開；
10. 遠離可燃物和爆炸物；
11. 避免潮濕、沙土和跌落；
12. 不適合兒童使用。

## 智能移動應用平台服務協議

請參考移動應用程式內容：在接受本協議之前請您務必仔細閱讀本協議的移動應用程式全部內容，充分理解條款內容，特別是限制及免責條款。限製或免除責任條款，私隱聲明，將以加粗或其他醒目形式提示您注意。如果您對本協議的條款有疑問的，請聯繫相關業務部門進行詢問。除非您已閱讀並接受本協議及相關協議、規則等所有條款，否則，您無權使用本服務。一旦您選“同意協議並提交”（具體措辭詳見註冊頁面）並完成註冊流程，或您以任何方式使用本服務，即視為您已閱讀並同意上述協議、規則等的約束。如您有違反本協議的任何行為時，智能生活有權根據您違反的情況隨時單方採取限制、中止或終止向您提供服務等措施，並有權追究您相關責任。

## 如何處理廢棄電子產品

1. 請勿將電子產品當成家庭廢棄物丟棄；
2. 請依當地的法例規定處理廢棄的電子產品；
3. MOMAX鼓勵您積極參與電子產品回收計劃。

## 保養條款

1. 由購買日期起12個月內，如產品有損壞或故障，經本公司技術人員證實為在正常使用之情況下發生，本公司將提供免費維修服務；
2. 維修時必須出示本保用證及購買商號之發票正本，如果用戶不能提供，本公司有權不提供維修服務。用戶可能需要支付相關維修費用；
3. 保用期內，出現以下條款產品保用證自動失效：
  - (a) 是可消耗的部件，例如過濾網；
  - (b) 非本公司人員恣意拆解或維修產品之任何部分；
  - (c) 錯誤的操作如：非法接駁電源，以及水、污穢物滲入產品內導致產品損；
  - (d) 不可抗拒意外事件或天然災害導致產品損壞；
4. 此保用證如經塗改，保用證自動失效；
5. 本公司有權增刪任何維修及保用條款而不作通知；
6. 如因錯誤使用本公司產品而導致手提電話或其他電子產品有任何損壞，本公司不會承擔任何責任；
7. 有關 MOMAX 原裝產品和您的手機或電子產品的相容性，請在購買時向經銷商確認。此產品規格隨時可能變更，恕不另行通告；
8. 請瀏覽 [www.momax.net](http://www.momax.net) 瞭解最新產品資訊。

## 快速入门指南

### 1. 下載“MOMAX Smart”應用程式

从iOS App Store、安卓、Google Play Store或其他平台下載“MOMAX Smart”應用程式。

### 2. 注册

注册一个帐户，然后使用您的手机号码或电子邮件地址登录。

### 3. 无线配对

取出软管，CR3S自动显示操作画面。

打开手机蓝牙连接功能，自动搜索。

按“+”（添加设备），选取“MOMAX智能便携充气宝”以添加设备。

搜索过程可能需要两分钟。请在此期间不要执行任何操作。

- 搜索过程可能需要三分钟。请在此期间不要执行任何操作。

### 4. 成功连接

如果配对成功，你会在應用程式中看到本产品的图标。

搜尋“CR3S” in [helpdesk.momaxsmart.com](http://helpdesk.momaxsmart.com)

获取有关设定和支援。

观看最新的视频教程，学习设置和操作您的CR3S。

随时了解最新资讯。



## 产品总览

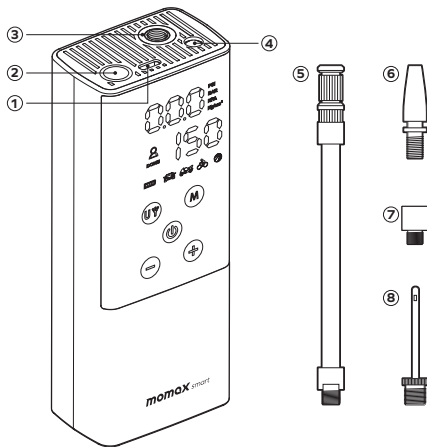

- |               |                |
|---------------|----------------|
| 1. USB-C 充電插口 | 5. 160mm 氣管    |
| 2. 氣管收納孔      | 6. 水泡氣嘴 / 泳圈氣嘴 |
| 3. 氣管接頭       | 7. 法式氣嘴轉換頭     |
| 4. LED 燈      | 8. 球針          |

## LED 控制面板

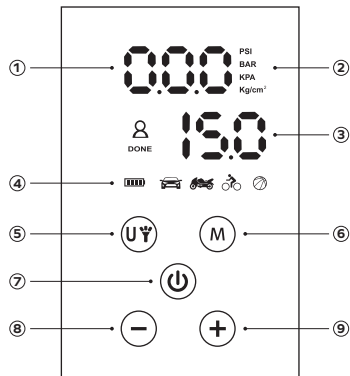

1. 实测压力值
2. 显示单位
3. 预设压力值
4. 电池电量

触摸按钮：

5. LED灯开关 / 单位切换
6. 模式
7. 电源开关
8. 预设 -
9. 预设 +

## 充电

使用 USB 电源线将气泵连接到电源适配器。

充电过程中，电池指示灯闪烁。

当绿灯亮时，表示充电完成。

电池电量指示

绿灯: 60-100%

黄灯: 30-60%

红灯: 0-30%

充电期间，本产品会暂停运作。

充电完成后，将气泵从电源移除。

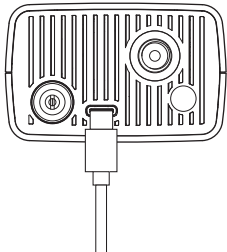

## 操作

### 1. 电源开/关

开启：拉出软管。

关闭：将软管推入至底部。

注意：如果闲置 3 分钟或电池电量不足，气泵将自动关闭。

### 2. 模式

点按 “M” 模式键 可切换5种泵气模式。

场景模式	参考值	可调范围
 汽车模式	35 PSI	0 - 65 PSI
 摩托车模式	40 PSI	0 - 55 PSI
 自行车模式	38 PSI	0 - 120 PSI
 自定义模式	100 PSI	0 - 120 PSI
 球模式	8 PSI	0 - 15 PSI

### 3. 切换单位

点按 “Uy” 可切换压力单位。

### 4. 预设压力值

按 “+/-” 按钮调整压力值。

按住 “+/-” 按钮可快速压力值。

## 5. 连接软管

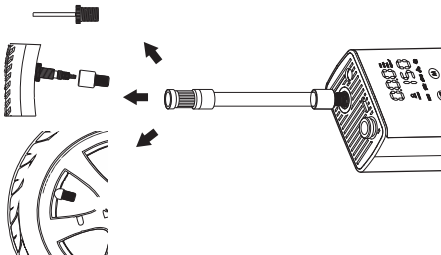

## 6. 开始充气

按下充气开关“”开始充气。显示屏将显示实时压力值。  
充气时会产生噪音。长时间操作时，软管会发烫。触摸时须小心。

## 7. 停止充气

按下充气开关“”可手动停止充气。当测量值“f”达到预设值“h”时，充气自动切断。

## 8. LED 照明

按住“”开启LED灯。  
再次按住“”关闭LED灯。

## 9. 软管存放

软管可以存放在软管存储孔中。将软管的螺纹头放入软管内。  
安全注意事项：软管旋开时，由于长时间运行，软管与接头会产生高温。

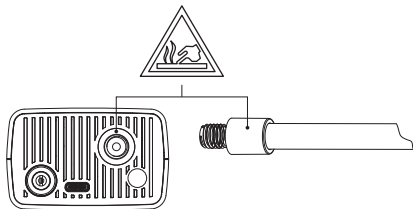

## 10. 测量压力

启动时，将气管连接被测物上，测得的压力值“f”为实时压力值。

## 11. 归零重置

启动时，若测量值非零，按住“ ”键3秒可清零。

注意：差异可能是由于海拔高度或传感器容差造成的。复位时请勿连接充气物体。



## 产品规格

型号	: CR2S
输入	: 5V $\pm$ 2A
充气压力	: 3-150 psi / 0.2-10.3bar
充气速度	: 15-20 l/min
工作噪音	: <86db (1m)
电池容量	: 2000mAh/7.4V (14.8Wh)
充电时间	: 2-3h / 小时
操作温度	: ~0 $^{\circ}$ C - 60 $^{\circ}$ C
尺寸	: 155 x 62 x 39mm
重量	: 430g

## 包装内容

1. Smart Air Pump IoT 智能便携充气宝
2. 160mm 气管
3. 球针
4. 法式气嘴转换头
5. 水泡气嘴
6. 收纳袋
7. USB-A to USB-C 充电线 (1m)
8. 说明书及保用证

## 注意事项

使用前，请仔细阅读本用户手册，并妥善保存以备将来参考。

1. 请勿自行拆开或改装本产品；
2. 请勿将本产品存放在潮湿环境中；
3. 请勿将产品靠近热源或于热源附近充电；
4. 请勿将水或其它液体流入本产品介面内部，导致本产品损坏；
5. 避免阳光直接照射；
6. 使用或充电期间避免长时间运行高耗能的程式；
7. 请于通风良好的地方使用；
8. 如出现过热，请停止使用；
9. 不要在充气期间离开；
10. 远离可燃物和爆炸物；
11. 避免潮湿、沙土和跌落；
12. 不适合儿童使用。

## 智能移动应用平台服务协议

请参考移动應用程式内容：在接受本协议之前请您务必仔细阅读本协议的移动应用程序全部内容，充分理解条款内容，特别是限制及免责条款。限制或免除责任条款，私隐声明，将以加粗或其他醒目形式提示您注意。如果您对本协议的条款有疑问的，请联系相关业务部门进行询问。除非您已阅读并接受本协议及相关协议、规则等所有条款，否则，您无权使用本服务。一旦您选“同意协议并提交”（具体措施详见注册页面）并完成注册流程，或您以任何方式使用本服务，即视为您已阅读并同意上述协议、规则等的约束。如您有违反本协议的任何行为时，智能生活有权根据您的违反的情况随时单方采取限制、中止或终止向您提供服务等措施，并有权追究您相关责任。

## 如何处理废弃电子产品

1. 请勿将电子产品当成家庭废弃物丢弃；
2. 请依当地的法例规定处理废弃的电子产品；
3. MOMAX鼓励您积极参与电子产品回收计划。

## 保养条款

1. 由购买日期起12个月内，如产品有损坏或故障，经本公司技术人员证实为在正常使用之情况下发生，本公司将提供免费维修服务；
2. 维修时必须出示本保用证及购买商号之发票正本，如果用户不能提供，本公司有权不提供维修服务。用户可能需要支付相关维修费用；
3. 保用期内，出现以下条款产品保用证自动失效：
  - (a) 是可消耗的部件，例如过滤网；
  - (b) 非本公司人员恣意拆解或维修产品之任何部分；
  - (c) 错误的操作如：非法接驳电源，以及水、污秽物渗入产品内导致产品损坏；
  - (d) 不可抗拒意外事件或自然灾害导致产品损坏；
4. 此保用证如经涂改，保用证自动失效；
5. 本公司有权增删任何维修及保用条款而不作通知；
6. 如因错误使用本公司产品而导致手提电话或其他电子产品有任何损坏，本公司不会承担任何责任；
7. 有关 MOMAX 原装产品和您的手机或电子产品的相容性，请在购买时向经销商确认。此产品规格随时可能变更，恕不另行通告；
8. 请浏览 [www.momax.net](http://www.momax.net) 了解最新产品资讯。

**momax**

## Warranty / 保用證 / 保用证

Model / 型號 / 型号: \_\_\_\_\_

Date of Purchase / 購買日期 / 购买日期: \_\_\_\_\_

Remarks / 備註 / 备注: \_\_\_\_\_

## Customer Service / 客戶服務中心 / 客户服务中心

Hong Kong and Macau:  
Unit A, 4/F., Cheung Lung Industrial Building,  
10 Cheung Yee Street, Lai Chi Kok, Kowloon, Hong Kong  
Hotline: 852-2402 3186 E-Mail: [info@momax.net](mailto:info@momax.net)

香港及澳門:  
香港九龍荔枝角長義街10號昌隆大廈4樓A室  
服務熱線: 852-2402 3186 電郵: [info@momax.net](mailto:info@momax.net)

中国内地:  
摩米士科技(深圳)有限公司  
广东省深圳市深南大道7006号万科富春东方大厦7楼  
邮编: 518000 全国服务热线: 86-400-886-0010  
电邮: [info@momax.net](mailto:info@momax.net)

Copyright © 2022 MOMAX Technology Ltd. All rights reserved.  
MOMAX is registered trademark of MOMAX Technology Ltd.  
All other trademarks are the property of their respective owners.

版權所有 © 2022 MOMAX Technology Ltd. 保留所有權利。  
MOMAX是MOMAX Technology Ltd 的註冊商標。  
所有其他商標均為其各自擁有者的財產。

版權所有 © 2022 MOMAX Technology Ltd. 保留所有權利。  
MOMAX是MOMAX Technology Ltd 的註冊商標。  
所有其他商標均為其各自擁有者的財產。



[www.momax.net](http://www.momax.net)