

INSTRUCTION MANUAL

使用說明 / 使用说明

momax *smart*

Ultra-Air Mist

IoT UV-C Purifying Fan with Humidifier

IoT 智能紫外光空氣淨化加濕風扇

IoT 智能紫外光空气净化加湿风扇

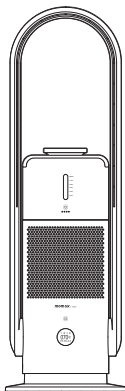

AP9S

Product Information p.2 - 22

產品資料 p.23 - 43

产品资料 p.44 - 64

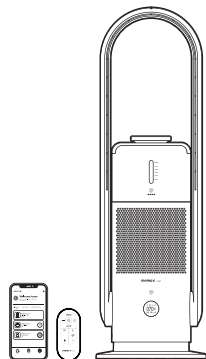

Introduction

How does bladeless plus humidifier work?

1. Air is sucked in through small vents in the base by an electric motor.
2. The air is propelled through the H14 HEPA and the UV-C chamber, then to the slit in the frame.
3. Air passes over the ramp which channels its direction.
4. As it is pushed out of the fan, surrounding air is drawn into the airflow, making the volume higher and smoother because of no rotor blades.
5. Humidifying mist can decrease 1-2 degrees in the surrounding when cold distilled water or pure water is filled in the water tank.

Before Using

1. Please make sure the electric power supply of your region meets the product's requirement.
2. Make sure there are no broken parts of the power cord and the product.
3. This product cannot replace daily air ventilation, dust collection, or use as a fume cupboard.
4. Do not use this appliance when you have used indoor smoke-type insect repellents or in places with oily residues, burning incense, or chemical fumes.
5. Leave at least 30cm of space around the product when using.
6. Do not insert your fingers or objects into the air outlet or the air inlet to prevent physical injury or malfunctioning of the appliance.
7. This product is not waterproof.

Quick Start Guide

1. Download 'MOMAX Smart' APP

Download "MOMAX Smart" from iOS App Store, Android Google Play Store or other platforms.

2. Register

Register an account and log in using your mobile number or email address.

3. Device turn on Wi-Fi

The app is ready to add a device, press & hold the power button for 5 secs (you will hear "beep" 3 times).

When "📶" appears and blinks, tap "confirm indicator rapidly blink" on MOMAX Smart app to continue.

4. Connect to the Internet Wi-Fi

Choose your Wi-Fi network and enter the password. The smart device will start connecting to your device via Wi-Fi network.

Tips:

- Stable Wi-Fi network is required
- Link to the Wi-Fi network again when the device is disconnected

5. Successfully connected

Once the connection is completed. You will see the "Wi-Fi" symbol appear on the LED screen of Ultra-Air Mist.

Tap "+" or "add device" at the upper right corner and choose the fan on the Momax Smart app.

The app will automatically match the device. After the match is found, you can edit the name of the device.

Tips: The device name should be identifiable and easy to pronounce (voice control).

6. Connect to a new Wi-Fi network

Press & hold the power button for 5 secs and follow steps 1-5.

Remote Control Page

You can control the ON/OFF, cool fan speed, humidity, UV-C, auto-off timer function and 3 shortcut modes using the app. Moreover, this device can execute automatically according to conditions such as specific time, weather, etc. (allow access to your location is required).

Find "AP9S" in MOMAX's channel

helpdesk.momaxsmart.com

Get step-by-step setup and support.



Watch the latest video tutorial to learn to setup and operate your AP9S.

Keep up to date with the latest updates.



3 shortcut modes

3 shortcut modes are applicable to MOMAX Smart app and remote control.

	<p>Boost mode</p> <p>Highest possible wind speed running at a maximum.</p>
	<p>Sleep mode</p> <p>Lowest possible wind speed to reduce operational noises to a minimum.</p>
	<p>Natural mode</p> <p>Simulates a natural wind flow by adjusting the wind speed randomly.</p>

Smart Home Ecology System

Adding multiple devices in interactive smart mode.

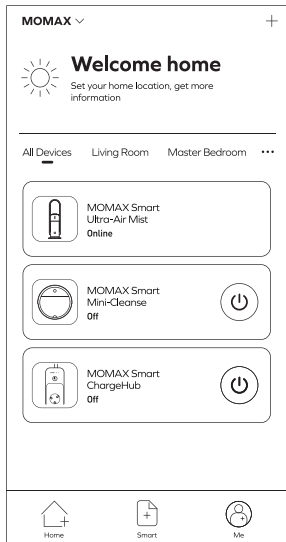

Voice Control

This smart device supports voice control with Amazon Alexa, Google Assistant and other China platforms, etc. To connect with these platforms, please refer to the App>More Services>Voice Service. Voice commands of each platform may vary, please refer to the relevant user manual.

Set fan to Sleep.

Set fan to level 1-9.

Turn on/off the fan.



Product Overview

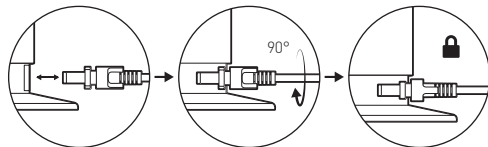
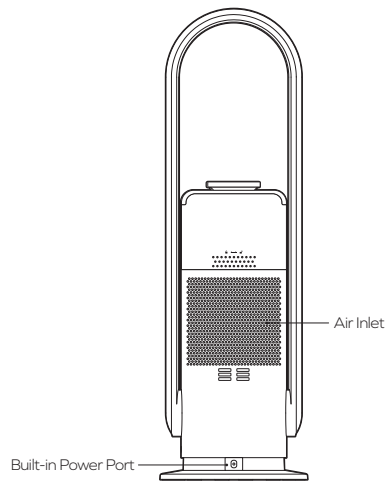
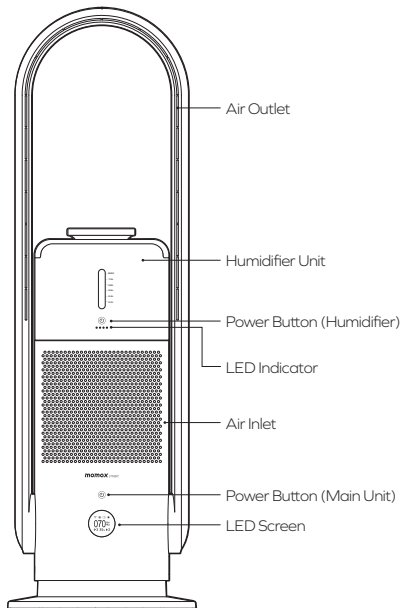

LED Display



	Wi-Fi	070 $\mu\text{g}/\text{m}^3$ PM2.5	PM2.5 Data
	Mode	3	Wind Speed
	Timer	35%	Humidity Rate (Auto measurement)
	UV-C Light	3	Humidification Level

Remote Control

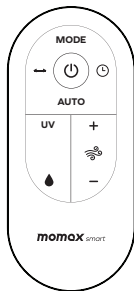

	ON/OFF	UV	UV-C Sterilization
MODE	3 Modes (Natural / Boost / Sleep)		Humidifier <ul style="list-style-type: none"> • ON/OFF • 3 Levels • Auto Mode
	Timer (1-8 Hours Auto-off Timer Function)		
AUTO	Auto Mode (Air Purifier)	+	Fan Speed (1-9)
	Oscillation		

Operating Instructions Of Remote Control

1. Battery

1st use: Simply remove the clear contact-prevention strip coming out of the closed battery compartment.

Battery replacement: As shown in the picture. Please note the battery direction.

- Please do not install the positive and negative poles of the battery in the wrong position.
- Please use the specified battery. Do not recharge the non-rechargeable batteries.
- Please take out the battery when not in use for more than 2 months.

2. The remote control should be pointed at the remote control signal receiver on the LED screen to maximize the remote control signal.

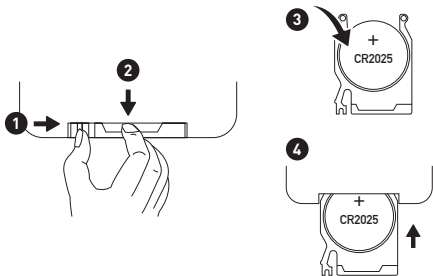

Operating Instructions Of Power Button

1. Power ON/OFF

Tap for 1 sec to Power on.

Tap & hold for 2 secs to Power off.

2. Fan speed

When the fan is operating, tap repeatedly the button to adjust the fan speed (up to 9-speed settings).

3. Oscillation

When the fan is operating, tap the button for 1 sec, the fan will start oscillate.

Tap the button for 1 sec again to stop oscillation.

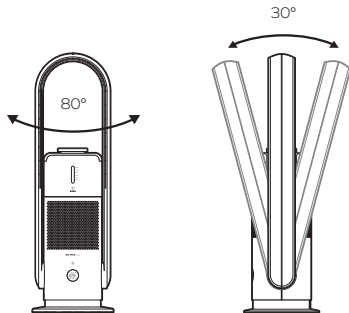

Operating Instructions Of Humidifier Unit

Add water before using the humidifier. Do not operate without water.

Tap the power button repeatedly to do the followings:

Power ON > Humidification level 1-2-3 > Auto mode* > Power OFF

* Humidifier turns ON when the humidity rate of the environment is at or below 45% and OFF at or above 55%.

This icon indicates the humidifier unit is not installed properly. Please re-install according to the video tutorial.



When LED is flashing in Red, it indicates the water level of the humidifier is below 0.2L, please fill in water from 0.2-1.2L.

Do not exceed the water level (max.)

* Recommend to replace water in the water tank with distilled water or pure water on a daily basis to avoid growth of mold or bacteria.

Maintenance

Ensure the machine is unplugged before maintenance.

Surface

Use a lightly moistened soft cloth with neutral cleanser to clean the remote control and the surface of the unit.

Humidifier Unit

Use a small amount of easy cleaning agent for the water tank and pour 40°C warm water over it.

Pour out the water and clean the tank with a small brush.

Filter

1. Use a vacuum cleaner or soft brush to clean the dust or debris of the air inlet/outlet.
2. Use a vacuum cleaner or soft brush to remove the dust on the H14 HEPA every 3 months. This will help extend the life of the filter and maintain its performance.

Note: Do not wash the filter directly.

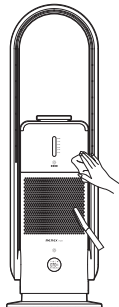

Filter Replacement

This device has a memory function. After a total of 720 hours of operation, will appear on the LED display and you will hear indicator sound for 3 times. After filter maintenance or replacement, press & hold the power button of remote control for 5 secs to restart a new memory.

1. Simply remove the humidifier unit & filter.
2. Put in the new filter.
3. Assemble the humidifier unit and finished the filter replacement.
4. Press & hold the power button of the remote control for 5 secs to restart a new memory.

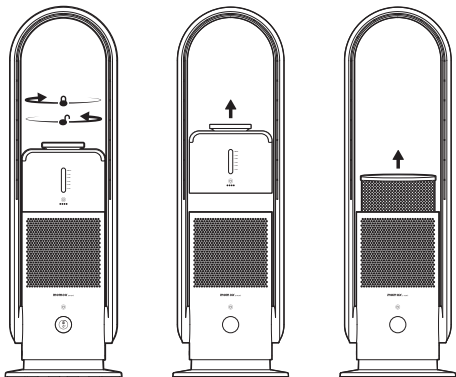

About H14 HEPA Filters and UV-C

	H14 HEPA filter	UV-C
Structures	White mesh filter with fine glass threads with a diameter of less than 1 micron (0 . 00 1mm).	UV-C Light
Common Uses	<ul style="list-style-type: none">• Have an efficiency of 99.995% to eliminate bacteria, viruses• Airborne particles of 0.3 micron• PM2.5 (fine particulate matter with size less than 2.5 micron)• Filter 0.005% of 0.1 micron particles per liter of air.• Allergens (e.g. Dust mites, pollen, mold spore, etc.)	Kills or inactivates the airborne infectious particles (e.g. germs, mold spore, etc.) that circulate throughout the space.

Effective Range

Filtration :
Coverage about 37.5m² (2.3m ceiling height)

Fan Air Circulation :
Delivery up to 4.5 - 4.6m/s (max.)

Specification

Model No.	: AP9S
Operating Voltage / Frequency	: 100-240V ~50/60Hz
Adapter Power	: 60W, DC24V, 2.5A
CADR	: 86.3m ³ /hr
Effective Area	: Up to 37.5m ² (Ceiling Height : 2.3m)
Filter Type	: H14 HEPA
UV-C Lifecycle	: 10000 hrs
Horizontal Oscillation	: 80° ± 5°
Vertical Manual Adjustment	: 30°
Wind Speed	: 4.5 - 4.6m/s
Auto-off Timer	: 1-8 hrs
Water Tank Capacity	: 1.2L
Wireless Frequency	: 2.402GHz - 2.480GHz (Wi-Fi + Bluetooth)
Wireless Distance	: 10m (Wi-Fi)
Size	: 815 x 225 x 225mm
Weight	: 4.1kg ± 0.3kg

Contains

1. Ultra-Air IoT UV-C Purifying Fan
2. H14 HEPA Filter (1pc)
3. Remote Control (Button Cell Lithium Battery CR2025 (1pc) included)
4. Power Adapter (Cable Length : 1.8m)
5. Instruction Manual And Warranty Card

Warnings

Points for attention

Before using, please read this user manual carefully and keep it for future reference.

1. To avoid electric shock and fire, do not allow water, liquid or any flammable detergent to get into or to clean the product.
2. Do not spray insecticide, perfume or other flammable sprays around the product.
3. Before connecting the power supply, please check whether the voltage of the product is consistent with the local power supply voltage.
4. This product cannot replace daily air ventilation, dust collection, or use as a fume cupboard.
5. Ensure the product is used and kept in a well-ventilated area.
6. Leave at least 30cm of space on the back and sides of the product when using.
7. Ensure both the filter and its cover are properly installed before using.
8. Do not insert a finger or other things into the air outlet / inlet to prevent physical damage or trouble.
9. Do not place the machine near a heating device such as a stove or heater.
10. Do not attempt to repair, disassemble or modify this machine.
11. Please only use the correct local AC power outlet of the power supply. Before connecting the product to the power supply, first, verify that the voltage marked on the back or bottom of the product matches the local voltage.
12. Remove the dust from the power plug and insert it all the way. If the power cord or plug is damaged or found defective, to avoid danger, it must be replaced by a professional from the manufacturer or maintenance department.

13. When an abnormality occurs (such as a burning smell, overheat, etc.), turn off the machine and unplug the power cord.
14. Do not cover the air inlet with clothing, cloth strips, curtains, etc. Do not block the inlet and air outlet, for example, do not place objects on or in front of the air outlet.
15. Do not use the machine in the bathroom or other places where it may come into contact with water, or wash the machine with water.
16. Do not use this unit in a location where it may be exposed to direct sunlight or wind and rain.
17. Do not place in places where chemicals are used or where oil or flammable gas may leak such as hospitals, factories, or laboratories.
18. When using for a long time without supervision, please check it every 2 weeks.
19. Do not allow the machine to tip over, and do not drop the machine horizontally to carry it.
20. Make sure to leave a certain amount of space around the machine. Insufficient ventilation may cause overheating or fire hazards.
21. Hold the plug when pulling out the power plug.
22. This product is only for domestic use.

Service Agreement of Smart Mobile Application Platform

Please reference Mobile Apps content: Before accepting the Agreement, you are supposed to thoroughly read all the contents of the Agreement, and fully understand its terms, especially restrictive clauses or exceptions and Privacy Notice. Restrictive clauses or exceptions are bold or highlighted in other forms to catch your attention. In case of any doubt about the terms of the Agreement, please contact the relevant business department of Tuya. You are not allowed to use the service before you have read and accepted all the terms of the Agreement, relevant agreements, and rules, etc. Once you select "agree and submit the Agreement" (see registration page for detailed wordings) and complete the registration procedure, or you use the service in any form, it will be deemed that you have read and agreed with the restriction of the Agreement and rules above. In case of any breach of the Agreement, Tuya has the right to unilaterally restrict, suspend or terminate the service for you, and has the right to investigate your relevant responsibilities.

Disposal of Electronic Products

1. Do not place the product as household waste;
2. Please dispose of discarded electronic products properly according to local regulations;
3. MOMAX encourages you to participate in the electronic recycling program.

Warranty Conditions

1. For any defect, in the judgment of our technician, caused under normal use, we are responsible for repairing free of charge 12 months commencing from the date of purchase at the discretion of our company;
2. A valid warranty card and original purchase invoice must be presented upon request of warranty service;
3. This warranty card shall not apply to the product if:
 - (a) It is consumable part(s), such as Filter, or;
 - (b) it has explicitly modified or repaired in any way by persons other than technicians of this company, or;
 - (c) it has been damaged through misuse, malicious acts, negligence, the inflow of any liquid, or;
 - (d) losses or damages are caused by force majeure or natural disasters.
4. No alteration to this warranty card will be allowed;
5. The warranty terms and conditions are subject to change without prior notice;
6. Please retain your proof of purchase for warranty service;
7. Please consult the dealer about the product compatibility with your cell phone/ PDA before purchase. Product specifications are subject to change without prior notice;
8. Please visit www.momax.net for the latest product information.

簡介

無葉風扇加濕器如何工作？

1. 空氣通過底座入風口上的小孔吸入。
2. 空氣通過H14 HEPA和UV-C位置過濾並推動氣流，然後到達無葉風扇框架中的縫隙。
3. 空氣通過坡道引導氣流方向
4. 空氣從風扇中推出時，周圍的空氣會被吸入氣流中。由於是無葉風扇，沒有任何葉面阻礙轉動，因此可製造更大氣流，使空間更涼快。
5. 於水箱中注入冷蒸餾水或純淨水，加濕霧氣可降低周圍溫度1-2℃。

使用之前

1. 請確保您所在地區的電源供應符合產品要求。
2. 確保電源線和產品沒有破損。
3. 本產品不能代替日常通風，日常除塵或用作抽風櫥。
4. 當您使用室內煙霧型驅蟲劑或在有油性殘留物，燃燒的香火或化學煙霧的地方時，請勿使用本產品。
5. 使用時，產品四周至少預留30厘米的空間。
6. 請勿將手指或其他物體插入出風口或入氣口，以免造成人身傷害或設備故障。
7. 本產品不防水。

快速入門指南

1. 下載“MOMAX Smart”應用程式

在iOS或Android或任何平台上下載“MOMAX Smart”應用程式。

2. 註冊

註冊一個帳戶，然後使用您的手機號碼或電子郵件地址登錄。

3. 開啟Wi-Fi

帳戶註冊後，應用程式可以添加裝置。按住輕觸式屏幕5秒(你會聽“嗶”聲3下)。

當輕觸式屏幕出現“”並閃爍時，請在MOMAX Smart應用程式上點擊“確認指示燈快速閃爍”以繼續。

4. 連接到互聯網Wi-Fi

選擇您的Wi-Fi網絡，然後輸入密碼。智能設備將開始通過Wi-Fi網絡連接到您的設備。

提示：

- 需要穩定的Wi-Fi網絡。
- 當設備兩端連接時，再次鏈接到Wi-Fi網絡。

5. 成功連接

連接完成後。您可以在Ultra-Air Mist的輕觸式屏幕上看到“Wi-Fi”符號。點擊右上角的“+”或“添加設備”，然後在MOMAX Smart應用程式上，選擇風扇符號。

應用程式將自動與設備配對。配對後，您可以編輯設備的名稱。

提示：設備名稱應易於識別且易於發音（語音控制）。

6. 重新連接Wi-Fi網絡

按住機身上的輕觸式屏幕5秒鐘，再進行步驟1-5。

控制設備版面

您可以使用應用程式控制開/關、風扇速度、加濕度、紫外光、自動關機功能及3種快捷模式。此外，亦可以根據特定時間，天氣等條件自動執行你的預設模式（須允許所在地區存取權，以獲取地區天氣數據）。

搜尋“AP9S” in helpdesk.momaxsmart.com

獲取有關設定和支援。

觀看最新的視頻教學，學習設置和操作您的 AP9S。

隨時了解最新資訊。



三種快捷模式

三種快捷模式只能由MOMAX Smart 應用程式控制。

	強勁模式 最高風速運行。
	睡眠模式 最低風速運行，將運行噪音降至最低。
	自然模式 通過隨機調整風速來模擬自然風流。

智能家居生態系統

添加多個設備的互動智能模式。

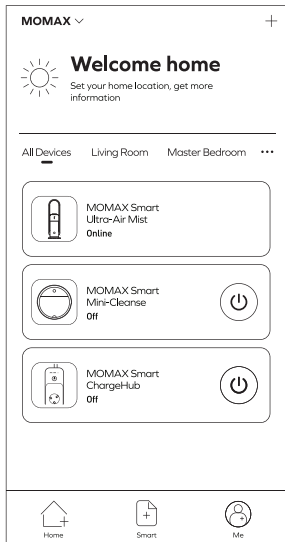

語音控制

此智能設備支持使用Amazon Alexa、Google Assistant及中國內地等平台進行語音控制。要連接這些平台，請參閱App>更多服務>語音服務。

每個平台的語音指令可能略有所差異，請參閱相關的用戶手冊。

把風扇的模式設置為睡眠模式。

將風扇風速調到1-9。

打開/關閉風扇。



產品總覽

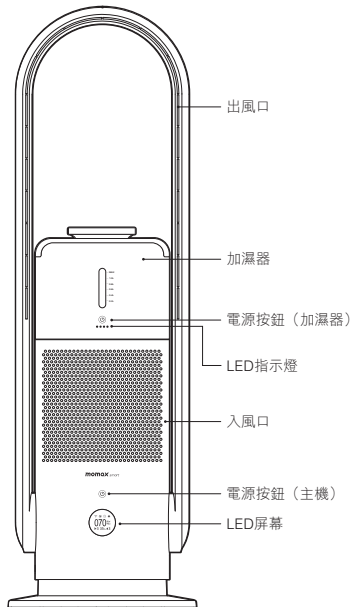

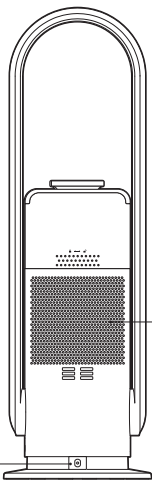

入風口

電源輸入插口

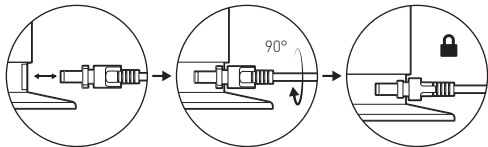

LED顯示屏

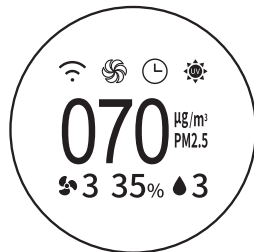

	Wi-Fi	070 <small>μg/m³ PM2.5</small>	PM2.5 數據
	模式	3	風速
	定時	35%	濕度
	UV-C紫外光	3	加濕度

遙控器

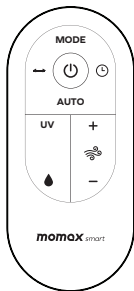

	電源鍵	UV	UV-C 紫外光功能
MODE	快捷鍵 (3種模式)		加濕器 • 開啟/關閉 • 3段加濕 • 自動模式
	定時 (1-8小時自動關機功能)		
AUTO	自動模式 (空氣淨化功能)	+	風速 (可設 9 段風速)
	擺動	-	

遙控器操作說明

1. 電池

第一次使用：只需從電池蓋邊取出透明防觸膠帶即可。

電池更換：如圖所示。請注意電池方向。

- 請勿將電池的正極和負極安裝在錯誤的位置。
- 請使用指定的電池。請勿給非充電電池充電。
- 如果不使用電池超過2個月，請取出電池。

2. 遙控器應對準輕觸式屏幕上的遙控器信號接收器，以加強遙控器訊號。

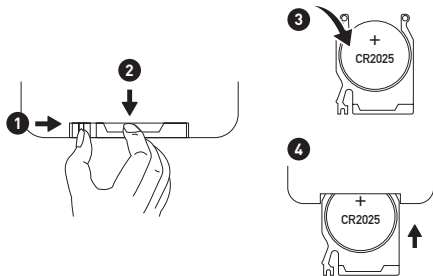

電源按鍵 (機身)作說明

1. 電源開/關

- 輕按1秒開啟電源。
- 按住2秒關閉電源。

2. 風速

冷風運行時，重覆輕按電源按鍵可調整風速 (多達9段風速)。

3. 擺動

風扇運行時，輕按電源按鍵1秒可啟動擺動模式。
再輕按1秒可停止擺動。

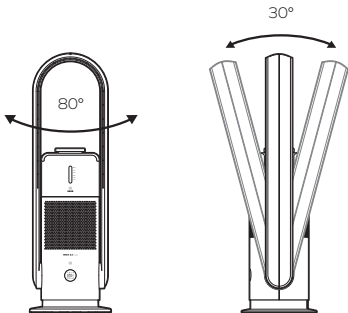

加濕器操作說明

使用加濕器前請先加水，切勿於缺水情況下使用產品。

重覆輕按電源按鍵操作以下：

開啟電源 > 加濕度1-2-3 > 自動模式* > 關閉電源

* 加濕器在環境濕度等於或低於 45% 時開啟，在 55% 或以上時關閉。

此圖標表示加濕器安裝不正確。請按照視頻教學重新安裝。



當LED燈呈紅色閃爍，表示加濕器的水位低於0.2L，請注入水0.2-1.2L。
請勿超越最高水位(max.)

* 建議每天用乾淨的蒸餾水或純水替換水箱中的水以避免滋生霉菌及細菌。

保養

保養前，請確保拔除電源插頭。

表面

使用蘸有中性清潔劑的微濕布輕擦遙控制和產品表面。

加濕器

使用少量易清潔劑清洗水箱，然後倒入40℃的溫水。倒出水並用刷子清潔水箱。

濾網

1. 使用吸塵機或軟毛刷清潔入氣口及出風口的灰塵或碎屑。
2. 每3個月，建議使用吸塵器或軟刷清除H14 HEPA濾網上的灰塵和放在陽光下。這將有助延長過濾網的使用壽命及性能。

注意：請勿使用水直接清洗濾網。

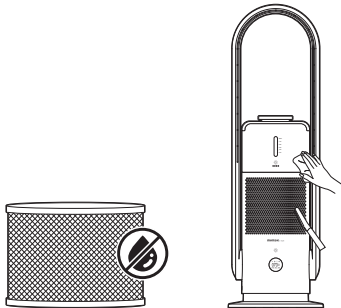

濾網更換

設備具有記憶功能。經過720小時的操作，LED顯示屏顯示，你將聽到3次提示音。保養或更換濾網後，按住遙控器電源按鍵5秒鐘以重新啟動記憶功能。

1. 移取加濕器並取出舊濾網。
2. 將新的濾網放入。
3. 重新裝回加濕器後，完成安裝。
4. 按住遙控器電源開/關5秒鐘以重新啟動記憶功能。

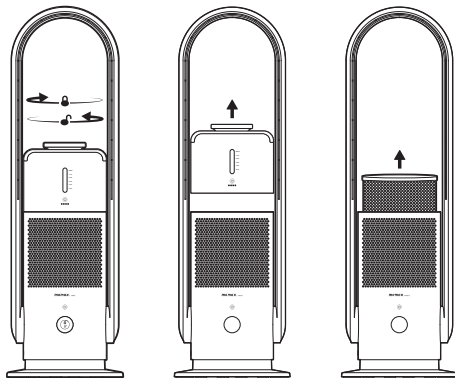

關於H14 HEPA及UV-C紫外光

	H14 HEPA 濾網	UV-C 紫外光
結構	白色網狀過濾網，具有非常細的玻璃纖維，直徑小於1微米（0.001毫米）	紫外光燈
常見用途	<ul style="list-style-type: none">• 可有效率減少高達99.995% 細菌、病毒• 0.3微米的空氣傳播顆粒• PM2.5（尺寸小於2.5微米的細顆粒物）• 每升空氣過濾0.005%的0.1微米顆粒• 致敏原（例如塵蟎、花粉、黴菌孢子等）在限定範圍內，殺死或減弱經空氣傳播的傳染性顆粒（例如，細菌，黴菌孢子等）。	在限定範圍內，殺死或減弱經空氣傳播的傳染性顆粒（例如，細菌，黴菌孢子等）。

操作有效範圍

過濾：覆蓋面積約37.5m²（天花板高度2.3m）

風扇空氣循環：輸送速度高達4.5 - 4.6m/s（最大）

產品規格

型號	: AP9S
操作電壓/頻率	: 100-240V ~50/60Hz
功率	: 60W, DC24V, 2.5A
空氣潔淨量	: 86.3m ³ /hr
適用面積	: 可達 37.5m ² (Ceilling Height : 2.3m)
濾網種類	: H14 HEPA
紫外光燈壽命	: 10000 小時
水平擺動幅度	: 80° ± 5°
垂直人手幅度	: 30°
風速	: 4.5 - 4.6m/s
自動關機定時器	: 1-8 hrs
水箱容量	: 1.2L
無線頻率	: 2.402GHz - 2.480GHz (Wi-Fi + 藍牙)
無線距離	: 10m (Wi-Fi)
尺寸	: 815 x 225 x 225mm
重量	: 4.1kg ± 0.3kg

包裝內容

1. Ultra-Air Mist IoT智能紫外光空氣淨化加濕風扇
2. H14 HEPA 濾網 (1個)
3. 遙控器 (鈕扣鋰電池 CR2025 (1個))
4. 電源適配器 (線長1.8m)
5. 使用說明書及保用證

注意事項

使用前，請仔細閱讀本用戶手冊，並妥善保存以備將來參考。

1. 為避免觸電和火災，請勿讓水、液體或任何易燃清潔劑進入或清潔產品。
2. 請勿在產品周圍噴灑殺蟲劑、香水或其他易燃噴霧劑。
3. 連接電源之前，請檢查產品電壓是否與當地電源電壓一致。
4. 本產品不能代替日常通風，日常除塵或用作抽風櫥。
5. 確保使用本產品並將其放在通風良好的地方。
6. 使用時，請在產品的背面和側面至少留出30厘米的空間。
7. 使用前，請確保濾網及其蓋子均已正確安裝。
8. 請勿將手指或其他物品插入出風口/入氣口，以免造成人身傷害或其他損壞。
9. 請勿將機器放置在爐子或加熱器等加熱裝置附近。
10. 請勿嘗試修理，拆卸或改裝本機。
11. 請使用當地交流電源插座。將產品連接到電源之前，請確認產品機身註明標的電壓與本地電壓匹配。
12. 清除電源插頭上的灰塵，並確保完全插入電源插座。如果電源線或插頭損壞或不能正常使用，為避免危險，必須由製造商或保修部的專業人員進行更換。
13. 發生異常情況時（例如，有燒溶的氣味、過熱等），請關閉機器並移除電源。
14. 請勿用衣服、布條、窗簾等遮蓋入氣口。請勿阻塞入氣口和出風口，例如，請勿在出風口上或前面放置物品。

15. 請勿在浴室或其他可能與水接觸的地方使用機器，或用水沖洗機器。
16. 請勿在陽光直射，風吹雨淋的地方使用本機。
17. 請勿在醫院、工廠或實驗室等使用化學藥品或易漏油或易燃氣體的地方。
18. 如果長時間無人使用，請每2週檢查一次。
19. 請勿讓機器傾翻，也不要將機器水平放下以搬運機器。
20. 確保在機器周圍留出一定的空間。四周30厘米的空間。通風不足可能會導致過熱或火災風險。
21. 拔出電源插頭時，請握住插頭。
22. 此產品僅供一般家居使用。

智能移動應用平台服務協議

請參考移動應用程式內容：在接受本協議之前請您務必仔細閱讀本協議的移動應用程式全部內容，充分理解條款內容，特別是限制及免責條款。限制或免除責任條款，私隱聲明，將以加粗或其他醒目形式提示您注意。如果您對本協議的條款有疑問的，請聯繫相關業務部門進行詢問。除非您已閱讀並接受本協議及相關協議、規則等所有條款，否則，您無權使用本服務。一旦您選“同意協議並提交”（具體措辭詳見註冊頁面）並完成註冊流程，或您以任何方式使用本服務，即視為您已閱讀並同意上述協議、規則等的約束。如您有違反本協議的任何行為時，智能生活有權根據您違反的情況隨時單方採取限制、中止或終止向您提供服務等措施，並有權追究您相關責任。

如何處理廢棄電子產品

1. 請勿將電子產品當成家庭廢棄物丟棄；
2. 請依當地的法例規定處理廢棄的電子產品；
3. MOMAX鼓勵您積極參與電子產品回收計劃。

保養條款

1. 由購買日期起12個月內，如產品有損壞或故障，經本公司技術人員證實為在正常使用之情況下發生，本公司將提供免費維修服務；
2. 維修時必須出示本保用證及購買商號之發票正本，如果用戶不能提供，本公司有權不提供維修服務。用戶可能需要支付相關維修費用；
3. 保用期內，出現以下條款產品保用證自動失效：
 - (a) 是可消耗的部件，例如過濾網；
 - (b) 非本公司人員恣意拆解或維修產品之任何部分；
 - (c) 錯誤的操作如：非法接駁電源，以及水、污穢物滲入產品內導致產品損；
 - (d) 不可抗拒意外事件或天然災害導致產品損壞；
4. 此保用證如經塗改，保用證自動失效；
5. 本公司有權增刪任何維修及保用條款而不作通知；
6. 如因錯誤使用本公司產品而導致手提電話或其他電子產品有任何損壞，本公司不會承擔任何責任；
7. 有關 MOMAX 原裝產品和您的手機或電子產品的相容性，請在購買時向經銷商確認。此產品規格隨時可能變更，恕不另行通告；
8. 請瀏覽 www.momax.net 瞭解最新產品資訊。

简介

无叶风扇加湿器如何工作？

1. 空气通过底座入风口上的小孔吸入。
2. 空气通过H14 HEPA和UV-C位置过滤并推动气流，然后到达无叶风扇框架中的缝隙。
3. 空气通过坡道引导气流方向
4. 空气从风扇中推出时，周围的空气会被吸入气流中。由于是无叶风扇，没有任何叶面阻碍转动，因此可制造更大气流，使空间更凉快。
5. 于水箱中注入冷蒸馏水或纯净水，加湿雾气可降低周围温度1-2℃。

使用之前

1. 请确保您所在地区的电源供应符合产品要求。
2. 确保电源线和产品没有破损。
3. 本产品不能代替日常通风，日常除尘或用作抽风橱。
4. 当您使用室内烟雾型驱虫剂或在有油性残留物，燃烧的香火或化学烟雾的地方时，请勿使用本产品。
5. 使用时，产品四周至少预留30厘米的空间。
6. 请勿将手指或其他物体插入出风口或入气口，以免造成人身伤害或设备故障。
7. 本产品不防水。

快速入门指南

1. 下载“MOMAX Smart”应用程序

在iOS或Android或任何平台上下载“MOMAX Smart”应用程序。

2. 注册

注册一个帐户，然后使用您的手机号码或电子邮件地址登录。

3. 开启Wi-Fi

帐户注册后，应用程序可以添加装置。按住轻触式屏幕5秒(你会听“哔”声3下)。

当轻触式屏幕出现“”并闪烁时，请在MOMAX Smart应用程序上点击“确认指示灯快速闪烁”以继续。

4. 连接到互联网Wi-Fi

选择您的Wi-Fi网络，然后输入密码。智能设备将开始通过Wi-Fi网络连接到您的设备。

提示：

- 需要稳定的Wi-Fi网络。
- 当设备两端连接时，再次链接到Wi-Fi网络。

5. 成功连接

连接完成后。您可以在Ultra-Air Mist的轻触式屏幕上看到“Wi-Fi”符号。

点击右上角的“+”或“添加设备”，然后在MOMAX Smart应用程序上，选择风扇符号。

应用程序将自动与设备配对。配对后，您可以编辑设备的名称。

提示：设备名称应易于识别且易于发音（语音控制）。

6. 重新连接Wi-Fi网络

按住机身上的轻触式屏幕5秒钟，再进行步骤1-5。

控制设备版面

您可以使用应用程序控制开/关、风扇速度、加湿度、紫外光、自动关机功能及3种快捷模式。此外，亦可以根据特定时间，天气等条件自动执行你的预设模式（须允许所在地区存取权，以获取地区天气数据）。

搜寻“AP9S” in helpdesk.momaxsmart.com

获取有关设定和支援。

观看最新的视频教学，学习设置和操作您的 AP9S。

随时了解最新资讯。



三种快捷模式

三种快捷模式只能由MOMAX Smart 應用程式控制。

	强劲模式 最高风速运行。
	睡眠模式 最低风速运行，将运行噪音降至最低。
	自然模式 通过随机调整风速来模拟自然风流。

智能家居生态系统

添加多个设备的互动智能模式。

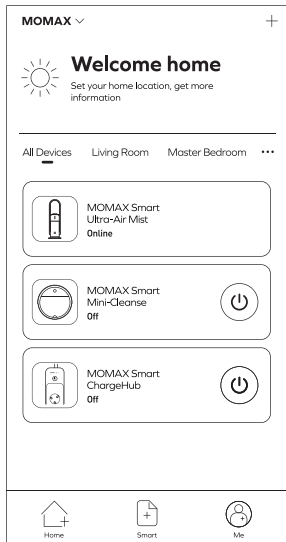

语音控制

此智能设备支持使用Amazon Alexa、Google Assistant及中国内地等平台进行语音控制。要连接这些平台，请参阅App>更多服务>语音服务。

每个平台的语音指令可能略有所差异，请参阅相关的用户手册。

把风扇的模式设置为睡眠模式。

将风扇风速调到1-9。

打开/关闭风扇。



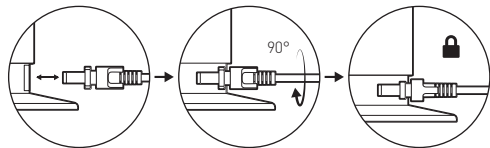
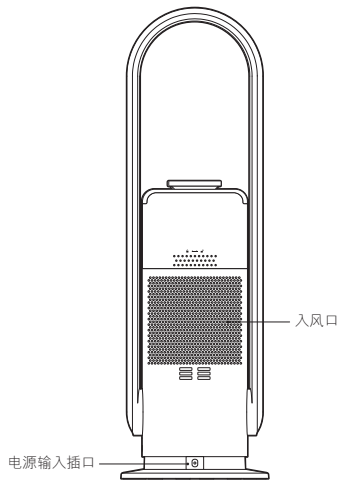
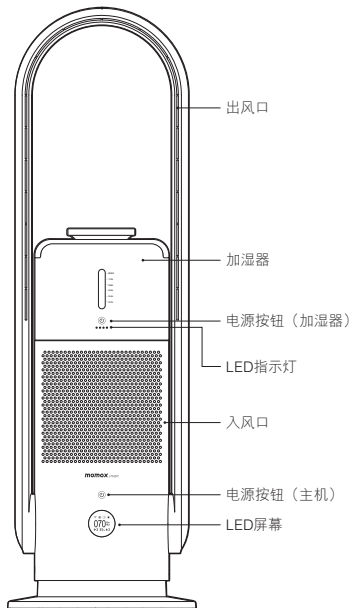

LED显示屏



	Wi-Fi	070 <small>PM2.5</small>	PM2.5 数据
	模式	3	风速
	定时	35%	湿度
	UV-C紫外光	3	加湿度

遥控器

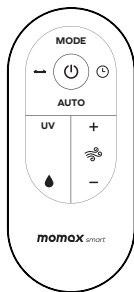

	电源键	UV	UV-C 紫外光功能
MODE	快捷键 (3种模式)		加湿器 • 开启/关闭 • 3段加湿 • 自动模式
	定时 (1-8小时自动关机功能)		
AUTO	自动模式 (空气净化功能)	+	风速 (可设 9 段风速)
	摆动		

遥控器操作说明

1. 电池

第一次使用：只需从电池盖边取出透明防触胶带即可。

电池更换：如图所示。请注意电池方向。

- 请勿将电池的正极和负极安装在错误的位置。
- 请使用指定的电池。请勿给非充电电池充电。
- 如果不使用电池超过2个月，请取出电池。

2. 遥控器应对准轻触式屏幕上的遥控器信号接收器，以加强遥控器讯号。

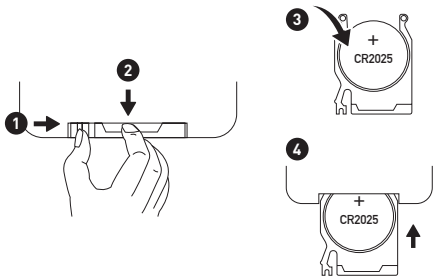

电源按键 (机身) 作说明

1. 电源开/关

- 轻按1秒开启电源。
- 按住2秒关闭电源。

2. 风速

冷风运行时，重覆轻按电源按键可调整风速 (多达9段风速)。

3. 摆动

风扇运行时，轻按电源按键1秒可启动摆动模式。

再轻按1秒可停止摆动。

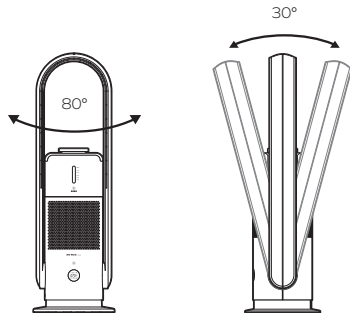

加湿器操作说明

使用加湿器前请先加水，切勿于缺水情况下使用产品。

重覆轻按电源按键操作以下：

开启电源 > 加湿度1-2-3 > 自动模式* > 关闭电源

* 加湿器在环境温度等于或低于 45% 时开启，在 55% 或以上时关闭。

此图标表示加湿器安装不正确。请按照视频教学重新安装。



当LED灯呈红色闪烁，表示加湿器的水位低于0.2L，请注入水0.2-1.2L。

请勿超越最高水位(max.)

* 建议每天用乾淨的蒸馏水或纯水替换水箱中的水以避免滋生霉菌及细菌。

保养

保养前，请确保拔除电源插头。

表面

使用蘸有中性清洁剂的微湿布轻擦遥控制和产品表面。

加湿器

使用少量易清洁剂清洗水箱，然后倒入40℃的温水。倒出水并用刷子清洗水箱。

滤网

1. 使用吸尘器或软毛刷清洁入气口及出风口的灰尘或碎屑。
2. 每3个月，建议使用吸尘器或软刷清除H14 HEPA滤网上的灰尘和放在阳光下。这将有助延长过滤网的使用寿命及性能。

注意：请勿使用水直接清洗滤网。

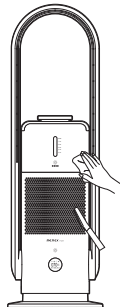
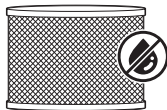

滤网更换

设备具有记忆功能。经过720小时的操作，LED显示屏显示，你将听到3次提示音。保养或更换滤网后，按住遥控器电源按键5秒钟以重新启动记忆功能。

1. 移取加湿器并取出旧滤网。
2. 将新的滤网放入。
3. 重新装回加湿器后，完成安装。
4. 按住遥控器电源开/关5秒钟以重新启动记忆功能。

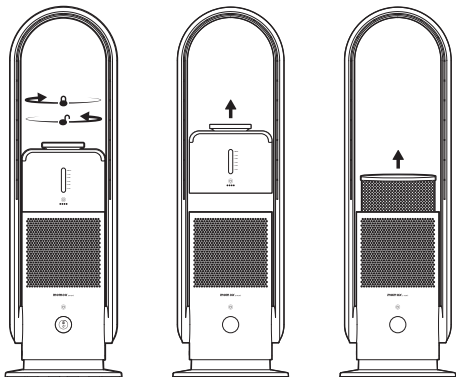

关于H14 HEPA及UV-C紫外光

	H14 HEPA 滤网	UV-C 紫外光
结构	白色网状过滤网，具有非常细的玻璃纤维，直径小于1微米（0.001毫米）	紫外光灯
常见用途	<ul style="list-style-type: none">• 可有效率减少高达99.995% 细菌、病毒• 0.3微米的空气传播颗粒• PM2.5（尺寸小于2.5微米的细颗粒物）• 每升空气过滤0.005%的0.1微米颗粒• 致敏原（例如尘螨、花粉、霉菌孢子等）在限定范围内，杀死或减弱经空气传播的传染性颗粒（例如，细菌，霉菌孢子等）。	在限定范围内，杀死或减弱经空气传播的传染性颗粒（例如，细菌，霉菌孢子等）。

操作有效範圍

過濾：覆蓋面積約37.5m²（天花板高度2.3m）

風扇空氣循環：輸送速度高達 4.5 - 4.6m/s（最大）

产品规格

型号	: AP9S
操作电压/频率	: 100-240V ~50/60Hz
功率	: 60W, DC24V, 2.5A
空气洁净量	: 86.3m ³ /hr
适用面积	: 可达 37.5m ² (Ceilling Height : 2.3m)
滤网种类	: H14 HEPA
紫外光灯寿命	: 10000 小时
水平摆动幅度	: 80° ± 5°
垂直人手幅度	: 30°
风速	: 4.5 - 4.6m/s
自动关机定时器	: 1-8 hrs
水箱容量	: 1.2L
无线频率	: 2.402GHz - 2.480GHz (Wi-Fi + 蓝牙)
无线距离	: 10m (Wi-Fi)
尺寸	: 815 x 225 x 225mm
重量	: 4.1kg ± 0.3kg

包装内容

1. Ultra-Air Mist IoT智能紫外光空气净化加湿风扇
2. H14 HEPA 滤网 (1个)
3. 遥控器 (纽扣锂电池 CR2025 (1个))
4. 电源适配器 (线长1.8m)
5. 使用说明书及保用证

注意事项

使用前，请仔细阅读本用户手册，并妥善保存以备将来参考。

1. 为避免触电和火灾，请勿让水、液体或任何易燃清洁剂进入或清洁产品。
2. 请勿在产品周围喷洒杀虫剂、香水或其他易燃喷雾剂。
3. 连接电源之前，请检查产品电压是否与当地电源电压一致。
4. 本产品不能代替日常通风，日常除尘或用作抽风橱。
5. 确保使用本产品并将其放在通风良好的地方。
6. 使用时，请在产品的背面和侧面至少留出30厘米的空间。
7. 使用前，请确保滤网及其盖子均已正确安装。
8. 请勿将手指或其他物品插入出风口/入气口，以免造成人身伤害或其他损坏。
9. 请勿将机器放置在炉子或加热器等加热装置附近。
10. 请勿尝试修理，拆卸或改装本机。
11. 请使用当地交流电源插座。将产品连接到电源之前，请确认产品机身注明标的电压与本地电压匹配。
12. 清除电源插头上的灰尘，并确保完全插入电源插座。如果电源线或插头损坏或不能正常使用，为避免危险，必须由制造商或保修部的专业人员进行更换。
13. 发生异常情况时（例如，有烧溶的气味、过热等），请关闭机器并移除电源。
14. 请勿用衣服、布条、窗帘等遮盖入气口。请勿阻塞入气口和出风口，例如，请勿在出风口上或前面放置物品。

15. 请勿在浴室或其他可能与水接触的地方使用机器，或用水冲洗机器。
16. 请勿在阳光直射，风吹雨淋的地方使用本机。
17. 请勿在医院、工厂或实验室等使用化学药品或易漏油或易燃气体的地方
18. 如果长时间无人使用，请每2周检查一次。
19. 请勿让机器倾翻，也不要将机器水平放下以搬运机器。
20. 确保在机器周围留出一定的空间。四周30厘米的空间。通风不足可能会导致过热或火灾风险。
21. 拔出电源插头时，请握住插头。
22. 此产品仅供一般家居使用。

智能移动应用平台服务协议

请参考移动应用程序内容：在接受本协议之前请您务必仔细阅读本协议的移动应用程序全部内容，充分理解条款内容，特别是限制及免责条款。限制或免除责任条款，隐私声明，将以加粗或其他醒目形式提示您注意。如果您对本协议的条款有疑问的，请联系相关业务部门进行询问。除非您已阅读并接受本协议及相关协议、规则等所有条款，否则，您无权使用本服务。一旦您选“同意协议并提交”（具体措施详见注册页面）并完成注册流程，或您以任何方式使用本服务，即视为您已阅读并同意上述协议、规则等的约束。如您有违反本协议的任何行为时，智能生活有权根据您的违反的情况随时单方采取限制、中止或终止向您提供服务等措施，并有权追究您相关责任。

如何处理废弃电子产品

1. 请勿将电子产品当成家庭废弃物丢弃；
2. 请依当地的法规规定处理废弃的电子产品；
3. MOMAX鼓励您积极参与电子产品回收计划。

保养条款

1. 由购买日期起12个月内，如产品有损坏或故障，经本公司技术人员证实为在正常使用之情况下发生，本公司将提供免费维修服务；
2. 维修时必须出示本保用证及购买商号之发票正本，如果用户不能提供，本公司有权不提供维修服务。用户可能需要支付相关维修费用；
3. 保用期内，出现以下条款产品保用证自动失效：
 - (a) 是可消耗的部件，例如过滤网；
 - (b) 非本公司人员恣意拆解或维修产品之任何部分；
 - (c) 错误的操作如：非法接驳电源，以及水、污秽物渗入产品内导致产品损；
 - (d) 不可抗拒意外事件或自然灾害导致产品损坏；
4. 此保用证如经涂改，保用证自动失效；
5. 本公司有权增删任何维修及保用条款而不作通知；
6. 如因错误使用本公司产品而导致手提电话或其他电子产品有任何损坏，本公司不会承担任何责任；
7. 有关 MOMAX 原装产品和您的手机或电子产品的相容性，请在购买时向经销商确认。此产品规格随时可能变更，恕不另行通告；
8. 请浏览 www.momax.net 了解最新产品资讯。

momax

Warranty / 保用證 / 保用证

Model / 型號 / 型号: _____

Date of Purchase / 購買日期 / 购买日期: _____

Remarks / 備註 / 备注: _____

Customer Service / 客戶服務中心 / 客户服务中心

Hong Kong and Macau:

Unit A, 4/F., Cheung Lung Industrial Building,
10 Cheung Yee Street, Lai Chi Kok, Kowloon, Hong Kong
Hotline: 852-2402 3186 E-Mail: info@momax.net

香港及澳門:

香港九龍荔枝角長義街10號昌隆大廈4樓A室
服務熱線: 852-2402 3186 電郵: info@momax.net

中國內地:

摩米士科技(深圳)有限公司
廣東省深圳市深南大道7006號万科富春東方大廈7樓
郵編: 518000 全國服務熱線: 86-400-886-0010
電郵: info@momax.net.cn

Copyright © 2021 MOMAX Technology Ltd. All rights reserved.
MOMAX is registered trademark of MOMAX Technology Ltd.
All other trademarks are the property of their respective owners.

版權所有 © 2021 MOMAX Technology Ltd. 保留所有權利。
MOMAX是MOMAX Technology Ltd 的註冊商標。
所有其他商標均為其各自擁有者的財產。

版權所有 © 2021 MOMAX Technology Ltd. 保留所有權利。
MOMAX是MOMAX Technology Ltd 的註冊商標。
所有其他商標均為其各自擁有者的財產。



www.momax.net