

INSTRUCTION MANUAL

使用說明 / 使用说明

momax *smart*

HumiSense

IoT Dehumidifier

智能抽濕機

智能除湿机

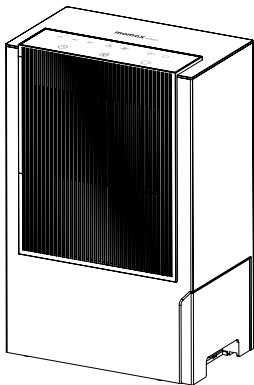

AP17S

Product Information p.2 - 11

產品資料 p.12 - 19

产品资料 p.20 - 27

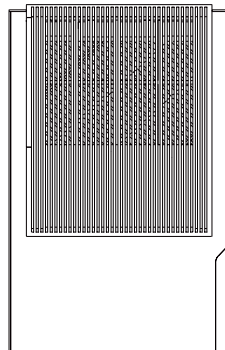

Introduction

The AP17S is a Rotary Desiccant Dehumidifier that is highly efficient and ultra quiet. It has a 2.4L/day dehumidification capacity and operates at a noise level as low as 30dB. The device is slim and portable, making it perfect for tiny living spaces. The device is compressor-free and freon-free, making it eco-friendly and safe. The device has a visible water tank with a 2.5L capacity and a drain hose design. The device also features a washable mesh and innovative rotary tech. It can be controlled using the smart control app and has an auto shut off feature when full.

Find "AP17S" in MOMAX's channel

helpdesk.momaxsmart.com

Get step-by-step setup and support.

Watch the latest video tutorial to learn to setup and operate your AP17S.

Keep up to date with the latest updates.



Quick Start Guide

1. Download "MOMAX Smart" APP

Download "MOMAX Smart" from iOS App Store, Android Google Play Store or other platforms.

2. Register

Register an account and log in using your mobile number or email address.

3. Turn on Wi-Fi

Turn on pairing mode on your Device Press the power button to turn on the device. When the icon "📶" appears and blinks rapidly, it enters pairing mode.

Tips: If the icon is blinking slowly, that means the device is in Hotspot mode. The user can press the Timer button for a few seconds to switch it to pairing mode.

4. Wireless Pairing

Mobile: Turn on the Bluetooth and connect with 2.4Ghz Wi-Fi network from mobile.

APP:

Regular Mode — Click "+" to add new device on APP, then the app will pop up an icon, click "Add", and it will be connected automatically. Hotspot Mode — Click "+" to add new device on APP, and Select correct category from APP list, enter Wi-Fi name and password.

Connect your mobile to device's hotspot: "SmartLife-XXXX", then click to return to App's interface, it will connect Wi-Fi automatically.

5. Successfully connected

Once the connection is completed. You will see "📶" symbol appear on the LED screen of the product.

After the match is found, you can edit the name of the device on APP.

Tips: The device name should be identifiable and easy to pronounce (voice control).

6. Connect to a new Wi-Fi network

Press & hold the power button for 5 secs and follow step 1-5.

Voice Control

This smart device supports voice control with Amazon Alexa, Google Assistant and other China platform, etc.) To connect with these platforms, please refer to the App>More Services>Voice Service. Voice commands of each platform may vary, please refer to the relevant user manual.

Product Overview

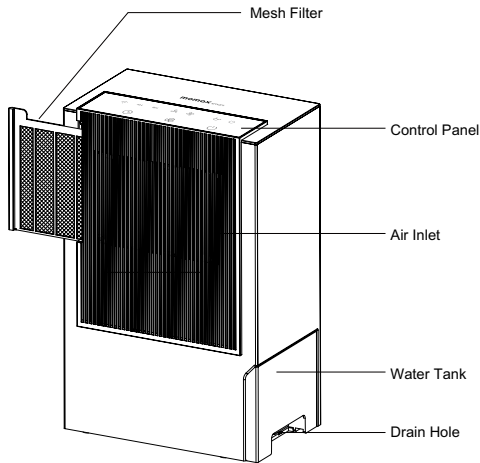

NOTE :

Fit for drain hose: outer diameter at 11mm and inner diameter 8mm.

USER GUIDE

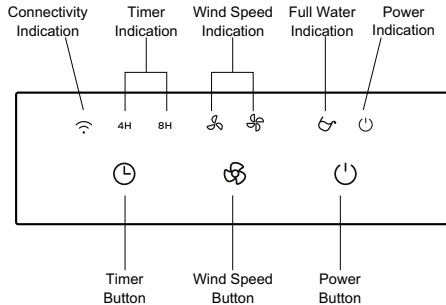

Preparation

When you plug in the power, the connectivity indicator will blink for 1 second and then go off. The device then enters standby mode.

Power on / Off

After turning on the device, if the user turns it off, the fan will continue to work for 90 seconds until it powers off. It is recommended not to unplug the machine during this period. Otherwise, insufficient heat dissipation could affect the product's lifespan.

The power indication will display a green color when powered on, and a red color when powered off (standby mode).

Timer Button

Press the timer button to set a 4-hour or 8-hour timer.

Wind Speed button

When turned on the machine, it will run in high fan speed by default, press the button to change the mode between high wind speed and low wind speed. After that, It will remember your last speed setting.

Full Water indication

When the water tank is full or water tank is not installed, the water full indication lights up, and the machine enter the standby mode.

Tilt protection

If the machine tilts while operation, it will stop working and the fan will If the machine tilts while operation, it will stop working and the fan will be turned off after a 90-second , and all buttons will be invalid. It will re-enter the standby state after reset.

Automatic shut-down

The device will automatically shut down after 24 hours of continuous operation.

MAINTENANCE

1. Ensure the device is unplugged before repair and cleaning.

2. Do not use abrasive, corrosive, or flammable cleansers (such as alcohol) to clean the device.

CLEANING :

- Wipe the outer surface with neutral detergent and soft cotton , make sure no water drop inside while cleaning .
- Take out the filter, clean it with a vacuum cleaner or water, and dry it in a ventilated area. Do not put the filter in a high-temperature area or under sunlight directly.

STORAGE :

- If product will not be used for a long time, please pour out the water in the tank and unplug the power supply.
- After the device is completely dried , put on a dust cover/bag and place it in a well-ventilated area. Avoid locating it under sunlight.

Specification

Model No	: AP17S
AC Voltage	: 220-240V ~ 50/60Hz
Rated Power	: 340W ± 10% (Max.)
Connectivity	: 2.4Ghz Wi-Fi
Water Tank capacity	: 2.5L
Dehumidification Capacity	: 2.4L ± 0.1L / day
Timer	: 4/8hours
Wind speed Level	: High / Low Setting
Noise Level	: L ≤ 30dB, H ≤ 45dB
Tile protection angle	: >30°
Control Platform	: Touch panel/App
Dehumidification technology	: Rotary desiccant-based
Power Cord Length	: 1.5m ± 0.1m
Material	: ABS + PC
Dimension	: 254 x 157.5 x 394.7mm
Weight	: 3.7kg ± 0.2kg

Contains

1. HumiSense IoT Dehumidifier
2. Instruction Manual And Warranty Card

Warnings

Points for attention

Before using, please read this user manual carefully and keep it for future reference.

1. To avoid electric shock and fire, do not allow water, liquid or any flammable detergent to get into or to clean the product.
2. Do not spray insecticide, perfume or other flammable sprays around the product.
3. When the power cord is damaged. It must be replaced by electrical technicians or professional personnel to avoid danger. Do not use the product when the power cord is damaged .
4. Do not block the air inlet and outlet when product is in use. Please leave at least 30cm of space on the back and front , and 50cm space on top of the product when it is in use.
5. The power socket should be well connected before use, otherwise, it will cause overheating on the power plug.
6. Do not place any item on top of the product.
7. Ensure both the filter and its cover are properly installed before using.
8. Do not insert fingers or any objects into the air inlet/outlet to prevent any damage.
9. This product is limited to household use. It generally reaches a stable state after 30 to 60min. The room temperature will rise a bit when product is used in a confined space .

Service Agreement of Smart Mobile Application Platform

Please reference Mobile Apps content: Before accepting the Agreement, you are supposed to thoroughly read all the contents of the Agreement, and fully understand its terms, especially restrictive clauses or exceptions and Privacy Notice. Restrictive clauses or exceptions are bold or highlighted in other forms to catch your attention. In case of any doubt about the terms of the Agreement, please contact the relevant business department of Tuya. You are not allowed to use the service before you have read and accepted all the terms of the Agreement, relevant agreements, and rules, etc. Once you select “agree and submit the Agreement” (see registration page for detailed wordings) and complete the registration procedure, or you use the service in any form, it will be deemed that you have read and agreed with the restriction of the Agreement and rules above. In case of any breach of the Agreement, Tuya has the right to unilaterally restrict, suspend or terminate the service for you, and has the right to investigate your relevant responsibilities.

Disposal of Electronic Products

1. Do not place the product as household waste;
2. Please dispose of discarded electronic products properly according to local regulations;
3. MOMAX encourages you to participate in the electronic recycling program.

Warranty Conditions

1. For any defect, in the judgment of our technician, caused under normal use, we are responsible for repairing free of charge 12 months commencing from the date of purchase at the discretion of our company;
2. A valid warranty card and original purchase invoice must be presented upon request of warranty service;
3. This warranty card shall not apply to the product if:
 - (a) It is consumable part(s), such as Filter, or;
 - (b) it has explicitly modified or repaired in any way by persons other than technicians of this company, or;
 - (c) it has been damaged through misuse, malicious acts, negligence, the inflow of any liquid, or;
 - (d) losses or damages are caused by force majeure or natural disasters.
4. No alteration to this warranty card will be allowed;
5. The warranty terms and conditions are subject to change without prior notice;
6. Please retain your proof of purchase for warranty service;
7. Please consult the dealer about the product compatibility with your cell phone/ PDA before purchase. Product specifications are subject to change without prior notice;
8. Please visit www.momax.net for the latest product information.

介紹

AP17S是一款高效且超靜音的熱石式抽濕機。它具有2.4L/天的除濕能力，噪音等級低至30dB，輕巧便攜，非常適合小型居住空間。該設備無壓縮機和無氟製冷劑，環保且安全。它具有可見的2.5L容量水箱和排水管設計，可清洗的過濾網和創新的旋轉技術。還可使用智能控制應用程式進行控制，並具有滿箱自動關閉功能。

搜尋“AP17S” in

helpdesk.momaxsmart.com

獲取有關設定和支援。

觀看最新的視頻教學，學習設置和操作您的AP17S。

隨時了解最新資訊。



快速入門指南

1. 下載“MOMAX Smart”應用程式

在iOS或Android或任何平台上下載“MOMAX Smart”應用程式。

2. 註冊

註冊一個帳戶，然後使用您的手機號碼或電子郵件地址登錄。

3. 開啟設備的配對模式

按下電源按鈕以開啟設備。當圖標“📶”出現並快速閃爍時，它進入配對模式。

附註：如果圖標慢慢閃爍，那就表示設備處於熱點模式。使用者可以按下定時按鈕幾秒鐘以切換到配對模式。

4. 無線配對

手機：打開藍牙並從手機連接到2.4Ghz Wi-Fi網絡。

APP：

常規模式-在APP上點擊“+”添加新設備，然後應用程式將彈出一個圖標，點擊“添加”，它將自動連接。

熱點模式-在APP上點擊“+”添加新設備，並從APP列表中選擇正確的類別，輸入Wi-Fi名稱和密碼。

將您的手機連接到設備的熱點：“SmartLife-XXXX”，然後點擊返回到App的界面，它將自動連接Wi-Fi。

5. 連接成功

一旦連接完成。您將看到產品的LED屏幕上出現“📶”符號。

配對完成後，您可以在APP上編輯設備名稱。

提示：設備名稱應易於識別且易於發音（語音控制）。

6. 連接到新的 Wi-Fi 網絡

按住電源按鈕5秒，然後按照步驟 1-5 進行操作。

語音控制

該智能設備支持Amazon Alexa、Google Assistant 和其他中國平台的語音控制。

要與這些平台連接，請參見App>更多服務>語音服務。語音命令，每個平台可能有所不同，請參閱相關的用戶手冊。

產品總覽

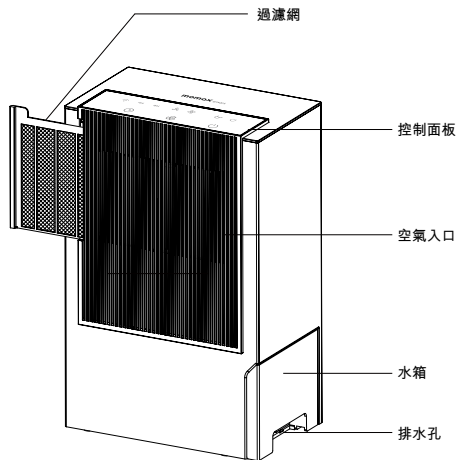

注意：
適用於排水軟管（2分半軟管）：外徑 11 毫米，內徑 8 毫米。

用戶指南

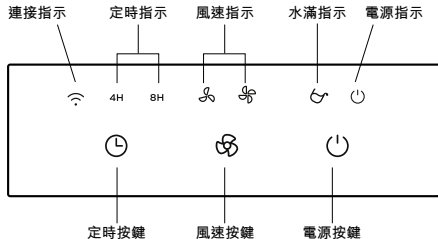

預備

當您接入電源時，連接指示燈將閃爍 1 秒鐘，然後熄滅。設備進入待機模式。

電源開/關

開啟設備後，如果使用者關閉設備，風扇將繼續工作 90 秒，直到完全關閉。建議在此期間不要拔掉機器電源。否則，散熱不足可能會影響產品的使用壽命。

當電源開啟時，電源指示燈將顯示綠色，而在電源關閉（待機模式）時，電源指示燈將顯示紅色。

定時按鍵

按下定時按鍵設定 4 小時或 8 小時定時。

風速按鍵

開機時預設為高風速運行，按下按鍵可在高風速和低風速之間切換模式。之後，它會記住您最後的速度設定。

滿水指示

當水箱已滿或未安裝水箱時，水滿指示燈亮，機器進入待機模式。

傾斜保護

在運轉過程中如果發生傾倒，機器將停止工作，風扇延時 90 秒關閉所有按鍵均無效，復位後重新進入待機狀態。

自動關機

設備連續運行 24 小時後會自動關機。

維護

1. 在進行維修和清潔之前，請確保裝置已拔掉電源插頭。
2. 請勿使用研磨劑、腐蝕性或易燃的清潔劑（例如酒精）來清潔產品。

清潔：

- 使用中性和洗滌劑和柔軟的棉布擦拭外表面，清潔時請確保不要讓水滴進入裝置內部。
- 取出過濾網，使用吸塵器或水進行清潔，然後在通風良好的地方晾乾。請勿將過濾網放在高溫區域或直接曝曬於陽光下。

儲存：

- 如果產品長時間不使用，請將水箱中的水倒出並拔掉電源插頭。
- 等待裝置完全乾燥後，請放在防塵套/袋中，並放在通風良好的地方，避免直接曝曬於陽光下。

產品規格

型號	: AP17S
輸入	: 220-240V ~ 50/60Hz
功率	: 340W ± 10% (Max.)
連接性	: 2.4Ghz Wi-Fi
水箱容量	: 2.5L
除濕量	: 2.4L ± 0.1L / 日
定時	: 4/8小時
風速	: 高/低設置
噪音	: L ≤ 30分貝, H ≤ 45分貝
傾斜保護角度	: >30°
控制平台	: 觸摸面板/應用程序
抽濕技術	: 熱石式
線長	: 1.5m ± 0.1m
材質	: ABS + PC
尺寸	: 254 x 157.5 x 394.7mm
重量	: 3.7kg ± 0.2kg

包裝內容

1. HumiSense 智能抽濕機
2. 使用說明書及保用證

注意事項

使用前，請仔細閱讀本用戶手冊，並妥善保存以備將來參考。

1. 為避免觸電和火災，請勿讓水、液體或任何易燃清潔劑進入或清潔產品。
2. 請勿在產品周圍噴灑殺蟲劑，香水或其他易燃噴霧劑。
3. 當電源線損壞時，必須由電氣技術人員或專業人員更換，以避免危險。當電源線損壞時，請勿使用產品。
4. 使用產品時，請勿阻塞進風口和出風口。請在產品使用時在背面和正面留出至少30厘米的空間，在頂部留出50厘米的空間。
5. 使用前請確保電源插座連接良好，否則會導致電源插頭過熱。
6. 請勿在產品上放置任何物品。
7. 請將產品放在平坦的表面上，不要在任何傾斜的表面上操作。
8. 請勿將手指或任何物體插入進風口/出風口，以防止任何損壞。
9. 本產品僅限家庭使用。一般情況下，使用30至60分鐘後，產品會達到穩定狀態。當產品在封閉空間中使用時，室溫會稍微升高。

智能移動應用平台服務協議

請參考移動應用程式內容：在接受本協議之前請務必仔細閱讀本協議的移動應用程式全部內容，充分理解條款內容，特別是限制及免責條款。限製或免除責任條款，私隱聲明，將以加粗或其他醒目形式提示您注意。如果您對本協議的條款有疑問的，請聯繫相關業務部門進行詢問。除非您已閱讀並接受本協議及相關協議、規則等所有條款，否則，您無權使用本服務。一旦您選“同意協議並提交”（具體措辭詳見註冊頁面）並完成註冊流程，或您以任何方式使用本服務，即視為您已閱讀並同意上述協議、規則等的約束。如您有違反本協議的任何行為時，智能生活有權根據您違反的情況隨時單方採取限制、中止或終止向您提供服務等措施，並有權追究您相關責任。

如何處理廢棄電子產品

1. 請勿將電子產品當成家庭廢棄物丟棄；
2. 請依當地的法例規定處理廢棄的電子產品；
3. MOMAX鼓勵您積極參與電子產品回收計劃。

保養條款

1. 由購買日期起12個月內，如產品有損壞或故障，經本公司技術人員證實為在正常使用之情況下發生，本公司將提供免費維修服務；
2. 維修時必須出示本保用證及購買商號之發票正本，如果用戶不能提供，本公司有權不提供維修服務。用戶可能需要支付相關維修費用；
3. 保用期內，出現以下條款產品保用證自動失效：
 - (a) 是可消耗的部件，例如過濾網；
 - (b) 非本公司人員恣意拆解或維修產品之任何部分；
 - (c) 錯誤的操作如：非法接駁電源，以及水、污穢物滲入產品內導致產品損；
 - (d) 不可抗拒意外事件或天然災害導致產品損壞；
4. 此保用證如經塗改，保用證自動失效；
5. 本公司有權增刪任何維修及保用條款而不作通知；
6. 如因錯誤使用本公司產品而導致手提電話或其他電子產品有任何損壞，本公司不會承擔任何責任；
7. 有關 MOMAX 原裝產品和您的手機或電子產品的相容性，請在購買時向經銷商確認。此產品規格隨時可能變更，恕不另行通告；
8. 請瀏覽 www.momax.net 瞭解最新產品資訊。

介绍

AP17S是一款高效且超静音的转轮式除湿机。它具有2.4L/天的除湿能力，噪音等级低至30dB,轻巧便携，非常适合小型居住空间。该设备无压缩机和无氟制冷剂，环保且安全。它具有可见的 2.5L 容量水箱和排水管设计，可清洗的过滤网和创新的旋转技术。还可使用智能控制应用程序进行控制，并具有满箱自动关闭功能。

搜寻“AP17S” in

helpdesk.momaxsmart.com

获取有关设定和支援。

观看最新的视频教学，学习设置和操作您的 AP17S。

随时了解最新资讯。



快速入门指南

1. 下载“MOMAX Smart”应用程序

在iOS或Android或任何平台上下载“MOMAX Smart”应用程序。

2. 注册

注册一个帐户，然后使用您的手机号码或电子邮件地址登录。

3. 开启设备的配对模式

按下电源按钮以开启设备。当图标“📶”出现并快速闪烁时，它进入配对模式。

附注：如果图标慢慢闪烁，那就表示设备处于热点模式。使用者可以按下定时按钮几秒钟以切换到配对模式。

4. 无线配对

手机：打开蓝牙并从手机连接到2.4Ghz Wi-Fi网络。

APP：

常规模式 - 在APP上点击“+”添加新设备，然后应用程序将弹出一个图标，点击“添加”，它将自动连接。

热点模式 - 在APP上点击“+”添加新设备，并从APP列表中选择正确的类别，输入Wi-Fi名称和密码。

将您的手机连接到设备的热点：“SmartLife-XXXX”，然后点击返回到App的界面，它将自动连接Wi-Fi。

5. 连接成功

一旦连接完成。您将看到产品的 LED 屏幕上出现“📶”符号。

配对完成后，您可以在APP上编辑设备名称。

提示：设备名称应易于识别且易于发音（语音控制）。

6. 连接到新的 Wi-Fi 网络

按住电源按钮5秒，然后按照步骤 1-5 进行操作。

语音控制

该智能设备支持Amazon Alexa、Google Assistant 和其他中国平台的语音控制。

要与这些平台连接，请参见App>更多服务>语音服务。语音命令，每个平台可能有所不同，请参阅相关的用户手册。

产品总览

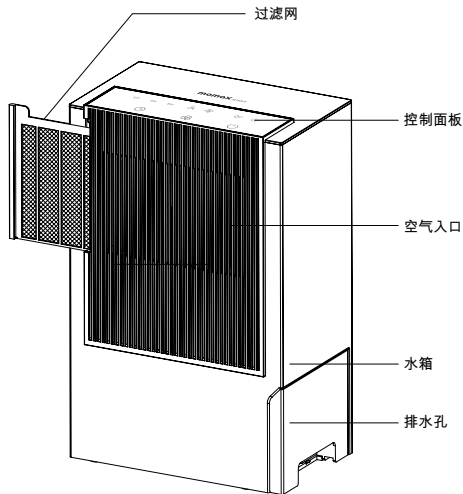

注意：

适用于排水软管（2分半软管）：外径 11 毫米，内径 8 毫米。

用户指南

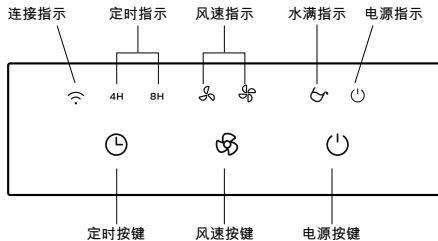

预备

当您接入电源时，连接指示灯将闪烁 1 秒钟，然后熄灭。设备进入待机模式。

电源开/关

开启设备后，如果使用者关闭设备，风扇将继续工作90秒，直到完全关闭。建议在此期间不要拔掉机器电源。否则，散热不足可能会影响产品的使用寿命。当电源开启时，电源指示灯将显示绿色，而在电源关闭（待机模式）时，电源指示灯将显示红色。

定时按键

按下定时按键设定 4 小时或 8 小时定时。

风速按键

开机时预设为高风速运行，按下按键可在高风速和低风速之间切换模式。之后，它会记住您最后的速度设定。

滴水指示

当水箱已满或未安装水箱时，水滴指示灯亮，机器进入待机模式。

倾斜保护

在运转过程中如果发生倾倒，机器将停止工作，风扇延时90秒关闭所有按键均无效，复位后重新进入待机状态。

自动关机

设备连续运行24小时后会自动关机。

维护

1. 在进行维修和清洁之前，请确保装置已拔掉电源插头。
2. 请勿使用研磨剂、腐蚀性或易燃的清洁剂（例如酒精）来清洁产品。

清洁：

- 使用中性洗涤剂 and 柔软的棉布擦拭外表面，清洁时请确保不要让水滴进入装置内部。
- 取出过滤网，使用吸尘器或水进行清洁，然后在通风良好的地方晾干。请勿将过滤网放在高温区域或直接曝晒于阳光下。

储存：

- 如果产品长时间不使用，请将水箱中的水倒出并拔掉电源插头。
- 等待装置完全干燥后，请放在防尘套/袋中，并放在通风良好的地方，避免直接曝晒于阳光下。

产品规格

型号	: AP17S
输入	: 220-240V ~ 50/60Hz
功率	: 340W ± 10% (Max.)
连接性	: 2.4Ghz Wi-Fi
水箱容量	: 2.5L
除湿量	: 2.4L ± 0.1L /日
定时	: 4/8小时
风速	: 高/低设置
噪音	: L ≤ 30分贝, H ≤ 45分贝
倾斜保护角度	: >30°
控制平台	: 触摸面板/应用程序
除湿技术	: 转轮式
线长	: 1.5m ± 0.1m
材质	: ABS + PC
尺寸	: 254 x 157.5 x 394.7mm
重量	: 3.7kg ± 0.2kg

包装内容

1. HumiSense 智能除湿机
2. 使用说明书及保用证

注意事项

使用前，请仔细阅读本用户手册，并妥善保存以备将来参考。

1. 为避免触电和火灾，请勿让水、液体或任何易燃清洁剂进入或清洁产品。
2. 请勿在产品周围喷洒杀虫剂，香水或其他易燃喷雾剂。
3. 当电源线损坏时，必须由电气技术人员或专业人员更换，以避免危险。当电源线损坏时，请勿使用产品。
4. 使用产品时，请勿阻塞进风口和出风口。请在产品使用时在背面和正面留出至少30厘米的空间，在顶部留出50厘米的空间。
5. 使用前请确保电源插座连接良好，否则会导致电源插头过热。
6. 请勿在产品上放置任何物品。
7. 请将产品放在平坦的表面上，不要在任何倾斜的表面上操作。
8. 请勿将手指或任何物体插入进风口/出风口，以防止任何损坏。
9. 本产品仅限家庭使用。一般情况下，使用30至60分钟后，产品会达到稳定状态。当产品在封闭空间中使用，室温会稍微升高。

智能移动应用平台服务协议

请参考移动应用程序内容：在接受本协议之前请您务必仔细阅读本协议的移动应用程序全部内容，充分理解条款内容，特别是限制及免责条款。限制或免除责任条款，私隐声明，将以加粗或其他醒目形式提示您注意。如果您对本协议的条款有疑问的，请联系相关业务部门进行询问。除非您已阅读并接受本协议及相关协议、规则等所有条款，否则，您无权使用本服务。一旦您选“同意协议并提交”（具体措施详见注册页面）并完成注册流程，或您以任何方式使用本服务，即视为您已阅读并同意上述协议、规则等的约束。如您有违反本协议的任何行为时，智能生活有权根据您的违反的情况随时单方采取限制、中止或终止向您提供服务等措施，并有权追究您相关责任。

如何处理废弃电子产品

1. 请勿将电子产品当成家庭废弃物丢弃；
2. 请依当地的法例规定处理废弃的电子产品；
3. MOMAX鼓励您积极参与电子产品回收计划。

保养条款

1. 由购买日期起12个月内，如产品有损坏或故障，经本公司技术人员证实为在正常使用之情况下发生，本公司将提供免费维修服务；
2. 维修时必须出示本保用证及购买商号之发票正本，如果用户不能提供，本公司有权不提供维修服务。用户可能需要支付相关维修费用；
3. 保用期内，出现以下条款产品保用证自动失效：
 - (a) 是可消耗的部件，例如过滤网；
 - (b) 非本公司人员恣意拆解或维修产品之任何部分；
 - (c) 错误的操作如：非法接驳电源，以及水、污秽物渗入产品内导致产品损；
 - (d) 不可抗拒意外事件或天然灾害导致产品损坏；
4. 此保用证如经涂改，保用证自动失效；
5. 本公司有权增删任何维修及保用条款而不作通知；
6. 如因错误使用本公司产品而导致手提电话或其他电子产品有任何损坏，本公司不会承担任何责任；
7. 有关 MOMAX 原装产品和您的手机或电子产品的相容性，请在购买时向经销商确认。此产品规格随时可能变更，恕不另行通告；
8. 请浏览 www.momax.net 了解最新产品资讯。



WARRANTY / 保用證 / 保用证

Model / 型號 / 型号: _____

Date of Purchase / 購買日期 / 购买日期: _____

Remarks / 備註 / 备注: _____

Customer Service / 客戶服務中心 / 客户服务中心

Hong Kong and Macau:

Unit A, 4/F., Cheung Lung Industrial Building,
10 Cheung Yee Street, Lai Chi Kok, Kowloon, Hong Kong
Hotline: 852-2402 3186 E-Mail: info@momax.net

香港及澳門:

香港九龍荔枝角長善街10號昌隆大廈4樓A室
服務熱線: 852-2402 3186 電郵: info@momax.net

中国内地:

摩米士科技(深圳)有限公司
广东省深圳市深南大道7006号万科富春东方大厦7楼
邮编: 518000 全国服务热线: 86-400-886-0010
电邮: info@momax.net.cn

Copyright © 2024 MOMAX Technology Ltd. All rights reserved.
MOMAX is registered trademark of MOMAX Technology Ltd.
All other trademarks are the property of their respective owners.
版权所有 © 2024 MOMAX Technology Ltd. 保留所有权利。
MOMAX是MOMAX Technology Ltd 的注册商标。
所有其他商标均为其各自拥有者的财产。
版权所有 © 2024 MOMAX Technology Ltd. 保留所有权利。
MOMAX是MOMAX Technology Ltd 的注册商标。
所有其他商标均为其各自拥有者的财产。



www.momax.net