

# INSTRUCTION MANUAL

使用說明 / 使用说明

---

**momax** *smart*

## Air Pure Duo

IoT UV Hot & Cool Purifying Fan

IoT 紫外線冷暖淨化風扇

IoT 紫外线冷暖净化风扇

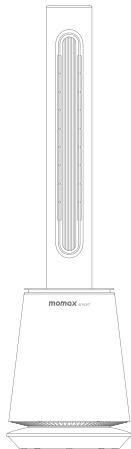

**AP16S**

Product Information p.2 - 21

產品資料 p.22 - 40

产品资料 p.41 - 59

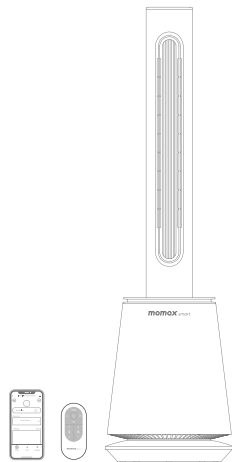

## Introduction

Introducing the new purifying fan that is perfect for all seasons! The fan features bladeless air outlet with air purification function in HEPA H13 filter and UV disinfection with 99.5% disinfection rate, that is safe for children and provides healthy and comfortable air. It also has hot and cold air outlet that makes it dual-use for all seasons. The fan is equipped with intelligent control through Momax smart control.

The fan comes with included accessories such as quilt warmer head and pet dryer to deliver additional functions to users.

### Find "AP16S" in MOMAX's channel

[helpdesk.momaxsmart.com](http://helpdesk.momaxsmart.com)

Get step-by-step setup and support.

Watch the latest video tutorial to learn to setup and operate your AP16S.

Keep up to date with the latest updates.



## Quick Start Guide

### 1. Download "MOMAX Smart" APP

Download "MOMAX Smart" from iOS App Store, Android Google Play Store or other platforms.

### 2. Register

Register an account and log in using your mobile number or email address.

### 3. Turn on Wi-Fi

The app is ready to add a device, press & hold the power button for 5 secs (you will hear "beep" for 3 times).

When "📶" appears and blinks, tap "confirm indicator rapidly blink" on MOMAX Smart app to continue.

### 4. Connect to the Internet Wi-Fi

Tap "+" or "add device" at the upper right corner and choose the fan on Momax Smart app.

The app will automatically match the device.

The smart device will start connecting to your device via Wi-Fi network.

**Tips:** Stable 2.4Ghz Wi-Fi network is required

### 5. Successfully connected

Once the connection is completed. You will see "📶" symbol appear on the LED screen of Air Pure Duo.

Tap "+" or "add device" at the upper right corner and choose the fan on Momax Smart app.

The app will automatically match the device. After the match is found, you can edit the name of the device.

**Tips:** The device name should be identifiable and easy to pronounce (voice control).

### 6. Connect to a new Wi-Fi network

Press & hold the power button for 5 secs and follow step 1-5.

### Voice Control

This smart device supports voice control with Amazon Alexa, Google Assistant and other China platform, etc.) To connect with these platforms, please refer to the App>More Services>Voice Service. Voice commands of each platform may vary, please refer to the relevant user manual.

## Product Overview

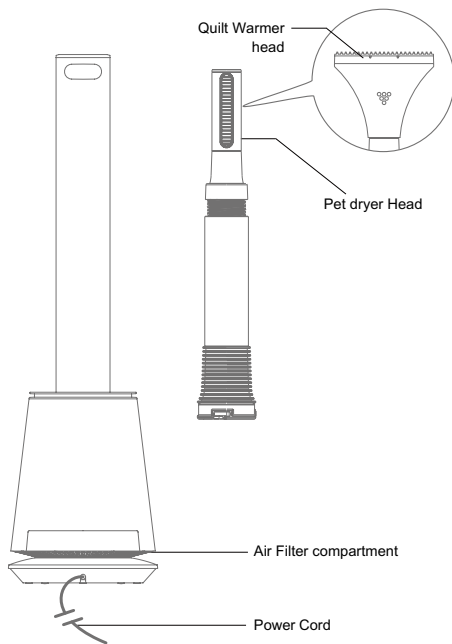
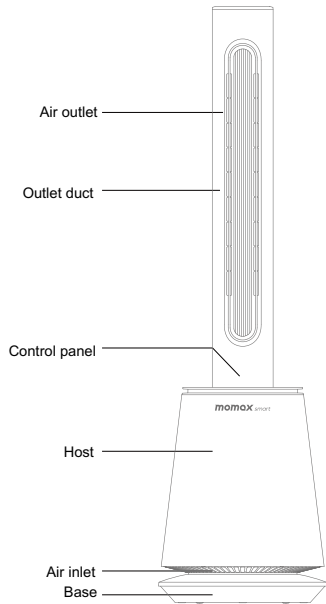

# User Guide

## 1. Air filter installation guide

Before using this product, install the clean air filter that comes with it. The filter is located inside the main body and can purify the air. Refer to the picture below for installation instructions. This product has a memory function that will turn on the screen life alarm after 720 hours of operation .

After replacing the filter, press and hold the On/standby button on the remote control for 5 seconds to clear the alarm. The alarm will accumulate again after that.

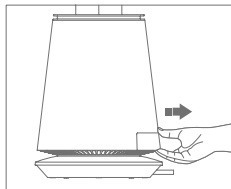

1. pull out the cover.

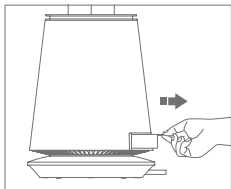

2. pull out the old filter.

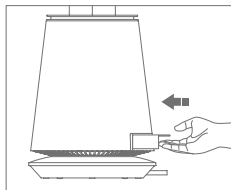

3. put the new filter.

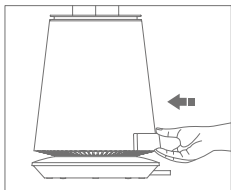

4. put the cover back.

## 2. Assembly and operation guide

**Assembly method:** Install the functional head into the main body, align the position as picture and rotate clockwise lock and complete the installation;

**Disassembly method:** Rotate the functional head ( i.e. air outlet pipe) anti-clockwise to unlock the parts.

**Note:** When the fan tilt Angle is more than 30 degrees, the fan stops operation and enters the standby state.

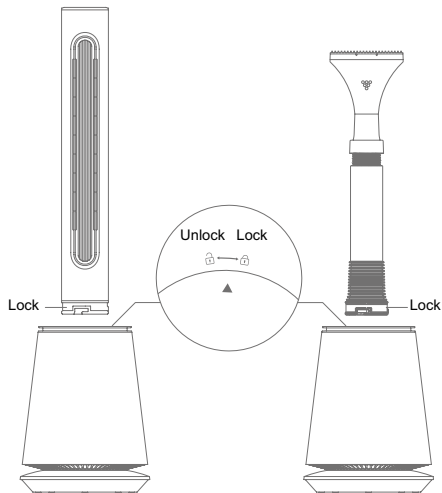

### 3. Remote Control Key instructions

	On/Off	Press the On/Standby button to turn it on/off.
	Warm Wind mode	Press this button to turn on the warm air
	Warm Wind Temp	Press this button to adjust the temperature of warm air, the range is between 18 c to 30 c.
	Cold Wind Mode	Press this button to switch to the fan.
	Wind Speed	Press this button to adjust the wind speed , For cold wind mode, it can be adjusted from level 1-9, and for Warm wind mode, it can be adjusted from level 1-4 .
<b>MODE</b>	Mode	Press this key to switch the mode: sleep mode → fresh air → strongest wind → exit; <b>Sleep Mode:</b> The display screen shows that 'LL' , air becomes soft; <b>Clean Fresh air:</b> The display screen shows that '-.-' , air circulate at 3-4-5 speed; <b>Strong wind:</b> The display screen shows that 'HH' , air power becomes strongest; <b>Note:</b> When product is in the heater model, this mode key cannot be used.
	Oscillation	Press this button, product will rotate at Angle successively: 90° →60° →30° → off.
	Timer setting	Press this key to make 1-8 hours time setting
<b>uv</b>	UV-C	Press this button to Enable/Disable the UV-C disinfection function. IF the filter is not installed or is installed abnormally, the UV light icon cannot light up.

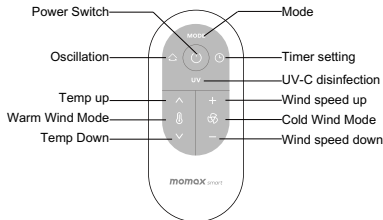

### 3.1. Battery

**1st use:** Simply remove the clear contact-prevention strip coming out of the closed battery compartment.

**Battery replacement:** As shown in the picture. Please note the battery direction.

- Please do not install the positive and negative poles of the battery in wrong position.
- Please use the specified battery. Do not recharge the non-rechargeable batteries.
- Please take out the battery when not in use for more than 2 months.

### 3.2. The remote control should be pointed at the remote control signal receiver on the LED screen to maximize the remote control signal.

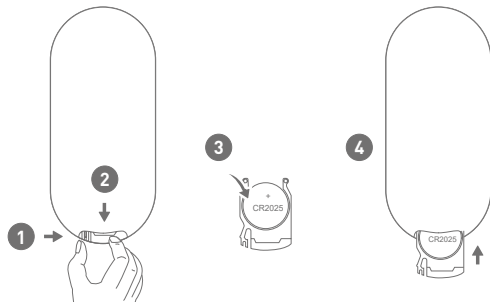

## Product Touch Panel & Key instructions

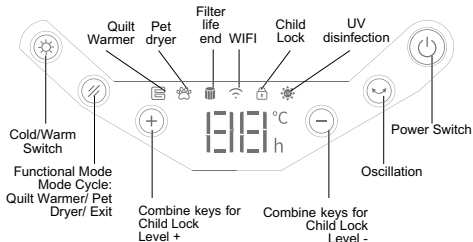

	On/standby	Press the On/Standby button to turn it on/Off; Long press and hold the button for 5 seconds, and the icon flashes to enter the pairing mode.
	oscillation	Press this button, product will rotate at Angle successively: 90° → 60° → 30° → off.
	Wind Speed	Press this button to adjust the wind speed , For cold wind mode, it can be adjusted from level 1-9, and for Warm wind mode, it can be adjusted from level 1-4 . Press "+" and "-" for 3 seconds at the same time to enable /disable the child lock;
	Cool/warm wind	Press this button to switch the warm / cold wind mode.
	Functional Mode	After installing functional head (Quilt warmer head / Pet Dryer Head) to the host, long press the button 2 seconds to enable Quilt warmer mode and then press another 2 seconds to enable Pet Dryer mode.  <b>Mode Cycle:</b> Quilt Warmer  / Pet Dryer  / Exit ; <ul style="list-style-type: none"> <li>• In the Quilt warmer mode, short press button to set operation time in 15/30/45/60 minutes at temperature ~65 °C</li> <li>• In the Pet Dryer mode, it will be operated for 30min at temp ~65 °C .</li> </ul> <p>The functional mode will be triggered via Touch panel only, User can't control it via remote or APP, it makes sure the control would be handled and guided by the real user to avoid any dangers.</p>

## Display Screen



	Quilt warmer mode
	Pet Dryer mode
	Filter life alarm if the filter is not installed or the installation is abnormal · the icon flashes. if the filter is out of life , the icon will be always on.
	WIFI connection
	UV disinfection, It will automatically shut down after opening for one hour.
	Child lock
	Wind speed (1-9 levels can be set)
	Solid Display : Ambient temperature Flashing Display: Setting desired warm wind temperature, from 18-30 °C
	Timer 1-8 hours

## Warm Wind mode operation instructions

Turn on the warm air, and the screen displays the ambient temperature.

Press the temperature button and display flashes, and the set temperature can be set to 18-30 °C.

After confirming the setting temperature, the display stops flashing and displays the ambient temperature.

- If the setting temperature is higher than the ambient temperature, the heating function is on.
- When the ambient temperature reaches the set temperature, the heating function stops, and the product continues to run for 40 seconds and then enters low-level operation. If the product is in the oscillation state, it will stop the rotation.
- When the ambient temperature is detected to be lower than the set temperature, the product starts operation and opens the heating function.

Under the warm air condition, press the On/Standby button to stop the heating function. After continuing to run for 40 seconds, the system enters the standby state.

**Note:** The default setting temperature is 25 °C

When the ambient temperature is below 0 °C, the display displays the ambient temperature 01 instead of the negative temperature.

After 9hrs of warm air operation, the fan automatically stops running and enters the standby state.

## Quick guide for quilt warmer

To warm your quilt, follow these steps:

1. Pull up the cover of quilt warmer head and Adjust it into a cross shape.
2. Stretch the hose and put it into the bedding.
3. For heavier quilts, if the warm wind cannot fully circulate, lift the quilt slightly to give some space inside the quilt.

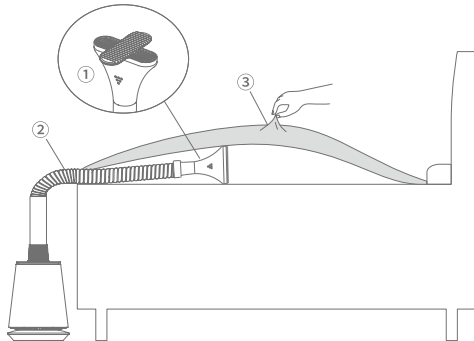



## Quick Guide for Pet Dryer

1. Adjust the suitable angle for the Pet Dryer.
2. Hug the pet or place them in a suitable area near the dryer outlet.
3. Keep a suitable distance between the outlet and your pet, such as 0.2~0.5m.
4. After working for a period of time (around 30min), the Pet Dryer will stop automatically for cool down. It is recommended that you restart the Pet Dryer after awhile.



## Operational effective range

1. The coverage of filtration can reach 20 square meters.
2. The disinfection coverage can reach 10 square meters.
3. The maximum distance of cool air supply can reach 4 meters.
4. The maximum distance of warm air supply can reach 3 meters.

Make sure you leave some space around the machine. four Around 30 cm of space. Insufficient ventilation may lead to Risk of overheating or fire.

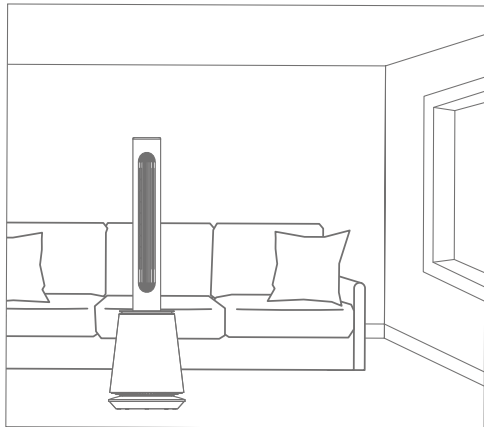

## Maintenance

### Maintenance and storage

- Cut off the power before maintenance;
- When the body has oil, it must be cleaned up to avoid discoloration and damage;
- After maintenance and cleaning, pack each part into a packing box according to the original packing order and place it in a dry place for safekeeping;
- The machine only needs to do general external cleaning and maintenance;
- Use neutral detergent to wipe, and then wipe with a clean and soft cloth;
- Do not wash directly with water;
- Avoid diluent, toluene, acid cleaning agent, oil and other wipe, so as to avoid discoloration or deterioration.

### Filter

1. Use a vacuum cleaner or soft brush to clean the dust or debris of the air inlet/outlet.
2. Use a vacuum cleaner or soft brush to remove the dust on the H13 HEPA every 3 months. This will help extend the life of the filter and maintain its performance.

**Note:** Do not wash the filter directly.

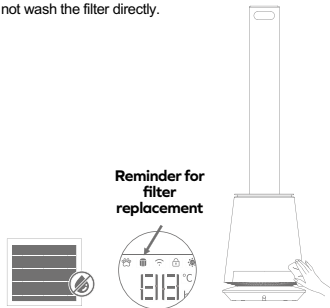

## Specification

Model No	: AP16S
AC input	: 220-240V ~ 50-60Hz
Power	: Fan 40W · Heat 1600W
Wi-Fi Wireless connectivity	: 2.4GHz
Timer setting	: 1-8hours
Wind speed	: 4.5m/s (max.)
Wind speed level	: 9 levels (Fan) · 4 levels (Heat)
Wind mode	: Normal wind/ Natural wind/ Sleep wind/ Strong wind / Heating / Drying
Working speed	: 7200r/min (max.)
Wind noise	: ≤ 59dB
Oscillation angle	: 30° · 60° · 90°
Power cord length	: 1.8m
Remote distance	: ≤5m
Material	: ABS + PC
Dimension	: 250 x 250 x 883mm
Weight	: 4.65kg ± 0.1kg

### Contains

1. Air Pure Duo IoT UV Hot & Cool Purifying Fan
2. Pet dryer head
3. Quilt warmer head
4. HEPA Filter
5. Remote Control
6. Instruction Manual And Warranty Card

# Warnings

## Points for attention

Before using, please read this user manual carefully and keep it for future reference.

1. To avoid electric shock and fire, do not allow water, liquid or any flammable detergent to get into or to clean the product.
2. Do not spray insecticide, perfume or other flammable sprays around the product.
3. Before connecting the power supply, please check whether the voltage of the product is consistent with the local power supply voltage. Due to high rated power (1600W), an independent >13A charging switch must be used.
4. This product cannot replace daily air ventilation, dust collection, or use as a fume cupboard.
5. Ensure the product is used and kept in a well-ventilated area.
6. Leave at least 30cm of space on the back and sides of the product, and at least 50cm of space above the product when using.
7. Ensure both the filter and its cover are properly installed before using.
8. Do not insert a finger or other things into the air outlet / inlet to prevent physical damage or trouble.
9. Do not place the machine near a heating device such as a stove or heater.
10. Do not attempt to repair, disassemble or modify this machine.
11. Please only use the correct local AC power outlet of the power supply. Before connecting the product to the power supply, first, verify that the voltage marked on the back or bottom of the product matches the local voltage.
12. Remove the dust from the power plug and insert it all the way. If the power cord or plug is damaged or found defective, to avoid danger, it must be replaced by a professional from the manufacturer or maintenance department.
13. When an abnormality occurs (such as a burning smell, overheat, etc.), turn off the machine and unplug the power cord.
14. Do not cover the air inlet with clothing, cloth strips, curtains, etc. Do not block the inlet and air outlet, for example, do not place objects on or in front of the air outlet.
15. Do not use the machine in the bathroom or other places where it may come into contact with water, or wash the machine with water.
16. Do not use this unit in a location where it may be exposed to direct sunlight or wind and rain.
17. Do not place in places where chemicals are used or where oil or flammable gas may leak such as hospitals, factories, or laboratories.
18. When using for a long time without supervision, please check it every 2 weeks.
19. Do not allow the machine to tip over, and do not drop the machine horizontally to carry it.
20. Make sure to leave a certain amount of space around the machine. 30cm less space and at least 30cm above. Insufficient ventilation may cause overheating or fire hazards.
21. Hold the plug when pulling out the power plug.
22. This product is only for domestic use.

## Service Agreement of Smart Mobile Application Platform

Please reference Mobile Apps content: Before accepting the Agreement, you are supposed to thoroughly read all the contents of the Agreement, and fully understand its terms, especially restrictive clauses or exceptions and Privacy Notice. Restrictive clauses or exceptions are bold or highlighted in other forms to catch your attention. In case of any doubt about the terms of the Agreement, please contact the relevant business department of Tuya. You are not allowed to use the service before you have read and accepted all the terms of the Agreement, relevant agreements, and rules, etc. Once you select “agree and submit the Agreement” (see registration page for detailed wordings) and complete the registration procedure, or you use the service in any form, it will be deemed that you have read and agreed with the restriction of the Agreement and rules above. In case of any breach of the Agreement, Tuya has the right to unilaterally restrict, suspend or terminate the service for you, and has the right to investigate your relevant responsibilities.

## Disposal of Electronic Products

1. Do not place the product as household waste;
2. Please dispose of discarded electronic products properly according to local regulations;
3. MOMAX encourages you to participate in the electronic recycling program.

## Warranty Conditions

1. For any defect, in the judgment of our technician, caused under normal use, we are responsible for repairing free of charge 12 months commencing from the date of purchase at the discretion of our company;
2. A valid warranty card and original purchase invoice must be presented upon request of warranty service;
3. This warranty card shall not apply to the product if:
  - (a) It is consumable part(s), such as Filter, or;
  - (b) it has explicitly modified or repaired in any way by persons other than technicians of this company, or;
  - (c) it has been damaged through misuse, malicious acts, negligence, the inflow of any liquid, or;
  - (d) losses or damages are caused by force majeure or natural disasters.
4. No alteration to this warranty card will be allowed;
5. The warranty terms and conditions are subject to change without prior notice;
6. Please retain your proof of purchase for warranty service;
7. Please consult the dealer about the product compatibility with your cell phone/ PDA before purchase. Product specifications are subject to change without prior notice;
8. Please visit [www.momax.net](http://www.momax.net) for the latest product information.

## 介紹

隆重推出適合所有季節的新款淨化風扇！該風扇採用無葉出風口，具有HEPA H13過濾器和空氣淨化功能和紫外線消毒功能，消毒率達99.5%，對兒童安全，提供健康舒適的空氣。它還具有冷熱出風口，四季皆適用。風扇可通過Momax智能控制進行智能控制。

該風扇還配有暖被吹風頭和寵物烘乾吹風頭等配件，為用戶提供額外的功能。

搜尋“AP16S” in  
[helpdesk.momaxsmart.com](https://helpdesk.momaxsmart.com)

獲取有關設定和支援。

觀看最新的視頻教學，學習設置和操作您的AP16S。

隨時了解最新資訊。



## 快速入門指南

### 1. 下載“MOMAX Smart”應用程式

在iOS或Android或任何平台上下載“MOMAX Smart”應用程式。

### 2. 註冊

註冊一個帳戶，然後使用您的手機號碼或電子郵件地址登錄。

### 3. 打開設備Wi-Fi

按住電源按鍵5秒(你會聽“嗶”聲3下)。

當LED顯示屏出現“📶”並閃爍時，請在MOMAXSmart應用程式上點擊“確認指示燈快速閃爍”以繼續。

### 4. 連接到互聯網Wi-Fi

APP 點擊右上角的“+”或“添加設備”，然後在 Momax Smart 應用程序上選擇風扇。

該應用程序將自動匹配設備。

智能設備將開始通過 Wi-Fi 網絡連接到您的設備。

提示：

- 需要穩定的2.4Ghz Wi-Fi 網絡

### 5. 連接成功

一旦連接完成。您將看到產品的 LED 屏幕上出現“📶”符號。

配對完成後，您可以在APP上編輯設備名稱。

提示：

設備名稱應易於識別且易於發音（語音控制）。

### 6. 連接到新的 Wi-Fi 網絡

按住電源按鈕5 秒，然後按照步驟 1-5 進行操作。

### 語音控制

該智能設備支持Amazon Alexa、Google Assistant 和其他中國平台的語音控制。

要與這些平台連接，請參見App>更多服務>語音服務。語音命令，每個平台可能有所不同，請參閱相關的用戶手冊。

## 產品總覽

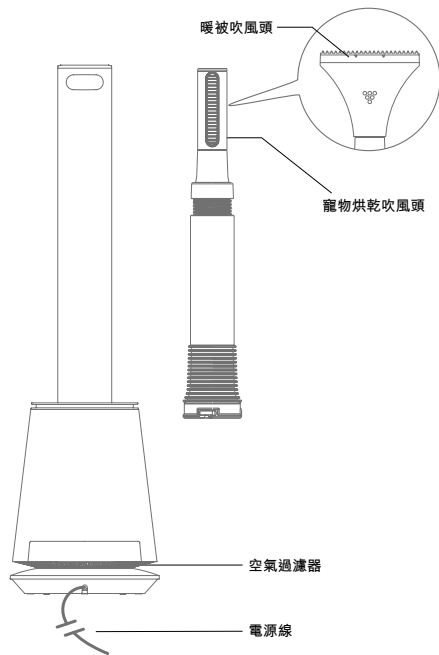
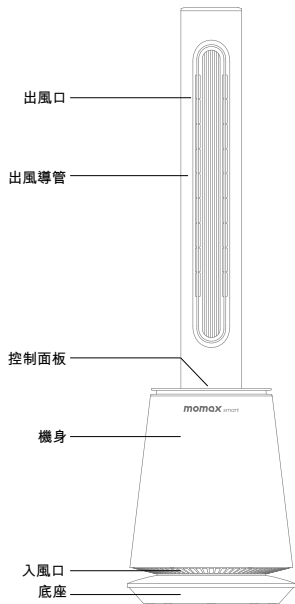

# 用戶指南

## 1. 空氣過濾網安裝指南

使用本產品前，請安裝隨機附帶的潔淨空氣過濾網。過濾網安裝位於主體內部，可以淨化空氣。請參閱下圖了解安裝說明。本產品具有記憶功能，運行720小時後將開啟屏幕壽命報警。

更換濾網後，按住遙控器上的開機/待機按鈕 5 秒即可清除警報。此後警報將再次累積。

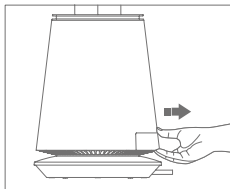

1. 拉出蓋子。

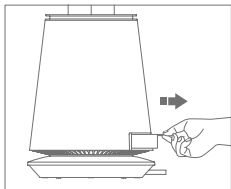

2. 拉出舊的過濾網。

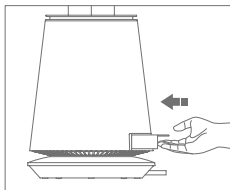

3. 裝上新濾網。

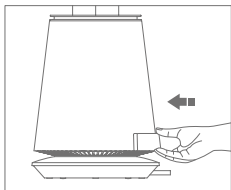

4. 把蓋子裝回去

## 2. 組裝及操作指南





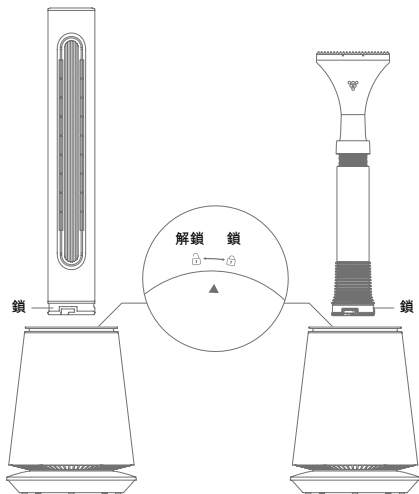

**組裝方法：**將功能頭裝入主體，對準如圖位置，順時針旋轉鎖緊，完成安裝；

**拆卸方法：**逆時針旋轉功能頭（i.e.出風管），將零件解鎖。

**注意：**當風扇傾斜角度超過30度時，風扇停止操作並進入待機狀態。



### 3. 遙控器按鍵說明

	開關	按開關按鈕將其打開/關閉。
	暖風模式	按此按鈕打開暖風。
	暖風溫度	按此按鈕可調節暖風溫度，範圍為 18℃ 至 30℃。
	冷風模式	按此按鈕可切換至風扇。
	風速	按此按鈕可調節風速，冷風模式可從 1-9 級調節，暖風模式可從 1-4 級調節。
MODE	模式	按此鍵切換模式： 睡眠模式—自然風—強風—退出； 睡眠模式：顯示屏顯示“LL”，空氣變得柔和； 自然風：顯示屏顯示“-”，空氣以 3-4-5 速度循環； 強風：顯示屏顯示“HH”，空氣動力最強； 注意：當產品為加熱器型號時，該模式鍵不能使用。
	擺動	按下該按鈕，產品將依次旋轉度：90°—60°—30°—關閉。
	定時設置	按此鍵進行 1-8 小時時間設置。
UV	紫外線	按此按鈕啟用/關閉紫外線消毒功能。 濾網未安裝或者安裝異常，UV 燈圖標不能点亮。

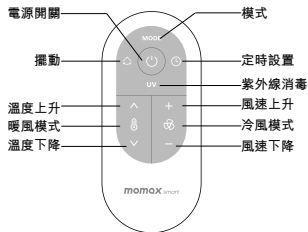

### 3.1. 電池

**第一次使用：**只需從電池蓋邊取出透明防觸膠帶即可。

**電池更換：**如圖所示。請注意電池方向。

- 請勿將電池的正極和負極安裝在錯誤的位置。
- 請使用指定的電池。請勿給非充電電池充電。
- 如果不使用電池超過 2 個月，請取出電池。

### 3.2. 遙控器應對準 LED 屏幕上，可以最大限度地發揮遙控信號接收。

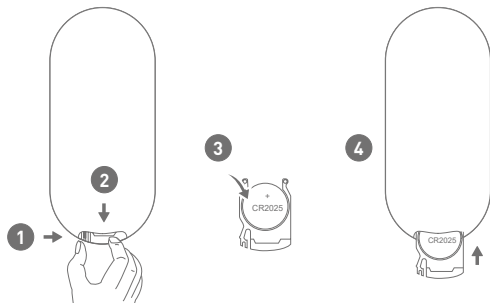



## 產品觸摸屏及按鍵說明

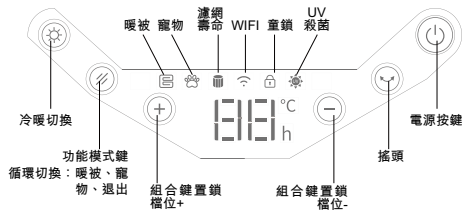

	開關/待命 按開機按鈕將其打開/關閉； 長按按鈕5秒，圖標閃爍進入配對模式。
	擺動 按下該按鈕，產品將依次旋轉角度：90° —60° —30° —關閉
 	風速 按此按鈕可調節風速， 冷風模式可調節1-9級，暖風模式可調節1-4級。 同時按“+”和“-”3秒可啟用/禁用童鎖；
	冷/暖風 按此按鈕可切換暖風/冷風模式。
	功能模式 將功能頭（暖被頭/寵物烘乾頭）安裝到主機上後，長按按鈕2秒可開啟暖被模式，再按2秒可開啟寵物烘乾模式。 <b>模式循環：</b> 暖被  / 寵物烘乾  / 退出； • <b>暖被模式：</b> 短按按鍵可設置運行時間，溫度約為65℃，時間15/30/45/60分鐘； • <b>寵物烘乾模式：</b> 在溫度約為65℃下運行30分鐘，停止后可短按模式鍵繼續運行30分鐘。 該功能模式僅通過觸摸屏觸發，用戶無法通過遙控器或APP進行控制，確保控制由真實用戶處理和引導，以避免任何危險。

## 顯示屏



	暖被模式
	寵物烘乾模式
	過濾網壽命報警。 濾網未安裝或者安裝異常時圖標閃爍，濾網使用壽命報警時圖標常亮
	WIFI連接
	紫外線消毒，消毒運作一小時後會自動關閉
	兒童鎖
	風速（1-9級可設置）
	固定顯示：環境溫度 閃爍顯示：設定所需的暖風溫度，18-30℃
	定時器1-8小時

## 暖風模式操作說明

打開暖風，屏幕顯示環境溫度。

按溫度按鈕，顯示屏閃爍，設定溫度可設定為18-30℃。

確認設定溫度後，顯示屏停止閃爍並顯示環境溫度。

- 如果設定溫度高於環境溫度，加熱功能開啟。
- 當環境溫度達到設定溫度時，加熱功能停止，產品繼續運行40秒後進入低檔位運行，如果產品處於擺動狀態，則會停止旋轉。
- 當檢測到環境溫度低於設定值時溫度，產品開始運行並開啟加熱功能。

暖風狀態下，按開機/待機按鈕停止加熱功能。產品繼續運行40秒後，系統進入待機狀態。

**注：**默認設置溫度為25℃

當環境溫度低於0℃時，顯示屏顯示環境溫度01而不是負溫度。

暖風運行9小時後，風機自動停止運轉，進入待機狀態。

## 暖被模式快速入門

暖被模式，請按照下列步驟操作：

1. 將暖被頭蓋拉起，調整成十字形。
2. 拉伸軟管並將其放入床上用品中。
3. 對於較重的被子，如果暖風不能充分流通，可將被子稍微抬起，給被子內部留出一些空間。

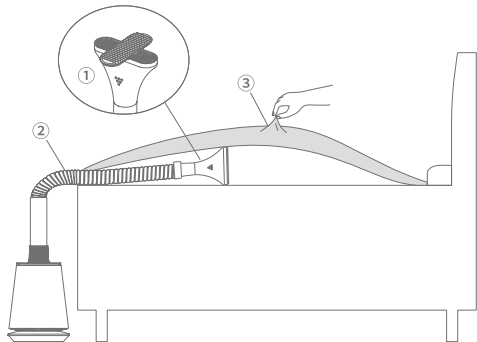

## 寵物烘干快速指南

1. 調整寵物烘干吹風頭至合適的角度。
2. 緊抱寵物或將其放置在靠近烘干机出風口的合適區域。
3. 出風口與寵物應保持適當距離，建議大約0.2~0.5米。
4. 工作一段時間後（約30分鐘），寵物烘干机將自動停止並進行冷卻。建議您稍等一段時間後再重新啟動寵物烘干机。



## 操作有效範圍

1. 過濾覆蓋範圍可達20平方米。
2. 消毒覆蓋範圍可達10平方米。
3. 冷風送風最大距離可達4米。
4. 暖風送風最大距離可達3米。

確保機器周圍留大約30厘米的空間。通風不足可能會導致過熱或火災的風險。

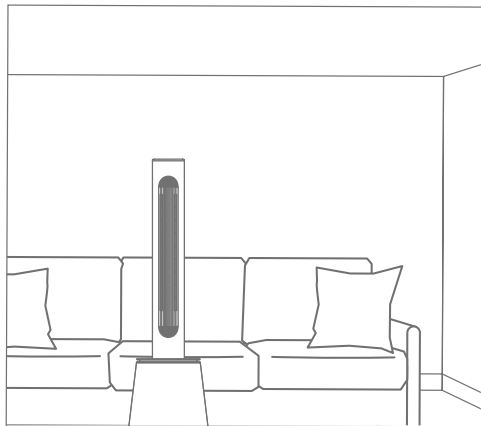

## 保養

### 維護與儲存

- 維修前必須切斷電源
- 機體有油污時必須清理乾淨，以免變色、損壞；
- 維護、清潔後，將各部件按原裝箱順序裝入包裝箱，置於乾燥處妥善保管；
- 機器只需做一般的外部清潔和保養；
- 使用中性能清潔劑擦拭，然後用乾淨柔軟的布擦拭；
- 請勿直接用水清洗；
- 避免用稀釋劑、甲苯、酸性清洗劑、油等擦拭，以免變色或變質

### 濾網

1. 使用吸塵機或軟毛刷清潔入氣口及出風口的灰塵或碎屑。
2. 每3個月，建議使用吸塵器或軟刷清除H13 HEPA濾網上的灰塵和放在陽光下。這將有助於延長過濾網的使用壽命及性能。

**注意：**請勿使用水直接清洗濾網。

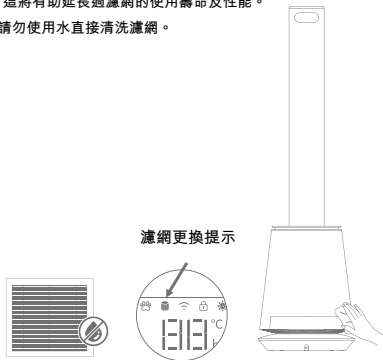

## 產品規格

型號	: AP16S
輸入	: 220-240V ~ 50-60Hz
功率	: 冷風40W，暖風1600W
Wi-Fi 無線頻率	: 2.4GHz
定時設置	: 1-8小時
風速	: 4.5m/s (max.)
風速檔位	: 9 檔冷風，4檔暖風
送風模式	: 正常風，自然風，睡眠風，強風，制熱，烘干
運行轉速	: 7200r/min (max.)
風噪	: ≤ 59dB
擺動角度	: 30°，60°，90°
線長	: 1.8m
遙控距離	: ≤5m
材質	: ABS + PC
尺寸	: 250 x 250 x 883mm
重量	: 4.65kg ± 0.1kg

### 包裝內容

1. Air Pure Duo IoT 紫外線冷暖淨化風扇
2. 寵物烘乾吹風頭
3. 暖被吹風頭
4. HEPA 過濾網
5. 遙控器
6. 使用說明書及保用證

## 注意事項

使用前，請仔細閱讀本用戶手冊，並妥善保存以備將來參考。

1. 為避免觸電和火災，請勿讓水、液體或任何易燃清潔劑進入或清潔產品。
2. 請勿在產品周圍噴灑殺蟲劑，香水或其他易燃噴霧劑。
3. 連接電源之前，請檢查產品電壓是否與當地電源電壓一致。因大功率（1600W），必需使用13A以上的獨立充電開關。
4. 本產品不能替代日常通風，日常除塵或用作抽風櫥。
5. 確保使用本產品並將其放在通風良好的地方。
6. 使用時，請在產品的背面和側面至少留出30厘米的空間；產品上方至少留出50cm的空間。
7. 使用前，請確保濾網及其蓋子均已正確安裝。
8. 請勿將手指或其他物品插入出風口/入氣口，以免造成人身傷害或其他損壞。
9. 請勿將機器放置在爐子或加熱器等加熱裝置附近。
10. 請勿嘗試修理，拆卸或改裝本機。
11. 請使用當地交流電源插座。將產品連接到電源之前，請確認產品機身註明標的電壓與本地電壓匹配。
12. 清除電源插頭上的灰塵，並確保完全插入電源插座。如果電源線或插頭損壞或不能正常使用，為避免危險，必須由製造商或保修部的專業人員進行更換。
13. 發生異常情況時（例如，有燒溶的氣味、過熱等），請關閉機器並移除電源。
14. 請勿用衣服、布條、窗簾等遮蓋入氣口。請勿阻塞入氣口和出風口，例如，請勿在出風口上或前面放置物品。
15. 請勿在浴室或其他可能與水接觸的地方使用機器，或用水沖洗機器。
16. 請勿在陽光直射，風吹雨淋的地方使用本機。
17. 請勿在醫院、工廠或實驗室等使用化學藥品或易漏油或易燃氣體的地方放置。

18. 如果長時間無人使用，請每2週檢查一次。
19. 請勿讓機器傾翻，也不要將機器水平放下以搬運機器。
20. 確保在機器周圍留出一定的空間。四周30厘米的空間。通風不足可能會導致過熱或火災風險。
21. 拔出電源插頭時，請握住插頭。
22. 此產品僅供一般家居使用。

## 智能移動應用平台服務協議

請參考移動應用程式內容：在接受本協議之前請您務必仔細閱讀本協議的移動應用程式全部內容，充分理解條款內容，特別是限制及免責條款。限製或免除責任條款，私隱聲明，將以加粗或其他醒目形式提示您注意。如果您對本協議的條款有疑問的，請聯繫相關業務部門進行詢問。除非您已閱讀並接受本協議及相關協議、規則等所有條款，否則，您無權使用本服務。一旦您選“同意協議並提交”（具體措辭詳見註冊頁面）並完成註冊流程，或您以任何方式使用本服務，即視為您已閱讀並同意上述協議、規則等的約束。如您有違反本協議的任何行為時，智能生活有權根據您違反的情況隨時單方採取限制、中止或終止向您提供服務等措施，並有權追究您相關責任。

## 如何處理廢棄電子產品

1. 請勿將電子產品當成家庭廢棄物丟棄；
2. 請依當地的法例規定處理廢棄的電子產品；
3. MOMAX鼓勵您積極參與電子產品回收計劃。

## 保養條款

1. 由購買日期起12個月內，如產品有損壞或故障，經本公司技術人員證實為在正常使用之情況下發生，本公司將提供免費維修服務；
2. 維修時必須出示本保用證及購買商號之發票正本，如果用戶不能提供，本公司有權不提供維修服務。用戶可能需要支付相關維修費用；
3. 保用期內，出現以下條款產品保用證自動失效；
  - (a) 是可消耗的部件，例如過濾網；
  - (b) 非本公司人員恣意拆解或維修產品之任何部分；
  - (c) 錯誤的操作如：非法接駁電源，以及水、污穢物滲入產品內導致產品損；
  - (d) 不可抗拒意外事件或天然災害導致產品損壞；
4. 此保用證如經塗改，保用證自動失效；
5. 本公司有權增刪任何維修及保用條款而不作通知；
6. 如因錯誤使用本公司產品而導致手提電話或其他電子產品有任何損壞，本公司不會承擔任何責任；
7. 有關 MOMAX 原裝產品和您的手機或電子產品的相容性，請在購買時向經銷商確認。此產品規格隨時可能變更，恕不另行通告；
8. 請瀏覽 [www.momax.net](http://www.momax.net) 瞭解最新產品資訊。

## 介绍

隆重推出适合所有季节的新款净化风扇！该风扇采用无叶出风口，具有HEPA H13过滤器空气净化功能和紫外线消毒功能，消毒率达99.5%，对儿童安全，提供健康舒适的空气。它还具有冷热出风口，四季皆适用。风扇可通过Momax智能控制进行智能控制。

该风扇还配有暖被吹风头和宠物烘干吹风头等配件，为用户提供额外的功能。

搜寻 “AP16S” in  
[helpdesk.momaxsmart.com](http://helpdesk.momaxsmart.com)

获取有关设定和支援。

观看最新的视频教学，学习设置和操作您的 AP16S。

随时了解最新资讯。



## 快速入门指南

### 1. 下载“MOMAX Smart”应用程序

在iOS或Android或任何平台上下载“MOMAX Smart”应用程序。

### 2. 注册

注册一个帐户，然后使用您的手机号码或电子邮件地址登录。

### 3. 打开设备Wi-Fi

按住电源按键5秒(你会听“哔”声3下)。

当LED显示屏出现“Wi-Fi”并闪烁时，请在MOMAX Smart应用程序上点击“确认指示灯快速闪烁”以继续。

### 4. 连接到互联网Wi-Fi

APP 点击右上角的“+”或“添加设备”，然后在 Momax Smart 应用程序上选择风扇。

该应用程序将自动匹配设备。

智能设备将开始通过 Wi-Fi 网络连接到您的设备。

**提示：**

- 需要稳定的2.4Ghz Wi-Fi 网络

### 5. 连接成功

一旦连接完成。您将看到产品的 LED 屏幕上出现“Wi-Fi”符号。

配对完成后，您可以在APP上编辑设备名称。

**提示：**

设备名称应易于识别且易于发音（语音控制）。

### 6. 连接到新的 Wi-Fi 网络

按住电源按钮5秒，然后按照步骤 1-5 进行操作。

### 语音控制

该智能设备支持Amazon Alexa、Google Assistant 和其他中国平台的语音控制。

要与这些平台连接，请参见App>更多服务>语音服务。语音命令，每个平台可能有所不同，请参阅相关的用户手册。

## 产品总览

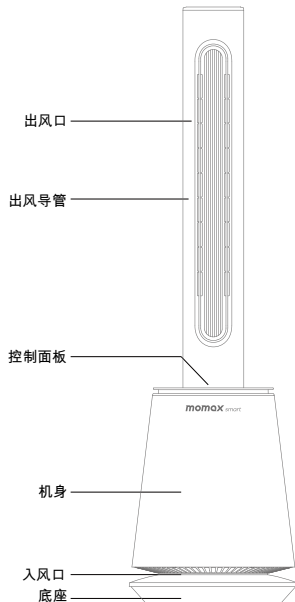

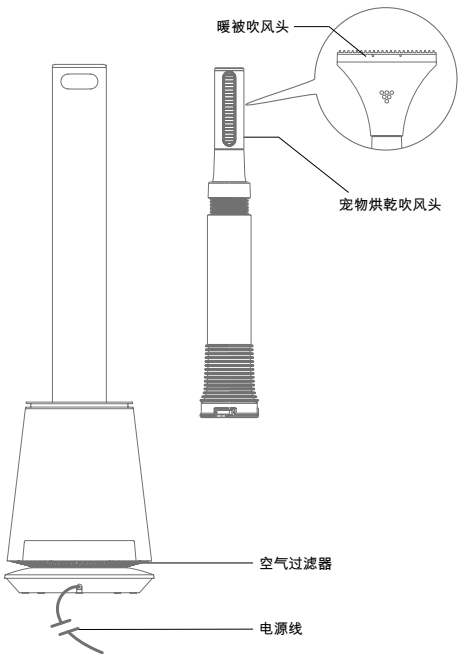

## 用户指南

### 1. 空气过滤网安装指南

使用本产品前，请安装随机附带的洁净空气过滤网。过滤网安装位于主体内部，可以净化空气。请参阅下图了解安装说明。本产品具有记忆功能，运行720小时后将开启屏幕寿命报警。

更换滤网后，按住遥控器上的开机/待机按钮 5 秒即可清除警报。此后警报将再次累积。

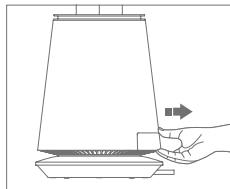

1. 拉出盖子。

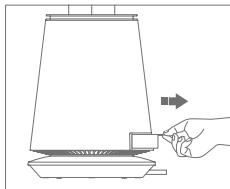

2. 拉出旧的过滤网。

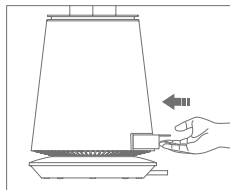

3. 装上新滤网。

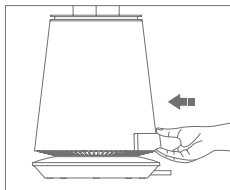

4. 把盖子装回去



## 2. 组装及操作指南

**组装方法：**将功能头装入主体，对准如图位置，顺时针旋转锁紧，完成安装；

**拆卸方法：**逆时针旋转功能头（i.e.出风管），将零件解锁。

**注意：**当风扇倾斜角度超过30度时，风扇停止操作并进入待机状态。

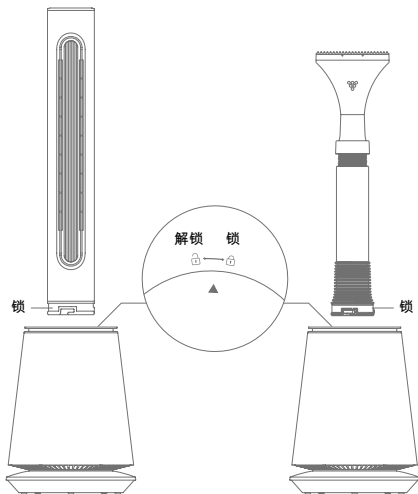

## 3. 遥控器按键说明

	开关	按开关按钮将其打开/关闭。
	暖风模式	按此按钮打开暖风。
	暖风温度	按此按钮可调节暖风温度，范围为 18℃ 至 30℃。
	冷风模式	按此按钮可切换至风扇。
	风速	按此按钮可调节风速，冷风模式可从1-9级调节，暖风模式可从1-4级调节。
MODE	模式	按此键切换模式： 睡眠模式—自然风—强风—退出； 睡眠模式：显示屏显示“LL”，空气变得柔和； 自然风：显示屏显示“-”，空气以3-4-5速度循环； 强风：显示屏显示“HH”，空气动力最强； 注意：当产品为加热器型号时，该模式键不能使用。
	摆动	按下该按钮，产品将依次旋转度：90°—60°—30°—关闭。
	定时设置	按此键进行1-8小时时间设置。
	紫外线	按此按钮启用/关闭紫外线消毒功能。 滤网未安装或者安装异常，UV灯图标不能点亮。

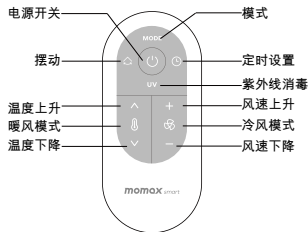

### 3.1. 电池

**第一次使用：**只需从电池盖边取出透明防触胶带即可。

**电池更换：**如图所示。请注意电池方向。

- 请勿将电池的正极和负极安装在错误的位置。
- 请使用指定的电池。请勿给非充电电池充电。
- 如果不使用电池超过2个月，请取出电池。

### 3.2. 遥控器应对准LED屏幕上，可以最大限度地发挥遥控信号接收。

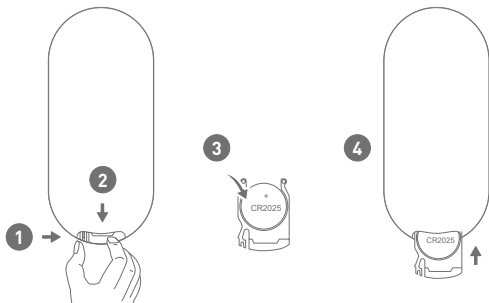

## 产品触摸屏及按键说明

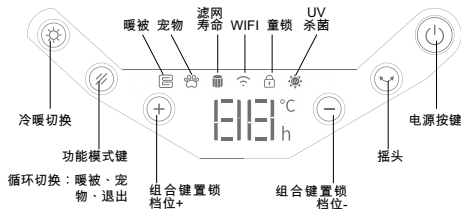

	开关/待命 按开机按钮将其打开/关闭； 长按按钮5秒，图标闪烁进入配对模式。
	摆动 按下该按钮，产品将依次旋转角度：90° → 60° → 30° → 关闭
	风速 按此按钮可调节风速， 冷风模式可调节1-9级，暖风模式可调节1-4级。 同时按“+”和“-”3秒可启用/禁用童锁；
	冷/暖风 按此按钮可切换暖风/冷风模式。
	功能模式 将功能头（暖被头/宠物烘干头）安装到主机上后，长按按钮2秒可开启暖被模式，再按2秒可开启宠物烘干模式。 <b>模式循环：</b> 暖被  / 宠物烘干  / 退出； • <b>暖被模式：</b> 短按按键可设置运行时间，温度约为65℃，时间15/30/45/60分钟； • <b>宠物烘干模式：</b> 在温度约为65℃下运行30分钟，停止后可短按模式键继续运行30分钟。 该功能模式仅通过触摸屏触发，用户无法通过遥控器或APP进行控制，确保控制由真实用户处理和引导，以避免任何危险。

## 显示屏



	暖被模式
	宠物烘干模式
	过滤器寿命报警 滤网未安装或者安装异常时图标闪烁，滤网使用寿命报警时图标常亮
	WIFI连接
	紫外线消毒，消毒运作一小时后会自动关闭
	儿童锁
	风速（1-9级可设置）
	固定显示：环境温度 闪烁显示：设定所需的暖风温度，18-30 °C
	定时器1-8小时

## 暖风模式操作说明

打开暖风，屏幕显示环境温度。

按温度按钮，显示屏闪烁，设定温度可设定为18-30 °C。

确认设定温度后，显示屏停止闪烁并显示环境温度。

- 如果设定温度高于环境温度，加热功能开启。
- 当环境温度达到设定温度时，加热功能停止，产品继续运行40秒后进入低档位运行，如果产品处于摆动状态，则会停止旋转。
- 当检测到环境温度低于设定值时温度，产品开始运行并开启加热功能。

暖风状态下，按开机/待机按钮停止加热功能。产品继续运行40秒后，系统进入待机状态。

**注：**默认设置温度为25 °C

当环境温度低于0 °C时，显示屏显示环境温度 01 而不是负温度。

暖风运行9小时后，风机自动停止运转，进入待机状态。

## 暖被模式快速入门

暖被模式，请按照下列步骤操作：

1. 将暖被头盖拉起，调整成十字形。
2. 拉伸软管并将其放入床上用品中。
3. 对于较重的被子，如果暖风不能充分流通，可将被子稍微抬起，给被子内部留出一些空间。

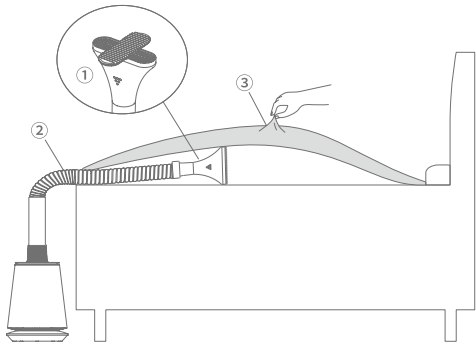

## 宠物烘干快速指南

1. 调整宠物烘干吹风头至合适的角度。
2. 紧抱宠物或将其放置在靠近烘干机出风口的合适区域。
3. 出风口与宠物应保持适当距离，建议大约0.2~0.5米。
4. 工作一段时间后（约30分），宠物烘干机将自动停止并进行冷却。建议您稍等一段时间后再重新启动宠物烘干机。

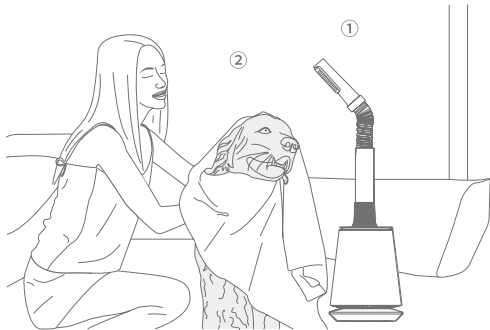

## 操作有效范围

1. 过滤覆盖范围可达20平方米。
2. 消毒覆盖范围可达10平方米。
3. 冷风送风最大距离可达4米。
4. 暖风送风最大距离可达3米。

确保机器周围留大约30厘米的空间。通风不足可能会导致过热或火灾的风险。

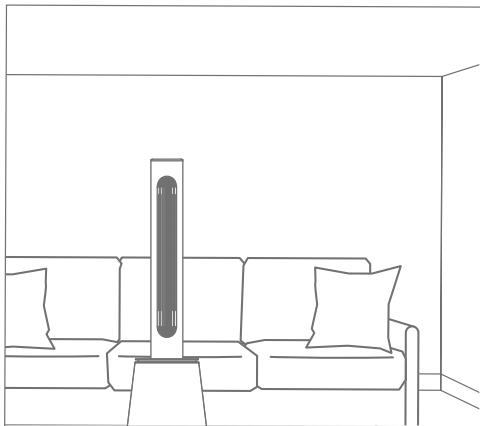

## 保养

### 维护与储存

- 维修前必须切断电源
- 机体有油污时必须清理干净，以免变色、损坏；
- 维护、清洁后，将各部件按原装箱顺序装入包装箱，置于干燥处妥善保管；
- 机器只需做一般的外部清洁和保养；
- 使用中性清洁剂擦拭，然后用干净柔软的布擦拭；
- 请勿直接用水清洗；
- 避免用稀释剂、甲苯、酸性清洗剂、油等擦拭，以免变色或变质

### 滤网

1. 使用吸尘器或软毛刷清洁入气口及出风口的灰尘或碎屑。
2. 每3个月，建议使用吸尘器或软刷清除H13 HEPA滤网上的灰尘和放在阳光下。这将有助延长过滤网的使用寿命及性能。

注意: 请勿使用水直接清洗滤网。

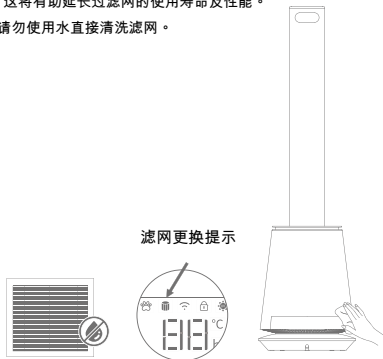

滤网更换提示

## 产品规格

型号	: AP16S
输入	: 220-240V ~ 50-60Hz
功率	: 冷风40W, 暖风1600W
Wi-Fi 无线频率	: 2.4GHz
定时设置	: 1-8小时
风速	: 4.5m/s (max.)
风速档位	: 9 档冷风, 4档暖风
送风模式	: 正常风, 自然风, 睡眠风, 强风, 制热, 烘干
运行转速	: 7200r/min (max.)
风噪	: ≤ 59dB
摆动角度	: 30°, 60°, 90°
线长	: 1.8m
遥控距离	: ≤5m
材质	: ABS + PC
尺寸	: 250 x 250 x 883mm
重量	: 4.65kg ± 0.1kg

## 包装内容

1. Air Pure Duo IoT 紫外线冷暖净化风扇
2. 宠物烘干吹风头
3. 暖被吹风头
4. HEPA 过滤网
5. 遥控器
6. 使用说明书及保用证

## 注意事项

使用前, 请仔细阅读本用户手册, 并妥善保存以备将来参考。

1. 为避免触电和火灾, 请勿让水、液体或任何易燃清洁剂进入或清洁产品。
2. 请勿在产品周围喷洒杀虫剂, 香水或其他易燃喷雾剂。
3. 连接电源之前, 请检查产品电压是否与当地电源电压一致。因大功率(1600W), 必需使用13A以上的独立充电开关。
4. 本产品不能替代日常通风, 日常除尘或用作抽风橱。
5. 确保使用本产品并将其放在通风良好的地方。
6. 使用时, 请在产品的背面和侧面至少留出30厘米的空间; 产品上方至少留出50cm的空间。
7. 使用前, 请确保滤网及其盖子均已正确安装。
8. 请勿将手指或其他物品插入出风口/入气口, 以免造成人身伤害或其他损坏。
9. 请勿将机器放置在炉子或加热器等加热装置附近。
10. 请勿尝试修理, 拆卸或改装本机。
11. 请使用当地交流电源插座。将产品连接到电源之前, 请确认产品机身注明的电压与本地电压匹配。
12. 清除电源插头上的灰尘, 并确保完全插入电源插座。如果电源线或插头损坏或不能正常使用, 为避免危险, 必须由制造商或保修部的专业人员进行更换。
13. 发生异常情况时(例如, 有烧溶的气味、过热等), 请关闭机器并移除电源。
14. 请勿用衣服, 布条, 窗帘等遮盖入气口。请勿阻塞入气口和出风口, 例如, 请勿在出风口上或前面放置物品。
15. 请勿在浴室或其他可能与水接触的地方使用机器, 或用水冲洗机器。
16. 请勿在阳光直射, 风吹雨淋的地方使用本机。
17. 请勿在医院、工厂或实验室等使用化学药品或易漏油或易燃气体的地方放置。

18. 如果长时间无人使用，请每2周检查一次。
19. 请勿让机器倾翻，也不要将机器水平放下以搬运机器。
20. 确保在机器周围留出一定的空间。四周30厘米的空间。通风不足可能会导致过热或火灾风险。
21. 拔出电源插头时，请握住插头。
22. 此产品仅供一般家居使用。

## 智能移动应用平台服务协议

请参考移动应用程序内容：在接受本协议之前请您务必仔细阅读本协议的移动应用程序全部内容，充分理解条款内容，特别是限制及免责条款。限制或免除责任条款，私隐声明，将以加粗或其他醒目形式提示您注意。如果您对本协议的条款有疑问的，请联系相关业务部门进行询问。除非您已阅读并接受本协议及相关协议、规则等所有条款，否则，您无权使用本服务。一旦您选“同意协议并提交”（具体措施详见注册页面）并完成注册流程，或您以任何方式使用本服务，即视为您已阅读并同意上述协议、规则等的约束。如您有违反本协议的任何行为时，智能生活有权根据您违反的情况随时单方采取限制、中止或终止向您提供服务等措施，并有权追究您相关责任。

## 如何处理废弃电子产品

1. 请勿将电子产品当成家庭废弃物丢弃；
2. 请依当地的法例规定处理废弃的电子产品；
3. MOMAX鼓励您积极参与电子产品回收计划。

## 保养条款

1. 由购买日期起12个月内，如产品有损坏或故障，经本公司技术人员证实为在正常使用之情况下发生，本公司将提供免费维修服务；
2. 维修时必须出示本保用证及购买商号之发票正本，如果用户不能提供，本公司有权不提供维修服务。用户可能需要支付相关维修费用；
3. 保用期内，出现以下条款产品保用证自动失效：
  - (a) 是可消耗的部件，例如过滤网；
  - (b) 非本公司人员恣意拆解或维修产品之任何部分；
  - (c) 错误的操作如：非法接驳电源，以及水、污秽物渗入产品内导致产品损；
  - (d) 不可抗拒意外事件或天然灾害导致产品损坏；
4. 此保用证如经涂改，保用证自动失效；
5. 本公司有权增删任何维修及保用条款而不作通知；
6. 如因错误使用本公司产品而导致手提电话或其他电子产品有任何损坏，本公司不会承担任何责任；
7. 有关 MOMAX 原装产品和您的手机或电子产品的相容性，请在购买时向经销商确认。此产品规格随时可能变更，恕不另行通告；
8. 请浏览 [www.momax.net](http://www.momax.net) 了解最新产品资讯。



## WARRANTY / 保用證 / 保用证

Model / 型號 / 型号: \_\_\_\_\_

Date of Purchase / 購買日期 / 购买日期: \_\_\_\_\_

Remarks / 備註 / 备注: \_\_\_\_\_

### Customer Service / 客戶服務中心 / 客户服务中心

Hong Kong and Macau:

Unit A, 4/F., Cheung Lung Industrial Building,  
10 Cheung Yee Street, Lai Chi Kok, Kowloon, Hong Kong  
Hotline: 852-2402 3186 E-Mail: info@momax.net

### 香港及澳門:

香港九龍荔枝角長義街10號昌隆大廈4樓A室  
服務熱線: 852-2402 3186 電郵: info@momax.net

### 中国内地:

摩米士科技(深圳)有限公司  
广东省深圳市深南大道7006号万科富春东方大厦7楼  
邮编: 518000 全国服务热线: 86-400-886-0010  
电邮: info@momax.net.cn

Copyright © 2023 MOMAX Technology Ltd. All rights reserved.  
MOMAX is registered trademark of MOMAX Technology Ltd.  
All other trademarks are the property of their respective owners.  
版权所有 © 2023 MOMAX Technology Ltd. 保留所有权利。  
MOMAX是MOMAX Technology Ltd 的注册商标。  
所有其他商标均为其各自拥有者的财产。  
版权所有 © 2023 MOMAX Technology Ltd. 保留所有权利。  
MOMAX是MOMAX Technology Ltd 的注册商标。  
所有其他商标均为其各自拥有者的财产。





[www.momax.net](http://www.momax.net)