



MasterChef
THE TV SERIES

PIZZA OVEN

ITEM No.: 670824

English - German - Dutch - French -
Italian - Spanish - Portuguese

USER MANUAL





IMPORTANT SAFEGUARDS, SAVE THESE INSTRUCTIONS

This appliance can be used by children aged from 8 years and above and persons with reduced physical, sensory, or mental capabilities or lack of experience and knowledge if they have been given supervision or instruction concerning use of the appliance in a safe way and understand the hazards involved.

Children should be supervised to ensure that they do not play with the appliance.

When using electrical appliances, basic safety precautions should always be followed, including the following:

- Read all instructions and save them for future reference.
- After removing the packaging, make sure the product is complete. If in doubt, do not use the unit and refer to an Authorized Technical Assistance Center.
- This appliance is not intended for use by persons (including children) with reduced physical, sensory or mental capabilities reduced, or lack of experience or knowledge unless they have been via a person responsible for their safety, supervision, or instruction prior regarding the use of this device.
- Do not leave packing materials (plastic bags, polystyrene ...) in reach of children because they can be dangerous.
- Children should be supervised to ensure they do not play with the device.
- The electrical safety of the appliance is guaranteed only if it is plugged into an efficiently grounded outlet, as safety standards electric current provide. The manufacturer cannot be held responsible for damage that occurs due to a lack of earthing the device. In case of doubt, please contact a qualified professional.
- In case of incompatibility between the socket and the plug of the appliance, have the plug replaced by another suitable one by contacting a qualified staff.
- We do not recommend the use of adapters and/or extensions. If these elements are essential, only use adapters extensions that meet the safety standards in power, ensuring to not exceed the power limit indicated on the adapter and/or on the extension.
- If the appliance stops working, only send it to an approved Technical Assistance Centre. In case of failure and/or errors, switch off the device without trying to fix it. Addressed an authorized Technical Assistance Centre and ask to get original spare parts and accessories.
- The appliance must be used for domestic purposes for which it was designed and as described in this manual.
- Any other use is considered as not being consistent and therefore dangerous. The manufacturer cannot be held responsible for any damage caused as a result of misuse, erroneous and irresponsible use, and/or damage from repairs performed by non-qualified personnel.
- Before first use, you should check if the voltage of your domestic network coincides with that indicated on the appliance.
- As protection against electric shock, do not immerse the device or the cable, in water or any other liquid.
- Do not touch hot surfaces, use the handle.
- **CAUTION:** When the appliance is in operation, it causes very high temperatures. Necessary measures must be taken to avoid the risk of burns, fire, and other damage to persons or materials in contact with the baking pan and its extension that is exposed outside without a cover.

- During use or cooling of the device, Use the handle to open or close the pan.
- After cooking your dish, be careful not to put your head on or close to the hot plate when opening the unit, because of very hot steam.
- Unplug from outlet when not in use and before cleaning. Allow to cool before putting on or taking off parts, and before cleaning or storing the appliance.
- Do not let the cord hang over the edge of the table or worktop where it is based, do not leave the tangle or be in contact with hot surfaces. Where present any damage.
- Do not leave your device on a gas burner or electric hotplate, or near an operating hot oven or a microwave oven.
- Do not use abrasives or caustic cleaners,
- Before using the device, leave sufficient space above and on the sides for correct air circulation. Do not let the device come in contact with curtains, wallpaper, towels kitchen, and other inflammable materials during use.
- CAUTION: on surfaces where heat may be a problem, it is recommended to use a small insulating pad
- Do not operate any appliance with a damaged cord or plug, or after the appliance malfunctions or has been damaged in any manner. Return appliance to the nearest authorized service facility for examination, repair, or adjustment.
- The use of accessory attachments not recommended by the appliance manufacturer may cause injuries. The device is not intended to be operated by a
- external timer or a separated remote control system.
- Do not use outdoors.
- This product is for household use only.
- Do not immerse this product into water.

SAVE THESE INSTRUCTIONS

SPECIFICATION

- Voltage : 220-240V~
- Frequency : 50/60Hz
- Power : 1450W

COMPONENT

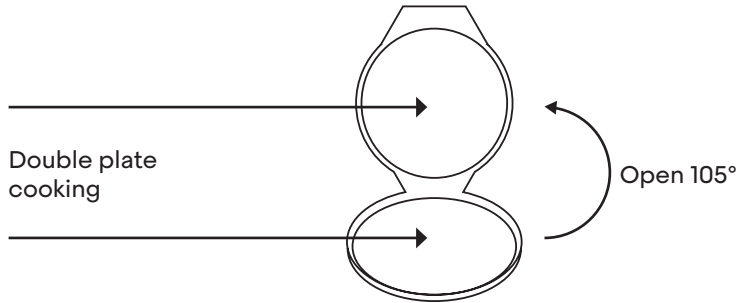
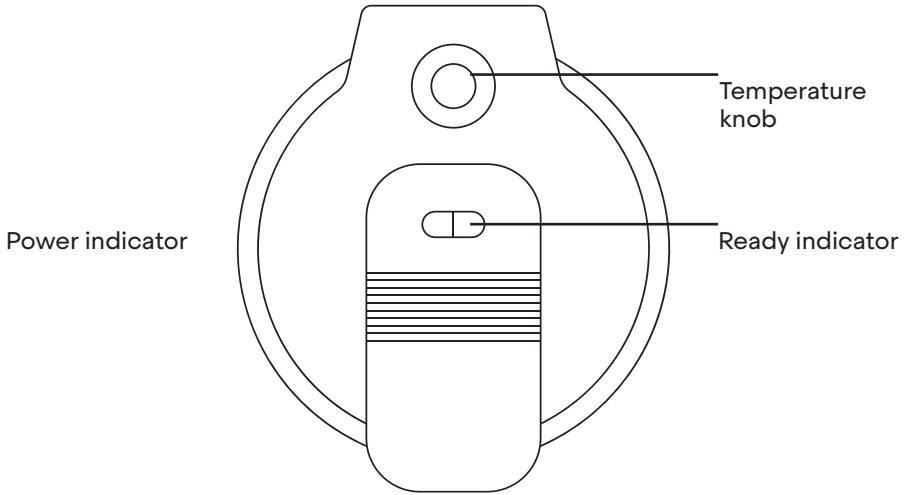

HOW TO USE

- This product is for household use only.

GETTING STARTED

1. Remove all packing material and any stickers.
2. Wipe plates with a damp cloth or sponge to remove any dust. Wipe dry with a soft cloth or paper towels.
3. Select a location where the unit is to be used, leaving enough space between the back of the unit and wall to allow heat to flow without damage to cabinets and walls.
4. Plug cord into a standard electrical outlet, turn the temperature knob to appropriate position (the power of up and down plates are on), preheat the pan before using, it spends about 3-5 minutes preheating. Then it's ready for cooking. For the first use, it is better to apply some oil or grease to the plate. For a pizza: 12 to 15 minutes depending on the thickness of the dough. For a frozen pizza 15 to 20 minutes depending on the thickness of the dough. When the ready indicator turns off, the pan is ready, you can start cooking, To remove the pizza, do not use metal utensils: they can damage the nonstick coating. Always, use a spatula, wooden utensils, or heat-resistant silicone utensils.

5. When cooking, be careful not to spill sauce or juice or any liquid in the gap between the baking pan and the housing that is not easy to clean after cooling down.
6. Important: Steam may be released between the cooking plates. Caution should be taken to prevent hands or face from coming into contact with the steam.
7. After use, unplug the unit from the electrical outlet and allow it to cool to room temperature before cleaning.







CARE AND CLEANING

- Important: Unplug and allow it to cool before cleaning. Never immerse the machine in water or any other liquid.
- Wipe lid, base, and cooking plates with a damp cloth and a non-abrasive soap or dishwashing detergent. Wipe with a clean, soft, damp cloth and towel dry.
- Storage: Store the cleaned machine in a clean, dry place.
- Important: Never store while it is still hot or still plugged in.
- Important: Never wrap the cord tightly around the appliance. Do not put any stress on the cord where it enters the unit, as this could cause it to fray and break.

COOKING TIME GUIDE

- Pizza (Frozen dough for baking) 370 gr: 9 min
- Pizza (precooked frozen dough) 400 gr: 9 min
- Pizza (not frozen dough) 550 gr: 13 min
- Tart (frozen dough) 295 gr: 8 min
- Flammenkueche (frozen raw) 260 gr: 8 min
- Apple Pie (not frozen dough) 700 gr: 25 min
- Quiche Lorraine (not frozen dough) 360 gr: 18 min
- Cooking cake : about 3-5 min

EXPLANATION SYMBOLS

 <p>Read operations manual.</p>	 <p>The packaging can be reused or recycled. Please dispose properly of any packaging material no longer required.</p>
 <p>The manufacturer of the packaging contributes to the costs of the waste separation and recycling system "Green Dot".</p>	 <p>This product is safe to be used in contact with food.</p>
 <p>If you notice any transport damage when unpacking the product, please contact your dealer without delay.</p>	 <p>The packaging can be reused or recycled. Please dispose properly of any packaging material no longer required.</p>
 <p>Declaration of Conformity. Products marked with this symbol comply of the European Economic Area. The EU Declaration of Conformity can be requested from the manufacturer.</p>	

STORAGE

If necessary, move it to a position which is out of reach of children and pets.

ENVIRONMENT FRIENDLY DISPOSAL

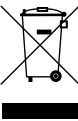
	<p>This marking indicates that this product should not be disposed of with other household wastes throughout the EU. To prevent possible harm to the environment or human health from uncontrolled waste disposal, recycle it responsibly to promote the sustainable reuse of material resources. To return your used device, please use the return and collection systems or contact the retailer where the product was purchased. They can take this product for environmental safe recycling.</p>
--	--

WARRANTY

- The manufacturer provides warranty in accordance with the legislation of the customer's own country of residence, with a minimum of 1 year, starting from the date on which the appliance is sold to the end user.
- The warranty only covers defects in materials or workmanship.
- The repairs under warranty may only be carried out by an authorized service center. When making a claim under the warranty, the original bill of purchase (with purchase date) must be submitted.
- The warranty will not apply in cases of:
 - a. Normal wear and tear
 - b. Incorrect use, e.g. overloading of the appliance, use of non-approved accessories
 - c. Use of force, damage caused by external influences
 - d. Damage caused by non-observance of the user manual, e.g. connection to an unsuitable mains supply or non-compliance with the installation instructions
 - e. Partially or completely dismantled appliances

DECLARATION OF CONFORMITY

We: Arovo BV, Doblign 26, 1046 BN Amsterdam, The Netherlands, www.arovo.com, declare under our own responsibility that the product:

Article number: 670824 - Article name: Pizza Oven - Barcode: 2000006708243

- a. The object of the declaration described above is in conformity with the relevant Union harmonisation legislation: LVD, EMC.
- b. Meets the conditions laid down in the following harmonised standards:
EN60335-1:2012+A11+A13+A1+A2+A14; EN60335-2-9:2003+A1+A2+A12+A13; EN 62233:2008; EN55014-1:2017; EN55014-2:2015; EN61000-3-3:2013; EN61000-3-2:2014

In accordance with our policy of continual product improvement, we reserve the right to make technical and optical changes without notice. The current version of this instruction manual can be found under www.arovo.com/manuals.



WICHTIGE SICHERHEITSHINWEISE, BEWAHREN SIE DIESE ANWEISUNGEN AUF

Die folgenden Sicherheitsvorkehrungen sollten stets befolgt werden, um die Gefahr von Stromschlägen oder Verletzungen sowie die Brandgefahr zu verringern. Es ist wichtig, dass Sie alle Anweisungen vor Verwendung des Produkts sorgfältig lesen und zum späteren Nachschlagen oder für neue Benutzer aufbewahren.

Lesen Sie alle Anweisungen vor dem Gebrauch.

Bei der Verwendung elektrischer Geräte sind stets grundlegende Sicherheitsregeln zu beachten, unter anderem:

- Bitte lesen Sie alle Anweisungen und bewahren Sie diese zum zukünftigen Nachschlagen auf.
- Vergewissern Sie sich nach dem Entfernen der Verpackung, dass das Gerät vollständig ist. Verwenden Sie das Gerät im Zweifelsfall nicht und wenden Sie sich an ein autorisiertes technisches Kundendienstzentrum.
- Dieses Gerät ist nicht für Kinder und Personen mit eingeschränkten physischen, sensorischen oder geistigen Fähigkeiten oder mangelnder Erfahrung und Kenntnissen geeignet, außer diese werden von einer für ihre Sicherheit verantwortlichen Person beaufsichtigt oder haben eine ausführliche Einweisung in die sichere Verwendung des Geräts erhalten, bevor sie dieses verwenden.
- Lassen Sie Verpackungsmaterialien (Kunststofftüten, Styropor usw.) nicht in Reichweite von Kindern, da sie gefährlich sein können.
- Kinder müssen beaufsichtigt werden, um sicherzustellen, dass sie nicht mit dem Gerät spielen.
- Die elektrische Sicherheit des Geräts ist nur dann gewährleistet, wenn es an eine geerdete Steckdose angeschlossen ist, wie es die Sicherheitsnormen für elektrischen Strom vorsehen. Der Hersteller kann nicht für Schäden verantwortlich gemacht werden, die aufgrund einer fehlenden Erdung des Geräts entstehen. Kontaktieren Sie im Zweifelsfall bitte eine Fachkraft.
- Bei einer Inkompatibilität zwischen Steckdose und Gerätestecker lassen Sie den Stecker von qualifiziertem Personal durch einen geeigneten Stecker ersetzen.
- Wir raten von der Verwendung von Adaptern und/oder Verlängerungskabeln ab. Wenn diese Elemente unentbehrlich sind, verwenden Sie nur Adapter und Verlängerungskabel, die den Sicherheitsstandards in Bezug auf die Leistung entsprechen, und achten Sie darauf, dass die auf dem Adapter und/oder dem Verlängerungskabel angegebene Leistungsgrenze nicht überschritten wird.
- Wenn das Gerät nicht mehr funktioniert, schicken Sie es nur an ein autorisiertes technisches Kundendienstzentrum. Bei einer Störung und/oder einem Fehler schalten Sie das Gerät aus. Versuchen Sie nicht, das Gerät zu reparieren. Wenden Sie sich an ein zugelassenes technisches Kundendienstzentrum und bitten Sie um Original-Ersatzteile und Zubehör.
- Das Gerät darf nur im Privatbereich und nur für die Zwecke verwendet werden, für die es konzipiert wurde und die in diesem Handbuch beschrieben sind.
- Jede andere Verwendung gilt als nicht bestimmungsgemäß und somit als gefährlich. Der Hersteller kann nicht für Schäden verantwortlich gemacht werden, die durch unsachgemäßen Gebrauch, fehlerhafte und unverantwortliche Verwendung und/

- oder durch Reparaturen durch nicht qualifiziertes Personal verursacht wurden.
- Vor der ersten Inbetriebnahme sollten Sie überprüfen, ob die Spannung Ihres Stromnetzes mit der auf dem Gerät angegebenen Spannung übereinstimmt.
 - Tauchen Sie das Gerät oder das Kabel zum Schutz vor Stromschlägen nicht in Wasser oder andere Flüssigkeiten.
 - Berühren Sie keinesfalls heiße Flächen des Geräts, verwenden Sie den Griff.
 - **ACHTUNG:** Wenn das Gerät in Betrieb ist, verursacht es sehr hohe Temperaturen. Es müssen die erforderlichen Maßnahmen getroffen werden, um die Gefahr von Verbrennungen, Feuer und anderen Schäden an Personen oder Materialien zu vermeiden, die mit der Backform und der Verlängerung in Berührung kommen, die ohne Abdeckung zugänglich ist.
 - Benutzen Sie während des Gebrauchs oder beim Abkühlen des Geräts den Griff, um die Form zu öffnen und zu schließen.
 - Achten Sie nach der Zubereitung darauf, dass Sie beim Öffnen des Geräts Ihren Kopf nicht vor oder in der Nähe der heißen Platte halten, da der Dampf sehr heiß ist.
 - Ziehen Sie vor der Reinigung und wenn das Gerät nicht in Gebrauch ist den Stecker aus der Steckdose. Lassen Sie das Gerät vor dem Anbringen oder Abnehmen von Teilen sowie vor der Reinigung und Aufbewahrung abkühlen.
 - Lassen Sie das Kabel nicht über die Kante des Tisches oder der Arbeitsplatte hängen, auf der das Gerät steht. Achten Sie darauf, dass sich das Kabel nicht verwirrt und schützen Sie es vor Kontakt mit heißen Oberflächen. Dies kann zu Schäden führen.
 - Stellen Sie das Gerät nicht in der Nähe einer heißen Gas- oder Elektro-Herdplatte oder eines heißen Backofens oder einer Mikrowelle auf.
 - Verwenden Sie keine Scheuermittel oder ätzenden Reinigungsmittel.
 - Stellen Sie vor der Verwendung des Geräts sicher, dass oben und an den Seiten ausreichend Platz für eine gute Luftzirkulation vorhanden ist. Lassen Sie das Gerät während des Gebrauchs nicht mit Vorhängen, Tapeten, Küchentüchern und anderen brennbaren Materialien in Berührung kommen.
 - **ACHTUNG:** Es wird empfohlen, auf Oberflächen, auf denen Hitze ein Problem darstellen könnte, eine isolierende Unterlage zu verwenden.
 - Verwenden Sie das Gerät nicht, wenn das Netzkabel oder der Stecker beschädigt ist. Verwenden Sie das Gerät nicht nach Auftreten einer Störung oder wenn das Gerät in irgendeiner Weise beschädigt ist. Bringen Sie das Gerät zur nächsten autorisierten Servicewerkstatt zur Überprüfung, Reparatur oder Einstellung.
 - Die Verwendung von Zubehör, das nicht vom Gerätehersteller empfohlen wird, kann zu Verletzungen führen. Dieses Gerät ist nicht für die Verwendung mit einem externen Zeitschalter oder einer separaten Fernsteuerung geeignet.
 - Verwenden Sie das Gerät nicht im Freien.

**DIESES GERÄT IST NUR FÜR DEN HAUSHALTSGEBRAUCH AUSGELEGT.
DAS GERÄT KEINESFALLS IN WASSER TAUCHEN.**

BEWAHREN SIE DIESE ANLEITUNG AUF

KOMPONENTEN

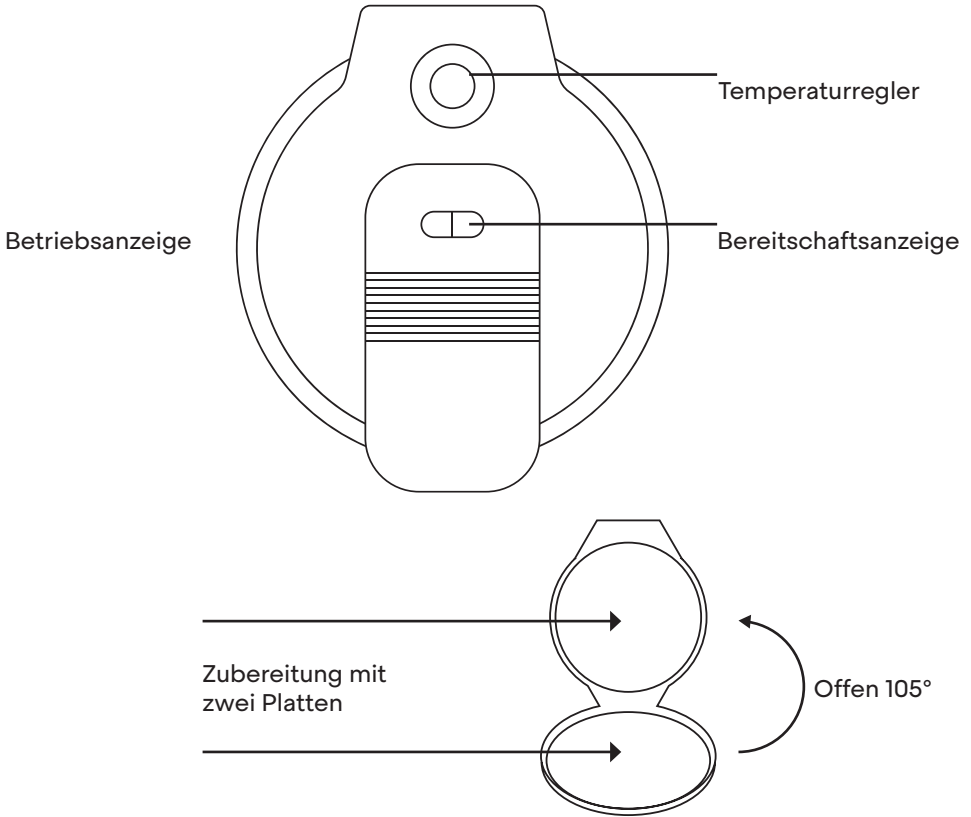

TECHNISCHE DATEN

- Leistung: 1450 W
- Spannung: 220 - 240 V~
- Frequenz: 50 bis 60 Hz

VERWENDUNG

- Dieses Gerät ist nur für den Haushaltsgebrauch ausgelegt.

ERSTE SCHRITTE

1. Entfernen Sie sämtliches Verpackungsmaterial und alle Aufkleber.
2. Wischen Sie die Platten mit einem feuchten Tuch oder Schwamm ab, um eventuell vorhandenen Staub zu entfernen. Wischen Sie die Platten mit einem weichen Tuch oder Papiertüchern trocken.
3. Wählen Sie den Aufstellort für das Gerät so, dass zwischen der Rückseite des Geräts und der Wand genügend Platz ist, damit die Wärme ohne Beschädigung von Schränken und Wänden abfließen kann.

4. Stecken Sie das Kabel in eine Steckdose, drehen Sie den Temperaturregler auf die entsprechende Position (obere und untere Platte eingeschaltet) und heizen Sie die Form vor. Das Vorheizen dauert etwa 3 bis 5 Minuten. Dann ist das Gerät bereit für die Zubereitung. Bei der ersten Verwendung ist es besser, etwas Öl oder Fett auf in die Form zu geben. Für eine Pizza: 12 bis 15 Minuten, je nach Dicke des Teigs. Für eine Tiefkühlpizza 15 bis 20 Minuten, je nach Dicke des Teigs. Wenn die Bereitschaftsanzeige erlischt, ist die Form bereit und Sie können mit der Zubereitung beginnen. Verwenden Sie zum Herausnehmen der Pizza keine Metallwerkzeuge, da diese die Antihafbeschichtung beschädigen können. Verwenden Sie immer einen Spatel, Holzutensilien oder hitzebeständige Silikonutensilien.
5. Achten Sie bei der Zubereitung darauf, dass Sie keine Soße, keinen Saft oder andere Flüssigkeiten in den Spalt zwischen Backform und Gehäuse verschütten, der während des Abkühlens nicht gereinigt werden kann.
6. Wichtig: Zwischen den Platten kann Dampf austreten. Achten Sie darauf, dass Hände oder Gesicht nicht mit dem Dampf in Berührung kommen.
7. Ziehen Sie nach der Verwendung den Stecker aus der Steckdose und lassen Sie das Gerät auf Raumtemperatur abkühlen, bevor Sie es reinigen.

REINIGUNG UND PFLEGE

- Wichtig: Ziehen Sie den Stecker aus der Steckdose und lassen Sie das Gerät vor der Reinigung abkühlen. Tauchen Sie das Gerät keinesfalls in Wasser oder andere Flüssigkeiten.
- Wischen Sie Deckel, Boden und Platten mit einem feuchten Tuch und einer nicht scheuernden Seife oder einem Geschirrspülmittel ab. Mit einem sauberen, weichen, feuchten Tuch abwischen und dann trocken wischen.
- Aufbewahrung: Bewahren Sie das gereinigte Gerät an einem sauberen, trockenen Ort auf.
- Wichtig: Lagern Sie das Gerät keinesfalls, solange es heiß oder eingeschaltet ist.
- Wichtig: Wickeln Sie das Netzkabel nicht eng um das Gerät. Achten Sie darauf, dass das Kabel an der Stelle, an der es in das Gerät eintritt, nicht unter Spannung steht, da es sonst durchscheuern und brechen könnte.

TIPPS ZUR ZUBEREITUNGSZEIT

- Pizza (gefrorener Teig zum Backen) 370 g: 9 Min.
- Pizza (vorgebackener Tiefkühlteig) 400 g: 9 Min.
- Pizza (nicht gefrorener Teig) 550 g: 13 Min.
- Torte (gefrorener Teig) 295 g: 8 Min.
- Flammkuchen (tiefgekühlt roh) 260 g: 8 Min.
- Apfelkuchen (nicht gefrorener Teig) 700 g: 25 Min.
- Quiche Lorraine (nicht gefrorener Teig) 360 g: 18 Min.

EXPLANATION SYMBOLS

 <p>Lesen Sie die Bedienungsanleitung</p>	 <p>Die Verpackung kann wiederverwendet oder recycelt werden. Entsorgen Sie nicht mehr benötigtes Verpackungsmaterial ordnungsgemäß.</p>
 <p>Der Verpackungshersteller trägt zu den Kosten des Abfallsortier- und Recyclingsystems "Green Point" bei</p>	 <p>Dieses Produkt kann sicher in Kontakt mit Lebensmitteln verwendet werden.</p>
 <p>Wenn Sie beim Auspacken des Produkts Schäden feststellen, wenden Sie sich sofort an Ihren Händler.</p>	 <p>Die Verpackung kann wiederverwendet oder recycelt werden. Entsorgen Sie nicht mehr benötigtes Verpackungsmaterial ordnungsgemäß.</p>
 <p>Konformitätserklärung. Produkte mit diesem Symbol entsprechen dem Europäischen Wirtschaftsraum. Die EU-Konformitätserklärung ist beim Hersteller erhältlich.</p>	

LAGERRAUM

Bewegen Sie es gegebenenfalls an einen Ort außerhalb der Reichweite von Kindern und Haustieren.

ÖKOLOGISCHE ENTSORGUNG

	<p>Diese Kennzeichnung weist darauf hin, dass dieses Produkt in der gesamten EU nicht mit anderen Haushaltsabfällen entsorgt werden darf. Um mögliche Schäden für die Umwelt oder die menschliche Gesundheit durch unkontrollierte Abfallentsorgung zu vermeiden, recyceln Sie das Gerät verantwortungsvoll und fördern Sie so die nachhaltige Wiederverwendung von Materialressourcen. Um Ihr gebrauchtes Gerät zurückzusenden, verwenden Sie bitte die Rückgabe- und Sammelsysteme oder wenden Sie sich an den Händler, bei dem das Produkt gekauft wurde. Diese können das Produkt für umweltfreundliches Recycling zurücknehmen.</p>
--	--

GARANTIE

- Der Hersteller gewährt eine Garantie gemäß den Gesetzen des Wohnsitzlandes des Kunden mit einer Mindestdauer von einem Jahr ab dem Datum des Verkaufs des Geräts an den Endbenutzer.
- Die Garantie deckt nur Material- oder Herstellungsfehler ab.
- Garantiereparaturen sollten nur von einem autorisierten Servicecenter durchgeführt werden. Bei Einreichung eines Garantieanspruchs muss die Original-Kaufrechnung (mit Kaufdatum) eingereicht werden.
- Die Garantie gilt nicht für:
 - Normaler Gebrauch
 - Falsche Verwendung, z. Überlastung des Geräts mit nicht zugelassenem Zubehör
 - Anwendung von Gewalt, Schäden durch äußere Einflüsse
 - Schäden, die durch Nichtbeachtung des Benutzerhandbuchs verursacht wurden, z. B. Anschluss an ein ungeeignetes Netzteil oder Nichtbeachtung der Installationsanweisungen
 - Geräte teilweise oder vollständig zerlegt

KONFORMITÄTSERKLÄRUNG

Wir: Arovo BV, Doblijn 26, 1046 BN Amsterdam, The Netherlands, www.arovo.com, erklären unter unserer alleinigen Verantwortung, dass das Produkt:

Article number: 670824 - Article name: Pizza Oven - Barcode: 2000006708243

- a. Der Gegenstand der oben beschriebenen Erklärung entspricht den geltenden Harmonisierungs gesetzen der Union: LVD, EMC.
- b. Erfüllt die in den folgenden harmonisierten Normen festgelegten Bedingungen: EN60335-1:2012+A11+A13+A1+A2+A14; EN60335-2-9:2003+A1+A2+A12+A13; EN 62233:2008; EN55014-1:2017; EN55014-2:2015; EN61000-3-3:2013; EN61000-3-2:2014

In Übereinstimmung mit unserer Politik der kontinuierlichen Produktverbesserung behalten wir uns das Recht vor, technische und optische Änderungen ohne vorherige Ankündigung vorzunehmen. Die aktuelle Version dieses Handbuchs finden Sie unter www.arovo.com/manuals.



BELANGRIJKE VEILIGHEIDSTIPS, BEWAAR DEZE INSTRUCTIES

De volgende veiligheidsmaatregelen moeten altijd worden opgevolgd om het risico op elektrische schokken, persoonlijk letsel of brand te verminderen. Het is belangrijk om al deze instructies goed door te lezen voordat het product wordt gebruikt en ze voor naslag in de toekomst of nieuwe gebruikers te bewaren.

Lees alle instructies vóór gebruik door.

Neem bij het gebruik van elektrische apparatuur altijd de basale veiligheidsmaatregelen in acht, met inbegrip van de volgende:

- Lees de gebruiksaanwijzing goed door en bewaar deze voor toekomstige raadpleging.
- Controleer na het verwijderen van de verpakking of het product compleet is. Gebruik het apparaat in geval van twijfel niet, en neem contact op met een erkende centrum voor technische ondersteuning.
- Dit apparaat is niet bedoeld voor gebruik door personen (waaronder kinderen) met verminderde lichamelijke, zintuiglijke of geestelijke vermogens of een gebrek aan ervaring of kennis, tenzij zij toezicht of instructies hebben gekregen over het gebruik van het apparaat van een persoon die verantwoordelijk is voor hun veiligheid.
- Laat geen verpakkingsmateriaal achter (plastic zakken, polystyreen...) binnen het bereik van kinderen, omdat dit materiaal gevaarlijk kan zijn.
- Houd toezicht op kinderen om te voorkomen dat ze met het apparaat gaan spelen.
- De elektrische veiligheid van het apparaat wordt alleen gegarandeerd als het is aangesloten op een goed geaard stopcontact, overeenkomstig de veiligheidsnormen voor elektrische stroom. De fabrikant kan niet aansprakelijk worden gehouden voor schade die ontstaat als gevolg van een gebrek aan aarding van het apparaat. Neem in geval van twijfel contact op met een gekwalificeerde professional.
- Als het stopcontact en de stekker van het apparaat niet compatibel zijn, laat de stekker dan door een gekwalificeerd persoon vervangen door een geschikt exemplaar.
- Wij raden het gebruik van adapters en/of verlengsnoeren af. Als deze voorzieningen van essentieel belang zijn, gebruik dan alleen adapters die voldoen aan de veiligheidsnormen op het gebied van de stroomvoorziening. Zorg er daarbij voor de de stroomlimiet die op de adapter en/of het verlengsnoer is vermeld niet wordt overschreden.
- Als het apparaat stopt met werken, stuur het dan alleen naar een erkend centrum voor technische ondersteuning. In geval van storingen en/of fouten dient u het apparaat uit te schakelen, en mag u niet proberen om het te repareren. Neem contact op met een erkend centrum voor technische ondersteuning en vraag om originele reserveonderdelen en accessoires.
- Het apparaat moet worden gebruikt voor huishoudelijke doeleinden, waarvoor het ook is ontworpen, en zoals in deze handleiding beschreven.
- Elk ander gebruik wordt beschouwd als niet-coherent, en dus gevaarlijk. De fabrikant kan niet aansprakelijk worden gehouden voor schade die wordt veroorzaakt door verkeerd gebruik, onjuist en onverantwoordelijk gebruik en/of schade als gevolg van door niet-gekwalificeerde personen uitgevoerde reparaties.

- Controleer voor het eerste gebruik of het voltage van uw thuisnetwerk overeenkomt met het voltage dat op het apparaat is vermeld.
- Dompel het apparaat de of het snoer niet onder in water of in een andere vloeistof om elektrische schokken te voorkomen.
- Raak hete oppervlakken niet aan, gebruik de handgreep.
- WAARSCHUWING: Wanneer het apparaat in werking is, genereert het zeer hoge temperaturen. Neem de nodige maatregelen om het risico op brandwonden, brand en andere schade aan materialen of letsel bij personen die in contact komen met de bakpan en het verlengde snoer hiervan die zonder bedekking aan de buitenlucht worden blootgesteld, te voorkomen.
- Gebruik tijdens het gebruik of het afkoelen van het apparaat de handgreep om de pan te openen of te sluiten.
- Zorg ervoor dat u na het bereiden van een gerecht uw hoofd niet op of dicht bij de warmhoudplaat plaatst wanneer u het apparaat opent, omdat hier zeer hete stoom vanaf kan komen.
- Haal de stekker uit het stopcontact als het apparaat buiten gebruik is en voordat u gaat reinigen. Laat de braadpan afkoelen voordat u onderdelen aanbrengt of verwijdert, en voordat u het apparaat schoonmaakt of opbergt.
- Laat het snoer niet hangen over de rand van de tafel of het aanrecht waar de pan op is geplaatst, zorg ervoor dat het snoer niet in de war raakt of in contact komt met hete oppervlakken. In geval van schade
- Laat uw apparaat niet op een gasbrander of elektrische kookplaat staan, of in de buurt van een werkende hete oven of magnetron.
- Gebruik geen schuurmiddelen of bijtende schoonmaakmiddelen.
- Controleer voordat u het apparaat gebruikt of er aan de bovenkant en de zijkanten van het apparaat voldoende ruimte vrij is voor een goede luchtcirculatie. Zorg ervoor dat het apparaat niet in contact komt met gordijnen, behang, handdoeken en andere ontvlambare materialen.
- LET OP: Op oppervlakken waar hitte een probleem kan zijn, is het raadzaam een kleine isolerende onderplaat te gebruiken.
- Gebruik een apparaat niet als het snoer of de stekker beschadigd is, na een storing van het apparaat of als het anderszins beschadigd is. Breng het apparaat naar het dichtstbijzijnde bevoegde onderhoudsbedrijf voor onderzoek, reparatie of aanpassingen.
- Het gebruik van opzetstukken die niet door de fabrikant van het apparaat worden aanbevolen, kan letsel veroorzaken. Het apparaat is niet bedoeld voor bediening via een externe timer of een apart afstandsbedieningssysteem.
- Niet buitenshuis gebruiken.

**DIT PRODUCT IS UITSLUITEND BESTEMD VOOR HUISHOUELIJK GEBRUIK.
DOMPEL DIT PRODUCT NIET ONDER IN WATER.**

BEWAAR DE GEBRUIKSAANWIJZING

SPECIFICATIES

- Vermogen: 1450W
- Voltage : 220 - 240V~
- Frequentie : 50 - 60Hz

ONDERDELEN

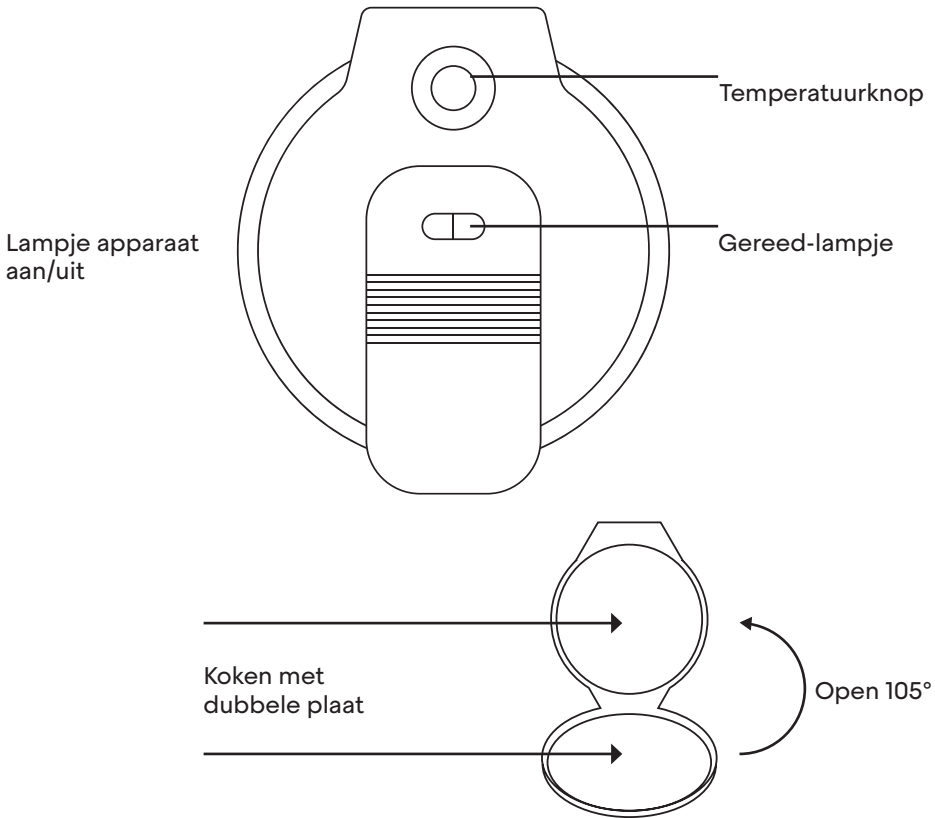

HOE GEBRUIK IK DIT APPARAAT?

- Dit product is uitsluitend bestemd voor huishoudelijk gebruik.

AAN DE SLAG

1. Verwijder al het verpakkingsmateriaal en eventuele stickers.
2. Veeg de platen af met een vochtige doek of spons om mogelijk stof te verwijderen. Veeg droog met een zachte doek of papieren handdoekjes.
3. Kies een locatie waar het apparaat zal worden gebruikt, waarbij er genoeg ruimte moet overblijven tussen de achterkant van het apparaat en de muur, zodat de warmte door kan stromen zonder schade aan kasten of wanden te veroorzaken.
4. Steek het snoer in een standaard stopcontact, draai de temperatuurknop in de juiste stand (de stroom van de boven- en onderplaat is aan), verwarm de pan voordat u deze gebruikt. Het duurt ongeveer 3-5 minuten om de pan op te warmen. Dan is de pan klaar voor het koken. Bij het eerste gebruik is het beter om wat olie of vet op de plaat aan te brengen. Voor een pizza: 12 tot 15 minuten, afhankelijk van de dikte van het deeg. Voor een bevroren pizza 15 tot 20 minuten, afhankelijk van de dikte van het deeg. Wanneer het "gereed"-lampje uitgaat, is de pan klaar en kunt u beginnen met koken. Geen metalen keukengerei gebruiken om de pizza uit de pan te halen: dit kan

de antiaanbaklaag beschadigen. Gebruik altijd een spatel, houten keukengerei of hittebestendig silicone keukengerei.

5. Let er tijdens het koken op dat u geen saus, sap of vloeistof morst in de opening tussen de bakpan en de behuizing morst. Tijdens het afkoelen kan de pan niet worden gereinigd.
6. Belangrijk: Er kan stoom vrijkomen tussen de bakplaten. Kijk uit dat uw handen of gezicht niet in contact komen met de stoom.
7. Haal na gebruik de stekker van het apparaat de stekker uit het stopcontact en laat het apparaat afkoelen voordat u het schoonmaakt.

VERZORGING EN REINIGING

- Belangrijk: Haal de stekker van het apparaat uit het stopcontact voordat u het reinigt of verplaatst. Dompel het apparaat nooit onder in water of in een andere vloeistof.
- Veeg het deksel, de onderkant en de bakplaten af met een vochtige doek en een niet-schurend reinigingsmiddel of afwasmiddel. Veeg af met een schone, zachte, vochtige doek en droog het apparaat af met een handdoek.
- Opbergen: Bewaar het gereinigde apparaat op een schone, droge plaats.
- Belangrijk: Berg het apparaat nooit op als het nog warm is of als de stekker nog in het stopcontact zit.
- Belangrijk: Wikkel het snoer nooit strak om het apparaat. Druk niet op het snoer waar het in het apparaat gaat, omdat dit kan leiden tot rafelen en breken.

RICHTLIJNEN VOOR BEREIDINGSTIJDEN

- Pizza (bevroren deeg voor bakken) 370 gr: 9 min
- Pizza (voorgebakken bevroren deeg) 400 gr: 9 min
- Pizza (niet-bevroren deeg) 550 gr: 13 min
- Taart (bevroren deeg) 295 gr: 8 min
- Flammenkueche (bevroren niet gaar) 260 gr: 8 min
- Appeltaart (niet-bevroren deeg) 700 gr: 25 min
- Quiche Lorraine (niet-bevroren deeg) 360 gr: 18 min

UITLEG SYMBOLEN

 <p>Lees de bedieningshandleiding</p>	 <p>De verpakking kan worden hergebruikt of gerecycled. Gooi al het verpakkingsmateriaal dat niet langer nodig is, op de juiste manier weg.</p>
 <p>De fabrikant van de verpakking draagt bij in de kosten van het afvalscheidings- en recyclingsysteem "Groene Punt".</p>	 <p>Dit product kan veilig worden gebruikt in contact met voedsel.</p>
 <p>Als u bij het uitpakken van het product transportschade opmerkt, neem dan onmiddellijk contact op met uw dealer.</p>	 <p>De verpakking kan worden hergebruikt of gerecycled. Gooi al het verpakkingsmateriaal dat niet langer nodig is, op de juiste manier weg.</p>
 <p>Conformiteitsverklaring. Producten die met dit symbool zijn gemarkeerd, voldoen aan de Europese Economische Ruimte. De EU-conformiteitsverklaring kan bij de fabrikant worden opgevraagd.</p>	

OPSLAG

Verplaats het indien nodig naar een plaats die buiten het bereik van kinderen en huisdieren is.

MILIEUVRIENDELIJKE VERWIJDERING

	<p>Dit symbool geeft aan dat dit product in de EU niet samen met ander huishoudelijk afval mag worden afgevoerd. Voor preventie van mogelijke schade aan het milieu of de menselijke gezondheid door ongecontroleerde afvalverwijdering, moet u deze op verantwoorde wijze recyclen om duurzaam hergebruik van grondstoffen te bevorderen. Als u uw gebruikte apparaat wilt retourneren, gebruikt u de retour- en verzamel-faciliteiten of neemt u contact op met de winkel waar het product werd aangekocht. Ze kunnen dit product gebruiken voor milieuvriendelijke recycling.</p>
--	--

GARANTIE

- De fabrikant geeft garantie in overeenstemming met de wetgeving van het eigen land van de klant, met een minimum van 1 jaar, te rekenen vanaf de datum waarop het apparaat aan de eindgebruiker is verkocht.
- De garantie dekt alleen defecten in materiaal of vakmanschap.
- De reparaties onder garantie mogen alleen worden uitgevoerd door een erkend servicecentrum. Bij het indienen van een aanspraak op garantie dient de originele aankoopnota (met aankoopdatum) te worden overhandigd.
- De garantie is niet van toepassing in geval van:
 - Normale slijtage
 - Incorrect gebruik, b.v. overbelasting van het apparaat, gebruik van niet-goedgekeurde accessoires
 - Gebruik van geweld, schade veroorzaakt door invloeden van buitenaf
 - Schade veroorzaakt door het niet naleven van de gebruikershandleiding, bijv. aansluiting op een ongeschikte netvoeding of het niet naleven van de installatie instructies
 - Gedeeltelijk of volledig gedemonteerde apparaten

CE-CONFORMITEITSVERKLARING

Wij: Arovo BV, Doblijn 26, 1046 BN Amsterdam, The Netherlands, www.arovo.com, declare verklaren onder onze eigen verantwoordelijkheid dat het product:

Article number: 670824 - Article name: Pizza Oven - Barcode: 2000006708243

- a. Het voorwerp van de hierboven beschreven verklaring is in overeenstemming met de relevante harmonisatiewetgeving van de Unie: LVD, EMC.
- b. Voldoet aan de voorwaarden die zijn vastgelegd in de volgende geharmoniseerde normen: EN60335-1:2012+A11+A13+A1+A2+A14; EN60335-2-9:2003+A1+A2+A12+A13; EN 62233:2008; EN55014-1:2017; EN55014-2:2015; EN61000-3-3:2013; EN61000-3-2:2014

In overeenstemming met ons beleid van voortdurende productverbetering behouden wij ons het recht voor om technische en optische wijzigingen aan te brengen zonder voorafgaande kennisgeving. De actuele versie van deze handleiding is te vinden op www.arovo.com/manuals.



PRÉCAUTIONS IMPORTANTES, CONSERVEZ CES INSTRUCTIONS

Les consignes de sécurité suivantes doivent toujours être respectées afin de réduire les risques d'électrocution, de blessure ou d'incendie. Lisez attentivement ces instructions dans leur intégralité avant d'utiliser ce produit, et conservez-les pour vous y référer ultérieurement ou les transmettre à de nouveaux utilisateurs.

Veillez lire toutes les instructions avant utilisation.

Lorsque vous utilisez des appareils électriques, vous devez impérativement respecter les précautions de sécurité de base suivantes :

- Lisez toutes les instructions et conservez-les pour vous y référer ultérieurement.
- Après avoir retiré l'emballage, assurez-vous que le produit est complet. En cas de doute, n'utilisez pas l'appareil et adressez-vous à un centre d'assistance technique agréé.
- Cet appareil n'est pas destiné à être utilisé par des personnes (y compris des enfants) ayant des capacités physiques, sensorielles ou mentales réduites, ou un manque d'expérience ou de connaissances, à moins qu'elles ne soient supervisées par une personne responsable de leur sécurité ou qu'elles n'aient reçu des instructions préalables concernant l'utilisation de cet appareil.
- Ne laissez pas les matériaux d'emballage (sacs en plastique, polystyrène, etc.) à la portée des enfants, car ils peuvent être dangereux.
- Les enfants doivent être surveillés pour éviter qu'ils ne jouent avec l'appareil.
- La sécurité électrique de l'appareil n'est garantie que s'il est branché sur une prise de courant efficacement mise à la terre, comme le prévoient les normes de sécurité relatives au courant électrique. Le fabricant ne peut pas être tenu responsable des dommages qui se produisent en raison d'un manque de mise à la terre de l'appareil. En cas de doute, contactez un professionnel qualifié.
- En cas d'incompatibilité entre la prise et la fiche de l'appareil, faites remplacer la fiche par une autre appropriée en vous adressant à un personnel qualifié.
- Nous ne recommandons pas l'utilisation d'adaptateurs et/ou de rallonges. Si ces éléments sont indispensables, n'utilisez que des adaptateurs ou rallonges qui répondent aux normes de sécurité en matière de puissance, en veillant à ne pas dépasser la limite de puissance indiquée sur l'adaptateur et/ou sur la rallonge.
- Si l'appareil ne fonctionne plus, envoyez-le uniquement à un centre d'assistance technique agréé. En cas de panne et/ou d'erreur, éteignez l'appareil sans essayer de le réparer. Adressez-vous à un centre d'assistance technique agréé et demandez à obtenir des pièces de rechange et des accessoires originaux.
- L'appareil doit être utilisé aux fins domestiques pour lesquelles il a été conçu et comme décrit dans ce manuel.
- Toute autre utilisation est considérée comme non conforme et donc dangereuse. Le fabricant ne peut être tenu responsable de tout dommage causé par une mauvaise utilisation, une utilisation erronée et irresponsable, et/ou des dommages résultant de réparations effectuées par du personnel non qualifié.
- Avant la première utilisation, vous devez vérifier si la tension de votre réseau domestique coïncide avec celle indiquée sur l'appareil.
- Pour éviter tout risque d'électrocution, ne plongez pas le cordon ou l'appareil dans

de l'eau ou dans tout autre liquide.

- Ne touchez pas les surfaces chaudes, utilisez la poignée.
- ATTENTION : Lorsque l'appareil est en fonctionnement, il provoque des températures très élevées. Les mesures nécessaires doivent être prises pour éviter les risques de brûlures, d'incendie et d'autres dommages aux personnes ou aux matériaux en contact avec la plaque de cuisson et son extension qui sont exposés à l'extérieur sans protection.
- Pendant l'utilisation ou le refroidissement de l'appareil, utilisez la poignée pour ouvrir ou fermer la plaque.
- Après la cuisson de votre plat, veillez à ne pas mettre votre tête sur ou à proximité de la plaque chauffante lorsque vous ouvrez l'appareil, en raison de la vapeur très chaude.
- Débranchez le cordon d'alimentation de la prise électrique lorsque l'appareil n'est pas utilisé et avant de le nettoyer. Laissez l'appareil refroidir avant d'insérer ou de retirer des pièces et avant de le nettoyer et de le ranger.
- Ne laissez pas le cordon pendre au-dessus du bord de la table ou du plan de travail où il repose, ne le laissez pas s'emmêler ou entrer en contact avec des surfaces chaudes. Cela pourrait endommager l'appareil.
- Ne laissez pas votre appareil sur un brûleur à gaz ou une plaque électrique, ni à proximité d'un four chaud en fonctionnement ou d'un four à micro-ondes.
- N'utilisez pas de produits abrasifs ou de nettoyeurs caustiques.
- Avant d'utiliser l'appareil, laissez un espace suffisant au-dessus et sur les côtés pour garantir une bonne circulation de l'air. Ne laissez pas l'appareil entrer en contact avec des rideaux, du papier peint, des essuies de cuisine et d'autres matériaux inflammables pendant son utilisation.
- ATTENTION : sur les surfaces où la chaleur peut être un problème, il est recommandé d'utiliser un petit tampon isolant
- N'utilisez pas d'appareil dont le cordon d'alimentation ou la fiche sont endommagés, qui présente des dysfonctionnements ou qui est endommagé de quelque autre manière que ce soit. Renvoyez l'appareil au centre d'entretien autorisé le plus proche pour examen, réparation ou réglage.
- L'utilisation d'accessoires non recommandés par le fabricant pourrait provoquer des blessures. L'appareil n'est pas destiné à être commandé par une
- minuterie externe ou un système de télécommande séparé.
- N'utilisez pas l'appareil à l'extérieur.

**CE PRODUIT EST DESTINE A UN USAGE DOMESTIQUE UNIQUEMENT.
N'IMMERGEZ PAS CE PRODUIT DANS DE L'EAU.**

CONSERVEZ CES INSTRUCTIONS

CARACTERISTIQUES

- Puissance : 1450 W
- Tension : 220 - 240 V~
- Fréquence : 50-60 Hz

COMPOSANTS

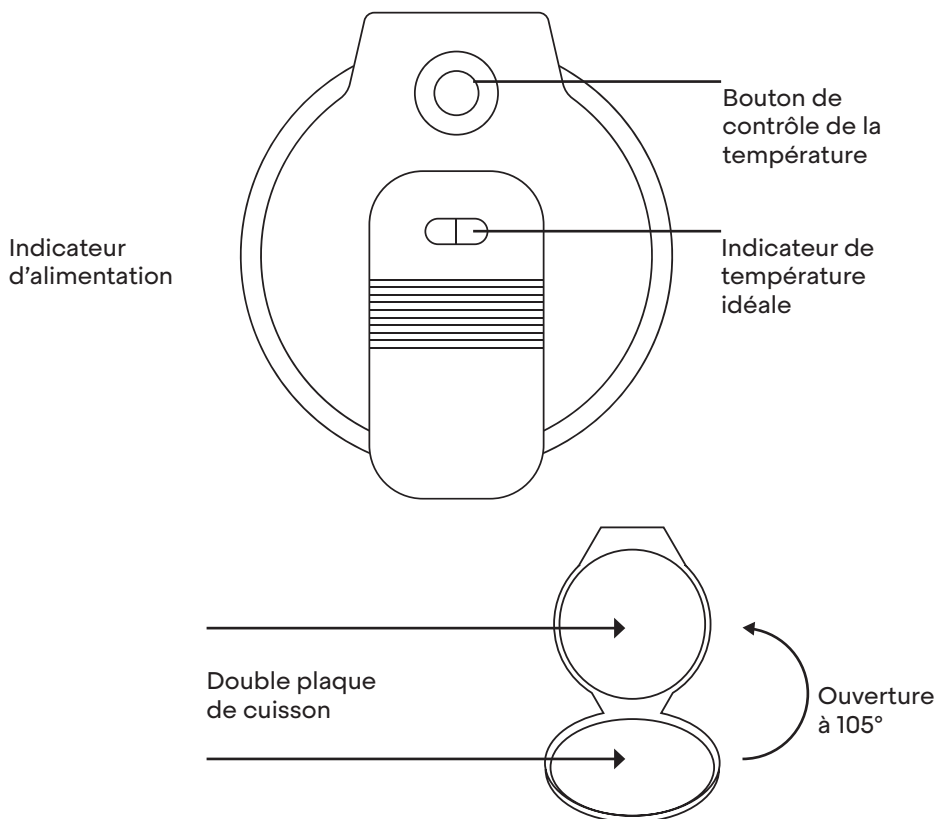

CONSIGNES D'UTILISATION

- Ce produit est destiné à un usage domestique uniquement.

POUR COMMENCER

1. Retirez tous les matériaux d'emballage et tous les autocollants.
2. Essuyez les plaques avec un chiffon ou une éponge humide pour enlever la poussière. Essuyez-les avec un chiffon doux ou des serviettes en papier.
3. Choisissez un emplacement où l'appareil sera utilisé, en laissant suffisamment d'espace entre l'arrière de l'appareil et le mur pour permettre à la chaleur de circuler sans endommager les placards et les murs.
4. Branchez le cordon dans une prise électrique standard, tournez le bouton de température sur la position appropriée (les plaques supérieure et inférieure s'allument), préchauffez la plaque avant de l'utiliser, elle prend environ 3 à 5 minutes pour se préchauffer. Ensuite, vous pouvez commencer à cuire des ingrédients. Pour la première utilisation, il est préférable d'appliquer un peu d'huile ou de graisse sur la plaque. Pour une pizza : 12 à 15 minutes selon l'épaisseur de la pâte. Pour une pizza surgelée, 15 à 20 minutes selon l'épaisseur de la pâte. Lorsque le voyant s'éteint, la plaque est prête, vous pouvez commencer à cuisiner. Pour retirer la pizza, n'utilisez

pas d'ustensiles en métal : ils peuvent endommager le revêtement antiadhésif. Utilisez toujours une spatule, des ustensiles en bois ou des ustensiles en silicone résistant à la chaleur.

5. Lors de la cuisson, veillez à ne pas renverser de sauce, de jus ou tout autre liquide dans l'espace entre la plaque et le boîtier qui ne peut être nettoyé pendant le refroidissement.
6. Important : De la vapeur peut se dégager entre les plaques de cuisson. Faites attention et évitez que les mains ou le visage n'entrent en contact avec la vapeur.
7. Après utilisation, débranchez l'appareil de la prise électrique et laissez-le refroidir à température ambiante avant de le nettoyer.







ENTRETIEN ET NETTOYAGE

- Important : Débranchez-le et laissez-le refroidir avant de le nettoyer. N'immergez jamais l'appareil dans de l'eau ou tout autre liquide.
- Essuyez le couvercle, la base et les plaques de cuisson avec un chiffon humide et un savon non abrasif ou un détergent pour lave-vaisselle. Essuyez l'ensemble avec un chiffon propre, doux et humide et séchez l'ensemble avec une serviette.
- Rangement : Rangez l'appareil propre dans un endroit sec et propre.
- Important : Ne le rangez jamais s'il est encore chaud ou branché.
- Important : N'enroulez jamais le cordon autour de l'appareil. N'exercez aucune contrainte sur le cordon à l'endroit où il entre dans l'appareil, car il pourrait s'effiloche et se rompre.

INDICATIONS SUR LE TEMPS DE CUISSON

- Pizza (pâte surgelée à cuire) 370 g : 9 min
- Pizza (pâte précuite surgelée) 400 g : 9 min
- Pizza (pâte non surgelée) 550 g : 13 min
- Tarte (pâte surgelée) 295 g : 8 min
- Tarte flambée (crue et surgelée) 260 g : 8 min
- Tarte aux pommes (pâte non surgelée) 700 g : 25 min
- Quiche lorraine (pâte non surgelée) 360 g : 18 min

EXPLICATION DES SYMBOLES

 <p>Lire le manuel de l'opérateur</p>	 <p>L'emballage peut être réutilisé ou recyclé. Éliminez correctement tout matériel d'emballage qui n'est plus nécessaire.</p>
 <p>Le fabricant de l'emballage participe aux coûts du système de tri et de recyclage des déchets «Point Vert».</p>	 <p>Ce produit peut être utilisé en toute sécurité en contact avec les aliments.</p>
 <p>Si vous constatez des dommages lors du déballage du produit, contactez immédiatement votre revendeur.</p>	 <p>L'emballage peut être réutilisé ou recyclé. Éliminez correctement tout matériel d'emballage qui n'est plus nécessaire.</p>
 <p>Déclaration de conformité. Les produits portant ce symbole sont conformes à l'Espace économique européen. La déclaration de conformité UE peut être obtenue auprès du fabricant.</p>	

ESPACE DE RANGEMENT

Si nécessaire, déplacez le dans un endroit hors de portée des enfants et des animaux domestiques.

ÉLIMINATION ÉCOLOGIQUE

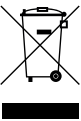
	<p>Ce marquage indique que ce produit ne doit pas être jeté avec les déchets ménagers dans l'ensemble de l'UE. En recyclant votre appareil de manière responsable, vous évitez tout effet nocif lié à une élimination non contrôlée des déchets sur l'environnement et la santé et contribuez à promouvoir le recyclage durable des ressources. Pour mettre votre appareil usagé au rebut, utilisez les systèmes de collecte disponibles ou contactez le revendeur qui vous a vendu d'appareil afin qu'il soit recyclé sans nuire à l'environnement.</p>
--	--

GARANTIE

- Le fabricant fournit une garantie conformément à la législation du pays de résidence du client, avec un minimum d'un an à compter de la date de vente de l'appareil à l'utilisateur final.
- La garantie ne couvre que les défauts de matériaux ou de fabrication.
- Les réparations sous garantie ne doivent être effectuées que par un centre de service agréé. Lors de la soumission d'une demande de garantie, la facture d'achat originale (avec la date d'achat) doit être soumise.
- La garantie ne s'applique pas en cas de:
 - Utilisation normale
 - Utilisation incorrecte, par ex. surcharge de l'appareil, utilisation d'accessoires non approuvés
 - Recours à la force, dommages causés par des influences extérieures
 - Dommages causés par le non-respect du manuel d'utilisation, par exemple connexion à une alimentation électrique inadaptée ou non-respect des instructions d'installation
 - Appareils partiellement ou complètement démontés

DÉCLARATION DE CONFORMITÉ

Nous: Arovo BV, Doblijn 26, 1046 BN Amsterdam, The Netherlands, www.arovo.com,
déclarons sous notre seule responsabilité que le produit:

Article number: 670824 - Article name: Pizza Oven - Barcode: 2000006708243

- a. L'objet de la déclaration décrite ci-dessus est conforme à la législation d'harmonisation de l'Union applicable: LVD, EMC.
- b. Répond aux conditions fixées dans les normes harmonisées suivantes: EN60335-1:2012+A11+A13+A1+A2+A14; EN60335-2-9:2003+A1+A2+A12+A13; EN 62233:2008; EN55014-1:2017; EN55014-2:2015; EN61000-3-3:2013; EN61000-3-2:2014

Conformément à notre politique d'amélioration continue des produits, nous nous réservons le droit d'apporter des modifications techniques et optiques sans préavis. La version actuelle de ce manuel est disponible sur www.arovo.com/manuals



AVVERTENZE IMPORTANTI, CONSERVARE IL PRESENTE MANUALE D'ISTRUZIONI

Attenersi sempre scrupolosamente alle seguenti misure di sicurezza, al fine di ridurre il rischio di shock elettrici, lesioni personali o incendi. Prima di utilizzare il prodotto, è importante leggere attentamente tutte le istruzioni e conservarle per eventuali consultazioni future o nuovi utilizzatori.

Leggere attentamente le istruzioni prima dell'uso.

Durante l'utilizzo di apparecchiature elettriche, è necessario osservare le istruzioni di sicurezza di base illustrate di seguito:

- Leggere tutte le istruzioni e conservarle per eventuali consultazioni future.
- In seguito alla rimozione dell'imballaggio, assicurarsi che il prodotto sia completo. In caso di dubbi, non utilizzare l'unità e recarsi presso un Centro di assistenza tecnica autorizzato.
- Questo apparecchio non è indicato per essere utilizzato da persone (bambini compresi) con ridotte capacità fisiche, sensoriali o mentali, ovvero persone prive di esperienza o conoscenza, a meno che non siano supervisionate o non siano state preventivamente istruite sull'utilizzo del dispositivo da un soggetto responsabile della loro incolumità.
- Non lasciare i materiali da imballaggio (buste di plastica, polistirolo, ecc.) alla portata dei bambini, in quanto potrebbero rappresentare un pericolo per la loro incolumità.
- I bambini devono essere supervisionati da un adulto che impedisca loro di giocare con il dispositivo.
- La sicurezza elettrica dell'apparecchio è garantita esclusivamente in caso di collegamento a una presa adeguatamente dotata di messa a terra, in base a quanto previsto dagli standard di sicurezza in materia di corrente elettrica. Il produttore non potrà essere ritenuto responsabile di danni che potrebbero essere causati dalla mancata messa a terra del dispositivo. In caso di dubbi, rivolgersi a un professionista qualificato.
- In caso di incompatibilità tra la presa e la spina dell'apparecchio, far sostituire la spina con un altro componente idoneo dopo aver contattato un professionista qualificato.
- Si sconsiglia l'utilizzo di adattatori e/o di prolunghe. Se questi elementi sono essenziali ai fini del funzionamento dell'apparecchio, utilizzare solo adattatori o prolunghe conformi alle misure di sicurezza in vigore, assicurandosi che non superino il limite di potenza indicato sugli stessi.
- Se l'apparecchio smette di funzionare, inviarlo esclusivamente a un Centro assistenza tecnica autorizzato. In caso di guasti e/o errori, spegnere il dispositivo senza tentare di ripararlo. Rivolgersi a un Centro di assistenza tecnica autorizzato e richiedere componenti di ricambio e accessori originali.
- L'apparecchio deve essere utilizzato per gli scopi domestici per i quali è stato progettato e in base a quanto descritto nel presente manuale.
- Qualsiasi altro utilizzo sarà considerato non idoneo e, di conseguenza, pericoloso. Il produttore non potrà essere ritenuto responsabile di eventuali danni causati da un utilizzo non corretto, un utilizzo errato e irresponsabile e/o danneggiamenti causati da riparazioni eseguite da personale non qualificato.

- In caso di primo utilizzo, controllare che la tensione della rete domestica coincida con quella indicata sull'apparecchio.
- Per evitare il rischio di shock elettrici, non immergere il dispositivo o il cavo in acqua o altri liquidi.
- Non toccare le superfici bollenti, ma utilizzare il manico.
- **ATTENZIONE:** durante il funzionamento, l'apparecchio potrebbe raggiungere temperature estremamente elevate. Per evitare il rischio di ustioni, incendi e altri danni a persone o materiali a contatto con il forno e la relativa prolunga scoperta e priva di protezione, è necessario adottare una serie di misure essenziali.
- Durante il funzionamento o il raffreddamento del forno, utilizzare il manico per aprirlo o chiuderlo.
- In seguito alla cottura della pietanza, prestare attenzione a non posizionare la testa sulla piastra bollente o nelle vicinanze della stessa durante l'apertura dell'unità, a causa della fuoriuscita di vapore bollente.
- In caso di mancato utilizzo o prima delle operazioni di pulizia, scollegare il dispositivo dalla rete elettrica. Prima di inserire o rimuovere componenti e di eseguire le operazioni di pulizia o di conservazione dell'apparecchio, lasciarlo raffreddare completamente.
- Non lasciare che il cavo penda da bordi di tavoli o piani di lavoro sui quali è appoggiato e fare in modo che non si aggrovigli o che entri in contatto con superfici bollenti. In caso di danneggiamento.
- Non lasciare il dispositivo su fornelli a gas o elettrici accesi o nelle vicinanze di forni tradizionali o forni a microonde in funzione.
- Non utilizzare detergenti abrasivi o caustici.
- Prima di utilizzare il dispositivo, lasciare uno spazio sufficiente in alto e sui lati per garantire un'adeguata circolazione dell'aria. Durante l'uso, non lasciare che il dispositivo entri in contatto con tende, carte da parati, strofinacci da cucina e altri materiali infiammabili.
- **ATTENZIONE:** sulle superfici non termoresistenti, si consiglia di utilizzare un piccolo cuscinetto isolante.
- Non utilizzare alcuna apparecchiatura elettrica se i cavi o le spine sono danneggiati oppure in caso di malfunzionamento o danneggiamento del dispositivo. Restituire l'apparecchio al Centro di assistenza autorizzato della propria zona per sottoporlo a interventi di ispezione, riparazione o manutenzione.
- L'utilizzo di accessori non raccomandati dal produttore del dispositivo potrebbe causare lesioni personali. Il dispositivo non deve essere utilizzato con timer esterni o sistemi di comando a distanza separati.
- Non utilizzare il dispositivo in ambienti esterni.

**QUESTO PRODOTTO È DESTINATO ESCLUSIVAMENTE A USI DOMESTICI.
NON IMMERGERE IL PRODOTTO IN ACQUA.**

CONSERVARE LE ISTRUZIONI

SPECIFICHE

- Potenza: 1450 W
- Tensione: 220 - 240 V~
- Frequenza: 50 - 60 Hz

COMPONENTE

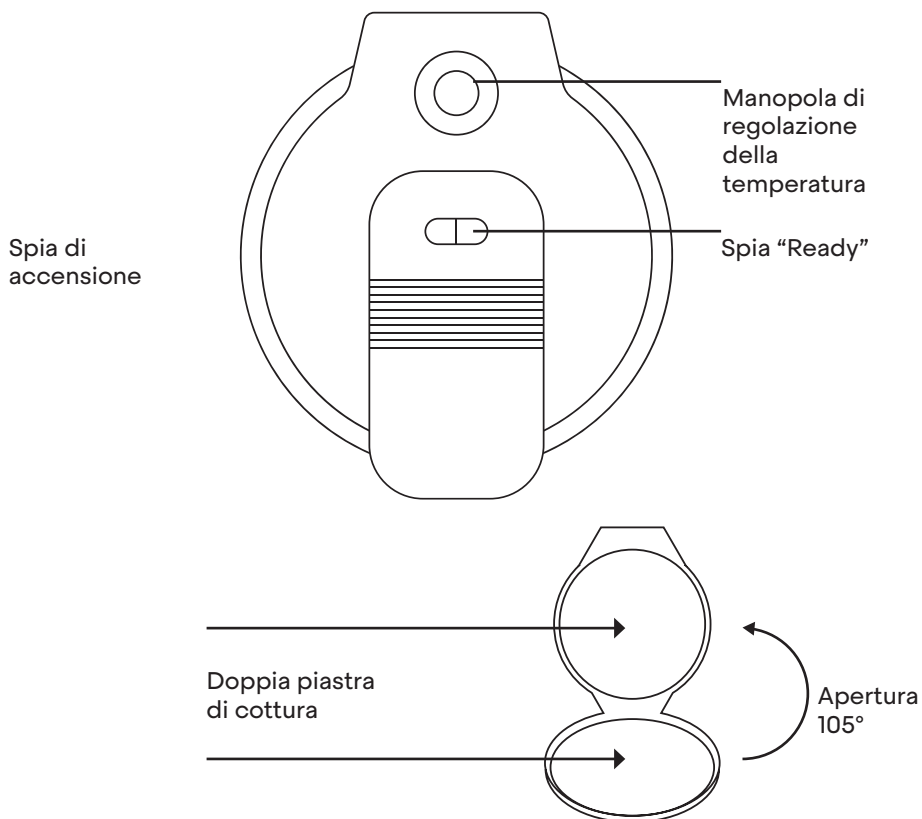

MODALITÀ DI IMPIEGO

- Questo prodotto è destinato esclusivamente a usi domestici.

GUIDA INTRODUTTIVA

1. Rimuovere tutti i materiali di imballaggio ed eventuali adesivi.
2. Strofinare le piastre con un panno o una spugna inumiditi per rimuovere eventuali accumuli di polvere. Asciugare con un panno morbido o tovaglioli di carta.
3. Individuare il punto in cui verrà utilizzata l'unità, lasciando uno spazio sufficiente tra il retro del dispositivo e la parete per consentire una circolazione ottimale del calore senza danneggiare muri e mobiletti.
4. Collegare la spina a una presa elettrica standard, ruotare la manopola di regolazione della temperatura impostandola sulla posizione appropriata (la piastra superiore e la piastra inferiore sono accese) e preriscaldare il forno prima dell'uso (l'operazione richiede circa 3-5 minuti). Il forno è ora pronto all'uso. In caso di primo utilizzo, si consiglia di cospargere la superficie della piastra con olio o grasso. Per la cottura della pizza: 12-15 minuti in base allo spessore dell'impasto. Per pizze surgelate, 15-20 minuti in base allo spessore dell'impasto. Quando la spia "Ready" si spegne, ciò significa che il forno è pronto e che è possibile avviare la cottura della pietanza.

- Per rimuovere la pizza, non utilizzare utensili di metallo in quanto potrebbero danneggiare il rivestimento antiaderente. Utilizzare sempre spatole, utensili di legno o utensili di silicone termoresistenti.
5. Durante la cottura delle pietanze, fare attenzione a non versare salse, succhi o altri liquidi nell'interstizio tra il forno e l'alloggiamento che non può essere pulito durante il raffreddamento del dispositivo.
 6. Importante: dall'interstizio tra le piastre di cottura potrebbe fuoriuscire del vapore. Fare in modo che mani e viso non entrino in contatto con il vapore.
 7. Dopo l'uso, scollegare l'unità dalla presa elettrica e lasciarla raffreddare a temperatura ambiente prima delle operazioni di pulizia.







MANUTENZIONE E PULIZIA

- Importante: prima di eseguire le operazioni di pulizia, scollegare dalla corrente e lasciare raffreddare l'unità. Non immergere mai la macchina in acqua o altri liquidi.
- Strofinare il coperchio, la base e le piastre di cottura con un panno inumidito e un sapone o un detersivo per piatti non abrasivo. Strofinare con un panno pulito, morbido e inumidito e asciugare con uno strofinaccio.
- Conservazione: conservare la macchina pulita in un luogo asciutto e pulito.
- Importante: non conservare mai il prodotto quando è ancora caldo o collegato alla corrente.
- Importante: non avvolgere il cavo stringendolo intorno all'apparecchio. Non esercitare alcuna pressione sul cavo durante l'inserimento all'interno dell'unità, in quanto potrebbe usurarsi o rompersi.

GUIDA AI TEMPI DI COTTURA

- Pizza (impasto surgelato da cuocere) 370 gr: 9 min
- Pizza (impasto surgelato precotto) 400 gr: 9 min
- Pizza (impasto non surgelato) 550 gr: 13 min
- Torta (impasto surgelato) 295 gr: 8 min
- Flammkuchen (impasto crudo e surgelato) 260 gr: 8 min
- Torta di mele (impasto non surgelato) 700 gr: 25 min
- Quiche (impasto non surgelato) 360 gr: 18 min

SPIEGAZIONE DEI SIMBOLI

	Leggere il manuale di istruzioni		L'imballaggio può essere riutilizzato o riciclato. Smaltire il materiale di imballaggio non più necessario correttamente.
	Il produttore di imballaggi contribuisce ai costi del sistema di raccolta e riciclaggio dei rifiuti "Green Point".		Questo prodotto può essere tranquillamente utilizzato a contatto con gli alimenti.
	Se si riscontrano danni durante il disimballaggio del prodotto, contattare immediatamente il rivenditore.		L'imballaggio può essere riutilizzato o riciclato. Smaltire il materiale di imballaggio non più necessario correttamente.
	Dichiarazione di conformità. I prodotti con questo simbolo corrispondono allo Spazio economico europeo. La dichiarazione di conformità UE è disponibile presso il produttore.		

CONSERVAZIONE

Se necessario, spostalo in un luogo fuori dalla portata di bambini e animali domestici.

SMALTIMENTO ECOLOGICO

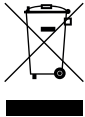
	Questo simbolo indica che in tutta l'UE il prodotto non deve essere smaltito con gli altri rifiuti domestici. Per evitare gli eventuali danni all'ambiente o alla salute umana derivanti da uno smaltimento incontrollato dei rifiuti, riciclare il prodotto in modo responsabile, promuovendo il riutilizzo sostenibile delle risorse materiali. Per restituire il dispositivo usato, servirsi dei sistemi di resa e raccolta, oppure rivolgersi al rivenditore al dettaglio presso il quale è stato acquistato il prodotto. I rivenditori sono in grado di ritirare questo prodotto per un riciclaggio rispettoso dell'ambiente.
--	--

GARANZIA

- Il produttore concede una garanzia in conformità con le leggi del paese di residenza del cliente per un periodo minimo di un anno dalla data di vendita del dispositivo all'utente finale.
- La garanzia copre solo i difetti di materiale o di fabbricazione.
- Le riparazioni in garanzia devono essere eseguite solo da un centro di assistenza autorizzato. Quando si invia un reclamo in garanzia, è necessario presentare la fattura di acquisto originale (con la data di acquisto).
- La garanzia non si applica a:
 - Uso normale
 - Uso scorretto, ad es. Sovraccarico del dispositivo con accessori non approvati
 - Uso della forza, danni da influenze esterne
 - Danni causati dalla mancata osservanza del manuale utente, ad es. B. Collegamento a un'alimentazione non idonea o mancato rispetto delle istruzioni di installazione
 - Dispositivo parzialmente o completamente smontato

DICHIARAZIONE DI CONFORMITÀ CE

Noi: Arovo BV, Doblijn 26, 1046 BN Amsterdam, The Netherlands, www.arovo.com, dichiariamo sotto la nostra esclusiva responsabilità che il prodotto:

Article number: 670824 - Article name: Pizza Oven - Barcode: 2000006708243

- a. L'oggetto della dichiarazione sopra descritta corrisponde alle leggi di armonizzazione applicabili dell'Unione: LVD, EMC.
- b. Soddisfa le condizioni previste dalle seguenti norme armonizzate: EN60335-1:2012+A11+A13+A1+A2+A14; EN60335-2-9:2003+A1+A2+A12+A13; EN 62233:2008; EN55014-1:2017; EN55014-2:2015; EN61000-3-3:2013; EN61000-3-2:2014

In conformità con la nostra politica di miglioramento continuo del prodotto, ci riserviamo il diritto di apportare modifiche tecniche e visive senza preavviso. L'ultima versione di questo manuale è disponibile su www.arovo.com/manuals.



ADVERTENCIAS IMPORTANTES, GUARDE ESTAS INSTRUCCIONES

Siempre se deben seguir las siguientes precauciones de seguridad para reducir el riesgo de descargas eléctricas, lesiones personales o incendios. Es importante leer todas estas instrucciones detenidamente antes de utilizar el producto y guardarlas para futuras consultas o para nuevos usuarios.

Lea todas las instrucciones antes de usar.

Al usar aparatos eléctricos, siempre se deben seguir las precauciones básicas de seguridad, incluidas las siguientes:

- Lea todas las instrucciones y guárdelas para futuras consultas.
- Después de retirar el embalaje, asegúrese de que el producto esté completo. En caso de duda, no utilice la unidad y consulte a un Centro de asistencia técnica autorizado.
- Este electrodoméstico no está diseñado para que lo utilicen personas (incluidos niños) con capacidades físicas, sensoriales o mentales reducidas, o con falta de experiencia o conocimiento, a menos que hayan sido a través de una persona responsable de su seguridad, supervisión o instrucción antes del uso de este dispositivo.
- No deje materiales de embalaje (bolsas de plástico, poliestireno, etc.) al alcance de los niños porque pueden resultar peligrosos.
- Los niños deben ser supervisados para asegurarse de que no jueguen con el dispositivo.
- La seguridad eléctrica del aparato está garantizada solo si está enchufado a una toma de corriente con conexión a tierra eficiente, como lo proporcionan los estándares de seguridad de la corriente eléctrica. El fabricante no se hace responsable de los daños que se produzcan debido a la falta de conexión a tierra del dispositivo. En caso de duda, contacte con un profesional calificado.
- En caso de incompatibilidad entre la toma y el enchufe del aparato, cambie el enchufe por otro adecuado contactando con personal cualificado.
- No recomendamos el uso de adaptadores y / o extensiones. Si estos elementos son imprescindibles, utilice únicamente adaptadores extensiones que cumplan con los estándares de seguridad en potencia, asegurándose de no superar el límite de potencia indicado en el adaptador y / o en la extensión.
- Si el aparato deja de funcionar, envíelo únicamente a un Centro de Asistencia Técnica autorizado. En caso de avería y / o errores, apague el dispositivo sin intentar repararlo. Diríjase a un Centro de Asistencia Técnica autorizado y solicite la obtención de repuestos y accesorios originales.
- El aparato debe utilizarse para los fines domésticos para los que fue diseñado y como se describe en este manual.
- Cualquier otro uso se considera no coherente y, por tanto, peligroso. El fabricante no se hace responsable de los daños causados como resultado del mal uso, uso erróneo e irresponsable y / o daños por reparaciones realizadas por personal no calificado.
- Antes del primer uso, debe comprobar si el voltaje de su red doméstica coincide con el indicado en el aparato.
- Como protección contra descargas eléctricas, no sumerja el dispositivo ni el cable

en agua ni en ningún otro líquido.

- No toque superficies calientes, use el mango.
- **PRECAUCIÓN:** Cuando el aparato está en funcionamiento, provoca temperaturas muy altas. Se deben tomar las medidas necesarias para evitar el riesgo de quemaduras, fuego y otros daños a personas o materiales en contacto con la bandeja de horno y su extensión que se expone al exterior sin tapa.
- Durante el uso o enfriamiento del dispositivo, use el asa para abrir o cerrar la sartén.
- Después de cocinar su plato, tenga cuidado de no poner la cabeza sobre o cerca de la placa caliente al abrir la unidad, debido al vapor muy caliente.
- Desenchufe el aparato cuando no esté en uso y antes de limpiar. Deje enfriar antes de poner o quitar piezas y antes de limpiar o guardar el aparato.
- No deje que el cable cuelgue del borde de la mesa o encimera donde se encuentra, no deje el enredo ni esté en contacto con superficies calientes. Donde presente algún daño.
- No deje su dispositivo sobre un quemador de gas o una placa calefactora eléctrica, o cerca de un horno caliente en funcionamiento o un horno microondas.
- No utilice limpiadores abrasivos o cáusticos.
- Antes de usar el dispositivo, deje suficiente espacio arriba y a los lados para que el aire circule correctamente. No permita que el dispositivo entre en contacto con cortinas, papel tapiz, toallas de cocina y otros materiales inflamables durante su uso.
- **PRECAUCIÓN:** en superficies donde el calor puede ser un problema, se recomienda utilizar una pequeña almohadilla aislante.
- No opere ningún electrodoméstico con un cable o enchufe dañado, o después de que el electrodoméstico haya fallado o haya sido dañado de alguna manera. Devuelva el aparato al centro de servicio autorizado más cercano para que lo examinen, reparen o ajusten.
- El uso de accesorios no recomendados por el fabricante del aparato puede causar lesiones. El dispositivo no está diseñado para ser operado por un temporizador externo o un sistema de control remoto separado.
- No lo use al aire libre.

**ESTE PRODUCTO ES PARA USO DOMÉSTICO ÚNICAMENTE.
NO SUMERJA ESTE PRODUCTO EN AGUA.**

GUARDE LAS INSTRUCCIONES

ESPECIFICACIONES

- Voltaje: 220-240V~
- Frecuencia: 50/60Hz
- Potencia: 1450W

COMPONENTE

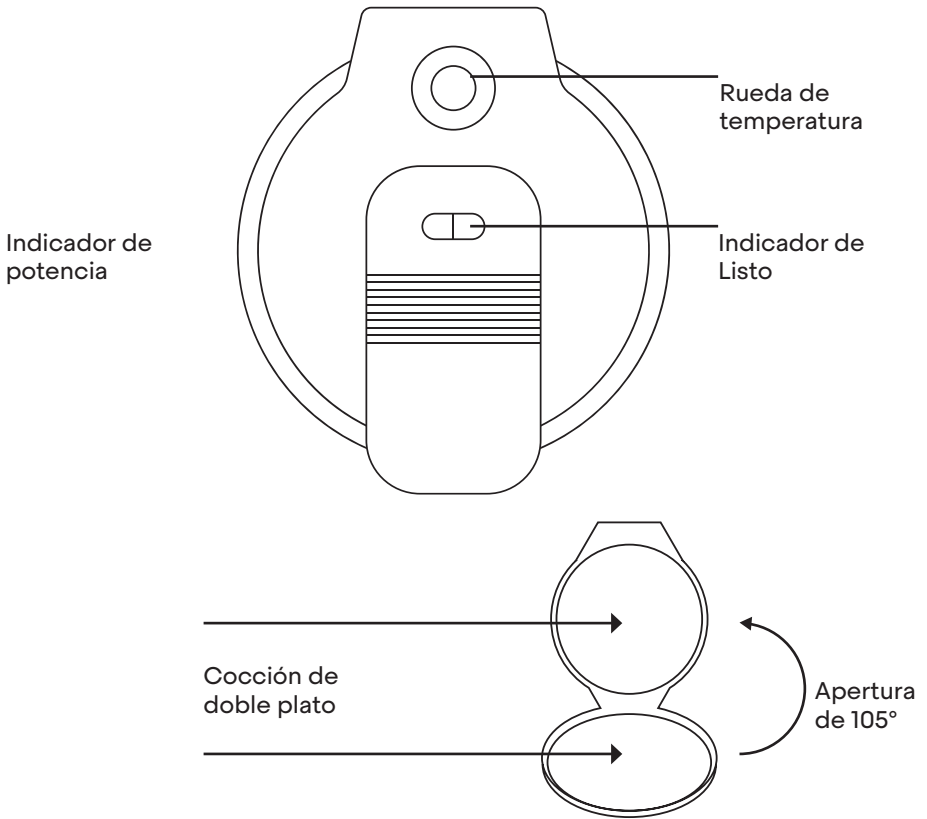

INSTRUCCIONES DE USO

- Este producto es únicamente para uso doméstico.

CÓMO EMPEZAR

1. Retire todo el material de embalaje y las pegatinas.
2. Limpie las placas con un paño húmedo o una esponja para eliminar el polvo. Seque con un paño suave o toallas de papel.
3. Seleccione un lugar donde utilizar el aparato, dejando suficiente espacio entre la parte posterior de éste y la pared para permitir que el calor fluya sin dañar los armarios y las paredes.
4. Enchufe el cable en una toma de corriente estándar, gire la perilla de temperatura a la posición adecuada (la alimentación de las placas hacia arriba y hacia abajo están encendidas), precaliente la sartén antes de usarla, pasa unos 3-5 minutos precalentando. Entonces está listo para cocinar. Para el primer uso, es mejor aplicar un poco de aceite o grasa a la placa. Para una pizza: de 12 a 15 minutos dependiendo del grosor de la masa. Para una pizza congelada de 15 a 20 minutos dependiendo del grosor de la masa. Cuando el indicador de Listo se apaga, la sartén está lista y entonces puede comenzar a cocinar. Para quitar la pizza, no use utensilios de metal:

- pueden dañar el revestimiento antiadherente. Utilice siempre una espátula, utensilios de madera o utensilios de silicona resistentes al calor.
5. Al cocinar, tenga cuidado de no derramar salsa o jugo o cualquier líquido en el espacio entre la bandeja para hornear y la carcasa ya que no puede ser limpiada durante su enfriamiento.
 6. Importante: Puede que salga vapor entre las placas de cocción. Se debe tener cuidado para evitar que las manos o la cara entren en contacto con el vapor.
 7. Después de su uso, desenchufe la unidad de la toma de corriente y deje que se enfríe a temperatura ambiente antes de limpiarla.







CUIDADO Y LIMPIEZA

- Importante: Desenchufe y deje que se enfríe antes de limpiar. Nunca sumerja la máquina en agua o cualquier otro líquido.
- Limpie la tapa, la base y las placas de cocción con un paño húmedo y un jabón no abrasivo o detergente para lavavajillas. Limpiar con un paño limpio, suave y húmedo y secar con una toalla.
- Almacenamiento: Guarde el aparato limpio en un lugar limpio y seco.
- Importante: nunca lo guarde mientras aún esté caliente o enchufado.
- Importante: nunca enrolle el cable con fuerza alrededor del aparato. No ejerza ninguna tensión sobre el cable donde entra a la unidad, ya que esto podría hacer que se deshilache y se rompa.

ORIENTACIÓN DEL TIEMPO DE COCCIÓN

- Pizza (Masa congelada para hornear) 370 gr: 9 min
- Pizza (masa precocida congelada) 400 gr: 9 min
- Pizza (masa no congelada) 550 gr: 13 min
- Tarta (masa congelada) 295 gr: 8 min
- Tarta flambeada (crudo congelado) 260 gr: 8 min
- Tarta de manzana (masa no congelada) 700 gr: 25 min
- Quiche Lorraine (masa no congelada) 360 gr: 18 min
- Pastel de cocción: aproximadamente 3-5 min



EXPLICACIÓN DE SÍMBOLOS

 <p>Leer el manual de instrucciones</p>	 <p>El embalaje se puede reutilizar o reciclar. Deseche adecuadamente el material de embalaje que ya no necesite.</p>
 <p>El fabricante de envases contribuye a los costes del sistema de recogida y reciclaje de residuos "Green Point".</p>	 <p>Este producto se puede utilizar de forma segura en contacto con alimentos.</p>
 <p>Si encuentra algún daño mientras desembala el producto, comuníquese con su distribuidor inmediatamente.</p>	 <p>El embalaje se puede reutilizar o reciclar. Deseche adecuadamente el material de embalaje que ya no necesite.</p>
 <p>Declaración de conformidad. Los productos con este símbolo corresponden al Espacio Económico Europeo. La declaración de conformidad de la UE está disponible a través del fabricante.</p>	

ALMACENAMIENTO

Si es necesario, muévelo a un lugar fuera del alcance de niños y mascotas.

ELIMINACIÓN ECOLÓGICA

 	<p>Esta marca indica que el producto no debe eliminarse con otros desechos de la casa en el marco normativo de la UE. Para evitar dañar el medio ambiente o la salud humana debido al vertido incontrolado de residuos, recicle el dispositivo responsablemente para promover una reutilización sostenible de los recursos materiales. Para devolver el dispositivo usado, utilice los sistemas de devolución y recogida o contacte con la tienda en la que adquirió el producto. Las tiendas pueden recoger el producto para reciclarlo de manera respetuosa con el medio ambiente.</p>
--	--

GARANTÍA

- El fabricante otorga una garantía de acuerdo con las leyes del país de residencia del cliente por un período mínimo de un año a partir de la fecha de venta del dispositivo al usuario final.
- La garantía cubre solo defectos de material o de fabricación.
- Las reparaciones en garantía solo deben ser realizadas por un centro de servicio autorizado. Al enviar un reclamo de garantía, se debe presentar la factura de compra original (con la fecha de compra).
- La garantía no se aplica a:
 - Uso normal
 - Uso incorrecto, p. Ej. Sobrecargar el dispositivo con accesorios no aprobados
 - Uso de fuerza, daño por influencias externas
 - Daños causados por el incumplimiento del manual de usuario, p. Ej. B. Conexión a una fuente de alimentación inadecuada o incumplimiento de las instrucciones de instalación
 - Dispositivo parcial o totalmente desmontado

DECLARACIÓN DE CONFORMIDAD

Nosotros: AROVO BV, Doblijn 26, 1046 BN Amsterdam, PAÍSES BAJOS, www.arovo.com, declaramos bajo nuestra exclusiva responsabilidad que el producto:

Article number: 670824 - Article name: Pizza Oven - Barcode: 2000006708243

- a. El objeto de la declaración descrita anteriormente corresponde a las leyes de armonización apli-cables de la Unión: LVD, EMC.
- b. Cumple las condiciones establecidas en las siguientes normas armonizadas: EN60335-1:2012+A11+A13+A1+A2+A14; EN60335-2-9:2003+A1+A2+A12+A13; EN 62233:2008; EN55014-1:2017; EN55014-2:2015; EN61000-3-3:2013; EN61000-3-2:2014

De acuerdo con nuestra política de mejora continua de productos, nos reservamos el derecho de realizar cambios técnicos y visuales sin previo aviso. La última versión de este manual está disponible en www.arovo.com/manuals.



PRECAUÇÕES DE SEGURANÇA IMPORTANTES

As seguintes precauções de segurança devem ser sempre seguidas, para reduzir o risco de choque elétrico, lesões pessoais ou incêndio. É importante que leia todas estas instruções cuidadosamente antes de usar o produto e guardá-las para consulta futura ou para novos utilizadores.

Leia todas as instruções antes da utilização.

Ao utilizar aparelhos elétricos, devem ser sempre seguidas as precauções básicas de segurança, incluindo o seguinte:

- Leia todas as instruções e guarde-as para consulta futura.
- Após retirar a embalagem, certifique-se de que o produto está completo. Em caso de dúvida, não utilize a unidade e consulte um centro de assistência técnica autorizado.
- Este aparelho não está destinado a ser utilizado por pessoas (incluindo crianças) com capacidades físicas, sensoriais ou mentais reduzidas, ou com falta de experiência ou conhecimento, a menos que uma pessoa seja responsável pela sua segurança, supervisão ou instrução prévia relativamente à utilização do dispositivo.
- Não deixe os materiais de embalagem (sacos plásticos, poliestireno, etc.) ao alcance das crianças porque podem ser perigosos.
- As crianças devem ser supervisionadas para assegurar que não brincam com o dispositivo.
- A segurança elétrica do aparelho apenas é garantida se estiver ligado a uma tomada com aterramento eficiente, conforme as normas de segurança da corrente elétrica. O fabricante não se responsabilizará por danos que ocorram devido à inexistência de ligação à terra do dispositivo. Em caso de dúvida, entre em contacto com um profissional qualificado.
- Em caso de incompatibilidade entre a tomada e a ficha do aparelho, solicite a substituição da ficha por outra mais adequada, entrando em contacto com pessoal qualificado.
- Não recomendamos a utilização de adaptadores e/ou extensões. Se estes elementos forem essenciais, utilize apenas extensões adaptadoras que cumpram as normas de segurança na alimentação, garantindo que não ultrapassam o limite de potência indicado no adaptador e/ou na extensão.
- Caso o aparelho pare de funcionar, envie-o apenas para um Centro de Assistência Técnica aprovado. Em caso de falha e/ou erros, desligue o aparelho sem efetuar qualquer tentativa de o reparar. Contacte um Centro de Assistência Técnica autorizado e solicite peças de reposição e acessórios originais.
- O aparelho deve ser utilizado para fins domésticos para os quais foi concebido e conforme descrito no presente manual.
- Qualquer outra utilização é considerada como inconsistente e, portanto, perigosa. O fabricante não pode ser responsabilizado por quaisquer danos causados como resultado de uso indevido, uso incorreto e uso irresponsável e/ou danos causados por reparações realizadas por pessoal não qualificado.
- Antes da primeira utilização deve verificar se a tensão da sua rede doméstica coincide com a indicada no aparelho.
- Como proteção contra choques elétricos, não coloque o dispositivo ou o cabo em água ou em qualquer outro líquido.

- Não toque nas superfícies quentes, use a pega.
- CUIDADO: Quando o aparelho está em utilização, causa temperaturas muito elevadas. Devem ser tomadas as medidas necessárias para evitar o risco de queimaduras, incêndio e outros danos às pessoas ou materiais em contacto com a assadeira e sua extensão que fica exposta do lado de fora sem tampa.
- Durante a utilização ou resfriamento do dispositivo, use a pega para abrir ou fechar a assadeira.
- Depois de cozinhar o seu prato, tenha cuidado para não colocar a cabeça sobre ou perto da placa de aquecimento ao abrir a unidade, devido ao vapor muito quente.
- Desligue da tomada quando não estiver em utilização e antes de proceder à sua limpeza. Deixe esfriar antes de colocar ou retirar peças e antes da limpeza ou armazenamento do aparelho.
- Não deixe o cabo pendurado na borda de uma mesa ou bancada onde esteja colocado, não o deixe enrolado nem em contacto com superfícies quentes. Onde existir qualquer dano.
- Não deixe o dispositivo num queimador a gás ou fogão elétrico ou junto a um forno quente ou forno micro-ondas em funcionamento.
- Não use produtos de limpeza abrasivos ou cáusticos.
- Antes de usar o dispositivo, deixe espaço suficiente no topo e nas laterais para uma circulação de ar correta. Não deixe o dispositivo entrar em contacto com as cortinas, papel de parede, toalhas de cozinha e outros materiais inflamáveis durante a utilização.
- CUIDADO: em superfícies onde o calor pode ser um problema, é recomendada a utilização de uma pequena placa isolante
- Não opere qualquer aparelho com um cabo de alimentação ou ficha danificada ou após avaria ou qualquer dano ao aparelho. Devolva o aparelho à instalação de serviço autorizado mais próxima para verificação, reparação ou ajuste.
- A utilização de acessórios não recomendados pelo fabricante do aparelho pode causar lesões. O dispositivo não está destinado a ser operado por um temporizador externo ou por um sistema de controlo remoto separado.
- Não use no exterior.

**ESTE PRODUTO É APENAS PARA USO DOMÉSTICO.
NÃO IMERGIR ESTE PRODUTO EM ÁGUA.**

GUARDE ESTAS INSTRUÇÕES

DADOS TÉCNICOS

- Potência: 1450 W
- Tensão: 220 - 240 V~
- Frequência: 50 - 60 Hz

COMPONENTE

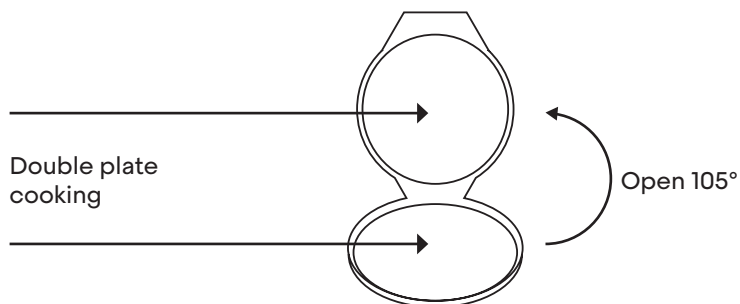
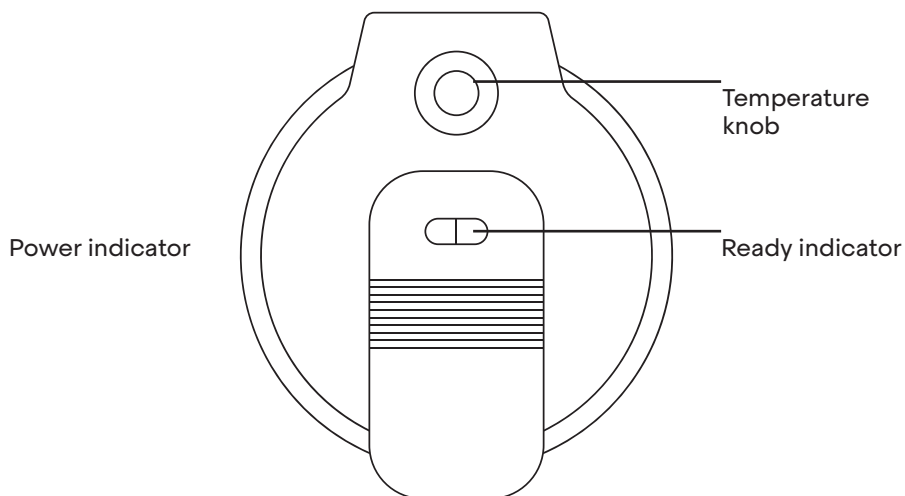

UTILIZAÇÃO

- Este produto é apenas para uso doméstico.

COMEÇAR A USAR

1. Remova todos os materiais de embalagem e quaisquer adesivos.
2. Limpe as placas com um pano húmido ou esponja para remover o pó. Seque com um pano macio ou toalhas de papel.
3. Escolha um local onde a unidade será usada, deixando espaço suficiente entre a parte traseira da unidade e a parede para permitir que o calor flua sem danificar os armários e as paredes.
4. Ligue o cabo a uma tomada elétrica padrão, rode o botão de temperatura para a posição apropriada (a alimentação das placas de cima e de baixo está ligada), preaqueça a assadeira antes de usar, a qual demora cerca de 3-5 minutos a preaquecer. Depois estará pronto para cozinhar. Para a primeira utilização, é melhor aplicar um pouco de óleo ou gordura na placa. Para uma pizza: 12 a 15 minutos dependendo da espessura da massa. Para pizza congelada, 15 a 20 minutos dependendo da espessura da massa. Quando o indicador de pronto se desligar, a assadeira está pronta, pode começar a cozinhar. Para retirar a pizza, não use

- utensílios de metal: podem danificar o revestimento antiaderente. Use sempre uma espátula, utensílios de madeira ou utensílios de silicone resistentes ao calor.
5. Ao cozinhar, tome cuidado para não derramar molho, sumo ou qualquer líquido no espaço entre a assadeira e o invólucro que não pode ser limpo enquanto estiver a arrefecer.
 6. Importante: Poderá ocorrer vapor entre as placas de aquecimento. Deve ter-se cuidado para evitar que as mãos ou o rosto entrem em contacto com o vapor.
 7. Após a utilização, desligue a unidade da tomada elétrica e deixe esfriar à temperatura ambiente antes de efetuar a limpeza.

TRATAMENTO E LIMPEZA

- Importante: Desligue e deixe esfriar antes de efetuar a limpeza. Nunca mergulhe a máquina em água ou qualquer outro líquido.
- Limpe a tampa, a base e as placas de aquecimento com um pano húmido e um sabão não abrasivo ou detergente para a louça. Limpe com um pano limpo, macio e humedecido e seque com uma toalha.
- Armazenamento Armazene a máquina limpa num local limpo e seco.
- Importante: Nunca o armazene enquanto estiver quente ou ligado.
- Importante: Nunca enrole firmemente o cabo ao redor do aparelho. Não faça pressão sobre o cabo onde este entra na unidade, pois isso pode causar o desgaste e a rutura do cabo.

GUIA DO TEMPO DE CONFEÇÃO

- Pizza (massa congelada para cozer) 370 gr: 9 min
- Pizza (massa congelada pré-cozinhada) 400 gr: 9 min
- Pizza (massa não congelada) 550 gr: 13 min
- Tarte (massa congelada) 295 gr: 8 min
- Flammenkueche (congelada em cru) 260 gr: 8 min
- Tarte de maçã (massa não congelada) 700 gr: 25 min
- Quiche Lorena (massa não congelada) 360 gr: 18 min



EXPLICAÇÃO DOS SÍMBOLOS

 <p>Ler o manual de operação</p>	 <p>A embalagem pode ser reutilizada ou reciclada. Elimine adequadamente qualquer material de embalagem que já não seja necessário.</p>
 <p>O fabricante da embalagem contribui para os custos da separação de resíduos e para o sistema de reciclagem "Green Dot".</p>	 <p>Este produto é seguro de ser usado em contacto com os alimentos.</p>
 <p>Se notar quaisquer danos de transporte ao desembalar o produto, entre imediatamente em contacto com o revendedor.</p>	 <p>A embalagem pode ser reutilizada ou reciclada. Elimine adequadamente qualquer material de embalagem que já não seja necessário.</p>
 <p>Declaração de conformidade. Os produtos marcados com este símbolo estão em conformidade com o Espaço Económico Europeu. A Declaração de Conformidade da UE pode ser solicitada ao fabricante.</p>	

ARMAZENAMENTO

Se for necessário, coloque-a numa posição fora do alcance de crianças e animais de estimação.

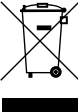
ELIMINAÇÃO ECOLÓGICA

 	<p>Esta marcação indica que este produto não deve ser eliminado juntamente com outros resíduos domésticos na UE. Para evitar possíveis danos ao meio ambiente ou à saúde humana como consequência da eliminação descontrolada de resíduos, recicle-o com responsabilidade para promover a reutilização sustentável dos recursos materiais. Para devolver o seu aparelho usado, utilize os sistemas de recolha e devolução ou contacte o revendedor onde o produto foi adquirido. Estas entidades poderão providenciar a reciclagem ambientalmente segura deste produto.</p>
--	---

GARANTIA

- O fabricante fornece garantia de acordo com a legislação do próprio país de residência do cliente, com um mínimo de 1 ano, a partir da data em que o aparelho é vendido ao utilizador final.
- A garantia cobre apenas defeitos de materiais ou de fabricação.
- As reparações ao abrigo da garantia devem ser efetuadas por um centro de serviço autorizado. Ao fazer uma reclamação de garantia, o talão de compra (com a data de compra) deve ser entregue.
- A garantia não se aplicará em caso de:
 - Desgaste normal.
 - Utilização incorreta, por exemplo sobrecarga do aparelho, utilização de acessórios não aprovados.
 - Uso de força, danos causados por influências externas.
 - Danos causados pelo incumprimento do manual do utilizador como, por exemplo, ligação a uma fonte de alimentação inadequada ou incumprimento das instruções de instalação.
 - Aparelhos parcial ou totalmente desmantelados

DECLARAÇÃO DE CONFORMIDADE

Nós: Arovo BV, Doblign 26, 1046 BN Amsterdam, The Netherlands, www.arovo.com, declaramos sob a nossa responsabilidade que o produto:

N.º do artigo: 670824 - Nome do artigo: Pizza Oven - Código de barras: 2000006708243

- a. O objeto da declaração acima descrito está em conformidade com a legislação de harmonização da União aplicável: LVD, EMC.
- b. Cumpre as condições estabelecidas nas seguintes normas harmonizadas: EN60335-1:2012+A11+A13+A1+A2+A14; EN60335-2-9:2003+A1+A2+A12+A13; EN 62233:2008; EN55014-1:2017; EN55014-2:2015; EN61000-3-3:2013; EN61000-3-2:2014

De acordo com nossa política de melhoria contínua do produto, reservamos o direito de efetuar alterações técnicas e ópticas sem aviso prévio. A versão atual deste manual de instruções pode ser encontrada em www.arovo.com/manuals.



MasterChef
THE TV SERIES

Imported by
Casa International NV
Domuslaan 4
2250 Olen – Belgium

www.casashops.com

Made in China

Item no.: 670824
Batch no.: 119409

©2021 Shine TV Limited. MasterChef and the MasterChef logo are registered trademarks of Shine TV Limited and its affiliates. Licensed by Banijay Group. All Rights Reserved.