



Klöber Duera

Système de commande
Gebruiksaanwijzing

Pour être mieux assis.
Beter zitten.

KLÖBER 

The Klöber logo symbol consists of a stylized, circular graphic element. It features a thick, dark grey outer ring that is open on the right side, with a smaller, solid dark grey circle inside it, positioned towards the bottom left of the outer ring's opening.

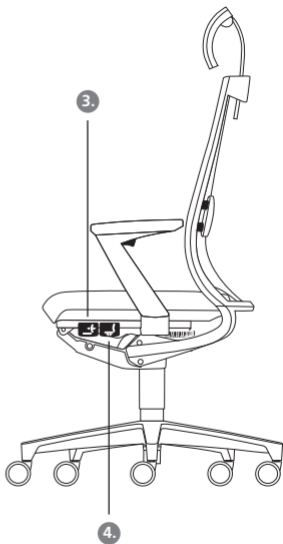
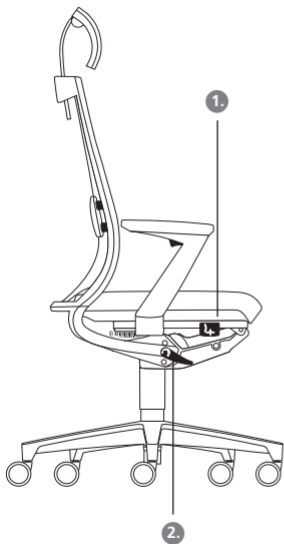

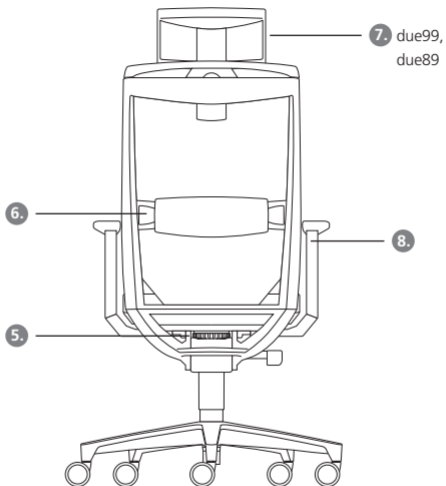

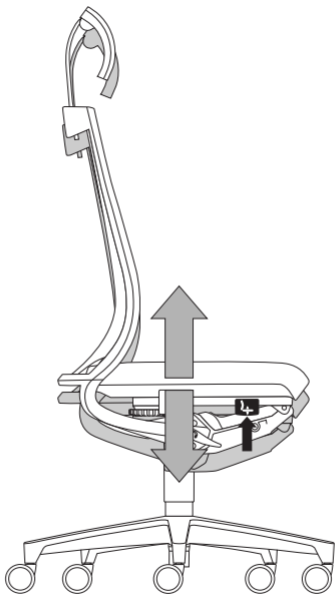

1. Réglage en hauteur de l'assise

La hauteur de l'assise de votre siège pivotant est réglable en continu par le biais d'un vérin pneumatique.

Pour ce faire, repousser vers le haut la manette située devant à droite sous votre siège: il est alors possible de régler la hauteur de l'assise. Le siège monte lorsque vous vous levez et descend sous l'effet de votre poids. Relâchez la manette pour verrouiller la hauteur d'assise.

Un conseil : vous êtes correctement assis lorsque vos jambes forment un angle d'environ 90° au niveau des genoux.

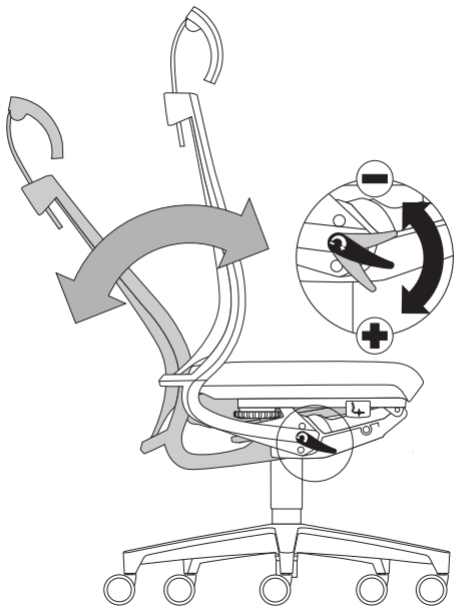

2. Réglage en fonction du poids du corps

Le réglage en fonction de votre poids (force rappel du dossier) s'effectue facilement et rapidement à l'aide d'un levier situé sous le siège. Faites pivoter le levier vers le bas pour augmenter la force de résistance du dossier. Faites pivoter le levier vers le haut pour diminuer la force de résistance du dossier.

Attention ! Le réglage n'est possible que lorsque le dossier est entièrement redressé (aucune pression ne doit alors être exercée sur le dossier).

Un conseil : il est important pour votre confort que la force de résistance du dossier soit bien réglée en fonction de votre poids. Réglez cette force de résistance de telle façon que le dossier vous soutienne parfaitement et confortablement dans n'importe quelle position.

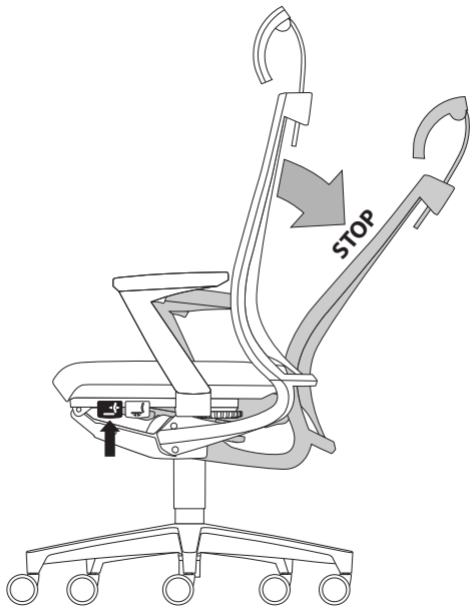

3. Verrouillage du mouvement (assise et dossier)

La médecine du travail recommande de s'asseoir de façon «dynamique», c'est-à-dire qu'il est nécessaire de changer régulièrement la position de son corps pendant le travail.

Si par contre, vous souhaitez travailler pendant un certain temps sans changer de position, il vous est possible de verrouiller le «mouvement synchrone».

Le levier sur le devant à gauche de votre siège est prévu à cet effet. En le tirant vers le haut vous pouvez verrouiller la position d'assise qui vous convient. Pour embrayer à nouveau le système de «mouvement synchrone», il vous suffit de tirer la manette à nouveau vers le haut.

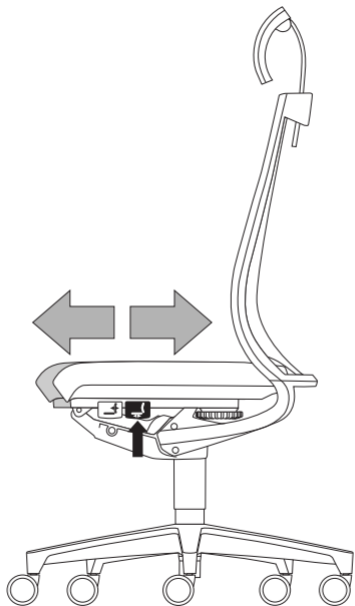

4. Réglage de la profondeur d'assise (en option)

Afin de permettre une adaptation aux différentes morphologies ainsi qu'à la longueur des jambes, il vous est possible de régler la profondeur de l'assise de votre siège.

Pour le réglage, asseyez-vous sur votre siège et tirez vers le haut la touche située sur le côté gauche: vous pouvez alors déplacer l'assise vers l'avant et choisir la profondeur d'assise qui vous convient. Relâchez le levier : l'assise est à nouveau verrouillée.

Un conseil : laissez un espace de la largeur de votre main entre le rebord du siège et le creux de vos genoux.

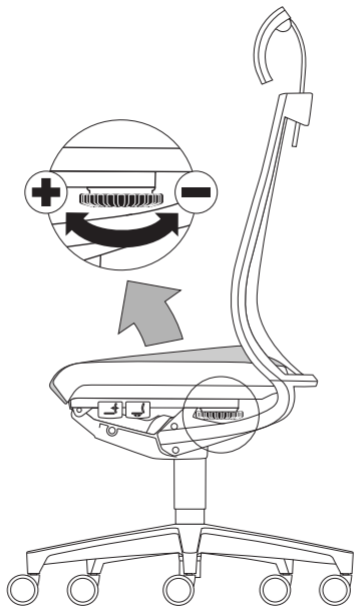

5. Réglage de l'inclinaison de l'assise (en option)

Vous pouvez régler vous-même et en continu le degré d'inclinaison de votre siège. Pour ce faire, levez-vous légèrement et faites tourner vers la droite la molette située à l'arrière sous votre siège : l'arrière du siège monte. Si vous tournez la molette vers la gauche, l'arrière du siège s'abaissera. Le réglage de l'inclinaison de l'assise est toujours combiné avec le réglage en profondeur.

Un conseil : pour être assis correctement, il est recommandé sur le plan ergonomique, d'adopter une légère inclinaison de l'assise vers l'avant. La colonne vertébrale prend alors automatiquement sa courbure naturelle en forme de S.

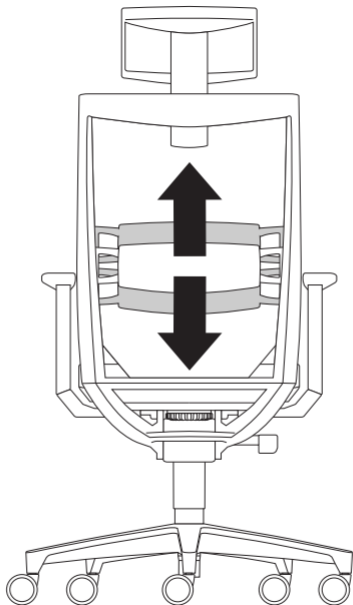

6. Réglage en hauteur du soutien lombaire (en option)

Le soutien lombaire du dossier est réglable en hauteur et peut ainsi être parfaitement adapté à la morphologie de l'utilisateur, surtout dans la région lombaire.

Actionnez le levier du soutien lombaire vers le haut ou vers le bas pour en régler la hauteur.

Un conseil : réglez la hauteur du soutien lombaire de telle sorte que vous ressentiez un soutien agréable de votre région lombaire.

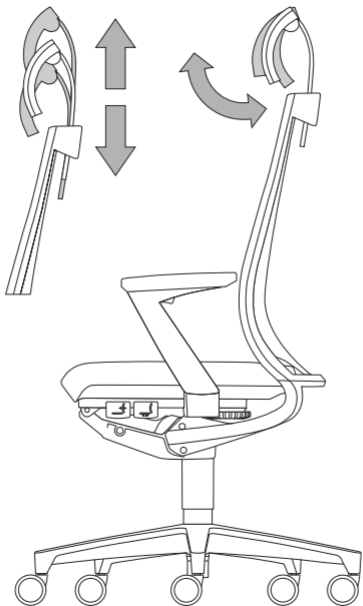

7. Appui-tête (modèles due99 et due89)

L'appui-tête pivotant est également réglable en hauteur.

Pour en régler la hauteur, faites glisser l'appui-tête vers le haut ou vers le bas le long des crans d'arrêt. L'appui-tête est réglable de la même façon en avant ou en arrière.

Tous les modèles de la série Duera peuvent être ultérieurement équipés d'un appui-tête.

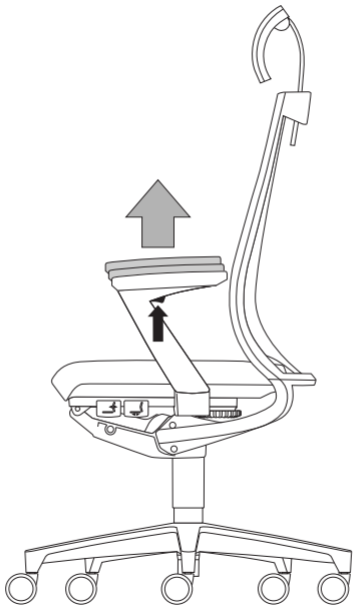

8. Accoudoirs en Z (en option)

Vous pouvez régler la hauteur de vos accoudoirs en Z: pour ce faire, appuyez sur la touche située sous les accoudoirs, sélectionnez votre hauteur préférée et verrouillez en relâchant la touche.

Un conseil : les accoudoirs soulageront efficacement la colonne vertébrale, les épaules et les muscles des bras si ces derniers forment un angle d'environ 90° avec les avant-bras.

D'autres accoudoirs en page suivante.

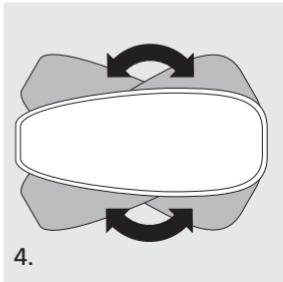
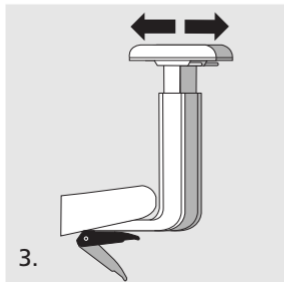
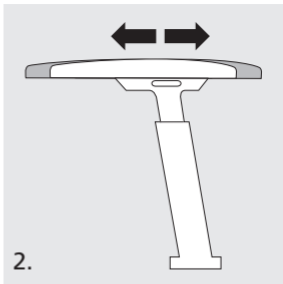
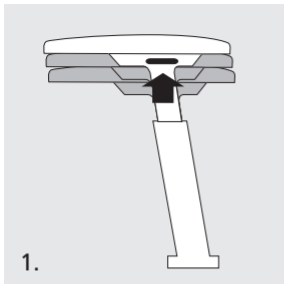

Les accoudoirs Klöber (en option)

	Accoudoir réglable en hauteur	Supports-bras 3D	Supports-bras 4F	Supports-bras MF
1. Réglage en hauteur	10 cm	10 cm	11 cm	11,5 cm
2. Réglage en profondeur	–	Surface d'appui pivotante de 1,5 cm à 180°	5 cm	8 cm
3. Réglage en largeur	3 cm chacun**	Surface d'appui pivotante de 2/3** cm à 180°	2,5 cm chacun (+3 cm)	5 cm chacun (+3 cm)
4. pivotant à droite/à gauche	–	15° et 30°	30°	30°*

* Verrouillable dans n'importe quelle position en appuyant sur la touche située sur la face interne de l'accoudoir.

**Par réglage en largeur sans outils des accoudoirs.

Normes et certificats



De par leur construction selon les techniques de pointe, les sièges de la série Duera satisfont aux exigences des normes en vigueur. Les sièges pivotants Duera sont soumis au contrôle technique de l'agence nationale pour l'artisanat (LGA) de Nuremberg et ont reçu le label allemand du contrôle de sécurité „GS – geprüfte Sicherheit“. Made in Germany.



DIN EN 1335 1-3 Siège de bureau
Type A (Version avec assise réglable)
Type B (Version sans assise réglable)
DIN EN 12529 Roulettes pour sièges pivotants



ANSI/BIFMA x 5.1



Sécurité pour un standard ergonomique de haut niveau, au-delà des exigences de la norme.

Garantie

Vous bénéficiez d'une garantie de 5 ans sur ce siège.

Maintenance

Les parties mécaniques et les pièces mobiles ne nécessitent aucun entretien. Il est toutefois recommandé de nettoyer de temps en temps les roulettes pour en retirer les fibres de la moquette.

Utilisation

Ce siège de bureau ne doit être utilisé qu'en tant que siège et en respectant les obligations générales d'entretien. Il existe un risque d'accident en cas d'utilisation non appropriée (par exemple à la place d'un escabeau, en s'asseyant sur les accoudoirs ou encore en l'exposant à des charges extrêmes).

Roulettes

Le siège est équipé en série avec des roulettes pour moquette. Sur demande, nous tenons à votre disposition des roulettes souples pour sols durs, identifiables à leur bague de roulement d'une couleur différente. Pour des raisons de sécurité, il est nécessaire de changer les roulettes en cas de passage d'un sol recouvert de moquette à un sol dur et inversement.

Remarque importante !

Ne pas chauffer le vérin pneumatique et ne pas tenter de l'ouvrir de force ! Les interventions sur les vérins pneumatiques et leur remplacement doivent uniquement être assurés par un personnel spécialisé et formé à cet effet.

Klöber GmbH

Hauptstraße 1, 88696 Owingen, Germany
www.kloeber.com, info@kloeber.com

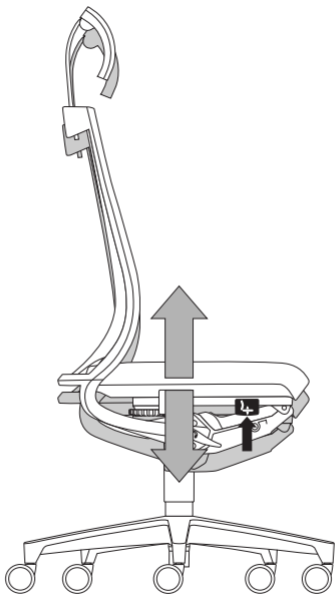

1. Zithoogte-instelling

De zithoogte van uw bureau draaistoel kan door een gasdrukveer traploos in hoogte worden versteld.

Trek daartoe de knop onder de zitting rechts vooraan naar boven: de zithoogte kan ingesteld worden. Door de zitting te ontlasten gaat deze naar boven. Bij belasting gaat de zitting naar beneden.

Knop loslaten: de zithoogte is gefixeerd.

Tip!

U zit correct wanneer dijbeen en onderbeen een hoek van ongeveer 90° vormen.

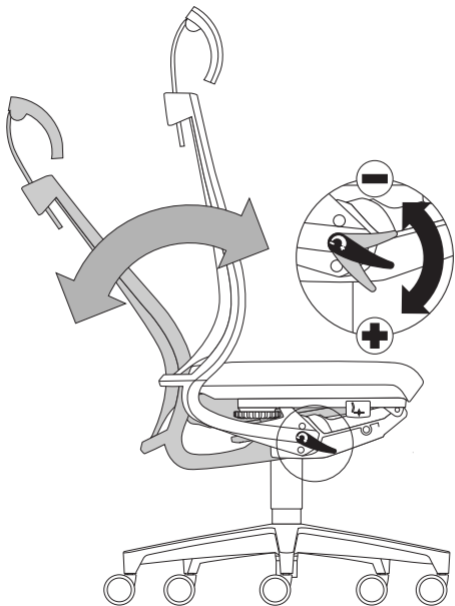

2. Individuele gewichtsinstelling

De individuele gewichtsinstelling (terugstelkracht van de leuning) geschiedt door een praktische snelverstelling met behulp van een hendel onder de zitting. Hendel naar beneden draaien: de tegendruk van de leuning wordt sterker. Hendel naar boven draaien: de tegendruk van de leuning wordt zwakker.

Nota bene! De afstelling is slechts mogelijk in de voorste stand van de rugleuning (volledige ontlasting van de rugleuning)!

Tip! Belangrijk voor een goede zithouding is de correcte afstelling van de tegendruk van de rugleuning op uw lichaamsgewicht. Stel de tegendruk zo in dat u in elke zithouding goed en comfortabel door de rugleuning wordt gesteund.

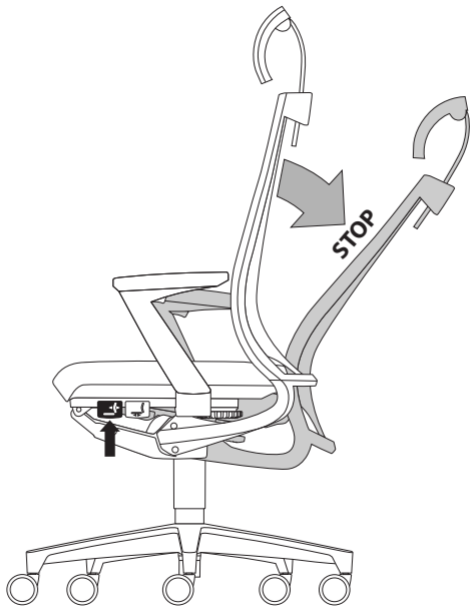

3. Vergrendeling van de beweging (zitting en rug)

In arbeidsgeneeskundig opzicht verdient het „dynamische“ zitten aanbeveling, d.w.z. de permanente beweging van zitting en rugleuning.

Indien u echter langer in dezelfde zithouding wilt werken, kunt u de synchroonbeweging uitschakelen.

Daartoe dient de knop links vooraan onder de zitting. Knop naar onderen draaien:

de gewenste zitpositie is vast ingesteld (vergrendeld).

Knop naar boven:

de synchroonbeweging is weer mogelijk.

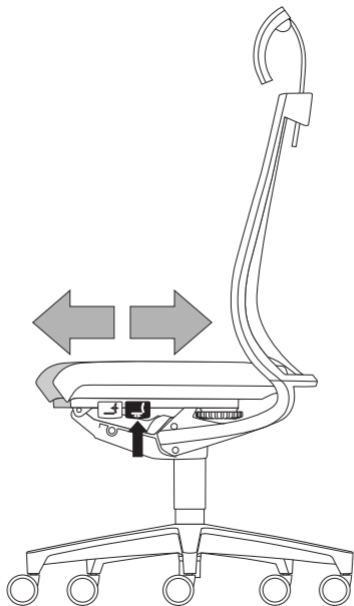

4. Zitdiepte-instelling (optioneel)

Om de zitdiepte aan verschillende lichaams- en/of beenlengten aan te passen kunt u de zitdiepte instellen.

Om de zitdiepte in te stellen neemt u plaats op de stoel en trekt u de knop aan de linkerkant naar boven: nu kunt u de zitting verschuiven en de voor u aangename zitdiepte kiezen.
Knop loslaten: de zitting is weer vergrendeld.

Tip!

Laat tussen zittingrand en knieholte een afstand ter grootte van een vuist.

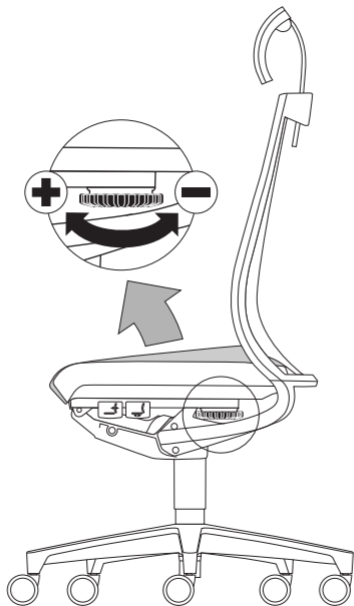

5. Instelbare zitneiging (optioneel)

U kunt de hellingshoek van de zitting zelf traploos instellen. Ontlast daartoe de zitting en draai achter de stoel het draaiwiel onder de zitting naar rechts: de zitting gaat aan de achterkant omhoog. Draaiwiel naar links draaien: de zitting gaat aan de achterkant weer omlaag. De instelbare hellingshoek van de zitting is altijd gecombineerd met de zitdiepteinstelling.

Tip!

Voor een rechte zithouding verdient - ergonomisch gezien – een iets naar voren hellend zitvlak aanbeveling. De wervelkolom wordt daardoor automatisch in zijn natuurlijke S-vorm gezet.

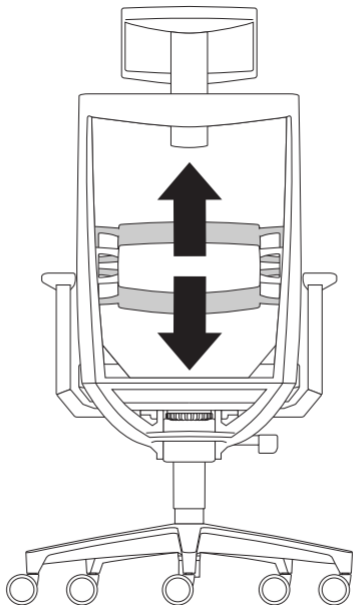

6. Hoogte-instelling lendensteun (optioneel)

De lendensteun van de rugleuning is in hoogte verstelbaar en kan zo optimaal worden aangepast aan de rugvorm van de gebruiker, vooral ter hoogte van de lendenwervels. Voor de hoogte-instelling de lendensteun naar boven of naar beneden schuiven.

Tip!

Kies de hoogte van de lendensteun zodanig dat u ter hoogte van de lendenwervels een aangenaam stabiel gevoel hebt.

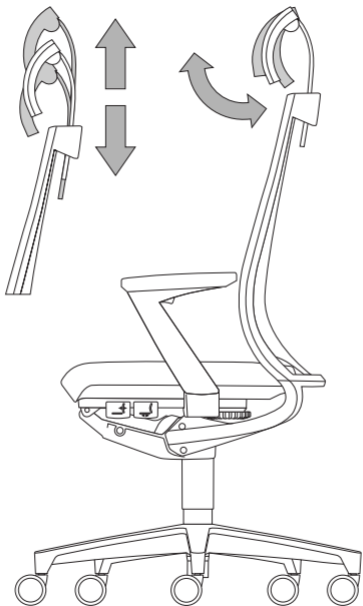

7. Hoofdsteun (model due99/due89)

De hoofdsteun is in hoogte verstelbaar en draaibaar.

Voor de hoogte-instelling schuift u de hoofdsteun naar boven of beneden totdat deze vastklikt. De hoofdsteun kan op dezelfde manier naar voren c.q. naar achteren ingesteld worden. De hoofdsteun is voor elk model van de serie Duera achteraf monteerbaar.

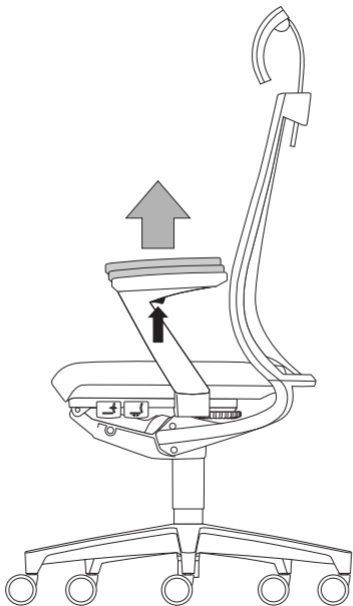

8. Z-vormige armleuning (optioneel)

U kunt de hoogte van uw Z-vormige armleuning instellen: daartoe drukt u de knop onder de armsteun in, stelt de gewenste hoogte in en laat de knop los. De armleuning is dan vergrendeld.

Tip!

De armleuning ontlasten de wervelkolom, de schoudergordel en de armspieren effectief wanneer de boven- en onderarm een hoek van ca. 90° vormen.

Meer armsupports op de volgende pagina.

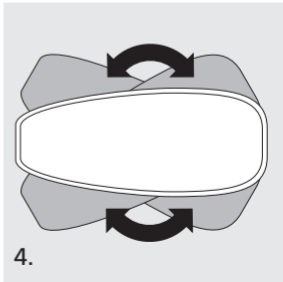
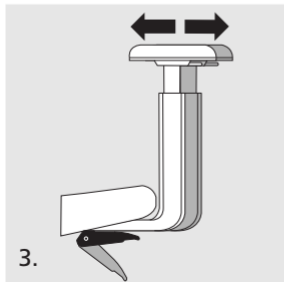
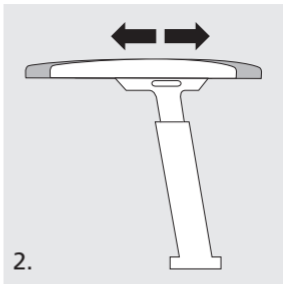
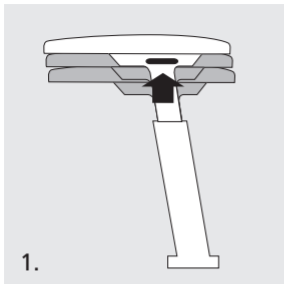

Klöver-armsupports (optioneel)

	In hoogte verstelbare armleuning	3D- armsupports	4F- armsupports	MF- armsupports
1. Hoogte- instelling	10 cm	10 cm	11 cm	11,5 cm
2. Diepte- instelling	–	180° draaibare armsteun, elk 1,5 cm	5 cm	8 cm
3. Breedte- instelling	elk 3 cm**	180° draaibare armsteun, elk 2/3** cm	elk 2,5 cm (+3 cm)	elk 5 cm (+3 cm)
4. rechts/links draaibaar	–	15° et 30°	30°	30°*

*Instelling in de gewenste stand door de knop aan de binnenkant van de armleuning in te drukken, blokkeerbaar.

**Door gereedschaploze breedteverstelling van de armleuningen.

Normen/ certificaten



De constructiebasis van de Duera-serie wordt gevormd door normen en eisen van de moderne zittechniek. De Duera bureau draaistoelen zijn door de LGA-Neurenberg gekeurd en gecertificeerd: „gekeurde veiligheid” (GS).
Made in Germany.



DIN EN 1335 1-3 Kantoor-werkstoel
Type A (Uitvoering met schuifzitting)
Type B (Uitvoering zonder schuifzitting)
DIN EN 12529 Wielen voor draaistoelen



ANSI/BIFMA x 5.1



Veiligheid voor hoge ergonomische standaard beter dan DIN.

Garantie

Op deze stoel hebt u 5 jaar garantie.

Onderhoud

Alle mechanische en bewegende delen zijn onderhoudsvrij. Het verdient aanbeveling af en toe pluisjes van de zwenkwielen te halen.

Gebruik

Deze bureaudraaistoel mag slechts worden gebruikt volgens de voorschriften, waarbij u zich houdt aan de algemene verantwoordelijkheid. Bij ondeskundig gebruik (bijv. als trapje, zitten op de armleuningen, extreme belastingen) bestaat risico op ongevallen.

Wielen

Standaarduitvoering met wielen voor tapijt. Desgewenst zachte wielen voor harde vloeren, te herkennen aan de afwijkend gekleurde loopring. Om veiligheidstechnische redenen moeten de wielen worden vervangen wanneer van tapijt wordt overgegaan op harde vloeren en omgekeerd.

Belangrijke aanwijzing!

Gasveeraggregaat niet verhitten en niet met geweld openen!
Het werken aan en vervangen van gasveren is alleen toegestaan indien uitgevoerd door erkend en vakkundig personeel.

Klöber GmbH

Hauptstraße 1, 88696 Owingen, Germany
www.kloeber.com, info@kloeber.com



Système de commande Gebruiksaanwijzing