

BLAUPUNKT

BLUEBOT
COMFORT PLUS



EN	USER MANUAL	2
DE	BEDIENUNGSANLEITUNG	29
FR	MANUEL DE L'UTILISATEUR	56
NL	GEBRUIKERSHANDLEIDING	83
ES	MANUAL DE INSTRUCCIONES	110
PT	MANUAL DE INSTRUÇÕES	137
ALL	DISPOSAL & RECYCLING	164

Enjoy it.



Welcome!

Thank you for choosing the Blaupunkt **Bluebot Comfort Plus**.

With this manual we would like to support you in the set-up and usage of your Blaupunkt Bluebot robot.

For extra how-to videos, tips & tricks, FAQs or contact details, go to:

www.blaupunktrobotics.eu/support

In this manual you will find the following topics to support you in the set-up of your robot:

1	Safety regulations	03
2	Product information	05
3	Installation of the robot & auto station	08
4	Installation of the Bluebot application	10
5	Usage of the robot & auto station	12
6	Cleaning settings	14
7	Maintenance	15
8	Basic parameters	24
9	Usage limitations	25
10	Troubleshooting	26
11	Warranty	28

1. SAFETY REGULATIONS



GENERAL SAFETY REGULATIONS:

Before using this product, please read the following safety instructions and follow all routine safety precautions.

Please read the instructions carefully, please keep the instructions.

Any operation inconsistent with this instruction manual may cause damage to this product.

WARNING:

- Use only the original rechargeable battery and charging station specially equipped by the manufacturer. Non-rechargeable batteries are strictly prohibited, please refer to "product parameters" for battery specification information.
- It is forbidden to use products in environments with open flames or fragile objects.
- It is forbidden to use products in extremely hot (above 40 °C) or extremely cold (below 0 °C) environments.
- It is forbidden to approach human hair, clothes, fingers and other parts to the opening and operating parts of the product.
- It is forbidden to use products on wet or stagnant ground.
- It is forbidden to use product near burning or evily hot object, for example a burning fireplace.
- It is forbidden for products to absorb any articles such as stones and waste paper that may clog the product.
- It is forbidden for products to absorb any inflammable substances, such as petrol, toner and toner for printers or photocopies. Prohibit the use of products in clean areas with flammable items.
- It is forbidden for products to absorb any burning articles, such as cigarettes, matches, ashes and other articles that may cause fire.
- It is forbidden to place articles at the suction opening. Do not use the product when the suction port is blocked. Clean up dust, cotton wool, hair, etc. at the suction opening to ensure smooth air circulation at the suction opening.
- Use the power cord carefully to avoid damage. It's forbidden to use the power cord to drag or pull the product and the product charging station. It's forbidden to use the power cord as a handle. It's forbidden to clamp the power cord in the crack of the door. It is forbidden to pull the power cord at sharp corners and corners. It's forbidden for the product to run on the power cord while the power cord should be far away from the heat source.
- Do not use a damaged charging station.
- Even if the product has been severely damaged, burning of the product is prohibited, which may lead to explosion of the battery of the product.

SAFETY REGULATIONS

NOTE:

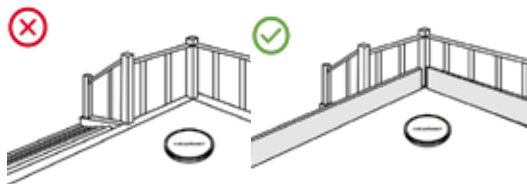

- Only authorized technicians can disassemble this product. Users are not recommended to disassemble this product by themselves.
- This product can only use the power adapter provided by the factory. If other adapters are used, the product may be damaged.
- Do not touch wires, sockets or power adapters when your hands are wet.
- Do not use cloth curtains or body parts to roll into the product drive wheels.
- Do not place this product near cigarette butts, lighters and other smoldering fires.
- Please clean the product after charging.
- Do not bend wires excessively or place heavy objects and sharp objects on the machine.
- This product is an indoor household product. Do not use it outdoors.
- Do not sit on the product.
- Do not use this product (e.g. bathroom) in a wet environment.
- Before using this product, please remove all vulnerable items (e.g. glasses, lamps, etc.) on the ground as well as items (e.g. wires, paper sheets, curtains) that may entangle the side brushes and air suction passages.
- Do not put this product in a place where it is easy to fall (e.g. on desks and chairs by the stair case).

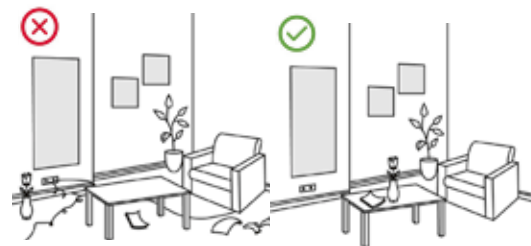

- Please carefully check whether the power adapter is connected to the socket before use, otherwise the battery may be damaged.
- To prevent tripping, please inform other members of the house when this product works.
- Please empty the dust bin before using this product when the dust bin is full.
- The temperature used for this product is 0 to 40 degrees Celsius.
- Do not use this product in high temperature environments.
- Please remove the battery from the machine before the product is scrapped.
- Please make sure that this product is not powered on when removing the battery.
- Please recycle the discarded batteries safely.
- Recommended to block the staircase exit or areas where the robot may fall. The anti-drop sensors prevent the robot from tumbling down stairs and steep drops. However, they may work less effectively when dirty or used on reflective/very dark-colored floors.
- To clean and maintain the robot and the auto station, you must turn off both. Pull out the power cord from the socket and disconnect the power supply first.
- Do not immerse the robot or the auto station in water for cleaning or rinse them with water.
- Do not wipe any part of the product with a damp cloth or any liquid.
- Do not use the mopping module on the carpet.

2. PRODUCT INFORMATION

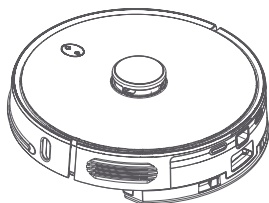

Comfort Plus robot

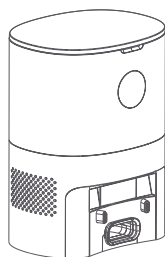

Auto station for dust
collection and charging



Instruction manual



Side Brush
(1 installed + 1 extra)



Mop cloth support



Mop (2x)



Cleaning brush
with knife

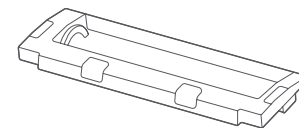

Main brush cover
(installed)

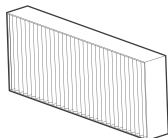

HEPA filter n°14 +
Sponge filter
(1 installed + 1 extra)

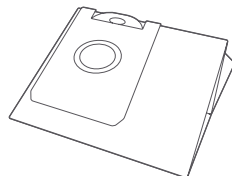

Dust bag 3,3L (3x)

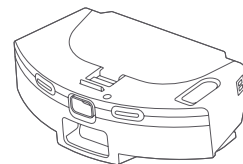

2-in-1 combi watertank 250 ml
dustbin 300 ml
(installed)

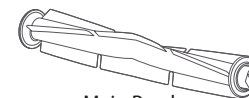

Main Brush
(installed)

PRODUCT INFORMATION



TOP & FRONT

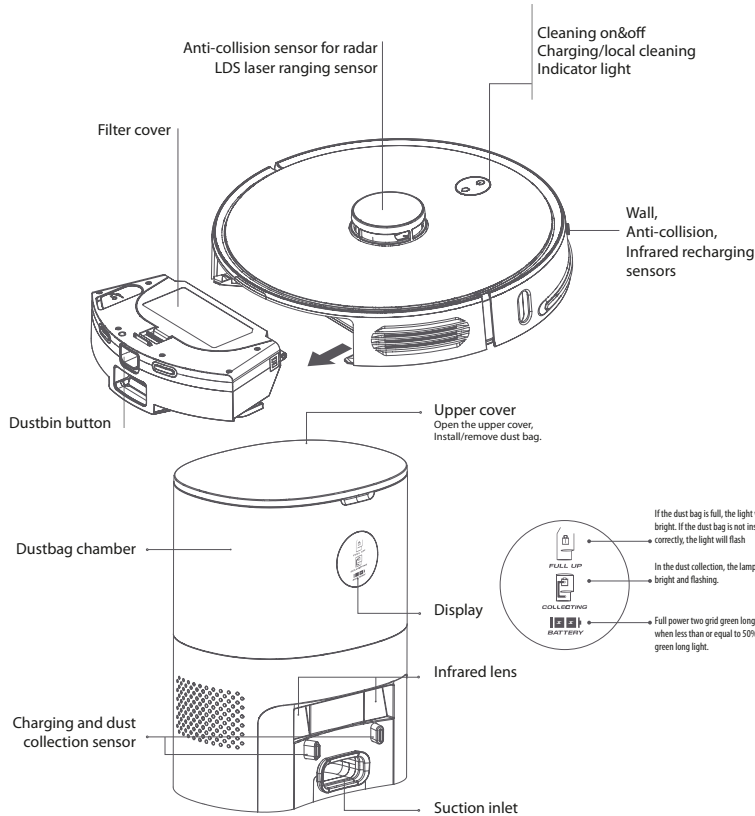

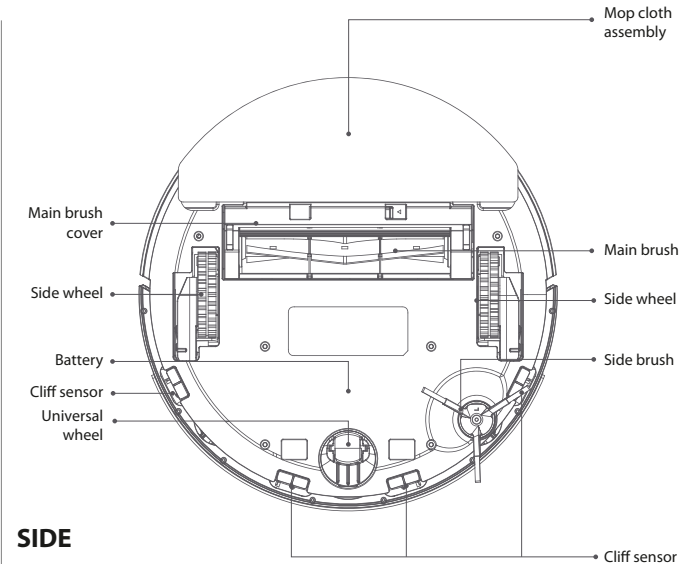

BOTTOM

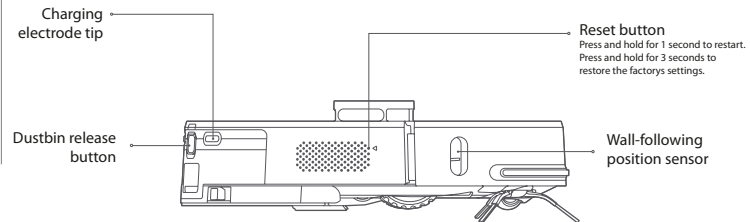

SIDE



INDICATORS REMINDER

Machine status	 Status of power indicator	 Status of recharge indicator
Standby	Blue light long bright	Light off
Charging	Blue light breath	Light off
Pause	Blue light slowly flash	Light off
Cleaning/remote control	Blue light long bright	Light off
Recharging	Light off	Orange light long bright
Abnormal	Red light fast flash	Light off
Turned off	Blue light fast flash	Light off
Wi-fi not connected	Blue light slow flash	Light off
Wi-fi connected	Blue light long bright	Light off
Wi-fi being connected	Blue light long bright	Light off

3. INSTALLATION OF THE ROBOT & AUTO STATION

AUTO STATION

1 Lay the dust collection charging pile on the flat ground over 5cm away from the wall, insert the power plug into the socket meeting the requirements, and connect the power supply.

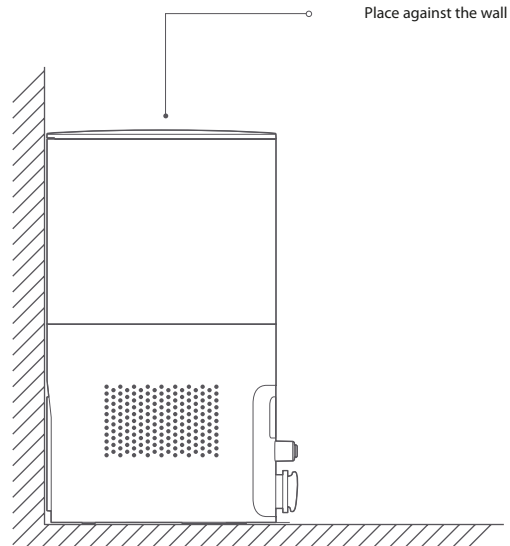

2 Ensure that there are no obstacles within 1.2m in front of the auto station and 0.5m on both sides.

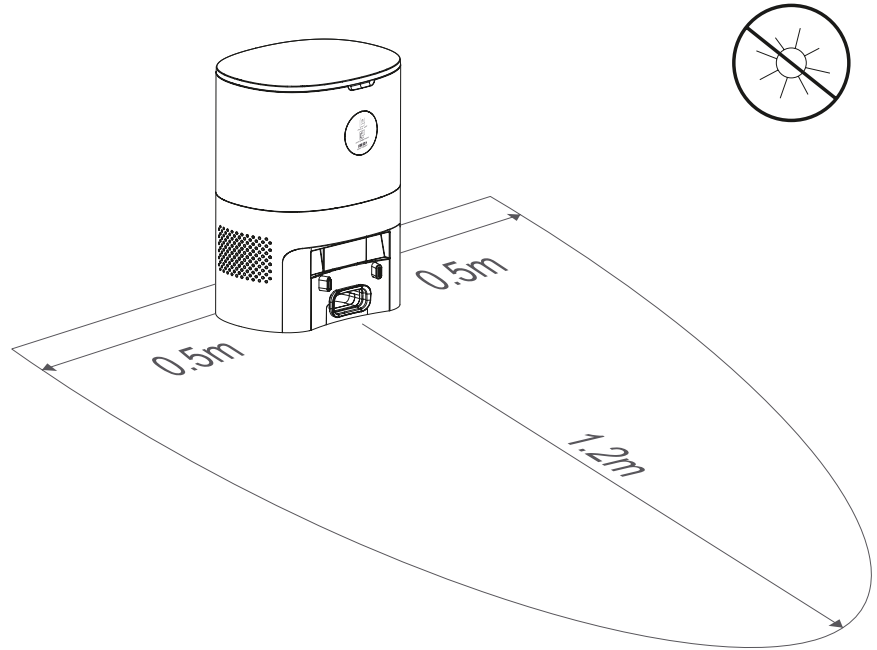

INSTALLATION OF THE ROBOT & AUTO STATION



PRODUCT ASSEMBLY

1 Install the side brush with a screw driver untill tight.

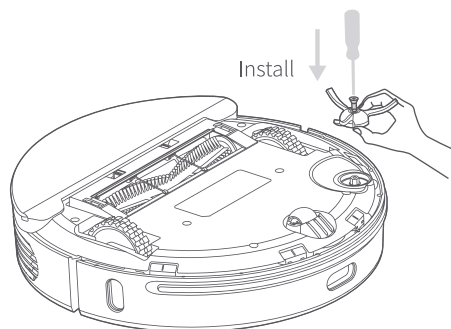

2 Place the 2-in-1 combi watertank in the robot.

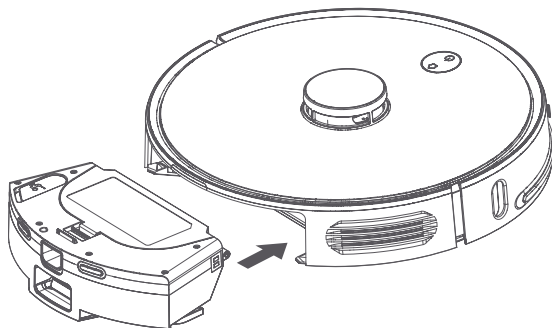

4 Fully charge the robot (before 1st time use)

5 Connect with Bluebot app (optional)

6 Start cleaning

NOTE

- Please do not move the auto station without reason and keep it out of direct sunlight.
- If the auto station is relocated, the robot may fail in positioning and lose the map. When restarted, the robot will rebuild and memorise the map. In the rebuilt map the cleaning information for forbidden areas and other areas may have been lost.
- Direct sunlight will interfere with the recharging signal and consequently, the robot may be unable to return to the charging station.
- The robot cannot be used to remove liquids.
- If the battery level is less than 20% the machine will not work. Please charge it.
- The machine will return to the auto station automatically if the battery level is less than 20% when in use and will be powered off and then start cleaning automatically after the battery level reaches 80%.
- Please clear various wires (including the power line of the auto station) from the ground before use to avoid outage and damage of objects or wires when wires are dragged by the robot.

4. INSTALLATION BLUEBOT APP

BLUEBOT APPLICATION

1 Fully charge robot

2 Download Bluebot app

3 Steps for registration

4 Connect robot with app (steps)

1

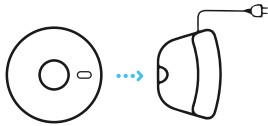

Place the robot in the charging station to charge and make sure it's fully charged before use.

2

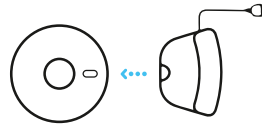

Remove the robot from the charging station.

3



Make sure the Robot is on, by holding in the 'On button' for a few seconds on top of the robot. Wait until the robot has started fully.

4



Download the Bluebot app. The app can be found in the Appstore and Google Play.

5

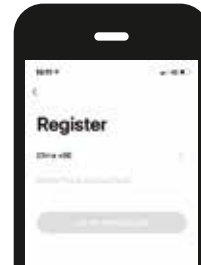

Register a new account if you are not yet an existing user.

6

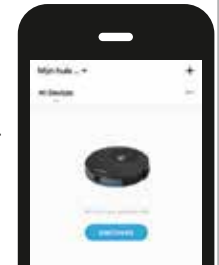

Open the Bluebot app and press the '+ icon' to add your device.

INSTALLATION BLUEBOT APP



7

Select the
BLUEBOT COMFORT PLUS
(2.4 + 5Ghz)



8

Select your wifi network,
enter the password and
press confirm.

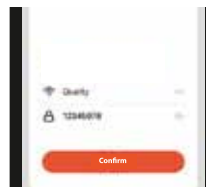

9



After your registration, make sure the robot is removed from its charging station. Turn on your Robot by pressing the 'On button'. After that is done, press both the 'Home button' and 'On button' simultaneously for more than 3 seconds until the robot mentions that it lost its wifi connection.

10

Tick 'Confirm power on
key blue slow flash' when
applicable and press 'Next'.



11

Press on the 'Go to
connect' button in the
bottom of your screen.



12

Select the 'SmartLife
xxx' network from the
list and return to the
Bluebot app.

Your robot will now
connect to the App.



5. USAGE OF THE ROBOT & AUTO STATION

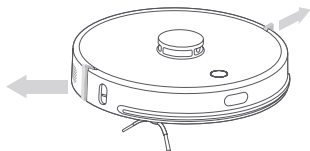

REMOVE THE LIMIT BAR

Put the robot on the flat indoor ground, and remove the protection device of the limit bar at both ends of the front bumper.



- Fully charge the robot before starting cleaning.
- Before starting the cleaning, tidy away the wires and articles on the ground to avoid damage caused by winding, dragging and hitting during cleaning.
- It is suggested to start the robot at the auto station.

CHARGING OF THE ROBOT

Press and hold the button  for 3 seconds to start the sweeping and mopping robot, and then short-press the button  to make the robot recharge automatically. The robot enters the ready state once fully charged.

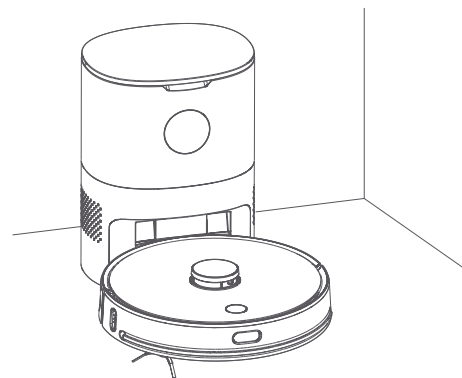
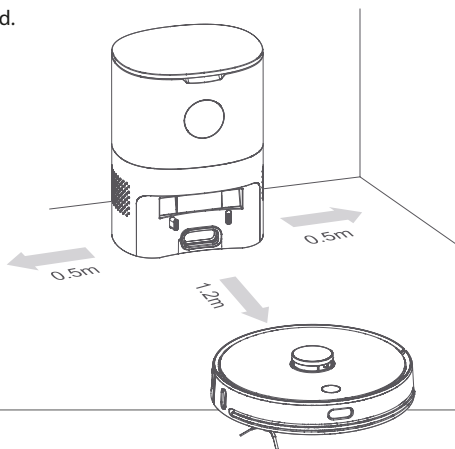

- When the battery is low during the cleaning, the robot will automatically return to the auto station for charging, and automatically return to the interrupted place to continue cleaning when the battery is full.

USAGE OF THE ROBOT & AUTO STATION



CLEANING MODE

After the robot is powered on, it will scan and generate the map and divide it into areas intelligently. Then sweep the areas one by one along the wall orderly, efficiently and thoroughly and plan the cleaning route in a bow/S shape. The robot will return to the charging station automatically after cleaning.

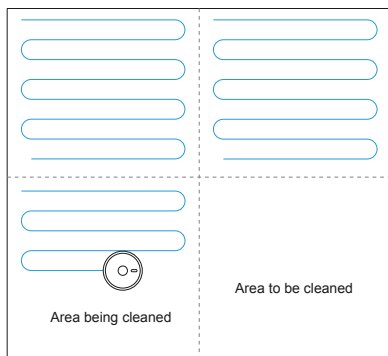

NOTE

Do not move the robot casually and frequently when it is cleaning. After moving, please put the robot near the original position. When it starts again, it will try to reposition itself. After successful positioning, it would follow the planned path and continue to work. If the positioning fails, the robot would abort previous mission, make a map and do the cleaning again.

SPOT CLEANING

When a local area needs a deep sweep, the user specifies a point on the map on the APP, the machine will automatically drive to the vicinity of the point, take the point as the center, and clean within 1.5m x 1.5m.

6. CLEANING SETTINGS

MORE OPTIONS

Timer*

Set a timer to program the robot to clean at a certain time or day.

Manual

Control the robot manually with the remote control or use the Bluebot app on your phone as a remote control.

Find robot

Tap this button when you lost your robot and your robot will tell you where it is.

Map management*

Use this function to manage your maps (5 max.).

Water regulation

Control the water regulation and choose “Low”, “Medium” or “High”. This will regulate how wet the mop will become when using the robot including the 2 in 1 electric- controlled water tank.

Auto Boost*

Auto Boost will increase suction power when the robot gets more friction. This is designed to increase suction on carpets.

Custom mode*

So the robot can remember per area what route to use for cleaning.

Record*

View all your previous vacuum cleaning records. You can see how many m2 has been cleaned and the time it took. Here you can also load previously saved maps. Ideal when cleaning different area's (upper floor for instance).

Voice and volume

Setup your language and change the volume.

Do not disturb mode

Here you can schedule an do not disturb time period.

Consumables and maintenance*

Here you will find an overview of consumables and indicates when consumables need to be replaced or maintenance is required.

More info*

Here you will find network and robot information

Set wall / Restricted Area*

Use this function to create no-go zones within the area that you are cleaning. You can draw virtual walls that blocks the robot from crossing. Or you create a restricted area for either vacuuming or mopping.

*** Via Bluebot app only**

7. MAINTENANCE

REPLACE THE DUST BAG

When the dust bag is full, the 'FULL UP' sign is continuously high brightness, and app notice is given. Please replace the dust bag in time. The 'COLLECTING' sign will be high brightness while the collector is working. When the host is fully charged, the mark of 'BATTERY' is all green and high brightness, battery power is less than or equal to 50%, just a half mark is high brightness.

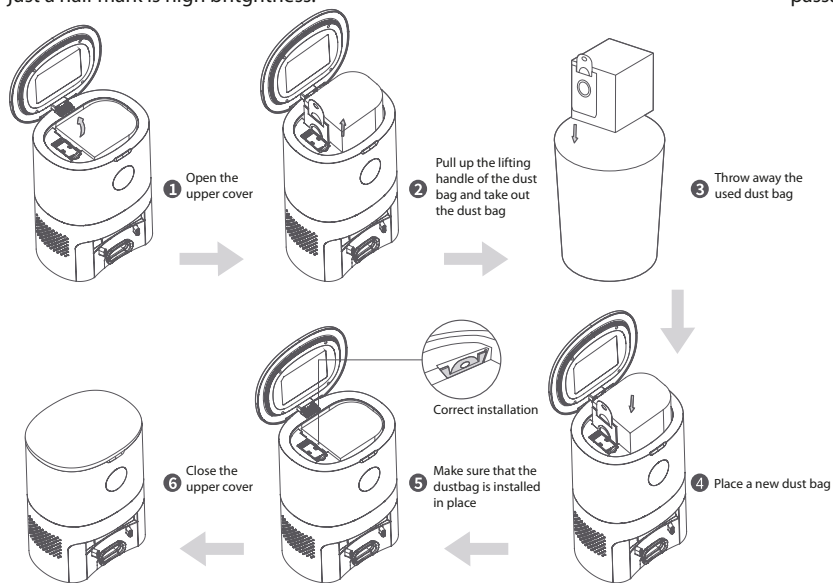

CLEAN THE DUST PASSAGE

If the 'FULL UP' sign, The 'COLLECTING' sign and the BATTERY sign all is twinkling after the dust bag is replaced, it is recommended to pull out the power plug and reverse the auto station to check whether there are materials blocking the dust passage. If the dust passage is blocked, refer to the figure below and remove the transparent cover of the dust passage with a screwdriver to remove the blocking materials.

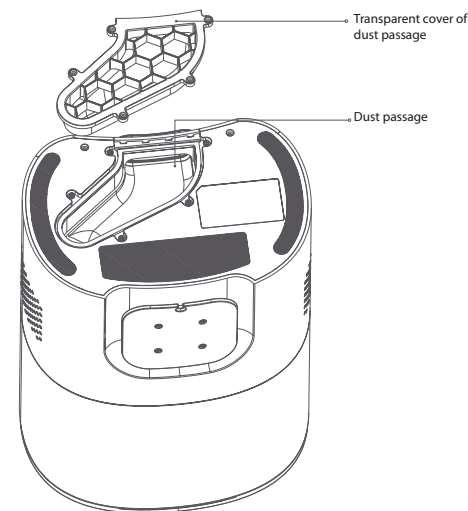

CLEAN THE INFRARED LENS/CHARGING AND DUST COLLECTION SENSOR HEAD

Wipe them gently with a clean, soft, dry cloth. It is recommended to clean them once a month.

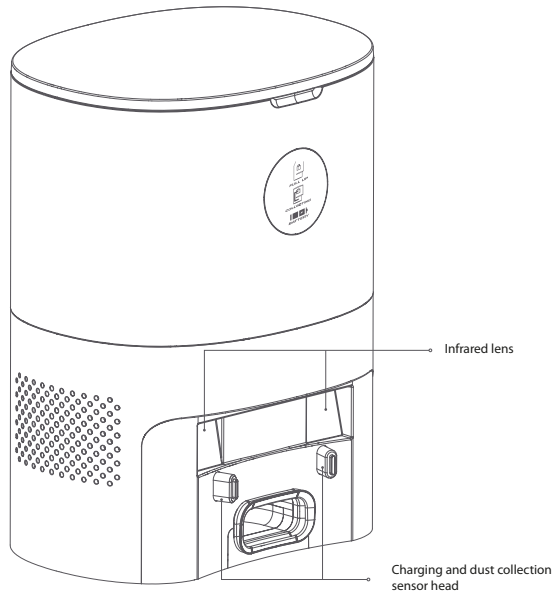

CLEAN THE FILTER SCREEN OF THE FAN

The filter screen of the fan is below the dust bag. If there is dust accumulation, wipe it gently with a clean, soft, dry cloth. It is recommended to clean them once a month.

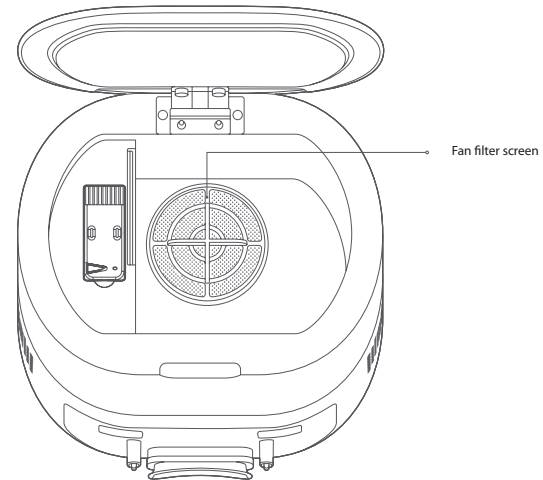

MAINTENANCE



CLEAN THE MAIN BRUSH

The main brush is consumable and should be cleaned at least once a week. It is recommended to replace the main brush every 6-12 months to ensure the cleaning effect.

1 Reverse the robot, press the snap on the main brush cover, and remove the main brush cover and the main brush.

NOTE *Be carefull when reversing the robot to prevent damage to the lidar laser.*

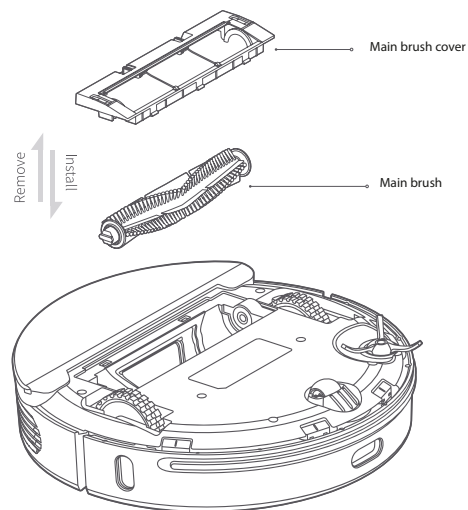

2 Cut off the hair twisted around on the main brush with the cleaning knife, and then clean the main brush with the cleaning brush with the other end of the cleaning knife.

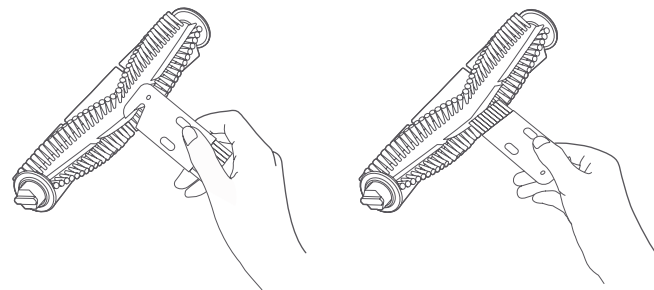

3 Reinstall the main brush and the main brush cover. Press and fasten the snap.

MAINTENANCE

CLEAN/REPLACE THE SIDE BRUSH

1 Remove the side brush with a screwdriver.

Remove ↑

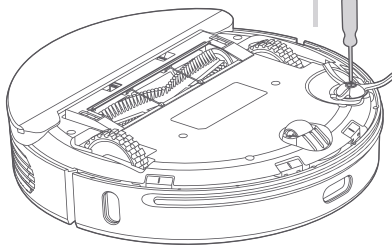

2 Reinstall the side brush after cleaning, or install a new side brush.

Install ↓

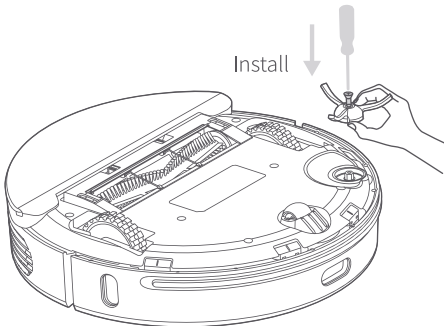

MAINTENANCE



CLEAN THE SENSORS

It is recommended to use a clean, soft, dry cloth to wipe each sensor gently every week to ensure the normal use of the machine.

Robot:

Cliff sensor X4

Infrared sensor X3

Charging electrode tip X2

Wall-following position sensitive detector X1

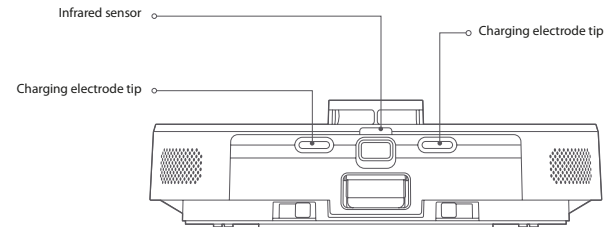
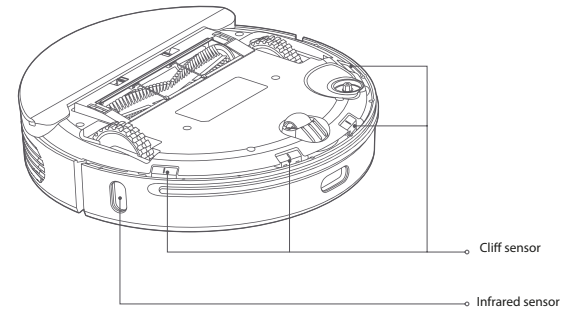
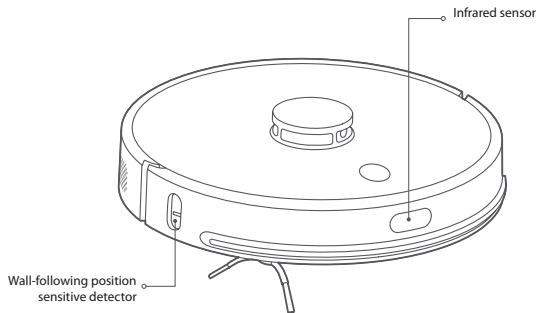

Auto Station:

Infrared lens X2

Charging and dust collection sensor head X2

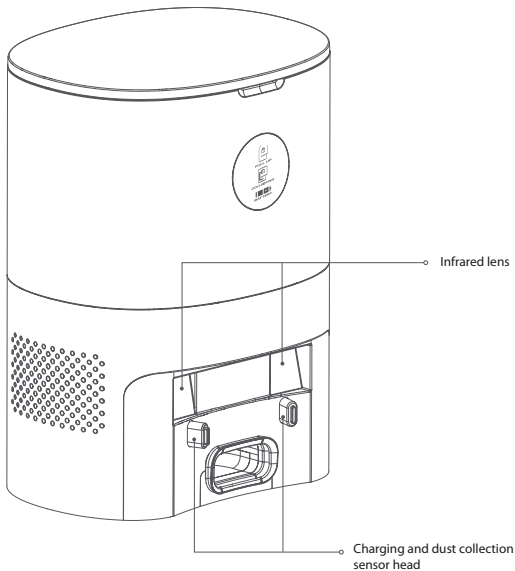

BATTERY

- The robot is furnished with high-performance lithium-ion batteries.
- To maintain battery performance, please keep the robot charged in daily use
- If the machine is left unused for any length of time, please shut down and keep it properly.
- Charge it at least every three months to avoid damaging batteries due to excessive discharge.

FIRMWARE UPGRADE

- Upgrade firmware using the Bluebot app. If new firmware is detected, upgrade it according to the report.
- The battery level should be $\geq 50\%$ during firmware upgrade, so if needed the machine should be placed on the charging station to charge before the firmware upgrade takes place.
- Power failure restart When the button is not responding or can not be turned off, reset the button with the pin length for one second, and the robot will restart the power.

Clean the 2in1 water tank

1 Press and hold the release button of the two-in-one water tank and at the same time pull it outwards.

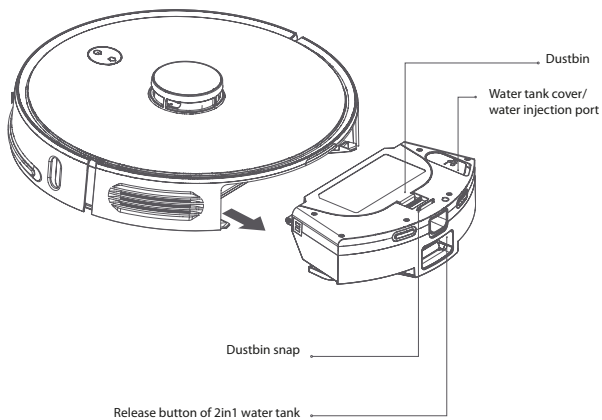

2 Open the dustbin by pressing the dustbin snap.

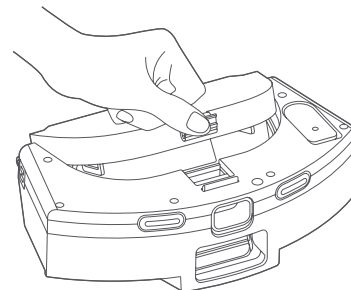

3 Remove the filter screen clip.

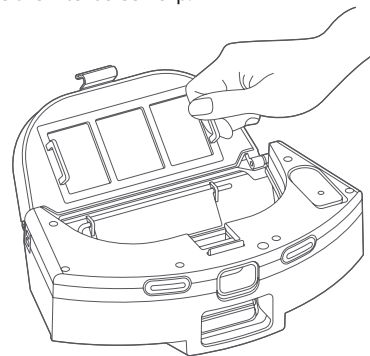

MAINTENANCE

4 Take out the filter screen.

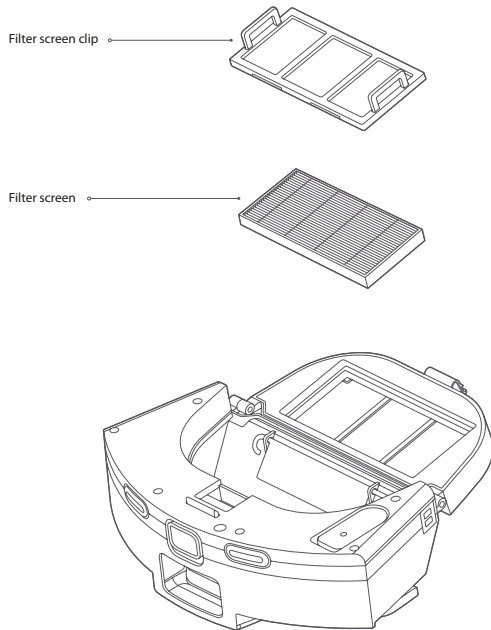

5 Remove the dirt on the filter screen and screen clip with a cleaning brush.

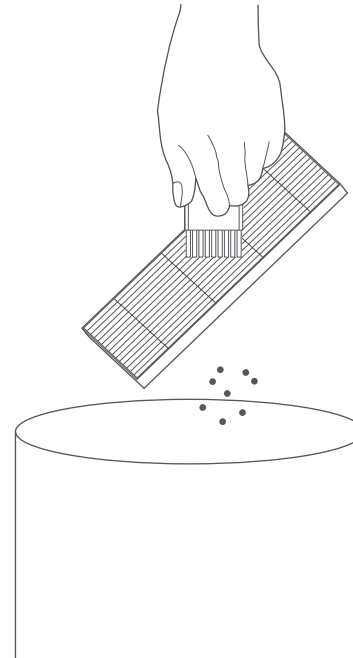

MAINTENANCE



6 Turn on the tap to clean the dustbin

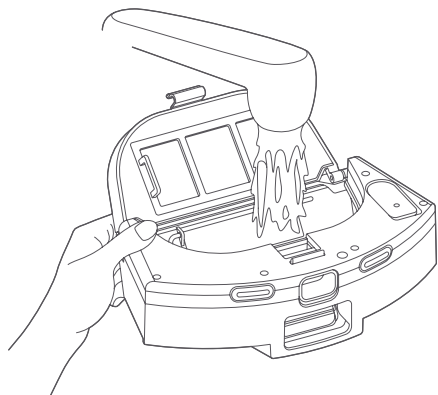

7 Open the water tank cover and inject an appropriate amount of water.

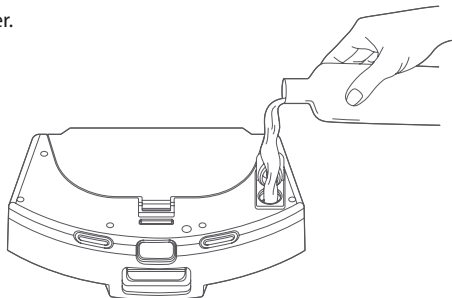

NOTE Only pure water may be used.

8 Please remove the water tank fittings from the machine according to the illustration and reverse it, remove the mop and clean it.

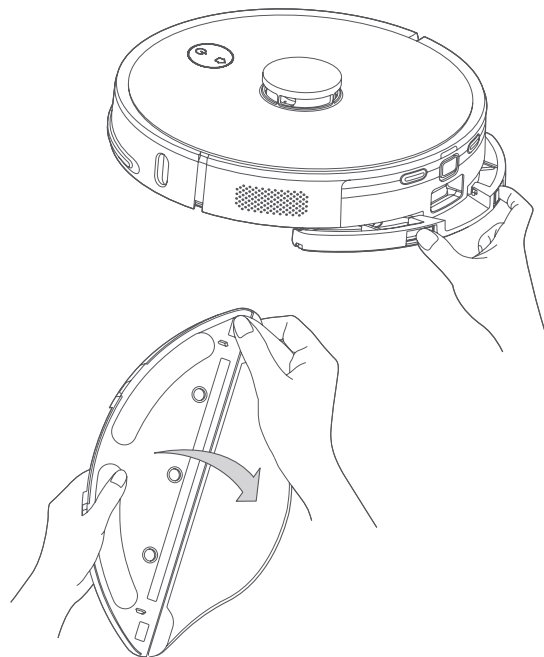

1. If the mop is too dirty, it will affect the effect of mopping, please clean it in time
2. Be sure to remove the mop for cleaning and screw it dry before installation. It is forbidden to clean the two in one water tank while powered on.
3. The mop is a consumable and it is recommended to replace it every 3-6 weeks.

8. BASIC PARAMETERS

ROBOT

Item	Parameter
Model	BLUEBOT Comfort Plus
Overall dimension	350X350X98mm
Product weight	3.65 kg
Li-ion battery	14.4V 5000mAh
Rated input	24V $\overline{\text{---}}$ 1.2A

AUTO STATION

Item	Parameter
Overall dimension	260x210X350mm
Rated input	220-240V ~ 50/60Hz 950W
Rated output	24V $\overline{\text{---}}$ 1.2A

9. USAGE LIMITATIONS

- The product is only used for floor cleaning in a home environment and cannot be used for outdoor (such as an open terrace), non-ground (such as a sofa), or a commercial or industrial environment.
- Please do not use the product in high areas (such as a balcony, open staircase, open terrace and furniture tops) without a protective fence.
- Please do not use the product at a temperature above 40°C or below 0°C or when there are liquids and sticky substances on the ground.
- Please hang up any cables on the ground before use to avoid being dragged by the robot.
- Please clear fragile objects and impurities (such as vases and plastic bags, etc.) from the ground to avoid damaging valuables when the robot is stuck or impacted slightly.
- People with physical, mental, or perceptual disorders (including children) are not allowed to use or operate the product.
- Children cannot use the product as a toy. Please keep children and pets away when the robot is working.
- Please keep the main brush and other cleaning tools out of reach of children.
- Please do not place objects (including children and pets) on a stationary or moving robot.
- Please keep hair, fingers, and other parts of the human body or pets away from the suction inlet when the robot is working.
- Please do not use the product to clean burning objects (such as burning cigarette ends etc.).
- Please do not use the product to clean long-piled carpet (some dark carpets may not be cleaned normally).
- Please prevent the robot from suctioning hard or sharp objects (such as waste decorative materials, glass and iron nails, etc.).
- Please do not move the robot by holding the protective cover of the laser distance sensor and collision bumper.
- Please clean or maintain the robot and the charging station when shutdown or in the power-off state.

- Please do not wipe any part of the product using a wet cloth or any liquid.
- The LEDs emit very strong UV radiation. Don't look directly into the LED light, UV radiation can harm your eyes. To prevent even slight exposure, wear protective eyewear.
- Keep out of reach of children.
- Please use the product according to the User Manual. Users should be responsible for any damages and injuries caused by improper use.

Battery and Charging:

- Please do not use a battery, auto station or charger provided by any third parties.
- Do not discard used batteries at will. Before discarding the sweeping and mopping robot, the power supply must be disconnected and the batteries should be taken out of the sweeping and mopping robot for environmental protection.
- Please do not dismantle, report or refit battery or auto station arbitrarily.
- Please keep the auto station away from a heat source (such as a heating plate).
- Please do not wipe or clean the auto station dirt using a wet cloth or wet hand.
- Please do not just abandon used batteries. Used batteries should be disposed of by a professional recycling agency.
- If the power cord is damaged or broken, please discard it immediately and replace it through official channels.
- Please ensure the robot shuts down during transportation and the product should be transported in its original packaging.
- If the robot is left unused for a long period, it should be fully charged and then placed in a cool and dry place. Charge the robot at least every three months to avoid damaging batteries due to excessive discharge.
- You may not use detergent products in the water tank, as this may result a blockage of the water supply to the mop.
- Do not disassemble, repair or refit the battery and auto station without permission.
- Do not pour water into the device or immerse it in water.

10. TROUBLESHOOTING



When the machine runs abnormally, the power indicator will blink in orange, and the machine will give a voice prompt when some faults occur. Please refer to the table below for a solution.

Voice prompt/fault phenomena	Possible causes	Solution
Please check whether the radar is stuck	The lidar is blocked or stuck	Remove the obstacle or move the machine to an open place and restart it
Please check the anti-collision rail	The bump sensor is stuck	Clean up the foreign matters around the anti-collision rail, or move the machine away
Please clean the cliff sensor and avoid NO-GO areas	The cliff sensor is triggered after the machine is started up	Please wipe the cliff sensor and move the machine to a flat and open place to start
Please check the rotating brush	The main brush is stuck	Clean the main brush, or move the machine away
Please check the side brush	The side brush is stuck	Clean the side brush, or move the machine away
Please check the main wheels	The main wheel is stuck	Clean the main wheel, or move the machine away
2-in-1 dust bin and water tank removed	The two-in-one water tank has been taken out	Please replace the two-in-one water tank and the filter screen, and confirm that the filter screen and the two-in-one water tank are installed in place
Low battery, start recharging	Low battery during cleaning	Low battery. Please charge the robot before using
The fan is abnormal	The fan is abnormal	Please try to turn the machine off and then restart it
Please clean right side edge sensor	The right side edge sensor is abnormal	Please wipe and clean the right side edge sensor
Radar cover is blocked	The radar cover is stuck	The lidar is pressed or stuck. Please move it to another position to start
The battery is damaged or not installed	The battery has abnormality during charging	The battery temperature is too high or too low. Please wait for the battery temperature to return to be normal before use
The machine doesn't start	Low battery level or abnormal ambient temperature	The battery level is low. Please charge it before use. The ambient temperature is too low (below 0°C) or too high (above 50°C). Please use the product in the environment on 0°C ~ 40 °C
Cannot be charged	<ol style="list-style-type: none">1. The auto station is not powered on2. The charging electrode tip is dirty3. The charging electrode tip has poor contact	<ol style="list-style-type: none">1. Please confirm that the power cord of the auto station is connected to the power supply2. Regularly clean the charging electrode tip of the machine and the dust collection and charging sensor head of the dust collection on charging pile3. Please eliminate the poor contact caused by the side brush or other blocking materials, and try to reposition the machine manually

Voice prompt/fault phenomena	Possible causes	Solution
Recharging failed. The auto station is not found	The auto station is blocked or too far away; the auto station is not connected to the power supply; there are strange materials at the bottom of the mop cloth support or the mop cloth is rolled up	Please put the auto station in the open area, and put the machine near the auto station to retry; please connect the auto station to the power supply; please clean up the bottom of the mop cloth support and tidy the mop
Abnormal behavior	Program exception	Turn off and restart
There are abnormal sounds during cleaning	Blocking materials are twisted on the main brush/side brush or the main wheel	Please turn off the machine for cleanup
The cleaning capacity is reduced or the dust drops	The dust bin is full or the filter screen is blocked or the main brush is entangled	Please clean the dust bin, the filter screen and the main brush in time
Regular cleaning does not work	Low battery	Regular cleaning can only be started when the remaining battery level is greater than 30%. Please keep the machine charged every day
Cannot be connected to APP	Abnormal Wi Fi network, wrong Wi Fi password or abnormal APP	Please ensure that the machine is in a good Wi Fi signal area; re-enter the Wi Fi password or reset Wi Fi; download and connect the latest version of APP
The mopping module outputs no water or little water	Not enough water in the water tank, too dirty mop or the mop support is not installed in place	Please check whether there is water in the water tank; clean the mop; and install the mop correctly according to the instructions
The floor mopping module outputs too much water	The water tank cover is not in place, and the water output is adjusted to the maximum	Please confirm that the water tank cover is installed in place, and adjust the appropriate amount of water in the APP
The dust collection performance degrades	Dust accumulates in the dust bag, causing the air flow into the suction nozzle to decrease.	Replace the dust bag
Cannot return to the auto station after fixed-point cleaning or moving	The robot constructs a new map or the distance is too far	After fixed-point cleaning or moving for a long distance, the robot will generate a new map. If the auto station is far away, the robot may not be able to recharge automatically. Please manually put the machine back to the auto station for charging.
Dust collection failed	The dust bag is missing or not installed in place The fan starts overheat protection or has faults	Please install the dust bag correctly, and try to collect dust again 30 minutes later; if it can't be solved, please contact after-sales customer service
The dust bag is full or blocked	The dust bag is full or blocked	Replace the dust bag, and clean the auto station (suction inlet, dust passage, fan filter screen, etc.) in time

11. WARRANTY & RECYCLING



This product has 2 years warranty for manufacturing defects. The warranty period will be counted from the date of purchase of the product, according to purchase invoice. Product warranty only covers manufacturing defects, defects resulting from improper use are not covered in the warranty, such as (but not limited to) dropping the robot, improper transportation, connection to the mains power supply not in compliance with the voltage specified in this manual, insertion of foreign objects and natural wear of parts and parts. Such as plastic parts (caps, buttons, handles, latch locks, power cables, etc.) and metal parts (wires, motors, etc.).

Also not covered are damages due to agents of nature, lightning, food, sea, oxidation, humidity etc.). The product will lose its warranty if it presents defects, which after analysis by our technicians, are characterised as being improperly used, used for professional use or for the purpose for which it is not intended (according to the Owner's Manual). This warranty will be void if it is found that the device has been tampered with, has been repaired by a person or service not authorised by Blaupunkt. The guarantee is only valid with the receipt/invoice provided at purchase.

Blaupunkt undertakes to provide the above-mentioned services in the warranty period only in places where it maintains an authorised service. Consumers who are not located near an authorised service centre should be responsible for the costs and risks of transport to the authorised service of their choice.

Natural 'wear and tear' is not covered under warranty.

This product is for domestic use only.

DISPOSAL AND RECYCLING

This marking indicates that this product should not be disposed with other household wastes throughout the EU. To prevent possible harm to the environment or human health from uncontrolled waste disposal, recycle it responsibly to promote the sustainable reuse of material resources. To return your used device, please use the return and collection systems or contact the retailer where the product was purchased. They can take this product for environmental safe recycling.

Willkommen!

Vielen Dank, dass Sie sich für den Blaupunkt **Bluebot Comfort Plus** entschieden haben.

Mit diesem Handbuch möchten wir Sie bei der Einrichtung und Nutzung Ihres Blaupunkt Bluebot Roboters unterstützen.

Zusätzliche Anleitungsvideos, Tipps & Tricks, FAQs oder Kontaktdaten finden Sie unter:

www.blaupunktrobotics.eu/support

In diesem Handbuch finden Sie die folgenden Themen, die Sie bei der Einrichtung Ihres Roboters unterstützen:

1	Sicherheitshinweise	30
2	Produktinformation	32
3	Installation des Roboters und der Autostation	35
4	Installation der app	37
5	Nutzung des Roboters und der Autostation	39
6	Einstellungen für die Reinigung	41
7	Tägliche Wartung	42
8	Grundsätzliche Parameter	51
9	Nutzungsbeschränkungen	52
10	Problembehebung	53
11	Garantie	55

1. SICHERHEITSHINWEISE

ALLGEMEINE SICHERHEITSVORSCHRIFTEN:

Bevor Sie dieses Produkt verwenden, lesen Sie bitte die folgenden Sicherheitshinweise und befolgen Sie alle üblichen Sicherheitsvorkehrungen.

Bitte lesen Sie die Anleitung sorgfältig durch und bewahren Sie diese auf.

Jede Bedienung, die nicht mit dieser Anleitung übereinstimmt, kann zu Schäden an diesem Produkt führen.

WARNUNG:

- Verwenden Sie nur den Original-Akku und die vom Hersteller speziell dafür vorgesehene Ladestation. Nicht wiederaufladbare Batterien sind strengstens untersagt, Informationen zu den Batteriespezifikationen finden Sie unter "Produktparameter"
- Es ist verboten, die Produkte in Umgebungen mit offenen Flammen oder zerbrechlichen Gegenständen zu verwenden.
- Es ist verboten, die Produkte bei extremer Hitze (über 40 °C) oder extremer Kälte (unter 0 °C) zu verwenden.
- Es ist verboten, sich den Öffnungs- und Bedienteilen des Produkts mit menschlichen Haaren, Kleidung, Fingern oder anderen Teilen zu nähern.
- Es ist verboten, die Produkte auf nassem oder stehendem Boden zu verwenden.
- Es ist verboten, dass die Produkte Gegenstände wie Steine und Altpapier aufnehmen, die die Produkte verstopfen könnten.
- Es ist verboten, dass die Produkte brennbare Stoffe wie Benzin, Toner und Toner für Drucker oder Fotokopien aufnehmen. Verboten Sie die Verwendung der Produkte in sauberen Bereichen mit brennbaren Gegenständen.
- Es ist verboten, dass die Produkte brennende Gegenstände wie Zigaretten, Streichhölzer, Asche und andere feuergefährliche Gegenstände aufnehmen.
- Es ist verboten, Gegenstände an der Saugöffnung zu platzieren. Verwenden Sie das Produkt nicht, wenn die Sauganschlüsse blockiert ist. Entfernen Sie Staub, Watte, Haare usw. an der Saugöffnung, um eine reibungslose Luftzirkulation an der Saugöffnung zu gewährleisten.
- Verwenden Sie das Netzkabel vorsichtig, um Beschädigungen zu vermeiden. Es ist verboten, das Produkt an der Ladestation am Netzkabel zu ziehen. Es ist verboten, das Netzkabel als Griff zu verwenden. Es ist verboten, das Netzkabel im Türspalt einzuklemmen.
- Es ist verboten, das Netzkabel über scharfe Ecken und Kanten zu ziehen. Betreiben Sie das Produkt nicht mittels Netzkabel, wenn das Netzkabel sich zu nahe an einer Wärmequelle befindet.
- Verwenden Sie kein beschädigtes Ladegerät oder Kabel und auch keine Ladestation.
- Auch wenn das Produkt stark beschädigt wurde, ist es verboten, das Produkt zu verbrennen, was zu einer Explosion des Akkus des Produkts führen kann.

SICHERHEITSHINWEISE



ACHTUNG:

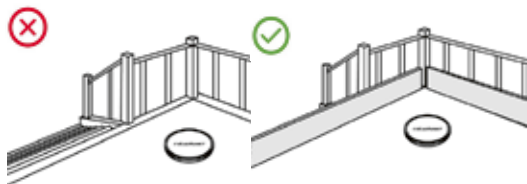

- Dieses Produkt kann nur von autorisierten Technikern zerlegt werden. Wir raten den Benutzern dringend davon ab, dieses Produkt selbst zu zerlegen.
- Dieses Produkt kann nur mit dem werkseitig mitgelieferten Netzteil verwendet werden. Wenn andere Adapter verwendet werden, kann das Produkt beschädigt werden.
- Berühren Sie keine Kabel, Steckdosen oder Netzteile mit nassen Händen.
- Achten Sie darauf, dass die Antriebsräder nicht über Vorhänge oder Körperteile rollen.
- Betreiben Sie dieses Produkt nicht in der Nähe von Zigarettenkippen, Feuerzeugen und anderen schwelenden Bränden.
- Bitte reinigen Sie das Produkt nach dem Aufladen.
- Biegen Sie die Kabel nicht übermäßig und legen Sie keine schweren oder scharfen Gegenstände auf das Gerät.
- Dieses Produkt ist ein Haushaltsprodukt für den Innenbereich. Verwenden Sie es nicht im Freien.
- Setzen Sie sich nicht auf das Produkt.
- Verwenden Sie dieses Produkt nicht in Feuchträumen (z. B. im Badezimmer).
- Entfernen Sie vor der Verwendung dieses Produkts alle empfindlichen Gegenstände (z. B. Brillen, Lampen usw.) vom Boden sowie Gegenstände (z. B. Drähte, Papiertücher, Vorhänge), die sich in den Seitenbürsten und Luftausgängen verfangen können.
- Benutzen Sie dieses Produkt nicht an einem Ort, an dem es leicht herunterfallen kann (z. B. auf Schreibtische und Stühle).
- Bitte überprüfen Sie vor Gebrauch sorgfältig, ob das Netzteil an der Steckdose angeschlossen ist, da sonst der Akku beschädigt werden kann.
- Um Stolperfallen zu vermeiden, informieren Sie bitte andere Personen im Haus, sobald das Gerät in Betrieb genommen wird.



- Bitte leeren Sie den Staubbehälter, bevor Sie dieses Produkt verwenden, wenn der Staubbehälter voll ist.
- Dieses Produkt kann in einem Temperaturbereich von 0 bis 40 Grad Celsius in Betrieb genommen werden.
- Verwenden Sie dieses Produkt nicht in Umgebungen mit hohen Temperaturen.
- Bitte entfernen Sie den Akku aus der Maschine, bevor Sie das Produkt verschrotten.
- Bitte stellen Sie sicher, dass dieses Produkt beim Entfernen des Akkus nicht eingeschaltet ist.
- Bitte recyceln Sie die herausgeholtten Batterien sicher.
- Empfohlen zum Sperren des Treppenausgangs oder von Bereichen, in denen der Roboter fallen kann. Die Anti-Sturz-Sensoren verhindern, dass der Roboter Treppen und steile Abhänge hinunterstürzt. Sie können jedoch weniger effektiv arbeiten, wenn sie verschmutzt sind oder auf reflektierenden/sehr dunkel gefärbten Böden verwendet werden.
- Um den Roboter und die Autostation zu reinigen und zu warten, müssen Sie beide ausschalten. Ziehen Sie zuerst das Netzkabel aus der Steckdose und trennen Sie die Stromversorgung.
- Tauchen Sie den Roboter oder die Autostation zur Reinigung nicht in Wasser ein und spülen Sie sie nicht mit Wasser ab.
- Wischen Sie keine Teile des Produkts mit einem feuchten Tuch oder einer Flüssigkeit ab.
- Verwenden Sie das Wischmodul nicht auf Teppichboden.

2. PRODUKTINFORMATION

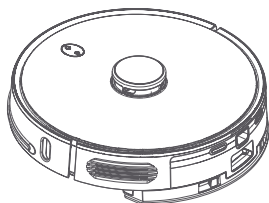

Comfort Plus robot

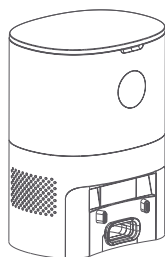

Autostation für Staubabsaugung
und Aufladung



Benutzerhandbuch



Seitenbürste
(1 installiert + 1 extra)

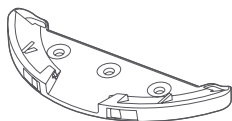

Mophalterung

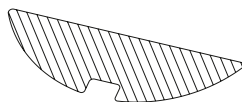

Wischtuch (2x)



Reinigungsbürste mit
Messer

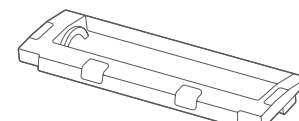

Hauptbürstenabdeckung
(installiert)

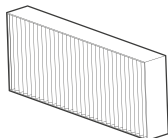

HEPA filter n°14 +
Schwammfilter
(1 installiert + 1 extra)

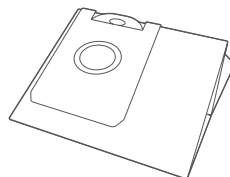

Staubsaugerbeutel
(3x)

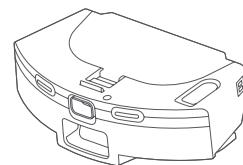

2 in 1 elektrisch
gesteuerter wassertank

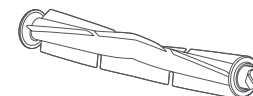

Rollbürste
(installiert)

OBEN ANSICHT

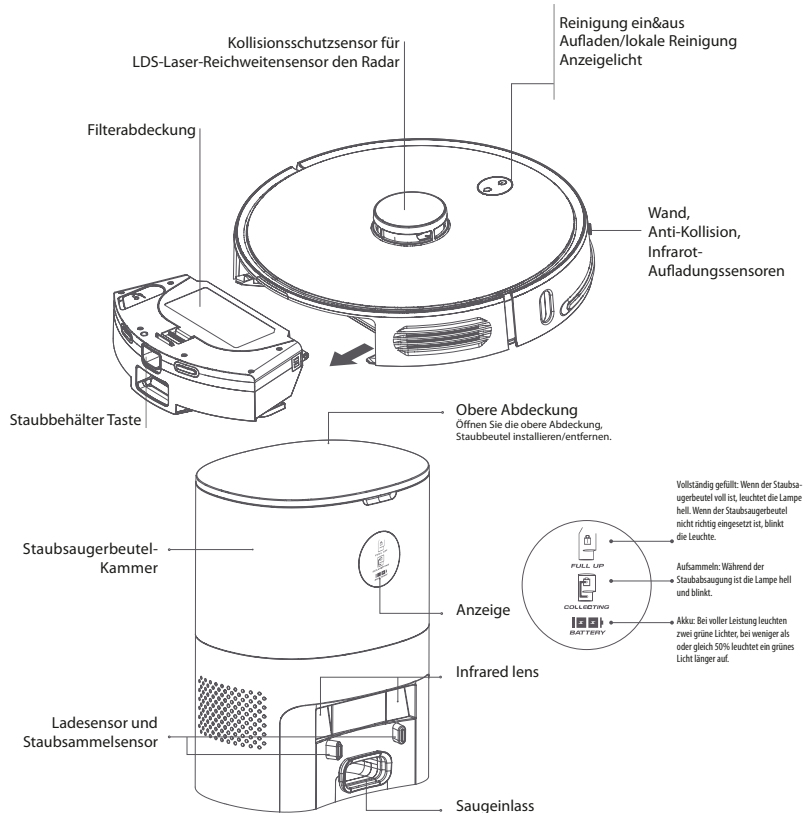

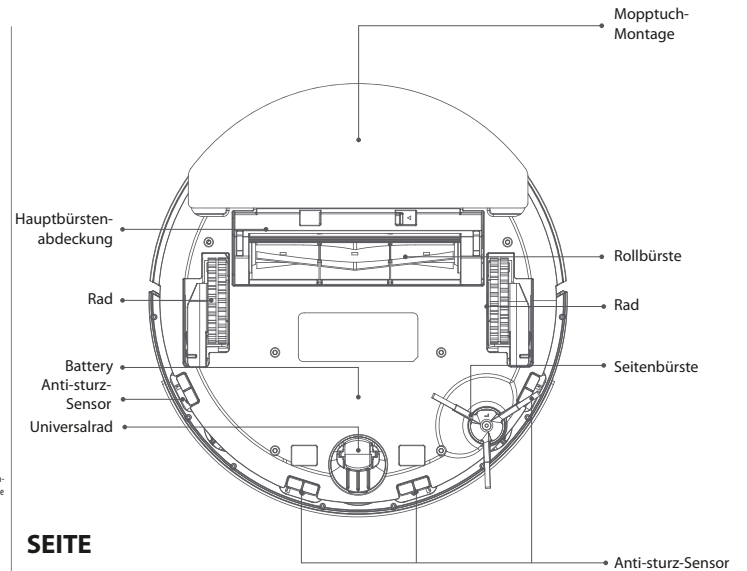

BODENANSICHT

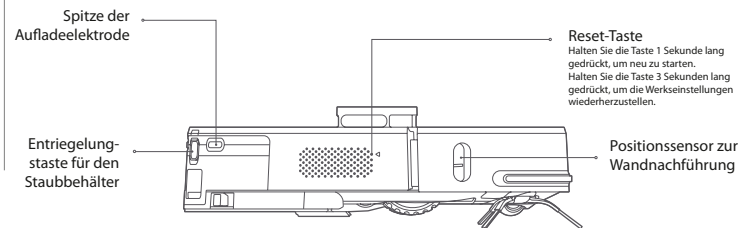

SEITE



INDIKATOREN ZUR ERINNERUNG

Machine status	 Status of power indicator	 Status of recharge indicator
Standby	Blaues Licht lange hell aufleuchtend	Licht aus
Aufladen	Blaues Licht Atem	Licht aus
Pause	Blaues Licht langsam blinkend	Licht aus
Reinigung/Fernbedienung	Blaues Licht lange hell aufleuchtend	Licht aus
Aufladen	Licht aus	Orangefarbenes Licht lange hell aufleuchtend
Abnormal	Rotes Licht schnell blinkend	Licht aus
Ausgeschaltet	Blaues Licht schnell blinkend	Licht aus
Wlan nicht verbunden	Blaues Licht langsam blinkend	Licht aus
Wlan verbunden	Blaues Licht lange hell aufleuchtend	Licht aus
Wlan wird verbunden	Blaues Licht lange hell aufleuchtend	Licht aus

3. MONTAGEANLEITUNG ROBOTER & AUTOSTATION



AUTOSTATION

1 Legen Sie die Autostation mit einem Abstand von 5 cm zur Wand auf den flachen Boden, stecken Sie den Netzstecker in die entsprechende Steckdose und schließen Sie die Stromversorgung an.

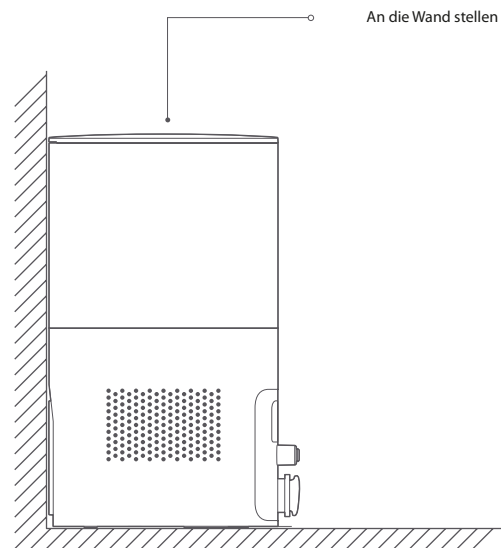

2 Vergewissern Sie sich, dass sich in einem Abstand von 1,2 m vor der Autostation und 0,5 m auf beiden Seiten keine Hindernisse befinden.

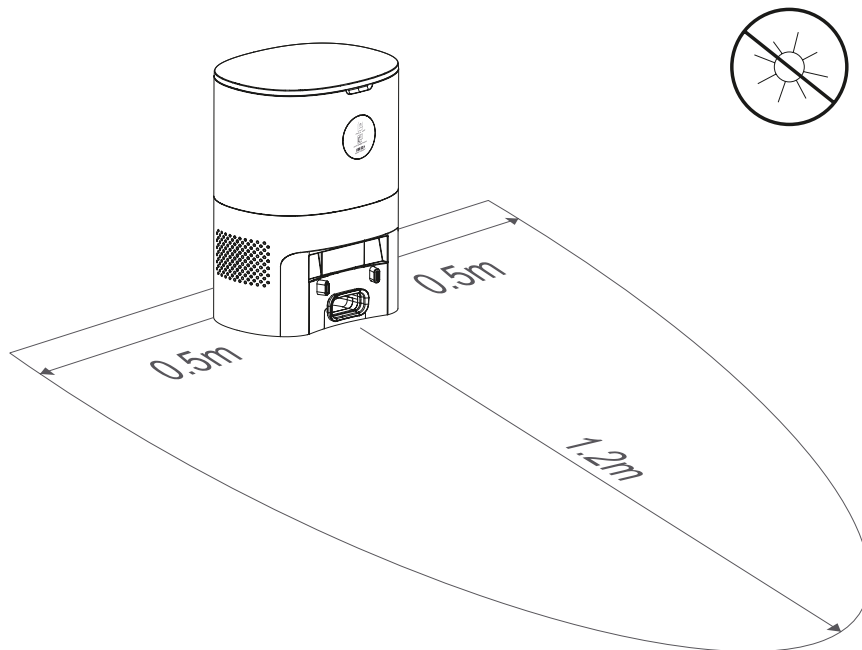

MONTAGEANLEITUNG ROBOTER & AUTOSTATION



PRODUKTMONTAGE

1 Montieren Sie die Seitenbürste mit einem Schraubendreher, bis sie fest sitzt.

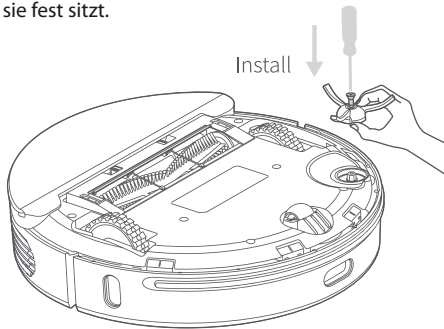

2 Setzen Sie den Staubbehälter oder den 2-in-1-Kombi-Wassertank in den Roboter ein.

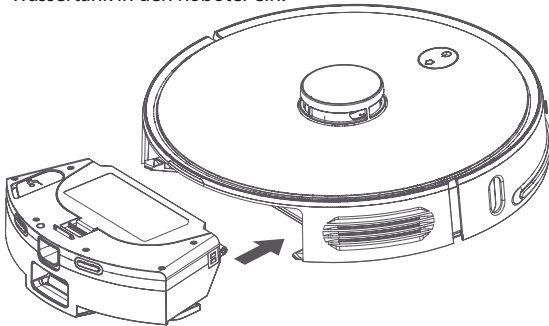

4 Laden Sie den Roboter vollständig auf (vor dem 1. Einsatz)

5 Mit Bluebot App verbinden (optional)

6 Reinigung starten

HINWEIS

- Bitte bewegen Sie die Ladestation nicht ohne Grund und halten Sie sie von direkter Sonneneinstrahlung fern.
- Direkte Sonneneinstrahlung stört das Aufladesignal, so dass der Roboter möglicherweise nicht zur Ladestation zurückkehren kann.
- Wenn die Ladestation verlegt wird, kann der Roboter bei der Positionierung versagen und die Karte verlieren. Nach dem Neustart baut der Roboter die Karte neu auf und speichert sie ab. In der neu erstellten Karte können die Reinigungsinformationen für verbotene Bereiche und andere Bereiche verloren gegangen sein.
- Der Roboter kann nicht zum Entfernen von Flüssigkeiten verwendet werden.
- Wenn der Batteriestand weniger als 20 % beträgt, funktioniert das Gerät nicht. Bitte laden Sie ihn auf.
- Die Maschine kehrt automatisch zur Ladestation zurück, wenn der Akkustand bei der Verwendung weniger als 20 % beträgt, und wird ausgeschaltet und beginnt dann automatisch mit der Reinigung, wenn der Akkustand 80 % erreicht hat.
- Bitte entfernen Sie vor der Verwendung verschiedene Kabel (einschließlich der Stromleitung der Ladestation) vom Boden, um Ausfälle und Schäden an Gegenständen oder Kabeln zu vermeiden, wenn die Kabel vom Roboter gezogen werden.

4. INSTALLATION DER APP

BLUEBOT ANWENDUNG

1 Roboter vollständig aufladen

2 Bluebot-App herunterladen

3 Schritte zur Registrierung

4 Roboter mit App verbinden (Schritte)

1

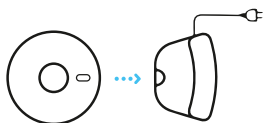

Stellen Sie den Roboter zum Laden in die Ladestation und stellen Sie vor dem Gebrauch sicher, dass er vollständig aufgeladen ist.

2

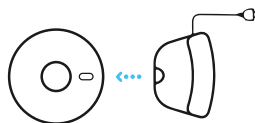

Entfernen Sie den Roboter von der Ladestation.

3



Stellen Sie sicher, dass der Roboter eingeschaltet ist, indem Sie die 'Ein-Taste' einige Sekunden lang auf dem Roboter gedrückt halten. Warten Sie, bis der Roboter vollständig gestartet ist.

4



Laden Sie die Bluebot app. Die App finden Sie im Appstore und bei Google Play.

5



Registrieren Sie ein neues Konto, da Sie noch kein Benutzer sind.

6



Öffne den Bluebot App und drücken Sie die '+' Symbol' zum Hinzufügen Ihres Gerät.

INSTALLATION DER APP

7

Wählen Sie den Bluebot COMFORT PLUS (2.4 + 5 Ghz).



8

Wählen sie Ihr WLAN Netzwerk, geben Sie die Passwort und drücken Sie 'Weiter'.

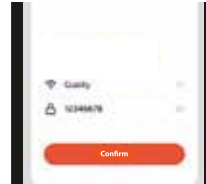

9



Stellen Sie sicher, dass der Roboter aus der Ladestation entfernt ist. Schalten Sie nach der Registrierung Ihren Roboter ein, indem Sie auf drücken 'Ein-Taste'. Drücken Sie anschließend länger als 3 Sekunden gleichzeitig die 'Home-Taste' und die 'Ein-Taste', bis der Roboter feststellt, dass die WLAN-Verbindung unterbrochen wurde.

10

Aktivieren Sie gegebenenfalls die Option "Einschalttaste blaues langsames Blinken bestätigen" und drücken Sie "Next".



11

Klicken Sie unten auf dem Bildschirm auf die Schältfläche 'jetzt verbinden'.



12

Wählen Sie das Netzwerk 'SmartLife xxx' aus der Liste aus und kehren Sie zur Bluebot-App zurück.

Ihr Roboter wird Jetzt verbinden mit die App.



5. VERWENDUNG DES ROBOTERS & AUTOSTATION



ENTFERNEN DER BEGRENZUNGSSTANGE

Stellen Sie den Roboter auf einen ebenen Hallenboden und entfernen Sie die Schutzvorrichtung der Begrenzungsstange an beiden Enden der vorderen Stoßfänger.

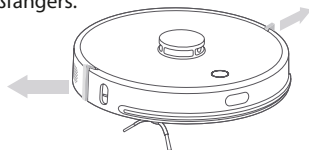

- Laden Sie den Roboter vor Beginn der Reinigung vollständig auf.
- Räumen Sie vor Beginn der Reinigung Drähte und Gegenstände auf dem Boden weg, um Schäden durch Aufwickeln, Ziehen und Stöße während der Reinigung zu vermeiden.
- Es wird empfohlen den Roboter in der Autostation zu starten."

AUFLADEN DES ROBOTERS

Halten Sie die Taste 3 Sekunden lang gedrückt, um den Roboter zu starten und drücken Sie dann kurz die Taste damit sich der Roboter automatisch auflädt. Der Roboter geht in den Bereitschaftszustand über, sobald er vollständig aufgeladen ist.

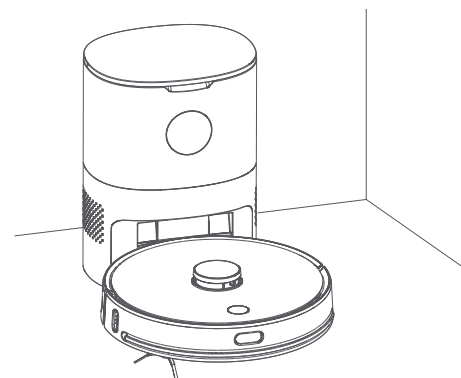
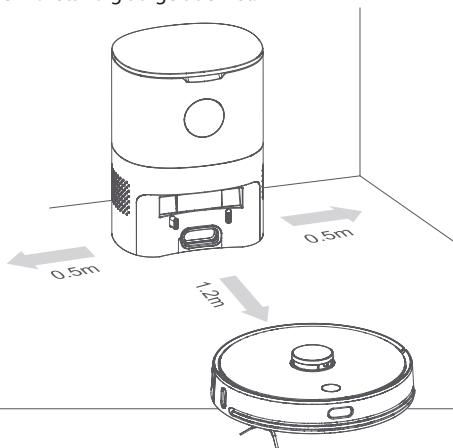

- Wenn der Akku während der Reinigung leer ist, kehrt der Roboter automatisch zum Aufladen in die Autostation zurück und fährt automatisch zum unterbrochenen Ort zurück, um die Reinigung fortzusetzen, wenn der Akku wieder voll geladen ist.

REINIGUNGSMODUS

Nachdem der Roboter eingeschaltet ist, scannt und generiert er die Karte und teilt sie intelligent in Bereiche ein. Dann fegt er die Bereiche nacheinander geordnet, effizient und gründlich an der Wand entlang und plant die Reinigungsroute in einer Bogen/S-Form. Nach der Reinigung kehrt der Roboter automatisch in die Ladestation zurück.

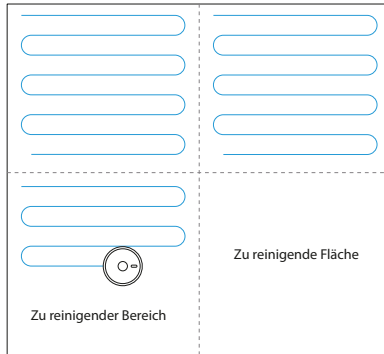

HINWEIS

Bewegen Sie den Roboter nicht beiläufig und häufig, wenn er reinigt. Stellen Sie den Roboter nach dem Bewegen bitte in der Nähe der ursprünglichen Position ab. Wenn er erneut startet, wird er versuchen, sich neu zu positionieren.

Nach erfolgreicher Positionierung würde er dem geplanten Weg folgen und weiterarbeiten. Wenn die Positionierung fehlschlägt, bricht der Roboter die vorherige Mission ab, erstellt eine Karte und führt die Reinigung erneut durch.

SPOT-REINIGUNG

Wenn ein lokaler Bereich tief gereinigt werden muss, gibt der Benutzer einen Punkt auf der Karte in der APP an. Die Maschine fährt automatisch in die Nähe des Punktes, nimmt den Punkt als Zentrum und reinigt innerhalb von 1,5m x 1,5m.

6. REINIGUNGSEINSTELLUNGEN



MEHR OPTIONEN

Timer*

Stellen Sie einen Timer ein, um den Roboter so zu programmieren, dass er zu einer bestimmten Zeit oder an einem bestimmten Tag reinigt.

Handbuch

Steuern Sie den Roboter manuell mit der Fernbedienung oder verwenden Sie die Bluebot-App auf Ihrem Smartphone als Fernbedienung.

Roboter finden

Tippen Sie auf diese Schaltfläche, wenn Sie Ihren Roboter verloren haben und Ihr Roboter wird Ihnen sagen, wo er sich befindet.

Kartenverwaltung*

Verwenden Sie diese Funktion, um Ihre Karten zu verwalten (max. 5).

Wassereinstellung

Kontrollieren Sie die Wasserregulierung und wählen Sie zwischen „Niedrig“, „Mittel“ oder „Hoch“. Dadurch wird reguliert, wie nass der Mopp bei der Verwendung des Roboters wird, einschließlich des 2 in 1 elektrisch gesteuerten Wassertanks.

Auto-Boost*

Auto-Boost erhöht die Saugkraft, wenn der Roboter mehr Reibung bekommt. Dies soll die Saugkraft auf Teppichen erhöhen.

* Nur über die Bluebot App

Benutzerdefinierter Modus*

So kann sich der Roboter pro Bereich merken, welchen Weg er für die Reinigung nehmen soll.

Aufzeichnung*

Sehen Sie sich alle Ihre bisherigen Staubsaugaufzeichnungen an. Sie können sehen, wie viele m² gereinigt wurden und wie lange es gedauert hat. Zuvor gespeicherte Karten können hier auch geladen werden. Dies ist ideal für die Reinigung verschiedener Bereiche (z.B.: obere Etage)

Stimme und Lautstärke*

Richten Sie Ihre Sprache ein und ändern Sie die Lautstärke.

Nicht stören-Modus

Hier können Sie einen „Nicht stören“- Zeitraum festlegen.

Verbrauchsmaterialien und Wartung*

Hier finden Sie eine Übersicht der Verbrauchsmaterialien und zeigen an, wann Verbrauchsmaterialien ausgetauscht oder gewartet werden müssen.

Mehr Informationen*

Hier finden Sie Netzwerk- und Roboterinformationen

Wand festlegen / Sperrgebiet*

Verwenden Sie diese Funktion, um No-Go-Zonen innerhalb des zu reinigenden Bereiches zu erstellen. Sie können virtuelle Wände zeichnen, die den Roboter am Überqueren hindern. Oder Sie schaffen einen eingeschränkten Bereich zum Staubsaugen oder Wischen.

7. WARTUNG

DEN STAUBSAUGERBEUTEL AUSTAUSCHEN

Wenn der Staubsaugerbeutel voll ist, leuchtet das "VOLLSTÄNDIG GEFÜLLT"-Zeichen kontinuierlich hell auf und es wird ein entsprechender Hinweis angezeigt. Bitte tauschen Sie den Staubbeutel rechtzeitig aus. Das "AUFSAMMELN"-Zeichen leuchtet hell, während der Staubsauger in Betrieb ist. Wenn der Akku vollständig aufgeladen ist, ist das Zeichen 'AKKU' komplett grün und hell, die Batterieleistung ist weniger oder gleich 50%, nur eine halbe Anzeige bedeutet höchste Helligkeitsstufe.

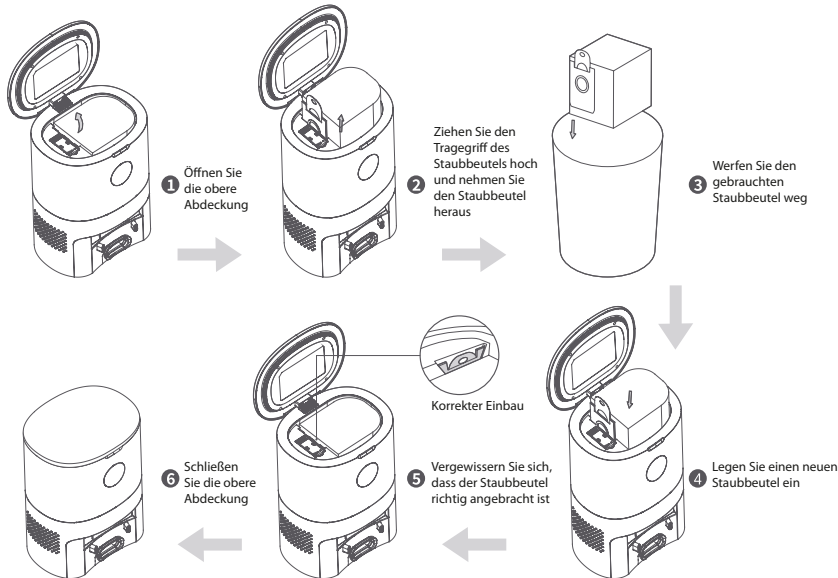

DEN STAUBKANAL REINIGEN

Wenn das "VOLLSTÄNDIG GEFÜLLT"-Zeichen, das "AUFSAMMELN"-Zeichen und das AKKU-Zeichen nach dem Auswechseln des Staubbeutels blinken, wird empfohlen, den Netzstecker zu ziehen und die Autostation umzudrehen, um zu prüfen, ob der Staubdurchgang durch Materialien blockiert ist. Wenn der Staubdurchgang blockiert ist, entfernen Sie die durchsichtige Abdeckung des Staubdurchgangs mit einem Schraubenzieher, um die blockierenden Materialien zu entfernen (siehe Abbildung unten).

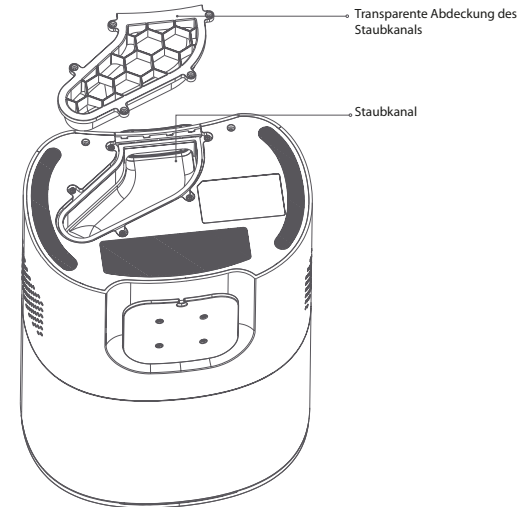

DIE INFRAROTLINSE/DEN LADE- UND STAUBSAMMEL-SENSORKOPF REINIGEN

Wischen Sie sie vorsichtig mit einem sauberen, weichen und trockenen Tuch ab. Es wird empfohlen sie einmal im Monat zu reinigen.

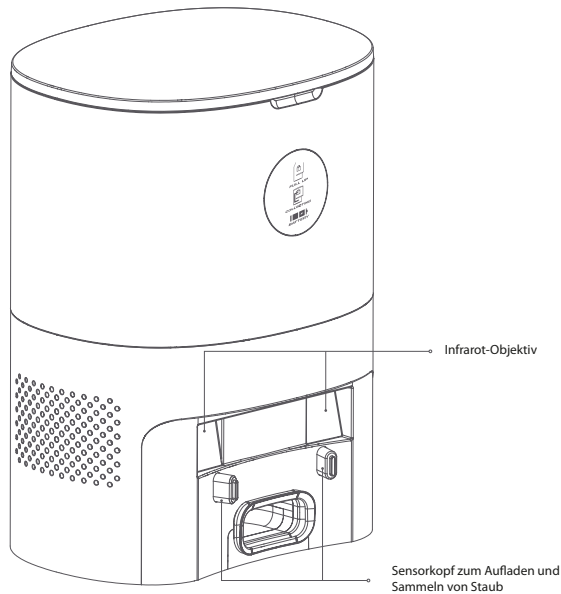

REINIGEN DES FILTERSIEBS DES VENTILATORS

Das Filtersieb des Ventilators befindet sich unterhalb des Staubsauger-beutels. Wenn sich Staub angesammelt hat, wischen Sie es vorsichtig mit einem sauberen, weichen und trockenen Tuch ab. Es wird empfohlen es einmal im Monat zu reinigen.

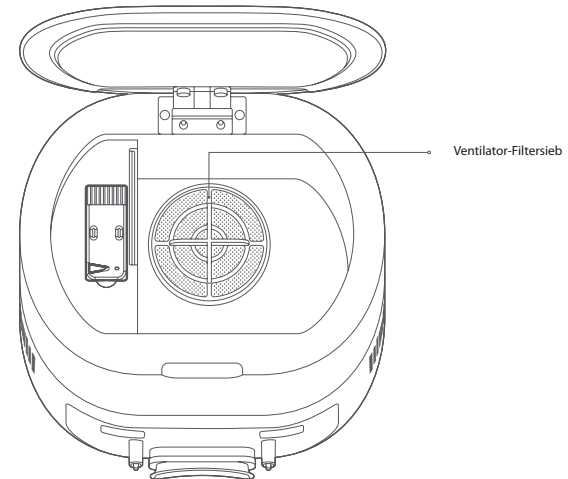

ROLLBÜRSTE | REGELMÄSSIGE REINIGUNG

Die Hauptbürste ist ein Verschleißteil und sollte mindestens einmal pro Woche gereinigt werden. Es wird empfohlen, die Hauptbürste alle 6-12 Monate zu ersetzen, um die Reinigungswirkung zu gewährleisten.

1 Drehen Sie den Roboter um, drücken Sie auf den Druckknopf an der Hauptbürstenabdeckung und entfernen Sie die Hauptbürstenabdeckung und die Hauptbürste.

HINWEIS Seien Sie beim Rückwärtsfahren des Roboters vorsichtig, um den Lidar-Laser nicht zu beschädigen.

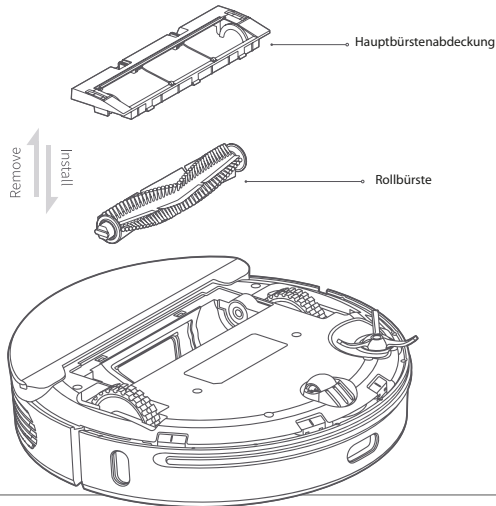

2 Schneiden Sie die auf der Hauptbürste verdrehten Haare mit dem Reinigungsmesser ab und reinigen Sie dann die Hauptbürste mit der Reinigungsbürste mit dem anderen Ende des Reinigungsmessers.

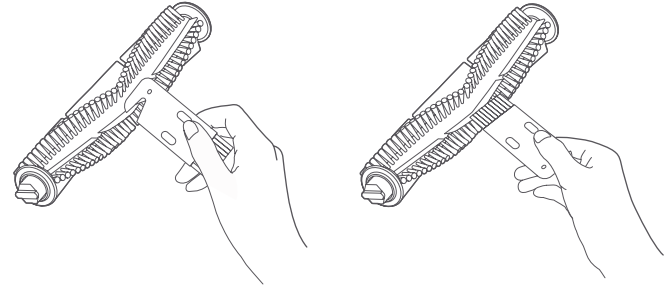

3 Setzen Sie die Hauptbürste und die Abdeckung der Hauptbürste wieder ein. Drücken Sie auf den Schnappverschluss und schließen Sie ihn.

SEITENBÜRSTE | REGELMÄSSIGE REINIGUNG

1 Entfernen Sie die Seitenbürste mit einem Schraubendreher.

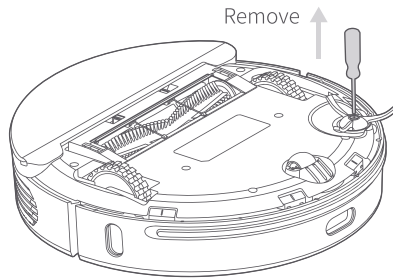

2 Setzen Sie die Seitenbürste nach der Reinigung wieder ein oder setzen Sie eine neue Seitenbürste ein.

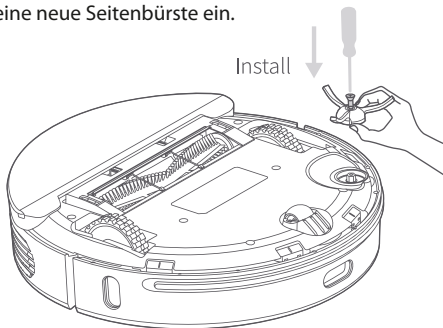

DIE SENSOREN REINIGEN

Es wird empfohlen jeden Sensor wöchentlich mit einem sauberen, weichen und trockenen Tuch vorsichtig abzuwischen, um die normale Nutzung des Geräts zu gewährleisten.

Roboter:

- Anti-sturz-Sensor X4
- Infrarotsensor X3
- Spitze der Aufladeelektrode X2
- Positionssensor zur Wandnachführung X1

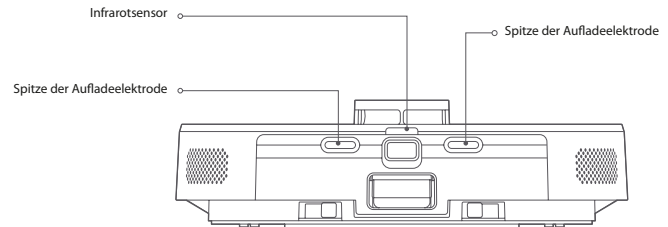
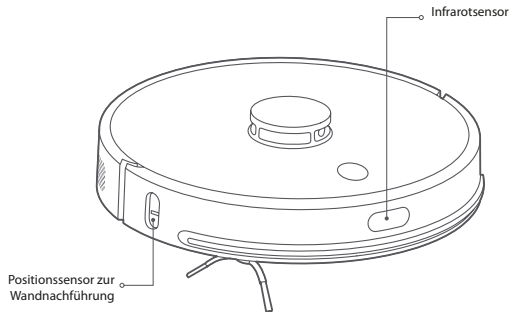
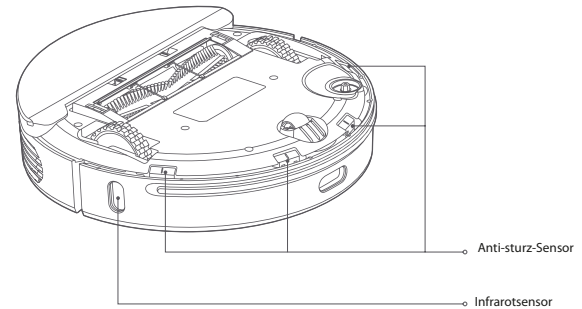

Autostation:

Infrarotsensor X2

Sensorkopf zum Aufladen und Sammeln von Staub X2

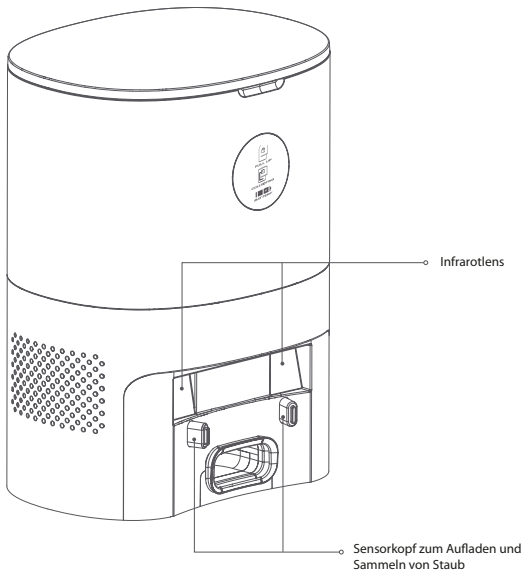

BATTERIE

- Das Gerät ist mit Hochleistungs-Lithium-Ionen-Batterien ausgestattet.
- Bitte halten Sie das Gerät im täglichen Gebrauch aufgeladen, um die Batterieleistung aufrechtzuerhalten.
- Wenn das Gerät längere Zeit nicht benutzt wird, fahren Sie es bitte herunter und bewahren Sie es ordnungsgemäß auf.
- Laden Sie es mindestens alle drei Monate auf, um eine Beschädigung der Batterien durch übermäßige Entladung zu vermeiden.

AKTUALISIERUNG DER FIRMWARE

- Aktualisieren Sie die Firmware mit der mobilen App. Wenn eine neue Firmware erkannt wird, aktualisieren Sie diese gemäß der Eingabeaufforderung.
- Der Akkuladestand sollte während des Firmware-Upgrades $\geq 50\%$ betragen, daher sollte das Gerät bei Bedarf zum Laden auf die Ladestation gestellt werden, bevor das Firmware-Upgrade durchgeführt wird.
- Neustart bei Stromausfall. Wenn die Taste nicht reagiert oder nicht ausgeschaltet werden kann, setzen Sie die Taste mit der Stiftspitze für eine Sekunde zurück und der Roboter wird wieder eingeschaltet."

Reinigen Sie den 2in1-Wassertank

1 Halten Sie die Entriegelungstaste des Zwei-in-Eins-Wassertanks gedrückt und ziehen Sie ihn gleichzeitig nach außen.

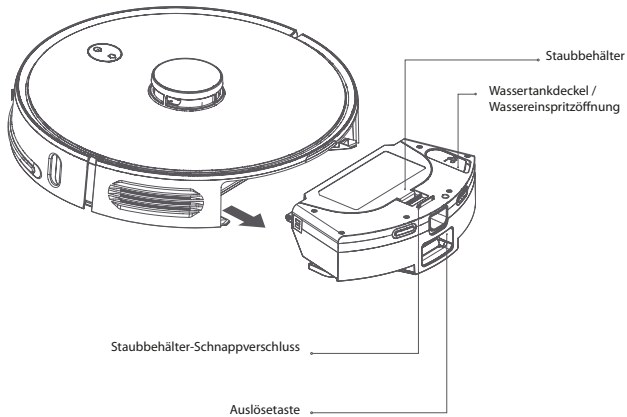

2 Öffnen Sie den Staubbehälter, indem Sie auf den Druckknopf des Staubbehälters drücken.

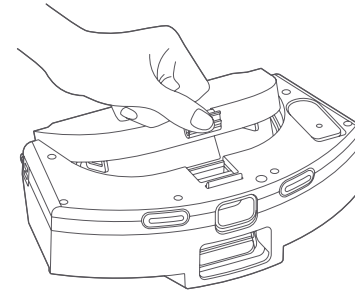

3 Die Klammer des Filtersiebs wieder anbringen

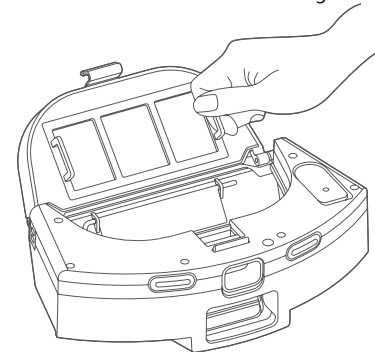

4 Nehmen Sie den Filterschirm heraus

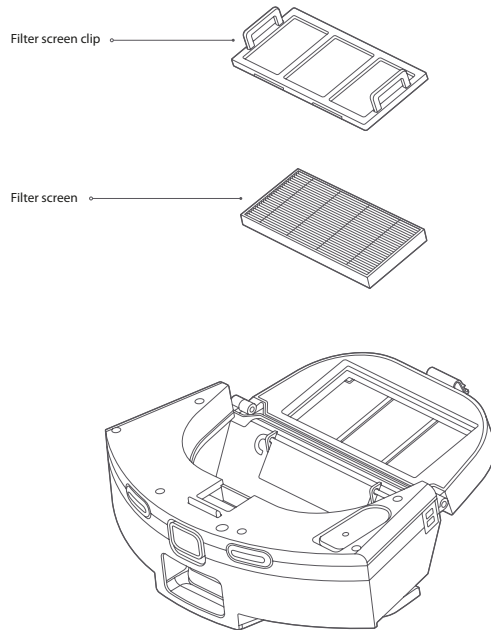

5 Entfernen Sie den Schmutz auf dem Filterschirm und der Schirmklammer mit einer Reinigungsbürste

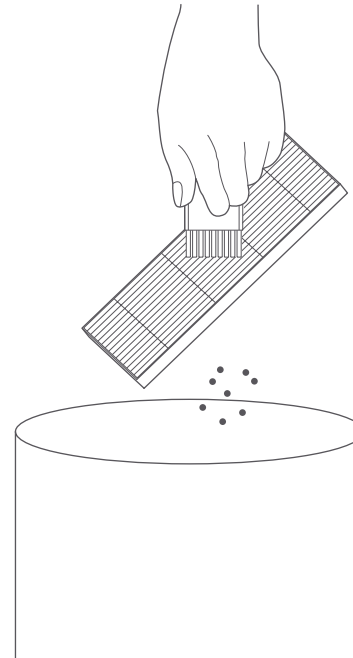

WARTUNG

6 Drehen Sie den Wasserhahn auf, um den Staubbehälter zu reinigen

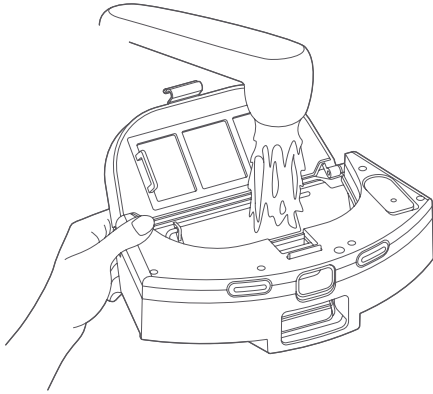

7 Öffnen Sie den Wassertankdeckel und füllen Sie eine angemessene Menge Wasser ein

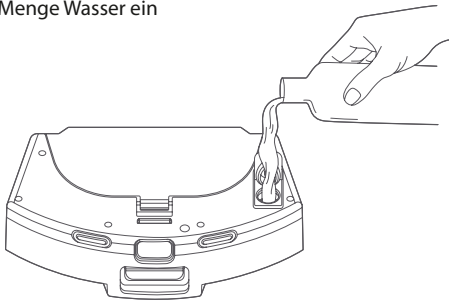

HINWEIS Es darf nur reines Wasser verwendet werden.

8 Bitte entfernen Sie die Anschlüsse des Wassertanks gemäß der Abbildung und drehen Sie sie um, nehmen Sie den Wischmopp heraus und reinigen Sie ihn.

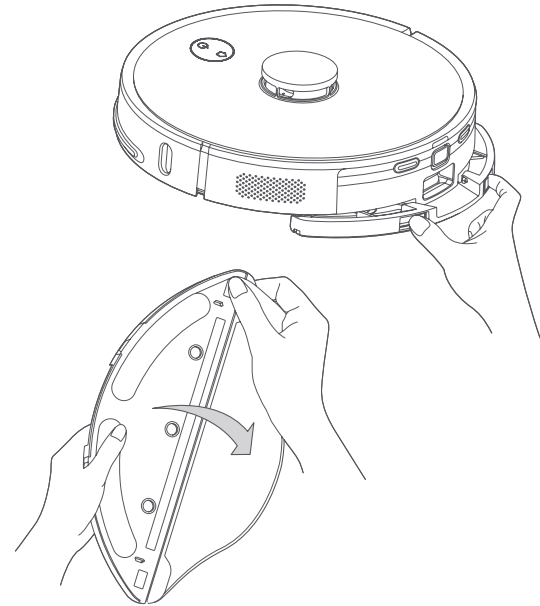

1. Wenn der Wischmopp zu schmutzig ist, beeinträchtigt er die Wirkung des Wischens, bitte reinigen Sie ihn rechtzeitig.
2. Nehmen Sie den Wischmopp zur Reinigung heraus und trocknen Sie ihn vor der Installation. Es ist verboten, den Zwei-in-Eins-Wassertank zu reinigen, während er eingeschaltet ist.
3. Der Wischmopp ist ein Verbrauchsmaterial und es wird empfohlen, ihn alle 3-6 Wochen zu ersetzen.

8. GRUNDSÄTZLICHE PARAMETER

GERÄT

Einzelheiten	Parameters
Modell	BLUEBOT Comfort Plus
Gesamtgröße	350X350X98mm
Gewicht des Produkts	3.65 kg
Li-ion Batterie	14.4V 5000mAh
Nennspannung	24V $\overline{=}$ 1.2A

AUTOSTATION

Einzelheiten	Parameters
Gesamtgröße	260x210X350mm
Nennleistung	220-240V ~ 50/60Hz 950W
Bemessungsleistung	24V $\overline{=}$ 1.2A

9. NUTZUNGSBESCHRÄNKUNGEN



- Das Produkt wird nur zur Bodenreinigung in einer häuslichen Umgebung verwendet und kann nicht im Freien (wie einer offenen Terrasse), nicht auf Erhöhungen (wie einem Sofa) sowie in gewerblichen oder industriellen Umgebungen verwendet werden.
- Bitte verwenden Sie das Produkt nicht für Erhöhungen (wie in einem Penthouse, einer offenen Terrasse und Möbelplatten) ohne einen Schutzzaun.
- Bitte verwenden Sie das Produkt nicht bei einer Temperatur über 40°C oder unter 0°C oder wenn sich Flüssigkeiten und klebrige Substanzen auf dem Boden befinden.
- Heben Sie vor dem Gebrauch auf alle Kabel, die auf dem Boden liegen, um ein Ziehen durch den Roboter zu vermeiden.
- Bitte entfernen Sie zerbrechliche Gegenstände und Verunreinigungen (wie Vasen und Plastiktüten usw.) vom Boden, um zu vermeiden, dass Wertsachen beschädigt werden, wenn der Roboter festsetzt oder leicht dagegen stößt.
- Personen mit einer körperlichen und/oder geistigen Beeinträchtigung oder Wahrnehmungsstörung (einschließlich Kinder) dürfen das Produkt nicht verwenden oder bedienen.
- Dies ist kein Spielzeug für Kinder. Bitte halten Sie Kinder und Haustiere fern, wenn der Roboter arbeitet.
- Bitte bewahren Sie die Hauptbürste und andere Reinigungswerkzeuge außerhalb der Reichweite von Kindern auf.
- Bitte stellen Sie keine Gegenstände (einschließlich Kinder und Haustiere) auf eine stationäre oder sich bewegliche Maschine.
- Bitte halten Sie Haare, Finger und andere Körperteile sowie Haustiere vom Saugeinlass fern, wenn die Maschine in Betrieb ist.
- Bitte verwenden Sie das Produkt nicht zum Aufsaugen von brennenden Gegenständen (z. B. einem brennenden Zigarettenstummel).
- Bitte verwenden Sie das Produkt nicht zum Reinigen von langhaarigen

Teppichen (einige dunkle Teppiche können möglicherweise nicht normal gereinigt werden).

- Bitte verhindern Sie, dass der Roboter harte oder scharfe Gegenstände einsaugt (wie z. B. Dekorationsabfall, Glas- und Eisennägel usw.).
- Bitte bewegen Sie die Maschine nicht, indem Sie die Schutzabdeckung des Laserabstandsensors und Kollisionsschutzes festhalten oder ziehen.
- Bitte reinigen oder warten Sie den Roboter und die Ladestation im ausgeschalteten oder wenn die Stromversorgung unterbrochen wurde.
- Wischen Sie die Teile des Produkts weder mit einem nassen Tuch noch einer Flüssigkeit ab.
- Bitte verwenden Sie das Produkt gemäß der Bedienungsanleitung. Für Schäden und Verletzungen, die durch unsachgemäßen Gebrauch entstehen, ist der Benutzer selbst verantwortlich.
- Bitte verwenden Sie die Wischfunktion nicht für Teppiche und Möbelplatten.
- Entfernen Sie unbedingt den Wassertank, wenn die Maschine geladen wird.
- Bitte stellen Sie sicher, dass der Roboter während des Transports abgeschaltet ist und das Produkt sollte in seiner Originalverpackung transportiert werden.
- Wenn der Roboter über einen längeren Zeitraum nicht benutzt wird, sollte er vollständig aufgeladen werden und dann an einem kühlen und trockenen Ort aufbewahrt werden. Laden Sie den Roboter mindestens alle drei Monaten auf, um eine Beschädigung der Batterien durch übermäßige Entladung zu vermeiden.
- Sie dürfen keine Reinigungsmittel im Wassertank verwenden, da dies zu einer Verstopfung der Wasserzufuhr zum Mopp

10. PROBLEMBEHEBUNG

Wenn das Gerät nicht ordnungsgemäß läuft, blinkt die Betriebsanzeige orange und das Gerät gibt eine Sprachansage aus, wenn eine Störung auftritt. In der nachstehenden Tabelle finden Sie dazu eine Lösung.

Sprachausgabe/Störungsphänomene	Mögliche Ursachen	Lösungen
Bitte prüfen Sie, ob das Radar blockiert ist	Das Lidar ist blockiert oder klemmt	Entfernen Sie das Hindernis oder fahren Sie die Maschine an einen freien Platz und starten Sie sie neu.
Bitte überprüfen Sie die Antikollisionsschiene	Der Höckersensor ist blockiert	Reinigen Sie die Fremdkörper im Bereich der Antikollisionsschiene oder entfernen Sie die Maschine.
Bitte reinigen Sie den Klippensensor und vermeiden Sie NO-GO-Bereiche	Bitte reinigen Sie den Klippensensor und vermeiden Sie NO-Go-Bereiche	Wischen Sie den Klippensensor ab und stellen Sie die Maschine zum Starten an einen ebenen und offenen Ort.
Bitte überprüfen Sie die rotierende Bürste	Bitte überprüfen Sie die rotierende Bürste	Reinigen Sie die Hauptbürste oder entfernen Sie die Maschine.
Bitte prüfen Sie die Seitenbürste	Die Seitenbürste ist blockiert	Reinigen Sie die Seitenbürste oder entfernen Sie die Maschine.
Bitte überprüfen Sie die Haupträder	Bitte überprüfen Sie die Haupträder	Reinigen Sie das Hauptrad oder entfernen Sie die Maschine.
2-in-1 Schmutzbehälter & Wassertank entfernt.	Der Zwei-in-Eins-Wassertank wurde entnommen	Tauschen Sie den Zwei-in-Eins-Wassertank und das Filtersieb aus und vergewissern Sie sich, dass das Filtersieb und der Zwei-in-Eins-Wassertank an ihrem Platz installiert sind
Schwache Batterie, aufladen	Schwache Batterie während der Reinigung	"Schwache Batterie. Bitte laden Sie den Roboter vor der Benutzung auf.
Das Gebläse ist abnormal	Das Gebläse ist nicht in Ordnung	Versuchen Sie, das Gerät auszuschalten und dann neu zu starten.
Bitte reinigen Sie den rechten Seitenkantensensor	Bitte reinigen Sie den rechten Seitenkantensensor	Bitte wischen und reinigen Sie den rechten Kantensensor
Die Radarabdeckung ist blockiert	Die Radarabdeckung ist blockiert	Der Lidar ist gedrückt oder klemmt. Bitte bewegen Sie ihn zum Starten in eine andere Position.
Die Batterie ist beschädigt oder nicht installiert	Die Batterie weist während des Ladevorgangs eine Anomalie auf	Die Batterietemperatur ist zu hoch oder zu niedrig. Bitte warten Sie, bis die Batterietemperatur wieder normal ist, bevor Sie das Gerät benutzen.
Das Gerät springt nicht an	Niedriger Batteriestand oder abnormale Umgebungstemperatur	Der Batteriestand ist niedrig. Bitte laden Sie ihn vor der Benutzung auf. Die Umgebungstemperatur ist zu niedrig (unter 0°C) oder zu hoch (über 50 °C). Bitte verwenden Sie das Produkt in einer Umgebung von 0°C ~ 40 °C
Kann nicht aufgeladen werden	<ol style="list-style-type: none"> 1. Die Autostation ist nicht eingeschaltet 2. Die Spitze der Ladeelektrode ist verschmutzt 3. Die Spitze der Aufladeelektrode hat schlechten Kontakt 	<ol style="list-style-type: none"> 1. Vergewissern Sie sich, dass das Netzkabel der Autostation an das Stromnetz angeschlossen ist. 2. Reinigen Sie regelmäßig die Aufladeelektrodenspitze des Geräts und den Staubauffang- und Aufladesensorkopf der Autostation. 3. Bitte beseitigen Sie den schlechten Kontakt, der durch die Seitenbürste oder andere blockierende Materialien verursacht wird und versuchen Sie, das Gerät manuell neu zu positionieren."

Sprachausgabe/Störungsphänomene	Mögliche Ursachen	Lösungen
Aufladen fehlgeschlagen. Die Ladestation wurde nicht gefunden	Die Autostation ist blockiert oder zu weit entfernt; die Autostation ist nicht an die Stromversorgung angeschlossen; es befinden sich blockierende Materialien an der Unterseite der Mophalterung oder der Mop ist aufgerollt	Bitte stellen Sie die Autostation in den offenen Bereich, und stellen Sie die Maschine zur Wiederholung in die Nähe der Autostation; schließen Sie die Autostation an die Stromversorgung an; säubern Sie bitte die Unterseite des Mopptuchhalters und reinigen Sie den Mopp.
Abnormales Verhalten	Programm-Ausnahme	Ausschalten und neu starten
Während der Reinigung gibt es ungewöhnliche Geräusche	Blockierende Materialien haben sich auf der Hauptbürste/	Bitte schalten Sie die Maschine zur Reinigung aus.
Die Reinigungsleistung ist reduziert oder der Staub fällt ab	Seitenbürste oder dem Hauptrad verdreht	Bitte reinigen Sie den Staubbehälter, das Filtersieb und die Hauptbürste rechtzeitig
Die regelmäßige Reinigung funktioniert nicht	Der Staubbehälter ist voll oder das Filtersieb ist verstopft oder die Hauptbürste hat sich gefangen	Die regelmäßige Reinigung kann nur gestartet werden, wenn der verbleibende Batteriestand mehr als 30% beträgt. Bitte laden Sie das Gerät jeden Tag auf
Kann nicht mit der APP verbunden werden	Schwache Batterie	Vergewissern Sie sich, dass sich das Gerät in einem Gebiet mit gutem WLAN-Signal befindet; geben Sie das WLAN-Passwort erneut ein oder setzen Sie das WLAN zurück; laden Sie die neueste Version der APP herunter und verbinden Sie sie
Das Wischmodul gibt kein oder nur wenig Wasser ab	Abnormales WLAN-Netzwerk, falsches WLAN-Passwort oder abnormale APP	Prüfen Sie, ob sich Wasser im Wassertank befindet; reinigen Sie den Mopp; und legen Sie das Mopptuch entsprechend der Anleitung richtig ein
Das Wischermodul gibt zu viel Wasser aus	Zu wenig Wasser im Wassertank, zu schmutziger Mopp oder die Mophalterung ist nicht richtig angebracht	Vergewissern Sie sich, dass die Abdeckung des Wassertanks richtig installiert ist und stellen Sie die entsprechende Wassermenge in der APP ein.
Die Staubsammelleistung nimmt ab	Der Wassertankdeckel ist nicht aufgesetzt und die Wassermenge ist auf den Höchstwert eingestellt	Tauschen Sie den Staubbeutel aus.
Nach einer Festpunktreinigung oder einem Umzug kann nicht in die automatische Station zurückgekehrt werden	Es sammelt sich Staub im Staubbeutel an, wodurch der Luftstrom in die Saugdüse abnimmt. Der Roboter erstellt eine neue Karte oder die Entfernung ist zu groß	Nach der Reinigung eines Fixpunkts oder einer längeren Fahrt erstellt der Roboter eine neue Karte. Wenn die Autostation weit entfernt ist, kann sich der Roboter möglicherweise nicht automatisch aufladen. Bitte stellen Sie das Gerät zum Aufladen manuell zurück in die Autostation.
Staubabsaugung fehlgeschlagen	Der Staubbeutel fehlt oder ist nicht richtig eingebaut Der Ventilator startet den Überhitzungsschutz oder hat Probleme	Setzen Sie den Staubsaugerbeutel richtig ein und versuchen Sie 30 Minuten später erneut, Staubzusagen; wenn das Problem nicht gelöst werden kann, wenden Sie sich bitte an den Kundendienst.
Der Staubbeutel ist voll oder verstopft	Der Staubbeutel ist voll oder verstopft	Tauschen Sie den Staubbeutel aus und reinigen Sie die Autostation (Saugeinlass, Staubkanal, Gebläsefiltersieb usw.) rechtzeitig.

11. GARANTIE & RECYCLING



Dieses Produkt hat 2 Jahre Garantie auf Herstellungsfehler. Die Garantiezeit wird ab dem Kaufdatum des Produkts gemäß der Kaufrechnung gerechnet. Die Produktgarantie deckt nur Fabrikationsfehler ab. Defekte, die durch unsachgemäßen Gebrauch entstanden sind, sind von der Garantie nicht abgedeckt, wie z. B. (aber nicht beschränkt auf) Fallenlassen des Roboters, unsachgemäßer Transport, Anschluss an das Stromnetz, der nicht der in dieser Anleitung angegebenen Spannung entspricht, Einführen von Fremdkörpern und natürliche Abnutzung von Teilen wie Kunststoffteilen (Kappen, Tasten, Griffe, Riegel, Stromkabel usw.) und Metallteilen (Drähte, Motoren usw.).

Ebenfalls nicht abgedeckt sind Schäden durch Naturgewalten, Blitzschlag, Lebensmittel, Meer, Oxidation, Feuchtigkeit usw.). Das Produkt verliert seine Garantie, wenn es Defekte aufweist, die nach Analyse durch unsere Techniker als unsachgemäße Verwendung, Verwendung für den professionellen Gebrauch oder für den Zweck, für den es nicht bestimmt ist (gemäß der Bedienungsanleitung), gekennzeichnet sind. Die Garantie erlischt, wenn sich herausstellt, dass das Gerät manipuliert wurde oder von einer nicht von Blaupunkt autorisierten Person oder Dienstleistung repariert wurde. Die Garantie ist nur mit der beim Kauf vorgelegten Quittung/Rechnung gültig.

Blaupunkt verpflichtet sich, die o.g. Leistungen in der Garantiezeit nur dort zu erbringen, wo es einen autorisierten Service unterhält. Verbraucher, die sich nicht in der Nähe einer autorisierten Servicestelle befinden, tragen die Kosten und das Risiko des Transports zu einer autorisierten Servicestelle ihrer Wahl.

Natürlicher "Verschleiß" ist nicht von der Garantie abgedeckt.

Dieses Produkt ist nur für den Hausgebrauch bestimmt.

ENTSORGUNG UND RECYCLING

Diese Kennzeichnung zeigt an, dass dieses Produkt in der gesamten EU nicht mit anderen Haushaltsabfällen entsorgt werden darf. Um mögliche Schäden für die Umwelt oder die menschliche Gesundheit durch unkontrollierte Abfallentsorgung zu vermeiden, recyceln Sie es verantwortungsbewusst, um die nachhaltige Wiederverwendung von Materialressourcen zu fördern. Um Ihr Altgerät zurückzugeben, nutzen Sie bitte die Rückgabe- und Sammelsysteme oder wenden Sie sich an den Händler, bei dem das Produkt gekauft wurde. Diese können das Produkt einem umweltgerechten Recycling zuführen.

Bienvenue!

Nous vous remercions d'avoir choisi le Blaupunkt **Bluebot Comfort Plus**

Avec ce manuel, nous souhaitons vous aider à configurer et à utiliser votre robot Blaupunkt Bluebot.

Pour obtenir des vidéos supplémentaires, des conseils et des astuces, des FAQ ou des informations de contact, consultez le site

www.blaupunktrobotics.eu/support

Dans ce manuel, vous trouverez les rubriques suivantes pour vous aider à configurer votre robot.

1	Règles de sécurité	57
2	Informations sur le produit	59
3	Installation de l'aspirateur robot et de la station automatique	62
4	Installation de l'application Bluebot	65
5	Installation de l'aspirateur robot et de la station automatique	67
6	Paramètres de nettoyage	68
7	Entretien	69
8	Paramètres de base	78
9	Limites d'utilisation	79
10	Dépannage	80
11	Garantie	82

1. RÈGLES DE SÉCURITÉ



RÈGLES GÉNÉRALES DE SÉCURITÉ :

Avant d'utiliser ce produit, veuillez lire les instructions de sécurité suivantes et suivre toutes les mesures de sécurité habituelles.

Veuillez lire attentivement les instructions, veuillez les conserver.

Toute opération non conforme à ce manuel d'instructions peut endommager ce produit.

AVERTISSEMENT:

- Utilisez uniquement la batterie rechargeable d'origine et la station de charge spécialement équipée par le fabricant. Les batteries non rechargeables sont strictement interdites. Veuillez vous reporter aux "paramètres du produit" pour obtenir des informations sur les spécifications des batteries.
- Il est interdit d'utiliser les produits dans des environnements avec des flammes nues ou des objets fragiles.
- Il est interdit d'utiliser les produits dans des environnements extrêmement chauds (plus de 40 °C) ou extrêmement froids (moins de 0 °C).
- Il est interdit d'approcher des cheveux humains, des vêtements, des doigts et d'autres éléments des parties d'ouverture et de fonctionnement du produit.
- Il est interdit d'utiliser les produits sur un sol humide ou stagnant.
- Il est interdit d'utiliser le produit à proximité d'un objet brûlant ou extrêmement chaud, par exemple une cheminée allumée.
- Il est interdit d'absorber des objets tels que des pierres ou des déchets de papier qui pourraient obstruer le produit.
- Il est interdit aux produits d'absorber des substances inflammables, telles que l'es-
sence, le toner et le toner pour imprimantes ou photocopieuses. Interdisez l'utilisation des produits dans des zones propres avec des éléments inflammables.

- Il est interdit aux produits D13 des articles en feu, tels que cigarettes, allumettes, cendres et autres articles susceptibles de provoquer un incendie.
- Il est interdit de placer des articles au niveau de l'orifice d'aspiration. N'utilisez pas le produit lorsque l'orifice d'aspiration est bloqué. Nettoyez la poussière, le coton, les cheveux, etc. au niveau de l'orifice d'aspiration afin de garantir une circulation d'air fluide au niveau de l'orifice d'aspiration.
- Utilisez le cordon d'alimentation avec précaution pour éviter de l'endommager. Il est interdit d'utiliser le cordon d'alimentation pour traîner ou tirer le produit et la station de charge du produit. Il est interdit d'utiliser le cordon d'alimentation comme une poignée. Il est interdit de coincer le cordon d'alimentation dans la fente de la porte. Il est interdit de tirer le cordon d'alimentation dans les coins et les angles aigus. Il est interdit de faire fonctionner le produit sur le cordon d'alimentation, ce dernier devant être éloigné de la source de chaleur.
- N'utilisez pas une station de charge endommagée.
- Même si le produit a été gravement endommagé, il est interdit de le brûler, ce qui pourrait entraîner l'explosion de la batterie du produit.

RÈGLES DE SÉCURITÉ

NOTE:

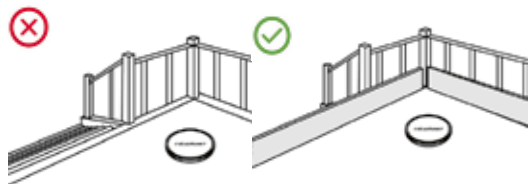

- Seuls les techniciens autorisés peuvent démonter ce produit. Il n'est pas recommandé aux utilisateurs de démonter ce produit eux-mêmes.
- Ce produit ne peut utiliser que l'adaptateur d'alimentation fourni par l'usine. Si d'autres adaptateurs sont utilisés, le produit peut être endommagé.
- Ne touchez pas les fils, les prises ou les adaptateurs d'alimentation lorsque vos mains sont mouillées.
- N'utilisez pas de rideaux en tissu ou de parties du corps pour rouler dans les roues motrices du produit.
- Ne placez pas ce produit à proximité de mégots de cigarettes, de briquets ou d'autres feux couvants.
- Veuillez nettoyer le produit après l'avoir chargé.
- Ne pliez pas les fils de manière excessive et ne placez pas d'objets lourds ou pointus sur l'appareil.
- Ce produit est un produit ménager d'intérieur. Ne l'utilisez pas à l'extérieur.
- Ne vous asseyez pas sur le produit.
- N'utilisez pas ce produit (par exemple, dans la salle de bains) dans un environnement humide.
- Avant d'utiliser ce produit, veuillez retirer tous les objets vulnérables (ex. : lunettes, lampes, etc.) sur le sol ainsi que les objets (ex. : fils, feuilles de papier, rideaux) qui pourraient s'emmêler dans les brosses latérales et les passages d'aspiration d'air.B14
- Ne placez pas ce produit dans un endroit où il est facile de tomber (par exemple, sur les bureaux et les chaises près de l'escalier).
- Vérifiez soigneusement que l'adaptateur d'alimentation est connecté à la prise avant de l'utiliser. avant de l'utiliser, sinon la batterie pourrait être endommagée.



- Pour éviter de trébucher, veuillez informer les autres membres de la maison lorsque ce produit fonctionne.
- Veuillez vider le bac à poussière avant d'utiliser ce produit lorsque le bac à poussière est plein.
- La température utilisée pour ce produit est de 0 à 40 degrés Celsius.
- N'utilisez pas ce produit dans des environnements à haute température.
- Veuillez retirer la batterie de la machine avant de mettre le produit au rebut.
- Assurez-vous que ce produit n'est pas sous tension lorsque vous retirez la batterie.
- Veuillez recycler les piles mises au rebut en toute sécurité.
- Il est recommandé de bloquer la sortie des escaliers ou les zones où le robot peut tomber. Les capteurs anti-chute empêchent le robot de dévaler les escaliers et les pentes abruptes. Cependant, ils peuvent être moins efficaces lorsqu'ils sont sales ou utilisés sur des sols réfléchissants/de couleur très foncée.
- Pour nettoyer et entretenir le robot et la station automatique, vous devez les éteindre tous les deux. Retirez le cordon d'alimentation de la prise et débranchez d'abord l'alimentation électrique.
- Ne plongez pas l'aspirateur robot ou la station automatique dans l'eau pour les nettoyer et ne les rincez pas à l'eau.
- N'essayez aucune partie du produit avec un chiffon humide ou un liquide quelconque.
- N'utilisez pas le module de balayage sur la moquette.

2. INFORMATIONS SUR LE PRODUIT

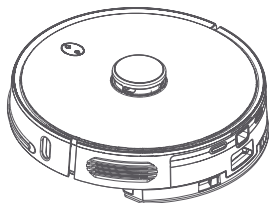

Comfort Plus robot

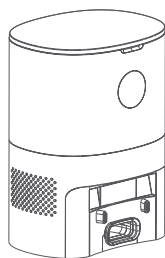

Station automatique de
dépoussiérage et de chargement



Manuel d'instruction



Brosse latérale
(1 installé + 1 extra)



Support du chiffon



Chiffon de nettoyage (2x)



Brosse de nettoyage
avec couteau

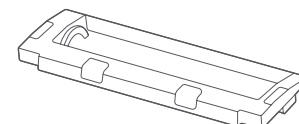

Couvercle de la brosse
principale (installé)

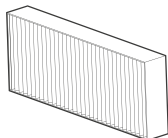

Filtre HEPA n°14 + filtre éponge
(1 installé + 1 extra)

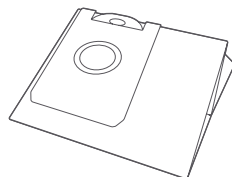

Sac à poussière 3,3L
(3x)

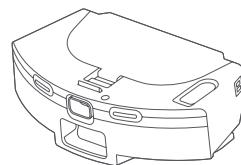

Réservoir d'eau 2 en 1
(installé)

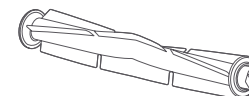

Brosse roulante en spirale
(installé)

INFORMATIONS SUR LE PRODUIT



TOP & FRONT

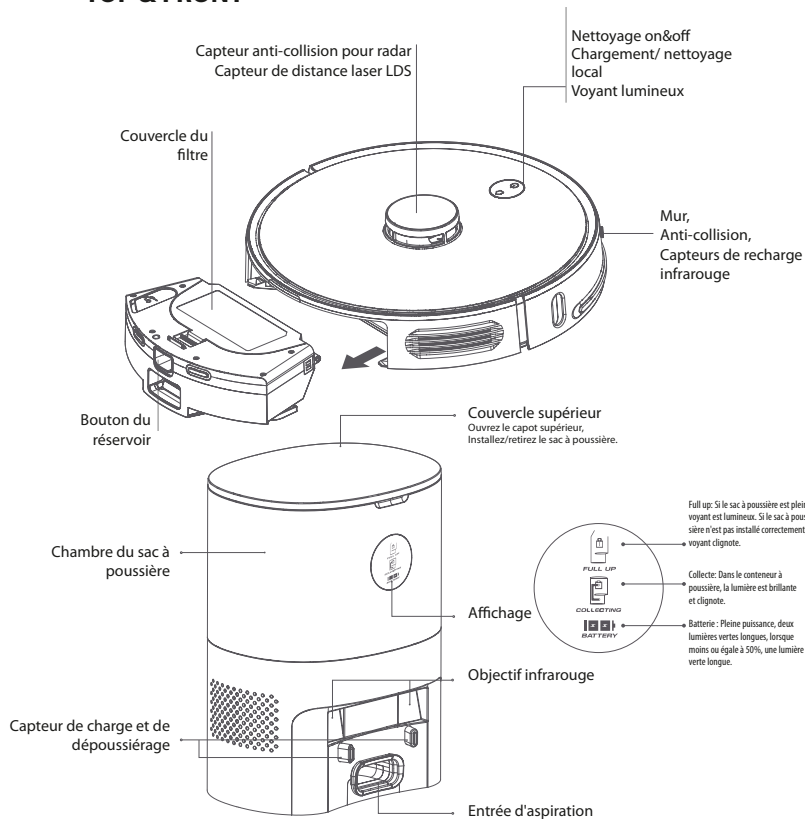

BOTTOM

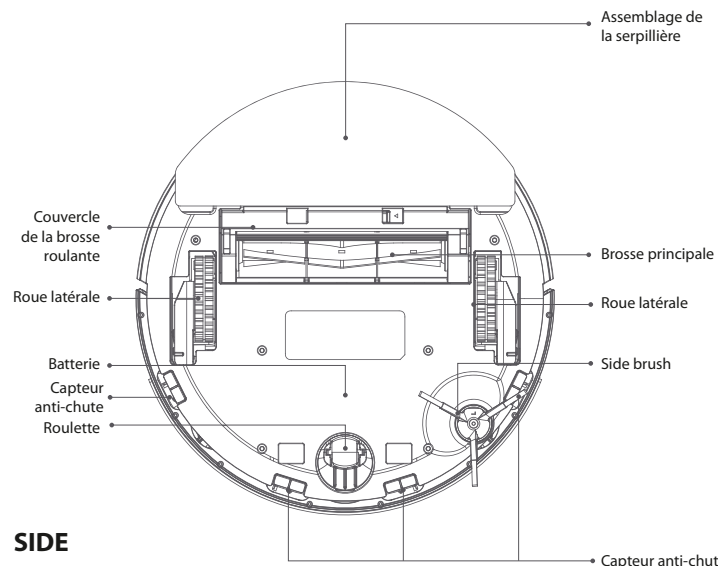

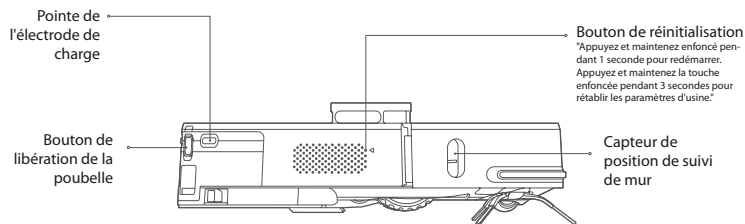

SIDE



INFORMATIONS SUR LE PRODUIT

RAPPEL DES INDICATEURS

Machine status	 Status of power indicator	 Status of recharge indicator
Veille	Lumière bleue longuement brillante	Lumière éteinte
Chargement	Souffle de lumière bleue	Lumière éteinte
Pause	Lumière bleue clignotant lentement	Lumière éteinte
Nettoyage/télécommande	Lumière bleue longuement brillante	Lumière éteinte
Recharge	Lumière éteinte	Lumière orange longuement brillante
Anormal	Lumière rouge à flash rapide	Lumière éteinte
Eteint	Lumière bleue à flash rapide	Lumière éteinte
Wi-fi non connecté	Lumière bleue à clignotement lent	Lumière éteinte
Wi-fi connecté	Lumière bleue longuement brillante	Lumière éteinte
Wi-fi en cours de connexion	Lumière bleue longuement brillante	Lumière éteinte

INSTALLATION OF THE ROBOT & AUTO STATION



ASSEMBLAGE DU PRODUIT

1 Installez la brosse latérale à l'aide d'un tournevis jusqu'à ce qu'elle soit bien serrée.

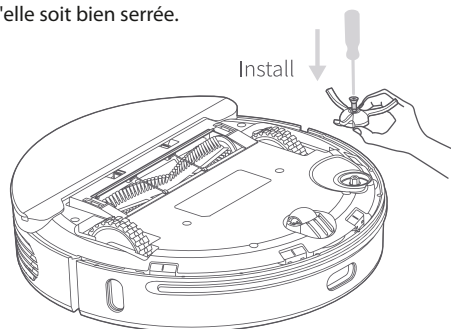

2 Placez le bac à poussière ou le réservoir d'eau combiné 2 en 1 dans le robot.

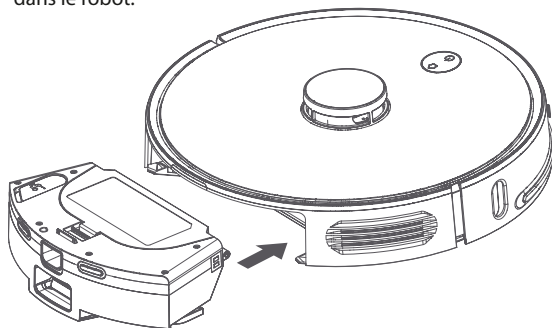

4 Chargez complètement le robot (avant la première utilisation).

5 Connectez-vous à l'application Bluebot (en option)

6 Commencez le nettoyage

NOTE

- Veuillez ne pas déplacer la station de recharge sans raison et ne pas l'exposer à la lumière directe du soleil.
- Si la station de recharge est déplacée, le robot peut échouer dans son positionnement et perdre la carte. Au redémarrage, le robot reconstruit et mémorise la carte. Dans la carte reconstruite, les informations de nettoyage des zones interdites et d'autres zones peuvent avoir été perdues
- La lumière directe du soleil interfère avec le signal de recharge et, par conséquent, le robot peut être incapable de retourner à la station de recharge
- Le robot ne peut pas être utilisé pour retirer des liquides. B76
- Si le niveau de la batterie est inférieur à 20%, la machine ne fonctionnera pas. Veuillez le charger.
- La machine retournera automatiquement à la station de charge si le niveau de la batterie est inférieur à 20% lors de l'utilisation et s'éteindra puis commencera à nettoyer automatiquement lorsque le niveau de la batterie atteindra 80%.
- Veuillez dégager les différents fils (y compris la ligne d'alimentation de la station de charge) du sol avant l'utilisation afin d'éviter toute panne et tout dommage aux objets ou aux fils lorsque ceux-ci sont trainés par le robot.

4. INSTALLATION DE L'APPLICATION BLUEBOT



APPLICATION BLUEBOT 1 Chargement complet du robot 2 Téléchargement de l'application Bluebot 3 Étapes de l'enregistrement 4 Connexion du robot avec l'application (étapes)

1

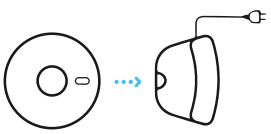

"Placez le robot dans la station de charge pour le recharger. Assurez-vous qu'il est entièrement chargé avant de l'utiliser."

2

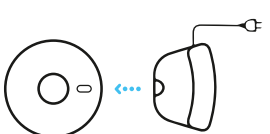

Retirez le robot de la station de charge.

3



Assurez-vous que le robot est allumé, en maintenant le bouton "On" enfoncé pendant quelques secondes sur le dessus du robot. Attendez que le robot ait complètement démarré.

4



Téléchargez l'application Bluebot. L'application est disponible sur le Appstore et Google Play.

5

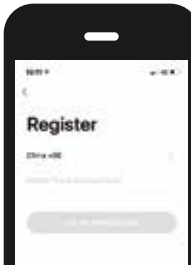

Enregistrez un nouveau compte si vous n'êtes pas encore un utilisateur existant.

6



Ouvrez l'application Bluebot et appuyez sur l'icône "+" pour ajouter votre appareil.

INSTALLATION DE L'APPLICATION BLUEBOT



7

Sélectionnez le BLUEBOT COMFORT PLUS (2.4 + 5Ghz)



8

Sélectionnez votre réseau wifi, entrez le mot de passe et appuyez sur la touche de confirmation.

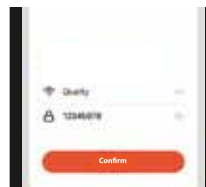

9



Après votre enregistrement, assurez-vous que le robot est retiré de sa station de charge. Allumez votre robot en appuyant sur le bouton 'On'. Après cela, appuyez simultanément sur les boutons 'Home' et 'On' pendant plus de 3 secondes jusqu'à ce que le robot vous indique qu'il a perdu sa connexion wifi.

10

Cochez la case "Confirmer la mise sous tension de la touche de clignotement lent bleu" le cas échéant et appuyez sur "Next".



11

Cliquez sur le bouton "Go to connect" en bas de votre écran.



12

Sélectionnez le réseau "SmartLife xxx" dans la liste et retournez à l'application Bluebot. Votre robot va maintenant se connecter à l'application.

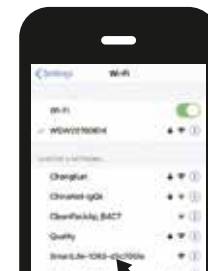



5. USAGE OF THE ROBOT & AUTO STATION

RETIRER LA BARRE DE LIMITE

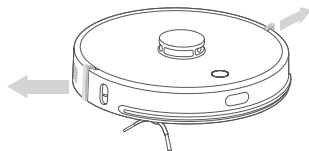
Posez le robot sur le sol plat de l'intérieur, et retirez le dispositif de protection de la barre de limite aux deux extrémités du pare-chocs avant.



CHARGEMENT DU ROBOT

Appuyez sur le bouton  et maintenez-le enfoncé pendant 3 secondes pour démarrer le robot, puis appuyez brièvement sur le bouton  pour que le robot se recharge automatiquement. Le robot passe à l'état prêt une fois complètement chargé.

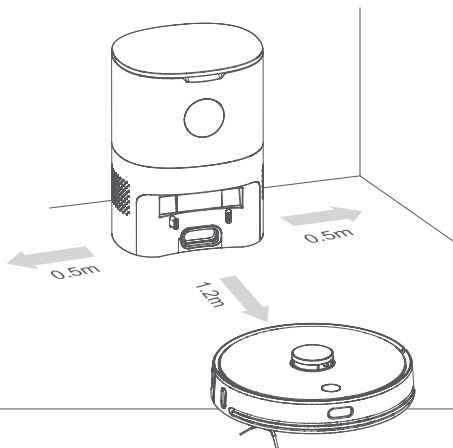

- Chargez complètement le robot avant de commencer le nettoyage.
- Avant de commencer le nettoyage, rangez les fils et les articles sur le sol pour éviter les dommages causés par l'enroulement, le traînage et les chocs pendant le nettoyage.
- Il est conseillé de démarrer le robot à la station automatique.

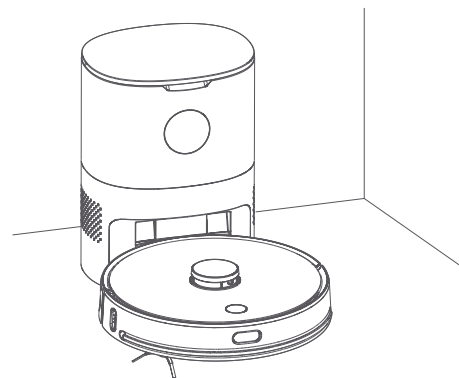

- Lorsque la batterie est faible pendant le nettoyage, le robot retourne automatiquement à la station automatique pour se recharger, et retourne automatiquement à l'endroit interrompu pour continuer le nettoyage lorsque la batterie est pleine.

USAGE OF THE ROBOT & AUTO STATION

MODE NETTOYAGE

Une fois le robot mis sous tension, il scanne et génère la carte et la divise en zones de manière intelligente. Il balaie ensuite les zones une par une le long du mur de manière ordonnée, efficace et minutieuse et planifie l'itinéraire de nettoyage en forme d'arc. Le robot retourne automatiquement à la station de charge après le nettoyage.

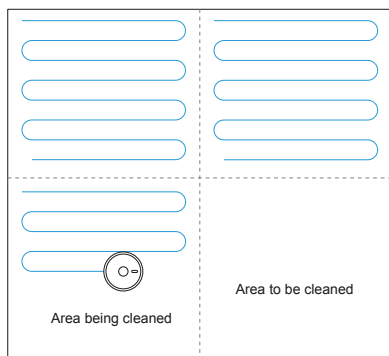

NOTE

Ne déplacez pas le robot de manière désinvolte et fréquente lorsqu'il est en cours de nettoyage. Après avoir été déplacé, veuillez replacer le robot près de sa position initiale. Lorsqu'il redémarrera, il essaiera de se repositionner. Une fois le positionnement réussi, il suit la trajectoire prévue et continue à travailler. Si le positionnement échoue, le robot abandonne la mission précédente, établit une carte et recommence le nettoyage.

NETTOYAGE SPOT

Lorsqu'une zone locale a besoin d'un balayage en profondeur, l'utilisateur spécifie un point sur la carte de l'APP, la machine se déplace automatiquement à proximité du point, prend le point comme centre et nettoie dans un rayon de 1,5m x 1,5m.

6. PARAMÈTRES DE NETTOYAGE



PLUS D'OPTIONS

Minuterie*

Réglez une minuterie pour programmer le robot afin qu'il nettoie à une certaine heure ou un certain jour.

Manuel

Contrôlez le robot manuellement à l'aide de la télécommande ou utilisez l'application bluebot sur votre téléphone comme télécommande.

Trouver le robot

Touchez ce bouton lorsque vous avez perdu votre robot et celui-ci vous dira où il se trouve.

Gestion des cartes*

Utilisez cette fonction pour gérer vos cartes (5 maximum).

Régulation de l'eau

Contrôlez la régulation de l'eau et choisissez "Low", "Medium" ou "High". Cela permet de réguler le degré de mouillage de la serpillière lors de l'utilisation du robot, y compris le réservoir d'eau à commande électrique 2 en 1.

Auto Boost*

L'Auto Boost augmente la puissance d'aspiration lorsque le robot subit une friction plus importante. Cette fonction est conçue pour augmenter l'aspiration sur les tapis.

Mode personnalisé*

Pour que le robot puisse se souvenir, pour chaque zone, du chemin à emprunter pour le nettoyage.

Enregistrement*

Affichez tous vos enregistrements d'aspirateurs précédents. Vous pouvez voir combien de m2 ont été nettoyés et le temps que cela a pris. Vous pouvez également charger ici les cartes précédemment enregistrées. Idéal pour nettoyer différentes zones (étage supérieur par exemple).

Voix et volume

Réglez votre langue et modifiez le volume.

Mode "Ne pas déranger"

Vous pouvez programmer une période de non-dérangement.

Consommables et Entretien*

Vous trouverez ici un aperçu des consommables et vous indiquerez quand les consommables doivent être remplacés ou quand un Entretien est nécessaire.

Plus d'informations*

Vous trouverez ici des informations sur le réseau et le robot.

Définir un mur / une zone interdite*

Utilisez cette fonction pour créer des zones interdites dans la zone que vous nettoyez. Vous pouvez dessiner des murs virtuels que le robot ne pourra pas franchir. Vous pouvez également créer une zone restreinte pour l'aspirateur ou le balai.

* Via l'application Bluebot uniquement

3. INSTALLATION OF THE ROBOT & AUTO STATION

AUTO STATION

1 Placez la station automatique sur un sol plat à plus de 5 cm du mur, insérez la fiche d'alimentation dans la prise répondant aux exigences, et branchez l'alimentation électrique.

2 Assurez-vous qu'il n'y a pas d'obstacles à moins de 1,2 m devant la station automatique et 0,5 m de chaque côté.

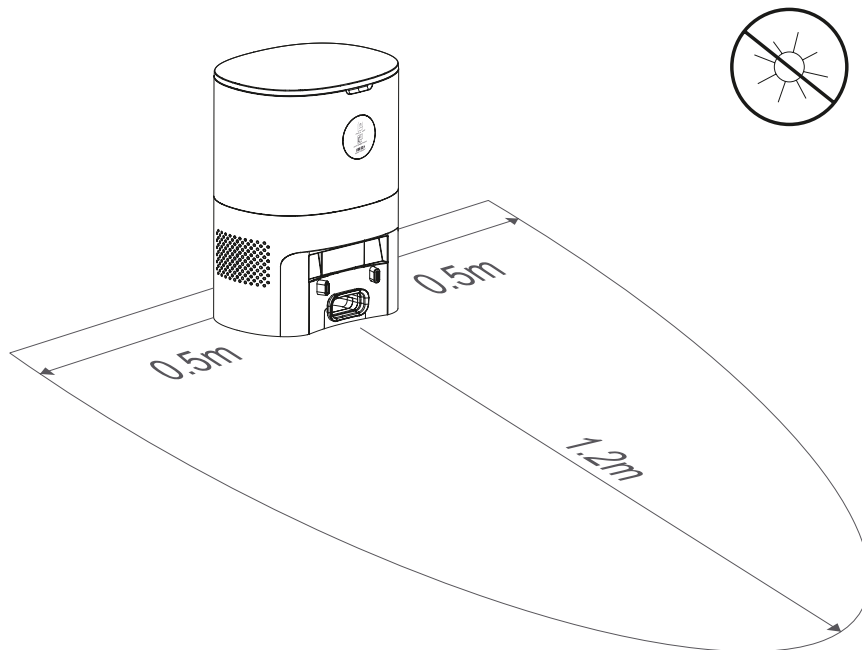
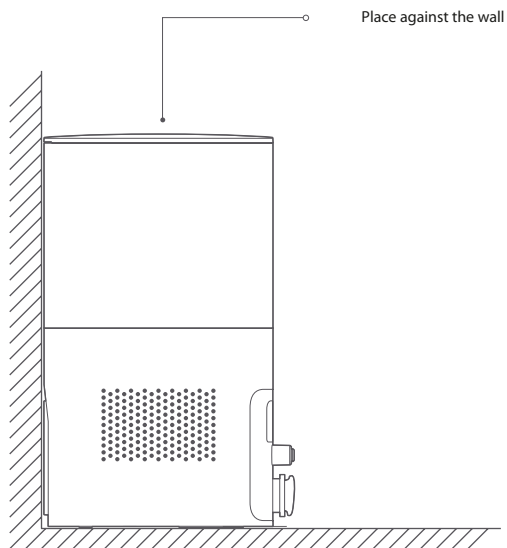

7. ENTRETIEN

REEMPLACER LE SAC À POUSSIÈRE

Lorsque le sac à poussière est plein, le signe "FULL UP" est en permanence très lumineux et un message d'avertissement est émis. Veuillez remplacer le sac à poussière à temps. Le signe 'COLLECTEUR' est très lumineux lorsque le collecteur fonctionne. Lorsque l'hôte est complètement chargé, la marque 'BATTERIE' est entièrement verte et très lumineuse, la puissance de la batterie est inférieure ou égale à 50%, juste une moitié de marque est très lumineuse.

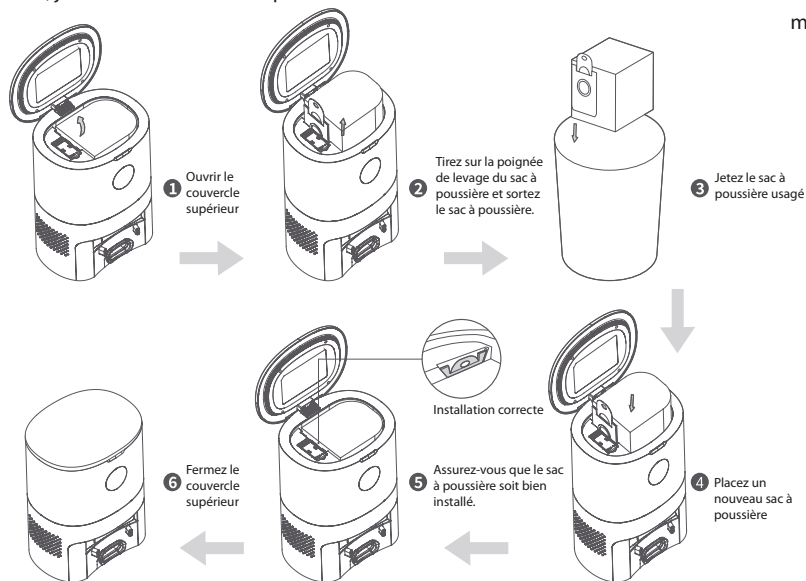

NETTOYEZ LE PASSAGE DE LA POUSSIÈRE

Si le signe 'FULL UP', le signe 'COLLECTING' et le signe BATTERY clignotent tous après le remplacement du sac à poussière, il est recommandé de débrancher la fiche d'alimentation et d'inverser la station automatique pour vérifier si des matériaux bloquent le passage de la poussière. Si le passage de la poussière est bloqué, reportez-vous à la figure ci-dessous et retirez le couvercle transparent du passage de la poussière à l'aide d'un tournevis pour retirer les matériaux bloquants.

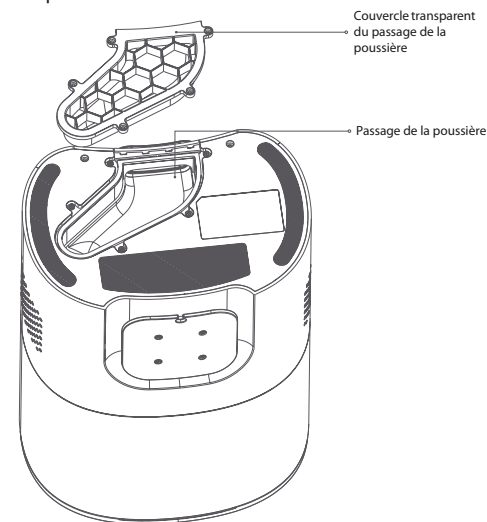

NETTOYER LA LENTILLE INFRAROUGE/LA TÊTE DU CAPTEUR DE CHARGEMENT ET DE DÉPOUSSIÉRAGE

Essayez-les délicatement avec un chiffon propre, doux et sec. Il est recommandé de les nettoyer une fois par mois.

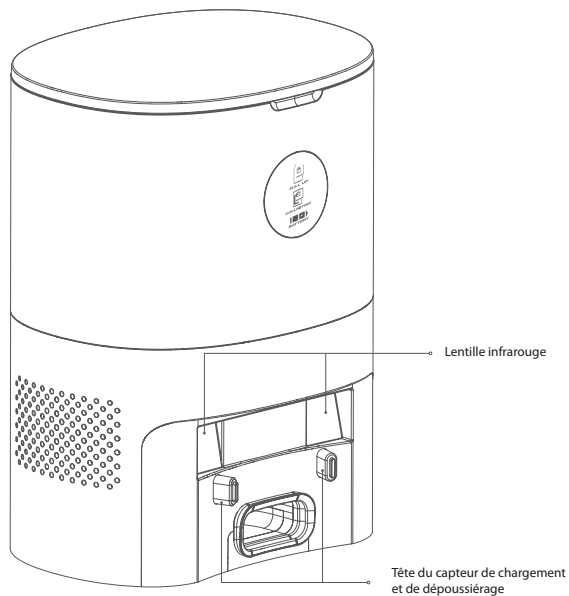

NETTOYER LA GRILLE DU FILTRE DU VENTILATEUR

La grille du filtre du ventilateur se trouve sous le sac à poussière. En cas d'accumulation de poussière, essuyez-le doucement avec un chiffon propre, doux et sec. Il est recommandé de les nettoyer une fois par mois.

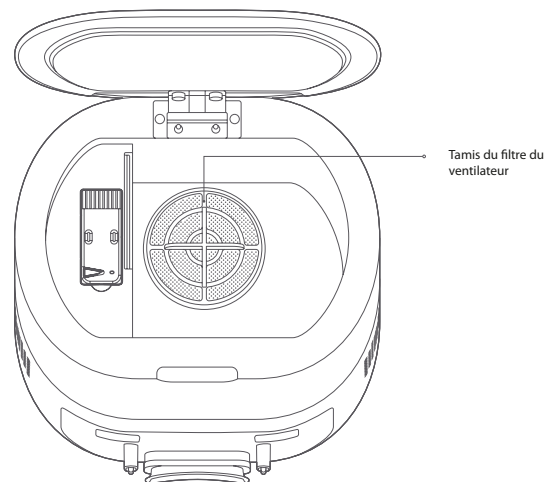

ENTRETIEN



NETTOYER LA BROSSE PRINCIPALE

La brosse principale est un consommable et doit être nettoyée au moins une fois par semaine. Il est recommandé de remplacer la brosse principale tous les 6 à 12 mois pour garantir la qualité du nettoyage.

1 Inversez le robot, appuyez sur le bouton-pression du couvercle de la brosse principale, puis retirez le couvercle de la brosse principale et la brosse principale.

NOTE *Faites attention lorsque vous inversez le robot pour éviter d'endommager le laser du lidar.*

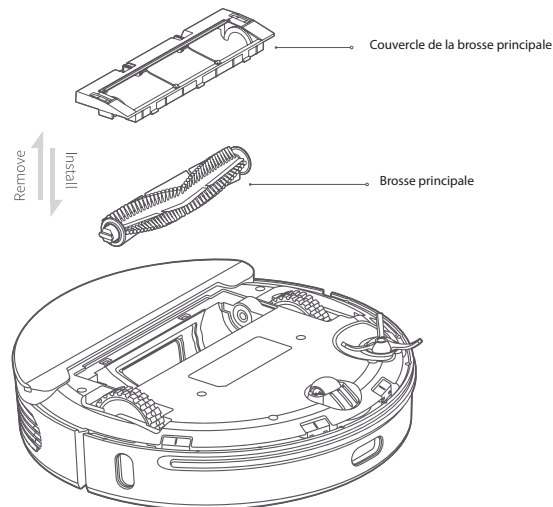

2 Coupez les poils enroulés sur la brosse principale à l'aide du couteau de nettoyage, puis nettoyez la brosse principale à l'aide de l'autre extrémité du couteau de nettoyage.

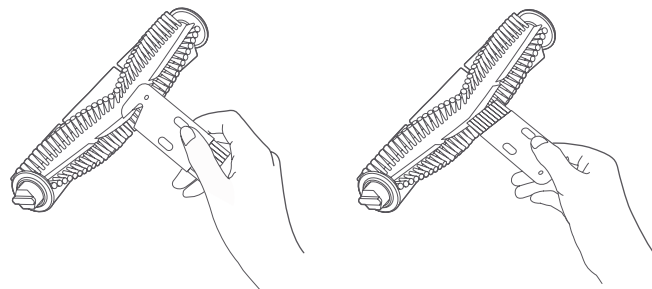

3 Réinstallez la brosse principale et le couvercle de la brosse principale. Appuyez et fixez le bouton-pression.

CLEAN/REPLACE THE SIDE BRUSH

1 Retirez la brosse latérale à l'aide d'un tournevis..

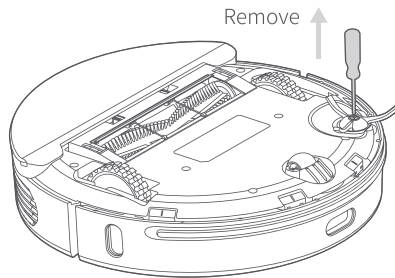

2 Réinstallez la brosse latérale après l'avoir nettoyée, ou installez une nouvelle brosse latérale.

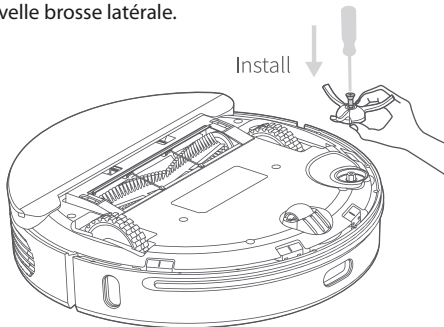

NETTOYER LES CAPTEURS

Il est recommandé d'utiliser un chiffon propre, doux et sec pour essuyer délicatement chaque capteur chaque semaine afin de garantir une utilisation normale de la machine.

Robot:

Capteur Cliff X4

Capteur infrarouge X3

Pointe d'électrode de charge X2

Détecteur sensible à la position du mur X1

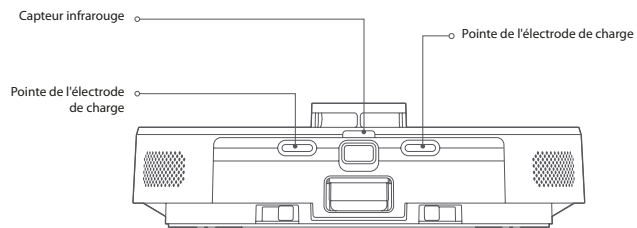
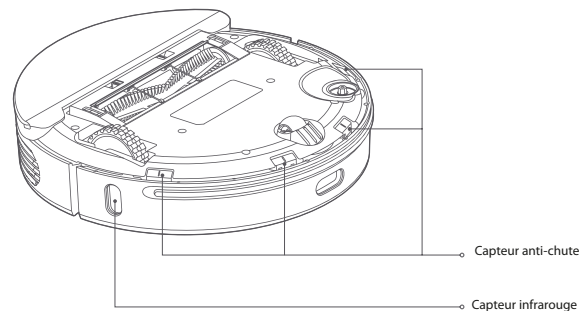
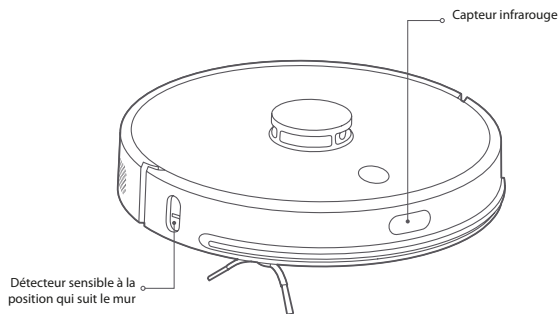

Auto Station:

Objectif infrarouge X2

Tête de capteur de chargement et de dépoussiérage X2

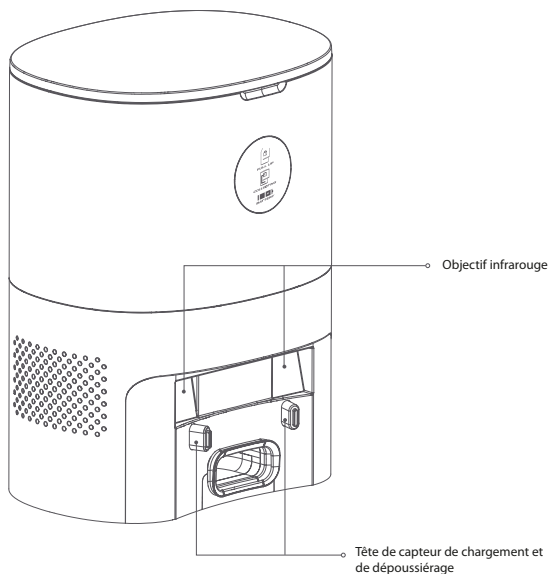

BATTERIE

- Le robot est équipé de batteries lithium-ion haute performance.
- Pour maintenir les performances des batteries, veuillez garder le robot chargé lors d'une utilisation quotidienne.
- Si le robot reste inutilisé pendant un certain temps, veuillez l'éteindre et le conserver correctement.
- Chargez-le au moins tous les trois mois pour éviter d'endommager les batteries en raison d'une décharge excessive."

MISE À JOUR DU FIRMWARE

- Mettez à jour le micrologiciel en utilisant l'application Bluebot. Si un nouveau firmware est détecté, mettez-le à niveau conformément au rapport.
- Le niveau de la batterie doit être $\geq 50\%$ pendant la mise à niveau du micrologiciel, donc si nécessaire, la machine doit être placée sur la station de charge pour se charger avant que la mise à niveau du micrologiciel ait lieu.
- Redémarrage en cas de panne de courant Lorsque le bouton ne répond pas ou ne peut pas être éteint, réinitialisez le bouton avec la longueur de la broche pendant une seconde, et le robot redémarrera le courant.

Nettoyage du réservoir d'eau 2 en 1

1 Maintenez enfoncé le bouton de déverrouillage du réservoir d'eau 2 en 1 et tirez-le en même temps vers l'extérieur.

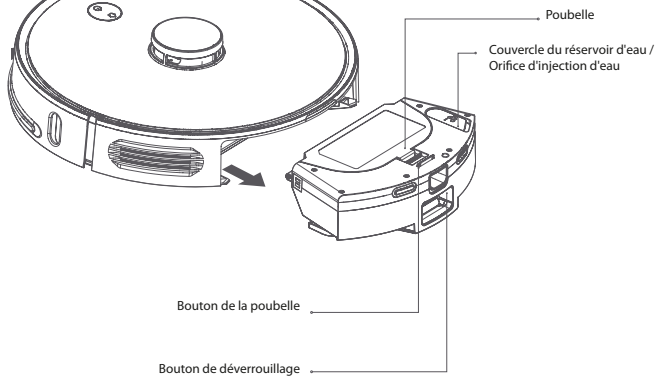

2 Ouvrez la poubelle en appuyant sur le bouton de la poubelle.

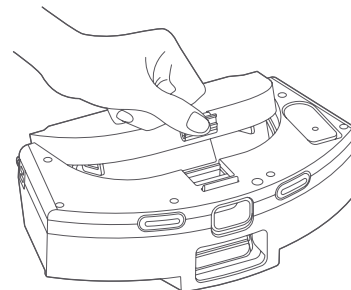

3 Retirez le clip de la crépine

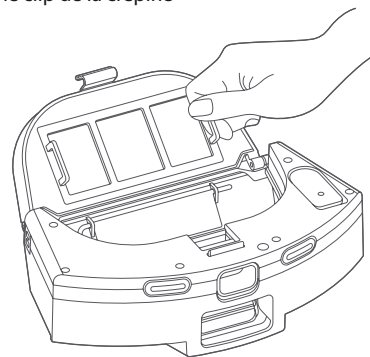

4 Retirez la grille du filtre.

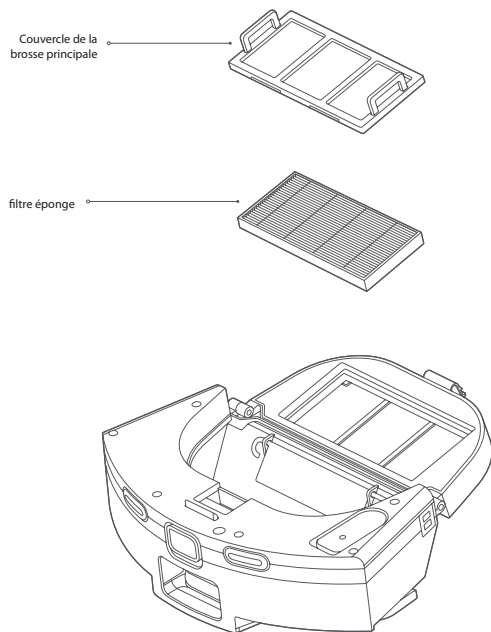

5 Enlevez la saleté sur le filtre et le clip du filtre avec une brosse de nettoyage.

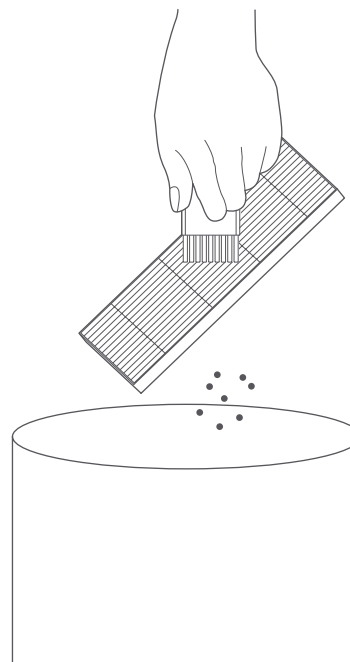

ENTRETIEN



6 Ouvrez le robinet pour nettoyer la poubelle.

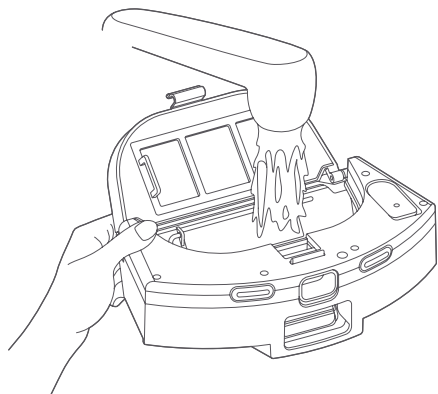

7 Ouvrez le couvercle du réservoir d'eau et injectez une quantité d'eau appropriée.

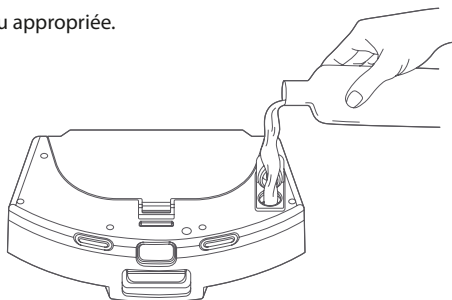

REMARQUE Seule de l'eau pure peut être utilisée.

8 Veuillez retirer les raccords du réservoir d'eau de la machine conformément à l'illustration et inversez-les, retirez la serpillière et nettoyez-la.

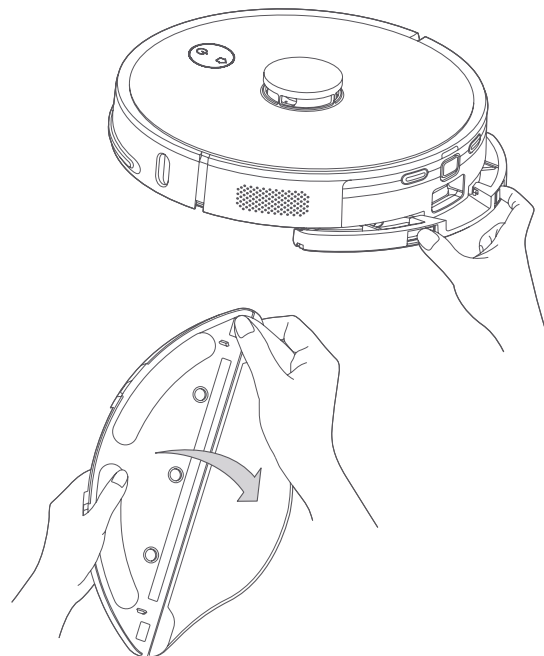

1. Si le chiffon est trop sale, cela affectera l'effet du balayage, veuillez le nettoyer à temps.
2. Veuillez retirer le chiffon pour la nettoyer et la sécher avant de l'installer. Il est interdit de nettoyer le réservoir d'eau deux en un lorsqu'il est sous tension.
3. Le chiffon est un consommable et il est recommandé de le remplacer toutes les 3 à 6 semaines.

8. PARAMÈTRES DE BASE

ROBOT

Article	Paramètre
Modèle	BLUEBOT Comfort Plus
Dimension totale	350X350X98mm
Poids du produit	3.65 kg
Batterie Li-ion	14.4V 5000mAh
Tension nominale	24V $\overline{\text{---}}$ 1.2A

AUTO STATION

Article	Paramètre
Dimension totale	260x210X350mm
Puissance nominale	220-240V ~ 50/60Hz 950W
Sortie nominale	24V $\overline{\text{---}}$ 1.2A

9. LIMITES D'UTILISATION

- Le produit est uniquement utilisé pour le nettoyage des sols dans un environnement domestique et ne peut pas être utilisé pour un environnement extérieur (tel qu'une terrasse ouverte), non terrestre (tel qu'un canapé), ou un environnement industriel commercial.
- Veuillez ne pas utiliser le produit dans des endroits élevés (tels qu'un balcon, un escalier ouvert, une terrasse ouverte et le dessus des meubles) sans une barrière de protection.
- Veuillez ne pas utiliser le produit à une température supérieure à 40°C ou inférieure à 0°C ou lorsqu'il y a des liquides et des substances collantes sur le sol.
- Veuillez suspendre les câbles au sol avant de les utiliser pour éviter qu'ils ne soient traînés par le robot.
- Veuillez dégager les objets fragiles et les impuretés (tels que les vases et les sacs en plastique, etc.) pour éviter d'endommager les objets de valeur lorsque le robot est bloqué ou subit un léger choc.
- Les personnes souffrant de troubles physiques, mentaux ou perceptifs (y compris les enfants) ne sont pas autorisés à utiliser ou à faire fonctionner le produit.
- Les enfants ne peuvent pas utiliser le produit comme un jouet. Veuillez éloigner les enfants et les animaux domestiques lorsque le robot fonctionne.
- Veuillez garder la brosse principale et les autres outils de nettoyage hors de portée des enfants.
- Veuillez ne pas placer d'objets (y compris des enfants et des animaux domestiques) sur un robot stationnaire ou en mouvement.
- Les enfants ne peuvent pas utiliser le produit comme un jouet. Veuillez éloigner les enfants et les animaux domestiques de l'orifice d'aspiration lorsque le robot fonctionne.
- N'utilisez pas le produit pour nettoyer des objets en feu (mégots de cigarettes, etc.).
- N'utilisez pas le produit pour nettoyer les tapis à poils longs (certains tapis foncés peuvent ne pas être nettoyés normalement).
- Veuillez éviter que le robot n'aspire des objets durs ou pointus (tels que des déchets de matériaux décoratifs, des clous en verre ou en fer, etc.).
- Veuillez ne pas déplacer le robot en tenant le couvercle de protection du capteur de distance laser et du pare-chocs de collision.
- Veuillez nettoyer ou entretenir le robot et la station de charge à l'arrêt.

ou en état d'extinction.

- N'essayez aucune partie du produit avec un chiffon humide ou un liquide quelconque.
- Les LED émettent un rayonnement UV très fort. Ne regardez pas directement dans la lumière LED, les rayons UV peuvent nuire à vos yeux. Pour éviter toute exposition, même légère, porter des lunettes de protection.
- Tenir hors de portée des enfants.
- Veuillez utiliser le produit conformément au manuel d'utilisation. Les utilisateurs sont responsables de tous les dommages et blessures causés par une utilisation incorrecte.

Batterie et Charge:

- Veuillez ne pas utiliser de batterie, de station de charge ou de chargeur fournis par des tiers.
 - Veuillez ne pas démonter, rapporter ou remonter la batterie ou la station de charge arbitrairement.
 - Veuillez éloigner la station de charge d'une source de chaleur (telle qu'une plaque chauffante).
 - Veuillez ne pas essuyer ou nettoyer la saleté de la station de charge avec un chiffon humide ou la main de la loi.
 - Ne vous contentez pas d'abandonner les piles usagées. Les piles usagées doivent être éliminées par une agence de recyclage professionnelle.
 - Si la ligne électrique est endommagée ou cassée, veuillez la jeter immédiatement et la remplacer par des canaux officiels.
- Veuillez vous assurer que le robot s'arrête pendant le transport et que le produit doit être transporté dans son emballage d'origine.
- Si le robot reste inutilisé pendant une longue période, il doit être entièrement chargé, puis placé dans un endroit frais et sec. Chargez le robot au moins tous les trois mois pour éviter d'endommager les batteries en raison d'une décharge excessive.
 - Vous ne pouvez pas utiliser de produits détergents dans le réservoir d'eau, car cela peut entraîner un blocage de l'alimentation en eau du balai à franges.

10. DÉPANNAGE



Lorsque la machine fonctionne anormalement, le voyant d'alimentation clignote en orange, et la machine émet un message vocal lorsque certaines anomalies se produisent. Veuillez consulter le tableau ci-dessous pour trouver une solution.

Phénomènes d'alerte vocale/ phénomènes de défaut	Causes possibles	Solution
Veillez vérifier si le radar est bloqué	Le lidar est bloqué ou coincé	Retirez l'obstacle ou déplacez la machine vers un endroit ouvert et redémarrez-la.
Veillez vérifier le rail anti-collision	Le capteur de bosse est bloqué	Nettoyez les corps étrangers autour du rail anti-collision ou éloignez la machine.
Veillez nettoyer le capteur anti chute et éviter les zones interdites	Le capteur de cliquetis se déclenche après le démarrage de la machine	Essayez le capteur de cliquetis et déplacez la machine vers un endroit plat et ouvert pour la redémarrer.
Veillez vérifier la brosse rotative	La brosse principale est bloquée	Nettoyez la brosse principale ou déplacez la machine.
Veillez vérifier la brosse latérale	La brosse latérale est bloquée	Nettoyez la brosse latérale ou éloignez la machine.
Veillez vérifier les roues principales	La roue principale est bloquée	Nettoyez la roue principale ou déplacez la machine.
La poubelle 2-en-1 et le réservoir d'eau ont été retirés	Le réservoir d'eau deux en un a été retiré.	Remplacez le réservoir d'eau deux-en-un et le tamis, et vérifiez que le tamis et le réservoir d'eau deux-en-un sont installés en place
Batterie faible, commencez à la recharger	Batterie faible pendant le nettoyage	Batterie faible. Veuillez charger le robot avant de l'utiliser
Le ventilateur est anormal	Le ventilateur est anormal	Veillez essayer d'éteindre la machine, puis de la redémarrer.
Veillez nettoyer le capteur de bord latéral droit	Le capteur de bord droit est anormal	Veillez essayer et nettoyer le capteur du bord droit.
Le couvercle du radar est bloqué	Le couvercle du radar est coincé	Le lidar est pressé ou bloqué. Veuillez le déplacer dans une autre position pour démarrer
La batterie est endommagée ou non installée	La batterie présente une anomalie pendant la charge	La température de la batterie est trop élevée ou trop basse.
La machine ne démarre pas	Niveau de batterie faible ou température ambiante anormale	Attendez que la température de la batterie revienne à la normale avant de l'utiliser. Le niveau de la batterie est faible. Veuillez la recharger avant de l'utiliser. La température ambiante est trop basse (inférieure à 0°C) ou trop élevée (supérieure à 30°C). Veuillez utiliser le produit dans un environnement om °C ~ 40 °C
Impossible de la recharger	<ol style="list-style-type: none">1. La station automatique n'est pas alimentée2. L'extrémité de l'électrode de charge est sale3. La pointe de l'électrode de charge a un mauvais contact	<ol style="list-style-type: none">1. Veuillez confirmer que le cordon d'alimentation de la station automatique est connecté à l'alimentation électrique.2. Nettoyez régulièrement la pointe de l'électrode de charge de la machine et la tête du capteur de dépoussiérage et de charge de l'auto station.3. Éliminez le mauvais contact causé par la brosse latérale ou d'autres matériaux de blocage, et essayez de repositionner la machine manuellement.

Phénomènes d'alerte vocale/ phénomènes de défaut	Causes possibles	Solution
La rechargement a échoué. La station automatique n'a pas été détectée	La station automatique est bloquée ou trop éloignée ; la station automatique n'est pas connectée à l'alimentation électrique ; il y a des matériaux de blocage au bas du support du balai ou le balai est enrôlé.	Veillez placer la station automatique dans une zone ouverte, et placer la machine près de la station automatique pour réessayer ; veuillez connecter la station automatique à l'alimentation électrique ; veuillez nettoyer le fond du support du chiffon et ranger le chiffon.
Comportement anormal	Exception au programme	Eteindre et redémarrer
Il y a des sons anormaux pendant le nettoyage	Des matériaux bloquants sont tordus sur la brosse principale/ brosse latérale ou sur la roue principale.	Veillez éteindre la machine pour le nettoyage
La capacité de nettoyage est réduite ou la poussière tombe	Le bac à poussière est plein, le filtre est bloqué ou la brosse principale est emmêlée.	Veillez nettoyer le bac à poussière, le filtre et la brosse principale à temps.
Le nettoyage régulier ne fonctionne pas	Batterie faible	Le nettoyage régulier ne peut être lancé que lorsque le niveau de batterie restant est supérieur à 30%. Veuillez maintenir la machine chargée tous les jours
Impossible de se connecter à l'APP	Réseau Wi Fi anormal, mot de passe Wi Fi incorrect ou APP anormal.	Assurez-vous que la machine se trouve dans une zone de bon signal Wi Fi ; entrez à nouveau le mot de passe Wi Fi ou réinitialisez le Wi Fi ; téléchargez et connectez la dernière version de l'APP.
Le module de nettoyage ne produit pas ou peu d'eau.	Il n'y a pas assez d'eau dans le réservoir d'eau, le balai est trop sale ou le support du balai n'est pas installé en place.	Vérifiez qu'il y a de l'eau dans le réservoir d'eau, nettoyez le balai à franges et installez le chiffon correctement selon les instructions.
Le module d'essuyage produit trop d'eau	Le couvercle du réservoir d'eau n'est pas en place et le débit d'eau est réglé au maximum.	Vérifiez que le couvercle du réservoir d'eau est bien en place et réglez la quantité d'eau appropriée dans l'APP.
Les performances de dépoussiérage se dégradent	La poussière s'accumule dans le sac à poussière, ce qui entraîne une diminution du débit d'air dans la buse d'aspiration.	Remplacez le sac à poussière.
Impossible de revenir à la station automatique après un nettoyage à point fixe ou en déplacement.	Le robot construit une nouvelle carte ou la distance est trop grande.	Après un nettoyage au point fixe ou un déplacement sur une longue distance, le robot génère une nouvelle carte. Si la station automatique est éloignée, le robot peut ne pas être en mesure de se recharger automatiquement. Veuillez replacer manuellement le robot dans la station automatique pour le recharger.
Échec du dépoussiérage	Le sac à poussière est absent ou n'est pas installé en place Le ventilateur démarre avec une protection contre la surchauffe ou présente des défauts.	Installez correctement le sac à poussière et essayez à nouveau de collecter la poussière 30 minutes plus tard ; si le problème ne peut être résolu, contactez le service après-vente.
Le sac à poussière est plein ou bloqué.	Le sac à poussière est plein ou bloqué	Remplacez le sac à poussière et nettoyez la station automatique (entrée d'aspiration, passage de la poussière, filtre du ventilateur, etc.) à temps."

11. GARANTIE ET RECYCLAGE



Ce produit est garanti 2 ans contre les défauts de fabrication. La période de garantie est calculée à partir de la date d'achat du produit, selon la facture d'achat. La garantie du produit ne couvre que les défauts de fabrication, les défauts résultant d'une utilisation inappropriée ne sont pas couverts par la garantie, tels que (mais sans s'y limiter) la chute du robot, un transport inadéquat, un raccordement au réseau électrique non conforme à la tension spécifiée dans ce manuel, l'insertion de corps étrangers et l'usure naturelle des pièces et éléments tels que les pièces en plastique (bouchons, boutons, poignées, verrous, câbles d'alimentation, etc.) et les pièces métalliques (fils, moteurs, etc.).

Ne sont pas non plus couverts les dommages dus aux agents de la nature (foudre, aliments, mer, oxydation, humidité, etc.). Le produit perdra sa garantie s'il présente des défauts qui, après analyse par nos techniciens, se caractérisent par une utilisation inadéquate, un usage professionnel ou un usage auquel il n'est pas destiné (selon le manuel d'utilisation). Cette garantie sera annulée s'il s'avère que l'appareil a été altéré, a été réparé par une personne ou un service non autorisé par Blaupunkt. La garantie n'est valable qu'avec le reçu/facture fourni lors de l'achat.

Blaupunkt s'engage à fournir les services susmentionnés pendant la période de garantie uniquement dans les lieux où il dispose d'un service agréé. Les consommateurs qui ne se trouvent pas à proximité d'un centre de service agréé doivent assumer les coûts et les risques du transport vers le service agréé de leur choix.

L'usure naturelle n'est pas couverte par la garantie.

Ce produit est destiné à un usage domestique uniquement.

ÉLIMINATION ET RECYCLAGE

Ce marquage indique que ce produit ne doit pas être éliminé avec les autres déchets ménagers dans toute l'UE. Pour éviter tout dommage éventuel à l'environnement ou à la santé humaine du fait de l'environnement ou la santé humaine, recyclez-le de manière responsable afin de promouvoir la réutilisation durable des ressources matérielles. Pour retourner votre appareil usagé, veuillez utiliser les systèmes de retour et de collecte ou contacter le détaillant où le produit a été acheté. Ils peuvent prendre en charge ce produit pour un recyclage respectueux de l'environnement.

Welkom!

Bedankt voor het kiezen van de Blaupunkt **Bluebot Comfort Plus**.

Met deze handleiding willen wij u graag ondersteunen bij de installatie en het gebruik van jouw Blaupunkt Bluebot robot.

Voor extra how-to video's, tips & tricks, FAQ's of contactgegevens, ga naar:

www.blaupunktrobotics.eu/support

In deze handleiding komen de volgende onderwerpen aan bod om jou te ondersteunen bij de installatie van de robot:

1	Veiligheidsinformatie	84
2	Productinformatie.....	86
3	Installatie van de robot & auto station	89
4	Installatie van de Bluebot-applicatie.....	91
5	Installatie van de robot & auto station	93
6	Reinigingsinstellingen	95
7	Onderhoud	96
8	Basisparameters	105
9	Gebruiksbeperkingen	106
10	Probleemoplossing	107
11	Garantie	109

1. VEILIGHEIDSINFORMATIE

ALGEMENE VEILIGHEIDSINFORMATIE:

Voordat u dit product gebruikt, dient u de volgende veiligheidsinstructies te lezen en alle gebruikelijke veiligheids-voorzorgsmaatregelen te volgen. Lees de instructies zorgvuldig door, bewaar de instructies. Elk gebruik dat niet in overeenstemming is met deze gebruiksaanwijzing kan leiden tot schade aan dit product.

WAARSCHUWING:

- Gebruik alleen de originele oplaadbare batterij in het laadstation die speciaal door de fabrikant zijn geplaatst. Niet-oplaadbare batterijen zijn strikt verboden.
- Het is verboden om deze producten te gebruiken in omgevingen met open vuur of breekbare voorwerpen.
- Het is verboden de producten te gebruiken in extreem warme (boven 40 °C) of extreem koude (onder 0 °C) omgevingen.
- Menselijk haar, kleding, vingers of andere delen mogen niet in de buurt komen van de openings- en werkingsdelen van het product.
- Het is verboden de producten te gebruiken op een natte of stagnatie ondergrond.
- Het is verboden het product te gebruiken in de buurt van brandende of extreem hete voorwerpen, bijvoorbeeld een brandende open haard.
- De producten mogen geen voorwerpen zoals stenen en papierafval opnemen die de producten kunnen verstopen.
- De producten mogen geen ontvlambare stoffen absorberen, zoals benzine, toner en toner voor printers of fotokopieën. Het is verboden producten te gebruiken in propere ruimtes met ontvlambare voorwerpen.
- De producten mogen geen brandende voorwerpen absorberen, zoals sigaretten, lucifers, as en andere voorwerpen die brand kunnen veroorzaken.
- Plaats geen voorwerpen bij de aanzuigopening. Gebruik het product niet wanneer de aanzuigopening geblokkeerd is. Ruim stof, watten, haren enz. bij de aanzuigopening op om een vlotte luchtcirculatie bij de aanzuigopening te verzekeren.
- Gebruik het netsnoer voorzichtig om beschadiging te voorkomen. Het is verboden het netsnoer te gebruiken om het product en het oplaadstation van het product te verslepen of eraan te trekken. Het is verboden het netsnoer als handvat te gebruiken. Het is verboden om het netsnoer in de kier van een deur te klemmen. Het is verboden om aan het netsnoer te trekken in scherpe hoeken en bochten. Het is verboden om het product op het netsnoer te laten werken, terwijl het netsnoer ver verwijderd moet zijn van de warmtebron.
- Gebruik geen beschadigde lader, snoer of oplaadstation.
- Zelfs als het product ernstig beschadigd is, is het verboden het product te verbranden, wat kan leiden tot ontploffing van de batterij van het product.

VEILIGHEIDSINFORMATIE

NOTE:

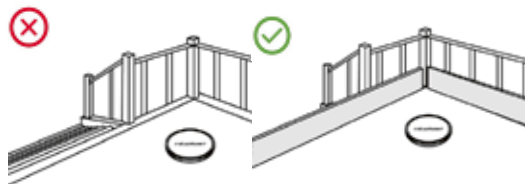

- Alleen bevoegde technici kunnen dit product demonteren. We raden het onze gebruikers niet aan om dit product zelf te demonteren.
- Dit product kan alleen de door de fabriek geleverde stroomadapter gebruiken. Indien andere adapters worden gebruikt, kan het product beschadigd raken.
- Raak geen draden, stopcontacten of stroomadapters aan wanneer uw handen nat zijn.
- Gebruik geen stoffen doeken of lichaamsdelen om in de aandrijfwielen van het product te rollen.
- Plaats dit product niet in de buurt van sigarettenpeuken, aanstekers en andere smeulende vuurtjes.
- Reinig dit product na het opladen.
- Buig de kabels niet overmatig en plaats geen zware voorwerpen en scherpe voorwerpen op de machine.
- Dit product is een huishoudelijk product voor binnenshuis. Gebruik het niet buitenshuis.
- Ga niet op het product zitten.
- Gebruik dit product niet in een vochtige omgeving (bijv. badkamer).
- Voordat u dit product gebruikt, dient u alle kwetsbare voorwerpen (bijv. glazen, lampen enz.) van de grond te verwijderen, evenals voorwerpen (bijv. draden, lakens, gordijnen) die de zijborstels en de luchtaanzuigkanalen kunnen verstrengelen.
- Plaats dit product niet op een plek waar het gemakkelijk kan vallen (bijv. bureau, stoelen of een trapgat).



- Controleer zorgvuldig of de adapter is aangesloten op het stopcontact alvorens het te gebruiken, anders kan de batterij beschadigd raken.
- Om struikelen te voorkomen, gelieve andere leden van de huishouden te informeren wanneer dit product werkende is.
- Maak het stofreservoir leeg voordat u dit product gebruikt als het stofreservoir vol is.
- De temperatuur die voor dit product wordt aangeraden is 0 tot 40 graden Celsius.
- Gebruik dit product niet in een omgeving met hoge temperaturen.
- Verwijder de batterij uit het apparaat voordat u het product weg gooit.
- Zorg ervoor dat dit product niet is ingeschakeld wanneer u de batterij verwijderd.
- Gelieve de afgedankte batterijen veilig te recycleren.
- Aanbevolen om de trapuitgang te blokkeren of gebieden waar de robot kan vallen. De valdempers voorkomen dat de robot van trappen en steile hellingen valt. Ze kunnen echter minder doeltreffend werken wanneer ze vuil zijn of gebruikt worden op reflecterende/zeer donker gekleurde vloeren.
- Om de robot en het auto station te reinigen en te onderhouden, moet u beide uitschakelen. Trek het netsnoer uit het stopcontact en koppel eerst de voeding los.
- Dompel de robot of het auto-station niet onder in water voor reiniging en speel ze niet af met water.
- Veeg geen enkel deel van het product af met een vochtige doek of een vloeistof.
- Gebruik de dweilmodule niet op het tapijt.

2. PRODUCT INFORMATION

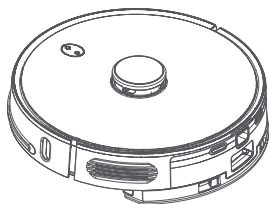

Comfort Plus robot

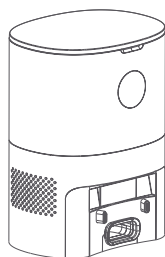

Auto station voor
stofafzuiging en opladen



Handleiding



Zijborstels
(1 geïnstalleerd + 1 extra)



Dweilhouder



Dweil (2x)



Cleaning brush
with knife

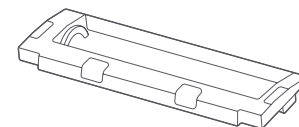

Hoofdborstel deksel
(geïnstalleerd)

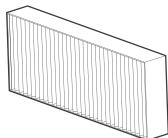

HEPA filter n°14 + spnsfilter
(1 geïnstalleerd + 1 extra)

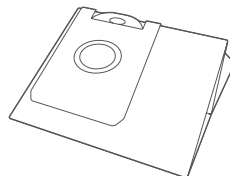

Stofzak 3,3L (3x)

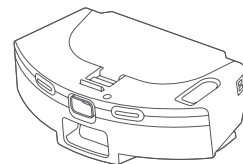

2 in 1 elektrisch geregeld
waterreservoir
(geïnstalleerd)

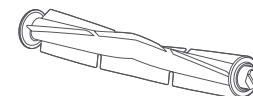

Spiraal vormige rolborstel
(geïnstalleerd)

BOVEN- & ONDERAANZICHT

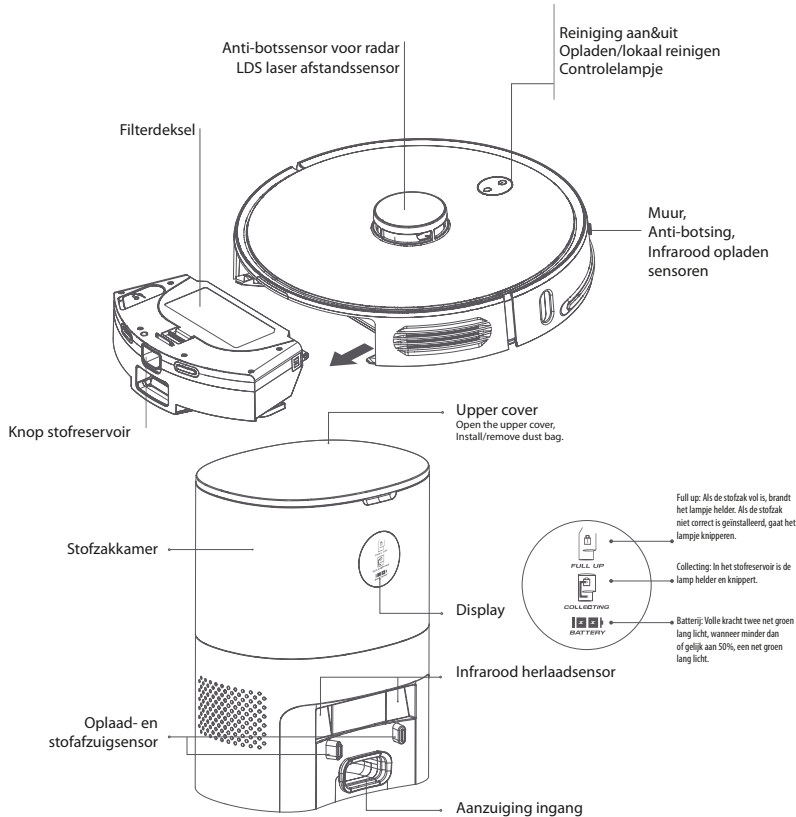

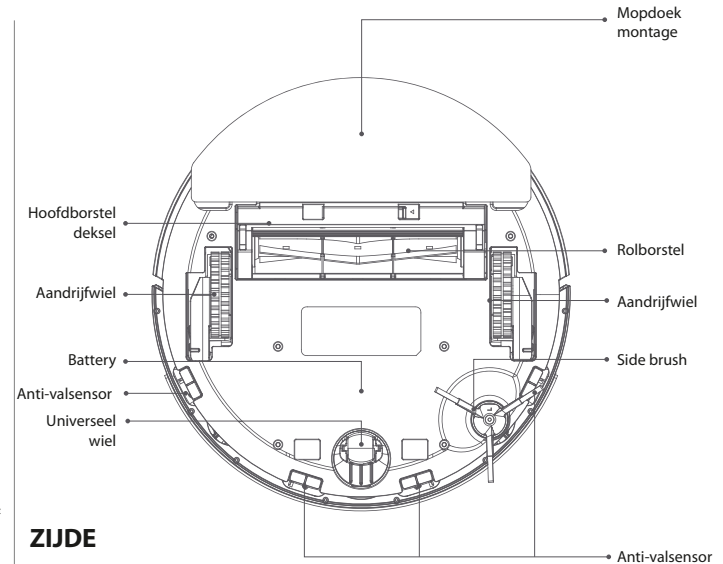

ONDERAANZICHT

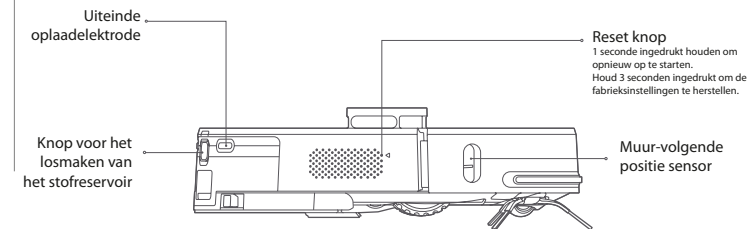

ZIJDE



INDICATOREN HERINNERING

Machine status	 Status of power indicator	 Status of recharge indicator
Standby	Blauw licht lang helder	Licht uit
Opladen	Blauw licht adem	Licht uit
Pauze	Blauw licht langzaam knipperend	Licht uit
Reinigen/afstandsbediening	Blauw licht lang helder	Licht uit
Opladen	Licht uit	Oranje lichtje lang helder
Abnormaal	Rode lichte snelle flits	Licht uit
Uitgeschakeld	Blauwe lichte snelle flits	Licht uit
Wi-fi niet verbonden	Blauwe lichte langzame flits	Licht uit
Wi-fi verbonden	Blauw licht lang helder	Licht uit
Wi-fi wordt aangesloten	Blauw licht lang helder	Licht uit

3. INSTALLATIE VAN DE ROBOT & AUTO STATION



AUTO STATION

1 Plaats het auto-station op de vlakke grond op meer dan 5 cm afstand van de muur, steek de stekker in het stopcontact dat aan de eisen voldoet, en sluit de voeding aan.

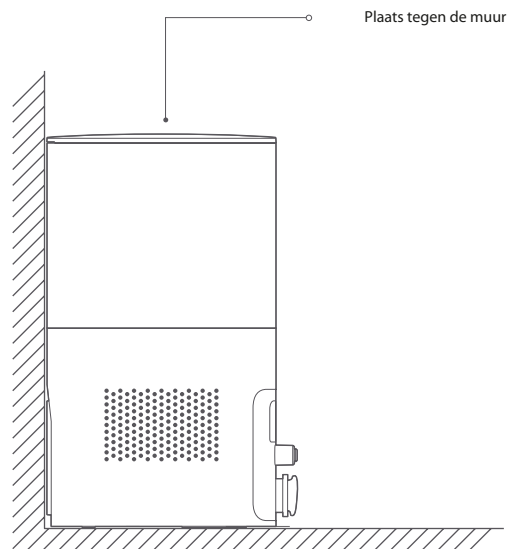

2 Zorg ervoor dat er geen obstakels zijn binnen 1,2 m voor het autostation en 0,5 m aan weerszijden.

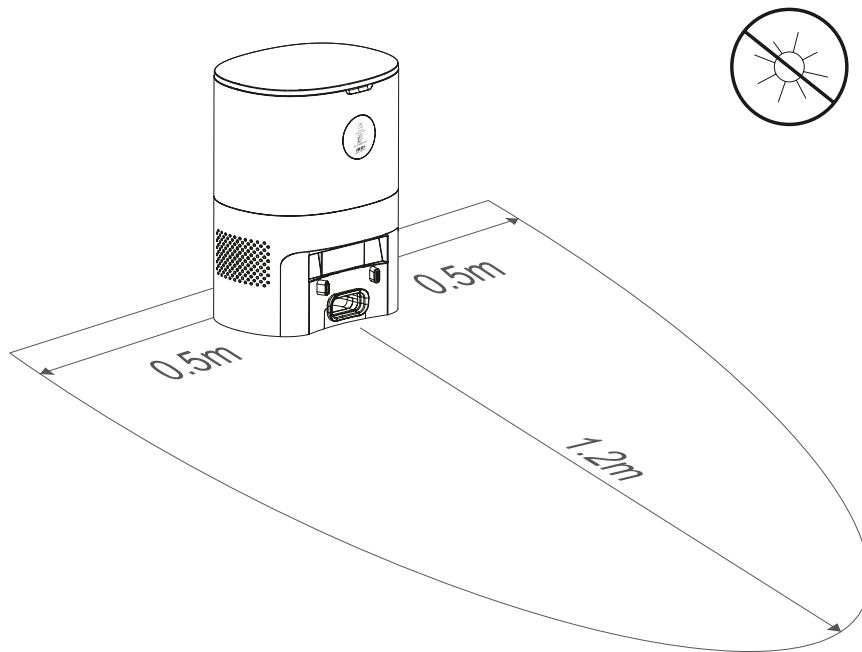

INSTALLATIE VAN DE ROBOT & AUTO STATION

PRODUCTASSAMBLAGE

1 Monteer de zijborstel met een schroevendraaier tot hij goed vastzit.

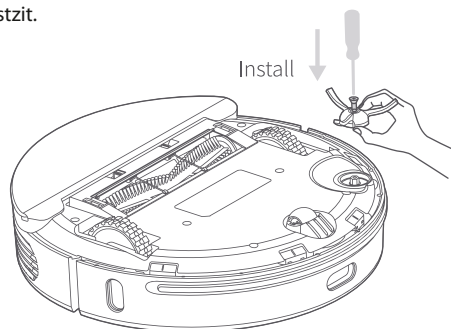

2 Plaats het stofreservoir of de 2-in-1 combi-watertank in de robot.

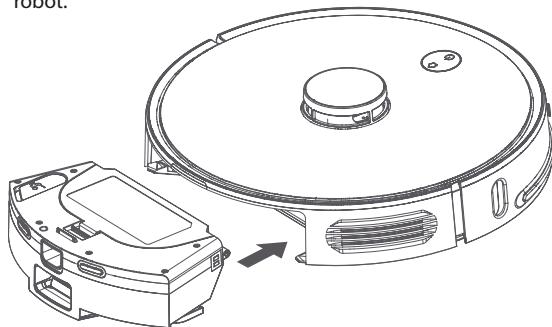

4 Laad de robot volledig op (voor het eerste gebruik)

5 Maak verbinding met de Bluebot app (optioneel)

6 Start met schoonmaken

NOTE

- Verplaats het laadstation niet zonder reden en houd het uit de buurt van direct zonlicht.
- Als het laadstation wordt verplaatst, kan de robot falen in positionering en de kaart verliezen. Wanneer de robot opnieuw wordt opgestart, zal hij de kaart opnieuw opbouwen en onthouden. In de opnieuw opgebouwde kaart informatie voor verboden zones en andere zones verloren gegaan.
- Direct zonlicht zal het oplaadsignaal verstoren en bijgevolg kan het gebeuren dat de robot niet kan terugkeren naar het laadstation.
- De robot kan niet worden gebruikt voor het verwijderen van vloeistoffen.
- Indien het batterijniveau minder dan 20% bedraagt, zal de machine niet werken. Laad hem dan op.
- De machine zal automatisch terugkeren naar het laadstation als het batterijniveau tijdens het gebruik minder dan 20% is en zal uitgeschakeld en begint dan automatisch met schoonmaken nadat de 80% bereikt."
- Maak verschillende draden (inclusief de stroomkabel van het laadstation) van de grond voor gebruik om uitval te voorkomen en beschadiging van objecten of draden wanneer draden worden geslept door de robot.

4. INSTALLATIE BLUEBOT APP

BLUEBOT APP 1 Laad de robot volledig op 2 Download de Bluebot app 3 Volg de stappen voor registratie 4 Verbind de robot met de app (zie onderstaande stappen)

1

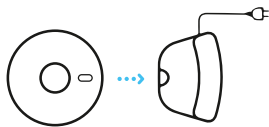

Plaats de robot op het oplaadstation om op te laden en zorg ervoor dat hij volledig opgeladen is voor gebruik. Wanneer de robot volledig is opgeladen, zullen de lichten op de robot stoppen met knipperen.

2

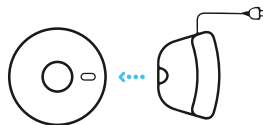

Verwijder de robot van het oplaadstation.

3



Zorg ervoor dat de robot aan staat, door de 'Aan knop' bovenaan de robot gedurende een paar seconden ingedrukt te houden. Wacht tot de robot volledig is opgestart.

4



"Download de Bluebot app.
De Bluebot app is te vinden in de App Store en Google Play."

5

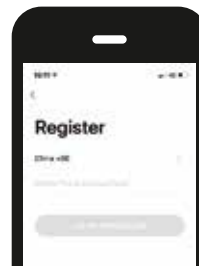

Maak een nieuw account aan indien u nog geen bestaande gebruiker bent. Druk hiervoor op "registreren".

6



Open de Bluebot app en druk op de 'Apparaat toevoegen' knop om je Bluebot toe te voegen.

INSTALLATIE BLUEBOT APP

7

Selecteer de
BLUEBOT COMFORT PLUS
(2.4 + 5Ghz)



8

Voer uw WIFI-wachtwoord in
en druk op bevestigen.

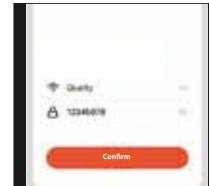

9



Zorg er na uw registratie voor dat de robot van zijn oplaadstation is afgehaald. Zet uw robot aan door op de 'Aan-knop' te drukken. Druk daarna tegelijkertijd op de 'Home-knop' en de 'Aan-knop' gedurende meer dan 3 seconden totdat de robot meldt dat de WIFI-verbinding verbroken is.

10

Vink "Bevestig inschakeltoets
blauwe langzame flits" aan
indien van toepassing en druk
op "Next".



11

Druk op de knop 'Nu Verbind-
en' onderaan het scherm.



12

Selecteer het 'SmartLife xxx'
netwerk uit de lijst en keer
terug naar de Bluebot app.





5. GEBRUIK VAN DE ROBOT & AUTO STATION

DE BESCHERMRANDEN VERWIJDEREN

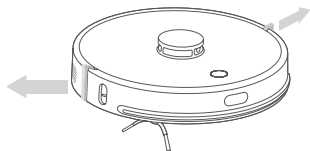
Zet de robot op een vlakke ondergrond en verwijder de beveiliging aan beide uiteinden van de voorbumper.



OPLADEN VAN DE ROBOT

Houd de toets  3 seconden ingedrukt om de robot op te starten en druk vervolgens kort op de toets  om de robot automatisch te laten opladen. Zodra de robot volledig opgeladen is, gaat hij over in de stand "klaar voor gebruik".

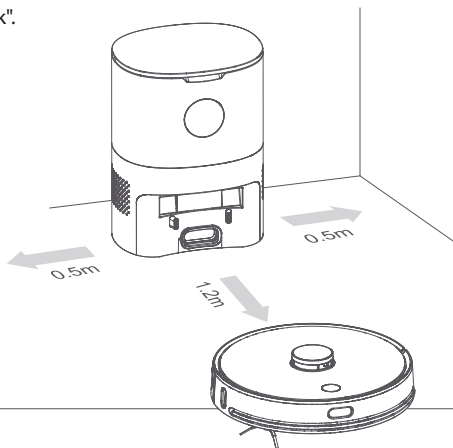

- Laad de robot volledig op voordat u met de reiniging begint.
- Alvorens met de reiniging te beginnen, ruim de draden en voorwerpen op de grond op om beschadiging door wikkelen, slepen en slaan tijdens de reiniging te voorkomen.
- Het wordt aanbevolen om de robot te starten in het autostation.

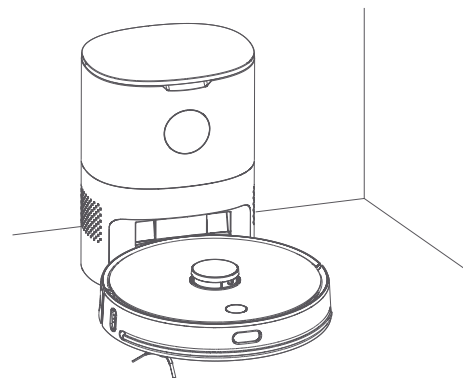

- Wanneer de batterij bijna leeg is tijdens het schoonmaken, zal de robot automatisch terugkeren naar het auto-station om op te laden, en automatisch terugkeren naar de onderbroken plaats om verder te gaan met schoonmaken wanneer de batterij vol is.

GEBRUIK VAN DE ROBOT & AUTO STATION

SCHOONMAAK MODUS

Gebruik deze functie bij het eerste gebruik van de robot. De robot zal dan de kamer(s) gaan scannen om hierna een map aan te maken. Deze map kan vervolgens in de toekomst gebruikt worden. Dit bevordert ook het proces van de robot, doordat deze dan beter weet waar hij zich bevindt.

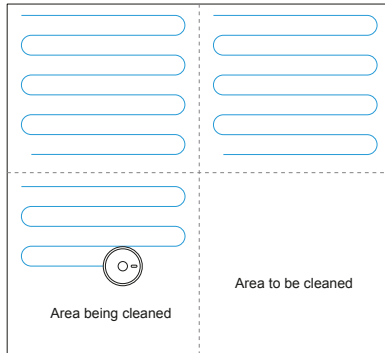

NOTE

Verplaats de robot niet zomaar of regelmatig tijdens het reinigen. Zet de robot na het verplaatsen in de buurt van de oorspronkelijke positie. Wanneer hij opnieuw start, zal hij proberen zich opnieuw te positioneren. Na een succesvolle positionering zal hij het geplande pad volgen en verder werken. Indien de positionering mislukt, zal de robot de vorige missie afbreken, een nieuwe kaart maken en opnieuw schoonmaken.

SPOT SCHOONMAAK

Wanneer een plaatselijk gebied een extra schoonmaak nodig heeft, kun je in de app deze plek selecteren. De robot zal dan twee keer reinigen binnen een straal van 1,5m x 1,5m met de startpositie als centraal punt.

6. SCHOONMAAK INSTELLINGEN

MEER OPTIES

Timer*

Zet een timer die aangeeft wanneer de robot op vaste tijden moet gaan schoonmaken.

Handmatig

Bestuur de robot handmatig of gebruik de Bluebot app of jouw smartphone als afstandsbediening.

Zoek robot

Klik deze optie aan wanneer u uw robot kwijt bent. Vervolgens zal de robot vertellen waar hij zich bevindt.

Map management*

Gebruik deze functie voor het beheer van jouw mappen (5 max.).

Water dosering

Regel de water dosering en kies tussen laag, medium of hoog. Dit zal de natheid van de deuil reguleren, wanneer u gebruik maakt van de 2 in 1 elektrisch geregeld waterreservoir.

Auto Boost*

Auto Boost zorg ervoor dat de zuigkracht wordt verhoogd wanneer de robot meer wrijving krijgt. Dit is ontworpen om de zuigkracht te versterken wanneer de robot een tapijt moet schoonmaken.

Custom mode*

Deze functie zorgt ervoor dat de robot per gebied routes onthoudt.

Record*

Hiermee kunt u al uw vorige schoonmaaksessies bekijken. Hier ziet u het aantal vierkante meters dat reeds is schoongemaakt en hoe lang dit heeft geduurd. Daarnaast kunt u ook vorige opgeslagen mappen terug vinden, wat ideaal is wanneer u op verschillende etages de robot gebruikt.

Voice and volume

Stel uw voorkeur taal in en pas het volume aan.

Niet storen modus

Hier kunt u een tijdsperiode instellen waarin de robot u niet mag storen.

Verbruik en onderhoud*

Here you will find an overview of consumables and indicates when consumables need to be replaced or ONDERHOUD is required.

Meer informatie*

Hier vindt u meer informatie over het netwerk en de robot.

Stel virtuele muur / restricted area in*

Gebruik deze functie om no-go zones te markeren in een ruimte. Zo kun je een virtuele muur in de map tekenen waar de robot niet langs mag komen. Of je maakt een verboden gebied aan voor stofzuigen en/of dweilen in de map.

*** Alleen mogelijk via Bluebot app**

7. ONDERHOUD

DE STOFZAK VERVANGEN

Wanneer de stofzak vol is, brandt het 'FULL UP'-symbool continu fel, en wordt er een waarschuwing gegeven. Vervang de stofzak op tijd. Het 'COLLECTING'-symbool is helder terwijl de stofzuiger in werking is. Wanneer de gastheer volledig opgeladen is, is het teken van 'BATTERIJ' helemaal groen en zeer helder, het batterijvermogen is minder dan of gelijk aan 50%, slechts een half teken is hoge helderheid.

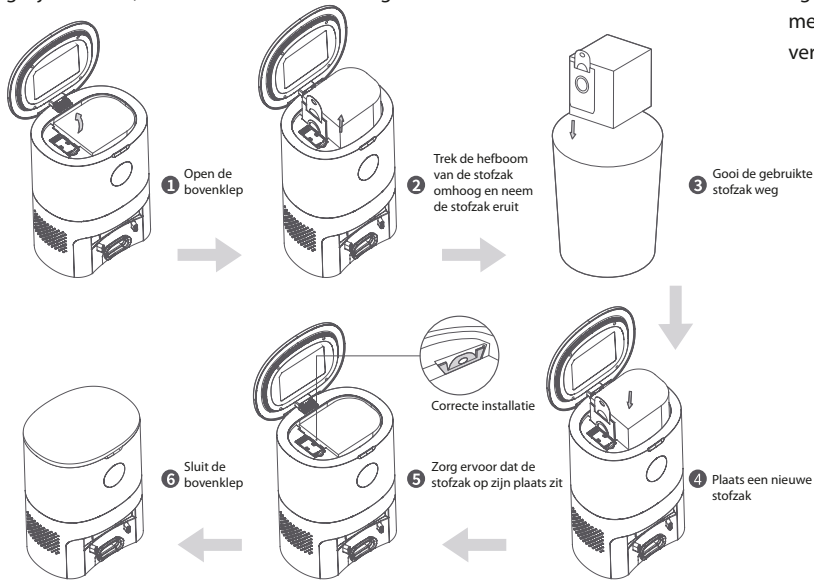

REINIG DE STOFDOORGANG

Als het 'FULL UP' teken, het 'COLLECTING' teken en het BATTERY teken allemaal knipperen nadat de stofzak is vervangen, is het raadzaam om de stekker uit het stopcontact te halen en het auto station om te keren om te controleren of er materialen zijn die de stofdoorgang blokkeren. Als de stofdoorgang geblokkeerd is, raadpleeg dan de onderstaande figuur en verwijder de doorzichtige afdekking van de stofdoorgang met een schroevendraaier om de blokkerende materialen te verwijderen.

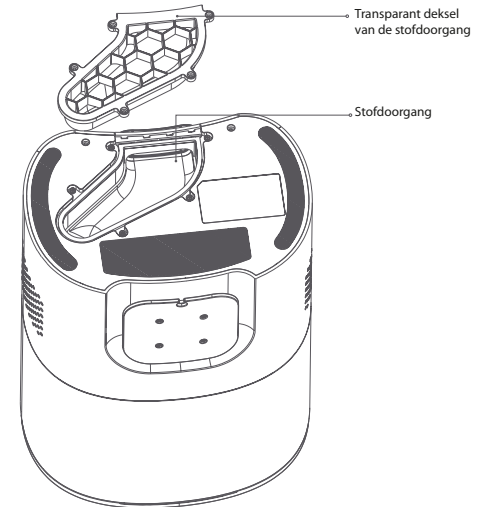

DE INFRARODE LENS/OPLAAD- EN STOFVERZAMELSENSORKOP SCHOONMAKEN

Veeg ze voorzichtig schoon met een schone, zachte, droge doek. Het wordt aanbevolen ze één keer per maand schoon te maken.

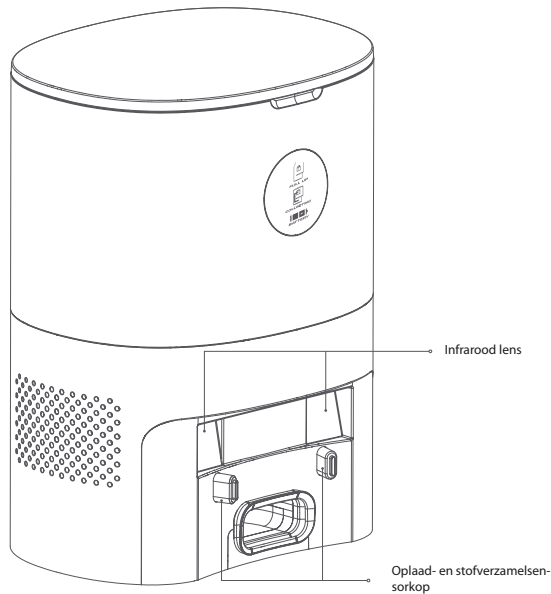

HET FILTERSCHERM VAN DE VENTILATOR REINIGEN

Het filterscherm van de ventilator bevindt zich onder de stofzak. Als er zich stof ophoopt, veeg het dan voorzichtig schoon met een schone, zachte, droge doek. Het wordt aanbevolen ze één keer per maand schoon te maken.

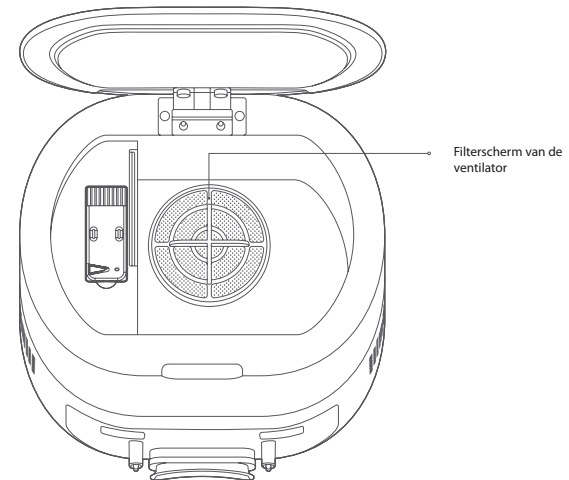

ROLBORSTEL | REGELMATIG SCHOONMAKEN

De hoofdborstel is een verbruiksartikel en moet ten minste eenmaal per week worden gereinigd. Het wordt aanbevolen om de hoofdborstel om de 6-12 maanden te vervangen om het reinigingseffect te waarborgen.

1 Draai de robot om, druk op de klik op het deksel van de hoofdborstel, en verwijder het deksel van de hoofdborstel en de hoofdborstel.

NOTE Wees voorzichtig bij het achteruittreiden van de robot om schade aan de lidarlaser te voorkomen.

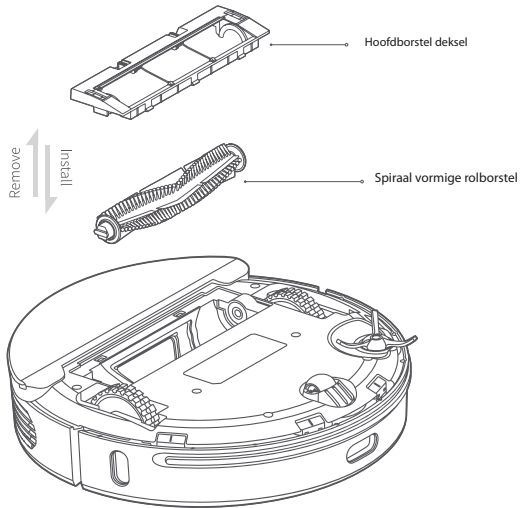

2 Snijd met het reinigingsmes de haren af die op de hoofdborstel gedraaid zitten en maak vervolgens de hoofdborstel met de reinigingsborstel schoon met het andere uiteinde van het reinigingsmes.

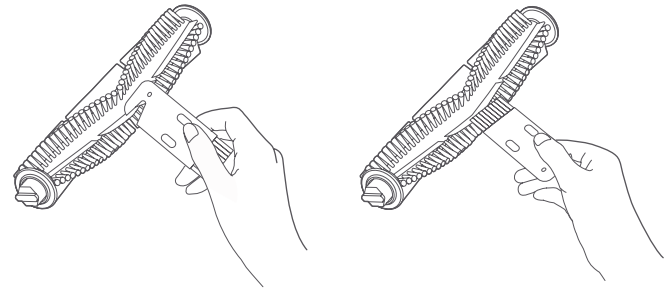

3 Installeer de hoofdborstel en het deksel van de hoofdborstel opnieuw. Druk op de kliksluiting en maak deze vast.

ZIJBORSELS | REGELMATIG SCHOONMAKEN

1 Verwijder de zijborstel met een schroevendraaier.

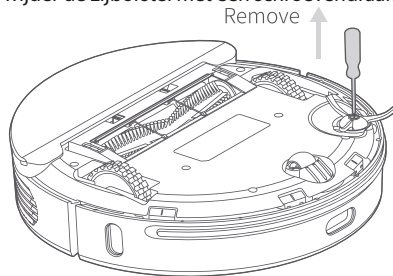

2 Installeer de zijborstel opnieuw na het reinigen, of installeer een nieuwe zijborstel.

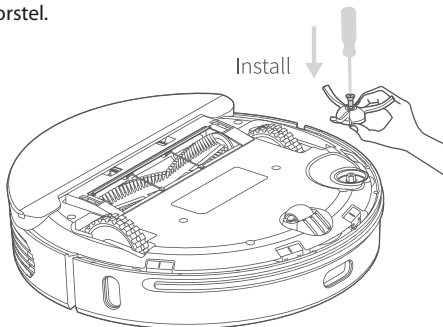

DE SENSOREN REINIGEN

Het wordt aanbevolen om elke week met een schone, zachte, droge doek elke sensor voorzichtig schoon te vegen om een normaal gebruik van het apparaat te garanderen.

Robot:

- Anti-valsensor X4
- Infrarood sensor X3
- Uiteinde oplaadelektrode X2
- Muur-volgende positie sensor X1

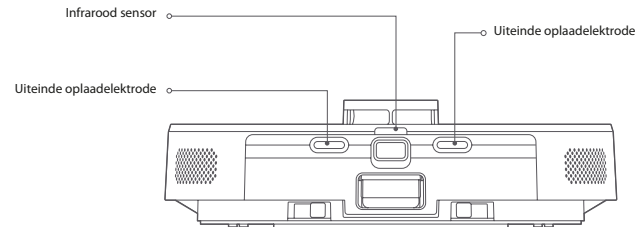
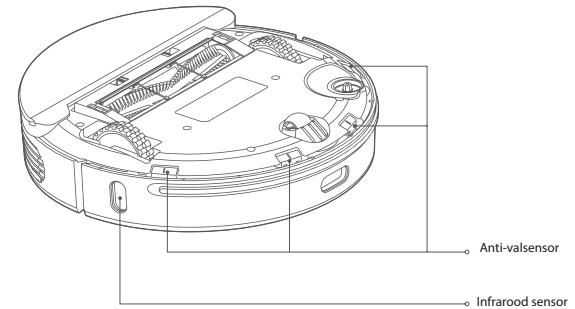
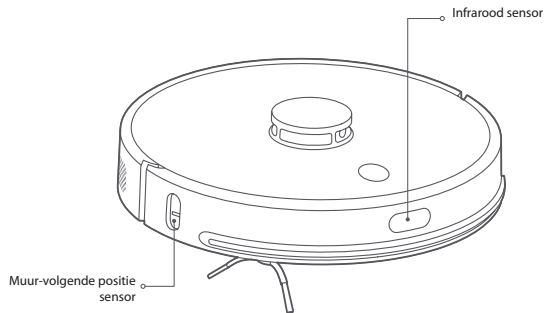

Auto Station:

Infrarood sensor X2

De infrarode lens/oplaad- en stofverzamelensorkop schoonmaken X2

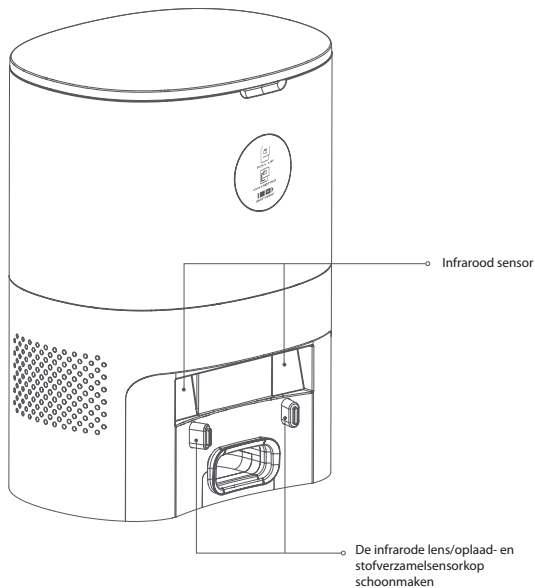

BATTERIJ

- De robot is uitgerust met krachtige lithium-ion batterijen.
- Om de prestaties van de batterij te behouden, dient u de robot bij dagelijks gebruik opgeladen te houden.
- Als het apparaat langere tijd niet wordt gebruikt, dient u het uit te schakelen en goed te bewaren.
- Laad de robot ten minste elke drie maanden op om schade aan de batterijen door overmatige ontlading te voorkomen"

FIRMWARE UPGRADE

- Upgrade firmware met behulp van de Bluebot app. Als nieuwe firmware wordt gedetecteerd, upgrade deze dan volgens de melding.
- Het batterijniveau moet $\geq 50\%$ zijn tijdens de firmware-upgrade, plaats alvorens de upgrade te starten het apparaat indien nodig op het oplaadstation.
- Herstart bij stroomuitval Wanneer de knop niet reageert of niet kan worden uitgezet, reset de knop dan met de pinlengte gedurende één seconde, waarna de robot de stroom opnieuw opstart.

De 2in1 watertank reinigen

1 Houd de ontgrendelknop van de 2-in-1 watertank ingedrukt en trek hem tegelijkertijd naar buiten.

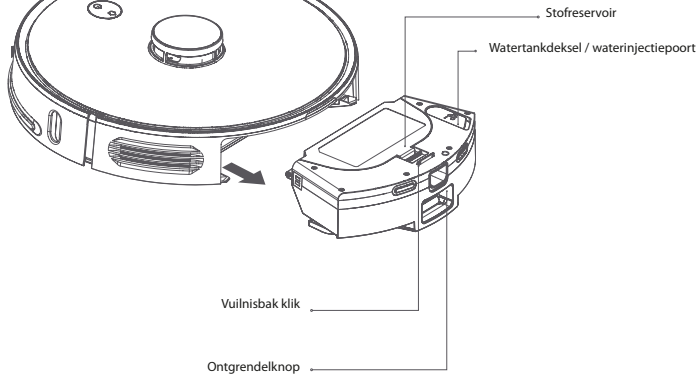

2 Open de vuilnisbak door op de vuilnisbakvergrendeling te drukken

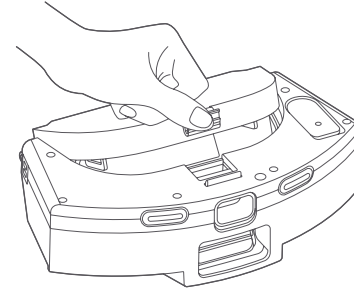

3 Verwijder de clip van de filterzeef

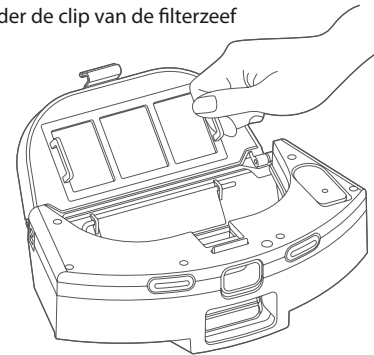

ONDERHOUD



4 Neem de filterzeef eruit.

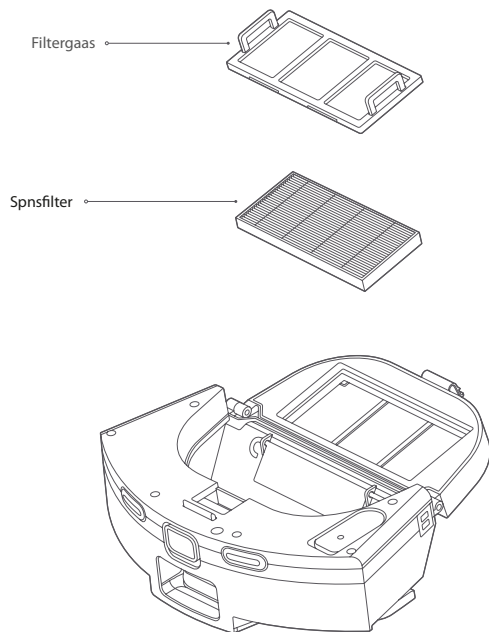

5 Verwijder het vuil op de filterzeef en de zeefklem met een reinigingsborstel.

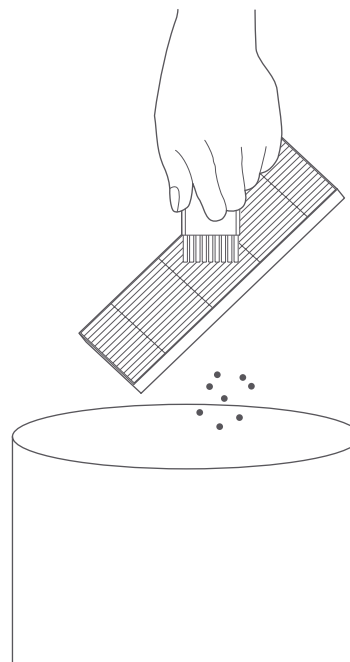

ONDERHOUD

6 Draai de kraan open om de vuilnisbak schoon te maken

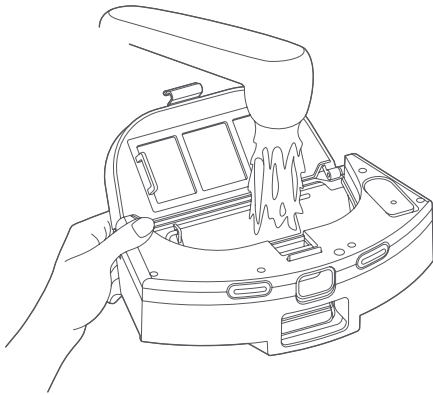

7 Open het deksel van het waterreservoir en giet er een geschikte hoeveelheid water in.

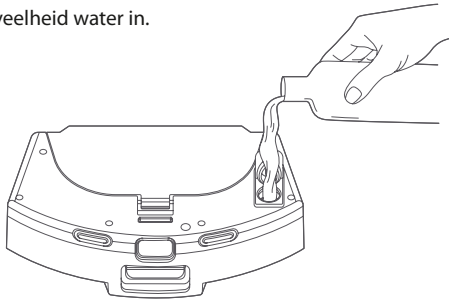

OPMERKING Alleen zuiver water mag worden gebruikt.

8 Verwijder het beslag van het waterreservoir van de machine volgens de illustratie en draai het om, verwijder de mop en maak deze schoon.

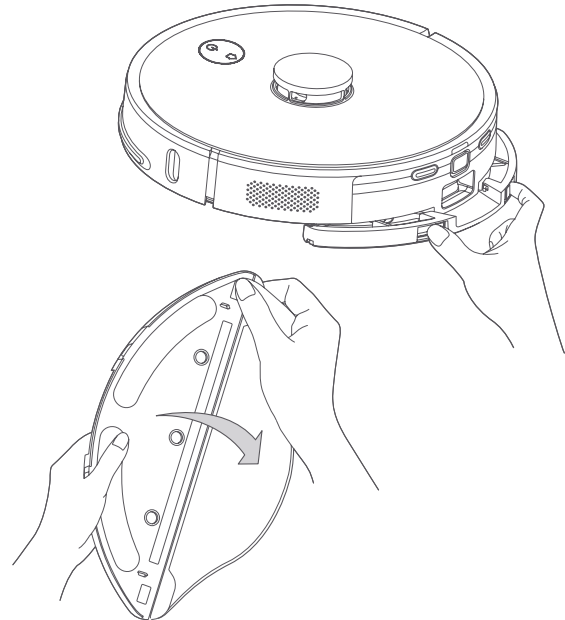

1. Als de mop te vuil is, zal dit het effect van het dweilen beïnvloeden, gelieve deze tijdig te reinigen
2. Zorg ervoor dat u de mop verwijdert om hem schoon te maken en droogt voordat u hem aanbrengt. Het is verboden het twee in één waterreservoir te reinigen terwijl het ingeschakeld is.
3. De mop is een gebruiksartikel en het wordt aanbevolen deze om de 3-6 weken te vervangen.

8. BASIS PARAMETERS

ROBOT

Item	Parameter
Model	BLUEBOT Comfort Plus
Totale afmeting	350X350X98mm
Product gewicht	3.65 kg
Li-ion batterij	14.4V 5000mAh
Nominale spanning	24V $\overline{=}$ 1.2A

AUTO STATION

Item	Parameter
Totale afmeting	260x210X350mm
Nominaal vermogen	220-240V ~ 50/60Hz 950W
Nominale output	24V $\overline{=}$ 1.2A

9. GEBRUIKSBEPERKINGEN

- Het product wordt alleen gebruikt voor vloerreiniging in een thuisomgeving en kan niet buitenshuis (zoals een open terras), weg van de grond (zoals op een bank) of in commerciële of industriële omgevingen worden gebruikt.
- Gebruik het product niet weg van de begane grond (zoals in een penthouse, open terras, en bovenop meubilair) zonder een beschermende omheining.
- Gebruik het product niet bij een temperatuur boven 40°C of onder 0°C of wanneer er vloeistoffen en kleverige substanties op de grond liggen.
- Hang kabels die op de grond liggen vóór gebruik op om te voorkomen dat ze door de robot worden meegetrokken.
- Verwijder breekbare voorwerpen en onzuiverheden (zoals vazen en plastic zakken, enz.) van de grond om beschadiging van kostbaarheden te voorkomen wanneer de robot vast komt te zitten of lichtjes stoot.
- Personen met een fysieke, mentale of perceptuele stoornis (inclusief kinderen) mogen het product niet gebruiken of bedienen.
- Kinderen mogen het product niet als speelgoed gebruiken. Houd kinderen en huisdieren uit de buurt wanneer de robot in werking is.
- Houd de hoofdborstel en ander schoonmaakgereedschap buiten het bereik van kinderen.
- Plaats geen voorwerpen (ook geen kinderen of huisdieren) op een stilstaande of bewegende machine.
- Houd haar, vingers en andere delen van het menselijk lichaam of huisdieren uit de buurt van de aanzuigopening wanneer het apparaat in werking is.
- Gebruik het product niet voor het opvegen van brandende voorwerpen (zoals een brandende sigarettenpeuk).
- Gebruik het product niet voor het reinigen van langharig tapijt (sommige donkere tapijten worden mogelijk niet normaal gereinigd).
- Voorkom dat het apparaat harde of scherpe voorwerpen opzuigt (zoals afval van decoratieve materialen, glas, ijzeren spijkers, enz.)
- Verplaats het apparaat niet door de beschermkap van de laserafstandssensor en de bumper vast te houden.
- Reinig of onderhoud de robot en het oplaadstation wanneer het apparaat is gepauzeerd of uitgeschakeld.
- Veeg geen enkel deel van het product af met een natte doek of een vloeistof.
- Gebruik het product volgens de gebruikershandleiding. De gebruiker is verantwoordelijk voor eventuele schade of letsel veroorzaakt door verkeerd gebruik.
- Gebruik de dweilfunctie niet voor tapijten en bovenkanten van meubels.
- Verwijder zeker het waterreservoir wanneer de machine wordt opgeladen.
- Gebruik geen batterij, oplaadstation of oplader die door derden zijn geleverd.
- Demonteer de batterij of de lader niet, repareer ze niet en plaats ze niet willekeurig terug.
- Houd het oplaadstation uit de buurt van warmtebronnen (zoals een radiator).
- Veeg of reinig de pinnen van het oplaadstation niet met een natte doek of natte hand.
- Gooi batterijen niet zomaar weg. Batterijen moeten worden verwijderd door een professioneel recyclingbureau.
- Als de stroomkabel beschadigd of gebroken is, stop dan onmiddellijk met het gebruik ervan en vervang hem via de officiële kanalen.
- Zorg ervoor dat de robot tijdens het vervoer wordt uitgeschakeld en dat het product in de oorspronkelijke verpakking wordt vervoerd.
- Als de machine lange tijd niet wordt gebruikt, moet het volledig worden opgeladen en vervolgens op een koele en droge plaats worden bewaard.
- Laad de machine minstens om de drie maanden op om schade aan de batterijen door ontlading te voorkomen.
- Gebruik geen schoonmaakmiddel in dit apparaat om verstopping te voorkomen.

10. PROBLEEMOPLOSSING



Wanneer de machine abnormaal werkt, zal de stroomindicator oranje knipperen, en de machine zal een stemmelding geven wanneer zich enkele storingen voordoen. Raadpleeg de onderstaande tabel voor een oplossing.

Wanneer de machine abnormaal werkt, zal de stroomindicator oranje knipperen, en de machine zal een stemmelding geven wanneer zich enkele storingen voordoen.	knipperen, en de machine zal een stemmelding geven wanneer zich enkele storingen voordoen.	Raadpleeg de onderstaande tabel voor een oplossing.
Controleer of de radar vastzit.	De lidar is geblokkeerd of zit vast	Verwijder het obstakel of verplaats de machine naar een open plek en start hem opnieuw op.
Controleer de anti-botsing rail.	De bumpsensor zit vast	Ruim de vreemde voorwerpen rond de anti-botsingsrail op, of zet de machine weg
Reinig de klifsensor en vermijd verboden gebieden	De klipsensor wordt geactiveerd nadat de machine is opgestart	Veeg de klipsensor af en verplaats de machine naar een vlakke en open plaats om te starten
Controleer de roterende borstel.	De hoofdborstel zit vast	Maak de hoofdborstel schoon, of zet de machine uit de buurt
Controleer de zijborstel	De zijborstel zit vast	Maak de zijborstel schoon, of zet de machine uit de buurt
Controleer de hoofdwielen	Het hoofdwiel zit vast	Maak het hoofdwiel schoon of zet de machine uit de buurt
2-in-1 stofbak & waterreservoir verwijderd	De twee-in-één watertank is verwijderd	Vervang de twee-in-één watertank en de filterzeef, en controleer of de filterzeef en de twee-in-één watertank op hun plaats zitten
Batterij bijna leeg, begin met opladen	De batterij is bijna leeg tijdens het schoonmaken	Batterij bijna leeg. Laad de robot op voor gebruik
De ventilator is abnormaal	De ventilator is abnormaal	Probeer de machine uit te zetten en dan opnieuw op te starten
Reiniger de randsensor aan de rechterkant	De sensor aan de rechterkant is abnormaal	Veeg de sensor aan de rechterkant schoon.
Radardekking is geblokkeerd	Het radardeksel zit vast	De lidar is ingedrukt of zit vast. Verplaats het naar een andere positie om te starten
De batterij is beschadigd of niet geplaatst	De batterij is defect tijdens het opladen	De batterijtemperatuur is te hoog of te laag. Wacht tot de batterijtemperatuur weer normaal is alvorens de detector te gebruiken
Het apparaat start niet	Laag batterijniveau of abnormale omgevingstemperatuur	De batterij is bijna leeg. Laad de batterij op voor gebruik. De omgevingstemperatuur is te laag (onder 0 °C) of te hoog (boven 0 °C). Gebruik het product in een omgeving om °C ~ 40 °C
Kan niet worden opgeladen	<ol style="list-style-type: none"> 1. Het auto station wordt niet gevoed 2. De punt van de oplaadelektrode is vuil 3. De laad-elektrode tip heeft slecht contact 	<ol style="list-style-type: none"> 1. Controleer of het netsnoer van het auto station is aangesloten op de stroomvoorziening 2. Reinig regelmatig de oplaadelektrodepunt van de machine en de stofopvang- en oplaadsensorkop van het auto station 3. Verwijder het slechte contact veroorzaakt door de zijborstel of andere blokkerende materialen, en probeer de machine handmatig te herpositioneren

Wanneer de machine abnormaal werkt, zal de stroomindicator oranje knipperen, en de machine zal een stemmelding geven wanneer zich enkele storingen voordoen.	knipperen, en de machine zal een stemmelding geven wanneer zich enkele storingen voordoen.	Raadpleeg de onderstaande tabel voor een oplossing.
Opladen mislukt. Het automatische station is niet gevonden	Het auto-station is geblokkeerd of te ver weg; het auto station is niet aangesloten op de stroomvoorziening; er liggen blokkerende materialen op de bodem van de mophouder of de mop is opgerold	Zet het auto-station in de open ruimte, en zet de machine in de buurt van het auto-station om het opnieuw te proberen; sluit het auto-station aan op de stroomvoorziening; maak de onderkant van de mopdoekhouder schoon en ruim de mop op.
Abnormaal gedrag	Programma-uitzondering	Uitschakelen en opnieuw opstarten
Er zijn abnormale geluiden tijdens het reinigen	Blokkerende materialen zijn op de hoofdborstel/zijborstel of het hoofd wiel gedraaid	Zet de machine uit om schoon te maken.
De reinigingscapaciteit is verminderd of het stof daalt	De stofzak is vol of de filterzeef is geblokkeerd of de hoofdborstel is verstrikt	Maak het stofreservoir, de filterzeef en de hoofdborstel op tijd schoon
Regelmatig reinigen werkt niet	Batterij bijna leeg	Regelmatig schoonmaken kan alleen gestart worden als het resterende batterijniveau meer dan 30% is. Houd het apparaat elke dag opgeladen
Kan niet op APP worden aangesloten	Abnormaal Wi Fi netwerk, verkeerd Wi Fi wachtwoord of abnormale APP	Zorg ervoor dat de machine zich in een gebied met een goed Wi Fi signaal bevindt; voer het Wi Fi wachtwoord opnieuw in of reset de Wi Fi; download en verbind de laatste versie van de APP
De dwellmodule geeft geen of te weinig water af	Niet genoeg water in het waterreservoir, te vuile mop of de mopsteun is niet op zijn plaats geïnstalleerd	Controleer of er water in het waterreservoir zit; reinig de mop; en installeer de mopdoek correct volgens de instructies
De dwellmodule geeft te veel water af	Het deksel van het waterreservoir is niet op zijn plaats en de waterafgifte is ingesteld op het maximum	Controleer of het deksel van het waterreservoir op zijn plaats zit, en stel de juiste hoeveelheid water in de APP in.
De stofopvangprestaties nemen af	Er hoopt zich stof op in de stofzak, waardoor de luchtstroom naar de zuigmond afneemt.	Vervang de stofzak.
Kan niet terugkeren naar het automatische station na reinigen met een vast punt of verplaatsen	De robot maakt een nieuwe kaart of de afstand is te groot " De stofzak ontbreekt of is niet op zijn plaats geïnstalleerd	Na het reinigen van een vast punt of na een verplaatsing over een lange afstand, zal de robot een nieuwe kaart genereren. Als het autostation ver weg is, is het mogelijk dat de robot niet automatisch kan herladen. Plaats het apparaat handmatig terug naar het auto-station om op te laden.
Stofverzameling mislukt	De ventilator start oververhittingbeveiliging of heeft storingen	Installeer de stofzak op de juiste manier en probeer 30 minuten later opnieuw stof te verzamelen; als het probleem niet kan worden opgelost, neem dan contact op met de klantendienst.
De stofzak is vol of verstopt	De stofzak is vol of verstopt	Vervang de stofzak, en reinig het auto-station (aanzuigopening, stofdoorgang, ventilatorfilter, enz.

11. GARANTIE & RECYCLING

Dit product heeft 2 jaar garantie op fabricagefouten. De garantieperiode wordt gerekend vanaf de datum van aankoop van het product, volgens de aankoopfactuur. De garantie dekt alleen fabricagefouten, defecten die het gevolg zijn van onjuist gebruik, zoals laten vallen, onjuist transport, aansluiting op het lichtnet die niet in overeenstemming is met de in deze handleiding aangegeven spanning, het inbrengen van vreemde voorwerpen en natuurlijke slijtage van onderdelen en componenten zoals plastic onderdelen (kappen, knoppen, handgrepen, vergrendelingen, stroomkabels, enz.) en metalen onderdelen (draden, motoren, enz.).

Eveneens niet gedekt zijn beschadigingen als gevolg van natuurverschijnselen, blikseminslag, voedsel, zee, oxidatie, vochtigheid, enz.) De garantie vervalt indien het product gebreken vertoont die na analyse door onze technici worden gekenmerkt als onjuist gebruik, gebruik voor professionele doeleinden of voor een doel waarvoor het niet bestemd is (volgens de gebruikershandleiding). Deze garantie vervalt als wordt vastgesteld dat er met het apparaat is geknoeid of dat het is gerepareerd door een persoon of dienst die niet door Blaupunkt is geautoriseerd.

De garantie is alleen geldig met de bij aankoop overhandigde kassabon/factuur. Blaupunkt verbindt zich ertoe de bovenvermelde diensten tijdens de garantieperiode enkel te verlenen op plaatsen waar zij een geautoriseerde dienst onderhoudt. Consumenten die zich niet in de nabijheid van een geautoriseerd servicecentrum bevinden, zijn zelf verantwoordelijk voor de kosten en risico's van vervoer naar de geautoriseerde service van hun keuze.

Natuurlijke "slijtage" wordt niet gedekt door de garantie.

Dit product is uitsluitend bestemd voor huishoudelijk gebruik.

VERWIJDERING EN RECYCLING

Deze markering geeft aan dat dit product in de hele EU niet samen met ander huishoudelijk afval mag worden verwijderd. Om mogelijke schade aan het milieu of de volksgezondheid door ongecontroleerde afvalverwijdering te voorkomen, dient u het op verantwoorde wijze te recyclen om duurzaam hergebruik van materiële hulpbronnen te bevorderen. Om uw gebruikte apparaat terug te brengen, kunt u gebruik maken van de terugname- en inzamelsystemen of contact opnemen met de detailhandelaar waar het product is gekocht. Zij kunnen dit product innemen voor milieuveilige recycling.



EN

DISPOSAL

THIS APPLIANCE AND ITS ACCESSORIES AND BATTERY ARE RECYCLABLE

The meaning of the symbol on the material, its accessory or packaging indicates that this product shall not be treated as household waste. Please dispose of this equipment at your applicable collection point for the recycling of waste electrical and electronic equipment. In the European Union and other European countries there are separate collection systems for used electrical and electronic products. By ensuring the correct disposal of this product, you will help prevent potential hazards to the environment and to human health, which could otherwise be caused by improper disposal of this product. The recycling of materials will help conserve natural resources. Please do not therefore dispose of your old electrical and electronic equipment with your household waste.

Do not dispose of batteries as household waste but take them to a battery recycling facility. For more detailed information about recycling of this product, please contact your local city office, your household waste disposal service or the shop where you purchased the product.

DE

ENTSORGUNG

WARNHINWEIS: VERGEWISSEN SIE SICH, OB DIE BATTERIE GANZ ENTLERT IST. - ENTNEHMEN SIE VORSICHTIG DIE BATTERIE ODER DEN AKKUMULATOR. - DIE BATTERIE BZW. DER AKKUMULATOR UND DAS GERÄT KÖNNEN JETZT GETRENNT ENTSORGT WERDEN.

Het symbool op het materiaal, de accessoires of de verpakking wijst erop dat dit product niet mag worden behandeld als huishoudelijk afval. Werp deze apparatuur weg in het toegespliceerde recyclingcentrum waar afval van elektrische en elektronische apparatuur wordt ingezameld. In de Europese Unie en andere Europese landen bestaan er afzonderlijke innamestelsels voor gebruikte elektrische en elektronische producten. Door ervoor te zorgen dat dit product correct wordt weggevoerd, helpt u mogelijke risico's voor het milieu en de menselijke gezondheid te vermijden, die anders zouden kunnen worden veroorzaakt door verkeerde afvalbehandeling van dit product. De recycling van mate- riaal helpt met het behoud van natuurlijke hulpbronnen. Werp uw oude elektrische en elektronische apparatuur dan ook niet weg samen met uw huishoudelijke afval.

Werp de batterijen niet weg als huishoudelijk afval maar breng ze naar een batterij recycling faciliteit. Voor meer informatie over de recycling van dit product kunt u contact opnemen met uw lokale gemeentekantoor, uw huishoudelijk afvalverwer- kingsdienst of de winkel waar u het product hebt gekocht.

NL

ELIMINATIE

DIT APPARAAT EN ZIJN ACCESSOIRES EN BATTERIJ ZIJN RECYCLEBAAR

Dieses Symbol auf dem Material, dem Zubehör oder der Verpackung bedeutet, dass dieses Produkt nicht als Haus- haltsmüll behandelt werden darf. Bitte entsorgen Sie dieses Gerät bei Ihrer zuständigen Sammelstelle für das Recycling von elektrischen und elektronischen Altgeräten. In der Euro- päischen Union und anderen europäischen Ländern gibt es getrennte Sammelsysteme für elektrische und elektronische Abfälle. Durch Gewährleistung, dass dieses Produkt ordnungsgemäß entsorgt wird, tragen Sie dazu bei, potenziell schädliche Auswirkungen auf die Umwelt und die Gesundheit der Menschen zu vermeiden, die andernfalls durch unsachgemäße Entsorgung dieses Produkts verursacht werden könnten. Das Recycling von Materialien hilft, natürliche Ressourcen zu schonen. Entsorgen Sie daher Ihre elektrischen und elektronischen Abfälle nicht über den Hausmüll.

Entsorgen Sie Batterien nicht über den Hausmüll, sondern bringen Sie sie zu einer Sammelstelle oder einer Recyclinganlage für Batterien. Weitere Informationen über das Recycling dieses Produkts erhalten Sie bei Ihrer Gemeinde, Ihrem örtlichen Entsorgungsunternehmen oder in dem Geschäft, in dem Sie das Produkt erworben haben.

FR

ÉLIMINATION

CET APPAREIL, SES ACCESSOIRES ET SA BATTERIE SONT RECYCLABLES.

Le symbole figurant sur le matériel, ses accessoires ou son emballage indique que ce produit ne doit pas être traité comme un déchet ménager. Veuillez éliminer cet équipement dans votre point de collecte pour le recyclage des déchets de matériel électrique et électronique. Au sein de l'Union européenne et dans d'autres pays européens, des systèmes de collecte distincts traitent les produits électriques et électro- niques usagés. En assurant la bonne élimination de ce produit, vous con- tribuez à éviter tout danger potentiel pour l'environnement et la santé humaine, qui pourrait autrement être causé par une élimination inappro- priée de ce produit. Le recyclage des matériaux aidera à la conservation des ressources naturelles. Ainsi, veuillez ne pas éliminer vos équipements électriques et électroniques avec les déchets ménagers.

Ne pas jeter les batteries avec les ordures ménagères, mais apportez-les à un centre de recyclage de batteries. Pour obtenir des informations plus détaillées sur le recyclage de ce produit, veuillez contacter votre bureau municipal local, votre centre de service d'élimination des déchets ou le magasin où vous avez acheté le produit.

ES

ELIMINACIÓN

ESTE APARATO, SUS ACCESORIOS Y LA BATERÍA SON RECICLABLES

El significado del símbolo en el material, sus accesorios o el embalaje, indica que este producto no debe ser tratado como un residuo doméstico. Por favor, deshágase de este equipo en el punto de recogida para el reciclaje de residuos eléctricos y electrónicos de su localidad. En la Unión Euro- peo- ya, en otros países europeos hay sistemas de recolección selectiva de productos eléctricos y electrónicos usados. Al asegurar una eliminación correcta de estos productos, ayudará a prevenir riesgos poten- ciales para el medio ambiente y para la salud humana que, de lo contrario, podrían ser causados por un manejo inadecuado de los residuos de estos productos. El reciclaje de materiales ayudará a conservar los recursos natu- rales. Por lo tanto, no se deshaga de sus viejos aparatos eléctricos y electro- nicos con la basura doméstica.

No se deshaga de las baterías junto con la basura doméstica, sino lève- las a una instalación de reciclaje de baterías. Para obtener información más detallada sobre el reciclaje de este produc- to, contacte con su centro de servicio de recogida más cercano o con el establecimiento donde adquirió el producto.

IT

ELIMINAZIONE

QUESTO APPARECCHIO, I SUOI ACCESSORI E LA BATTERIA SONO RICICLABILI

Il simbolo presente sul materiale, sugli accessori o sulla confezione indica che il prodotto non può essere smaltito tra i rifiuti domestici. Conferire l'attrezzatura presso un centro di raccolta dei rifiuti di apparecchiature elettriche ed elettroniche. Nell'Unione Europea e in altri Paesi europei sono previsti sistemi di raccolta separati per i prodotti elettrici ed elettronici usati. Il corretto smaltimento del prodotto consente di evitare potenziali rischi per l'ambiente e la salute pubblica che potrebbe- no, invece, essere provocati da uno smaltimento non conforme. Il riciclo dei materiali aiuta a preservare le risorse naturali. Pertanto, si invita a non smaltire le apparecchiature elettriche ed elettroniche obsolete con i rifiuti domestici. Le batterie non possono essere smaltite con i rifiuti domestici, ma vanno conferite in un apposito centro di raccolta. Per maggiori dettagli sulle modalità di smaltimento del prodotto rivolgersi al proprio ufficio comunale, al proprio centro di raccolta dei rifiuti o al negozio dove è stato acquistato il prodotto.

PT

ELIMINAÇÃO

ESTE APARELHO E OS SEUS ACESSÓRIOS E BATERIA SÃO RECICLÁVEIS

O significado do símbolo no material, seu acessório ou embalagem indica que este produto não deve ser tratado como lixo doméstico. Por favor, elimine este equipamento no seu ponto de recolha aplicável para a reciclagem de resíduos de equipamento eléctrico e electrónico. Na União Europeia e noutros países europeus existem sistemas de recolha separados para produtos eléctricos e electrónicos usados. Ao assegurar a eliminação correcta deste produto, ajudará a prevenir potenciais perigos para o ambiente e para a saúde humana, que de outra forma poderiam ser causados pela eliminação inadequada deste produto. A reciclagem de materiais ajudará a conservar os recursos naturais. Não elimine as baterias como lixo doméstico, mas leve-as para uma instalação de reciclagem de baterias. Para informações mais detalhadas sobre a reciclagem deste produto, contacte o escritório local da sua cidade, o seu serviço de eliminação de lixo doméstico ou a loja onde adquiriu o produto.

DA

ELIMINERING

DETTE APPARAT, TILBEHØR OG BATTERI KAN GENBRUGES

Symbols betydning på materialet, dets tilbehør eller emballage angiver, at dette produkt ikke må behandles som husholdningsaffald. Bortskaf dette udstyr på dit relevante indsamlingssted for genbrug af affald af elektrisk og elektronisk udstyr. I Den Europæiske Union og andre europæiske lande findes der særskilte indsamlingssystemer for brugte elektriske og elektroniske produkter. Ved at sikre korrekt bortskaffelse af dette produkt hjælper du med at forebygge potentielle farer for miljøet og menneskers sundhed, som ellers kan opstå som følge af forkert bortskaffelse af dette produkt. Genbrug af materialer vil bidrage til at bevare naturressourcerne. Du må derfor ikke bortskaffe dit gamle elektriske og elektroniske udstyr sammen med dit husholdningsaffald. Bortskaf ikke batterier som husholdningsaffald, men aflever dem på et genbrugsstøt for batterier. For mere detaljerede oplysninger om genbrug af dette produkt bedes du kontakte dit lokale kommunekontor, din affaldsservice for husholdningsaffald eller den butik, hvor du har købt produktet.

SW

ELIMINERING

DENNA APPARAT, TILLBEHÖR OCH BATTERI ÄR ÅTERANVÄNDBARA

Betydelsen av symbolen på materialet, dets tillbehör eller förpackning anger att produkten inte får behandlas som hushållsavfall. Slang den här utrustningen på din tillämpliga insamlingsplats för återvinning av avfall av elektrisk och elektronisk utrustning. I Europeiska unionen och andra europeiska länder finns det separata insamlingsystem för uttjänta elektriska och elektroniska produkter. Genom att se till att den här produkten tas bort på rätt sätt bidrar du till att förhindra potentiella risker för miljön och människors hälsa, som annars skulle kunna orsakas av felaktigt bortskaffande av den här produkten. Återvinning av material bidrar till att bevara naturresurser. Slang därför inte din gamla elektriska och elektroniska utrustning tillsammans med hushållsavfall. Slang inte batterier som hushållsavfall utan ta dem till en återvinningsanläggning för batterier. För mer detaljerad information om återvinning av denna produkt, kontakta ditt lokala stadskontor, din avfallsanbringstjänst för hushållsavfall eller den butik där du köpte produkten.



NO

AVHENDING

DETTE APPARATET, TILBEHØRET OG BATTERIET ER RESIRKULERBARE

Betydningen av symbolen på materialet, dets tilbehør eller emballasje indikerer at dette produktet ikke skal behandles som husholdningsavfall. Kast dette utstyret på ditt aktuelle innsamlingsstøt for resirkulering av elektrisk og elektronisk utstyr. I EU og andre europeiske land er det separate samlinger systemer for brukte elektriske og elektroniske produkter. Ved å sikre riktig avhending av dette produktet, vil du bidra til å forhindre potensielle farer for miljøet og menneskers helse, som ellers kan være forårsaket av feil avhending av dette produktet. Resirkulering av materialer vil bidra til å bevare naturressursene. Ikke kast det gamle elektriske og elektroniske utstyret sammen med husholdningsavfallet. Ikke kast batterier som husholdningsavfall, men ta dem til et gjenvinningsanlegg for batterier. For mer detaljert informasjon om resirkulering av dette produktet, vennligst kontakt ditt lokale bykontor, din husholdningsavfallstasjon eller butikken der du kjøpte produktet.



-  [blaupunktrobotics.eu](https://www.blaupunktrobotics.eu)
-  +31(0)885667700
-  support@blaupunktrobotics.eu

Published by Smart Life B.V.

Enjoy it.