



**WES41-680  
MASSAGE CHAIR  
FAUTEUIL DE MASSAGE**



**Instruction Manual  
Manuel d'utilisation**

Thank you for purchasing this product. Please read this instruction manual carefully before operating this massage chair. Please pay attention to the important safety warnings and keep this manual for future use.

Note: EBI reserves the right to revise the design and description of this product without notice.

## **CONTENT**

1. SAFETY WARNING
2. ENVIRONMENT
3. RESTRICTIONS
4. MAINTENANCE
5. TROUBLESHOOTING
6. FEATURES AND BENEFITS
7. INSTALLATION
8. COMPONENTS
9. OPERATION
10. FLOOR PROTECTION
11. PRODUCT SPECIFICATIONS
12. WARRANTY

## **FRANÇAIS**

### **1. SAFETY WARNING**

- This product is not recommended for children.
- Disconnect the chair before cleaning.
- Please pull out the plug after use or before cleaning to avoid injury or damage to the product.
- Please operate this product according to the instructions in this manual.
- Use only accessories recommended by Westinghouse®.
- This product is designed for indoor use only.
- Recommended use time is 20 minutes or less.
- Please avoid use if the chair is damaged and call your Westinghouse® technician or dealer.
- Make sure the chair is well ventilated and not obstructed.
- Please make sure small objects are not dropped into the chair mechanism.
- Use of this chair under the influence of drugs or alcohol is not recommended.
- Do not use wet hands to pull the AC cord.
- Do not spill liquids onto this product to avoid electric shock or cause damage to this product.
- Maintain your chair and avoid damaging the wires.
- Do not use a wet cloth to clean the electric parts.
- In the event of a power failure disconnect the chair.
- If the chair works abnormally, stop using it, disconnect the chair and call your Westinghouse® service technician or customer service representative.
- This chair should be used only in a well ventilated, normally dry and dust-free environment.

### **2. RESTRICTIONS**

People with osteoporosis, heart disease and heart pacemakers, pregnancies, injuries or any other health-related issues should consult their doctor before using this massage chair.

Stop immediately the use of this massage chair if you feel unwell and consult your doctor.

### 3. MAINTENANCE

- This product should only be maintained by Westinghouse® certified technicians. Otherwise, EBI reserves the right to void the warranty.
- Disconnect the power cord after use.
- Make sure the wall outlet is in good working order before use.
- If this chair will not be used for an extended period, store in a dry and dustless environment.
- Avoid chair exposure to high temperatures and direct sunlight.
- Clean this product with a dry cloth. Do not use thinner, benzene or alcohol.
- When moving the chair on a wood floor, rough ground or in a narrow space two people should lift the chair together.
- We recommend using the massage chair intermittently and not for long periods.

### 4. TROUBLESHOOTING

- It is normal for the motor to make noise while in use.
- If the controller doesn't normally work, please check that the plug and socket are properly connected, and the switch is turned on.
- When the programmed working time is over, the chair will power off automatically.
- After several uses, the chair might power off because of overheating. It can be used again after half an hour of cooling time.

### 5. FEATURES AND BENEFITS

Enjoy the new Westinghouse WES41-680 massage chair. The Body Scanning Technology maps the back of each individual user to provide a customized massage. The unique vertical to horizontal movable quad rollers enhance the massage realism. The handy retractable footrest gives you maximum configuration options. The Westinghouse WES41-680 massage chair reproduces over 5 massage actions with the sensation of a professional massage in the comfort of your very own home! It even includes shoulder, feet and under the feet massages. The Westinghouse WES41-680 massage chair will provide you with many years of soothing massage and comfort.

### 6. INSTALLATION

The WES41-680 massage chair comes partly assembled.

- Assemble this massage chair according to the installation instructions provided in this guide.
- Check the parts list carefully to make sure nothing is missing.
- Sitting in the massage chair before it is completely assembled could result in permanent damage to the chair and personal injury.
- **This massage chair is equipped with a cord having a grounding conductor. The cord must be plugged into an appropriate AC wall outlet.**
- If the massage chair fuse is burned out, please use the chair's main On/Off button to turn it off and unplug the AC power cord. You can unscrew the fuse located in the switch box at the bottom right of the chair in the back. Use a same size and type of fuse to replace the old one and then cover the lid.

You can call Westinghouse® at 1-866-967-7333 ext 227 if you need help.

**CAUTION: Never substitute a missing part with one of your own. If a part is missing, contact customer service at: 1-866-967-7333 ext 227**

#### Unpacking

- 1) Remove the massage chair, cushions and accessories from the main box.
- 2) Remove all plastic wraps.

## Leg and foot massager installation

Step 1) Place the leg and foot massager close to the front of the massage chair. Connect the air tube of the chair into the leg and foot massager. Connect the square power cords together. Make sure they are secured and tight.

**IMPORTANT: Avoid bending the air tube.**



Step 2) Unscrew the locking pin from the massage chair.



Step 3) Insert the locking pin of the foot massager all the way into the flat washer then into the foot massager holding support and then through the foot massager washer.

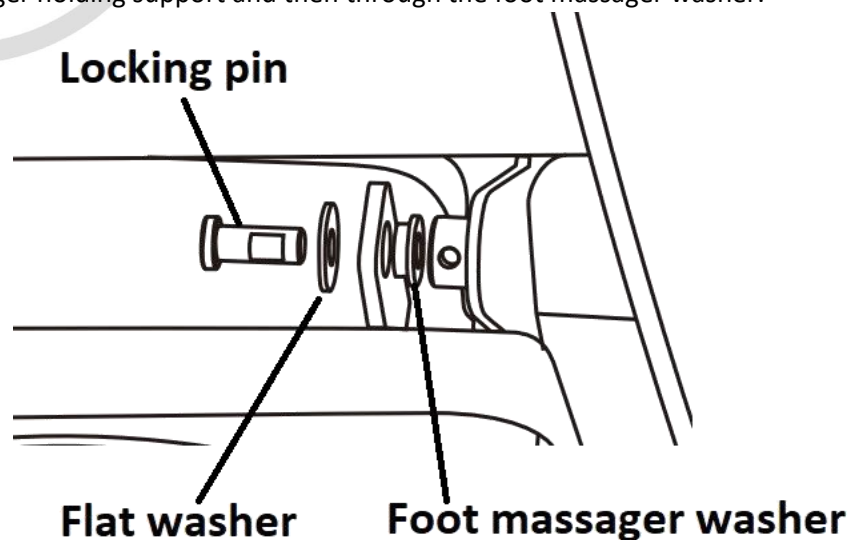

Step 4) Make sure it is inserted all the way in as per picture.

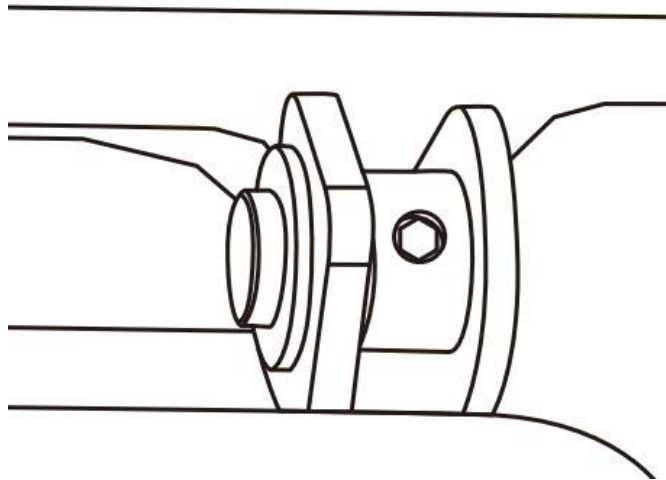

Step 5) Do the same for the right side.

Step 6) Using the provided Allen key, screw the locking screw.

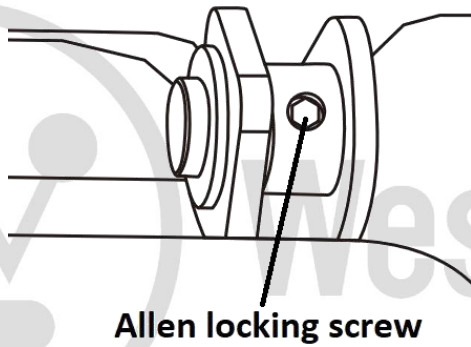

Step 7) Flip the foot massager cover.



Step 8) Flip the massage chair seat cover.



Step 9) Back and seat cushions

Install the back and head cushions using the cushion's Velcro tape and zipper.

**Zipper**

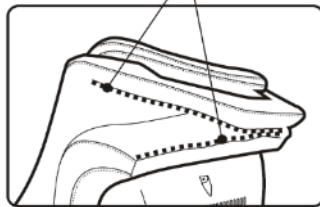

**Velcro**

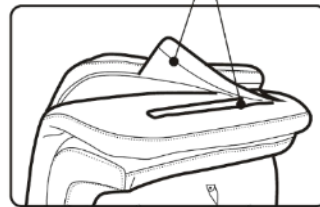

Note: For an even more intense massage, you can flip back the head and seat cushion.

**Final Installation**

- 1) Insert the AC power cord into the massage chair power socket behind the chair at the base and then into the wall power outlet.
- 2) Turn on the main power switch behind the chair at the base.
- 3) **Congratulations!**

7. COMPONENTS

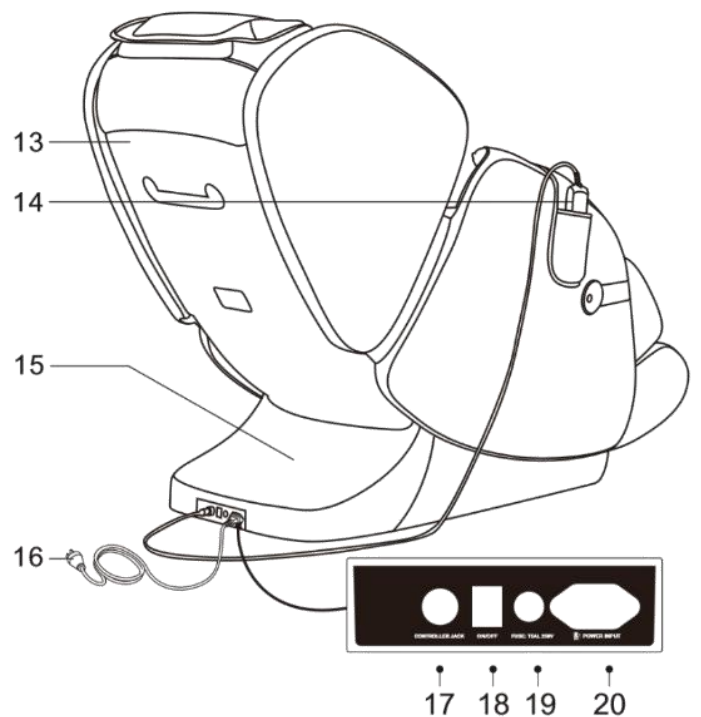
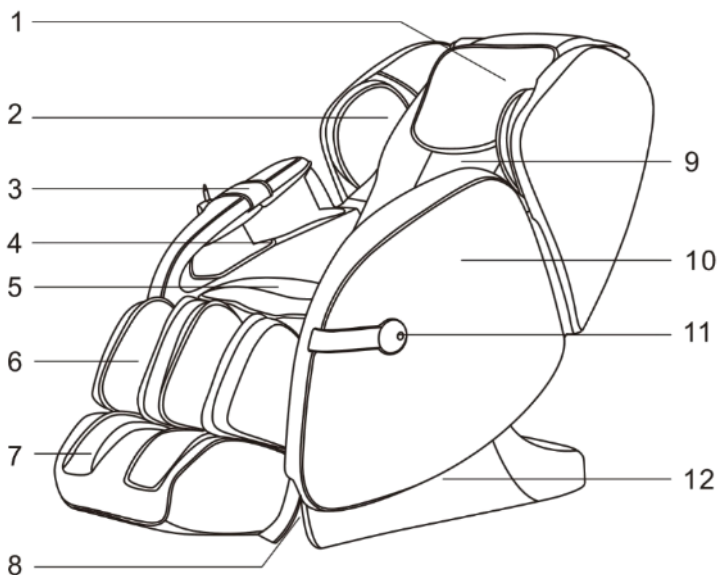





1. Head cushion pad
2. Shoulder massager
3. Remote control pocket
4. Arm massager
5. Seat cushion
6. Leg massager
7. Foot massager
8. Base
9. Back cushion
10. Side panel
11. Decoration
12. Base
13. Back panel
14. Remote control
15. Bottom panel
16. AC power cord
17. Remote control connector
18. Main power switch
19. Fuse box
20. AC power cord socket

# Westinghouse

## 8. OPERATION

We recommend adjusting the chair angle before powering up the chair. This will insure maximum comfort.

### Back section up and down adjustments

Press this button  to lower or to raise  the back massage section.

### Leg massage up and down adjustments

Press this button  to lower or to raise  the leg massage section independently.

Then, press on the power On/Off button to start massage. The WES41-680 will scan the length of your back. Once done (about 20 seconds), the automatic massage mode will start.

### Automatic massage modes

You can then choose another your preferred automatic massage mode. There are six automatic massage modes.



You can interrupt the automatic massage mode at any point by shutting off the unit. The massage chair will then return to its original position.

If you prefer a specific massage mode, you need to use the manual massage mode. If so, you can choose the type of massage you want (Shiatsu, knead, flap, etc.). The massage chair will then use the massage mode you have chosen. You can press on the power On/Off button again at any time and the massage chair will come back to its original position and shut off.

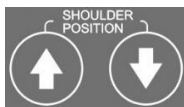

Press on the 'adjust shoulder' button to adjust the massage chair course length to your preference. Press on the arrows (up or down).

### Memory mode



When a massage mode or running time is expired, the remote control display will show the word 'Memory' and flicker at the same time. Pressing at this time on the button, will store the massage height adjustment that just ended. You can recall this stored memory mode the next time you use your massage chair by pressing on this same button after having activated your massage chair. The shoulder massage height adjustment for the Upper body massage will be the same as the last time you used your massage chair.

### Zero Gravity



Press on the zero gravity button to execute all massage functions and modes in this position. The massage chair back section will adjust at an angle of 116° and the leg section at an angle of 135° and simulate a weightlessness effect.

### Manual massage mode button

#### Knead



Press the button repeatedly to activate the Kneading massage feature. The display will show:



#### Tap



Press the button repeatedly to activate the Flap massage feature. The display will show:





## Knock

Press the  button repeatedly to activate the Knock massage feature. The display will show:



## Knead & Flap

Press the  button repeatedly to activate the Knead & Flap massage feature. The display will show:





## Shiatsu

Press the  button repeatedly to activate the Shiatsu massage feature. The display will show:



## Upper and lower body areas massage adjustments

The massage mechanism of the WES41-680 moves from the neck area all the way down to the thigh area. Pressing repeatedly on the back Stretch button  will determine the area of the massage.

Press once to massage a fixed point. You must then use the up  and down  buttons to determine the exact area. The remote will display HO.

Press twice to massage a small area. You must then use the up and down buttons to determine the exact area. The remote will display H1.

Press three times to massage the back. The remote will display H2.

Press four times to massage the neck and shoulder. The remote will display H3.

Press five times to massage the lower back and waist area. The remote will display H4.

## Under the feet massage roller

The rolling massage under the feet has three speed levels. Press repeatedly  to choose the speed of your choice.

## Heat

Press on the heat button  to start the back heat feature. Allow about 3 minutes to feel it. Press again to deactivate it.

There are three massage speed options available. Press  repeatedly to choose the speed of your choice.

### Width

There are three massage width adjustment options. Press  repeatedly to choose the width of your choice.

### Air bag massage mode adjustments

There are three air bag massage mode adjustments. Press on the mode you prefer.

FULLAIR

All massage air bags are activated.

ARMS

The arms massage air bags are activated.

LEGS

The calf and feet massage air bags are activated.

### Air bag massage intensity adjustments

There are 3 intensity levels for each air massage mode. Press on the intensity button  repeatedly to choose the intensity level of your choice (low, medium and strong).

## 9. MOVING THE CHAIR

Make sure that the AC power cord is pulled out of the chair. Turn the back backward to a proper angle so the centre gravity falls onto the casters. Pull the massage chair forward or backward as you wish.

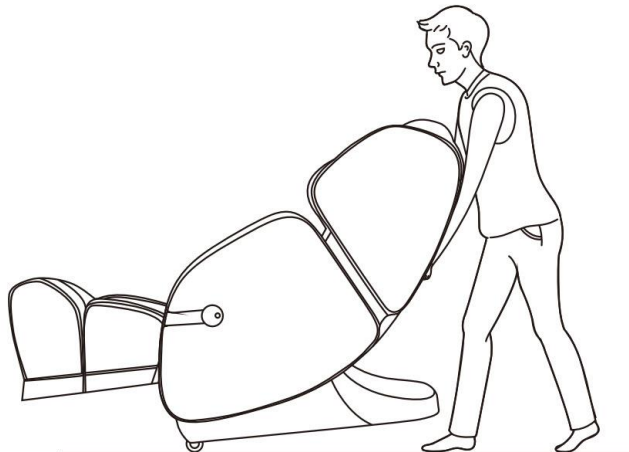

## 10. FLOOR PROTECTION

Prolonged use of this massage chair can damage wood floors. To prevent permanent damage, place a carpet or mat under the chair.

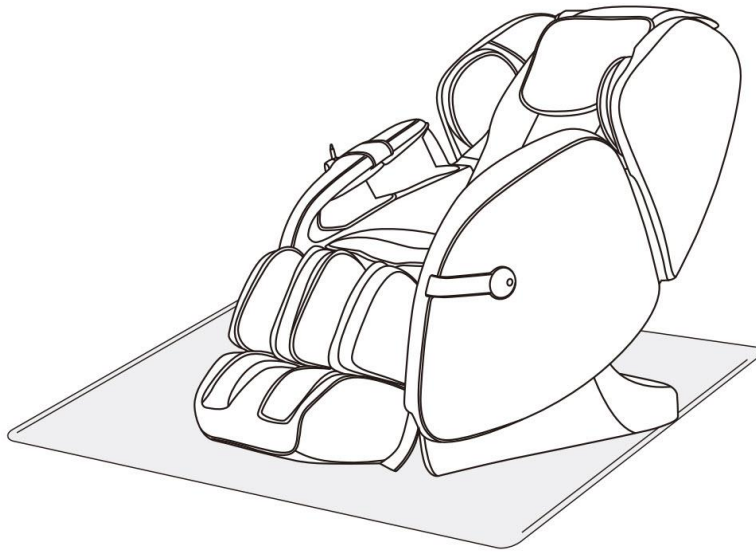

## **11. PRODUCT SPECIFICATIONS**

Power: 150 Watts

## **12. WARRANTY**

### **LIMITED ONE (1) YEAR WARRANTY**

This product is guaranteed against all manufactured faults and defects for a period of one (1) year from the date of purchase.

For repairs or product defects, please call our customer service department at: 1-866-967-7333. Please have your proof of purchase on hand. If we are not able to replace your defective part, we will send you a service technician for repairs.

Important notes: Any damages caused by an accident or an abusive usage are NOT covered under warranty. We also decline all responsibility concerning indirect or consecutive damages. In certain Canadian provinces, it is not permitted to limit indirect or consecutive damages. Therefore, it is possible these limitations are not applicable to you. This warranty gives you specific legal rights. You may also have other legal rights which vary from one province to another.

CUSTOMER SERVICE: 1-866-967-7333 Ext 227

Merci d'avoir acheté ce produit. Veuillez lire attentivement toutes les directives avant d'utiliser votre fauteuil vibromasseur et conservez cette notice d'utilisation.

Portez attention aux consignes de sécurité et conservez cette notice d'utilisation afin de pouvoir vous y référer ultérieurement.

Note: EBI se réserve le droit de modifier le design et la description de ce produit sans autre préavis.

## Table de matières

1. CONSIGNES DE SÉCURITÉ
2. UTILISATION
3. CONTRE-INDICATIONS
4. ENTRETIEN
5. DÉPANNAGE
6. AVANTAGES
7. INSTALLATION
8. COMPOSANTES
9. MODE D'EMPLOI
10. PROTECTION DU PLANCHER
11. SPÉCIFICATIONS
12. GARANTIE

## 1. CONSIGNES DE SÉCURITÉ

- Ce produit n'est pas recommandé pour les enfants.
- Veuillez débrancher la chaise avant de la nettoyer.
- Utilisez cet appareil exclusivement aux fins décrites dans ce document.
- Veuillez n'utiliser que les accessoires recommandés par Westinghouse®.
- Cet appareil est conçu pour un usage intérieur seulement.
- Cet appareil est conçu pour un usage de 15 minutes ou moins à la fois.
- En cas de bris de l'appareil (tissus ou mécanique), débranchez celui-ci et appelez un centre de service Westinghouse® ou votre revendeur.
- Assurez-vous que l'appareil est bien aéré et non obstrué.
- Veillez à ne pas laisser tomber de petits objets dans les orifices et mécanismes de la chaise.
- L'utilisation de cette chaise n'est pas recommandée en cas d'abus d'alcool ou de drogues.
- Ne tenez pas la fiche d'alimentation avec des mains mouillées.
- Ne laissez pas tomber de liquide sur cet appareil afin de réduire les risques de décharges électriques et éviter de l'endommager.
- Maintenez votre chaise en bonne condition et veuillez ne pas endommager la fiche d'alimentation.
- N'utilisez pas un linge mouillé pour nettoyer des composantes électriques telles que l'interrupteur ou la fiche d'alimentation.
- Éteignez l'appareil lors d'une panne de courant.
- Cessez d'utiliser votre chaise de massage si elle fonctionne anormalement. Coupez immédiatement l'alimentation et contactez Westinghouse® au 1-866-967-7333 no227.
- Cessez d'utiliser l'appareil si vous ressentez un malaise et consultez votre médecin.

## 2. UTILISATION

Cet appareil est uniquement conçu pour être utilisé dans un environnement sec, bien aéré, tempéré et sans poussière.

### 3. CONTRE-INDICATIONS

Il est fortement recommandé pour les personnes ayant des problèmes cardiaques, d'ostéoporose, de fièvres, de fractures, d'une intervention chirurgicale récente, dislocation ou de santé ou qui portent un stimulateur cardiaque, défibrillateur ou autres appareils de santé électroniques sensibles aux interférences, de consulter leur médecin avant d'utiliser ce produit.

### 4. ENTRETIEN

- Cet appareil doit être entretenu uniquement par un technicien recommandé par Westinghouse®. Dans le cas contraire, EBI se réserve le droit d'annuler la garantie de cet appareil.
- Débranchez le cordon d'alimentation après chaque utilisation.
- Veuillez ne brancher cet appareil que sur des prises murales en parfait état de marche.
- Si l'appareil demeure inutilisé pendant une période de temps prolongé, entreposez-le dans un endroit sec et exempt de poussière.
- Ne rangez pas cet appareil près d'une source de chaleur élevée, d'un feu ou sous la lumière directe du soleil.
- N'utilisez pas de benzène, de décapant, ni d'autre solvant pour nettoyer l'appareil. Utilisez un linge sec.
- Le mécanisme de cet appareil est conçu pour en minimiser l'entretien.
- Il n'est pas recommandé de déplacer le fauteuil sur ses roulettes si vos planchers sont en bois, si vous êtes dans un espace trop étroit ou si la surface du sol est accidentée. Dans ces cas précis, deux personnes seront requises pour soulever et déplacer le fauteuil.
- Utilisez cet appareil de façon intermittente. Ne l'utilisez pas de façon continue durant de longues périodes de temps.

### 5. DÉPANNAGE

- Il est normal que le moteur fasse du bruit pendant que l'appareil fonctionne.
- Si le panneau de commande ne fonctionne pas normalement, assurez-vous que le cordon d'alimentation et la prise d'alimentation sont bien connectés et que l'interrupteur est allumé.
- L'appareil s'arrête automatiquement lorsque le temps prescrit s'est écoulé. L'appareil s'éteindra également automatiquement pour éviter que le moteur surchauffe lorsqu'il a fonctionné continuellement sur une longue période de temps. Il pourra, à nouveau, être utilisé après trente minutes d'arrêt.

### 6. AVANTAGES

Aidez à soulager votre tension et faites disparaître le stress avec l'incroyable chaise massage thérapeutique WES41-680 de Westinghouse®. La technologie de mesure du corps permet d'offrir un massage personnalisé et efficace. Le mécanisme de massage à 4 têtes rotatives parcourt de la nuque jusqu'aux cuisses. Le repose-pied comprend une série de systèmes de massage performants pour les pieds fatigués. Il est aussi escamotable. La chaise de massage thérapeutique WES41-680 reproduit 5 thérapies de massage pour offrir la sensation d'un massage professionnel dans le confort de votre propre maison ! Elle masse même les épaules, les pieds et le dessous des pieds. La chaise de massage thérapeutique WES41-680 vous donnera de nombreuses années de massage et de confort.

### 7. INSTALLATION

La chaise de massage WES41-680 est partiellement assemblée.

- Assemblez la chaise de massage selon les instructions d'installation fournies dans ce guide.
- Vérifiez la liste des pièces soigneusement pour s'assurer que rien ne manque.

- S'asseoir dans le fauteuil de massage avant qu'il ne soit complètement assemblé pourrait causer des dommages permanents à la chaise et causer des blessures.
- **Ce fauteuil de massage est équipé d'un cordon comportant un conducteur de terre. La fiche doit être branchée dans une prise murale CA appropriée.**
- Si le fusible du fauteuil de massage est brûlé, s'il vous plaît mettre le fauteuil hors tension et débranchez le cordon d'alimentation de la prise murale. Vous pouvez dévisser le couvercle recouvrant le fusible situé dans la boîte de commutation au fond et à gauche de la chaise derrière celle-ci.  
Utiliser un fusible de même taille et de type pour remplacer l'ancien, puis remettre le couvercle.  
Vous pouvez appeler Westinghouse® au 1-866-967-7333 EXE 227 si vous avez besoin d'aide.

### Déballage

- 1) Retirez la chaise de massage, coussins et accessoires de la boîte principale.
- 2) Retirez tous les emballages en plastique.

### Installation du système de massage pour les pieds et les jambes

Étape 1) Placez le masseur de jambe et de pied près de l'avant du fauteuil de massage. Connectez le tube d'air de la chaise dans le masseur de jambe et de pied. Connectez les cordons d'alimentation carrés ensemble. Assurez-vous qu'ils sont bien fixés et serrés.

**IMPORTANT: Évitez de plier le tube à air.**



Étape 2) Dévisser la goupille de verrouillage du fauteuil de massage.

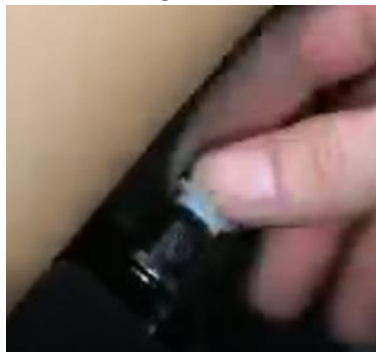

Étape 3) Insérez la goupille de blocage du dispositif de massage des pieds dans la rondelle plate, puis dans le dispositif de maintien du pied et dans la rondelle du dispositif de massage des pieds.

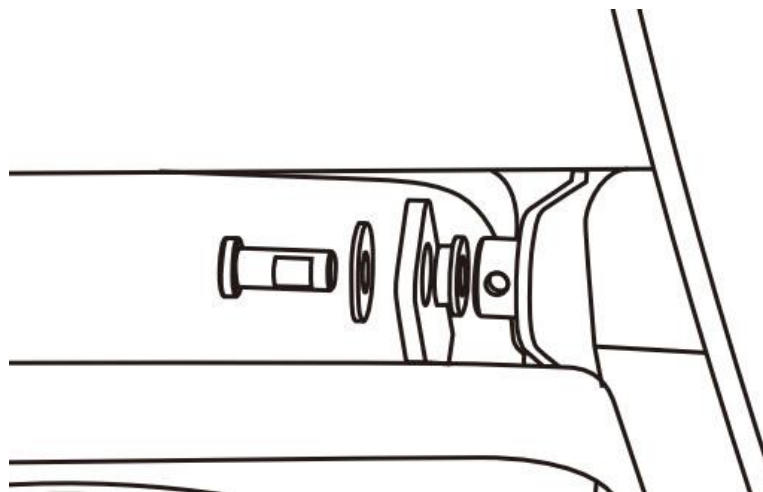

Étape 4) Assurez-vous qu'il est inséré à fond selon l'image.

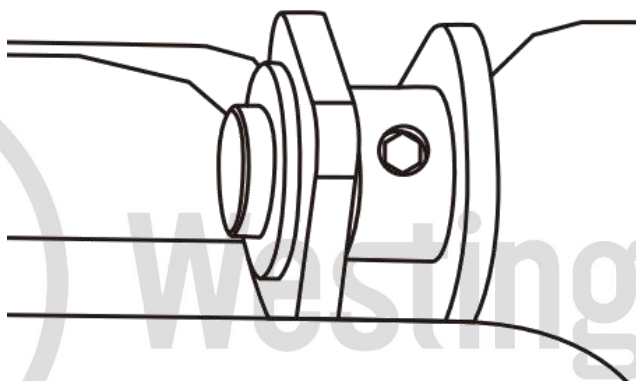

Étape 5) Faites la même chose pour le côté droit.

Étape 6) À l'aide de la clé Allen fournie, vissez la vis de blocage.

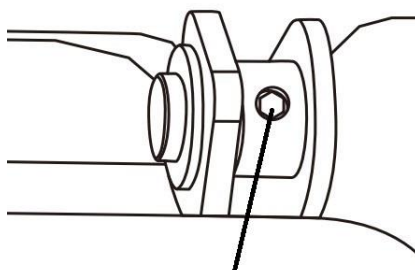

Étape 7) Retournez le couvercle du masseur de pied.

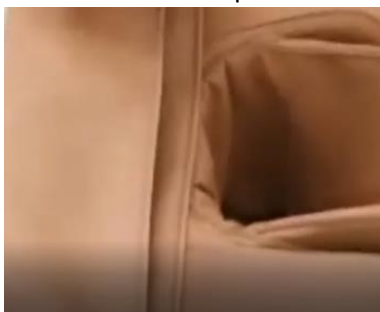

Étape 8) Retournez la housse du siège de massage.



Étape 9) coussins de dos et de siège

Installez les coussins de dos et de tête à l'aide de la bande Velcro et de la fermeture à glissière du coussin.

**Fermeture Éclair**

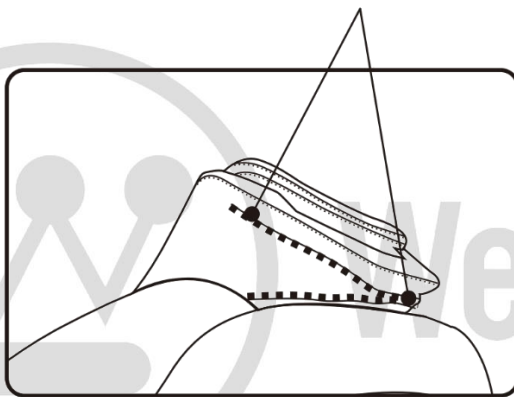

**Velcro**

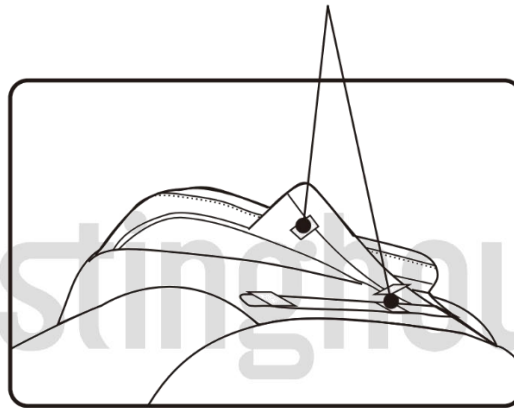

Remarque: pour un massage encore plus intense, vous pouvez retourner le coussin de la tête et du siège.

### Installation finale

- 1) Insérez le cordon d'alimentation secteur dans la prise d'alimentation du fauteuil de massage, derrière le fauteuil, à la base, puis dans la prise murale.
- 2) Allumez l'interrupteur principal derrière la chaise à la base.

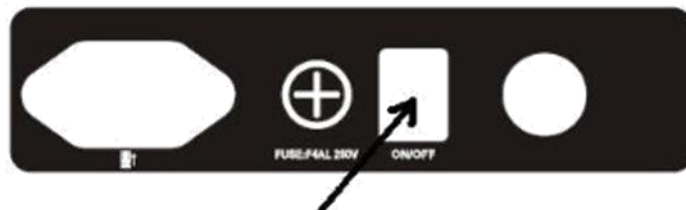

3) Félicitations!

Vous pouvez maintenant profiter du confort de votre nouvelle chaise de massage !



## 8. COMPOSANTES

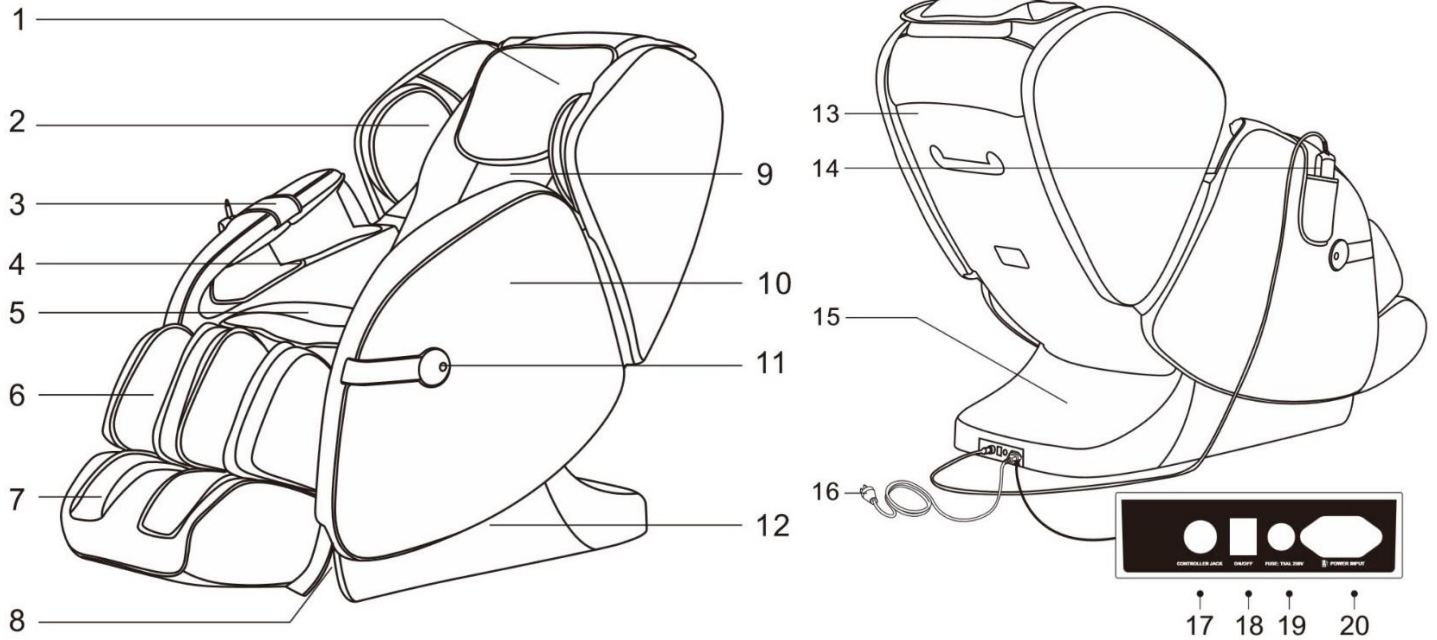

1. Coussin pour la tête
2. Masseur pour les épaules
3. Pochette de la télécommande
4. Accoudoir pour les bras
5. Coussin de siège
6. Masseur pour les jambes
7. Masseur pour les pieds

8. Couvercle avant
9. Coussin lombaire
10. Couvercle latéral
11. Décoration latérale
12. Base
13. Couvercle arrière
14. Pochette de télécommande

15. Couvercle de base
16. Prise de courant
17. Fusible
18. Interrupteur principal de courant
19. Prise de la télécommande
20. Prise de télécommande

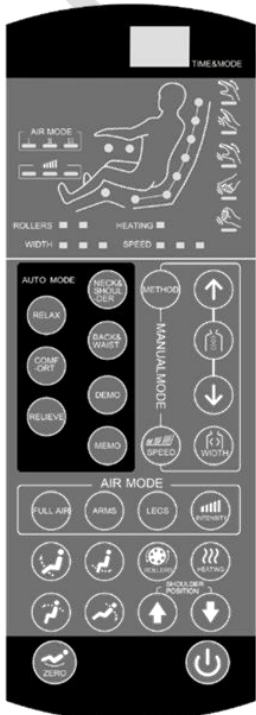

## Télécommande





## 9. MODE D'EMPLOI

Nous vous recommandons d'ajuster l'angle de chaise avant de mettre la chaise de massage en marche. De cette façon, les mesures du corps prises par la chaise de massage se feront correctement.

### Ajustements de la hauteur du dossier

Appuyez sur le bouton d'ajustement pour le dos pour abaisser  ou pour soulever  le dossier.

### Ajustements de la hauteur du masseur des jambes

Appuyez sur le bouton pour abaisser  ou pour soulever  indépendamment le repose-pieds. Ensuite, appuyez sur le bouton pour démarrer la chaise de massage. Le WES41-680 va scanner la longueur de votre dos. Une fois cela fait (environ 20 secondes), le mode de massage automatique démarre. Vous pouvez choisir un autre mode de massage automatique. Il y a six modes de massage automatiques. Vous pouvez interrompre le mode de massage automatique à tout moment en fermant l'unité. La chaise de massage reviendra ensuite à sa position d'origine.

Si vous préférez un mode de massage spécifique, vous n'avez qu'à utiliser le mode de massage manuel. Si oui, vous pouvez choisir le type de massage que vous voulez (Shiatsu, pétrir, un rabat, etc.). La chaise de massage utilisera alors uniquement le mode de massage que vous avez choisi. Vous pouvez appuyer sur le bouton à nouveau à tout moment et le fauteuil de massage reviendra à sa position initiale et s'éteindra.

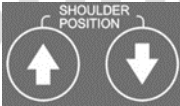
Appuyez sur le bouton pour ajuster la hauteur de l'épaule  pour régler la longueur du parcours de la chaise de massage selon vos préférences. Appuyez sur les flèches (haut ou bas).

### Mode mémoire



Lorsque le mode de massage ou le temps d'exécution est expiré, l'écran de la télécommande affiche le mot "Mémoire" et clignote simultanément. En appuyant à ce moment sur le bouton, vous mémoriserez le réglage de la hauteur de massage qui vient de s'achever. Vous pouvez rappeler ce mode de mémorisation la prochaine fois que vous utiliserez votre fauteuil de massage en appuyant sur ce même bouton après avoir activé votre fauteuil de massage. Le réglage en hauteur du massage de l'épaule pour le massage du haut du corps sera le même que la dernière fois que vous avez utilisé votre fauteuil de massage.

### Modes de massages automatiques

a) Appuyez sur le bouton de réglage des épaules afin de choisir la hauteur maximum du mécanisme de massage qui vous convient :



## Zéro Gravité



Appuyez sur le bouton de zéro gravité pour exécuter toutes les fonctions de massage et les modes dans cette position. La section du dos s'ajustera à un angle de 116 ° et la section de jambe à un angle de 135 ° pour simuler un effet d'apesanteur.

## Mode de massage manuel

### Pétrissage (Knead)

Appuyez plusieurs fois la touche  pour activer la fonction de massage par pétrissage. L'écran affichera

alors : 

### Tapotement (Flap)

Appuyez plusieurs fois la touche  pour activer la fonction de massage par pétrissage. L'écran affichera

alors : 

### Pétrissage et tapotement (Knead & Flap)

Appuyez plusieurs fois la touche  pour activer la fonction de massage par pétrissage. L'écran affichera

alors : 

### Shiatsu

Appuyez plusieurs fois la touche  pour activer la fonction de massage par pétrissage. L'écran affichera

alors : 

### Cognement



Appuyez plusieurs fois la touche  pour activer la fonction de massage par pétrissage. L'écran affichera



alors : 

### Réglage pour le haut et bas du corps





Le mécanisme de massage du WES41-680 se déplace de la région du cou jusqu'à la cuisse. Appuyez plusieurs fois sur le bouton Stretch arrière pour déterminer la zone du massage.

- Appuyez une fois  pour masser un point fixe. Vous devez ensuite utiliser les boutons haut  et bas  pour déterminer la zone exacte. La télécommande affichera H0.

- Appuyez deux fois  pour masser une petite zone. Vous devez ensuite utiliser les boutons haut  et bas  pour déterminer la zone exacte. La télécommande affichera H1.

- Appuyez trois fois  pour masser le dos. La télécommande affichera H2.

- Appuyez quatre fois  pour masser le cou et les épaules. La télécommande affichera H3.

- Appuyez cinq fois  pour masser le bas du dos et la taille. La télécommande affichera H4.

### Rouleau de massage sous les pieds



Le massage roulant sous les pieds a trois niveaux de vitesse. Appuyez plusieurs fois pour choisir la vitesse de votre choix.

### Chaleur



Appuyez sur le bouton de chauffage pour démarrer la fonction de chauffage arrière. Attendez environ 3 minutes pour le sentir. Appuyez à nouveau pour le désactiver.

### Speed



Trois options de vitesse de massage sont disponibles. Appuyez plusieurs fois pour choisir la vitesse de votre choix.

### Largeur



Il existe trois options de réglage de la largeur de massage. Appuyez plusieurs fois pour choisir la largeur de votre choix.

### Réglages du mode de massage des sacs gonflables

Il y a trois ajustements de mode de massage de sac gonflable. Appuyez sur le mode que vous préférez.



Tous les sacs gonflables de massage sont activés.



Les sacs gonflables de massage des bras sont activés.

Les sacs gonflables de massage des mollets et des pieds sont activés.

### Réglage de l'intensité du massage des sacs gonflables



Il y a 3 niveaux d'intensité pour chaque mode de massage par air. Appuyez plusieurs fois sur le bouton d'intensité pour choisir le niveau d'intensité de votre choix (faible, moyen et fort).

## 10. DÉPLACER LA CHAISE DE MASSAGE

Vérifiez que le cordon de la chaise est débranché et hors du chemin. Faites basculer l'arrière du fauteuil pour appuyer son centre de gravité sur les roulettes. Déplacez le fauteuil à l'endroit et repositionnez-le dans son angle original.

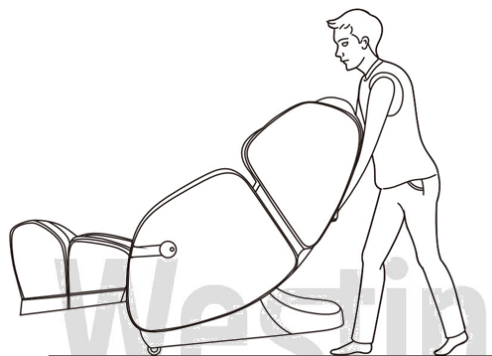

## 11. PROTECTION DU PLANCHER

La pression prolongée du fauteuil sur le plancher peut laisser des marques. Pour éviter d'abîmer vos planchers, il suffit de placer une pièce de tapis sous le fauteuil.

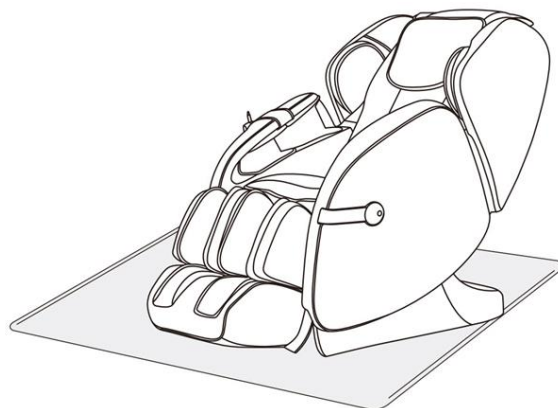

## 11. SPÉCIFICATIONS

Consommation électrique : 150 Watts maximum

## 12. GARANTIE

**GARANTIE LIMITÉE DE UN (1) AN**

Ce produit est garanti contre tout vice de matières et de fabrication pour une durée d'un (1) an à compter de la date d'achat. En cas de défectuosité, veuillez communiquer avec notre service à la clientèle au 1-866-967-7333. Ayez à portée de la main votre preuve d'achat. Si nous ne sommes pas en mesure de vous remplacer la pièce défectueuse, nous vous enverrons un technicien réparateur.

Important : Tout dommage causé à l'une des pièces de produit et attribuable à un accident, une utilisation abusive ou une installation inadéquate n'est PAS couvert par la garantie. En vertu de notre politique, nous déclinons toute responsabilité concernant les dommages consécutifs ou indirects. Dans certaines provinces, il est interdit d'exclure ou de limiter les dommages consécutifs ou indirects. Par conséquent, il est possible que l'exclusion ci-dessus ne s'applique pas dans votre cas. La présente garantie vous accorde des droits juridiques spécifiques; vous pouvez également bénéficier d'autres droits, lesquels varient d'une province à l'autre.

**SERVICE À LA CLIENTÈLE: 1-866-967-7333**



Westinghouse