



secu **ENTRY**
easy

Première configuration secuENTRY easy ENTRY 7602 FP

fr



Équipement avec
application
BURGsmart



Instructions vidéo

Explications simples sur la configuration et l'utilisation de vos composants secuENTRY. Suivez le code QR ou rendez-vous sur...

<https://t1p.de/burgsmart-app>

BURG-WÄCHTER KG
Altenhofer Weg 15
58300 Wetter
Germany

www.burg.biz

Sommaire

fr Français 2

Autres langues sur :

www.burg.biz

Further languages at:

www.burg.biz

Préambule

Chère cliente,
cher client,

Merci beaucoup d'avoir choisi pour le produit secuENTRY le kit ENTRY 7602 FP, composé du cylindre *ENTRY 7600 CYL* et du clavier *ENTRY 7712 Keypad FP*.

Le système a été conçu et fabriqué en Allemagne avec les moyens techniques les plus récents et satisfait aux exigences de sécurité actuelles les plus élevées.

Le montage du cylindre électronique *ENTRY 7600 CYL* est simple. On l'installe sans perçage ni pose de câble sur n'importe quelle porte à serrure encastrée d'une épaisseur de porte pouvant atteindre 118 mm (59/59 mm, mesurée au centre de la vis de fixation). Le cylindre est idéal pour les installations neuves ainsi que pour les montages réalisés après-coup. Le produit *ENTRY 7600 CYL* peut être monté sur des portes d'entrée ou d'intérieur.

Le clavier *ENTRY 7712 Keypad FP* permet d'ouvrir et de fermer la porte avec un code d'utilisateur à 6 positions ou des empreintes digitales. L'*ENTRY 7712 Keypad FP* peut être installé jusqu'à environ quatre mètres autour de l'unité de serrure, en fonction de vos souhaits et des circonstances.

L'*ENTRY 7600 CYL* peut être configuré et utilisé par l'intermédiaire de l'application gratuite pour smartphone *BURGsmart**. Les transmissions sont réalisées sans fil, le cylindre utilise la norme moderne Bluetooth 5.2.

* Alternativement, le cylindre peut être aussi par clavier (p. ex. *ENTRY 7711 Keypad PIN*), par télécommande *ENTRY sE-Key 7713*, ainsi qu'avec des produits complémentaires (tous les articles étant disponibles séparément. Vous trouverez à la page 17 de cette notice une liste complète de tous les produits compatibles). En revanche, l'application *BURGsmart* est toujours nécessaire pour la configuration.

! Important :

- Veuillez lire intégralement la notice d'utilisation avant de commencer l'installation.

Nous vous souhaitons de profiter pleinement de votre nouveau système de fermeture !

Contenu du kit

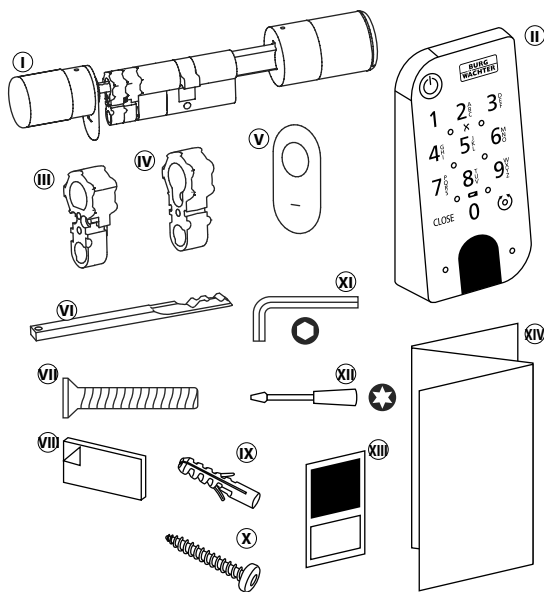

Fig. 1

Ⓛ	Cylindre ENTRY easy 7600 CYL
Ⓜ	Clavier ENTRY 7712 Keypad FP
ⓂⓂ	Adaptateur 1, avec 2x vis M2x10
ⓂⓂⓂ	Adaptateur 2, avec 1x vis 2,9x13
ⓂⓂⓂⓂ	Couvercle de la serrure d'urgence (2x)
ⓂⓂⓂⓂⓂ	Clé de secours
ⓂⓂⓂⓂⓂⓂ	Vis de fixation
ⓂⓂⓂⓂⓂⓂⓂ	Coussinets adhésifs (4x)
ⓂⓂⓂⓂⓂⓂⓂⓂ	Chevilles (3x)
ⓂⓂⓂⓂⓂⓂⓂⓂⓂ	Vis (3x)
ⓂⓂⓂⓂⓂⓂⓂⓂⓂⓂ	Clé à six pans SW2
ⓂⓂⓂⓂⓂⓂⓂⓂⓂⓂⓂ	Tournevis TX8
ⓂⓂⓂⓂⓂⓂⓂⓂⓂⓂⓂⓂ	Autocollant du code QR
ⓂⓂⓂⓂⓂⓂⓂⓂⓂⓂⓂⓂⓂ	Notice de démarrage rapide et dispositions de garantie et instructions de mise au rebut

Code QR/Code administrateur

Le code QR (I) est requis ultérieurement lors de la configuration du kit par l'intermédiaire de l'application BURGsmart de BURG-WÄCHTER (Fig. 1).

Les kits sont livrés d'usine avec un code administrateur aléatoire (II) (Fig. 1), de sorte qu'une modification du code n'est pas absolument nécessaire.

! Attention :

Ni le code QR ni le code administrateur généré en usine ne sont sauvegardés par BURG-WÄCHTER. En cas de perte, ces codes ne peuvent être récupérés. Veuillez bien conserver l'autocollant du code QR joint au kit. Nous vous recommandons également de photographier l'autocollant et de l'archiver numériquement.

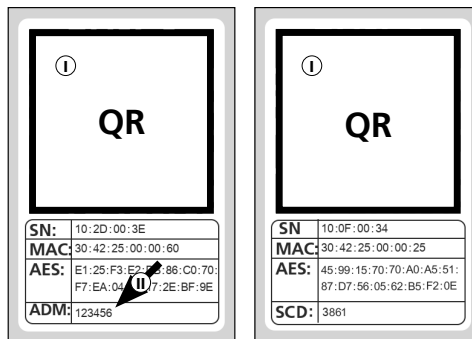

Autocollant du code QR du cylindre

Autocollant du code QR du clavier

Fig. 1

Caractéristiques techniques - Cylindre ENTRY 7600 CYL

Alimentation électrique de l'unité du cylindre	2x pile Mignon LR6 AA Alcaline
Conditions ambiantes admissibles	-15 °C / +50 °C / jusqu'à 95 % d'humidité relative (sans condensation)
Standard de transmission	Bluetooth 5.2 LE
Puissance d'émission	≤ 10 dBm
Plage de fréquence	2,4 - 2,483 GHz
Portée	Env. 4 m
Nombre de moyens d'accès	Jusqu'à 2000 codes d'utilisateur (un code administrateur incl.), sE-Keys** ou combinaisons BURGsmart. Dont 45 empreintes digitales max.*** en cas d'utilisation d'un clavier de saisie d'empreintes digitales, ou 300 en cas d'utilisation du logiciel PC****
Temps de blocage	Après 3 entrées de code incorrectes d'un support d'ouverture : 1 minute, ensuite trois minutes à chaque tentative

! Remarque :

- Grâce à la protection contre toute manipulation intégrée dans le cylindre, celui-ci est bloqué pendant une minute après trois tentatives de saisie incorrectes d'un support d'ouverture. À partir de la quatrième tentative de saisie incorrecte, le cylindre est bloqué pendant trois minutes.

Caractéristiques techniques - Clavier ENTRY 7712 Keypad FP

Alimentation électrique de l'unité du clavier	2x pile Mignon LR6 AA Alcaline
Conditions ambiantes admissibles	-15 °C / +50 °C / jusqu'à 95 % d'humidité relative (sans condensation)
Standard de transmission	Bluetooth 5.2
Puissance d'émission	≤ 10 dBm
Plage de fréquence	2,4 - 2,483 GHz
Portée	Env. 4 m
Indice de protection contre les intempéries (indice IP)	IP43

* Code d'utilisateur utilisable en tant que support d'ouverture uniquement en combinaison avec les claviers ENTRY 7711 Keypad PIN, ENTRY 7712 Keypad FP ou ENTRY 7722 Keypad FP (disponibles en option, ENTRY 7711 PIN compris dans le kit).

** Télécommande ENTRY sE-Key 7713 disponible en option.

*** Empreintes digitales utilisables en tant que support d'ouverture uniquement en combinaison avec le clavier pour empreintes digitales ENTRY 7712 Keypad FP ou ENTRY 7722 Keypad FP (disponible en option).

**** Possibilité d'enregistrements supplémentaires d'empreintes digitales avec le logiciel Windows ENTRY 7783 Pro et l'appareil de programmation ENTRY 7073 Enrolment (tous deux disponibles en option).

ENTRY 7712 Keypad FP

Le produit *ENTRY 7712 Keypad FP* permet d'utiliser les cylindres électroniques secuENTRY de BURG-WÄCHTER. La communication entre le clavier et le cylindre profilé est cryptée en AES 128 bits.

Grâce au clavier par boutons, l'utilisation a lieu sur le clavier éclairé. L'utilisation du clavier est donc très simple, même dans des conditions de faible luminosité.

Le produit *ENTRY 7712 Keypad PIN* permet d'ouvrir et de fermer la porte à l'aide d'un code PIN à 6 positions (= 1 million de combinaisons à chiffres) ou par empreintes digitales.

Le clavier est protégé contre les éclaboussures de tous les côtés selon la certification IP43.

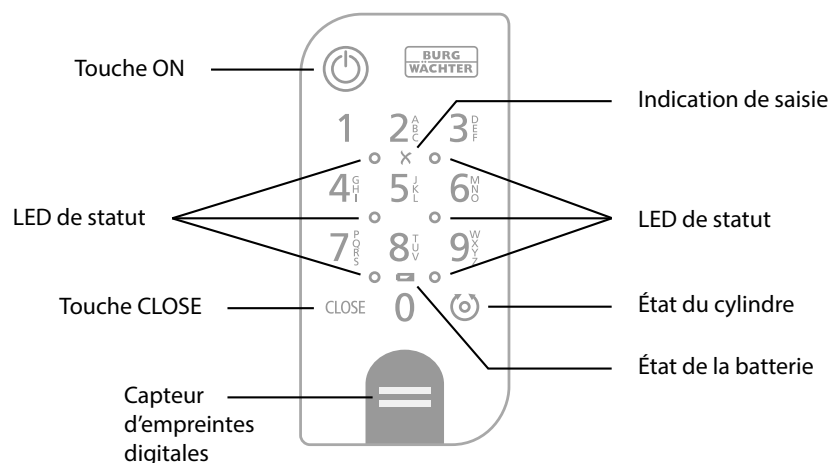

Fig. 1

	Touche ON	Active le clavier. Une entrée « Ouvert » (touche ON) ou « Fermé » (touche CLOSE) est générée dans l'historique du cylindre secuENTRY.
	Touche CLOSE	Les événements « Ouvrir » et « Fermer » peuvent ainsi être distingués dans l'historique.
	Message d'erreur	En cas d'une saisie d'une combinaison à chiffres invalide ou d'erreurs générales, les deux LED à côté de l'icône X s'allument.
	État de la batterie	Le système surveille la tension de batterie du clavier et du cylindre. Dès que la tension de batterie atteint une valeur critique, l'utilisateur en est informé. Si l'icône d'état de la batterie est allumée, les piles doivent être remplacées dès que possible.
	État du cylindre	Si la combinaison à chiffres saisie est correcte, l'icône d'état du cylindre s'allume et la porte peut être ouverte ou fermée.
	LED de statut	Lorsque le clavier est en mode programmation (voir chapitre ci-dessous), les LED s'allument en séquence dans le sens des aiguilles d'une montre.

Mettre le clavier en mode programmation

On renvoie à ce chapitre lorsqu'il est indispensable de passer le clavier en mode programmation durant la configuration. Réunissez smartphone et clavier dans la portée du Bluetooth et exécutez les étapes suivantes.

- 1 Lorsque vous accédez à la vue représentée dans l'illustration (Fig. 1), écartez brièvement le smartphone et mettez le clavier en mode programmation en suivant les étapes suivantes.

Attention : Pour permettre le transfert des données entre le smartphone et le clavier, le smartphone doit se trouver à proximité immédiate du clavier (portée Bluetooth) à l'étape suivante

- 2 Activez le clavier en appuyant sur la touche ON (Fig. 2).
 - 3 Saisissez sur le clavier le code de sécurité fourni (SCD).
- Remarque :** Vous trouverez le code de sécurité sur l'autocollant du code QR ci-joint (Fig. 3).
- Note :** Le code de sécurité (SCD) sert de protection contre toute manipulation et antivol

- 4 Appuyez sur la touche CLOSE pendant cinq secondes (II) (Fig. 4) et maintenez-la ainsi jusqu'à ce que les signaux LED du clavier s'allument en séquence dans le sens des aiguilles d'une montre (Fig. 5).
- 5 Le clavier est maintenant en mode programmation. Veuillez exécuter les autres étapes sur votre smartphone (Fig. 6).

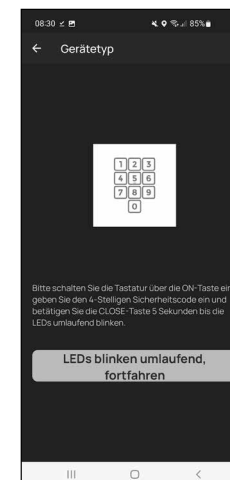

Fig. 1

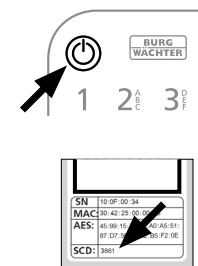

Fig. 2

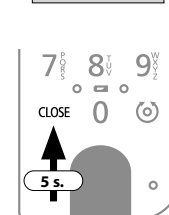

Fig. 3

Fig. 4

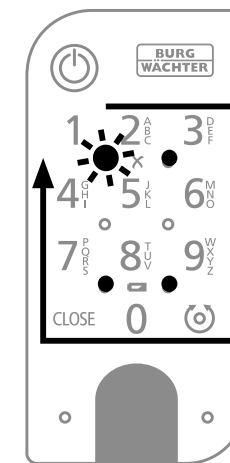

Fig. 5

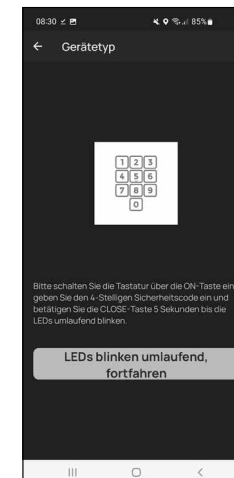

Fig. 6

Mise en service ENTRY easy 7602 FP

- 1 Pour pouvoir configurer votre nouveau système de verrouillage, vous devez commencer par télécharger l'application *BURGS*mart. Vous la trouverez dans l'iOS App Store ou le Google Play Store (Fig. 1).

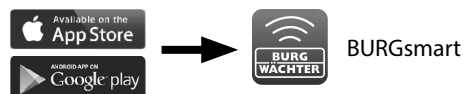

Fig. 1

- ! **Remarque :** La version Android de l'application *BURGS*mart a été utilisée pour cette notice. Si la version iOS peut être légèrement différente visuellement, les étapes sont cependant identiques.

- 2 À la première ouverture de l'application, vous voyez apparaître les dispositions de la licence pour l'usage de l'application. Lisez-les complètement et confirmez-les en bas à droite par « OK » (Fig. 2).

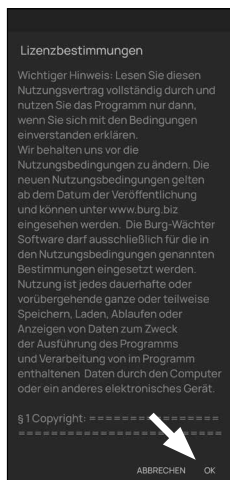

Fig. 2

- 3 Entrez votre nom et une adresse e-mail (Fig. 3).

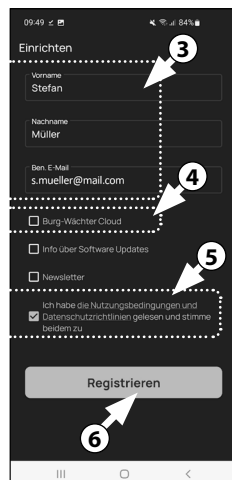

Fig. 3

- 4 Choisissez le point : « Cloud *BURGS*-WÄCHTER », celui-ci n'est pas nécessaire pour la configuration et peut donc être négligé pour commencer (Fig. 3). Vous trouverez une explication à ce sujet dans la notice principale, sur notre site web (voir lien sur la page de couverture).

- 5 Lisez intégralement les conditions d'utilisation et les directives sur la protection des données, et acceptez-les (Fig. 3).

- 6 Appuyez sur « enregistrer » (Fig. 3).

- ! **Remarque :** Vous voyez s'ouvrir une fenêtre e-mail avec un modèle de courriel par lequel vous vous envoyez les données du fichier à l'adresse e-mail indiquée. Vous en avez besoin par exemple si vous utilisez le logiciel Windows secuENTRY. Néanmoins, pour la configuration décrite ici, elle ne vous est pas nécessaire. En cas de besoin, vous pouvez aussi consulter à nouveau les données ultérieurement dans l'application.

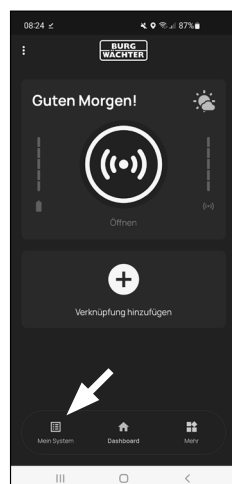

Fig. 4

- 7 L'écran principal de l'application *BURGS*mart apparaît. Ouvrez le menu « Mon système » en bas à gauche (Fig. 4).

I - Utilisateurs

- 1 Appuyez sur le premier élément du menu « I - Utilisateurs » (Fig. 1).
- 2 Vous voyez figurer les utilisateurs déjà créés. Un profil d'utilisateur a déjà été créé automatiquement pour l'administrateur en ouvrant la serrure par smartphone. Appuyez sur celui-ci (I) (Fig. 2).

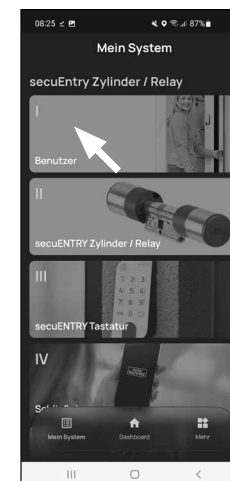

Fig. 1

- ! **Remarque :** Sinon, vous pouvez aussi créer à ce stade un nouveau profil d'utilisateur supplémentaire. Pour ce faire, appuyez sur « + » en haut à droite (II) (Fig. 2).

- 3 Vous accédez à une vue d'ensemble avec les données utilisateur. Dès lors que vous avez créé un nouvel utilisateur, entrez d'abord son prénom et son nom (I) (Fig. 3).

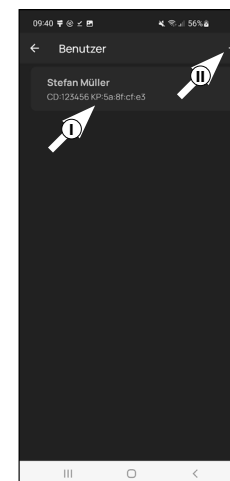

Fig. 2

Données utilisateur

- ! **Remarque :** Dans ce paragraphe, vous pouvez enregistrer les médiums d'identification souhaités par l'utilisateur (p. ex. code d'utilisateur ou empreintes digitales (II) (Fig. 3). Le profil d'utilisateur de l'administrateur a déjà été créé automatiquement en ouvrant la serrure par smartphone.

Données d'accès | Code d'utilisateur

- 4 Dans « entrer code à 6 positions », saisissez un code d'utilisateur souhaité à 6 positions (III) (Fig. 3)

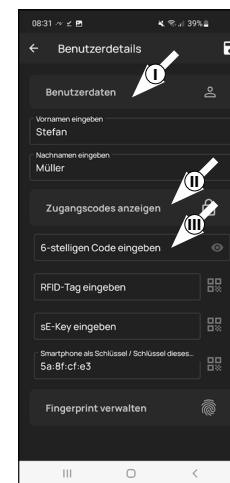

Fig. 3

Entrer des données d'accès | RFID-jour

- 5 À ce stade, vous pouvez enregistrer un transpondeur RFID ENTRY 7710 RFID (disponible en option). Vous trouverez des remarques relatives à la configuration dans la notice du transpondeur RFID (I) (Fig. 4)

- ! **Attention :** Le cylindre du kit existant nécessite l'article complémentaire, à savoir l'extendeur ENTRY 7174 RFID, pour utiliser les transpondeurs RFID. Vous trouverez à la page 17 de cette notice une liste complète de tous les produits compatibles.

Entrer des données d'accès | sE-Key

- 6 À ce stade, vous pouvez enregistrer une télécommande ENTRY se-Key 7713 (disponible en option) (II) (Fig. 4). Vous trouverez des remarques relatives à la configuration dans la notice de la télécommande.

Données d'accès | Smartphone en tant que clé

- ! **Remarque :** Le profil d'utilisateur de l'administrateur a déjà été créé automatiquement en ouvrant la serrure par smartphone (III) (Fig. 4). Pour des utilisateurs complémentaires, vous pouvez enregistrer dans ce champ un autre smartphone en tant que clé électronique. Vous trouverez des instructions à ce sujet dans la notice principale, sur notre site web (voir lien sur la page de couverture).

Gérer les empreintes digitales

- 7 Dans ce paragraphe, vous pouvez enregistrer des empreintes digitales en tant que support d'ouverture. Appuyez sur l'icône des empreintes digitales à gauche près du champ « Saisir empreintes digitales » (Fig. 5).

- ! **Remarque :** Le champ « Saisir empreintes digitales » édite les entrées déjà existantes de sorte que le champ sans entrée n'a aucune fonction. Appuyez à la place sur l'icône des empreintes digitales à droite à côté.

- 8 Une vue des claviers déjà créés apparaît. Celle-ci est vide lors de la première configuration. Pour associer un clavier, appuyez sur « + » en haut à droite. (Fig. 6).

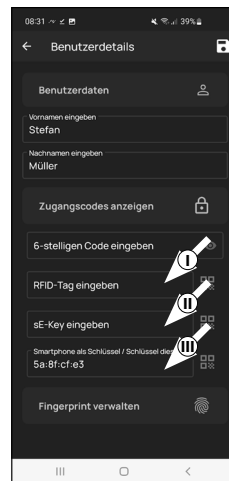

Fig. 4

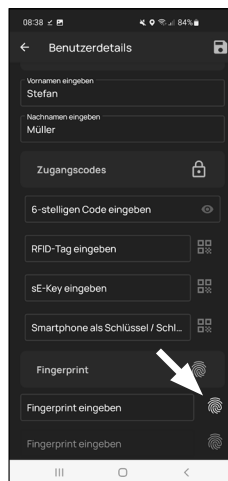

Fig. 5

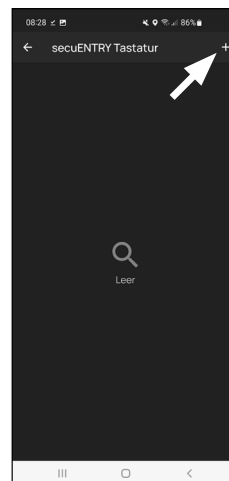

Fig. 6

- 9 Vous êtes invité à scanner le code QR fourni pour le clavier, à l'aide de la caméra du smartphone. Le code QR se trouve sur l'autocollant du code QR joint à l'emballage (Fig. 7).

- ! **Attention :** Deux autocollants avec des codes QR accompagnent le kit, d'une part pour le cylindre, d'autre part pour le clavier. Vous identifiez le code QR nécessaire au clavier au code de sécurité en bas sur l'autocollant du code QR du clavier à l'illustration 8 »).

- 10 Appuyez sur « scanner code QR » (Fig. 7). Il se peut que vous soyez invité à confirmer l'accès de l'application à la caméra.

- 11 La fenêtre d'enregistrement de la caméra s'ouvre. Scannez le code QR.

- 12 Après avoir scanné le code QR apparaît un message avec des données sur votre cylindre : confirmez celles-ci en bas à droite par « OK » (Fig. 9).

- 13 Dans la fenêtre suivante, vous avez la possibilité de demander un nom pour le clavier. En cas d'utilisation de plusieurs cylindres et composants secuENTRY, il est recommandé de nommer le clavier de manière à ce que vous puissiez reconnaître immédiatement de quoi il s'agit et où le clavier est situé ou fixé. Dans l'exemple de cette notice, le clavier est dénommé « Keypad de porte d'entrée ». Confirmez le nom par « OK » (Fig. 10).

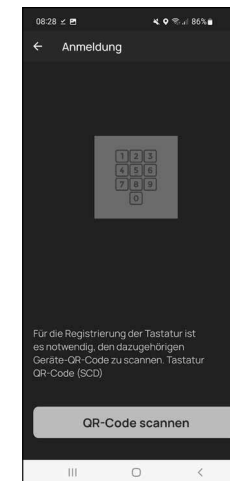

Fig. 7

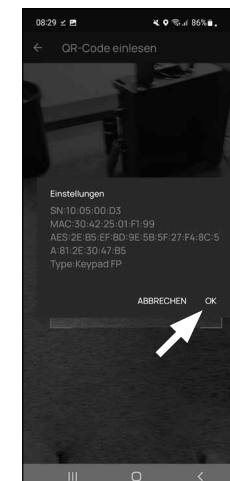

Fig. 9

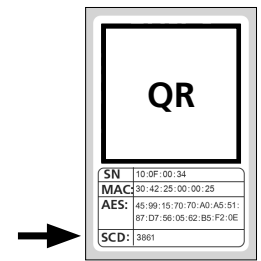

Fig. 8

Autocollant du code QR du clavier

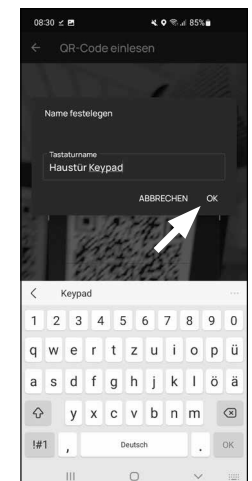

Fig. 10

! **Attention :** Pour l'étape suivante, le smartphone, le clavier et le cylindre doivent être à proximité immédiate l'un de l'autre (portée Bluetooth)

14 Vous êtes prié de mettre le clavier en mode programmation (Fig. 11). Vous trouverez les instructions pour ce faire au chapitre « Mettre le clavier en mode programmation » en page 3. Dès que le clavier se trouve en mode programmation, ce qui est visible aux LED clignotant tout autour sur le clavier, appuyez dans l'application sur la touche « LED clignotant tout autour, continuer » (Fig. 11).

15 À présent, passez plusieurs fois lentement l'empreinte digitale souhaitée de haut en bas sur le capteur du clavier (Fig. 12/13). Veuillez alors à suivre les recommandations de l'application (Fig. 14).

16 Répétez l'opération jusqu'à ce que l'application détecte un fichier terminé (Fig. 15).

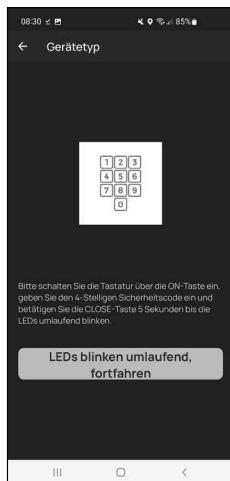

Fig. 11

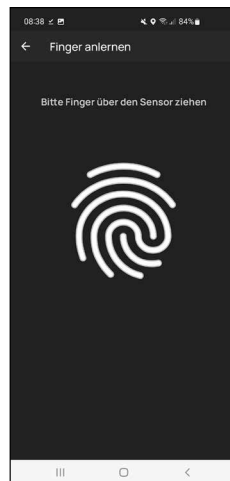

Fig. 12

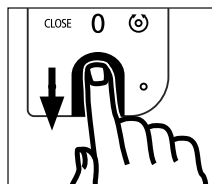

Fig. 13



Fig. 14



Fig. 15

6 Une fois qu'une empreinte digitale a été saisie, vous voyez apparaître dans le champ correspondant de l'entrée « Empreinte digitale enregistrée » (Fig. 16).

De plus, se trouve au-dessous un nouveau champ vide pour une autre empreinte digitale (II) (Fig. 16). Si vous le souhaitez, vous pouvez enregistrer ici une empreinte digitale complémentaire. Pour ce faire, suivez de nouveau les étapes de ce chapitre.

8 Pour finir, appuyez en haut à droite sur « Mémoriser » (I) (Fig. 17). Vous voyez apparaître une infobox avec « mise à jour réussie » (II) (Fig. 17).

! **Remarque :** Si vous souhaitez entrer des médiums d'identification pour d'autres utilisateurs, revenez au menu et sélectionnez l'utilisateur désiré (Fig. 18). Répétez les étapes de ce chapitre pour cet utilisateur.

8 Vous pouvez quitter à présent le menu (I - Utilisateurs). Revenez au menu « Mon système » (Fig. 19).

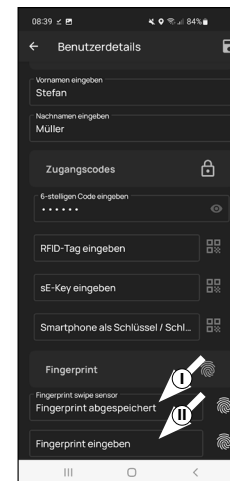

Fig. 16

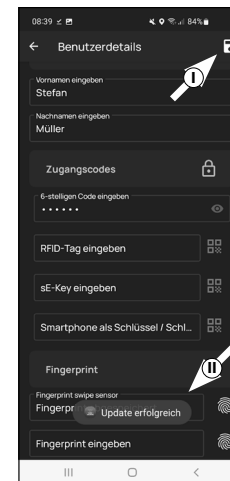

Fig. 17

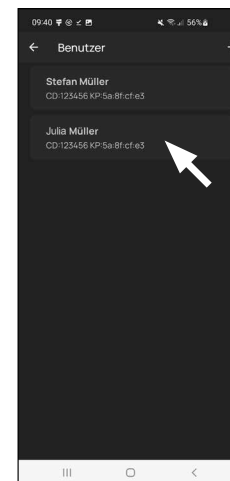

Fig. 18

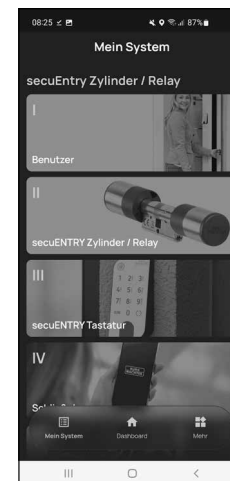

Fig. 19

II - Cylindre secuENTRY / Relay

- 1 Appuyez sur le second élément du menu « II - Cylindre secuENTRY/Relay » (Fig. 1).
- 2 L'application montre une liste des cylindres déjà enregistrés. Celle-ci est vide lors de la première configuration. Pour configurer un nouveau cylindre, appuyez sur « + » en haut à droite (Fig. 2).

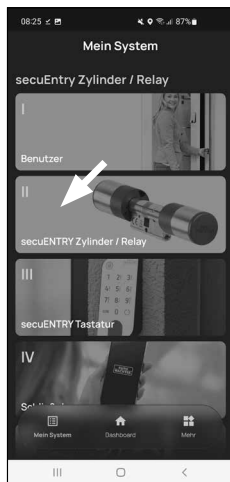

Fig. 1

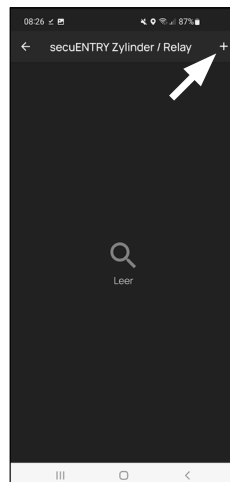

Fig. 2

- 3 Vous êtes invité à scanner le code QR fourni pour le cylindre, à l'aide de la caméra du smartphone (Fig. 3). Le code QR se trouve sur l'autocollant joint à l'emballage (Fig. 4).

! **Attention :** Deux autocollants avec des codes QR accompagnent le kit, d'une part pour le cylindre, d'autre part pour le clavier. Vous identifiez le code QR nécessaire ici au cylindre au code administrateur en bas sur l'autocollant, signalisé par la désignation « ADM » (Fig. 4).

- 4 Appuyez sur « Continuer » (Fig. 3). Il se peut que vous soyez invité à confirmer l'accès de l'application à la caméra.

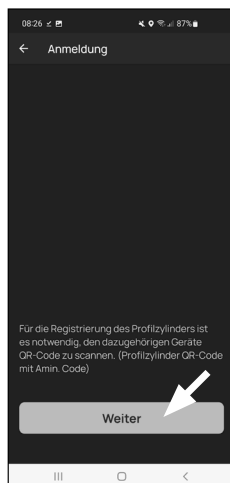

Fig. 3

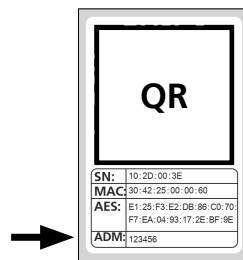

Fig. 4
Autocollant du code QR du cylindre

- 5 La fenêtre d'enregistrement de la caméra s'ouvre. Scannez le code QR.
 - 6 Un message apparaît immédiatement avec les données de votre cylindre : confirmez-le en bas à droite par « OK » (Fig. 4).
 - 7 Dans la fenêtre suivante, vous avez la possibilité de demander un nom pour le cylindre. En cas d'utilisation de plusieurs cylindres et composants secuENTRY, il est recommandé de nommer le cylindre de manière à ce que vous puissiez reconnaître immédiatement de quoi il s'agit et où le cylindre est situé ou fixé. Dans l'exemple de cette notice, le cylindre est dénommé « cylindre de porte d'entrée ». Confirmez le nom par « OK » (Fig. 5).
 - 8 Vous serez alors informé que vous pouvez modifier votre code administrateur. Étant donné qu'à la livraison, vous avez déjà reçu un code administrateur généré aléatoirement, cette étape n'est que facultative. Vous pouvez la sauter par « Passer » (Fig. 6).
- !** **Remarque :** Vous trouverez le code administrateur généré aléatoirement sur l'autocollant du code QR ci-joint, sous « ADM » (Fig. 8). Vous pouvez modifier le code administrateur ultérieurement à tout moment. Vous trouverez des explications à ce sujet dans la notice principale, sur notre site web (voir lien sur la page de couverture).
- 9 Revenez au menu « Mon système » (Fig. 7).

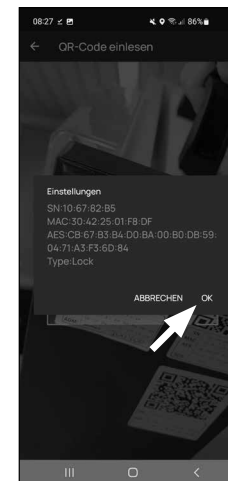

Fig. 4



Fig. 5

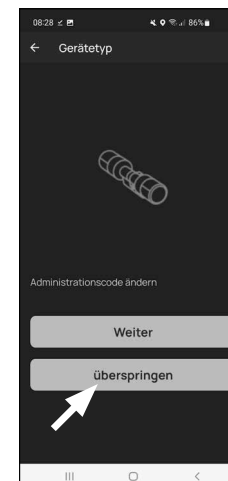

Fig. 6

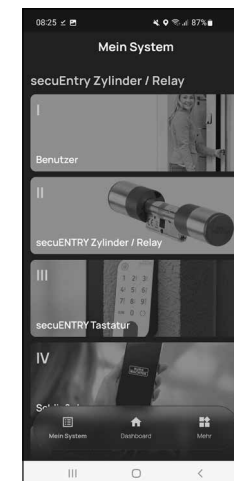

Fig. 7

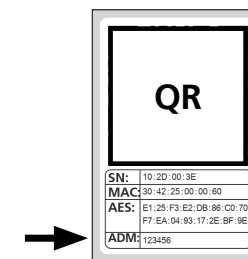

Fig. 8
Autocollant du code QR du cylindre

III - Clavier secuENTRY

① Appuyez sur le second élément du menu « III - Clavier secuENTRY » (Fig. 1). L'application montre une liste des claviers déjà enregistrés.

② Si vous avez déjà configuré un clavier, sélectionnez-le (Fig. 2)

Si vous n'avez pas encore créé de clavier au préalable et si la liste est vide, appuyez sur « + » en haut à droite. Configurez votre clavier suivant les étapes connues.

! **Remarque :** Vous trouverez une description de la configuration d'un clavier au chapitre « I - Utilisateurs », et là à partir du sous-chapitre « Gérer les empreintes digitales » (voir page 5, à partir du point 7).

③ Pour que le clavier reçoive les informations destinées à commander le cylindre, celui-ci doit être attribué aussi à l'intérieur de l'application.

Appuyez pour ce faire dans la liste comportant les claviers enregistrés sur l'entrée du clavier souhaité (I) (Fig. 3) puis sur « attribuer serrure » dans la fenêtre du menu qui apparaît (II) (Fig. 3).

④ Une liste des cylindres déjà enregistrés apparaît. Sélectionnez le cylindre souhaité il y a un instant (I) (Fig. 4) et appuyez en haut à droite sur « Continuer » (II) (Fig. 4).

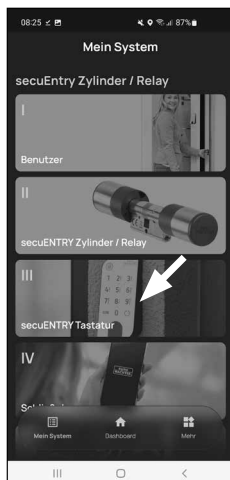

Fig. 1

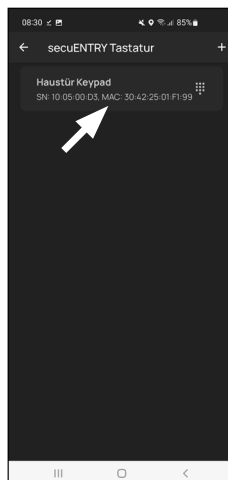

Fig. 2

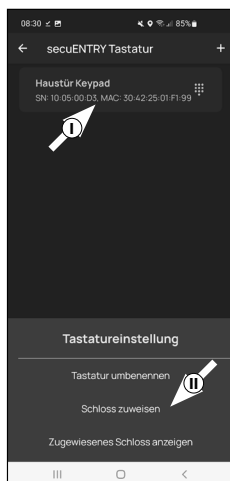

Fig. 3

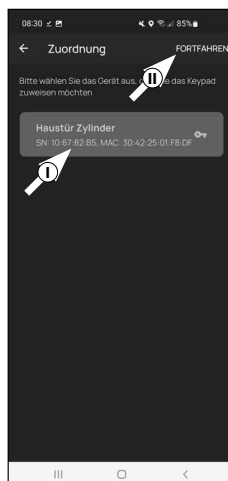

Fig. 4

! **Attention :** Pour l'étape suivante, le smartphone, le clavier et le cylindre doivent être à proximité immédiate l'un de l'autre (portée Bluetooth).

⑤ Vous êtes prié de mettre le clavier en mode programmation (Fig. 5). Vous trouverez les instructions pour ce faire au chapitre « Mettre le clavier en mode programmation » en page 3. Dès que le clavier se trouve en mode programmation, ce qui est visible aux LED clignotant tout autour sur le clavier, appuyez dans l'application sur la touche « LED clignotant tout autour, continuer » (Fig. 5).

⑥ En cas d'association réussie, vous recevrez un message d'achèvement, que vous confirmerez par « OK ». Même chose pour le champ suivant « Terminé » permettant de clore la configuration.

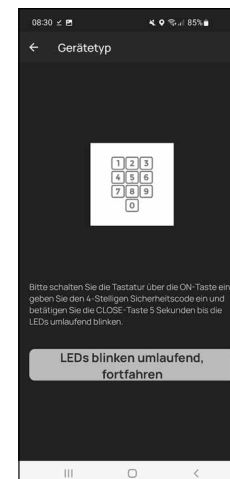

Fig. 5

IV - Plan de fermeture

Remarque : Avant de pouvoir transmettre les données au cylindre, vous devez établir d'abord un plan de fermeture. Celui-ci indique quel utilisateur peut ouvrir telle ou telle serrure. Ceci est particulièrement intéressant lorsque vous avez plus d'un seul cylindre.

- ① Ouvrez le menu « Mon système » (I) (Fig. 1)
- ② Appuyez sur le quatrième élément du menu « IV - Plan de fermeture » (II) (Fig. 1).
- ③ Appuyez sur le nom d'utilisateur ou sur le premier utilisateur, si vous en avez créé plus d'un. (Fig. 2).

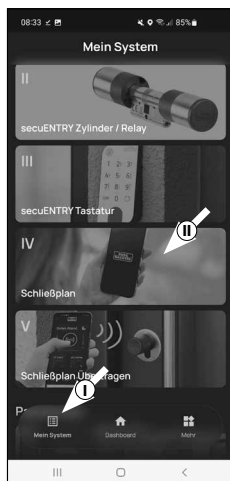

Fig. 1

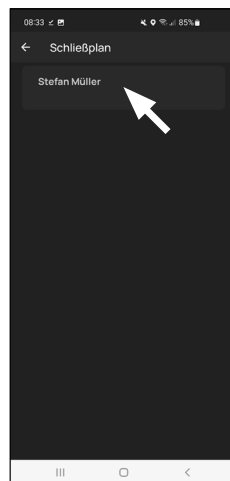

Fig. 2

- ④ Les cylindres enregistrés dans l'application apparaissent au menu suivant. Sélectionnez le cylindre que l'utilisateur indiqué précédemment doit pouvoir ouvrir (I) (Fig. 3). Si vous avez plusieurs cylindres et souhaitez les attribuer, sélectionnez tous les cylindres désirés. Mémorisez en haut à droite (II) (Fig. 3). Vous recevez immédiatement une courte confirmation (III) (Fig. 3).
- ⑤ Renouvelez l'opération pour d'éventuels utilisateurs complémentaires.
- ⑥ Revenez au menu « Mon système » (Fig. 4)

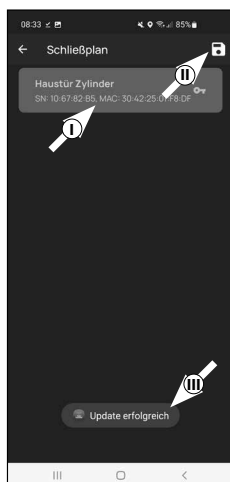

Fig. 3

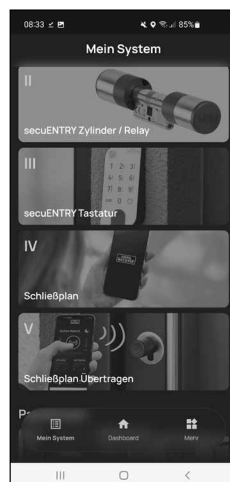

Fig. 4

V - Transmettre plan de fermeture

Remarque : Pour transmettre des données utilisateur et de plan de fermeture, il est indispensable de générer un fichier de programmation qui comprend toutes les données regroupées. Vous créez le fichier de programmation comme suit :

- ① Appuyez dans « Mon système » sur l'élément du menu « V - Transmettre plan de fermeture » (Fig. 4).
- ② Appuyez sur « + » en haut à droite (Fig. 1).
- ③ Sélectionnez le cylindre pour lequel vous voulez transmettre des informations (I) (Fig. 2), puis sur « Fichier prog. » en haut à droite (II) (Fig. 1).

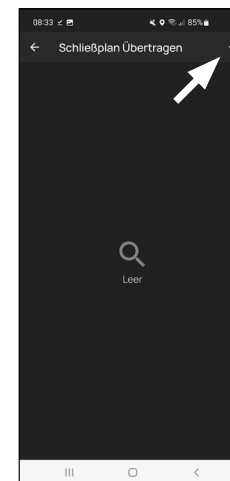

Fig. 1

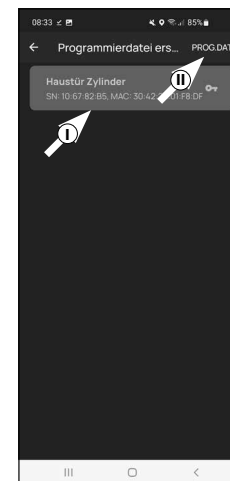

Fig. 2

- ④ Vous êtes prié de vous authentifier avec votre code administrateur. Entrez-le et confirmez par « OK » (Fig. 3).

Remarque : Vous trouverez le code administrateur d'usine sur l'autocollant du code QR du cylindre sous la mention « ADM ».

- ⑤ Au bout d'un petit moment, vous recevez un message selon lequel votre fichier de programmation a été créé. Confirmez par « OK » (Fig. 4).

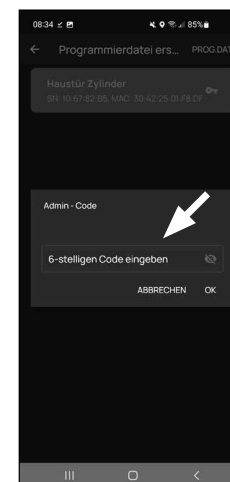

Fig. 3

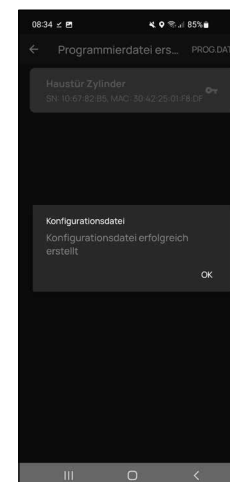

Fig. 4

- ⑥ Appuyez sur le fichier de programmation qui vient d'être créé (I) (Fig. 5) et, dans le menu apparaissant sur « Actualiser unité » (II) (Fig. 5).

Remarque : Si vous avez créé des données pour le clavier, vous serez prié de transmettre d'abord celles-ci (I) (Fig. 6). Continuez pour ce faire directement au point ⑦.

Si vous n'avez pas saisi de données pour le clavier et si cet élément du menu (I) (Fig. 6) n'apparaît pas chez vous, vous pouvez poursuivre directement au point ⑩.

Données du clavier :

- ⑦ Pour la transmission des données du clavier, appuyez sur « 1. Fichier de programmation <Nom clavier> » (Dans cet exemple : « Keypad porte d'entrée ») (I) (Fig. 6).

Remarque : Pour le transfert de données suivant, vous devez vous trouver avec le smartphone à proximité immédiate du clavier.

- ⑧ Vous êtes prié de mettre le clavier en mode programmation (Fig. 7). Vous trouverez les instructions pour ce faire au chapitre « Mettre le clavier en mode programmation » en page 3. Dès que le clavier se trouve en mode programmation, ce qui est visible aux LED clignotant tout autour sur le clavier, appuyez dans l'application sur la touche « LED clignotant tout autour, continuer » (Fig. 7).

- ⑨ Vous êtes prié de vous authentifier avec votre code administrateur. Entrez-le et confirmez par « Départ » (Fig. 8).

Remarque : Vous trouverez le code administrateur d'usine sur l'autocollant du code QR du cylindre sous la mention « ADM » (Fig. 9).

Au bout d'un petit moment, vous recevez un retour selon lequel les données ont été transmises. Confirmez par « OK ».

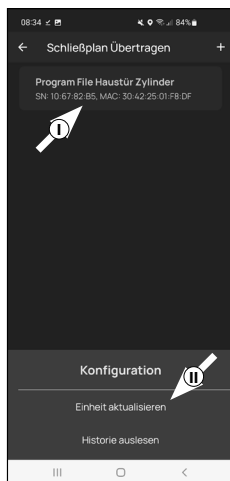

Fig. 5

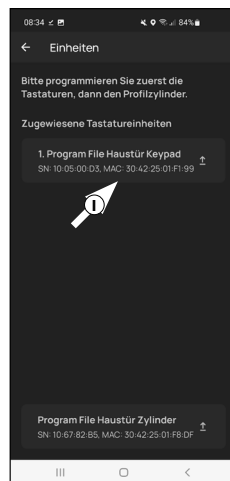

Fig. 6

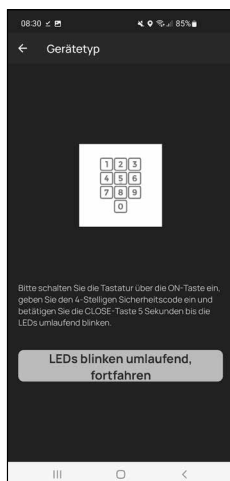

Fig. 7

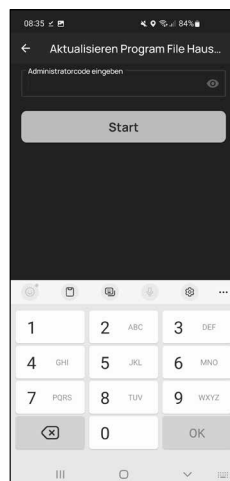

Fig. 8

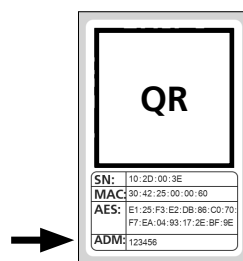

Fig. 9

Autocollant du code QR du cylindre

Données du cylindre :

- ⑩ Pour la transmission des données du cylindre, appuyez sur « Fichier de programmation <Nom cylindre> » (Dans cet exemple « cylindre porte d'entrée ») (Fig. 10).

- ⑪ Vous êtes prié de vous authentifier avec votre code administrateur. Entrez-le et confirmez par « Départ » (Fig. 11).

Remarque : Vous trouverez le code administrateur d'usine sur l'autocollant du code QR du cylindre sous la mention « ADM » (Fig. 12).

- ⑫ Au bout d'un petit moment, vous recevez un retour selon lequel les données ont été transmises. Confirmez par « OK » (Fig. 13).

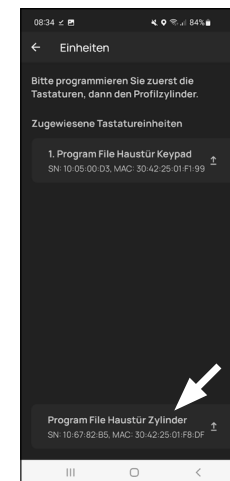

Fig. 10



Fig. 11

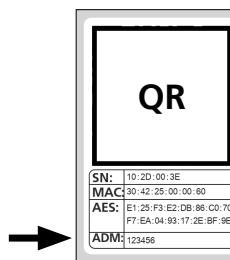

Fig. 12
Autocollant du code QR du cylindre

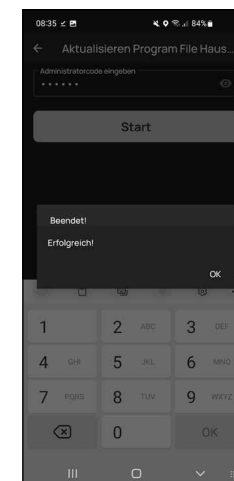

Fig. 13

La configuration est désormais terminée.

Si, à une date ultérieure, vous désirez intégrer d'autres composants dans votre système, modifier des données d'accès ou créer des utilisateurs complémentaires, répétez les étapes décrites aux chapitres concernés.

Veuillez observer ce qui suit : L'ensemble des modifications et ajouts ont lieu dans l'application et doivent être transmis après-coup aux composants secuENTRY respectifs. Les deux derniers chapitres « Plan de fermeture » (page 9) et « Transmettre plan de fermeture » (page 9) doivent être déployés dans tous les cas pour être exploitables dans vos composants.

Utilisation du cylindre et du clavier

Retirez les bandes de protection des batteries du cylindre (Fig. 1) et du clavier (Fig. 2) pour pouvoir les utiliser.



Fig. 1

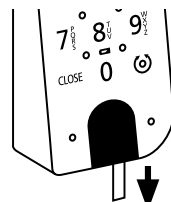

Fig. 2

Ouverture de la serrure secuENTRY

Dès lors que vous avez configuré les médiums d'identification correspondants suivant cette notice, il vous est possible, avec le kit ENTRY 7602 FP, d'ouvrir la serrure par l'application BURGSmart ou par le clavier au moyen du code d'utilisateur ou d'empreintes digitales.

Ouverture de la serrure secuENTRY avec l'application BURGSmart

Pour ouvrir le cylindre ENTRY 7600 CYL et donc aussi la porte, procédez comme suit :

- 1 Ouvrez l'application BURGSmart et appuyez sur le bouton « ACCESS » au milieu (Fig. 1).

Remarque : L'application BURGSmart est programmée de telle sorte que, lorsque plus d'un cylindre est utilisé, elle se connecte automatiquement au cylindre qui se trouve à la plus courte distance du smartphone. Cela signifie que chacun de vos cylindres peut être ouvert avec le bouton « ACCESS ».

- 2 Le cylindre est maintenant dégagé et la serrure peut être ouverte (Fig. 2) ou fermée (Fig. 3).

Remarque : En fonction de la butée de la porte, le sens de rotation peut être inversé.

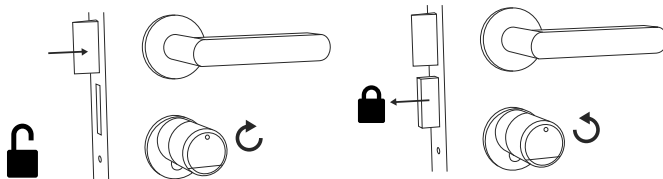

Fig. 2

Fig. 3

Ouverture de la serrure secuENTRY par le clavier (code d'utilisateur)

- 1 Activez le clavier en appuyant sur la touche ON (Marche) ou sur la touche CLOSE (I) (Fig. 4).

Une entrée « Ouvert » (touche ON) ou « Fermé » (touche CLOSE) est générée dans l'historique du cylindre. Les événements « Ouvrir » et « Fermer » peuvent ainsi être distingués dans l'historique.

Remarque : Vous trouverez des détails complémentaires à propos de la fonction historique dans la notice principale, sur notre site web (voir lien sur la page de couverture).

- 2 Tapez votre code administrateur à 6 positions ou code d'utilisateur programmé (II) (Fig. 4).

Remarque : Vous trouverez des détails complémentaires à propos des codes administrateur et d'utilisateur aux chapitres « Code QR/Code administrateur » à la page 2 et « Créer et gérer utilisateurs » à la page 7, ainsi que dans la notice principale, sur notre site web (voir lien sur la page de couverture).

- 3 Si la combinaison de chiffres saisie est correcte, l'icône d'état du cylindre (⊙) s'allume et la porte peut être déverrouillée (Fig. 5) ou verrouillée (Fig. 6).

Remarque : En fonction de la butée de la porte, le sens de rotation peut être inversé.

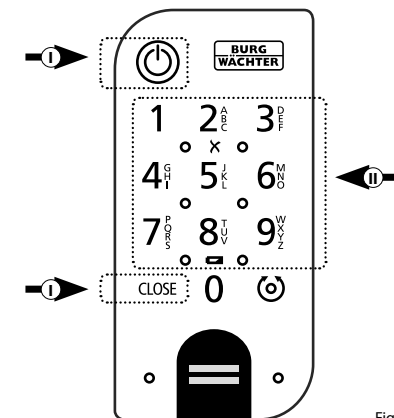

Fig. 4

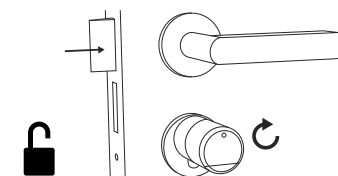

Fig. 5

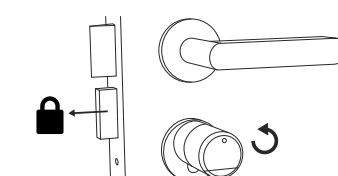

Fig. 6

Ouverture de la serrure secuENTRY par le clavier (empreintes digitales)

- 1 Activez le clavier en appuyant sur la touche ON (Marche) ou sur la touche CLOSE (Fig. 7).

Une entrée « Ouvert » (touche ON) ou « Fermé » (touche CLOSE) est générée dans l'historique du cylindre. Les événements « Ouvrir » et « Fermer » peuvent ainsi être distingués dans l'historique.

- ! **Remarque :** Vous trouverez des détails complémentaires à propos de la fonction historique dans la notice principale, sur notre site web (voir lien sur la page de couverture).

- 2 Passez le bout de votre doigt enregistré de haut en bas sur le champ du capteur (Fig. 8).

- ! **Remarque :** Vous trouverez des détails complémentaires à propos des codes administrateur et d'utilisateur aux chapitres « Code QR/Code administrateur » à la page 2 et « Créer et gérer utilisateurs » à la page 7, ainsi que dans la notice principale, sur notre site web (voir lien sur la page de couverture).

- 3 Si la combinaison de chiffres saisie est correcte, l'icône d'état du cylindre (🔒) s'allume et la porte peut être déverrouillée (Fig. 9) ou verrouillée (Fig. 10).

- ! **Remarque :** En fonction de la butée de la porte, le sens de rotation peut être inversé.

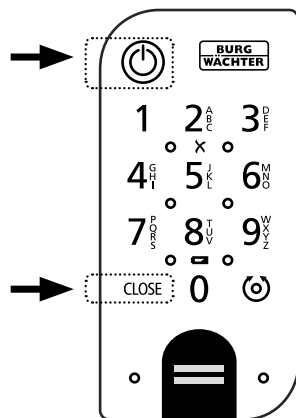

Fig. 7

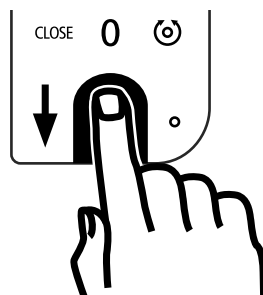

Fig. 8

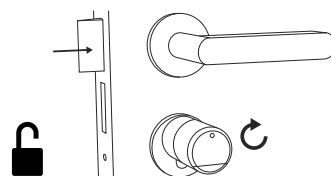

Fig. 9

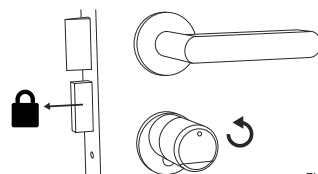

Fig. 10

Ouverture de la serrure secuENTRY avec la serrure d'urgence

Si les piles devaient être entièrement déchargées dans le cylindre de serrure, il serait encore possible de l'ouvrir mécaniquement avec la clé. La serrure d'urgence se trouve sur la face extérieure, sous l'épaule du bouton.

- ! **Remarque :** Une fois que vous avez exécuté toutes les étapes de montage de cette notice, la serrure d'urgence se situe derrière un couvercle et n'est pas directement visible.

- 1 Pour ouvrir la serrure, ouvrez la clé de secours au niveau de la charnière puis engagez-la dans la fente pratiquée dans le couvercle de la serrure d'urgence (Fig. 11).

- 2 Tournez la clé à 90 degrés dans le sens des aiguilles d'une montre. Tournez alors éventuellement le bouton extérieur un peu vers la droite et la gauche pour dégager le mécanisme. Après deux rotations complètes au maximum du bouton du cylindre, la serrure est ouverte.

- 3 Une fois la porte ouverte, tournez à nouveau la clé de secours dans sa position initiale (90 degrés dans le sens des aiguilles) et ôtez-la.

- 4 Pour que le cylindre de serrure revienne dans sa position de fermeture normale, faites faire au bouton extérieur deux tours complets dans deux directions. Ainsi, le mécanisme s'enclenche et la serrure d'urgence est entièrement fermée.

- ! **Remarque :** L'utilisation de la serrure d'urgence provoque l'effritement de l'ébauche du trou de clé, sur le couvercle de la serrure d'urgence. Un second couvercle est joint au kit afin de pouvoir le remplacer pour des raisons visuelles.

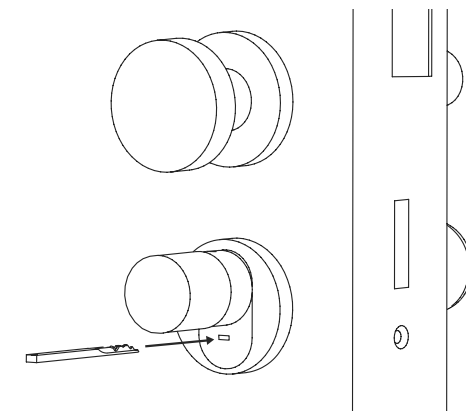

Fig. 11

- ! **Attention :** Veuillez noter que la serrure d'urgence n'est conçue que pour des ouvertures d'urgence. Veuillez ne pas l'employer comme une solution alternative durable aux possibilités de fermeture normale.

Montage ENTRY easy 7600 CYL

Vous trouverez ci-après les instructions de montage du produit ENTRY easy 7600 CYL. Veuillez lire ces instructions attentivement avant de procéder au montage.

- Retirez le cylindre de serrure existant en desserrant la vis de fixation dans la porte et en retirant le cylindre à l'aide de la clé insérée (Fig. 1).

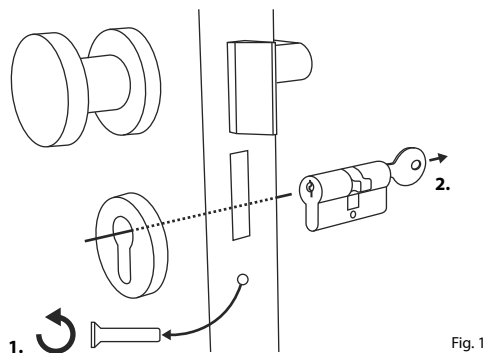

Fig. 1

- Les boutons intérieur et extérieur sont dévissés et fixés avec un goujon fileté intégré dans le bouton tournant. Retirez les deux goujons filetés des deux boutons à l'aide de la clé à six pans fournie (Fig. 2).

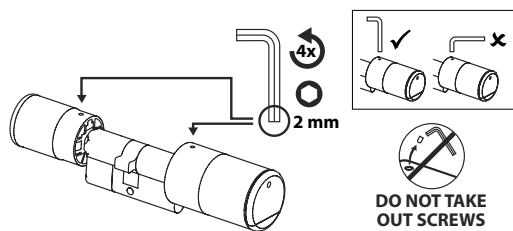

Fig. 2

- Retirez complètement le bouton de la face extérieure et reculez le bouton de la face intérieure aussi loin que possible (Fig. 3).

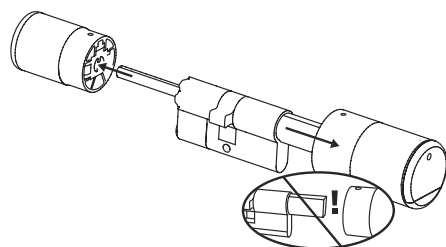

Fig. 3

! Astuce : Vous identifiez le bouton sur la face intérieure au compartiment des piles qu'il comprend. Faites attention au couvercle du compartiment des piles avec le trou de vis (voir graphique).

! Attention : Le bouton sur la face intérieure ne doit pas être retiré. N'essayez pas de le retirer par la force, car le retrait du bouton par l'axe détruirait l'électronique. Le goujon fileté du bouton sert de sécurité anti-arrachement.

- 4 Selon l'épaisseur de la porte, des adaptateurs peuvent être nécessaires.

Si la distance entre la vis de fixation et la face extérieure de la porte (Fig. 4) atteint...

- < 43 mm = Pas besoin d'adaptateur (Fig. 5)
- 44 - 53 mm = Adaptateur 1 nécessaire (Fig. 6)
- 54 - 59 mm = Adaptateurs 1 et 2 nécessaires (Fig. 7)

Après avoir fixé l'adaptateur 1 (voir ci-dessus), poussez aussi l'adaptateur 2 sur l'axe de la serrure. Vissez-le avec la vis 2,9x13 jointe.

- 5 Poussez le cylindre depuis la face intérieure de la porte dans la serrure encastrée de la porte. Poussez le couvercle de la serrure d'urgence vers l'extérieur sur l'arbre de la serrure (Fig. 8).

! Remarque : Avant le montage du couvercle, on doit retirer les films de protection des coussinets adhésifs sur la face arrière du couvercle afin que les trois coussinets adhèrent au couvercle en toute sécurité au niveau de la découpe/porte.

! Remarque : L'utilisation de la serrure d'urgence provoque l'effritement de l'ébauche du trou de clé, sur le couvercle de la serrure d'urgence. Un second couvercle est joint au kit afin de pouvoir le remplacer pour des raisons visuelles.

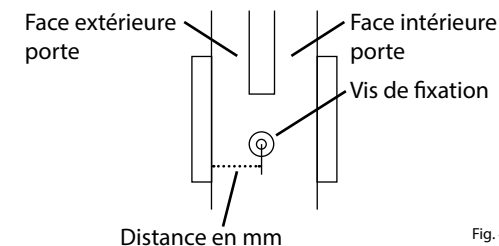

Fig. 4

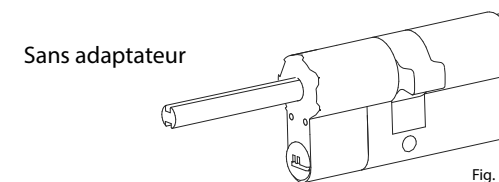

Fig. 5

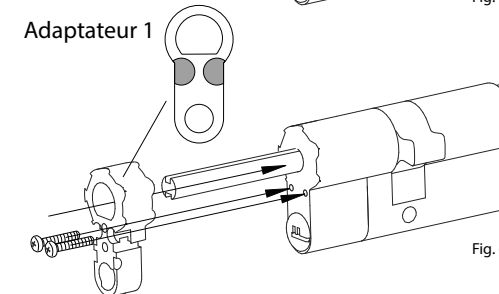

Fig. 6

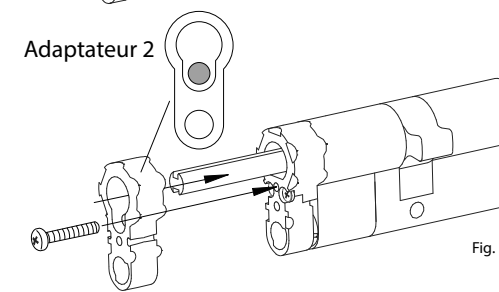

Fig. 7

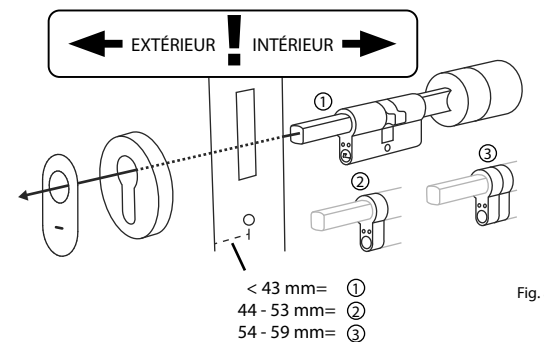

Fig. 8

- ⑥ Vissez le cylindre dans la porte et poussez les boutons intérieur et extérieur jusqu'à la surface de la porte (Fig. 9).

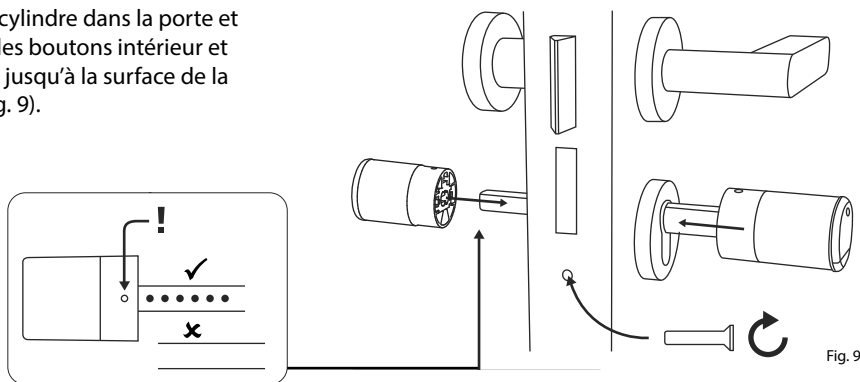

Fig. 9

- ⑦ Révissez les goujons filetés dans les deux boutons (Fig. 10).

! **ATTENTION** : Assurez-vous que le bouton reste à une distance d'au moins un millimètre de la porte.

Attention : Utilisez pour ce faire la face longue de la clé à six pans. Tournez la vis sans trop de force (couple max. env. 0,4 Nm) dans le sens des aiguilles d'une montre.

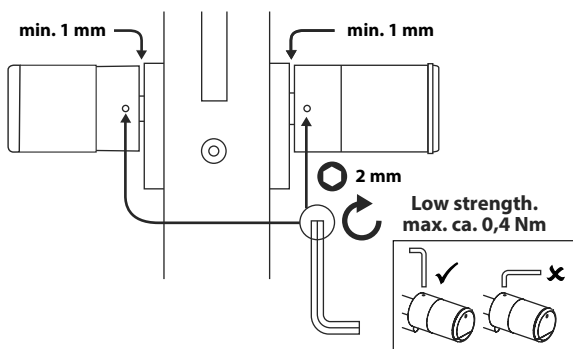

Fig. 10

- ⑧ Si vous ne l'avez pas encore fait, retirez la bande de protection des batteries du compartiment des piles sur le bouton intérieur (Fig. 11).

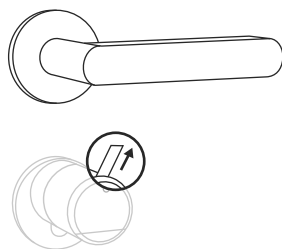

Fig. 11

Montage ENTRY 7712 Keypad FP

Vous trouverez ci-après les instructions de montage de l'ENTRY 7712 Keypad FP.

Vous avez le choix entre deux options pour l'installation. Vous pouvez **boulonner** le support mural de l'ENTRY 7712 Keypad FP ou le **coller** directement au mur.

Veillez lire ces instructions attentivement avant de procéder au montage.

Montage ENTRY 7712 Keypad FP – Test de fonctionnement avant le montage

! ATTENTION :

Techniquement, la distance entre le cylindre et le clavier peut être de quatre mètres au maximum. Toutefois, cette distance maximale peut varier en fonction des circonstances extérieures. Pour vous assurer que le clavier fonctionne correctement dans la position souhaitée, vous devez le tester **avant d'entamer le montage**.

- ① Maintenez le clavier à l'emplacement de montage souhaité (Fig. 1).

- ② Saisissez votre code administrateur ou code d'utilisateur et contrôlez si le cylindre est activé (Fig. 2).

! **Remarque** : Le code administrateur, si vous ne l'avez pas déjà modifié, se trouve sur l'autocollant du code QR joint au cylindre secuENTRY (Fig. 3). Apprenez comment créer un code d'utilisateur au chapitre « Créer et gérer utilisateurs » en page 7.

- ③ Si le cylindre peut être activé, la puissance du signal est suffisante et vous pouvez monter le clavier à l'emplacement souhaité. Sinon, réessayez avec une distance plus courte entre le cylindre et le clavier.

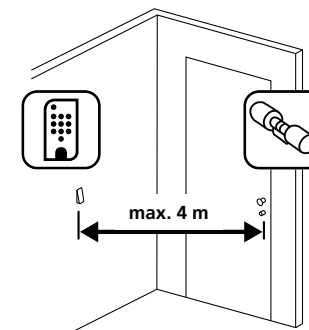

Fig. 1



Fig. 2

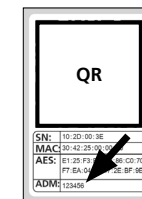
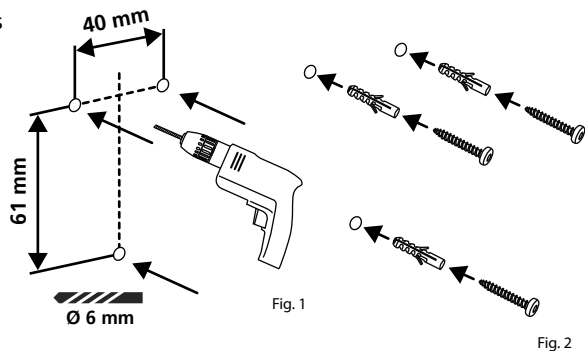

Fig. 3 : Autocollant du code QR pour cylindre secuENTRY. Code administrateur attribué en usine

Montage ENTRY 7712 Keypad FP – Vissé

① Percez trois trous selon les dimensions indiquées sur l'illustration. Utilisez un foret de diamètre 6 mm (Fig. 1).



② Insérez les chevilles fournies dans les trous et vissez-y les vis également incluses (Fig. 2).

③ Retirez la vis de la face inférieure du clavier à l'aide du tournevis Tx8 fourni et retirez le compartiment des piles vers le bas (Fig. 3).

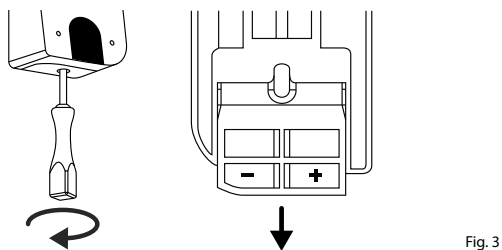

④ Placez le clavier sur les têtes de vis comme représenté dans l'illustration (Fig. 4).

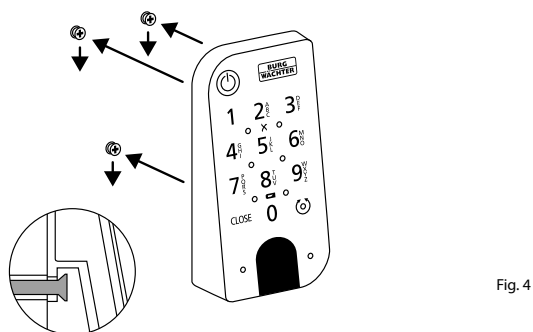

⑤ Remplacez le compartiment des piles dans le boîtier et vissez-le fermement (Fig. 5).

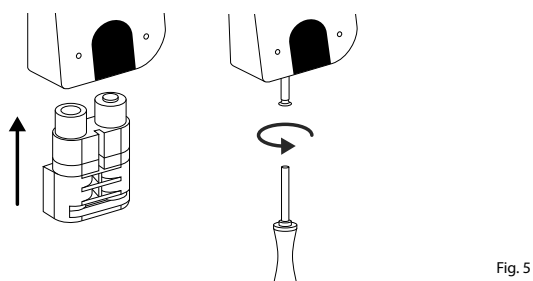

Montage ENTRY 7712 Keypad FP – Collé

① Nettoyez la surface sur laquelle vous souhaitez fixer le clavier (Fig. 6).

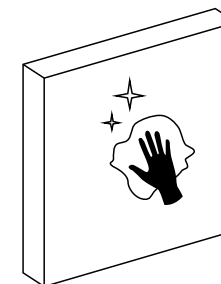

② Collez les coussinets adhésifs joints aux positions représentées sur le plan et retirez les pellicules de support (Fig. 7).

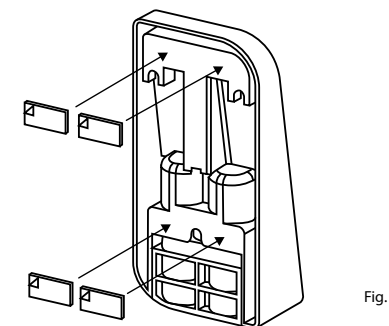

③ Collez le clavier à la position souhaitée sur le mur (Fig. 8).

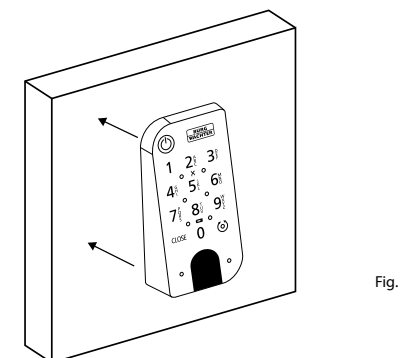

④ Appuyez fermement le clavier contre le mur pendant environ une minute (Fig. 9).

! **Attention :**
N'exercez la pression que sur les bords extérieurs du boîtier. Pour éviter d'endommager l'électronique, n'exercez pas de pression sur la surface du clavier.

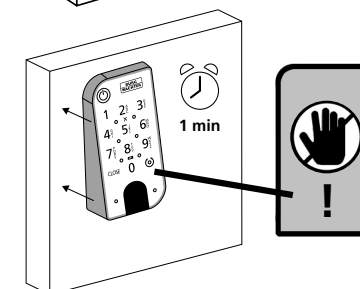

Indication du niveau de charge et remplacement des piles

Cylindre ENTRY 7600 CYL

Chaque fois qu'un cylindre secuENTRY est activé par l'application BURGsmart, l'état respectif de la batterie s'affiche à votre intention (Fig. 1). Lorsque la capacité des piles dans le cylindre commence à faiblir, changez-les dès que possible.

! Remarque : Les piles se trouvent dans le bouton du cylindre **sur la face intérieure** de la porte. Si vous ignorez l'état de la batterie et si celle-ci est entièrement déchargée, vous ne pourrez plus ouvrir le cylindre que de l'extérieur par la serrure d'urgence. Vous trouvez des remarques au chapitre « Ouvrir la serrure secuENTRY avec la serrure d'urgence » en page 12.

Les instructions pour le remplacement des piles sont indiquées ci-dessous :

① Avec le tournevis TX8 fourni, retirez la vis sur la face intérieure de la porte à l'extrémité avant du bouton et ouvrez le couvercle. On peut faire tourner la vis seulement jusqu'à l'ouverture du couvercle, elle ne tombe pas. (Fig. 2).

② Retirez les anciennes piles et éliminez-les dans les règles de l'art.

! Astuce : Reportez-vous à la page 18 de cette notice pour des instructions sur l'élimination dans les règles de l'art.

③ Insérez deux nouvelles piles. Veillez à respecter la polarité correcte selon le plan (Fig. 3).

④ Remplacez le couvercle avant et vissez-le fermement (Fig. 4).

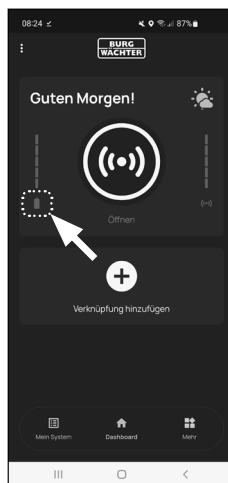

Fig. 1

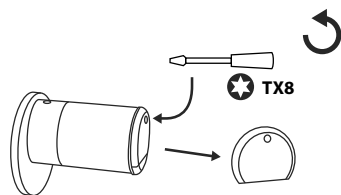

Fig. 2

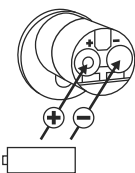

Fig. 3

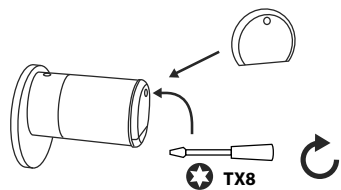

Fig. 4

Clavier ENTRY 7712 Keypad FP

Le système surveille la tension de batterie du clavier et du cylindre. Dès que la tension de batterie atteint une valeur critique, l'utilisateur en est informé. Si l'icône d'état de la batterie sur le clavier s'allume (Fig. 5), les piles doivent être remplacées dès que possible.

! Astuce : Nous recommandons de toujours remplacer les piles du cylindre et du clavier en même temps. Cependant, vous pouvez également contrôler l'état de la batterie du cylindre séparément à tout moment. L'état actuel de la batterie s'affiche sur l'écran principal de l'application BURGsmart (Fig. 6).

① Les instructions pour le remplacement des piles sont indiquées ci-dessous :

Retirez la vis de la face inférieure du clavier à l'aide du tournevis Tx8 fourni (Fig. 7) et retirez le compartiment des piles vers le bas (Fig. 8).

② Retirez les anciennes piles et éliminez-les dans les règles de l'art.

! Astuce : Reportez-vous à la page 18 de cette notice pour des instructions sur l'élimination dans les règles de l'art.

③ Insérez deux nouvelles piles. Faites attention à la polarité correcte selon le dessin à droite (Fig. 9).

Remplacez le compartiment des piles dans le boîtier et vissez-le fermement (Fig. 10).

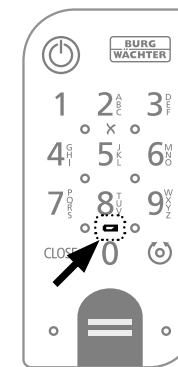

Fig. 5

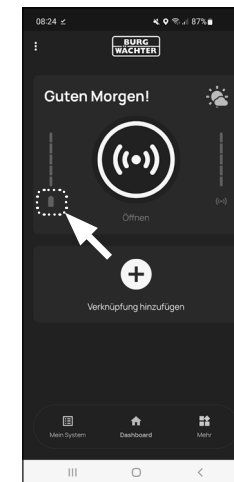

Fig. 6

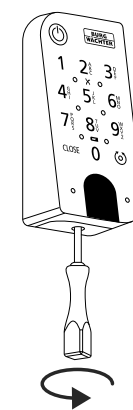

Fig. 7

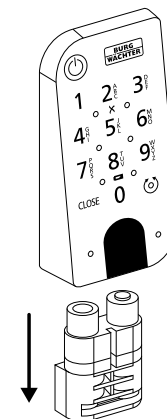

Fig. 8

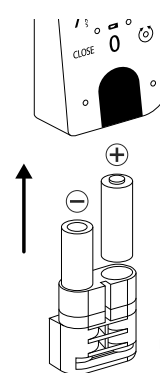

Fig. 9

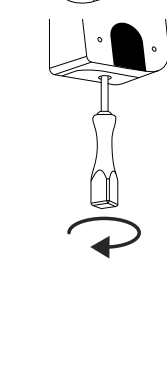

Fig. 10

Compatibilité avec d'autres produits secuENTRY

Qu'il s'agisse d'une porte d'entrée, de plusieurs portes ou d'un système de fermeture complet : avec le système modulaire secuENTRY, vous pouvez facilement assembler votre système individuel.

Votre cylindre *ENTRY 7600 CYL* peut être complété par les composants suivants :



Fig. 1

Keypad secuENTRY ENTRY 7711 PIN / 7712 FP

Le clavier *ENTRY 7711 Keypad PIN* permet d'ouvrir et de fermer la porte avec un code d'utilisateur à 6 positions. En plus aussi avec empreintes digitales, avec l'*ENTRY 7712 Keypad FP*.

Ce kit *ENTRY 7602 FP* comprend déjà un clavier *ENTRY 7712 Keypad FP*.

ENTRY 7711 PIN :
4003482507117

**Plus d'informations
sur notre site web :**



ENTRY 7712 FP :
4003482507124

**Plus d'informations
sur notre site web :**



Fig. 2

Keypad secuENTRY ENTRY 7722 FP

Le clavier avec écran *ENTRY 7722 FP* vous permet d'ouvrir avec un code d'utilisateur à 6 positions ou des empreintes digitales.

ENTRY 7722 FP :
4003482507223

**Plus d'informations
sur notre site web :**



Fig. 3

Télécommande secuENTRY ENTRY sE-Key 7713

Avec la télécommande *ENTRY sE-Key 7713*, le cylindre peut être ouvert en toute simplicité en appuyant sur un bouton. Les transmissions sont cryptées à un niveau de sécurité très élevé (cryptage AES).

Numéro d'article :
4003482507131

**Plus d'informations
sur notre site web :**



Fig. 4

Transpondeur secuENTRY ENTRY 7710 RFID

Le transpondeur passif moderne sert d'ouvre-porte avec transfert de données sans contact.

Attention : Pour l'utiliser avec le cylindre *ENTRY 7600 CYL*, il faut en plus le complément *Extendeur RFID ENTRY 7174*.

Numéro d'article :
4003482568200

**Plus d'informations
sur notre site web :**



Fig. 5

Complément secuENTRY Extendeur RFID ENTRY 7174

Lecteur pour transpondeur RFID. Peut être utilisé pour des cylindres ou, en combinaison avec un *ENTRY 7171 Relay*, pour des appareils électroniques externes.

Numéro d'article :
4003482501740

**Plus d'informations
sur notre site web :**



Fig. 6

Complément secuENTRY ENTRY 7171 Relay

Unité de commande électronique pour l'activation d'appareils électriques externes (portails coulissants, barrières, sources lumineuses, etc.).

Numéro d'article :
4003482506707

**Plus d'informations
sur notre site web :**



Fig. 7

Complément secuENTRY ENTRY 5670 Bridge

Votre nouvelle liberté : Avec le secuENTRY Bridge, ouvrez votre porte par Internet pendant que vous êtes en déplacement.

Numéro d'article :
4003482562802

**Plus d'informations
sur notre site web :**



Fig. 8

Complément secuENTRY ENTRY 7172 REMOTE

Pour un déclenchement à distance automatique. Commande de moteurs de garages électroniques, systèmes d'alarme, etc.

Numéro d'article :
4003482501726

**Plus d'informations
sur notre site web :**



Fig. 9

Logiciel Windows secuENTRY Logiciel ENTRY 7750 Light

permet une gestion agréable des utilisateurs pouvant comprendre jusqu'à 15 utilisateurs et 8 serrures.

Numéro d'article :
4003482507506

**Plus d'informations
sur notre site web :**



Fig. 10

Logiciel Windows secuENTRY Logiciel ENTRY 7783 Pro

Spécialement conçu pour les entreprises et les administrations. En effet, il permet de gérer jusqu'à 2000 utilisateurs et jusqu'à 1000 portes par mandant (base de données) ou jusqu'à 500 portes en mode hôtel.

Numéro d'article :
4003482507834

**Plus d'informations
sur notre site web :**





secuENTRY easy
ENTRY 7602 FP

BURG-WÄCHTER KG
Altenhofer Weg 15
58300 Wetter
Germany
www.burg.biz

BD Première configuration ENTRY easy 7602 FP FR HBG/SWI 200423

www.burg.biz