



**BURG
WÄCHTER**

SecuTronic



Für Tresorschlösser
mit Komfort-Öffnung
per Fingerprint

BURG-WÄCHTER KG
Altenhofer Weg 15
58300 Wetter
Germany

Language

<i>de</i>	Deutsch	2
<i>en</i>	English	9
<i>fr</i>	Français	16
<i>nl</i>	Nederlands	23
<i>it</i>	Italiano	30
<i>cs</i>	Česky	37
<i>sk</i>	Slovenský	44
<i>hu</i>	Magyar	51
<i>ro</i>	Românesc	58
<i>pt</i>	Português	65
<i>dk</i>	Dansk	72
<i>fi</i>	Suomalainen	79
<i>no</i>	Norsk	86
<i>sv</i>	Svenska	93
<i>pl</i>	Polski	100
<i>sl</i>	Slovensko	107
<i>es</i>	Espanol	114
<i>bg</i>	български	121
<i>hr</i>	Hrvatski	128
<i>ru</i>	русский	135
<i>el</i>	Ελληνικά	142
<i>et</i>	Eestlane	149
<i>lv</i>	Latvietis	156
<i>tr</i>	Türk	163
<i>lt</i>	Lietuvis	170

Uppbyggnad

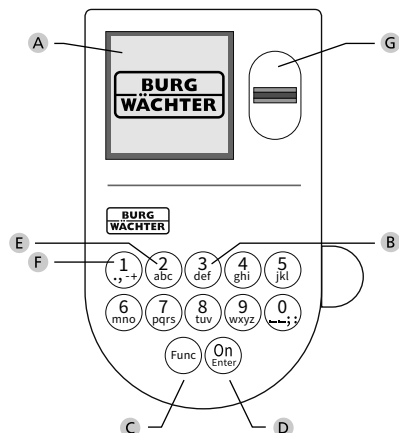

A Display

B Sifferknappar

Siffrorna "1"- "0" används för inmatning, t.ex. för att mata in koden.

C "Func"-knappen

"Func"-knappen anpassar sin funktion till situationen. Antingen går man genom att trycka på knappen till föregående meny nivå, tar man bort ett inmatat tecken eller hoppar till huvudmenyn. Displayen visar knappens aktuella funktion (se avsnitt 3).

D "On/Enter"-knappen

On/Enter"-knappen startar systemet eller väljer den aktuella menyposten.

E "1"-knappen

Om det finns flera valmöjligheter kan man rulla uppåt med denna knapp. Om detta är möjligt anges det i displayen (se avsnitt 3).

F "2"-knappen

Om det finns flera valmöjligheter kan man rulla nedåt med denna knapp. Om detta är möjligt anges det i displayen (se avsnitt 3).

G Fingerprint-sensor

Fingerprint-sensorn kan användas för att spara fingeravtryck eller för att öppna säkerhetsskåpet.

Bästa kund,

Tack för att du har valt ett säkerhetsskåp med SecuTronic-elektronik från BURG-WÄCHTER. Denna elektronik är certifierad enligt ECB klass A. Du har införskaffat en produkt som uppfyller extremt höga säkerhetskrav och som har utvecklats och tillverkats i enlighet med de senaste tekniska standarderna. Detta lås är certifierat enligt EN 1300:2018. (Värdeförvaringsklassificering av högsäkerhetslås enligt motståndskraft mot obehörigt öppnande).

Viktigt: Läs hela bruksanvisningen före programmeringen och förvara den sedan på en säker plats för framtida behov.

Vi hoppas att du kommer att få mycket glädje av ditt nya BURG-WÄCHTER säkerhetsskåp.
Ditt Burg-Wächter KG

Allmänt

Aktivering

Elektroniken slås på med On/Enter -knappen på knappsatsen. Den börjar därefter lysa. Samtidigt visar displayen BURG-WÄCHTER-logotypen ett ögonblick innan rutan för inmatning av pinkoden resp. Fingerprint visas.

Språk

Menyn i displayen är tillgänglig på tolv språk och kan ställas in i menyposten Språk. En närmare förklaring finns i kapitlet "Menyn Språk/Language".

Spärrtider

Som säkerhet mot manipulering spärrar låselektroniken åtkomsten till säkerhetsskåpet när fel sifferkod eller fel fingeravtryck angavs femton gånger i följd. Under denna spärrtid räknas återstående tid ner på skärmen. Säkerhetsskåpet kan inte öppnas under denna tid, inte heller med giltig användar- eller administratörskod.

Ökat inbrottskydd

Se till att koderna inte hamnar i obehövade händer. Förvara därför koderna på ett säkert ställe, så att endast befogade personer har tillgång till dem. Om man förlorar en kod måste låset ställas om till en ny kod.

- Fabrikskoden kan ändras genast när låset har tagits i bruk.
- Enkla koder som är lätta att gissa (t.ex. 1-2-3-4-5-6) får inte användas.
- Personliga uppgifter (t.ex. födelsedagar) eller andra uppgifter som man kan gissa sig till om man känner kodinnehavaren får inte användas som kod.
- Efter kodbyte bör låset kontrolleras flera gånger med öppen säkerhetsdörr.

OB: Alla ändringar av administratörskoden, fabrikskoden och användarkoden måste utföras när förvaringsboxens dörr är öppen! När låssystemet har ställts om till en ny kod måste det aktiveras flera gånger med den nya koden och öppen dörr.

Inmatningsmöjligheter

Sifferknappar:

Siffrorna "1"- "0" används för inmatning, t.ex. för att mata in koden.

"Func"-knapp:

"Func"-knappen anpassar sin funktion till situationen. Antingen växlar man till föregående meny nivå, tar man bort ett inmatat tecken eller så växlar man till huvudmenyn genom att trycka på knappen. Displayen visar knappens aktuella funktion.

"On/Enter"-knappen:

"On/Enter"-knappen startar systemet eller väljer den aktuella menyposten.

Knapparna "1" och "2":

Om det finns flera valmöjligheter kan man rulla uppåt och nedåt med dessa knappar. Om detta är möjligt anges det i displayen med motsvarande pilar.

Fingerprint-sensor:

Fingerprint-sensorn kan användas för att spara fingeravtryck eller för att öppna säkerhetsskåpet.

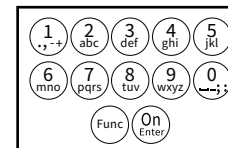

Display

- A Anger om man med knappen **Func** kan ångöra senaste inmatning (◀) eller hoppa till huvudmenyn (M).
- B (2:▼) visas, när man kan rulla nedåt med knappen "2".
- C (1:▲) visas när man kan rulla uppåt med knappen "1".
- D (🔋) anger batteriets laddningsnivå.
- E (🔒/🔓) anger om låset har frigivit låsningen och säkerhetsskåpet därmed kan öppnas.

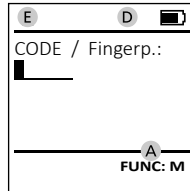
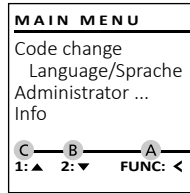

Öppna

Öppna med pinkod

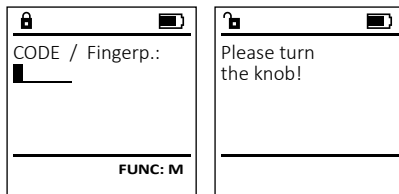

- Slå på låset med **On/Enter**-knappen.
- Mata in den 6-siffriga pin-koden (fabriksinställd till "1-2-3-4-5-6").
- På displayen visas "Please turn the knob!" (Manövrera vridknappen!)
- Vrid på knappen.

Öppna med fingeravtryck (Komfortöppning)

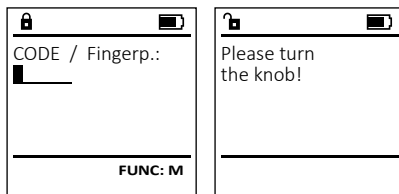

- Slå på låset med **On/Enter**-knappen.
- Dra ett finger som har lärts in uppifrån och ner på mitten av sensorn.
- På displayen visas "Please turn the knob!" (Manövrera vridknappen!)
- Vrid på knappen.

Öppna med tillträdeskombinationer

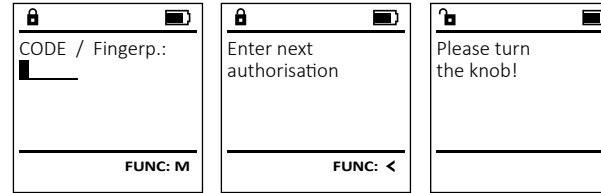

- Slå på låset med **On/Enter**-knappen.
- Dra ett finger som har lärts in uppifrån och ner på mitten av sensorn.
- Om du har konfigurerat ytterligare ett auktoriseringskrav (Code eller Fingerprint) visas informationen "Enter next authorisation" (Signifikans inte uppnådd) på displayen. Ange begärd kompletterande auktorisering (Code eller Fingerprint).
- Om du har konfigurerat ett tredubbel auktoriseringskrav (3 pinkoder), visas informationen "Enter next authorisation" (Signifikans inte uppnådd) ännu en gång på displayen. Mata in den 6-siffriga pinkoden.
- På displayen visas "Please turn the knob!" (Manövrera vridknappen!)
- Vrid på knappen.

Stänga

När du har stängt säkerhetsskåpet måste du manuellt föra vridknappen till utgångsläget. Säkerställ att vridknappen befinner sig i samma position som följande bild visar.

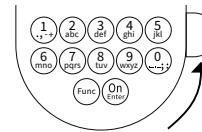

Menystruktur

Menystrukturens uppbyggnad

- Kodändring
 - > Användare
 - > Lägga till
 - > Lägga till kod
 - > Lägga till finger
 - > Tillordna
 - > Tillordna kod
 - > Tillordna finger
 - > Radera
- Administratör
 - > Tidsfunktioner
 - > Ställa in tiden
 - > Ställa in datum
 - > Automatisk ST / VT
 - > Fördröjningstid

> Programmering

- > Databas uppdatering
- > Firmware uppdatering
- > Omorganisera

> Procedurer

- > Visa
- > Spara

> Setup

- > Logga in
- > FP-Reset
- > Generera AES-Key

• Info

- > System-info
- > Systemcheck

Beskrivning av menyfunktionerna

Meny Kodändring

Ändring av administratorkoden samt användarkoder. Vi vill upplysa om att den fabriksinställda administratörskoden av säkerhetsskäl måste ändras till en egenväld kod.

- Slå på låset med **On/Enter**-knappen.
- Tryck därefter på **Func**.
- "Main menu" (Huvudmenyn) visas.
- Bekräfta med **On/Enter**.
- Med knapp 1 resp. 2 kan du nu rulla tills den administratör/användare vars kod ska ändras är markerad.
- Bekräfta med **On/Enter**.
- Ange den giltiga gamla koden eller fabrikskoden via knappsatsen och tryck sedan på **On/Enter**.
- Ange den nya koden med knappsatsen och bekräfta med **On/Enter**.
- Upprepa inmatningen och bekräfta på nytt med **On/Enter**.
- Vid korrekt inmatning visas "Code change completed!" (Koden ändrades).
- Tryck på valfri knapp.

Obs: Första gången ett säkerhetsskåpslås tas i drift efterfrågas dagens datum och aktuellt klockslag:

- Inmatning av dagen (2-siffrig).
- Inmatning av månad (2-siffrig).
- Inmatning av år (2-siffrig).
- Inmatning av timme (2-siffrig).
- Inmatning av minuter (2-siffrig).

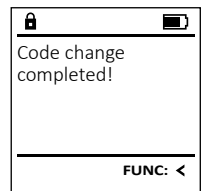
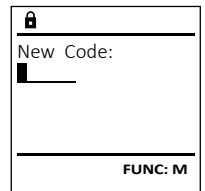
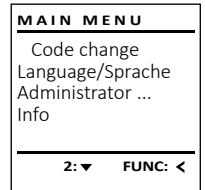

Meny Språk/Language

- Slå på låset med On Enter -knappen.
- Tryck därefter på Func .
- "Main menu" (Huvudmenyn) visas.
- Rulla med knapp 1 resp. 2 tills menypost "Language" (Språk) är markerad.
- Bekräfta med On Enter .
- "Main menu / language" (Huvudmeny/Språk).
- Rulla med knapp 1 resp. 2 tills önskat språk är markerat.
- Bekräfta med On Enter .
- "Data has been saved!" (Uppgifterna sparades!) visas
- Tryck på valfri knapp.

```
MAIN MENU
Code change
Language/Sprache
Administrator ...
Info
1:▲ 2:▼ FUNC: <
```

```
LANGUAGE
Čeština
Deutsch
English
Español
1:▲ 2:▼ FUNC: <
```

Meny Administratör

Denna meny har flera undermenyer för gruppering av funktioner. Funktionerna i detta avsnitt kan endast användas fullt ut med administratörskod.

```
MAIN MENU
Code change
Language/Sprache
Administrator ...
Info
1:▲ 2:▼ FUNC: <
```

Meny Administratör/Användare

Meny Administratör/Användare/Lägga till

Undermeny Administratör / Användare / Lägga till / Lägga till kod

- Slå på låset med On Enter -knappen.
- Tryck därefter på Func .
- "Main menu" (Huvudmenyn) visas.
- Rulla med knapp 1 resp. 2, tills menyposten "Administrator" (Administratör) är markerad.
- Bekräfta med On Enter .
- "Main menu / Administrator" (Huvudmeny / Administratör) visas.
- Bekräfta med On Enter .
- "Main menu / Administrator / User" (Huvudmeny / Administratör / Användare) visas.
- Bekräfta med On Enter .
- "Main menu / Administrator / User / Create" (Huvudmeny / Administratör / Användare/Lägga till) visas.
- Bekräfta med On Enter .
- Mata in administratörskoden för att få erforderlig behörighet.

```
USER
Create
Assign
Delete
2:▼ FUNC: <
```

```
USER.0001 CD
Combination: [FP]
FUNC: M
```

- Nästa fria lagringsplats visas (t.ex. USER.0002 CD).
- Ange in den nya 6-siffriga koden med knappsatsen och bekräfta med On Enter .
- Rulla genom kombinationsmöjligheterna med knapp 1 resp. 2. Man kan välja mellan:
 - [-] Ingen kombination
 - [1/2] Kombination med 2 koder
 - [1/3] Kombination med 3 koder
 - [FP] Kombination med ett fingeravtryck
- Bekräfta tre gånger med On Enter om du inte har valt någon kombination.
- Om du har valt kombinationen "FP", lär in ditt fingeravtryck så som det beskrivs i undermenyn "Administrator / User / Create / Create fingerprint" (Administratör / Användare / Lägga till / Lägga till finger).

Undermeny Administratör / Användare / Lägga till / Lägga till finger

- Slå på låset med On Enter -knappen.
- Tryck därefter på Func .
- "Main menu" (Huvudmenyn) visas.
- Rulla med knapp 1 resp. 2, tills menyposten "Administrator" (Administratör) är markerad.
- Bekräfta med On Enter .
- "Main menu / Administrator" (Huvudmeny / Administratör) visas.
- Bekräfta med On Enter .
- "Main menu / Administrator / User" (Huvudmeny / Administratör / Användare) visas.
- Bekräfta med On Enter .
- "Main menu / Administrator / User / Create" (Huvudmeny / Administratör / Användare/Lägga till) visas.
- Rulla med knapp 1 resp. 2 tills menypost "Lägga till finger" är markerad.
- Bekräfta med On Enter .
- Mata in administratörskoden för att få erforderlig behörighet.
- "Create Finger" (Lägga till finger) visas.
- Dra fingret upprepade gånger uppifrån och ner på mitten av sensorn.
- Antingen uppmanas du att upprepa proceduren (vid felmeddelanden, se sidan 99), eller du får meddelandet "USER.XXXX FP created!" (USER.XXXX FP har lagts till framgångsrikt).
- Rulla genom kombinationsmöjligheterna med knapp 1 resp. 2. Man kan välja mellan:
 - [-] Ingen kombination
 - [CD] Kombination med en kod
 - [FP] Kombination med ett fingeravtryck till
- Tryck på valfri knapp.

```
USER.0002 CD
569425
Combination: [FP]
1:▲ FUNC: <
```

```
USER.0001 CD
Created!
FUNC: <
```

```
USER
Create Code
Create Finger
1:▲ FUNC: <
```

```
Program finger
■■■4↓
FUNC: <
```

```
USER.0003 FP
created!
FUNC: <
```

Meny Administratör / Användare / Tilldela

Undermeny Administratör / Användare / Tilldela / Tilldela kod

- Slå på låset med On Enter -knappen.
- Tryck därefter på Func .
- "Main menu" (Huvudmenyn) visas.
- Rulla med knapp 1 resp. 2, tills menyposten "Administrator" (Administratör) är markerad.
- Bekräfta med On Enter .
- "Main menu / Administrator" (Huvudmeny / Administratör) visas.
- Bekräfta med On Enter .
- "Main menu / Administrator / User" (Huvudmeny / Administratör / Användare) visas.
- Rulla med knapp 1 resp. 2, tills menyposten "Assign" (Tilldela) är markerad.
- Bekräfta med On Enter .
- "Main menu / Administrator / User / Assign" (Huvudmeny / Administratör / Användare / Tilldela) visas.
- Bekräfta med On Enter .
- Mata in administratörskoden för att få erforderlig behörighet.
- Med knapp 1 resp. 2 kan du rulla tills den användare som koden ska tilldelas är markerad.
- Bekräfta med On Enter .
- Ange in den nya 6-siffriga koden med knappsatsen och bekräfta med On Enter .
- Rulla genom kombinationsmöjligheterna med knapp 1 resp. 2. Man kan välja mellan:
 - [-] Ingen kombination
 - [1/2] Kombination med 2 koder
 - [1/3] Kombination med 3 koder
 - [FP] Kombination med ett fingeravtryck
- Bekräfta tre gånger med On Enter om du inte har valt någon kombination.

```
USER
Create
Assign
Delete
1:▲ 2:▼ FUNC: <
```

```
USER
Assign Code
Assign Finger
2:▼ FUNC: <
```

```
USER.0001
1:▲ 2:▼ FUNC: M
```

Undermeny Administratör / Användare / Tilldela / Tilldela finger

- Slå på låset med On Enter -knappen.
- Tryck därefter på Func .
- "Main menu" (Huvudmenyn) visas.
- Rulla med knapp 1 resp. 2, tills menyposten "Administrator" (Administratör) är markerad.
- Bekräfta med On Enter.
- "Main menu / Administrator" (Huvudmeny / Administratör) visas.
- Bekräfta med On Enter.
- "Main menu / Administrator / User" (Huvudmeny/Administratör/Användare) visas.
- Rulla med knapp 1 resp. 2, tills menyposten "Assign" (Tilldela) är markerad.
- Bekräfta med On Enter.
- Rulla med knapp 1 resp. 2 tills menyposten "Assign Finger" (Tilldela finger) är markerad.
- Bekräfta med On Enter.
- Mata in administratörskoden för att få erforderlig behörighet.
- "Main menu / Administrator / User / Assign Finger" (Huvudmeny / Administratör / Användare / Tilldela) visas.
- Med knapp 1 resp. 2 kan du nu rulla tills den användare som fingeravtrycket ska tilldelas är markerad.
- Bekräfta med On Enter.
- "Create fingerprint" (Lära in finger) visas.
- Dra fingret upprepade gånger uppifrån och ner och på mitten av sensorn.
- Antingen uppmanas du att upprepa roceduren (vid felmeddelanden, se sidan 99), eller du får meddelandet "USER.XXXX FP created!" (USER.XXXX FP) har lagts till framgångsrikt".
- Rulla genom kombinationsmöjligheterna med knapp 1 resp. 2.
Man kan välja mellan:
[-] Ingen kombination
[CD] Kombination med en kod
[FP] Kombination med ett fingeravtryck till
- Tryck på valfri knapp.

```
USER
-----
Create
Assign
Delete
-----
1: ▲ 2: ▼ FUNC: <
```

```
USER
-----
Assign Code
Assign Finger
-----
1: ▲ FUNC: <
```

```

-----
USER.0003 FP
created!
-----
FUNC: <
```

Meny Administratör/Användare/Radera

Raderade användare har inte längre tillgång till säkerhetsskåpet. De finns emellertid kvar i historiken.

Undermeny Administratör/Användare/Radera

- Slå på låset med On Enter -knappen.
- Tryck därefter på Func .
- "Main menu" (Huvudmenyn) visas.
- Rulla med knapp 1 resp. 2, tills menyposten "Administrator" (Administratör) är markerad.
- Bekräfta med On Enter.
- "Main menu / Administrator" (Huvudmeny / Administratör) visas.
- Bekräfta med On Enter.
- "Main menu / Administrator / User" (Huvudmeny/Administratör/Användare) visas.
- Bekräfta med On Enter.
- "Main menu / Administrator / User / Delete" (Huvudmeny / Administratör / Användare / Radera) visas.
- Rulla med knapp 1 resp. 2, tills menyposten "Delete" (Radera) är markerad.
- Bekräfta med On Enter.
- Mata in administratörskoden för att få erforderlig behörighet.
- Med knapp 1 resp. 2 kan du nu rulla tills den användare som ska raderas är markerad.
- Bekräfta med On Enter.
- "Data has been deleted" (Dataposten raderades) visas.
- Tryck på valfri knapp.

```
USER
-----
Create
Delete
-----
1: ▲ 2: ▼ FUNC: <
```

```

-----
USER.0001 CD
-----
1: ▲ 2: ▼ FUNC: M
```

```

-----
Dataset has
been deleted!
-----
FUNC: <
```

Meny Administratör / Tidsfunktioner

Förutom tid och datum kan man också ställa in, huruvida det ska bytas automatiskt mellan mellaneuropeisk sommar- och vintertid. Fördröjningstiden förhindrar ett snabbt öppnande vid en attack.

```
ADMIN
-----
User
Timer functions
Programming
Processes
-----
1: ▲ 2: ▼ FUNC: <
```

Meny Administratör / Tidsfunktioner / Ställa in tiden

- Slå på låset med On Enter -knappen.
- Tryck därefter på Func .
- "Main menu" (Huvudmenyn) visas.
- Rulla med knapp 1 resp. 2, tills menyposten "Administrator" (Administratör) är markerad.
- Bekräfta med On Enter.
- "Main menu / Administrator" (Huvudmeny / Administratör) visas.
- Rulla med knapp 1 resp. 2, tills menyposten "Timer functions" (Tidsfunktioner) är markerad.
- Bekräfta med On Enter.
- "Administrator / Time entry" (Administratör / Tidsfunktioner) visas.
- Bekräfta med On Enter.
- Mata in administratörskoden för att få erforderlig behörighet.
- Med knapp 1 resp. 2 kan tiden ställas in (24 timmars rytm).
- Bekräfta med On Enter.
- "Data has been saved!" (Uppgifterna sparades!) visas.
- Tryck på valfri knapp.

```
TIMER FUN ...
-----
Time entry
Date entry
Autom. ST/WT
Delay time
-----
2: ▼ FUNC: <
```

```

-----
Time entry
H.M █ 0.00
-----
FUNC: M
```

Meny Administratör / Tidsfunktioner / Ställa in datum

- Slå på låset med **On**-knappen.
- Tryck därefter på **Func**.
- "Main menu" (Huvudmenyn) visas.
- Rulla med knapp 1 resp. 2, tills menyposten "Administrator" (Administratör) är markerad.
- Bekräfta med **On**.
- "Main menu / Administrator" (Huvudmeny / Administratör) visas.
- Rulla med knapp 1 resp. 2, tills menyposten "Timer functions" (Tidsfunktioner) är markerad.
- Bekräfta med **On**.
- "Timer functions" (Tidsfunktioner) visas.
- Rulla med knapp 1 resp. 2, tills menyposten "Date entry" (Datum) är markerad.
- Bekräfta med **On**.
- Mata in administratörs-koden för att få erforderlig behörighet.
- Med knapp-satsen kan datumet ställas in.
- Bekräfta med **On**.
- "Data has been saved!" (Uppgifterna sparades!) visas.
- Tryck på valfri knapp.

TIMER FUN ...		
Time entry		
Date entry		
Autom. ST/WT		
Delay time		
1: ▲	2: ▼	FUNC: <

🔒		
Date entry		
D.M.Y	00.00	
FUNC: M		

Meny Administratör / Tidsfunktioner / Autom. ST/VT

Automatiskt byte mellan mellaneuropeisk sommar-/ och vintertid.

- Slå på låset med **On**-knappen.
- Tryck därefter på **Func**.
- "Main menu" (Huvudmenyn) visas.
- Rulla med knapp 1 resp. 2, tills menyposten "Administrator" (Administratör) är markerad.
- Bekräfta med **On**.
- "Administrator" (Administratör) visas.
- Rulla med knapp 1 resp. 2, tills menyposten "Timer functions" (Tidsfunktioner) är markerad.
- Bekräfta med **On**.
- "Timer functions" (Tidsfunktioner) visas.
- Rulla med knapp 1 resp. 2 tills menyposten "Autom. ST/VT" är markerad.
- Bekräfta med **On**.
- Mata in administratörs-koden för att få erforderlig behörighet.
- Med knapp 1 resp. 2 kan den automatiska tidsomställningen slås på eller stängas av.
- Bekräfta med **On**.
- "Data has been saved!" (Uppgifterna sparades!) visas.
- Tryck på valfri knapp.

TIMER FUN ...		
Time entry		
Date entry		
Autom. ST/WT		
Delay time		
1: ▲	2: ▼	FUNC: <

🔒		
Autom. ST/WT		
[ON]		
1: ▲		FUNC: M

Meny Administratör / Tidsfunktioner / Fördröjningstid

Fördröjningstiden inrättar en önskad väntetid innan en funktion utförs och kan därmed förhindra ett snabbt öppnande vid en attack. När fördröjningstiden har löpt ut måste en ny, giltig och fullständig inmatning ske för att erhålla åtkomst.

- Slå på låset med **On**-knappen.
- Tryck därefter på **Func**.
- "Main menu" (Huvudmenyn) visas.
- Rulla med knapp 1 resp. 2, tills menyposten "Administrator" (Administratör) är markerad.
- Bekräfta med **On**.
- "Administrator" (Administratör) visas.
- Rulla med knapp 1 resp. 2, tills menyposten "Timer functions" (Tidsfunktioner) är markerad.
- Bekräfta med **On**.
- "Timer functions" (Tidsfunktioner) visas.
- Rulla med knapp 1 resp. 2 tills menyposten "Delay time" (Fördröjningstid) är markerad.
- Bekräfta med **On**.
- Mata in administratörs-koden, för att få erforderlig behörighet. Om en fördröjningstid har ställts in, måste denna först löpa ut.
- Med knapp-satsen kan fördröjningstiden ställas in (0-99 minuter).
- Bekräfta med **On**.
- "Data has been saved!" (Uppgifterna sparades!) visas.
- Tryck på valfri knapp.

TIMER FUN ...		
Time entry		
Date entry		
Autom. ST/WT		
Delay time		
1: ▲		FUNC: <

🔒		
Delay time		
[00] min		
FUNC: M		

Meny Administratör / Programmering

En Firmware uppdatering installerar den senaste programvaruversionen. Omorganiseringen sorterar databasen.

ADMIN		
User		
Timer functions		
Programming		
Processes		
1: ▲	2: ▼	FUNC: <

Meny Administratör / Programmering / Databas uppdatering

Denna funktion är ännu inte frigiven.

PROGRAMMING		
Databaseupdate		
Firmwareupdate		
Restructure		
2: ▼		
FUNC: <		

Meny Administratör / Programmering / Firmware uppdatering

- Säkerställ att batterierna är fulla innan Firmware uppdateringen genomförs.
- Kopiera den nya Firmware-versionen till ett FAT-32-formatat microSD-kort och stick in detta i microSD-kortplatsen.
- Slå på låset med **On**-knappen.
- Tryck därefter på **Func**.
- "Main menu" (Huvudmenyn) visas.
- Rulla med knapp 1 resp. 2, tills menyposten "Administrator" (Administratör) är markerad.
- Bekräfta med **On**.
- "Administrator" (Administratör) visas.
- Rulla med knapp 1 resp. 2, tills menyposten "Programming" (Programmering) är markerad.
- Bekräfta med **On**.
- "Programming" (Programmering) visas
- Rulla med knapp 1 resp. 2, tills menyposten "Firmwareupdate" (Firmware uppdatering) är markerad.
- Bekräfta med **On**.
- Mata in administratörs-koden för att få erforderlig behörighet.
- "Confirm current original Firmware version with Enter" (Aktuell original Firmware från tillverkaren. Bekräfta versionen med Enter) visas.
- Bekräfta med **On**. Därefter behöver du inte längre ingripa i processen.
- Meddelandet "Do not interrupt power" (Bryt inte strömmen) visas.
- Meddelandet visas en viss tid på displayen.
- När uppdateringarna är genomförda visas informationen "Firmwareupdate completed" (Firmware uppdatering genomförd).

PROGRAMMING		
Databaseupdate		
Firmwareupdate		
Restructure		
1: ▲		
2: ▼		
FUNC: <		

🔒		
Confirm current original firmware version with Enter!		
FUNC: M		

🔒		
Firmwareupdate complete!		
FUNC: <		

Meny Administratör / Programmering / Omorganisering

För att optimera användardatabasen och omskiktningen av användardataposterna måste omorganiseringen genomföras cykliskt.

- Slå på låset med **On**-knappen.
- Tryck därefter på **Func**.
- "Main menu" (Huvudmenyn) visas.
- Rulla med knapp 1 resp. 2, tills menyposten "Administrator" är markerad.
- Bekräfta med **On**.
- "Administrator" visas.
- Rulla med knapp 1 resp. 2, tills menyposten "Programming" (Programmering) är markerad.
- Bekräfta med **On**.
- "Programming" (Programmering) visas
- Rulla med knapp 1 resp. 2, tills menyposten "Restructure" (Omorganisering) är markerad.
- Bekräfta med **On**.
- Mata in administratörs-koden för att få erforderlig behörighet.
- "Restructuring in progress!" (Omorganisering pågår) visas.

PROGRAMMING		
Databaseupdate		
Firmwareupdate		
Restructure		
1: ▲		
FUNC: <		

🔒		
Restructuring in progress!		
FUNC: <		

Meny Administratör/Procedurer

Historiken kan sparas på ett istuckat SD-kort respektive visas direkt på displayen.

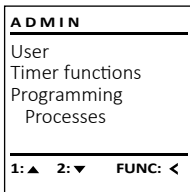

Meny Administratör / Procedurer / Visa

- Slå på låset med On -knappen.
- Tryck därefter på Func .
- "Main menu" (Huvudmenyn) visas.
- Rulla med knapp 1 resp. 2, tills menyposten "Administrator" (Administratör) är markerad.
- Bekräfta med On .
- "Administrator" (Administratör) visas.
- Rulla med knapp 1 resp. 2, tills menyposten "Processes" (Procedurer) är markerad.
- Bekräfta med On .
- Mata in administratörs-koden för att få erforderlig behörighet.
- Rulla genom dataposterna med knapp 1 resp. 2.
- Bekräfta med On .

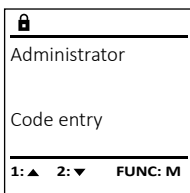
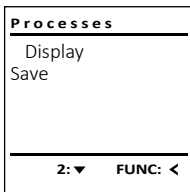

Meny Administratör / Procedurer / Spara

- Stick in ett FAT-32-formaterat microSD-kort i microSD-kortplatsen.
- Slå på låset med On -knappen.
- Tryck därefter på Func .
- "Main menu" (Huvudmenyn) visas.
- Rulla med knapp 1 resp. 2, tills menyposten "Administrator" (Administratör) är markerad.
- Bekräfta med On .
- "Administrator" (Administratör) visas.
- Rulla med knapp 1 resp. 2, tills menyposten "Processes" (Procedurer) är markerad.
- Bekräfta med On .
- "Processes" (Procedurer) visas.
- Rulla med knapp 1 resp. 2, tills menyposten "Save" (Spara) är markerad.
- Bekräfta med On .
- Mata in administratörs-koden för att få erforderlig behörighet.
- "Please wait!" (Var god vänta!) visas.
- "Dataset has been stored!" (Uppgifterna sparades!) visas.
- Tryck på valfri knapp.

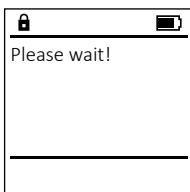
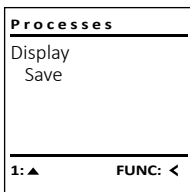

Meny Administratör / Setup

Systemet måste loggas in för enhetens interna kommunikation.
FP-Reset avlägsnar alla fingeravtryck.

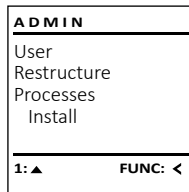

Meny Administratör / Setup / Logga in

Vid fullständigt systemfel kan det hända att den elektroniska manöverpanelen måste loggas in på nytt på låsmekanismen.

- Slå på låset med On -knappen.
- Tryck därefter på Func .
- "Main menu" (Huvudmenyn) visas.
- Rulla med knapp 1 resp. 2, tills menyposten "Administrator" (Administratör) är markerad.
- Bekräfta med On .
- "Administrator" (Administratör) visas.
- Rulla med knapp 1 resp. 2, tills menyposten "Setup" (Setup) är markerad.
- Bekräfta med On .
- Bekräfta "Install" (Logga in) med On .
- Mata in administratörs-koden för att få erforderlig behörighet.
- "Dataset has been stored!" (Uppgifterna sparades!) visas
- Tryck på valfri knapp.

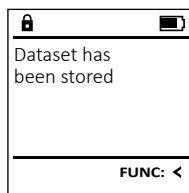
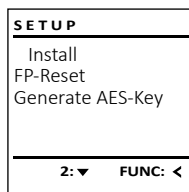

Efter en inloggning måste administratörs-koden ändras på det sätt som det beskrivs i menyen Kod-ändring.

Meny Administratör / Setup / FP-Reset

- Slå på låset med On -knappen.
- Tryck därefter på Func .
- "Main menu" (Huvudmenyn) visas.
- Rulla med knapp 1 resp. 2, tills menyposten "Administrator" (Administratör) är markerad.
- Bekräfta med On .
- "Administrator" (Administratör) visas.
- Rulla med knapp 1 resp. 2, tills menyposten "Setup" (Setup) är markerad.
- Bekräfta med On .
- Rulla med knapp 1 resp. 2, tills menyposten "FP-Reset" (FP-Reset) är markerad.
- Bekräfta med On .
- Mata in administratörs-koden för att få erforderlig behörighet.
- "Delete data with ENTER key" (Radera uppgifterna med ENTER-knappen) visas.
- Bekräfta med On .
- "Please wait!" (Var god vänta!) visas.
- Tryck på valfri knapp.

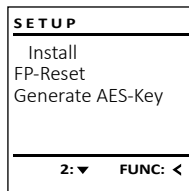

Meny Administratör / Setup / Gener. AES-Key

Denna funktion är ännu inte frigiven.

I denna meny kan mer information om systemet visas.

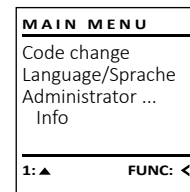

Menyn Info/System-info

- Slå på låset med On -knappen.
- Tryck därefter på Func .
- "Main menu" (Huvudmenyn) visas.
- Rulla med knapp 1 resp. 2, tills menyposten "Info" (Info) är markerad.
- Bekräfta med On .
- "Info" (Info) visas.
- Bekräfta med On .
- Mata in administratörs-koden för att få erforderlig behörighet.
- Systeminformationen visas.
- Rulla med knapp 1 resp. 2 för att se på informationen.
- Gå tillbaka igen med Func -knappen.

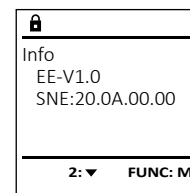
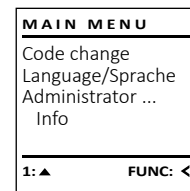

Menyn Info/Systemcheck

- Slå på låset med On -knappen.
- Tryck därefter på Func .
- "Main menu" (Huvudmenyn) visas.
- Rulla med knapp 1 resp. 2, tills menyposten "Info" (Info) är markerad.
- Bekräfta med On .
- "Info" (Info) visas.
- Rulla med knapp 1 resp. 2, tills menyposten "Systemcheck" (Systemcheck) är markerad.
- Bekräfta med On .
- Mata in administratörs-koden för att få erforderlig behörighet.
- Systemcheckinformationen visas.
- Rulla med knapp 1 resp. 2 för att se på informationen.
- Gå tillbaka igen med Func -knappen.

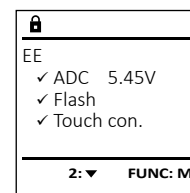
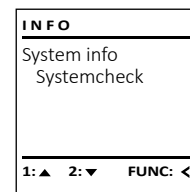

Felmeddelanden

I det följande visas de felmeddelanden som kommer fram på displayen när ett finger lärs in respektive vid öppningen.

Felmeddelande	Lösning
<i>Too fast! Please repeat (För snabbt! Upprepa)</i>	Dra fingret långsammare över sensorn.
<i>Too tilted! Please repeat (För snett! Upprepa)</i>	Dra fingret långsammare över sensorn.
<i>Too short! Please repeat (För kort! Upprepa)</i>	Dra fingret över sensorn på så sätt att en större yta av ditt finger kan avläsas.
<i>Position in the middle and repeat! (Placera på mitten och upprepa!)</i>	Placera ditt finger mitt på sensorn.
<i>Wrong code! (Fel kod!)</i>	Ange en giltig kod.
<i>No admittance! (Ingen åtkomst!)</i>	Ett finger som inte har sparats användes. Upprepa med ett finger som redan har lärts in.

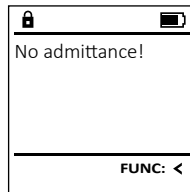
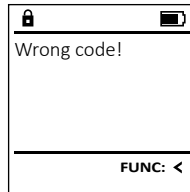

Byte av batteri

På batteristatusindikationen uppe till höger i displayen kan batteristatusen när som helst läsas av. Om batterikapaciteten blir för låg visas motsvarande meddelande i displayen: När detta meddelande visas måste du byta batterier så fort som möjligt.

Avlägsna de sidorna på låselektronikens undersida. För ändamålet behöver du en Torx T 8 skruvmejsel. Den ingår i leveransen.

Låt locket och batterierna glida ut nedåt.

Avlägsna de gamla batterierna och bortskafta dem enligt informationen om avfallshantering på sidan 99. Byt ut batterierna mot fyra nya 1,5 V AA Mignon-batterier och med korrekt poler. Det finns illustrationer på batterihållaren. Använd märkesbatterier och inga laddningsbara batterier.

Skjut in locket och batterierna i låselektroniken igen och skruva fast det.

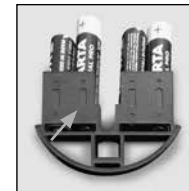
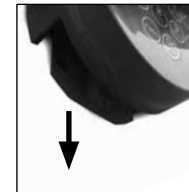
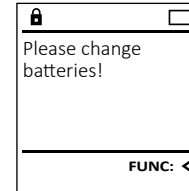

Garanti

BURG-WÄCHTER-produkter tillverkas i enlighet med de vid tillverkningen gängse tekniska standarderna och under det att vår kvalitetsstandard följs. Garantin gäller uteslutande brister som bevisligen är tillverknings- eller materialfel som fanns vid inköpstillfället. Garantin upphör efter två år, ytterligare krav är uteslutna. Fel och skador orsakade av t.ex. transport, felaktig manövrering, felaktig användning, slitage etc. är undantagna från garantin. Batterierna är uteslutna från garantin. Konstaterade defekter måste lämnas in skriftligen, inklusive det ursprungliga inköpsbeviset och en kort beskrivning av defekten, till din säljare. Efter verifiering, inom rimlig tid, kommer garantileverantören att besluta om eventuell reparation eller byte.

OBS:

För att leverera en kvalitativt klanderfri och högvärdig produkt och för att kunna hjälpa dig på optimalt vis vid service eller reparationer krävs det att trasiga eller defekta enheter lämnas in tillsammans med giltig administratörskod och originalkvitto hos din återförsäljare.

Vid returerna måste alla andra delar medfölja i oskatt skick, i sin fabriksinställning. Vid nonchalering upphör garantin att gälla.

Bortskaffande av enheten

Kära kund
hjälpa oss att undvika avfall. Om du vid något tillfälle avser att bortskafta denna enhet, tänk på att många beståndsdelar i enheten är värdefulla material som kan återvinnas.



Vi påpekar att elektrisk och elektronisk utrustning som är märkt på detta sätt samt batterier inte får bortskaftas med hushållsavfallet, utan måste samlas in åtskilt respektive separat. Informera dig om insamlingsställen för elavfall och batterier hos den myndighet som ansvarar för detta i din stad eller kommun.

BURG-WÄCHTER KG förklarar härmed att föreliggande enhet uppfyller kraven i direktiv 2014/30/EU, (EMC), och 2011/65/EU (RoHS).

Den fullständiga texten för EU-försäkran om överensstämmelse kan ses på www.burg.biz.

Säkerhetsrekommendation

Renörj då och då knappsatsen med en mikrofibertrasa (t.ex. glasögonputsduk) för att avlägsna eventuella fingeravtryck på dess yta.

Tryck- och rättskrivningsfel samt tekniska ändringar förbehållna.

Tekniska data

Antal administratörskoder:	1
Antal användarkoder:	9 (max.)
Antal Fingerprint-koder:	20 (max.)
Spärrtider:	Efter 15x felinmatningar/FP 5 minuter
Spänningsförsörjning:	4x AA MIGNON LR6 ALKALINE
Datum/Tid:	✓
Uppdaterbar (Firmware):	✓
Historikantal:	2 000

Budowa

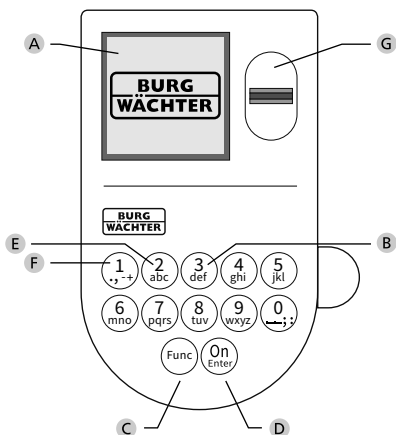
**A Wyświetlacz****B Przyciski numeryczne**

Cyfry „1” - „0” są wykorzystywane do wprowadzania danych, np. wprowadzania kodu.

C Przycisk „Func”

Przycisk „Func” dostosowuje swoją funkcję do sytuacji. Naciśnięcie przycisku powoduje przejście do poprzedniego poziomu menu, usunięcie wprowadzonego znaku, albo przejście do menu głównego. Wyświetlacz pokazuje aktualną funkcję przycisku (patrz rozdział 3).

D Przycisk „On/Enter”

Przycisk „On/Enter” uruchamia system lub wybiera bieżącą pozycję menu.

E Przycisk „1”

Jeśli istnieje kilka opcji wyboru, przycisk ten może posłużyć do przewijania w górę. Jeśli jest to możliwe, na wyświetlaczu pojawi się odpowiednia informacja (patrz rozdział 3).

F Przycisk „2”

Jeśli istnieje kilka opcji wyboru, przycisk ten może posłużyć do przewijania w dół. Jeśli jest to możliwe, na wyświetlaczu pojawi się odpowiednia informacja (patrz rozdział 3).

G Czytnik linii papilarnych

Za pomocą czytnika linii papilarnych można zapisać odciski palców lub użyć go do otwarcia sejfów.

Szanowny Nabywco!

Dziękujemy za wybranie sejfów z elektronicznym systemem BURG-WÄCHTER SecuTronic. Ten system elektroniczny ma certyfikat EBC klasy A. Kupiłeś produkt, który spełnia bardzo wysokie wymagania bezpieczeństwa i został opracowany i wyprodukowany zgodnie z obowiązującymi standardami technicznymi. Ten zamek posiada certyfikat potwierdzający spełnienie wymogów normy EN 1300:2018. (Klasyfikacja zamków o wysokim poziomie bezpieczeństwa przeznaczonych do sejfów według ich odporności na nieuprawnione otwarcie).

Ważne: Przed rozpoczęciem programowania należy dokładnie przeczytać całą instrukcję obsługi i przechowywać ją w odpowiednim miejscu do późniejszego wykorzystania.

Życzymy dużo satysfakcji podczas korzystania z nowego sejfów BURG-WÄCHTER. Twój Burg-Wächter KG

Informacje ogólne

Aktywacja

System elektroniczny włącza się za pomocą przycisku  na klawiaturze. Po włączeniu przycisk zaświeci się. Jednocześnie przed pojawieniem się ekranu wprowadzania kodu PIN lub odcisku palca na wyświetlaczu pojawia się przez chwilę logo BURG-WÄCHTER.

Języki

Nawigacja w menu na wyświetlaczu jest dostępna w dwunastu językach i można ją ustawić za pomocą pozycji menu Języki. Dokładne wyjaśnienie znajduje się w rozdziale „Menu Język / Language”.

Czas trwania blokady

Aby zabezpieczyć się przed manipulacją, system elektroniczny zamka blokuje dostęp do sejfów na czas pięciu minut, jeśli piętnaście razy z rzędu wprowadzony zostanie błędny kod numeryczny lub błędny odcisk palca. Podczas tej blokady pozostały czas odliczany jest na wyświetlaczu wstecz. W tym czasie otwarcie sejfów jest niemożliwe nawet z prawidłowym kodem użytkownika lub administratora.

Zwiększenie ochrony przed włamaniem

Pamiętaj, aby kody nie dostały się w niepowołane ręce. Dlatego przechowuj kody w bezpiecznym miejscu, aby były dostępne wyłącznie dla osób upoważnionych. W przypadku zagubienia kodu zamek należy przestawić na nowy kod.

- Kod fabryczny należy zmienić natychmiast po uruchomieniu zamka.
- Nie należy używać prostych, łatwych do odgadnięcia kodów (np. 1-2-3-4-5-6).
- Jako kodu nie należy używać również danych osobowych (np. daty urodzenia), ani innych danych, które mogłyby odgadnąć osoby posiadające informacje o posiadaczu kodu.
- Po zmianie kodu zamek należy kilkakrotnie sprawdzić przy otwartych drzwiach bezpieczeństwa.

Uwaga: Wszelkie zmiany w kodzie administratora, kodzie fabrycznym i kodzie użytkownika należy przeprowadzać przy otwartych drzwiach sejfów! Po zmianie systemu zamykania na nowy kod należy przy otwartych drzwiach kilkakrotnie uruchomić zamek z nowym kodem.

Opcje wprowadzania

Przyciski numeryczne:

Cyfry „1” - „0” są wykorzystywane do wprowadzania danych, np. wprowadzania kodu.

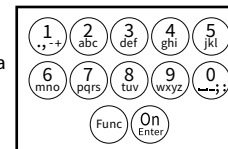

Przycisk „Func”:

Przycisk „Func” dostosowuje swoją funkcję do sytuacji. Naciśnięcie przycisku powoduje przejście do poprzedniego poziomu menu, usunięcie wprowadzonego znaku, albo przejście do menu głównego. Wyświetlacz pokazuje aktualną funkcję przycisku.

Przycisk „On/Enter”:

Przycisk „On/Enter” uruchamia system lub wybiera bieżący element menu.

Przyciski „1” i „2”:

Jeśli istnieje kilka opcji wyboru, przycisków tych można używać do przewijania w górę i w dół. Jeśli jest to możliwe, wyświetlacz informuje o tym za pomocą odpowiednich strzałek.

Czytnik linii papilarnych:

Za pomocą czytnika linii papilarnych można zapisywać odciski palców lub użyć go do otwarcia sejfów.



Wyświetlacz

- A Określa, czy można użyć przycisku **Func**, aby anulować ostatnio wprowadzone dane (◀), lub przejść do menu głównego (M).
- B (2:▼) pojawia się, gdy przycisk „2” umożliwia przewijanie w dół.
- C (1:▲) pojawia się, gdy przycisk „1” umożliwia przewijanie w górę.
- D (🔋) wskazuje poziom naładowania baterii.
- E (🔒/🔓) wskazuje, czy zamek zwolnił blokadę i czy można otworzyć sejf.

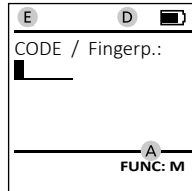
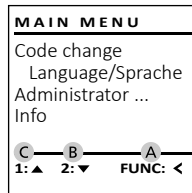

Otwieranie

Otwieranie za pomocą kodu PIN

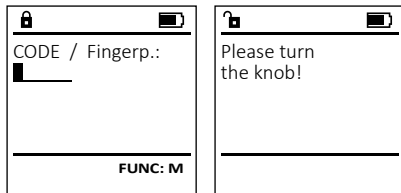

- Włącz zamek za pomocą przycisku **On**.
- Wprowadź 6-cyfrowy kod PIN (ustawienie fabryczne „1-2-3-4-5-6”).
- Na wyświetlaczu pojawi się *“Please turn the knob!”* (Uruchom pokrętkę!)
- Obróć pokrętkę.

Otwieranie za pomocą odcisku palca (Komfortowe otwieranie)

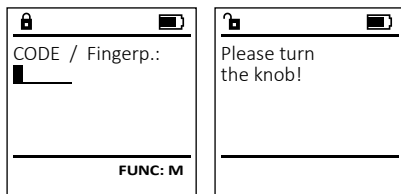

- Włącz zamek za pomocą przycisku **On**.
- Przeprowadź wprowadzonym palcem od góry na dół przez środek czujnika.
- Na wyświetlaczu pojawi się *“Please turn the knob!”* (Uruchom pokrętkę!)
- Obróć pokrętkę.

Otwieranie za pomocą kombinacji dostępu

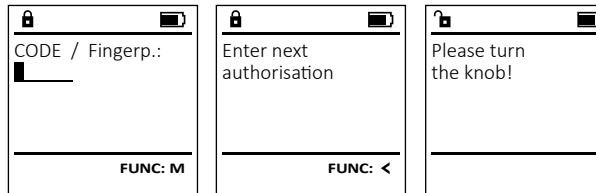

- Włącz zamek za pomocą przycisku **On**.
- Przeprowadź wprowadzonym palcem od góry na dół przez środek czujnika.
- Jeśli skonfigurowałeś inne żądanie autoryzacji (kod lub odcisk palca), na wyświetlaczu pojawi się komunikat *“Enter next authorisation”* (Nie uzyskano pełnej autoryzacji). Wprowadź żądaną dodatkową autoryzację (kod lub odcisk palca).
- Jeśli skonfigurowałeś żądanie potrójnej autoryzacji (3 kody PIN), na wyświetlaczu ponownie pojawi się komunikat *“Enter next authorisation”* (Nie uzyskano pełnej autoryzacji). Wprowadź 6-cyfrowy kod PIN.
- Na wyświetlaczu pojawi się *“Please turn the knob!”* (Uruchom pokrętkę!)
- Obróć pokrętkę.

Zamykanie

Po zamknięciu sejfu należy ręcznie doprowadzić pokrętkę do pozycji wyjściowej. Upewnij się, że pokrętkę znajduje się w tym samym położeniu, co na poniższej ilustracji.

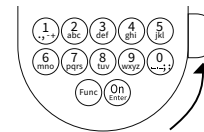

Struktura menu

Struktura menu

- Zmiana kodu
- Język/Language
- Administrator
 - > Użytkownik
 - > Utwórz
 - > Utwórz kod
 - > Dodaj palec
 - > Przypisz
 - > Przypisz kod
 - > Przypisz palec
 - > Usuń
- > Funkcje czasu
 - > Ustaw czas
 - > Ustaw datę
 - > Automatyczny czas letni / czas zimowy
 - > Czas opóźnienia

> Programowanie

- > Aktualizacja bazy danych
- > Aktualizacja oprogramowania układowego
- > Reorganizuj

> Operacje

- > Pokaż
- > Zapisz

> Setup

- > Logowanie
- > Resetuj FP
- > Wygeneruj klucz AES

• Informacje

- > Informacje o systemie
- > Kontrola systemu

Opis funkcji menu

Menu Zmiana kodów

Zmiana kodu administratora i kodów użytkownika. Zwracamy uwagę, że ze względów bezpieczeństwa ustawiony fabrycznie kod administratora należy zmienić na indywidualny kod.

- Włącz zamek za pomocą przycisku **On**.
- Następnie naciśnij **Func**.
- Pojawi się *“Main menu”* (Menu główne).
- Potwierdź za pomocą **On**.
- Za pomocą przycisku 1 lub 2 możesz teraz przewijać tak długo, aż podświetlony zostanie administrator / użytkownik, którego kod chcesz zmienić.
- Potwierdź za pomocą **On**.
- Wprowadź na klawiaturze stary lub fabryczny kod i naciśnij **On**.
- Wprowadź na klawiaturze nowy kod i potwierdź za pomocą **On**.
- Powtórz kod i potwierdź ponownie za pomocą **On**.
- Jeśli wprowadzony kod jest prawidłowy, pojawi się *“Code change completed!”* (Kod został zmieniony).
- Naciśnij dowolny przycisk.

Wskazówka: Przy pierwszym uruchomieniu zamka sejfu wymagane są dodatkowe informacje o bieżącej dacie i godzinie:

- Wprowadź dzień (format 2 cyfrowy).
- Wprowadź miesiąc (format 2 cyfrowy).
- Wprowadź rok (format 2 cyfrowy).
- Wprowadź godzinę (format 2 cyfrowy).
- Wprowadź minuty (format 2 cyfrowy).

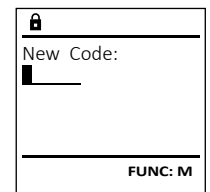
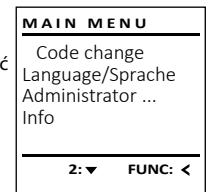

Menu Język/Language

- Włącz zamek za pomocą przycisku On .
- Następnie naciśnij Func.
- Pojawi się "Main menu" (Menu główne).
- Przełącz przyciskiem 1 lub 2, aż podświetlona zostanie pozycja menu "Language" (Język).
- Potwierdź za pomocą On .
- Pojawi się "Main menu / language" (Menu główne / język)
- Przełącz przyciskiem 1 lub 2, aż podświetlony zostanie żądany język.
- Potwierdź za pomocą On .
- Pojawi się komunikat "Data has been saved!" (Dane zostały zapisane!)
- Naciśnij dowolny przycisk.

```
MAIN MENU
Code change
Language/Sprache
Administrator ...
Info
1:▲ 2:▼ FUNC: <
```

```
LANGUAGE
Čeština
Deutsch
English
Español
1:▲ 2:▼ FUNC: <
```

Menu Administrator

To menu ma kilka podmenu do grupowania funkcji. Pełne korzystanie z funkcji w tej sekcji jest możliwe tylko po podaniu kodu administratora.

```
MAIN MENU
Code change
Language/Sprache
Administrator ...
Info
1:▲ 2:▼ FUNC: <
```

Menu Administrator / Użytkownik

Menu Administrator / Użytkownik / Utwórz

Podmenu Administrator / Użytkownik / Utwórz kod

- Włącz zamek za pomocą przycisku On .
- Następnie naciśnij Func.
- Pojawi się "Main menu" (Menu główne).
- Przełącz przyciskiem 1 lub 2, aż podświetli się pozycja menu "Administrator" (Administrator).
- Potwierdź za pomocą On .
- Pojawi się "Main menu / Administrator" (Menu główne / Administrator).
- Potwierdź za pomocą On .
- Pojawi się "Main menu / Administrator / User" (Menu główne / Administrator / Użytkownik).
- Potwierdź za pomocą On .
- Pojawi się "Main menu / Administrator / User / Create" (Menu główne / Administrator / Użytkownik / Utwórz).
- Potwierdź za pomocą On .
- Wprowadź kod administratora, aby uzyskać niezbędną autoryzację.

```
USER
Create
Assign
Delete
2:▼ FUNC: <
```

```
USER.0001 CD
Combination:
[FP]
FUNC: M
```

- Wyświetli się następne wolne miejsce w pamięci (np. USER.0002 CD).
- Wprowadź 6-cyfrowy kod i potwierdź za pomocą On .
- Przełącz przyciskiem 1 lub 2.
- Dostępne opcje:
 - [-] Brak kombinacji
 - [1/2] Kombinacja z 2 kodami
 - [1/3] Kombinacja z 3 kodami
 - [FP] Kombinacja z jednym odciskiem palca
- Jeśli nie wybrałeś kombinacji, potwierdź 3 razy przyciskiem On .
- Jeśli wybrałeś kombinację „FP”, możesz zaprogramować swój odcisk palca zgodnie z opisem w podmenu "Administrator / User / Create / Create fingerprint" (Administrator / Użytkownik / Utwórz / Dodaj palec).

Podmenu Administrator / Użytkownik / Utwórz / Dodaj palec

- Włącz zamek za pomocą przycisku On .
- Następnie naciśnij Func.
- Pojawi się "Main menu" (Menu główne).
- Przełącz przyciskiem 1 lub 2, aż podświetli się pozycja menu "Administrator" (Administrator).
- Potwierdź za pomocą On .
- Pojawi się "Main menu / Administrator" (Menu główne / Administrator).
- Potwierdź za pomocą On .
- Pojawi się "Main menu / Administrator / User" (Menu główne / Administrator / Użytkownik).
- Potwierdź za pomocą On .
- Pojawi się "Main menu / Administrator / User / Create" (Menu główne / Administrator / Użytkownik / Utwórz).
- Przełącz przyciskiem 1 lub 2, aż podświetlona zostanie pozycja menu „Dodaj palec”.
- Potwierdź za pomocą On .
- Wprowadź kod administratora, aby uzyskać niezbędną autoryzację.
- Pojawi się "Create Finger" (Zaprogramuj odcisk palca).
- Przeciśnij kilka razy palcem od góry na dół przez środek czujnika.
- Zostaniesz poproszony albo o powtórzenie operacji (komunikaty o błędach, patrz strona 106), albo pojawi się komunikat "USER.XXXX FP created!" (USER.XXXX FP został pomyślnie utworzony).
- Przełącz przyciskiem 1 lub 2.
- Dostępne opcje:
 - [-] Brak kombinacji
 - [CD] Kombinacja z jednym kodem
 - [FP] Kombinacja z kolejnym odciskiem palca
- Naciśnij dowolny przycisk.

```
USER.0002 CD
569425
Combination:
[FP]
1:▲ 2:▼ FUNC: <
```

```
USER.0001 CD
Created!
FUNC: <
```

```
USER
Create Code
Create Finger
1:▲ 2:▼ FUNC: <
```

```
Program finger
■■■■4
FUNC: <
```

```
USER.0003 FP
created!
FUNC: <
```

Menu Administrator / Użytkownik / Przypisz

Podmenu Administrator / Użytkownik / Przypisz / Przypisz kod

- Włącz zamek za pomocą przycisku On .
- Następnie naciśnij Func.
- Pojawi się "Main menu" (Menu główne).
- Przełącz przyciskiem 1 lub 2, aż podświetli się pozycja menu "Administrator" (Administrator).
- Potwierdź za pomocą On .
- Pojawi się "Main menu / Administrator" (Menu główne / Administrator).
- Potwierdź za pomocą On .
- Pojawi się "Main menu / Administrator / User" (Menu główne / Administrator / Użytkownik).
- Przełącz przyciskiem 1 lub 2, aż podświetli się pozycja menu "Assign" (Przypisz).
- Potwierdź za pomocą On .
- Pojawi się "Main menu / Administrator / User / Assign" (Menu główne / Administrator / Użytkownik / Przypisz).
- Potwierdź za pomocą On .
- Wprowadź kod administratora, aby uzyskać niezbędną autoryzację.
- Możesz teraz przełączać przyciskiem 1 lub 2 dotąd, aż podświetli się użytkownik, któremu chcesz przypisać kod.
- Potwierdź za pomocą On .
- Wprowadź 6-cyfrowy kod i potwierdź za pomocą On .
- Przełącz przyciskiem 1 lub 2.
- Dostępne opcje:
 - [-] Brak kombinacji
 - [1/2] Kombinacja z 2 kodami
 - [1/3] Kombinacja z 3 kodami
 - [FP] Kombinacja z jednym odciskiem palca
- Jeśli nie wybrałeś kombinacji, potwierdź 3 razy przyciskiem On .

```
USER
Create
Assign
Delete
1:▲ 2:▼ FUNC: <
```

```
USER
Assign Code
Assign Finger
2:▼ FUNC: <
```

```
USER.0001
1:▲ 2:▼ FUNC: M
```

Podmenu Administrator / Użytkownik / Przypisz / Przypisz palec

- Włącz zamek za pomocą przycisku On_{Enter} .
- Następnie naciśnij Func .
- Pojawi się "Main menu" (Menu główne).
- Przewijaj przyciskiem 1 lub 2, aż podświetli się pozycja menu "Administrator" (Administrator).
- Potwierdź za pomocą On_{Enter} .
- Pojawi się "Main menu / Administrator" (Menu główne / Administrator).
- Potwierdź za pomocą On_{Enter} .
- Pojawi się "Main menu / Administrator / User" (Menu główne / Administrator / Użytkownik).
- Przewijaj za pomocą przycisku 1 lub 2, aż podświetli się pozycja menu "Assign" (Przypisz).
- Potwierdź za pomocą On_{Enter} .
- Przewijaj przyciskiem 1 lub 2, aż podświetlona zostanie pozycja menu "Assign Finger" (Przypisz palec).
- Potwierdź za pomocą On_{Enter} .
- Wprowadź kod administratora, aby uzyskać niezbędną autoryzację.
- Pojawi się "Main menu / Administrator / User / Assign Finger" (Menu główne / Administrator / Użytkownik / Przypisz).
- Możesz teraz przewijać przyciskiem 1 lub 2 dotąd, aż podświetli się użytkownik, któremu chcesz przypisać odcisk palca.
- Potwierdź za pomocą On_{Enter} .
- Pojawi się "Create fingerprint" (Zaprogramuj odcisk palca).
- Przeciagnij kilkakrotnie palcem od góry na dół przez środek czujnika.
- Zostaniesz poproszony albo o powtórzenie operacji (komunikaty o błędach, patrz strona 106), albo pojawi się komunikat "USER.XXXX FP created!" (USER.XXXX FP został pomyślnie utworzony).
- Przewijaj możliwe kombinacje przyciskiem 1 lub 2.
Dostępne opcje:
 - [-] Brak kombinacji
 - [CD] Kombinacja z jednym kodem
 - [FP] Kombinacja z kolejnym odciskiem palca
- Naciśnij dowolny przycisk.

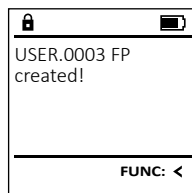
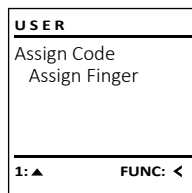
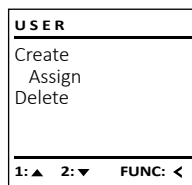

Menu Administrator / Użytkownik / Usuń

Usunięci użytkownicy nie mają już dostępu do sejfu. Pozostają oni jednak zachowani w historii.

Podmenu Administrator / Użytkownik / Usuń

- Włącz zamek za pomocą przycisku On_{Enter} .
- Następnie naciśnij Func .
- Pojawi się "Main menu" (Menu główne).
- Przewijaj przyciskiem 1 lub 2, aż podświetli się pozycja menu "Administrator" (Administrator).
- Potwierdź za pomocą On_{Enter} .
- Pojawi się "Main menu / Administrator" (Menu główne / Administrator).
- Potwierdź za pomocą On_{Enter} .
- Pojawi się «Main menu / Administrator / User / Delete» (Menu główne / Administrator / Użytkownik / Usuń).
- Przewijaj przyciskiem 1 lub 2, aż podświetli się pozycja menu «Delete» (Usuń).
- Potwierdź za pomocą On_{Enter} .
- Wprowadź kod administratora, aby uzyskać niezbędną autoryzację.
- Za pomocą przycisku 1 lub 2 możesz teraz przewijać dotąd, aż podświetli się użytkownik, którego chcesz usunąć.
- Potwierdź za pomocą On_{Enter} .
- Pojawi się «Data has been deleted» (Rekord usunięty).
- Naciśnij dowolny przycisk.

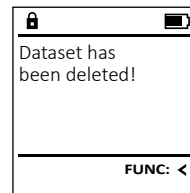
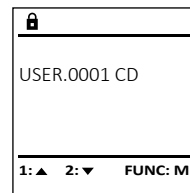
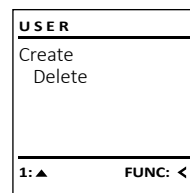

Menu Administrator / Funkcje czasu

Oprócz godziny i daty możesz także ustawić automatyczne przełączanie pomiędzy środkowoeuropejskim czasem letnim i zimowym. Czas opóźnienia zapobiega szybkiemu otwarciu sejfu w przypadku napadu.

Menu Administrator / Funkcje czasu / Ustaw czas

- Włącz zamek za pomocą przycisku On_{Enter} .
- Następnie naciśnij Func .
- Pojawi się "Main menu" (Menu główne).
- Przewijaj przyciskiem 1 lub 2, aż podświetli się pozycja menu "Administrator" (Administrator).
- Potwierdź za pomocą On_{Enter} .
- Pojawi się "Main menu / Administrator" (Menu główne / Administrator).
- Przewijaj przyciskiem 1 lub 2, aż podświetli się pozycja menu "Timer functions" (Funkcje czasu).
- Potwierdź za pomocą On_{Enter} .
- Pojawi się "Administrator / Time entry" (Administrator / Funkcje czasu).
- Potwierdź za pomocą On_{Enter} .
- Wprowadź kod administratora, aby uzyskać niezbędną autoryzację.
- Czas (24-godzinny) można ustawić za pomocą klawiatury.
- Potwierdź za pomocą On_{Enter} .
- Pojawi się komunikat "Data has been saved!" (Dane zostały zapisane!).
- Naciśnij dowolny przycisk.

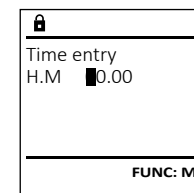
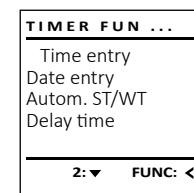
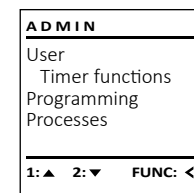

Menu Administrator / Funkcje czasu / Ustaw datę

- Włącz zamek za pomocą przycisku On .
- Następnie naciśnij Func .
- Pojawi się "Main menu" (Menu główne).
- Przewijaj przyciskiem 1 lub 2, aż podświetli się pozycja menu "Administrator" (Administrator).
- Potwierdź za pomocą On .
- Pojawi się „Menu główne / Administrator”.
- Przewijaj przyciskiem 1 lub 2, aż podświetli się pozycja menu "Timer functions" (Funkcje czasu).
- Potwierdź za pomocą On .
- Pojawi się "Timer functions" (Funkcje czasu).
- Przewijaj przyciskiem 1 lub 2, aż podświetli się pozycja menu "Date entry" (Data).
- Potwierdź za pomocą On .
- Wprowadź kod administratora, aby uzyskać niezbędną autoryzację.
- Datę można ustawić za pomocą klawiatury.
- Potwierdź za pomocą On .
- Pojawi się komunikat "Data has been saved!" (Dane zostały zapisane!).
- Naciśnij dowolny przycisk.

TIMER FUN ...		
Time entry		
Date entry		
Autom. ST/WT		
Delay time		
1: ▲	2: ▼	FUNC: <

Date entry		
D.M.Y		0.00.00
FUNC: M		

Menu Administrator / Funkcje czasu / Autom. czas letni / zimowy

Automatyczna zmiana między środkowoeuropejskim czasem letnim / zimowym.

- Włącz zamek za pomocą przycisku On .
- Następnie naciśnij Func .
- Pojawi się "Main menu" (Menu główne).
- Przewijaj przyciskiem 1 lub 2, aż podświetli się pozycja menu "Administrator" (Administrator).
- Potwierdź za pomocą On .
- Pojawi się "Administrator" (Administrator).
- Przewijaj przyciskiem 1 lub 2, aż podświetli się pozycja menu "Timer functions" (Funkcje czasu).
- Potwierdź za pomocą On .
- Pojawi się "Timer functions" (Funkcje czasu).
- Przewijaj za pomocą przycisku 1 lub 2, aż podświetli się pozycja menu "Autom. ST/WT" (Autom. czasy letni / zimowy).
- Potwierdź za pomocą On .
- Wprowadź kod administratora, aby uzyskać niezbędną autoryzację.
- Automatyczne przełączanie czasu można włączyć lub wyłączyć za pomocą przycisków 1 lub 2.
- Potwierdź za pomocą On .
- Pojawi się komunikat "Data has been saved!" (Dane zostały zapisane!).
- Naciśnij dowolny przycisk.

TIMER FUN ...		
Time entry		
Date entry		
Autom. ST/WT		
Delay time		
1: ▲	2: ▼	FUNC: <

Autom. ST/WT		
[ON]		
1: ▲		FUNC: M

Menu Administrator / Funkcje czasu / Czas opóźnienia

Czas opóźnienia ustawia pożądaný czas oczekiwania przed wykonaniem funkcji i może w ten sposób uniemożliwić szybkie otwarcie sejfów w przypadku napadu. Po upływie czasu opóźnienia należy ponownie wprowadzić prawidłowe i pełne dane, aby umożliwić dostęp.

- Włącz zamek za pomocą przycisku On .
- Następnie naciśnij Func .
- Pojawi się "Main menu" (Menu główne).
- Przewijaj przyciskiem 1 lub 2, aż podświetli się pozycja menu "Administrator" (Administrator).
- Potwierdź za pomocą On .
- Pojawi się "Administrator" (Administrator).
- Przewijaj przyciskiem 1 lub 2, aż podświetli się pozycja menu "Timer functions" (Funkcje czasu).
- Potwierdź za pomocą On .
- Pojawi się "Timer functions" (Funkcje czasu).
- Przewijaj przyciskiem 1 lub 2, aż podświetli się pozycja menu "Delay time" (Czas opóźnienia).
- Potwierdź za pomocą On .
- Wprowadź kod administratora, aby uzyskać niezbędną autoryzację. Jeśli został już ustawiony czas opóźnienia, należy odczekać do jego upłynięcia.
- Czas opóźnienia (0–99 minut) można ustawić za pomocą klawiatury.
- Potwierdź za pomocą On .
- Pojawi się komunikat "Data has been saved!" (Dane zostały zapisane!).
- Naciśnij dowolny przycisk.

TIMER FUN ...		
Time entry		
Date entry		
Autom. ST/WT		
Delay time		
1: ▲		FUNC: <

Delay time		
[00] min		
FUNC: M		

Menu Administrator / Programowanie

Aktualizacja oprogramowania układowego powoduje zainstalowanie najnowszej wersji oprogramowania. Funkcja reorganizacji sortuje bazę danych.

ADMIN		
User		
Timer functions		
Programming		
Processes		
1: ▲	2: ▼	FUNC: <

Menu Administrator / Programowanie / Aktualizacja bazy danych

Ta funkcja na razie nie jest aktywowana.

PROGRAMMING		
Databaseupdate		
Firmwareupdate		
Restructure		
2: ▼		FUNC: <

Menu Administrator / Programowanie / Aktualizacja oprogramowania układowego

- Przed aktualizacją oprogramowania układowego upewnij się, że baterie są pełne.
- Skopiuj nową wersję oprogramowania na kartę microSD sformatowaną w systemie FAT-32 i włóż ją do gniazda karty microSD.
- Włącz zamek za pomocą przycisku On .
- Następnie naciśnij Func .
- Pojawi się "Main menu" (Menu główne).
- Przewijaj przyciskiem 1 lub 2, aż podświetli się pozycja menu "Administrator" (Administrator).
- Potwierdź za pomocą On .
- Pojawi się "Administrator" (Administrator).
- Przewijaj przyciskiem 1 lub 2, aż podświetli się pozycja menu "Programming" (Programowanie).
- Potwierdź za pomocą On .
- Pojawi się "Programming" (Programowanie).
- Przewijaj przyciskiem 1 lub 2, aż podświetli się pozycja menu "Firmwareupdate" (Aktualizacja oprogramowania układowego).
- Potwierdź za pomocą On .
- Wprowadź kod administratora, aby uzyskać niezbędną autoryzację.
- Pojawi się "Confirm current original Firmware version with Enter" (Aktualne oryginalne oprogramowanie producenta. Potwierdź wersję za pomocą Enter).
- Potwierdź za pomocą On . Nie musisz później interweniować w ten proces.
- Pojawi się komunikat "Do not interrupt power" (Nie przerywaj zasilania).
- Wskazanie na wyświetlaczu zgaśnie na chwilę.
- Po zakończeniu aktualizacji pojawi się komunikat "Firmwareupdate completed" (Przeprowadzono aktualizację oprogramowania układowego).

PROGRAMMING		
Databaseupdate		
Firmwareupdate		
Restructure		
1: ▲	2: ▼	FUNC: <

Confirm current original firmware version with Enter!		
FUNC: M		

Firmwareupdate complete!		
FUNC: <		

Menu Administrator / Programowanie / Reorganizacja

Aby zoptymalizować bazę danych użytkowników i zrestrukturizować rekordy danych użytkowników, należy przeprowadzać cykliczne reorganizacje.

- Włącz zamek za pomocą przycisku On .
- Następnie naciśnij Func .
- Pojawi się "Main menu" (Menu główne).
- Przewijaj przyciskiem 1 lub 2, aż podświetli się pozycja menu "Administrator" (Administrator).
- Potwierdź za pomocą On .
- Pojawi się "Administrator" (Administrator).
- Przewijaj przyciskiem 1 lub 2, aż podświetli się pozycja menu "Programming" (Programowanie).
- Potwierdź za pomocą On .
- Pojawi się "Programming" (Programowanie).
- Przewijaj przyciskiem 1 lub 2, aż podświetli się pozycja menu "Restructure" (Reorganizacja).
- Potwierdź za pomocą On .
- Wprowadź kod administratora, aby uzyskać niezbędną autoryzację.
- Pojawi się "Restructuring in progress!" (Reorganizacja w toku).

PROGRAMMING		
Databaseupdate		
Firmwareupdate		
Restructure		
1: ▲		FUNC: <

Restructuring in progress!		
----------------------------	--	--

Menu Administrator / Operacje

Historię można zapisać na włożonej karcie microSD lub wyświetlić bezpośrednio na wyświetlacz.

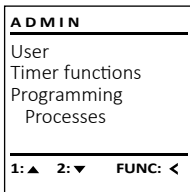

Menu Administrator / Operacje / Pokaż

- Włącz zamek za pomocą przycisku On_{Enter} .
- Następnie naciśnij Func .
- Pojawi się "Main menu" (Menu główne).
- Przewijaj przyciskiem 1 lub 2, aż podświetli się pozycja menu "Administrator" (Administrator).
- Potwierdź za pomocą On_{Enter} .
- Pojawi się "Administrator" (Administrator).
- Przewijaj przyciskiem 1 lub 2, aż podświetli się pozycja menu "Processes" (Operacje).
- Potwierdź za pomocą On_{Enter} .
- Wprowadź kod administratora, aby uzyskać niezbędną autoryzację.
- Przewiń rekordy danych za pomocą przycisku 1 lub 2.
- Potwierdź za pomocą On_{Enter} .

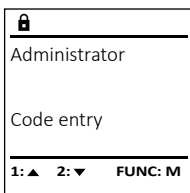
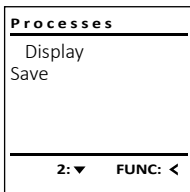

Menu Administrator / Operacje / Zapisz

- Włóż kartę microSD sformatowaną w systemie FAT-32 do gniazda karty microSD.
- Włącz zamek za pomocą przycisku On_{Enter} .
- Następnie naciśnij Func .
- Pojawi się "Main menu" (Menu główne).
- Przewijaj przyciskiem 1 lub 2, aż podświetli się pozycja menu "Administrator" (Administrator).
- Potwierdź za pomocą On_{Enter} .
- Pojawi się "Administrator" (Administrator).
- Przewijaj przyciskiem 1 lub 2, aż podświetli się pozycja menu "Processes" (Operacje).
- Potwierdź za pomocą On_{Enter} .
- Pojawi się "Processes" (Operacje).
- Przewijaj przyciskiem 1 lub 2, aż podświetli się pozycja menu "Save" (Zapisz).
- Potwierdź za pomocą On_{Enter} .
- Wprowadź kod administratora, aby uzyskać niezbędną autoryzację.
- Pojawi się komunikat "Please wait!" (Proszę czekać!).
- Pojawi się komunikat "Dataset has been stored!" (Dane zostały zapisane!).
- Naciśnij dowolny przycisk.

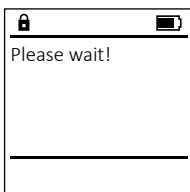
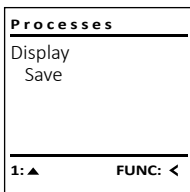

Menu Administrator / Setup

System musi być zalogowany do komunikacji w urządzeniu.
Reset FP usuwa wszystkie odciski palców.

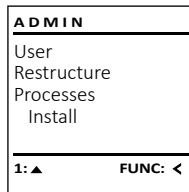

Menu Administrator / Setup / Logowanie

W przypadku całkowitej awarii systemu elektroniczny panel obsługowy może wymagać ponownego logowania w mechanizmie blokującym.

- Włącz zamek za pomocą przycisku On_{Enter} .
- Następnie naciśnij Func .
- Pojawi się "Main menu" (Menu główne).
- Przewijaj przyciskiem 1 lub 2, aż podświetli się pozycja menu "Administrator" (Administrator).
- Potwierdź za pomocą On_{Enter} .
- Pojawi się "Administrator" (Administrator).
- Przewijaj przyciskiem 1 lub 2, aż podświetli się pozycja menu "Setup" (Setup).
- Potwierdź za pomocą On_{Enter} .
- Potwierdź "Install" (Logowanie) za pomocą On_{Enter} .
- Wprowadź kod administratora, aby uzyskać niezbędną autoryzację.
- Pojawi się komunikat "Dataset has been stored!" (Dane zostały zapisane!).
- Naciśnij dowolny przycisk.

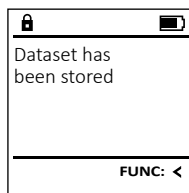
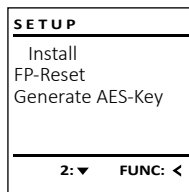

Po zalogowaniu należy zmienić kod administratora zgodnie z opisem w menu Zmiana kodu.

Menu Administrator / Setup / Resetuj FP

- Włącz zamek za pomocą przycisku On_{Enter} .
- Następnie naciśnij Func .
- Pojawi się "Main menu" (Menu główne).
- Przewijaj przyciskiem 1 lub 2, aż podświetli się pozycja menu "Administrator" (Administrator).
- Potwierdź za pomocą On_{Enter} .
- Pojawi się "Administrator" (Administrator).
- Przewijaj przyciskiem 1 lub 2, aż podświetli się pozycja menu "Setup" (Setup).
- Potwierdź za pomocą On_{Enter} .
- Przewijaj przyciskiem 1 lub 2, aż podświetli się pozycja menu "FP Reset" (Resetuj FP).
- Potwierdź za pomocą On_{Enter} .
- Wprowadź kod administratora, aby uzyskać niezbędną autoryzację.
- Pojawi się komunikat "Delete data with ENTER key" (Usuń dane za pomocą przycisku ENTER).
- Potwierdź za pomocą On_{Enter} .
- Pojawi się komunikat "Please wait!" (Proszę czekać!).
- Naciśnij dowolny przycisk.

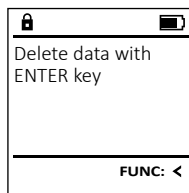
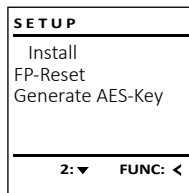

Menu Administrator / Setup / Wygeneruj klucz AES.

Ta funkcja na razie nie jest aktywowana.

W tym menu możesz wyświetlić więcej informacji o systemie.

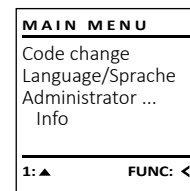

Menu Informacje / Informacje o systemie

- Włącz zamek za pomocą przycisku On_{Enter} .
- Następnie naciśnij Func .
- Pojawi się "Main menu" (Menu główne).
- Przewijaj przyciskiem 1 lub 2, aż podświetli się pozycja menu "Info" (Info).
- Potwierdź za pomocą On_{Enter} .
- Pojawi się "Info" (Info).
- Potwierdź za pomocą On_{Enter} .
- Wprowadź kod administratora, aby uzyskać niezbędną autoryzację.
- Wyświetlane są informacje o systemie.
- Przewijaj przyciskiem 1 lub 2, aby przeglądać informacje.
- Użyj przycisku Func , aby wrócić.

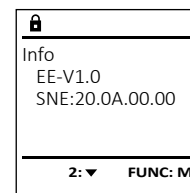
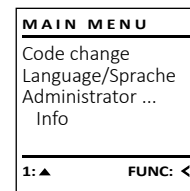

Menu Informacje / kontrola systemu

- Włącz zamek za pomocą przycisku On_{Enter} .
- Następnie naciśnij Func .
- Pojawi się "Main menu" (Menu główne).
- Przewijaj przyciskiem 1 lub 2, aż podświetli się pozycja menu "Info" (Info).
- Potwierdź za pomocą On_{Enter} .
- Pojawi się "Info" (Info).
- Przewijaj przyciskiem 1 lub 2, aż podświetli się pozycja menu "Systemcheck" (Kontrola systemu).
- Potwierdź za pomocą On_{Enter} .
- Wprowadź kod administratora, aby uzyskać niezbędną autoryzację.
- Wyświetlane są informacje o kontroli systemu.
- Przewijaj przyciskiem 1 lub 2, aby przeglądać informacje.
- Użyj przycisku Func , aby wrócić.

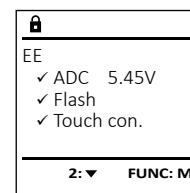
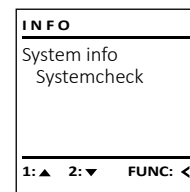

Komunikaty o błędach

Poniżej przedstawiono komunikaty o błędach wyświetlane na ekranie podczas programowania odcisku palca lub podczas otwierania.

Komunikat o błędzie	Rozwiązanie
<i>Too fast! Please repeat (Za szybko! Proszę powtórzyć)</i>	Przeciagnij palcem wolniej po czujniku.
<i>Too tilted! Please repeat (Krzywo! Proszę powtórzyć)</i>	Przeciagnij palcem prosto po czujniku.
<i>Too short! Please repeat (Za krótko! Proszę powtórzyć)</i>	Przeciagnij palcem po czujniku w taki sposób, aby możliwe było odczytanie większej powierzchni palca.
<i>Position in the middle and repeat! (Umieść palec na środku i powtórz!)</i>	Umieść palec na środku czujnika.
<i>Wrong code! (Błędny kod!)</i>	Wprowadź poprawny kod.
<i>No admittance! (Brak dostępu!)</i>	Użyto niezapisanego palca. Powtórz z już zapisanym palcem.

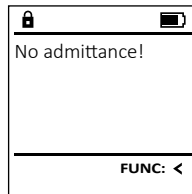
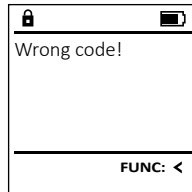

Wymiana baterii

Możesz w dowolnym momencie sprawdzić stan baterii za pomocą wskaźnika poziomu naładowania baterii w prawym górnym rogu wyświetlacza. Jeśli poziom naładowania baterii jest niski, na wyświetlaczu pojawi się odpowiedni komunikat: Kiedy pojawi się taki komunikat, wymień baterie jak najszybciej.

Odkręć śruba na spodzie systemu elektronicznego zamka. Do tego potrzebny jest śrubokręt Torx T8. Jest on dołączony do zestawu.

Wysuń w dół pokrywę razem z bateriami.

Wymij stare baterie i zutylizuj je zgodnie z instrukcjami utylizacji na stronie 106. Wymień baterie na cztery nowe baterie 1,5 V AA Mignon zgodnie z prawidłową biegunowością. Pomocne przy tym będą ilustracje znajdujące się na uchwycie baterii. Używaj markowych baterii i nie stosuj żadnych akumulatorów.

Wciśnij pokrywę i baterie z powrotem do systemu elektronicznego zamka i mocno je przykręć.

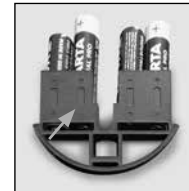
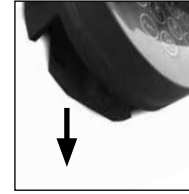
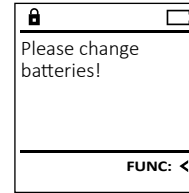

Gwarancja

Produkty firmy BURG-WÄCHTER są produkowane zgodnie ze standardami technicznymi, obowiązującymi w chwili produkcji i z zachowaniem naszych standardów jakościowych. Gwarancja obejmuje wyłącznie wady, które wynikają w oczywisty sposób z błędów produkcyjnych lub wad materiałowych, występujących w momencie sprzedaży. Okres gwarancyjny kończy się po upływie dwóch lat, dalsze roszczenia są wykluczone. Wady i szkody powstałe w wyniku np. transportu, nieprawidłowej obsługi, niewłaściwego użycia, zużycia, itp. są wyłączone z gwarancji. Gwarancja nie obejmuje baterii. Stwierdzone wady należy zgłosić na piśmie w punkcie sprzedaży wraz z oryginalnym dowodem zakupu i krótkim opisem. Po sprawdzeniu gwarant zdecyduje w stosownym terminie o możliwej naprawie lub wymianie.

Uwaga:

Aby zapewnić wysokiej jakości produkt i optymalną pomoc w przypadku usługi serwisowej lub naprawy, konieczne jest dostarczenie do sprzedawcy wadliwych lub uszkodzonych urządzeń wraz z ważnym kodem administratora i oryginalnym dowodem zakupu.

W przypadku zwrotów opartych na prawie odstąpienia od umowy, wszystkie części urządzenia muszą być również nieuszkodzone i z zachowanymi ustawieniami fabrycznymi. Nieprzestrzeganie tych wymogów powoduje utratę gwarancji.

Utylizacja urządzenia

Szanowny Nabywco!

Pomóż nam w obniżeniu ilości niewykorzystanych odpadów. W przypadku planowanej utylizacji urządzenia należy pamiętać, że wiele składników tego urządzenia wykonano z cennych materiałów, które można odzyskać.



Zwracamy uwagę, że urządzeń elektrycznych i elektronicznych oraz baterii oznaczonych w ten sposób nie wolno wyrzucać do odpadów domowych, lecz należy je zbierać osobno lub odpowiednio segregować. Informacje na temat lokalizacji punktów zbiórki odpadów elektrycznych można uzyskać w odpowiednim wydziale urzędu miasta lub gminy.

Firma BURG-WÄCHTER KG oświadcza niniejszym, że to urządzenie jest zgodne z postanowieniami dyrektywy nr 2014/30/EU, (EMC) oraz 2011/65/EU (RoHS).

Pełny tekst deklaracji zgodności EU dostępny jest na stronie www.burg.biz.

Zalecenia dotyczące bezpieczeństwa

Od czasu do czasu oczyść powierzchnię klawiatury ściereczką z mikrofibry (np. ściereczką do czyszczenia okularów), aby usunąć z niej ewentualne odciski palców.

Zastrzegamy sobie możliwość wystąpienia błędów drukarskich i typograficznych oraz wprowadzenia zmian technicznych.

Dane techniczne

Liczba kodów administratora:	1
Liczba kodów użytkownika:	9 (maks.)
Liczba kodów odcisków palców:	20 (maks.)
Czas trwania blokady:	Po 15-krotnym nieprawidłowym wprowadzeniu kodu/FP 5 minut
Zasilanie:	4x AA MIGNON LR6 ALKALINE
Data/godzina:	✓
Możliwość aktualizacji (oprogramowanie sprzętowe):	✓
Liczba historii:	2000

Zgradba

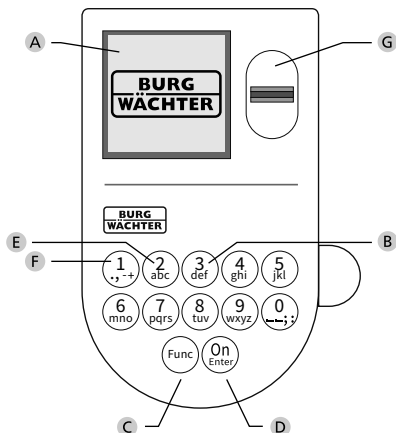

A Zaslon

B Številske tipke

Številke »1«-»0« se uporabljajo za vnašanje podatkov oziroma za vnos kode.

C Tipka »Func«

Funkcija tipke »Func« je odvisna od posamezne situacije. S pritiskom te tipke preklopite na prejšnjo raven menija, izbršete vneseni znak ali pa preklopite v glavni meni. Zaslon prikazuje trenutno funkcijo tipke (glejte poglavje 3).

D Tipka »On/Enter«

S tipko »On/Enter« zaženete sistem ali izberete trenutno menijsko točko.

E Tipka »1«

Ko imate na voljo več možnosti izbire, se lahko s to tipko pomaknete navzgor. Kadar je to mogoče, zaslon to ustrezno prikazuje (glejte poglavje 3).

F Tipka »2«

Ko imate na voljo več možnosti izbire, se lahko s to tipko pomaknete navzdol. Kadar je to mogoče, zaslon to ustrezno prikazuje (glejte poglavje 3).

G Tipalo za prstne odtise

Na tipalu za prstne odtise lahko shranite prstne odtise oziroma z njimi odklenete trezor.

Spoštovani kupec,

zahvaljujemo se, da ste se odločili za trezor z elektroniko BURG-WÄCHTER SecuTronic. Ta elektronika ima certifikat po standardu ECB, razred A. Kupili ste izdelek, ki izpolnjuje izjemno visoke varnostne zahteve in je bil razvit in izdelan po najnovejših tehnoloških standardih. Ta ključavnica ima certifikat v skladu s standardom EN 1300:2018. (Varnostni vsebniki – Klasifikacija visokovarnostnih ključavnic po odpornosti proti nepooblaščenemu odpiranju).

Pomembno: Pred programiranjem preberite celotna navodila za uporabo in jih skrbno shranite za poznejše branje.

Želimo vam veliko veselja z novim trezorjem BURG-WÄCHTER.
Vaš Burg-Wächter KG

Splošno

Aktiviranje

Elektroniko vklopite s tipko On/Enter na tipkovnici. Ta nato zasveti. Ob vklopu se na zaslonu za trenutek prikaže logotip BURG-WÄCHTER, nato pa se prikaže zaslonka maska za kodo PIN oziroma prstni odtis.

Jeziki

Meniji na zaslonu so na voljo v dvanajstih jezikih. Jezik lahko izberete v menijski točki Jezik. Natančen opis postopka najdete v poglavju »Meni Jezik/Language«.

Časi zapiranja

Če uporabnik trikrat zapored vnesi napačno številčno kodo, elektronika ključavnice kot zaščitni ukrep pred manipulacijami onemogoči dostop do trezorja za pet minut. Ob vsakem nadaljnjem vnosu se dostop onemogoči za dodatnih deset minut. Med tem časom zapiranja se na zaslonu odšteva preostali čas. V tem času ni mogoče odpreti trezorja niti z veljavno uporabniško ali administratorsko kodo.

Kako povečate zaščito proti vlamu

Poskrbite, da kode ne zaidejo v nepooblaščen roke. Kode zato vedno hranite na varnem mestu, kjer so dostopne samo pooblaščenim osebam. Če izgubite kodo, je treba ključavnico nastaviti na novo kodo.

- Tovarniško nastavljeno kodo je treba spremeniti takoj, ko začnete uporabljati ključavnico.
- Preprostih kod, ki jih je mogoče zlahka ugotoviti (npr. 1-2-3-4-5-6), ni dovoljeno uporabljati.
- Kot kodo prav tako ni dovoljeno uporabljati osebnih podatkov (npr. rojstni dnevi) ali drugih podatkov, ki bi jih bilo mogoče ugotoviti s poznavanjem lastnika kode.
- Po spremembi kode je treba delovanje ključavnice večkrat preveriti pri odprtih vratih.

Pozor: Vsakršno spreminjanje administratorske, tovarniške ali uporabniške kode obvezno opravljajte pri odprtih vratih varnostnega vsebnika! Ko je sistem za zaklepanje prestavljen na novo kodo, ga je treba pri odprtih vratih večkrat preizkusiti z novo kodo.

Možnosti vnosa

Številske tipke:

Številke »1«-»0« se uporabljajo za vnašanje podatkov oziroma za vnos kode.

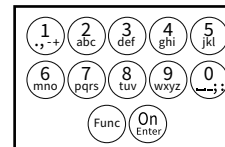

Tipka »Func«:

Funkcija tipke »Func« je odvisna od posamezne situacije. S pritiskom te tipke preklopite na prejšnjo raven menija, izbršete vneseni znak ali pa preklopite v glavni meni. Zaslona prikazuje trenutno funkcijo tipke.

Tipka »On/Enter«:

S tipko »On/Enter« zaženete sistem ali izberete trenutno menijsko točko.

Tipki »1« in »2«:

Ko imate na voljo več možnosti izbire, se lahko s tema tipkama pomikate navzgor in navzdol. Kadar je to mogoče, zaslon to prikazuje z ustreznimi puščicami.

Tipalo za prstne odtise:

Na tipalu za prstne odtise lahko shranite prstne odtise oziroma z njimi odklenete trezor.



Zaslon

- A Prikazuje, ali lahko s tipko **Func** preključite zadnji vnos (◀) ali pa preklopite v glavni meni (M).
- B (2:▼) nakazuje, da se lahko s tipko »2« pomaknete navzdol.
- C (1:▲) nakazuje, da se lahko s tipko »1« pomaknete navzgor.
- D (🔋) prikazuje stanje baterije.
- E (🔒/🔓) prikazuje, ali je zaklepna armatura odklenila zaklepni mehanizem in ali se lahko trezor torej odpre.

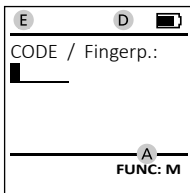
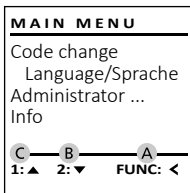

Odpiranje

Odpiranje s kodo PIN

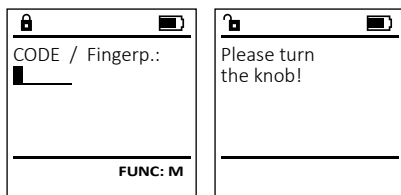

- Vključite ključavnico s tipko **On Enter**.
- Vnesite 6-mestno kodo PIN (ta je sprva tovarniško nastavljena na »1-2-3-4-5-6«).
- Na zaslonu se izpiše »Please turn the knob!« (Zavrtite gumbno kljuko!)
- Zavrtite gumbno kljuko.

Odpiranje s prstnim odtisom (Udobno odpiranje)

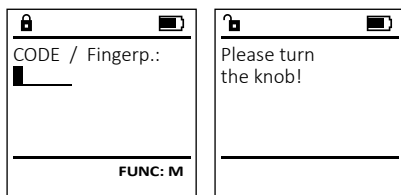

- Vključite ključavnico s tipko **On Enter**.
- S priloženim prstom povlecite od zgoraj navzdol čez sredino tipala.
- Na zaslonu se izpiše »Please turn the knob!« (Zavrtite gumbno kljuko!)
- Zavrtite gumbno kljuko.

Odpiranje s kombinacijo za dostop

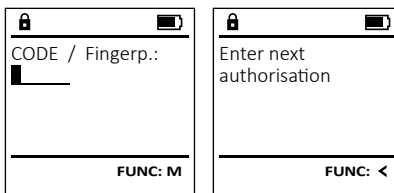

- Vključite ključavnico s tipko **On Enter**.
- S priloženim prstom povlecite od zgoraj navzdol čez sredino tipala.
- Če ste vnesli dodatno zahtevo za potrditev (koda ali prstni odtis), se na zaslonu pojavi opomba »Enter next authorisation« (Vrednost ni dosežena). Vnesite zeleno, dopolnilno potrditev (koda ali prstni odtis).
- Če ste vnesli trikratno zahtevo za potrditev (3 koda PIN), se na zaslonu znova pojavi opomba »Enter next authorisation« (Vrednost ni dosežena). Vnesite 6-mestno kodo PIN.
- Na zaslonu se izpiše »Please turn the knob!« (Zavrtite gumbno kljuko!)
- Zavrtite gumbno kljuko.

Zapiranje

Po zaprtju trezorja je treba vrtljivo kljuko ročno povrniti v začetni položaj. Prepričajte se, da je vrtljiva kljuka v istem položaju, kot ga prikazuje naslednja slika.

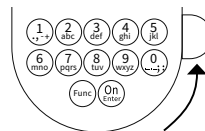

Zgradba menijev

Zgradba menijev

- Sprememba kode
- Jezik/Language
- Administrator
 - > Uporabnik
 - > Ustvari
 - > Ustvari kodo
 - > Ustvari prst
 - > Dodeli
 - > Dodeli kodo
 - > Dodeli prst
 - > Izbrisi
- > Časovne funkcije
 - > Nastavitev ure
 - > Nastavitev datuma
 - > Samodejni poletni/zimski čas
 - > Čas zakasnitve

> Programiranje

- > Posodobitev baze podatkov
- > Posodobitev strojne programske opreme
- > Reorganizacija

> Postopki

- > Prikaži
- > Shrani

> Nastavitve

- > Prijava
- > Ponastavitev FP
- > Ustvari ključ AES

• Informacije

- > Informacije o sistemu
- > Preverjanje sistema

Opis funkcij v menijih

Meni Sprememba kode

Ta meni omogoča spremembo administratorske kode in uporabniških kod. Opozarjamo, da morate zaradi varnostnih razlogov spreminiti privzeto, tovarniško nastavljeno administratorsko kodo na novo, individualno izbrano kodo.

- Vključite ključavnico s tipko **On Enter**.
- Nato pritisnite **Func**.
- Prikaže se »Main menu« (Glavni meni).
- Potrdite z **On Enter**.
- S tipko 1 oziroma 2 se lahko sedaj tako dolgo pomikate po seznamu, dokler na zaslonu ni označen tisti administrator/uporabnik, za katerega želite spremeniti kodo.
- Potrdite z **On Enter**.
- S tipkovnico vnesite doslej veljavno staro kodo oziroma tovarniško kodo in pritisnite **On Enter**.
- S tipkovnico vnesite novo kodo in jo potrdite z **On Enter**.
- Ponovite vnos in ga znova potrdite z **On Enter**.
- Če ste vnesli pravilno kodo, se na zaslonu izpiše sporočilo »Code change completed!« (Koda uspešno spremenjena).
- Pritisnite poljubno tipko.

Opomba: Ob prvi uporabi trezorske ključavnice vas bo naprava pozvala, da vnesete tudi trenutni čas in datum:

- Vnos dneva (2-mestna številka).
- Vnos meseca (2-mestna številka).
- Vnos leta (2-mestna številka).
- Vnos ure (2-mestna številka).
- Vnos minut (2-mestna številka).

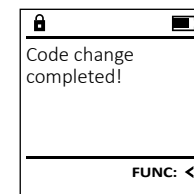
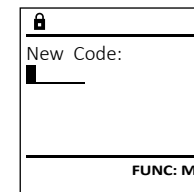
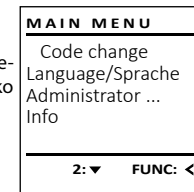

Meni Jezik/Language

- Vklopite ključavnico s tipko On .
- Nato pritisnite Func. .
- Prikaže se »Main menu« (Glavni meni).
- S tipko 1 oz. 2 se tako dolgo pomikajte po zaslonu, da se označi menijska točka »Language« (Jezik).
- Potrdite z On .
- Prikaže se »Main menu / language« (Glavni meni/Jezik).
- S tipko 1 oz. 2 se tako dolgo pomikajte po meniju, da se prikaže želeni jezik.
- Potrdite z On .
- Na zaslonu se izpiše »Data has been saved!« (Podatki so bili shranjeni!).
- Pritisnite poljubno tipko.

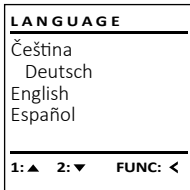
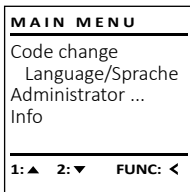

Meni »Administrator«

Ta meni ima več podmenijev, ki združujejo povezane funkcije. Funkcije v tem poglavju so v polnem obsegu uporabne samo z administratorsko kodo.

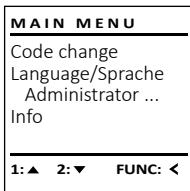

Meni Administrator / Uporabnik

Meni Administrator / Uporabnik / Ustvari

Podmeni Administrator / Uporabnik / Ustvari / Ustvari kodo

- Vklopite ključavnico s tipko On .
- Nato pritisnite Func. .
- Prikaže se »Main menu« (Glavni meni).
- S tipko 1 oz. 2 se tako dolgo pomikajte po zaslonu, da se označi menijska točka »Administrator« (Administrator).
- Potrdite z On .
- Prikaže se »Main menu / Administrator« (Glavni meni / Administrator).
- Potrdite z On .
- Prikaže se »Main menu / Administrator / User« (Glavni meni / Administrator / Uporabnik).
- Potrdite z On .
- Prikaže se »Main menu / Administrator / User / Create« (Glavni meni / Administrator / Uporabnik / Ustvari).
- Potrdite z On .
- Vnesite administratorsko kodo, da prejmete potrebna pooblastila v sistemu.

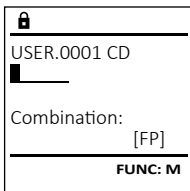
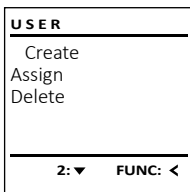

- Prikaže se naslednje prosto spominsko mesto (npr. »USER.0002 CD«).
- Vnesite 6-mestno kodo in potrdite z On .
- S tipko 1 oz. 2 se pomikajte med možnostmi kombinacij.
- Izberite lahko med:
 - [_] Brez kombinacije
 - [1/2] Kombinacija 2 kod
 - [1/3] Kombinacija 3 kod
 - [FP] Kombinacija s prstnim odtisom
- Če niste izbrali nobene kombinacije, 3x potrdite z On .
- Če ste izbrali kombinacijo »FP«, morate priložiti prstni odtis, kot je opisano v podmeniju Administrator / Uporabnik / Ustvari / Ustvari prst.

Podmeni Administrator / Uporabnik / Ustvari / Ustvari prst

- Vklopite ključavnico s tipko On .
- Nato pritisnite Func. .
- Prikaže se »Main menu« (Glavni meni).
- S tipko 1 oz. 2 se tako dolgo pomikajte po zaslonu, da se označi menijska točka »Administrator« (Administrator).
- Potrdite z On .
- Prikaže se »Main menu / Administrator« (Glavni meni / Administrator).
- Potrdite z On .
- Prikaže se »Main menu / Administrator / User« (Glavni meni / Administrator / Uporabnik).
- Potrdite z On .
- Prikaže se »Main menu / Administrator / User / Create« (Glavni meni / Administrator / Uporabnik / Ustvari).
- S tipko 1 oz. 2 se tako dolgo pomikajte po zaslonu, da se označi menijska točka »Ustvari prst«.
- Potrdite z On .
- Vnesite administratorsko kodo, da prejmete potrebna pooblastila v sistemu.
- Na zaslonu se izpiše »Create Finger« (Priučni prst).
- S prstom večkrat povlecite od zgoraj navzdol čez sredino tipala.
- Naprava vas bo nato ali pozvala, da ponovite postopek (če se pojavijo sporočila o napakah, glejte stran 113), ali pa se bo prikazalo sporočilo »USER.XXXX FP created!« (USER.XXXX FP uspešno ustvarjen).
- S tipko 1 oz. 2 se pomikajte med možnostmi kombinacij.
- Izberite lahko med:
 - [_] Brez kombinacije
 - [CD] Kombinacija z eno kodo
 - [FP] Kombinacija z drugim prstnim odtisom
- Pritisnite poljubno tipko.

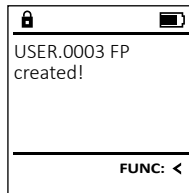
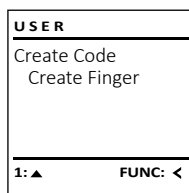
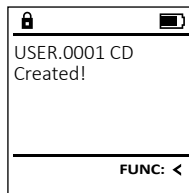
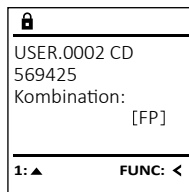

Meni Administrator / Uporabnik / Dodeli

Podmeni Administrator / Uporabnik / Dodeli / Dodeli kodo

- Vklopite ključavnico s tipko On .
- Nato pritisnite Func. .
- Prikaže se »Main menu« (Glavni meni).
- S tipko 1 oz. 2 se tako dolgo pomikajte po zaslonu, da se označi menijska točka »Administrator« (Administrator).
- Potrdite z On .
- Prikaže se »Main menu / Administrator« (Glavni meni / Administrator).
- Potrdite z On .
- Prikaže se »Main menu / Administrator / User« (Glavni meni / Administrator / Uporabnik).
- S tipko 1 oz. 2 se tako dolgo pomikajte po zaslonu, da se označi menijska točka »Assign« (Dodeli).
- Potrdite z On .
- Prikaže se »Main menu / Administrator / User / Assign« (Glavni meni / Administrator / Uporabnik / Dodeli).
- Potrdite z On .
- Vnesite administratorsko kodo, da prejmete potrebna pooblastila v sistemu.
- S tipko 1 oziroma 2 se lahko sedaj tako dolgo pomikate po seznamu, dokler na zaslonu ni označen tisti uporabnik, ki mu želite dodeliti kodo.
- Potrdite z On .
- Vnesite 6-mestno kodo in potrdite z On .
- S tipko 1 oz. 2 se pomikajte med možnostmi kombinacij.
- Izberite lahko med:
 - [_] Brez kombinacije
 - [1/2] Kombinacija 2 kod
 - [1/3] Kombinacija 3 kod
 - [FP] Kombinacija s prstnim odtisom
- Če niste izbrali nobene kombinacije, 3x potrdite z On .

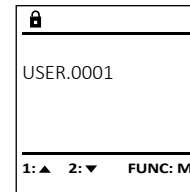
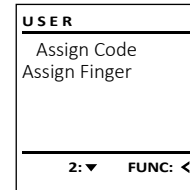
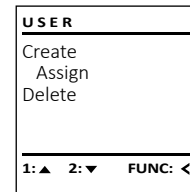

Podmeni Administrator / Uporabnik / Dodeli / Dodeli prst

- Vklopite ključavnico s tipko On_{Enter} .
- Nato pritisnite Func .
- Prikaže se »Main menu« (Glavni meni).
- S tipko 1 oz. 2 se tako dolgo pomikajte po zaslonu, da se označi menijska točka »Administrator« (Administrator).
- Potrdite z On_{Enter} .
- Prikaže se »Main menu / Administrator« (Glavni meni / Administrator).
- Potrdite z On_{Enter} .
- Prikaže se »Main menu / Administrator / User« (Glavni meni / Administrator / Uporabnik).
- S tipko 1 oz. 2 se tako dolgo pomikajte po zaslonu, da se označi menijska točka »Assign Finger« (Dodeli prst).
- Potrdite z On_{Enter} .
- S tipko 1 oz. 2 se tako dolgo pomikajte po zaslonu, da se označi menijska točka »Assign Finger« (Dodeli prst).
- Potrdite z On_{Enter} .
- Vnesite administratorsko kodo, da prejmete potrebna pooblastila v sistemu.
- Prikaže se »Main menu / Administrator / User / Assign Finger« (Glavni meni / Administrator / Uporabnik / Dodeli).
- S tipko 1 oziroma 2 se lahko sedaj tako dolgo pomikate po seznamu, dokler na zaslonu ni označen tisti uporabnik, ki mu želite dodeliti prstni odtis.
- Potrdite z On_{Enter} .
- Na zaslonu se izpiše »Create fingerprint« (Pričuj prst).
- S prstom večkrat povlecite od zgoraj navzdol čez sredino tipala.
- Naprava vas bo nato ali pozvala, da ponovite postopek (če se pojavijo sporočila o napakah, glejte stran 113), ali pa se bo prikazalo sporočilo »USER.XXXX FP created!« (USER.XXXX FP uspešno ustvarjen).
- S tipko 1 oz. 2 se pomikajte med možnostmi kombinacij. Izbirate lahko med:
 - [] Brez kombinacije
 - [CD] Kombinacija z eno kodo
 - [FP] Kombinacija z drugim prstnim odtisom
- Pritisnite poljubno tipko.

```
USER
-----
Create
Assign
Delete
-----
1:▲ 2:▼ FUNC: <
```

```
USER
-----
Assign Code
Assign Finger
-----
1:▲ FUNC: <
```

```
USER
-----
USER.0003 FP
created!
-----
FUNC: <
```

Meni Administrator / Uporabnik / Izbrši

Izbrisani uporabniki nimajo več dostopa do trezorja. Vendar pa ostanejo shranjeni v zgodovini uporabnikov.

Podmeni Administrator / Uporabnik / Izbrši

- Vklopite ključavnico s tipko On_{Enter} .
- Nato pritisnite Func .
- Prikaže se »Main menu« (Glavni meni).
- S tipko 1 oz. 2 se tako dolgo pomikajte po zaslonu, da se označi menijska točka »Administrator« (Administrator).
- Potrdite z On_{Enter} .
- Prikaže se »Main menu / Administrator« (Glavni meni / Administrator).
- Potrdite z On_{Enter} .
- Prikaže se »Main menu / Administrator / User« (Glavni meni / Administrator / Uporabnik).
- Potrdite z On_{Enter} .
- Prikaže se »Main menu / Administrator / User / Delete« (Glavni meni / Administrator / Uporabnik / Izbrši).
- S tipko 1 oz. 2 se tako dolgo pomikajte po zaslonu, da se označi menijska točka »Delete« (Izbrši).
- Potrdite z On_{Enter} .
- Vnesite administratorsko kodo, da prejmete potrebna pooblastila v sistemu.
- S tipko 1 oz. 2 se lahko sedaj tako dolgo pomikate po seznamu, dokler na zaslonu ni označen tisti uporabnik, ki ga želite izbrisati.
- Potrdite z On_{Enter} .
- Na zaslonu se izpiše »Data has been deleted« (Zapis izbrisan).
- Pritisnite poljubno tipko.

```
USER
-----
Create
Delete
-----
1:▲ 2:▼ FUNC: <
```

```
USER.0001 CD
-----
1:▲ 2:▼ FUNC: M
```

```
Dataset has
been deleted!
-----
FUNC: <
```

Meni Administrator / Časovne funkcije

Razen ure in datuma lahko izberete tudi, ali naj sistem samodejno preklopi med srednjeevropskim poletnim/zimskim časom. Čas zakasnitve preprečuje hitro odprtje v primeru ropa.

```
ADMIN
-----
User
Timer functions
Programming
Processes
-----
1:▲ 2:▼ FUNC: <
```

Meni Administrator / Časovne funkcije / Nastavitev ure

- Vklopite ključavnico s tipko On_{Enter} .
- Nato pritisnite Func .
- Prikaže se »Main menu« (Glavni meni).
- S tipko 1 oz. 2 se tako dolgo pomikajte po zaslonu, da se označi menijska točka »Administrator« (Administrator).
- S tipko 1 oz. 2 se tako dolgo pomikajte po zaslonu, da se označi menijska točka »Timer functions« (Časovne funkcije).
- Potrdite z On_{Enter} .
- Prikaže se »Administrator / Time entry« (Administrator / Časovne funkcije).
- Potrdite z On_{Enter} .
- Vnesite administratorsko kodo, da prejmete potrebna pooblastila v sistemu.
- S tipkovnico lahko nastavite uro (24-urna oblika zapisa).
- Potrdite z On_{Enter} .
- Na zaslonu se izpiše »Data has been saved!« (Podatki so bili shranjeni!).
- Pritisnite poljubno tipko.

```
TIMER FUN ...
-----
Time entry
Date entry
Autom. ST/WT
Delay time
-----
2:▼ FUNC: <
```

```
Time entry
H.M 0.00
-----
FUNC: M
```

Meni Administrator / Časovne funkcije / Nastavitev datuma

- Vklopite ključavnico s tipko On_{Enter} .
- Nato pritisnite Func.
- Prikaže se »Main menu« (Glavni meni).
- S tipko 1 oz. 2 se tako dolgo pomikajte po zaslonu, da se označi menijska točka »Administrator« (Administrator).
- Potrdite z On_{Enter} .
- Prikaže se »Glavni meni / Administrator«.
- S tipko 1 oz. 2 se tako dolgo pomikajte po zaslonu, da se označi menijska točka »Timer functions« (Časovne funkcije).
- Potrdite z On_{Enter} .
- Prikaže se »Timer functions« (Časovne funkcije).
- S tipko 1 oz. 2 se tako dolgo pomikajte po zaslonu, da se označi menijska točka »Date entry« (Datum).
- Potrdite z On_{Enter} .
- Vnesite administratorsko kodo, da prejmete potrebna pooblastila v sistemu.
- S tipkovnico lahko nastavite datum.
- Potrdite z On_{Enter} .
- Na zaslonu se izpiše »Data has been saved!« (Podatki so bili shranjeni!).
- Pritisnite poljubno tipko.

TIMER FUN ...		
Time entry		
Date entry		
Autom. ST/WT		
Delay time		
1: ▲	2: ▼	FUNC: <

Date entry		
D.M.Y	00.00.00	
FUNC: M		

Meni Administrator / Časovne funkcije / Samod. pol./zim. čas

Samodejno preklapljanje med srednjeevropskim poletnim/zimskim časom.

- Vklopite ključavnico s tipko On_{Enter} .
- Nato pritisnite Func.
- Prikaže se »Main menu« (Glavni meni).
- S tipko 1 oz. 2 se tako dolgo pomikajte po zaslonu, da se označi menijska točka »Administrator« (Administrator).
- Potrdite z On_{Enter} .
- Prikaže se »Administrator«.
- S tipko 1 oz. 2 se tako dolgo pomikajte po zaslonu, da se označi menijska točka »Timer functions« (Časovne funkcije).
- Potrdite z On_{Enter} .
- Prikaže se »Timer functions« (Časovne funkcije).
- S tipko 1 oz. 2 se tako dolgo pomikajte po zaslonu, da se označi menijska točka »Autom. ST/WT« (Samod. pol./zim. čas).
- Potrdite z On_{Enter} .
- Vnesite administratorsko kodo, da prejmete potrebna pooblastila v sistemu.
- S tipko 1 oz. 2 lahko vklopite ali izklopite samodejno preklapljanje časa.
- Potrdite z On_{Enter} .
- Na zaslonu se izpiše »Data has been saved!« (Podatki so bili shranjeni!).
- Pritisnite poljubno tipko.

TIMER FUN ...		
Time entry		
Date entry		
Autom. ST/WT		
Delay time		
1: ▲	2: ▼	FUNC: <

Autom. ST/WT		
[ON]		
1: ▲		FUNC: M

Meni Administrator / Časovne funkcije / Čas zakasnitve

S časom zakasnitve določite želeni čas čakanja, preden se izvede določena funkcija; s tem lahko preprečite hitro odpiranje v primeru ropa. Po preteku časa zakasnitve je treba ponovno vnesti veljavno in polnovredno kombinacijo, da prejmete dostop.

- Vklopite ključavnico s tipko On_{Enter} .
- Nato pritisnite Func.
- Prikaže se »Main menu« (Glavni meni).
- S tipko 1 oz. 2 se tako dolgo pomikajte po zaslonu, da se označi menijska točka »Administrator« (Administrator).
- Potrdite z On_{Enter} .
- Prikaže se »Administrator« (Administrator).
- S tipko 1 oz. 2 se tako dolgo pomikajte po zaslonu, da se označi menijska točka »Timer functions« (Časovne funkcije).
- Potrdite z On_{Enter} .
- Prikaže se »Timer functions« (Časovne funkcije).
- S tipko 1 oz. 2 se tako dolgo pomikajte po zaslonu, da je označena menijska točka »Delay time« (Čas zakasnitve).
- Potrdite z On_{Enter} .
- Vnesite administratorsko kodo, da prejmete potrebna pooblastila v sistemu. Če je že nastavljen določen čas zakasnitve, mora ta čas najprej preteči.
- S tipkovnico lahko nastavite čas zakasnitve (0–99 minut).
- Potrdite z On_{Enter} .
- Na zaslonu se izpiše »Data has been saved!« (Podatki so bili shranjeni!).
- Pritisnite poljubno tipko.

TIMER FUN ...		
Time entry		
Date entry		
Autom. ST/WT		
Delay time		
1: ▲		FUNC: <

Delay time		
[00] min		
FUNC: M		

Meni Administrator / Programiranje

Posodobitev strojne programske opreme namesti najnovejšo različico programske opreme. Reorganizacija ponovno razvrsti vnose v bazi podatkov.

ADMIN		
User		
Timer functions		
Programming		
Processes		
1: ▲	2: ▼	FUNC: <

Meni Administrator / Programiranje / Posodobitev baze podatkov

Ta funkcija zaenkrat ni omogočena.

PROGRAMMING		
Databaseupdate		
Firmwareupdate		
Restructure		
2: ▼		FUNC: <

Meni Administrator / Programiranje / Posodobitev strojne programske opreme

- Pred posodabljanjem strojne programske opreme se prepričajte, da so baterije v napravi polne.
- Kopirajte novo različico strojne programske opreme na kartico microSD, ki je formatirana s obliko zapisa FAT32, in jo vstavite v režo za kartico microSD.
- Vklopite ključavnico s tipko On_{Enter} .
- Nato pritisnite Func.
- Prikaže se »Main menu« (Glavni meni).
- S tipko 1 oz. 2 se tako dolgo pomikajte po zaslonu, da se označi menijska točka »Administrator« (Administrator).
- Potrdite z On_{Enter} .
- Prikaže se »Administrator« (Administrator).
- S tipko 1 oz. 2 se tako dolgo pomikajte po zaslonu, da se označi menijska točka »Programming« (Programiranje).
- Potrdite s tipko On_{Enter} .
- Prikaže se »Programming« (Programiranje).
- S tipko 1 oz. 2 se tako dolgo pomikajte po zaslonu, da se označi menijska točka »Firmwareupdate« (Posodobitev strojne programske opreme).
- Potrdite z On_{Enter} .
- Vnesite administratorsko kodo, da prejmete potrebna pooblastila v sistemu.
- Na zaslonu se izpiše »Confirm current original firmware version with Enter« (Potrdite trenutno originalno različico str. programske opreme z Enter).
- Potrdite z On_{Enter} . Zatem postopek steče samodejno in vanj ni treba več posegati.
- Na zaslonu se izpiše sporočilo »Do not interrupt power« (Ne prekinite električnega napajanja).
- Prikaz na zaslonu za nekaj časa izgine.
- Po koncu posodobitve se na zaslonu izpiše sporočilo »Firmwareupdate completed« (Strojna programska oprema posodobljena).

PROGRAMMING		
Databaseupdate		
Firmwareupdate		
Restructure		
1: ▲	2: ▼	FUNC: <

Confirm current original firmware version with Enter!		
FUNC: M		

Firmwareupdate complete!		
FUNC: <		

Meni Administrator / Programiranje / Reorganizacija

Za optimizacijo baze podatkov uporabnikov in novo strukturiranje zapisov o uporabnikih je treba redno izvajati reorganizacijo.

- Vklopite ključavnico s tipko On_{Enter} .
- Nato pritisnite Func.
- Prikaže se »Main menu« (Glavni meni).
- S tipko 1 oz. 2 se tako dolgo pomikajte po zaslonu, da se označi menijska točka »Administrator«.
- Potrdite z On_{Enter} .
- Prikaže se »Administrator«.
- S tipko 1 oz. 2 se tako dolgo pomikajte po zaslonu, da se označi menijska točka »Programming« (Programiranje).
- Potrdite s tipko On_{Enter} .
- Prikaže se »Programming« (Programiranje).
- S tipko 1 oz. 2 se tako dolgo pomikajte po zaslonu, da se označi menijska točka »Reorganizacija«.
- Potrdite z On_{Enter} .
- Vnesite administratorsko kodo, da prejmete potrebna pooblastila v sistemu.
- Na zaslonu se izpiše »Reorganizacija se izvaja«.

PROGRAMMING		
Databaseupdate		
Firmwareupdate		
Restructure		
1: ▲		FUNC: <

Restructuring in progress!		
----------------------------	--	--

Meni Administrator / Postopki

Zgodovina postopkov se lahko shrani na vstavljeno kartico microSD ali pa se prikaže neposredno na zaslonu.

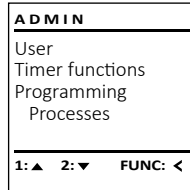

Meni Administrator / Postopki / Prikaži

- Vklopite ključavnico s tipko On .
- Nato pritisnite Func .
- Prikaže se »Main menu« (Glavni meni).
- S tipko 1 oz. 2 se tako dolgo pomikajte po zaslonu, da se označi menijska točka »Administrator« (Administrator).
- Potrdite z On .
- Prikaže se »Administrator« (Administrator).
- S tipko 1 oz. 2 se tako dolgo pomikajte po zaslonu, da se označi menijska točka »Processes« (Postopki).
- Potrdite z On .
- Vnesite administratorsko kodo, da prejmete potrebna pooblastila v sistemu.
- S tipko 1 oz. 2 se pomikajte med zapisi.
- Potrdite z On .

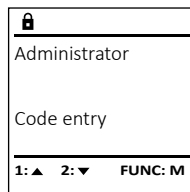
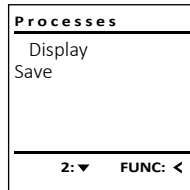

Meni Administrator / Postopki / Shrani

- V režo za kartico microSD vstavite kartico microSD, ki je formatirana z obliko zapisa FAT32.
- Vklopite ključavnico s tipko On .
- Nato pritisnite Func .
- Prikaže se »Main menu« (Glavni meni).
- S tipko 1 oz. 2 se tako dolgo pomikajte po zaslonu, da se označi menijska točka »Administrator« (Administrator).
- Potrdite z On .
- Prikaže se »Administrator« (Administrator).
- S tipko 1 oz. 2 se tako dolgo pomikajte po zaslonu, da se označi menijska točka »Processes« (Postopki).
- Potrdite z On .
- Prikaže se »Processes« (Postopki).
- S tipko 1 oz. 2 se tako dolgo pomikajte po zaslonu, da se označi menijska točka »Save« (Shrani).
- Potrdite z On .
- Vnesite administratorsko kodo, da prejmete potrebna pooblastila v sistemu.
- Na zaslonu se izpiše »Please wait!« (Prosimo, počakajte!).
- Na zaslonu se izpiše »Dataset has been stored!« (Podatki so bili shranjeni!).
- Pritisnite poljubno tipko.

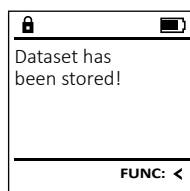
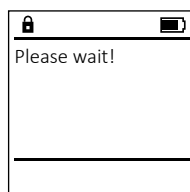
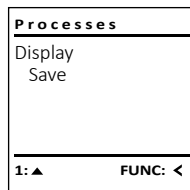

Meni Administrator / Nastavitve

Sistem mora biti za komunikacijo znotraj naprave prijavljen.
Možnost »Ponastavitev FP« ponastavi vse prstne odtise.

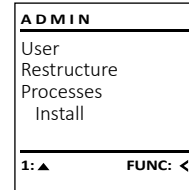

Meni Administrator / Nastavitve / Prijava

Če je prišlo do popolnega izpada sistema, boste morda morali elektronsko upravljalno ploščo ponovno prijaviti v zaklepni mehanizem.

- Vklopite ključavnico s tipko On .
- Nato pritisnite Func .
- Prikaže se »Main menu« (Glavni meni).
- S tipko 1 oz. 2 se tako dolgo pomikajte po zaslonu, da se označi menijska točka »Administrator« (Administrator).
- Potrdite z On .
- Prikaže se »Administrator« (Administrator).
- S tipko 1 oz. 2 se tako dolgo pomikajte po zaslonu, da se označi menijska točka »Setup« (Nastavitve).
- Potrdite z On .
- Potrdite »Install« (Prijava) z On .
- Vnesite administratorsko kodo, da prejmete potrebna pooblastila v sistemu.
- Na zaslonu se izpiše »Dataset has been stored!« (Podatki so bili shranjeni!).
- Pritisnite poljubno tipko.

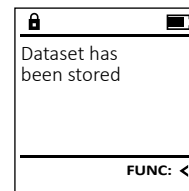
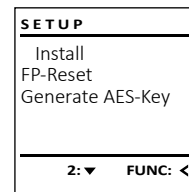

Po prijavi je treba spremeniti administratorsko kodo, kot je opisano pod »Meni Sprememba kode«.

Meni Administrator / Nastavitve / Ponastavitev FP

- Vklopite ključavnico s tipko On .
- Nato pritisnite Func .
- Prikaže se »Main menu« (Glavni meni).
- S tipko 1 oz. 2 se tako dolgo pomikajte po zaslonu, da se označi menijska točka »Administrator« (Administrator).
- Potrdite z On .
- Prikaže se »Administrator« (Administrator).
- S tipko 1 oz. 2 se tako dolgo pomikajte po zaslonu, da se označi menijska točka »FP-Reset« (Ponastavitev FP).
- Potrdite z On .
- Vnesite administratorsko kodo, da prejmete potrebna pooblastila v sistemu.
- Na zaslonu se izpiše »Delete data with ENTER key« (Izbrisite podatke s tipko ENTER).
- Potrdite z On .
- Na zaslonu se izpiše »Please wait!« (Prosimo, počakajte!).
- Pritisnite poljubno tipko.

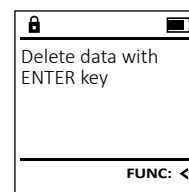
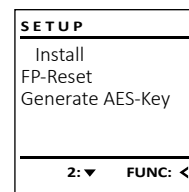

Meni Administrator / Nastavitve / Ustvari ključ AES

Ta funkcija zaenkrat ni omogočena.

V tem meniju lahko prikažete različne informacije o sistemu.

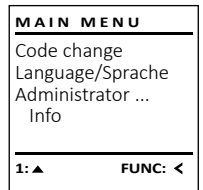

Meni Informacije / Informacije o sistemu

- Vklopite ključavnico s tipko On .
- Nato pritisnite Func .
- Prikaže se »Main menu« (Glavni meni).
- S tipko 1 oz. 2 se tako dolgo pomikajte po zaslonu, da se označi menijska točka »Info« (Informacije).
- Potrdite z On .
- Prikaže se »Info« (Informacije).
- Potrdite z On .
- Vnesite administratorsko kodo, da prejmete potrebna pooblastila v sistemu.
- Prikažejo se informacije o sistemu.
- S tipko 1 oz. 2 se pomikajte med različnimi informacijami.
- S tipko Func se lahko vrnete nazaj.

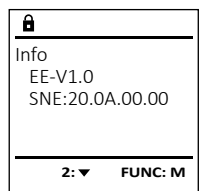
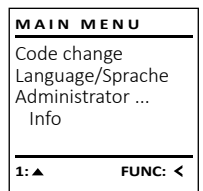

Meni Info / Preverjanje sistema

- Vklopite ključavnico s tipko On .
- Nato pritisnite Func .
- Prikaže se »Main menu« (Glavni meni).
- S tipko 1 oz. 2 se tako dolgo pomikajte po zaslonu, da se označi menijska točka »Info« (Informacije).
- Potrdite z On .
- Prikaže se »Info« (Informacije).
- S tipko 1 oz. 2 se tako dolgo pomikajte po zaslonu, da se označi menijska točka »Systemcheck« (Preverjanje sistema).
- Potrdite z On .
- Vnesite administratorsko kodo, da prejmete potrebna pooblastila v sistemu.
- Prikažejo se informacije o preverjanju sistema.
- S tipko 1 oz. 2 se pomikajte med različnimi informacijami.
- S tipko Func se lahko vrnete nazaj.

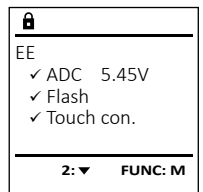
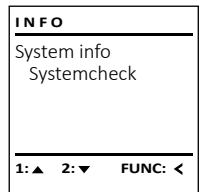

Sporočila o napakah

V nadaljevanju so prikazana sporočila o napakah, ki se lahko na zaslonu prikažejo med priučenjem prsta oziroma med odpiranjem.

Sporočilo o napaki	Rešitev
<i>Too fast!</i> <i>Please repeat</i> (<i>Prehitro! Prosimo, ponovite</i>)	S prstom počasneje povlecite čez tipalo.
<i>Too tilted!</i> <i>Please repeat</i> (<i>Preveč postrani! Prosimo, ponovite</i>)	S prstom ravno povlecite čez tipalo.
<i>Too short!</i> <i>Please repeat</i> (<i>Prekratko! Prosimo, ponovite</i>)	S prstom povlecite čez tipalo tako, da lahko odčita večjo površino prstnega odtisa.
<i>Position in the middle and repeat!</i> (<i>Postavite na sredino in ponovite!</i>)	Postavite prst na sredino tipala.
<i>Wrong code!</i> (<i>Napačna koda!</i>)	Vnesite veljavno kodo.
<i>No admittance!</i> (<i>Ni dostopa!</i>)	Uporabili ste prst, ki ni bil shranjen. Ponovite postopek s prstom, ki ste ga že priučili.

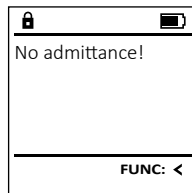
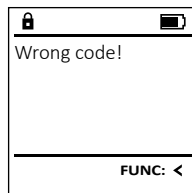

Zamenjava baterij

Na prikazu stanja baterij zgoraj desno na zaslonu lahko kadarkoli preverite stanje baterij. Če se kapaciteta baterij bliža koncu, se na zaslonu prikaže ustrezno opozorilo: Ko zagledate to opozorilo, zamenjajte baterije takoj, ko je to mogoče.

Odvijte vijak na spodnji strani elektronike ključavnice. Za to potrebujete izvijač Torx T 8. Ta je ob nakupu priložen.

Pokrov naj skupaj z baterijami zdrsne navzdol iz naprave.

Odstranite stare baterije in jih odložite med odpadke v skladu z napotki za odlaganje na strani 113. Vstavite štiri nove baterije 1,5 V AA Mignon in poskrbite, da so poli baterij pravilno obrnjeni. Upoštevajte diagrame na držalu za baterije. Uporabljajte baterije za enkratno uporabo priznanih blagovnih znamk in ne uporabljajte polnilnih baterij.

Potisnite pokrov skupaj z baterijami znova v zapiralno elektroniko in privijte vijake.

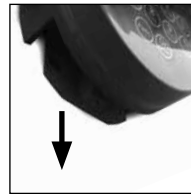
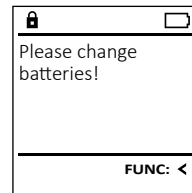

Garancija

Izdelki BURG-WÄCHTER so proizvedeni v skladu s tehničnimi standardi, ki veljajo ob času proizvodnje, ter ob upoštevanju naših standardov za kakovost. Garancija krije izključno pomanjkljivosti, ki dokazljivo izvirajo iz stvarnih napak ali napak v proizvodnji, ki so obstajale že ob trenutku nakupa. Garancija preneha veljati po dveh letih, nadaljnji zahtevki pa so izključeni. Garancija ne krije pomanjkljivosti, napak in okvar, nastalih npr. zaradi prenašanja, napačnega upravljanja, nepravilne uporabe, obrabe itd. Garancija ne krije baterij. Odkrite pomanjkljivosti morate pisno prijaviti pri svojem prodajalcu in priložiti originalni račun ter kratek opis napake. Po ustrezni kontroli bo nosilec garancije v primernem roku odločil, ali bo napravo popravil ali morda zamenjal.

Pozor:

Da bi vam lahko dobavili brezhiben in kakovosten izdelek in da bi vam v primeru servisa ali popravila lahko optimalno pomagali, je treba pomanjkljive ali okvarjene naprave oddati pri prodajalcu skupaj z veljavno administratorsko kodo in originalnim računom.

Pri vračilih blaga na osnovi pravice do odstopa od nakupa dodatno velja, da morajo biti vsi deli naprave nepoškodovani in nastavljeni na privzete tovarniške nastavitve. Če tega ne upoštevate, izgubite pravico do uveljavljanja garancije.

Odlaganje naprave med odpadke

Poštovani kupec, pomagajte nam zmanjšati količino odpadkov. Če se boste kadarkoli odločili, da boste to napravo odvrgli med odpadke, ne pozabite, da so številni sestavni deli te naprave izdelani iz dragocenih materialov, ki so primerni za recikliranje.



Prav tako pomnite, da odpadnih električnih in elektronskih naprav ter baterij, označenih s sosednjim simbolom, ni dovoljeno odvreči med gospodinjne odpadke, temveč jih je treba zbirati oziroma oddati ločeno. Pri pristojnem organu na mestni/občinski upravi se pozanimajte o zbirnih mestih za odpadne električne naprave in baterije.

Podjetje BURG-WÄCHTER KG izjavlja, da ta naprava izpolnjuje zahteve Direktive 2014/30/EU (EMV) in Direktive 2011/65/EU (RoHS).

Celotno besedilo EU-izjave o skladnosti je na voljo na spletnem naslovu www.burg.biz.

Varnostni nasvet

S krpico iz mikrovlakn (npr. krpica za očala) občasno očistite površino tipkovnice, da z nje odstranite morebitne prstne odtise.

Pridržujemo si pravico do tiskarskih in tipkarskih napak ter tehničnih sprememb.

Tehnični podatki

Število administratorskih kod:	1
Število uporabniških kod:	9 (maks.)
Število kod s prstnim odtisom:	20 (maks.)
Časi zapiranja:	Po 15x napačno vneseni kodi/FP 5 minut
Električno napajanje:	4 x baterije AA MIGNON LR6 ALKALINE
Datum/čas:	✓
Možnost posodobitve (strojna programska oprema):	✓
Število vnosov v zgodovini:	2.000

Estructura

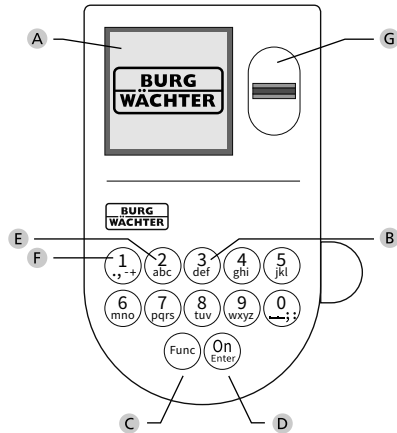

A Pantalla

B Teclas numéricas

Los dígitos "1"- "0" se utilizan para la entrada, p. ej., al introducir el código.

C Tecla de "Función"

La tecla de "Función" adapta su función a la situación. O bien se cambia al nivel del menú anterior pulsando la tecla, o bien se elimina un carácter introducido o se pasa al menú principal. La pantalla muestra la función actual de la tecla (ver sección 3).

D Tecla "On/Enter"

La tecla "On/Enter" inicia el sistema o selecciona la opción del menú actual.

E Tecla "1"

Si hay varias opciones disponibles, puede desplazarse con la tecla hacia arriba. Si esto es posible, la pantalla lo muestra (ver sección 3).

F Tecla "2"

Si hay varias opciones disponibles, puede desplazarse con la tecla hacia abajo. Si esto es posible, la pantalla lo muestra (ver sección 3).

G Sensor de huella dactilar

A través del sensor de huella dactilar puede guardar las huellas dactilares o utilizarlas para abrir la caja fuerte.

Estimado cliente,

gracias por elegir una caja fuerte con la electrónica BURG-WÄCHTER SecuTronic. Esta electrónica está certificada según ECB clase A.

Acaba de adquirir un producto que cumple con requisitos extremos de seguridad y que fue desarrollado y producido de acuerdo con las más modernas posibilidades técnicas. Esta cerradura está certificada según la norma EN 1300:2018. (Clasificación según el contenido de valor de las cerraduras de alta seguridad en función de su resistencia a la apertura no autorizada).

Importante: Antes de la programación lea detenidamente todas las instrucciones de uso y consérvelas para poder consultarlas en cualquier momento.

Le deseamos muchas satisfacciones con su nueva caja fuerte BURG-WÄCHTER. Atentamente, BURG-WÄCHTER KG

Generalidades

Activación

El encendido de la electrónica se realiza mediante la tecla  del teclado. A continuación, se ilumina. Al mismo tiempo, la pantalla muestra el logotipo de BURG-WÄCHTER durante un instante antes de que aparezca la máscara de entrada para el Código Pin o la huella dactilar.

Idiomas

El menú de navegación de la pantalla está disponible en doce idiomas y puede configurarse a través de la opción de menú Idiomas. Para una explicación detallada, por favor consulte el capítulo "Menú de Idioma/Language".

Tiempo de bloqueo

Para evitar manipulaciones, la electrónica de la cerradura bloquea el acceso a la caja fuerte durante cinco minutos, si introduce quince veces consecutivas un código numérico erróneo o una huella dactilar incorrecta. Durante este período de bloqueo, el tiempo restante se mueve hacia atrás en la pantalla. Durante este tiempo, no es posible abrir la caja fuerte ni siquiera con un código de usuario o de administrador válido.

Mayor protección antirrobo

Por favor, asegúrese de que los códigos no caigan en manos no autorizadas. Por lo tanto, guarde los códigos en un lugar seguro para que sólo puedan ser accesibles por personas autorizadas. Si se pierde un código, la cerradura debe cambiarse a un nuevo código.

- Se debe cambiar el código de fábrica en cuanto se ponga en funcionamiento la cerradura.
- No deben utilizarse códigos sencillos (por ej. 1, -2, -3, -4, -5, -6) que sean fáciles de adivinar.
- No deben utilizarse como código datos personales (por ej. fechas de cumpleaños) u otros datos que se puedan deducir por tener conocimientos sobre el propietario del código.
- Después de cambiar el código, es necesario comprobar varias veces la cerradura con la puerta de seguridad abierta.

¡Atención! ¡Todos los cambios en el código de administrador, el código de fábrica y el código de usuario deben realizarse con la puerta de la caja fuerte abierta! Después de que el sistema de cierre se haya cambiado a un nuevo código, debe utilizarse varias veces con el nuevo código cuando la puerta está abierta.

Opciones de entrada

Teclas numéricas:

Los dígitos "1"- "0" se utilizan para la entrada, por ejemplo, al introducir el código.

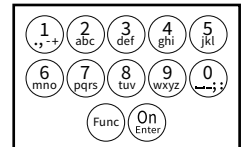

Tecla de "Función":

La tecla de "Función" adapta su función a la situación. O bien se cambia al nivel del menú anterior pulsando la tecla, o bien se elimina un carácter introducido o se pasa al menú principal. La pantalla muestra la función actual de la tecla.

Tecla "On/Enter":

La tecla "On/Enter" inicia el sistema o selecciona el elemento de menú actual.

Teclas "1" y "2":

Si hay varias opciones disponibles, estas teclas se pueden utilizar para desplazarse hacia arriba y hacia abajo. Si esto es posible, la pantalla lo muestra mediante las flechas correspondientes.

Sensor de huella dactilar:

A través del sensor de huella dactilar puede guardar las huellas dactilares o utilizarlas para abrir la caja fuerte.



Pantalla

- A Indica si la última entrada puede ser cancelada (<) o si se puede cambiar al menú principal (M) mediante la tecla Func.
- B (2:▼) aparece cuando es posible desplazarse hacia abajo con la tecla "2".
- C (1:▲) aparece cuando es posible desplazarse hacia arriba con la tecla "1".
- D (🔋) indica el nivel de carga de la batería.
- E (🔒/🔓) indica si la cerradura ha desbloqueado la cerradura y la caja fuerte puede abrirse

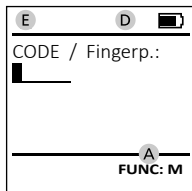
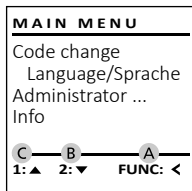

Abrir

Abrir con código PIN

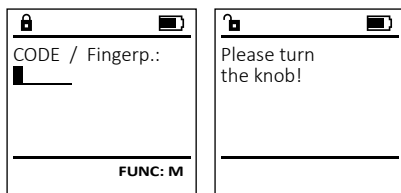

- Conecte la cerradura con la tecla **On**.
- Introduzca el código PIN de 6 dígitos (ajuste de fábrica "1-2-3-4-5-6").
- En el display aparece el mensaje "Please turn the knob!" (Validez no alcanzada).
- Gire el botón.

Abrir con huella dactilar (Apertura cómoda)

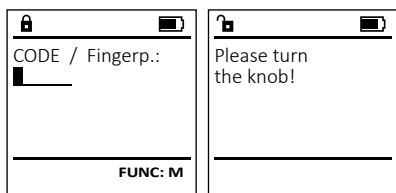

- Conecte la cerradura con la tecla **On**.
- Arrastre un dedo amaestrado de arriba hacia abajo, centrado sobre el sensor.
- En el display aparece el mensaje "Please turn the knob!" (Validez no alcanzada).
- Gire el botón.

Apertura mediante combinación de acceso

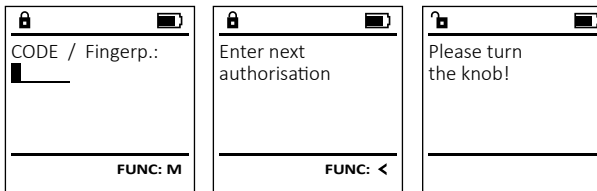

- Conecte la cerradura con la tecla **On**.
- Arrastre un dedo amaestrado de arriba hacia abajo, centrado sobre el sensor.
- Si usted no ha establecido ningún otro requisito de autorización (código o huella dactilar), en la pantalla aparecerá la indicación "Enter next authorisation" (Validez no alcanzada). Introduzca la autorización complementaria deseada (código o huella dactilar).
- Si ha establecido un requisito de autorización triple (3 códigos PIN), en la pantalla volverá a aparecer el mensaje "Enter next authorisation" (Validez no alcanzada). Introduzca el código PIN de 6 dígitos.
- En el display aparece el mensaje "Please turn the knob!" (Validez no alcanzada).
- Gire el botón.

Cerrar

Después de cerrar la caja fuerte, es necesario mover manualmente el pomo giratorio a la posición inicial. Asegúrese de que el pomo giratorio esté en la misma posición que en la siguiente figura.



Estructura del menú

Esquema de la estructura del menú

- Cambio de código
- Idioma/Language
- Administrador
 - > Usuarios
 - > Crear
 - > crear código
 - > crear huella táctil
 - > asignar
 - > asignar código
 - > asignar huella táctil
 - > Eliminar
- > funciones de temporización
 - > ajustar la hora
 - > establecer fecha
 - > horario automático de verano/invierno
 - > tiempo de retardo

- > programación
 - > actualización de la base de datos
 - > actualización de firmware
 - > Reorganizar
- > Operaciones
 - > mostrar
 - > guardar
- > configuración
 - > Iniciar Sesión
 - > restablecimiento de FP
 - > generar clave AES

• Info

- > Información del sistema
- > Comprobación del sistema

Descripción de las funciones del menú

Menú de cambio de código

Cambio del código de administrador y del código de usuario.

Tenga en cuenta que, por razones de seguridad, el código de administrador ajustado de fábrica debe cambiarse a un código configurado individualmente.

- Conecte la cerradura con la tecla **On**.
- A continuación, pulse **Func**.
- Aparece "Main menu" (menú principal).
- Confirme con **On**.
- Ahora puede desplazarse con la tecla 1 o 2 hasta que se resalte el administrador/usuario cuyo código desea cambiar.
- Confirme con **On**.
- Introduzca con el teclado el código antiguo o de fábrica anteriormente válido y pulse **On**.
- Introduzca el nuevo código con el teclado y confírmelo con **On**.
- Repita la entrada y vuelva a confirmarla con **On**.
- Si la entrada es correcta, aparece el mensaje "Code change completed!" (Cambio de código completado).
- Pulse cualquier tecla.

Aviso: Durante la primera puesta en servicio de una cerradura de caja fuerte se solicita información adicional sobre la fecha y la hora actuales:

- Entrada del día (2 dígitos).
- Entrada del mes (2 dígitos).
- Entrada del año (2 dígitos).
- Entrada de la hora (2 dígitos).
- Entrada del minuto (2 dígitos).

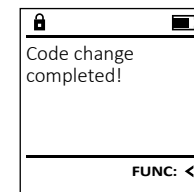
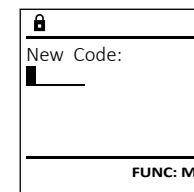
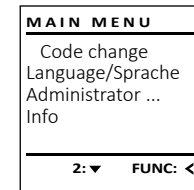

Menú de idioma/language

- Conecte la cerradura con la tecla **On** Enter.
- A continuación, pulse **Func**.
- Aparece "Main menu" (menú principal).
- Desplácese con la tecla 1 o 2 hasta que aparezca resaltado el punto de menú "Language" (Idioma).
- Confirme con **On** Enter.
- Aparece "Main menu / language" (Menú principal / Idioma)
- Desplácese hacia abajo usando las teclas 1 o 2 hasta que se resalte el idioma deseado.
- Confirme con **On** Enter.
- Aparece "Data has been saved!" (Datos guardados).
- Pulse cualquier tecla.

```

MAIN MENU
Code change
Language/Sprache
Administrator ...
Info
1:▲ 2:▼ FUNC: <
    
```

```

LANGUAGE
Čeština
Deutsch
English
Español
1:▲ 2:▼ FUNC: <
    
```

Menú Administrador

Este menú tiene varios submenús para agrupar funciones. Las funciones de esta sección sólo se pueden utilizar en su totalidad con el código de administrador.

```

MAIN MENU
Code change
Language/Sprache
Administrator ...
Info
1:▲ 2:▼ FUNC: <
    
```

Menú Administrador / Usuario

Menú Administrador / Usuario / Crear

Submenú Administrador / Usuario / Crear / Crear Código

- Conecte la cerradura con la tecla **On** Enter.
- A continuación, pulse **Func**.
- Aparece "Main menu" (menú principal).
- Desplácese mediante las teclas 1 o 2 hasta que aparezca resaltado el punto de menú "Administrator" (Administrador).
- Confirme con **On** Enter.
- Aparece "Main menu / Administrator" (Menú principal / Administrador).
- Confirme con **On** Enter.
- Aparece "Main menu / Administrator / User" (Menú principal / Administrador / Usuario).
- Confirme con **On** Enter.
- Aparece "Main menu / Administrator / User / Create" (Menú principal / Administrador / Usuario / Crear).
- Confirme con **On** Enter.
- Introduzca el código de administrador para obtener la autorización necesaria.

```

USER
Create
Assign
Delete
2:▼ FUNC: <
    
```

```

USER.0001 CD
Combination:
[FP]
FUNC: M
    
```

- Aparece la siguiente posición de memoria libre (p. ej., USER.0002 CD).
- Introduzca el código de 6 dígitos y confírmelo con **On** Enter.
- Desplácese a través de las posibles combinaciones con la tecla 1 o 2. Puede seleccionar entre:
 - [-] Ninguna combinación
 - [1/2] Combinación con 2 códigos
 - [1/3] Combinación con 3 códigos
 - [FP] Combinación con una huella digital
- Si no ha seleccionado ninguna combinación, confírmelo 3x con **On** Enter.
- Si ha seleccionado la combinación "FP", crea su huella dactilar tal y como se describe en el submenú "Administrator / User / Create / Create fingerprint" (Administrador / Usuario / Crear / Crear huella dactilar).

Submenú Administrador / Usuario / Crear / Crear huella dactilar

- Conecte la cerradura con la tecla **On** Enter.
- A continuación, pulse **Func**.
- Aparece "Main menu" (menú principal).
- Desplácese mediante las teclas 1 o 2 hasta que aparezca resaltado el punto de menú "Administrator" (Administrador).
- Confirme con **On** Enter.
- Aparece "Main menu / Administrator" (Menú principal / Administrador).
- Confirme con **On** Enter.
- Aparece "Main menu / Administrator / User" (Menú principal / Administrador / Usuario).
- Confirme con **On** Enter.
- Aparece "Main menu / Administrator / User / Create" (Menú principal / Administrador / Usuario / Crear).
- Desplácese con la tecla 1 o 2 hasta que aparezca resaltado el punto de menú "Crear huella dactilar".
- Confirme con **On** Enter.
- Introduzca el código de administrador para obtener la autorización necesaria.
- Aparece "Create Finger" (Crear huella dactilar).
- Arrastre el dedo varias veces de arriba hacia abajo, centrado sobre el sensor.
- Se le pedirá que repita el proceso (para los mensajes de error, véase la página 120) o recibirá el mensaje "USER.XXXX FP created!" (USER.XXXX FP fue creado con éxito).
- Desplácese a través de las posibles combinaciones con la tecla 1 o 2. Puede seleccionar entre:
 - [-] Ninguna combinación
 - [CD] Combinación con código
 - [FP] Combinación con otra huella digital adicional
- Pulse cualquier tecla.

```

USER.0002 CD
569425
Combination:
[FP]
1:▲ 2:▼ FUNC: <
    
```

```

USER.0001 CD
Created!
FUNC: <
    
```

```

USER
Create Code
Create Finger
1:▲ 2:▼ FUNC: <
    
```

```

Program finger
■■■■4↓
FUNC: <
    
```

```

USER.0003 FP
created!
FUNC: <
    
```

Menú Administrador / Usuario / Asignar

Submenú Administrador / Usuario / Asignar / Asignar Código

- Conecte la cerradura con la tecla **On** Enter.
- A continuación, pulse **Func**.
- Aparece "Main menu" (menú principal).
- Desplácese mediante las teclas 1 o 2 hasta que aparezca resaltado el punto de menú "Administrator" (Administrador).
- Confirme con **On** Enter.
- Aparece "Main menu / Administrator" (Menú principal / Administrador).
- Confirme con **On** Enter.
- Aparece "Main menu / Administrator / User" (Menú principal / Administrador / Usuario).
- Desplácese mediante las teclas 1 o 2 hasta que aparezca resaltado el punto de menú "Assign" (Asignar).
- Confirme con **On** Enter.
- Aparece "Main menu / Administrator / User / Assign" (Menú principal / Administrador / Usuario / Asignar).
- Confirme con **On** Enter.
- Introduzca el código de administrador para obtener la autorización necesaria.
- Ahora puede usar la tecla 1 o 2 para desplazarse hasta que el usuario al que se le va a asignar un código esté resaltado.
- Confirme con **On** Enter.
- Introduzca el código de 6 dígitos y confírmelo con **On** Enter.
- Desplácese a través de las posibles combinaciones con la tecla 1 o 2. Puede seleccionar entre:
 - [-] Ninguna combinación
 - [1/2] Combinación con 2 códigos
 - [1/3] Combinación con 3 códigos
 - [FP] Combinación con una huella digital
- Si no ha seleccionado ninguna combinación, confírmelo 3x con **On** Enter.

```

USER
Create
Assign
Delete
1:▲ 2:▼ FUNC: <
    
```

```

USER
Assign Code
Assign Finger
2:▼ FUNC: <
    
```

```

USER.0001
1:▲ 2:▼ FUNC: M
    
```

Submenú Administrador / Usuario / Asignar / Asignar huella dactilar

- Conecte la cerradura con la tecla **On** Enter.
- A continuación, pulse **Func**.
- Aparece "Main menu" (menú principal).
- Desplácese mediante las teclas 1 o 2 hasta que aparezca resaltado el punto de menú "Administrador".
- Confirme con **On** Enter.
- Aparece "Main menu / Administrator" (Menú principal / Administrador).
- Confirme con **On** Enter.
- Aparece "Main menu / Administrator / User" (Menú principal / Administrador / Usuario).
- Desplácese mediante las teclas 1 o 2 hasta que aparezca resaltado el punto de menú "Assign" (Asignar).
- Confirme con **On** Enter.
- Desplácese con la tecla numérica 1 o 2 hasta que el elemento de menú "Assign Finger" (Asignar huella dactilar) esté resaltado.
- Confirme con **On** Enter.
- Introduzca el código de administrador para obtener la autorización necesaria.
- Aparece "Main menu / Administrator / User / Assign Finger" (Menú principal / Administrador / Usuario / Asignar).
- Ahora puede usar la tecla 1 o 2 para desplazarse hasta que el usuario al que se le va a asignar un huella esté resaltado.
- Confirme con **On** Enter.
- Aparece "Create fingerprint" (Crear huella dactilar).
- Arrastre el dedo varias veces de arriba hacia abajo, centrado sobre el sensor.
- Se le pedirá que repita el proceso (para los mensajes de error, véase la página 120) o recibirá el mensaje "USER.XXXX FP created!" (USER.XXXX FP fue creado con éxito).
- Desplácese a través de las posibles combinaciones con la tecla 1 o 2.
Puede seleccionar entre:
 - [-] Ninguna combinación
 - [CD] Combinación con código
 - [FP] Combinación con otra huella digital adicional
- Pulse cualquier tecla.

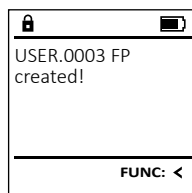
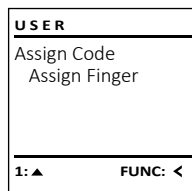
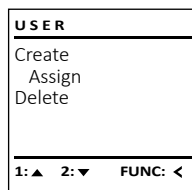

Menú Administrador / Usuario / Eliminar

Los usuarios eliminados ya no tienen acceso a la caja fuerte. Sin embargo, si permanecen en el historial.

Submenú Administrador / Usuario / Eliminar

- Conecte la cerradura con la tecla **On** Enter.
- A continuación, pulse **Func**.
- Aparece "Main menu" (menú principal).
- Desplácese mediante las teclas 1 o 2 hasta que aparezca resaltado el punto de menú "Administrador".
- Confirme con **On** Enter.
- Aparece "Main menu / Administrator" (Menú principal / Administrador).
- Confirme con **On** Enter.
- Aparece "Main menu / Administrator / User" (Menú principal / Administrador / Usuario).
- Confirme con **On** Enter.
- Aparece "Main menu / Administrator / User / Delete" (Menú principal / Administrador / Usuario / Eliminar).
- Desplácese mediante las teclas 1 o 2 hasta que aparezca resaltado el punto de menú "Delete" (Eliminar).
- Confirme con **On** Enter.
- Introduzca el código de administrador para obtener la autorización necesaria.
- Ahora puede desplazarse utilizando las teclas 1 o 2 hasta que se resalte el usuario que desea eliminar.
- Confirme con **On** Enter.
- Aparece "Data has been deleted" (Registro eliminado).
- Pulse cualquier tecla.

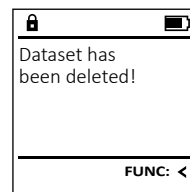
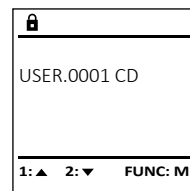
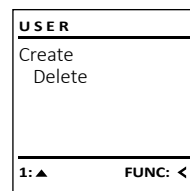

Menú Administrador / Funciones de temporización

Además de la hora y la fecha, también es posible establecer si debe tener lugar el cambio automático entre el horario de verano/invierno de Europa Central. El tiempo de retardo impide una apertura rápida en caso de atraco.

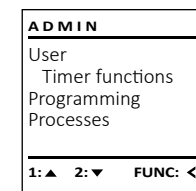

Menú Administrador / Funciones de temporización / Establecer hora

- Conecte la cerradura con la tecla **On** Enter.
- A continuación, pulse **Func**.
- Aparece "Main menu" (menú principal).
- Desplácese mediante las teclas 1 o 2 hasta que aparezca resaltado el punto de menú "Administrador" (Administrador).
- Confirme con **On** Enter.
- Aparece "Main menu / Administrator" (Menú principal / Administrador).
- Desplácese mediante las teclas 1 o 2 hasta que aparezca resaltado el punto de menú "Timer functions" (Funciones de temporización).
- Confirme con **On** Enter.
- Aparece "Administrator / Time entry" (Administrador / Funciones de temporización).
- Confirme con **On** Enter.
- Introduzca el código de administrador para obtener la autorización necesaria.
- A través del teclado se puede ajustar la hora (formato de 24 horas).
- Confirme con **On** Enter.
- Aparece "Data has been saved!" (¡Datos guardados!).
- Pulse cualquier tecla.

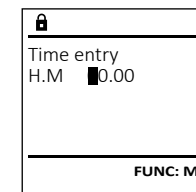
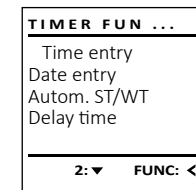

Menú Administrador / Funciones de temporización / Establecer fecha

- Conecte la cerradura con la tecla **On**.
- A continuación, pulse **Func.**
- Aparece "Main menu" (menú principal).
- Desplácese mediante las teclas 1 o 2 hasta que aparezca resaltado el punto de menú "Administrador" (Administrador).
- Confirme con **On**.
- Aparece "Main menu / Administrator" (Menú principal / Administrador).
- Desplácese mediante las teclas 1 o 2 hasta que aparezca resaltado el punto de menú "Timer functions" (Funciones de temporización).
- Confirme con **On**.
- Aparece "Timer functions" (Funciones de temporización).
- Desplácese mediante las teclas 1 o 2 hasta que aparezca resaltado el punto de menú "Date entry" (Fecha).
- Confirme con **On**.
- Introduzca el código de administrador para obtener la autorización necesaria.
- El teclado permite ajustar la fecha.
- Confirme con **On**.
- Aparece "Data has been saved!" (¡Datos guardados!).
- Pulse cualquier tecla.

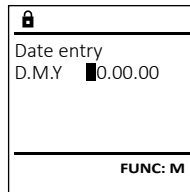
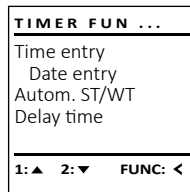

Menú Administrador / Funciones de temporización / Horario de verano/invierno automático

Cambio automático entre horario de verano/invierno de Europa Central.

- Conecte la cerradura con la tecla **On**.
- A continuación, pulse **Func.**
- Aparece "Main menu" (menú principal).
- Desplácese mediante las teclas 1 o 2 hasta que aparezca resaltado el punto de menú "Administrador" (Administrador).
- Confirme con **On**.
- Aparece "Administrador" (Administrador).
- Desplácese mediante las teclas 1 o 2 hasta que aparezca resaltado el punto de menú "Timer functions" (Funciones de temporización).
- Confirme con **On**.
- Aparece "Timer functions" (Funciones de temporización).
- Desplácese con la tecla 1 o 2 hasta que se resalte la opción de menú "Autom. ST/WT" (Horario de verano/invierno automático).
- Confirme con **On**.
- Introduzca el código de administrador para obtener la autorización necesaria.
- Las teclas 1 y 2 permiten activar o desactivar el cambio automático de horario.
- Confirme con **On**.
- Aparece "Data has been saved!" (¡Datos guardados!).
- Pulse cualquier tecla.

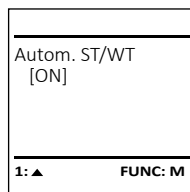
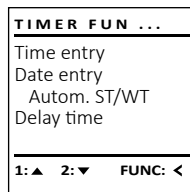

Menú Administrador / Funciones de temporización / Tiempo de retardo

El tiempo de retardo establece un tiempo de espera deseado antes de que se ejecute una función y puede así impedir la apertura rápida en caso de un atraco. Una vez transcurrido el tiempo de retardo, se debe volver a introducir una entrada válida y completa para permitir el acceso.

- Conecte la cerradura con la tecla **On**.
- A continuación, pulse **Func.**
- Aparece "Main menu" (menú principal).
- Desplácese mediante las teclas 1 o 2 hasta que aparezca resaltado el punto de menú "Administrador" (Administrador).
- Confirme con **On**.
- Aparece "Administrador" (Administrador).
- Desplácese mediante las teclas 1 o 2 hasta que aparezca resaltado el punto de menú "Timer functions" (Funciones de temporización).
- Confirme con **On**.
- Aparece "Timer functions" (Funciones de temporización).
- Desplácese con la tecla 1 o 2 hasta que el punto de menú "Delay time" (Tiempo de retardo) esté resaltado.
- Confirme con **On**.
- Introduzca el código de administrador para obtener la autorización necesaria. Si ya se ha establecido un tiempo de retardo, primero hay que completarlo.
- A través del teclado se puede ajustar el tiempo de retardo (0-99 minutos).
- Confirme con **On**.
- Aparece "Data has been saved!" (¡Datos guardados!).
- Pulse cualquier tecla.

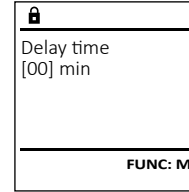
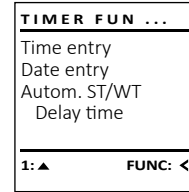

Menú Administrador / Programación

Una actualización del firmware instala la última versión del software. La reorganización ordena la base de datos.

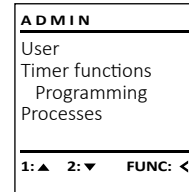

Menú Administrador / Programación / Actualización de la base de datos

Esta función no está habilitada por el momento.

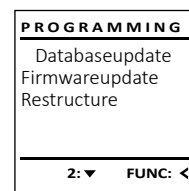

Menú Administrador / Programación / Actualización del firmware

- Por favor, asegúrese de que las baterías estén llenas antes de actualizar el firmware.
- Por favor, copie la nueva versión del firmware en una tarjeta microSD formateada en FAT-32 e insértele en la ranura de la tarjeta microSD.
- Conecte la cerradura con la tecla **On**.
- A continuación, pulse **Func.**
- Aparece "Main menu" (menú principal).
- Desplácese mediante las teclas 1 o 2 hasta que aparezca resaltado el punto de menú "Administrador" (Administrador).
- Confirme con **On**.
- Aparece "Administrador" (Administrador).
- Desplácese mediante las teclas 1 o 2 hasta que aparezca resaltado el punto de menú "Programming" (Programación).
- Confirme con **On**.
- Aparece "Programming" (Programación).
- Desplácese mediante las teclas 1 o 2 hasta que aparezca resaltado el punto de menú "Firmwareupdate" (Actualización del firmware).
- Confirme con **On**.
- Introduzca el código de administrador para obtener la autorización necesaria.
- Aparece "Confirm current original Firmware version with Enter" (Firmware original actualizado del fabricante. Confirme la versión con Enter).
- Confirme con **On**. Después de esto, no necesita seguir interviniendo en el proceso.
- Aparece el mensaje "Do not interrupt power" (No interrumpir corriente).
- El indicador de la pantalla se apaga durante algún tiempo.
- Una vez finalizada la actualización, aparece la nota "Firmwareupdate completed" (Actualización del firmware realizada).

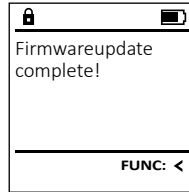
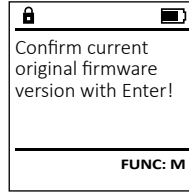
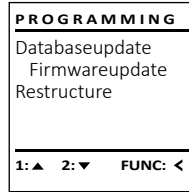

Menú Administrador / Programación / Reorganización

Para optimizar la base de datos de usuarios y reestructurar los registros de datos de usuarios, la reorganización debe llevarse a cabo de forma cíclica.

- Conecte la cerradura con la tecla **On**.
- A continuación, pulse **Func.**
- Aparece "Main menu" (menú principal).
- Desplácese mediante las teclas 1 o 2 hasta que aparezca resaltado el punto de menú "Administrador" (Administrador).
- Confirme con **On**.
- Aparece "Administrador" (Administrador).
- Desplácese mediante las teclas 1 o 2 hasta que aparezca resaltado el punto de menú "Programming" (Programación).
- Confirme con **On**.
- Aparece "Programming" (Programación).
- Desplácese mediante las teclas 1 o 2 hasta que aparezca resaltado el punto de menú "Restructure!" (Reorganización).
- Confirme con **On**.
- Introduzca el código de administrador para obtener la autorización necesaria.
- Aparece "Restructuring in progress!" (Reorganización en curso).

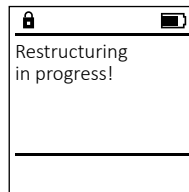
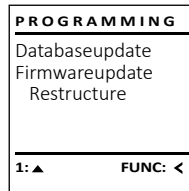

Menú Administrador / Procedimientos

El historial puede ser almacenado en una tarjeta microSD insertada o mostrado directamente en la pantalla.

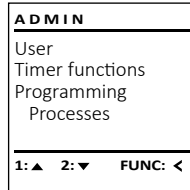

Menú Administrador / Procedimientos / Mostrar

- Conecte la cerradura con la tecla **On**.
- A continuación, pulse **Func**.
- Aparece "Main menu" (menú principal).
- Desplácese mediante las teclas 1 o 2 hasta que aparezca resaltado el punto de menú "Administrador" (Administrador).
- Confirme con **On**.
- Aparece "Administrador" (Administrador).
- Desplácese mediante las teclas 1 o 2 hasta que aparezca resaltado el punto de menú "Processes" (Procedimientos).
- Confirme con **On**.
- Introduzca el código de administrador para obtener la autorización necesaria.
- Con las teclas 1 o 2 puede desplazarse por los registros de datos.
- Confirme con **On**.

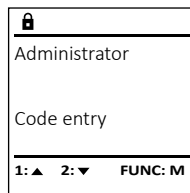
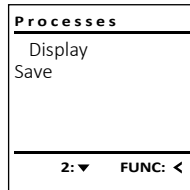

Menú Administrador / Procedimientos / Guardar

- Por favor, inserte una tarjeta microSD formateada en FAT-32 en la ranura de la tarjeta microSD.
- Conecte la cerradura con la tecla **On**.
- A continuación, pulse **Func**.
- Aparece "Main menu" (menú principal).
- Desplácese mediante las teclas 1 o 2 hasta que aparezca resaltado el punto de menú "Administrador" (Administrador).
- Confirme con **On**.
- Aparece "Administrador" (Administrador).
- Desplácese mediante las teclas 1 o 2 hasta que aparezca resaltado el punto de menú "Processes" (Procedimientos).
- Confirme con **On**.
- Aparece "Processes" (Procedimientos).
- Desplácese mediante las teclas 1 o 2 hasta que aparezca resaltado el punto de menú "Save" (Guardar).
- Confirme con **On**.
- Introduzca el código de administrador para obtener la autorización necesaria.
- Aparece "Please wait!" (¡Espere!).
- Aparece "Dataset has been stored!" (Datos guardados).
- Pulse cualquier tecla.

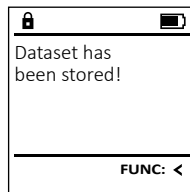
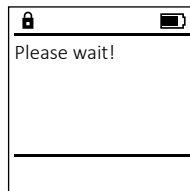
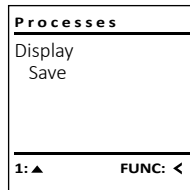

Menú Administrador / Configuración

El sistema debe iniciar sesión para la comunicación dentro del dispositivo.
El reinicio FP elimina todas las huellas dactilares.

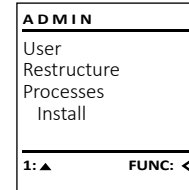

Menú Administrador / Configuración/ Iniciar sesión

En caso de fallo total del sistema, es posible que haya que volver a registrar el panel de control electrónico con el mecanismo de bloqueo.

- Conecte la cerradura con la tecla **On**.
- A continuación, pulse **Func**.
- Aparece "Main menu" (menú principal).
- Desplácese mediante las teclas 1 o 2 hasta que aparezca resaltado el punto de menú "Administrador" (Administrador).
- Confirme con **On**.
- Aparece "Administrador" (Administrador).
- Desplácese mediante las teclas 1 o 2 hasta que aparezca resaltado el punto de menú "Setup" (Configuración).
- Confirme con **On**.
- Confirme "Install" (Iniciar sesión) con **On**.
- Introduzca el código de administrador para obtener la autorización necesaria.
- Aparece "Dataset has been stored!" (Datos guardados).
- Pulse cualquier tecla.

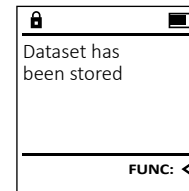
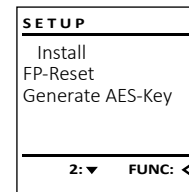

Después de iniciar sesión, debe modificarse el código del administrador como se describe en menú cambio de código,

Menú Administrador / Configuración/ Restablecimiento de FP

- Conecte la cerradura con la tecla **On**.
- A continuación, pulse **Func**.
- Aparece "Main menu" (menú principal).
- Desplácese mediante las teclas 1 o 2 hasta que aparezca resaltado el punto de menú "Administrador" (Administrador).
- Confirme con **On**.
- Aparece "Administrador" (Administrador).
- Desplácese mediante las teclas 1 o 2 hasta que aparezca resaltado el punto de menú "Setup" (Configuración).
- Confirme con **On**.
- Desplácese mediante las teclas 1 o 2 hasta que aparezca resaltado el punto de menú "Delete data with ENTER key" (Restablecimiento de FP).
- Confirme con **On**.
- Introduzca el código de administrador para obtener la autorización necesaria.
- Aparece "Delete data with ENTER key" (Borrar datos con la tecla ENTER).
- Confirme con **On**.
- Aparece "Please wait!" (¡Espere!).
- Pulse cualquier tecla.

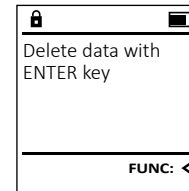
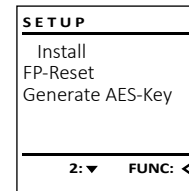

Menú Administrador / Configuración/ Generar clave AES.

Esta función no está habilitada por el momento.

En este menú puede visualizar varias informaciones del sistema.

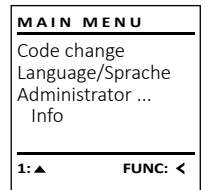

Menú Info / Información del sistema

- Conecte la cerradura con la tecla **On**.
- A continuación, pulse **Func**.
- Aparece "Main menu" (menú principal).
- Desplácese mediante las teclas 1 o 2 hasta que aparezca resaltado el punto de menú "Info" (Información).
- Confirme con **On**.
- Aparece "Info" (Información).
- Confirme con **On**.
- Introduzca el código de administrador para obtener la autorización necesaria.
- Se muestra la información del sistema.
- Desplácese con las teclas 1 o 2 para ver la información.
- Pulse la tecla **Func** para volver.

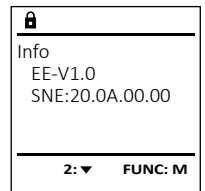
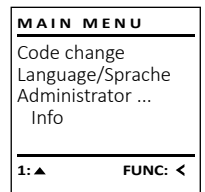

Menú Info / Control del sistema

- Conecte la cerradura con la tecla **On**.
- A continuación, pulse **Func**.
- Aparece "Main menu" (menú principal).
- Desplácese mediante las teclas 1 o 2 hasta que aparezca resaltado el punto de menú "Info" (Información).
- Confirme con **On**.
- Aparece "Info" (Información).
- Desplácese mediante las teclas 1 o 2 hasta que aparezca resaltado el punto de menú "Systemcheck" (Control del sistema).
- Confirme con **On**.
- Introduzca el código de administrador para obtener la autorización necesaria.
- Se muestra la información del control del sistema.
- Desplácese con las teclas 1 o 2 para ver la información.
- Pulse la tecla **Func** para volver.

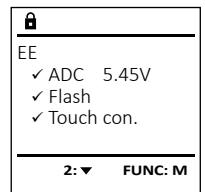
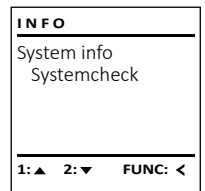

Mensajes de error

A continuación se muestran los indicadores de error en la pantalla al crear una huella dactilar.

Mensaje de error	Solución
<i>Too fast!</i> <i>Please repeat</i> (¡Demasiado rápido! Repita, por favor)	Deslice el dedo más lentamente sobre el sensor.
<i>Too tilted!</i> <i>Please repeat</i> (¡Demasiado inclinado! Repita, por favor)	Deslice el dedo de forma recta sobre el sensor.
<i>Too short!</i> <i>Please repeat</i> (¡Demasiado corto! Repita, por favor)	Arrastre el dedo sobre el sensor para poder leer una mayor superficie del dedo.
<i>Position in the middle and repeat!</i> (¡Colóquelo en posición central y repita!)	Coloque el dedo de forma céntrica sobre el sensor.
<i>Wrong code!</i> (¡Código incorrecto!)	Introduzca un código válido.
<i>No admittance!</i> (¡No hay acceso!)	Se utilizó un dedo no guardado. Repita con un dedo que ya se ha guardado.

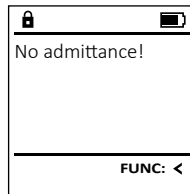
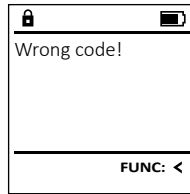

Datos técnicos

Número de los códigos de administrador:	1
Número de los códigos de usuario:	9 (máx.)
Número de códigos de huella dactilar:	20 (máx.)
Tiempos de bloqueo:	Después de introducir 15 veces el código o FP incorrecto 5 minutos
Alimentación:	4x AA MIGNON LR6 ALKALINA
Fecha/Hora:	✓
Actualizable (Firmware):	✓
Recuento de historial:	2.000

Cambio de las pilas

Puede comprobar el estado de la batería en cualquier momento utilizando el indicador de nivel de batería situado en la esquina superior derecha del display. Cuando la capacidad de la batería se está agotando, aparece un mensaje correspondiente en el display: Cuando aparezca este mensaje, sustituya las pilas lo antes posible.

Retire el tornillo de la parte inferior de la electrónica de la cerradura. Para esto se necesita un destornillador Torx T 8. Este está incluido en el volumen de suministro.

Deje que la tapa se deslice junto con las baterías para que salgan hacia abajo.

Retire las pilas usadas y deséchelas según las instrucciones de desecho de la página 120. Sustituya las pilas por cuatro pilas AA Mignon nuevas de 1,5 V y según la polaridad correcta. Para ello, se muestran unas ilustraciones en el compartimento de las pilas. Por favor, utilice pilas de marca y no baterías recargables.

Deslice la tapa junto con las baterías de nuevo en la electrónica de la cerradura y apriete los tornillos.

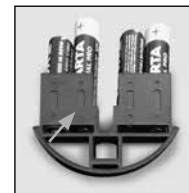
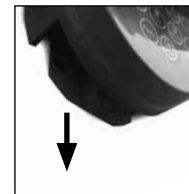
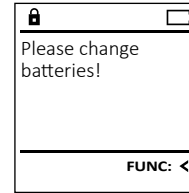

Garantía

Los productos BURG-WÄCHTER se fabrican según las normas técnicas vigentes en el momento de su fabricación y de acuerdo con nuestras normas de calidad. La garantía solo cubre los defectos que se pueda demostrar que se deben a defectos de fabricación o de material en el momento de la venta. La garantía finaliza al cabo de dos años, quedando excluidas otras reclamaciones. Quedan excluidos de la garantía los defectos y daños causados, por ej. debido al transporte, funcionamiento incorrecto, uso inadecuado, desgaste, etc. Las pilas están excluidas de la garantía. Los defectos detectados deben ser presentados a su vendedor por escrito, incluyendo el comprobante original de compra y una breve descripción del defecto. Después de la verificación, dentro de un plazo razonable, el proveedor de la garantía decidirá sobre una posible reparación o un cambio.

¡Atención!

Para poder suministrarle un producto de alta calidad y ayudarle de forma óptima en caso de mantenimiento o reparación, es necesario que los dispositivos que presenten defectos o averías se presenten a su distribuidor junto con el código de administrador válido y el recibo de compra original.

En el caso de devoluciones debido a su derecho de revocación, todas las piezas del dispositivo deben ser devueltas sin daños con el ajuste de fábrica predeterminado. En caso de incumplimiento, se anulará la garantía.

Eliminación del dispositivo

Estimado cliente, Ayúdenos por favor a reducir las cantidades de residuos no utilizados. Si en algún momento tiene intención de desechar este aparato, tenga en cuenta que varios de sus componentes contienen materiales valiosos que pueden reciclarse.



Advertimos que los aparatos identificados como eléctricos y electrónicos, así como las pilas, no deben desecharse como residuo doméstico sino recogerse de forma separada. Infórmese en la oficina responsable de su municipio de los puntos de recogida para pilas y residuos eléctricos.

Por la presente, BURG-WÄCHTER KG declara que el presente aparato cumple la Directiva/UE, 2014/30/EU, (EMC) y 2011/65/EU (RoHS).

El texto completo de la declaración de conformidad de la EU puede consultarse en info@burg.biz.

Recomendación de seguridad:

Limpie de vez en cuando la superficie de mando del teclado con un paño de microfibra (por ejemplo, un paño para limpiar gafas) para eliminar las huellas dactilares de la superficie del teclado.

Reservados los errores de composición y de imprenta así como las modificaciones técnicas.

Конструкция

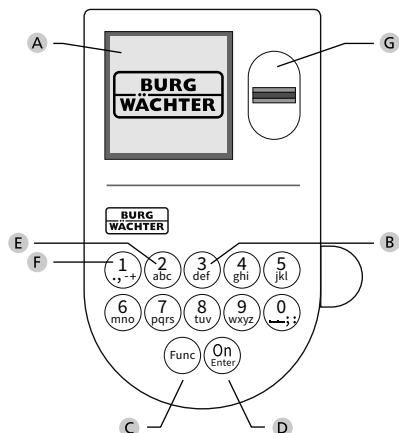

A Дисплей

B Цифрови бутони

Цифрите „1“-„0“ се използват за въвеждане, напр. при въвеждане на код.

C Бутон „Func“

Бутон „Func“ настройва функцията си към ситуацията. Чрез задействане на бутона или се преминава към предишното ниво на меню, респ. се отстранява въведен символ, или се преминава към главното меню. Дисплеят показва актуалната функция на бутона (вж. Раздел 3).

D Бутон „On/Enter“

Бутон „On/Enter“ стартира системата, респ. избира актуалната точка от менюто.

E Бутон „1“

Когато има повече възможности за избор, чрез този бутон може да се прелиства нагоре. Ако това е възможно, дисплеят го показва чрез съответните стрелки (вж. Раздел 3).

F Бутон „2“

Когато са налични повече възможности за избор, с този бутон може да се прелиства надолу. Ако това е възможно, дисплеят го показва чрез съответните стрелки (вж. Раздел 3).

G Сензор за пръстов отпечатък

Чрез сензора за пръстов отпечатък могат да се запазват пръстови отпечатъци или да се използват за отваряне на трезора.

Уважаеми клиенти,

благодарим Ви че избрахте трезор BURG-WÄCHTER с електронен блок SecuTronic. Този електронен блок е сертифициран по ECB клас А. С това Вие получавате продукт, който отговаря на изключително високи стандарти за сигурност и е разработен и произведен в съответствие с актуалните технически стандарти. Тази ключалка е сертифицирана по EN 1300:2018. (Класификация на сейфове с подсилени ключалки според тяхната степен на взломоустойчивост срещу неупълномощено отваряне).

Важно: Преди програмиране, моля внимателно разучете цялата инструкция за употреба и добре я съхранете за бъдещо използване.

Желаем Ви приятно използване на новия сейф BURG-WÄCHTER. Ваш Burg-Wächter KG

Общи положения

Активиране

Включването на електрониката става чрез бутон On на клавиатурата. След това той светва. Заедно с това дисплея показва за момент логото BURG-WÄCHTER, преди да се покаже маската за въвеждане на пин код, респ. пръстов отпечатък.

Езици

Воденето по менюта в дисплея е на разположение на дванадесет езика и може да се настрои от точка на менюто Езици. Точно обяснение за целта ще намерите в глава „Език на менюто/Language“.

Времена за блокиране

Като мярка срещу манипулации електрониката на ключалката блокира достъпа към трезора за пет минути, когато петнадесет пъти последователно е въведен неправилен числов код или пръстов отпечатък. По време на тази блокировка на дисплея се показва с обратно броене останалото време. През това време отварянето на трезора е невъзможно дори с валиден потребителски или администраторски код.

Повишаване на защитата от взлом

Следете кодовете да не попадат в ръцете на неупълномощени. Затова съхранявайте кодовете на сигурно място, така че да са достъпни само за упълномощени лица. Ако някой код се изгуби, то ключалката трябва да бъде превключена на нов код.

- Фабричният код трябва да бъде променен, щом ключалката се пусне в експлоатация.
- Не трябва да се използват прости кодове, които лесно се разгаждат (напр. 1-2-3-4-5-6).
- Лични данни (напр. ден на раждане) или други данни, които могат да бъдат разгадани чрез познаването на собственика, не трябва да се използват за код.
- След смяната на кода катинарът трябва да се провери многократно при отворена защитна врата.

Внимание: Всички промени на кода на администратора, на фабричния код и на потребителския код трябва да се извършват при отворена врата на сейфа! След като заключващата система е превключена на нов код, тя трябва да бъде задействана многократно при отворена врата.

Възможности за въвеждане

Цифрови бутони:

Цифрите „1“-„0“ се използват за въвеждане, напр. при въвеждане на код.

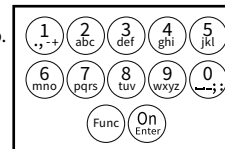

Бутон „Func“:

Бутонът „Func“ настройва функцията си към ситуацията. Чрез задействане на бутона или се преминава към предишното ниво на меню, респ. се отстранява въведен символ, или се преминава към главното меню. Дисплеят показва актуалната функция на бутона.

Бутон „On/Enter“:

Бутонът „On/Enter“ стартира системата, респ. избира актуалната точка от менюто.

Бутони „1“ и „2“:

Когато има повече възможности за избор, чрез тези бутони може да се прелиства нагоре и надолу. Ако това е възможно, дисплеят го показва чрез съответните стрелки.

Сензор за пръстов отпечатък:

Чрез сензора за пръстов отпечатък могат да се запазват пръстови отпечатъци или да се използват за отваряне на трезора.



Дисплей

- A Показва дали чрез бутона **Func** може да се извика последното въвеждане (◀) или да се премине в главното меню (M).
- B (2: ▼) се осветява, когато чрез бутона „2“ може да се прелиства надолу.
- C (1: ▲) се осветява, когато чрез бутона „1“ може да се прелиства нагоре.
- D (🔋) показва нивото на зареждане на батерията.
- E (🔒/🔓) показва дали ключалката е освободила залостването и така трезорът може да бъде отворен.

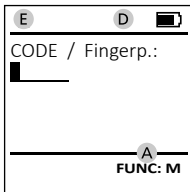
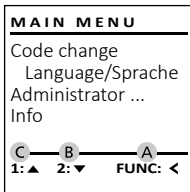

Отваряне

Отваряне с пин код

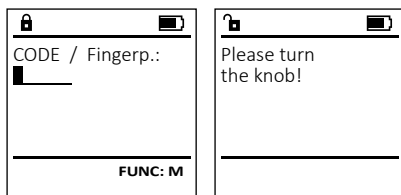

- Включете ключалката чрез бутона **On Enter**.
- Въведете 6-цифровия пин код (фабрично „1-2-3-4-5-6“).
- На дисплея се появява *“Please turn the knob!”* (Моля, задействайте ръкохватката!)
- Завъртете ръкохватката.

Отваряне с пръстов отпечатък (Комфортно отваряне)

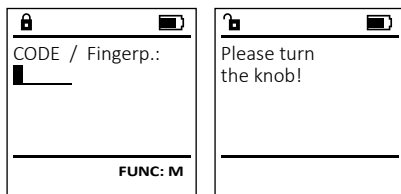

- Включете ключалката чрез бутона **On Enter**.
- Плъзнете записания пръст отгоре надолу по средата на сензора.
- На дисплея се появява *“Please turn the knob!”* (Моля, задействайте ръкохватката!)
- Завъртете ръкохватката.

Отваряне с комбинации за достъп



- Включете ключалката чрез бутона **On Enter**.
- Плъзнете записания пръст отгоре надолу по средата на сензора.
- Ако сте настроили допълнително изискване за оторизация (код или пръстов отпечатък), на дисплея се показва указание *“Enter next authorisation”* (Валидността не е достигната). Въведете желаната допълваща оторизация (код или пръстов отпечатък).
- Ако сте настроили изискване за тройна оторизация (3 пин кода), на дисплея отново се показва указание *“Enter next authorisation”* (Валидността не е достигната). Въведете 6-цифровия пин код.
- На дисплея се появява *“Please turn the knob!”* (Моля, задействайте ръкохватката!)
- Завъртете ръкохватката.

Затваряне

След затваряне на трезора е необходимо ръчно да приведете ръкохватката в изходно положение. Убедете се, че ръкохватката заема същото положение, както на следното изображение.

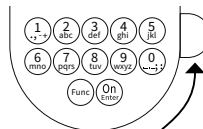

Структурата на менюто

Конструкция на структурата на менюто

- Промяна на кода
 - > Потребител
 - > Въвеждане
 - > Задаване на код
 - > Задаване на пръст
 - > Съпоставяне
 - > Съпоставяне на код
 - > Съпоставяне на пръст
 - > Изтриване
- > Функции за време
 - > Настройка на час
 - > Настройка на дата
 - > Автоматично лятно/зимно време
 - > Време за забавяне

- > Програмиране
 - > Актуализация на база данни
 - > Актуализация на фърмуера
 - > Реорганизация
- > Процеси
 - > Индикация
 - > Запазване
- > Настройка
 - > Регистриране
 - > FP-Reset
 - > Генериране на AES-Key
- Информация
 - > Системна информация
 - > Проверка на системата

Описание на функциите на менюто

Меню Промяна на кода

Промяна на кода на администратора и на кода на потребителя. Обръщаме внимание, че от съображения за сигурност фабричният код на администратора трябва да бъде променен на индивидуално настроен код.

- Включете ключалката чрез бутона **On Enter**.
- След това натиснете **Func**.
- Показва се *“Main menu”* (Главно меню).
- Потвърдете с **On Enter**.
- Чрез бутон 1, респ. 2 можете да прелиствате, докато се маркира Администратор / потребител, чийто код трябва да се промени.
- Потвърдете с **On Enter**.
- Чрез клавиатурата въведете валидния до момента стар или фабричен код и натиснете **On Enter**.
- Въведете новият код и потвърдете с **On Enter**.
- Повторете въвеждането и потвърдете отново с **On Enter**.
- При правилно въвеждане се появява *“Code change completed!”* (Промяната на кода е извършена).
- Натиснете произволен бутон.

Указание: При първоначално пускане в експлоатация на ключалка на трезор допълнително се иска въвеждане на актуална дата и час:

- Въвеждане на ден (2-позиционно).
- Въвеждане на месец (2-позиционно).
- Въвеждане на година (2-позиционно).
- Въвеждане на час (2-позиционно).
- Въвеждане на минути (2-позиционно).

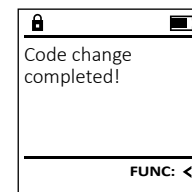
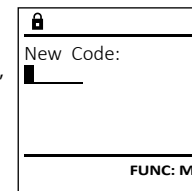
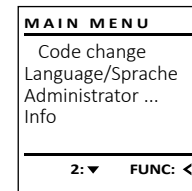

Меню Език/Language

- Включете ключалката чрез бутон On Enter .
- След това натиснете Func .
- Показва се "Main menu" (Главно меню).
- Прелистете с бутон 1, респ. 2, докато се маркира точка от менюто "Language" (Език).
- Потвърдете с On Enter .
- Показва се "Main menu / language" (Главно меню/ Език).
- Чрез бутон 1, респ. 2 прелиствайте, докато се маркира желан език.
- Потвърдете с On Enter .
- Показва се "Data has been saved!" (Данните са съхранени)
- Натиснете произволен бутон.

```
MAIN MENU
Code change
Language/Sprache
Administrator ...
Info
1: ▲ 2: ▼ FUNC: <
```

```
LANGUAGE
Čeština
Deutsch
English
Español
1: ▲ 2: ▼ FUNC: <
```

Меню Администратор

Това меню има множество подменюта за групирани на функциите. Функциите в този раздел са изцяло използвани само с код на администратора.

```
MAIN MENU
Code change
Language/Sprache
Administrator ...
Info
1: ▲ 2: ▼ FUNC: <
```

Меню администратор / потребител

Меню Администратор / потребител / въвеждане

Подменю администратор / потребител / въвеждане / въвеждане код

- Включете ключалката чрез бутон On Enter .
- След това натиснете Func .
- Показва се "Main menu" (Главно меню).
- Прелистете с бутон 1, респ. 2, докато се маркира точка от менюто "Administrator" (Администратор).
- Потвърдете с On Enter .
- Показва се "Main menu / Administrator" (Главно меню / администратор).
- Потвърдете с On Enter .
- Показва се "Main menu / Administrator / User" (Главно меню / администратор / потребител).
- Потвърдете с On Enter .
- Показва се "Main menu / Administrator / User / Create" (Главно меню / администратор / потребител / въвеждане).
- Потвърдете с On Enter .

```
USER
Create
Assign
Delete
2: ▼ FUNC: <
```

```
USER.0001 CD
Combination: [FP]
FUNC: M
```

- Въведете кода на администратора, за да получите необходимото право.
- Показва се следващото свободно място за запаметяване (напр. USER.0002 CD).
- Въведете 6-цифрения код и потвърдете запаметяването с On Enter .
- Прелистете с бутон 1, респ. 2 през възможностите за комбинация. Може да се избира от:
 - [-] Без комбинация
 - [1/2] Комбинация с 2 кода
 - [1/3] Комбинация с 3 кода
 - [FP] Комбинация с един пръстов отпечатък
- Ако не сте избрали комбинация, потвърдете 3x с On Enter .
- Ако сте избрали комбинация „FP“, то направете обучение за Вашия пръстов отпечатък, както е описано в подменю *Администратор / потребител / задаване / задаване на пръст*.

Подменю Администратор / потребител / задаване / задаване на пръст

- Включете ключалката чрез бутон On Enter .
- След това натиснете Func .
- Показва се "Main menu" (Главно меню).
- Прелистете с бутон 1, респ. 2, докато се маркира точка от менюто "Administrator" (Администратор).
- Потвърдете с On Enter .
- Показва се "Main menu / Administrator" (Главно меню / администратор).
- Потвърдете с On Enter .
- Показва се "Main menu / Administrator / User" (Главно меню / администратор / потребител).
- Потвърдете с On Enter .
- Показва се "Main menu / Administrator / User / Create" (Главно меню / администратор / потребител / въвеждане).
- Прелистете с бутон 1, респ. 2, докато се маркира точка от менюто „Задаване на пръст“.
- Потвърдете с On Enter .
- Въведете кода на администратора, за да получите необходимото право.
- Показва се "Create Finger" (Записване пръстов отпечатък).
- Плъзнете пръста многократно отгоре надолу по средата на сензора.
- Или ще бъдете помолен да повторите процеса (при грешни съобщения, вижте страница 127), или ще получите съобщение "USER.XXXX FP created!" (USER.XXXX FP бе успешно записан). Прелистете с бутон 1, респ. 2 през възможностите за комбинация. Може да се избира от:
 - [-] Без комбинация
 - [CD] Комбинация с един код
 - [FP] Комбинация с втори пръстов отпечатък
- Натиснете произволен бутон.

```
USER.0002 CD
569425
Combination: [FP]
1: ▲ FUNC: <
```

```
USER.0001 CD
Created!
FUNC: <
```

```
USER
Create Code
Create Finger
1: ▲ FUNC: <
```

```
Program finger
■■■4↓
FUNC: <
```

```
USER.0003 FP
created!
FUNC: <
```

Меню Администратор / потребител / съпоставяне

Подменю администратор / потребител / съпоставяне / съпоставяне на код

- Включете ключалката чрез бутон On Enter .
- След това натиснете Func .
- Показва се "Main menu" (Главно меню).
- Прелистете с бутон 1, респ. 2, докато се маркира точка от менюто "Administrator" (Администратор).
- Потвърдете с On Enter .
- Показва се "Main menu / Administrator" (Главно меню / администратор).
- Потвърдете с On Enter .
- Показва се "Main menu / Administrator / User" (Главно меню / администратор / потребител).
- Прелистете с бутон 1, респ. 2, докато се маркира точка от менюто "Assign" (Съпоставяне).
- Потвърдете с On Enter .
- Показва се "Main menu / Administrator / User / Assign" (Главно меню / администратор / потребител / Съпоставяне).
- Потвърдете с On Enter .
- Въведете 6-цифрения код и потвърдете запаметяването с On Enter .
- Прелистете с бутон 1, респ. 2 през възможностите за комбинация. Може да се избира от:
 - [-] Без комбинация
 - [1/2] Комбинация с 2 кода
 - [1/3] Комбинация с 3 кода
 - [FP] Комбинация с един пръстов отпечатък
- Ако не сте избрали комбинация, потвърдете 3x с On Enter .

```
USER
Create
Assign
Delete
1: ▲ 2: ▼ FUNC: <
```

```
USER
Assign Code
Assign Finger
2: ▼ FUNC: <
```

```
USER.0001
1: ▲ 2: ▼ FUNC: M
```

Подменю администратор / потребител / съпоставяне / съпоставяне на пръст

- Включете ключалката чрез бутона **On**.
- След това натиснете **Func**.
- Показва се "Main menu" (Главно меню).
- Прелистете с бутон 1, респ. 2, докато се маркира точка от менюто "Administrator" (Администратор).
- Потвърдете с **On**.
- Показва се "Main menu / Administrator" (Главно меню / администратор).
- Потвърдете с **On**.
- Показва се "Main menu / Administrator / User" (Главно меню / администратор / потребител).
- Прелистете с бутон 1, респ. 2, докато се маркира точка от менюто "Assign" (Съпоставяне).
- Потвърдете с **On**.
- Прелистете с бутон 1, респ. 2, докато се маркира точка от менюто "Assign" (Съпоставяне на пръст).
- Потвърдете с **On**.
- Въведете кода на администратора, за да получите необходимото право.
- Показва се "Main menu / Administrator / User / Assign Finger" (Главно меню / администратор / потребител / съпоставяне).
- Чрез бутон 1, респ. 2 можете да прелиствате, докато се маркира потребител, на когото трябва да бъде съпоставен пръстов отпечатък.
- Потвърдете с **On**.
- Показва се "Create fingerprint" (Записване пръстов отпечатък).
- Плъзнете пръста многократно отгоре надолу и по средата на сензора.
- Или ще бъдете помолен да повторите процеса (при грешни съобщения, вижте страница 127), или ще получите съобщение "USER.XXXX FP created!" (USER.XXXX FP бе успешно записан).
- Прелистете с бутон 1, респ. 2 през възможностите за комбинация.
Може да се избира от:
[-] Без комбинация
[CD] Комбинация с един код
[FP] Комбинация с втори пръстов отпечатък
- Натиснете произволен бутон.

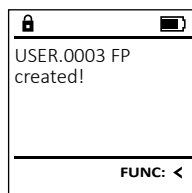
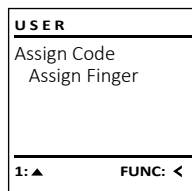
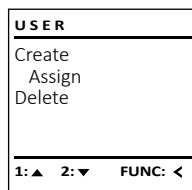

Меню Администратор / потребител / изтриване

Изтритите потребители нямат повече достъп до трезора. Те обаче остават в историята.

Подменю Администратор / потребител / изтриване

- Включете ключалката чрез бутона **On**.
- След това натиснете **Func**.
- Показва се "Main menu" (Главно меню).
- Прелистете с бутон 1, респ. 2, докато се маркира точка от менюто "Administrator" (Администратор).
- Потвърдете с **On**.
- Показва се "Main menu / Administrator" (Главно меню / администратор).
- Потвърдете с **On**.
- Показва се "Main menu / Administrator / User" (Главно меню / администратор / потребител).
- Потвърдете с **On**.
- Показва се "Main menu / Administrator / User / Delete" (Главно меню / администратор / потребител / изтриване).
- Прелистете с бутон 1, респ. 2, докато се маркира точка от менюто "Delete" (Изтриване).
- Потвърдете с **On**.
- Въведете кода на администратора, за да получите необходимото право.
- Чрез бутон 1, респ. 2 можете да прелиствате, докато се маркира потребителят, който трябва да се изтрие.
- Потвърдете с **On**.
- Показва се "Data has been deleted" (Записът е изтрит).
- Натиснете произволен бутон.

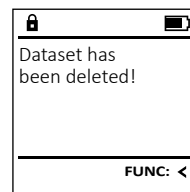
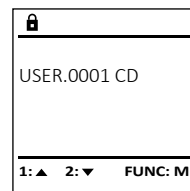
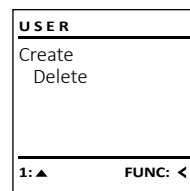

Меню администратор / функции за време

Освен часа и датата тук може да се настрои дали автоматично да се преминава между средно-европейско зимно/лятно време. Времето за забавяне предотвратява бързо отваряне при нападение.

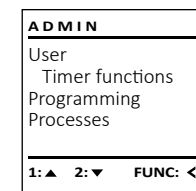

Меню Администратор / функции за време / настройка на час

- Включете ключалката чрез бутона **On**.
- След това натиснете **Func**.
- Показва се "Main menu" („Главно меню).
- Прелистете с бутон 1, респ. 2, докато се маркира точка от менюто "Administrator" (Администратор).
- Потвърдете с **On**.
- Показва се "Main menu / Administrator" (Главно меню / администратор).
- Прелистете с бутон 1, респ. 2, докато се маркира точка от менюто "Timer functions" (Функции за време).
- Потвърдете с **On**.
- Показва се "Administrator / Time entry" (Администратор / функции за време).
- Потвърдете с **On**.
- Въведете кода на администратора, за да получите необходимото право.
- Чрез клавиатурата може да се настрои времето (в 24-часов ритъм).
- Потвърдете с **On**.
- Показва се "Data has been saved!" (Данните са съхранени!).
- Натиснете произволен бутон.

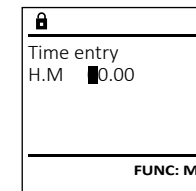
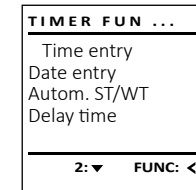

Меню Администратор / функции за време / настройка на дата

- Включете ключалката чрез бутона **On**.
- След това натиснете **Func**.
- Показва се "Main menu" (Главно меню).
- Прелистете с бутон 1, респ. 2, докато се маркира точка от менюто "Administrator" (Администратор).
- Потвърдете с **On**.
- Показва се "Main menu / Administrator" (Главно меню / администратор).
- Прелистете с бутон 1, респ. 2, докато се маркира точка от менюто "Timer functions" (Функции за време).
- Потвърдете с **On**.
- Показва се "Timer functions" (Функции за време).
- Прелистете с бутон 1, респ. 2, докато се маркира точка от менюто "Date entry" (Дата).
- Потвърдете с **On**.
- Въведете кода на администратора, за да получите необходимото право.
- Чрез клавиатурата може да се настрои дата.
- Потвърдете с **On**.
- Показва се "Data has been saved!" (Данните са съхранени!).
- Натиснете произволен бутон.

TIMER FUN ...		
Time entry		
Date entry		
Autom. ST/WT		
Delay time		
1: ▲	2: ▼	FUNC: <

TIMER FUN ...		
Date entry		
D.M.Y	00.00	
FUNC: M		

Меню Администратор / функции за време / автоматично зимно/лятно време

Автоматично преминаване между средноевропейско лятно/зимно време.

- Включете ключалката чрез бутона **On**.
- След това натиснете **Func**.
- Показва се "Main menu" (Главно меню).
- Прелистете с бутон 1, респ. 2, докато се маркира точка от менюто "Administrator" (Администратор).
- Потвърдете с **On**.
- Показва се "Administrator" (Администратор).
- Прелистете с бутон 1, респ. 2, докато се маркира точка от менюто "Timer functions" (Функции за време).
- Потвърдете с **On**.
- Показва се "Timer functions" (Функции за време).
- Прелистете с бутон 1, респ. 2, докато се маркира точка от менюто "Autom. ST/WT" (Автом. ЛВ/ЗВ).
- Потвърдете с **On**.
- Въведете кода на администратора, за да получите необходимото право.
- Чрез бутоните 1, респ. 2 може да се включи или изключи автоматичната смяна на времето.
- Потвърдете с **On**.
- Показва се "Data has been saved!" (Данните са съхранени!).
- Натиснете произволен бутон.

TIMER FUN ...		
Time entry		
Date entry		
Autom. ST/WT		
Delay time		
1: ▲	2: ▼	FUNC: <

TIMER FUN ...		
Autom. ST/WT		
[ON]		
1: ▲		FUNC: M

Меню администратор / функции за време / време за забавяне

Времето за забавяне определя желано време за изчакване преди изпълнението на дадена функция и така може да предотврати бързо отваряне при нападение. След изтичане на времето за забавяне трябва да последва отново валидно и пълноценно въвеждане, за получаване на достъп.

- Включете ключалката чрез бутона **On**.
- След това натиснете **Func**.
- Показва се "Main menu" (Главно меню).
- Прелистете с бутон 1, респ. 2, докато се маркира точка от менюто "Administrator" (Администратор).
- Потвърдете с **On**.
- Показва се "Administrator" (Администратор).
- Прелистете с бутон 1, респ. 2, докато се маркира точка от менюто "Timer functions" (Функции за време).
- Потвърдете с **On**.
- Показва се "Timer functions" (Функции за време).
- Прелистете с бутон 1, респ. 2, докато се маркира се точка от менюто "Delay time" (Време за забавяне).
- Потвърдете с **On**.
- Въведете кода на администратора, за да получите необходимото право. Ако вече е настроено време за забавяне, то първо трябва да изтече.
- Чрез клавиатурата може да се настрои времето за забавяне (0-99 минути).
- Потвърдете с **On**.
- Показва се "Data has been saved!" (Данните са съхранени!).
- Натиснете произволен бутон.

TIMER FUN ...		
Time entry		
Date entry		
Autom. ST/WT		
Delay time		
1: ▲		FUNC: <

TIMER FUN ...		
Delay time		
[00] min		
FUNC: M		

Меню администратор / програмиране

Актуализация на фърмуера инсталира най-новата версия на софтуера. Реорганизирането сортира базата данни.

ADMIN		
User		
Timer functions		
Programming		
Processes		
1: ▲	2: ▼	FUNC: <

Меню администратор / програмиране / актуализация на база данни

Тази функция в момента не е активирана.

PROGRAMMING		
Databaseupdate		
Firmwareupdate		
Restructure		
2: ▼ FUNC: <		

Меню администратор / програмиране / актуализация на фърмуера

- Моля, убедете се, че преди актуализацията на фърмуера батериите са пълни.
- Копирайте новата версия на фърмуера върху форматирани с FAT-32 карта microSD и я поставете в слота за microSD карти.
- Включете ключалката чрез бутона **On**.
- След това натиснете **Func**.
- Показва се "Main menu" (Главно меню).
- Прелистете с бутон 1, респ. 2, докато се маркира точка от менюто "Administrator" (Администратор).
- Потвърдете с **On**.
- Показва се "Administrator" (Администратор).
- Прелистете с бутон 1, респ. 2, докато се маркира точка от менюто "Programming" (Програмиране).
- Потвърдете с **On**.
- Показва се "Programming" (Програмиране).
- Прелистете с бутон 1, респ. 2, докато се маркира точка от менюто "Firmwareupdate" (Актуализация на фърмуера).
- Потвърдете с **On**.
- Въведете кода на администратора, за да получите необходимото право.
- Показва се "Confirm current original Firmware version with Enter" (Актуален фърмуер на оригиналния производител. Потвърдете версията чрез Enter).
- Потвърдете с **On**. След това няма нужда повече да се намесвате в процеса.
- Показва се съобщение "Do not interrupt power" (Не прекъсвайте токозахранването).
- Индикацията на дисплея изчезва за известно време.
- След завършване на актуализацията се показва съобщение "Firmwareupdate completed" (Актуализацията на фърмуера е извършена).

PROGRAMMING		
Databaseupdate		
Firmwareupdate		
Restructure		
1: ▲	2: ▼	FUNC: <

PROGRAMMING		
Confirm current original firmware version with Enter!		
FUNC: M		

PROGRAMMING		
Firmwareupdate complete!		
FUNC: <		

Меню администратор / програмиране / реорганизация

С цел оптимизиране базата данни на потребителите и ново структуриране на записите данни за потребители реорганизирането трябва да става циклично.

- Включете ключалката чрез бутона **On**.
- След това натиснете **Func**.
- Показва се "Main menu" (Главно меню).
- Прелистете с бутон 1, респ. 2, докато се маркира точка от менюто "Administrator".
- Потвърдете с **On**.
- Показва се "Administrator".
- Прелистете с бутон 1, респ. 2, докато се маркира точка от менюто "Programming" (Програмиране).
- Потвърдете с **On**.
- Показва се "Programming" (Програмиране).
- Прелистете с бутон 1, респ. 2, докато се маркира точка от менюто "Restructure!" (Реорганизация).
- Потвърдете с **On**.
- Въведете кода на администратора, за да получите необходимото право.
- Показва се "Restructuring in progress!" (Извършва се реорганизация).

PROGRAMMING		
Databaseupdate		
Firmwareupdate		
Restructure		
1: ▲		FUNC: <

PROGRAMMING		
Restructuring in progress!		

Меню администратор / процеси

Историята може да се запази върху вкараната microSD карта или да се изведе директно върху дисплея.

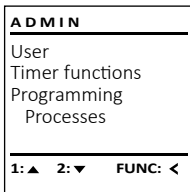

Меню Администратор / Процеси / Индикации

- Включете ключалката чрез бутона **On** Enter.
- След това натиснете **Func**.
- Показва се "Main menu" (Главно меню).
- Прелистете с бутон 1, респ. 2, докато се маркира точка от менюто "Administrator" (Администратор).
- Потвърдете с **On** Enter.
- Показва се "Administrator" (Администратор).
- Прелистете с бутон 1, респ. 2, докато се маркира точка от менюто "Processes" (Процеси).
- Потвърдете с **On** Enter.
- Показва се "Administrator" (Администратор).
- Прелистете с бутон 1, респ. 2, докато се маркира точка от менюто "Processes" (Процеси).
- Потвърдете с **On** Enter.
- Въведете кода на администратора, за да получите необходимото право.
- Прелистете с бутон 1, респ. 2 през записите.
- Потвърдете с **On** Enter.

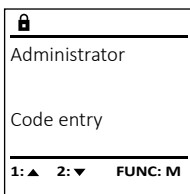
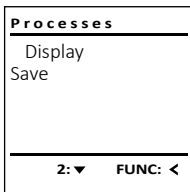

Меню Администратор / Процеси / Запазване

- Моля, вкарайте форматирана с FAT-32 карта microSD в слота за microSD карта.
- Включете ключалката чрез бутона **On** Enter.
- След това натиснете **Func**.
- Показва се "Main menu" (Главно меню).
- Прелистете с бутон 1, респ. 2, докато се маркира точка от менюто "Administrator" (Администратор).
- Потвърдете с **On** Enter.
- Показва се „Администратор“.
- Прелистете с бутон 1, респ. 2, докато се маркира точка от менюто "Processes" (Процеси).
- Потвърдете с **On** Enter.
- Показва се "Processes" (Процеси).
- Прелистете с бутон 1, респ. 2, докато се маркира точка от менюто "Save" (Запазване).
- Потвърдете с **On** Enter.
- Въведете кода на администратора, за да получите необходимото право.
- Показва се "Please wait!" (Моля изчакайте!).
- Показва се "Dataset has been stored!" (Данните са съхранени!).
- Натиснете произволен бутон.

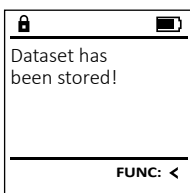
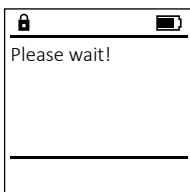
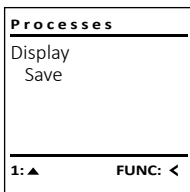

Меню Администратор / Настройка

Системата трябва да бъде регистрирана за комуникация в уреда.
FP-Reset отстранява всички записани пръстови отпечатъци.

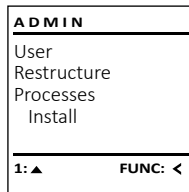

Меню Администратор / Настройка Регистриране

В случай на пълен срив на системата може да възникне необходимост електронната обслужваща бленда отново да се регистрира към заключващия механизъм.

- Включете ключалката чрез бутона **On** Enter.
- След това натиснете **Func**.
- Показва се "Main menu" (Главно меню).
- Прелистете с бутон 1, респ. 2, докато се маркира точка от менюто "Administrator" (Администратор).
- Потвърдете с **On** Enter.
- Показва се "Administrator" (Администратор).
- Прелистете с бутон 1, респ. 2, докато се маркира точка от менюто "Setup" (Настройка).
- Потвърдете с **On** Enter.
- Потвърдете "Install" (Настройка Регистриране) с **On** Enter.
- Въведете кода на администратора, за да получите необходимото право.
- Показва се "Dataset has been stored!" (Данните са съхранени!).
- Натиснете произволен бутон.

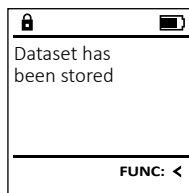
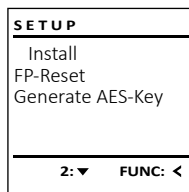

След регистриране кодът на администратора трябва да бъде променен, както е описано в меню Промяна на кода.

Меню Администратор / Настройка / FP-Reset

- Включете ключалката чрез бутона **On** Enter.
- След това натиснете **Func**.
- Показва се "Main menu" (Главно меню).
- Прелистете с бутон 1, респ. 2, докато се маркира точка от менюто "Administrator" (Администратор).
- Потвърдете с **On** Enter.
- Показва се "Administrator" (Администратор).
- Прелистете с бутон 1, респ. 2, докато се маркира точка от менюто "Setup" (Настройка).
- Потвърдете с **On** Enter.
- Прелистете с бутон 1, респ. 2, докато се маркира точка от менюто „FP-Reset“.
- Потвърдете с **On** Enter.
- Въведете кода на администратора, за да получите необходимото право.
- Показва се „Изтриване на данните с бутон ENTER“.
- Потвърдете с **On** Enter.
- Показва се "Please wait!" (Моля изчакайте!).
- Натиснете произволен бутон.

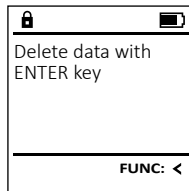
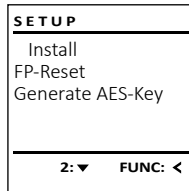

Меню Администратор / Настройка / генериране на AES-Key

Тази функция в момента не е активирана.

В това меню можете да видите множество информация за системата.

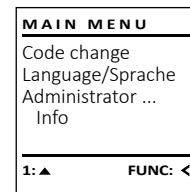

Меню Информация / системна информация

- Включете ключалката чрез бутона **On** Enter.
- След това натиснете **Func**.
- Показва се "Main menu" (Главно меню).
- Прелистете с бутон 1, респ. 2, докато се маркира точка от менюто "Info" (Информация).
- Потвърдете с **On** Enter.
- Показва се „Info“ (Информация).
- Потвърдете с **On** Enter.
- Въведете кода на администратора, за да получите необходимото право.
- Показва се системната информация.
- Прелистете с бутон 1, респ. 2, за да разгледате информацията.
- Върнете се обратно с бутон **Func**.

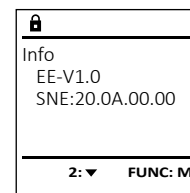
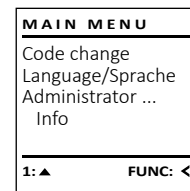

Меню Информация / системна проверка

- Включете ключалката чрез бутона **On** Enter.
- След това натиснете **Func**.
- Показва се "Main menu" (Главно меню).
- Прелистете с бутон 1, респ. 2, докато се маркира точка от менюто "Info" (Информация).
- Потвърдете с **On** Enter.
- Показва се „Info“ (Информация).
- Прелистете с бутон 1, респ. 2, докато се маркира точка от менюто "Systemcheck" (Системна проверка).
- Потвърдете с **On** Enter.
- Въведете кода на администратора, за да получите необходимото право.
- Показва се информация за системната проверка.
- Прелистете с бутон 1, респ. 2, за да разгледате информацията.
- Върнете се обратно с бутон **Func**.

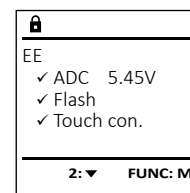
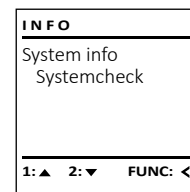

Съобщения за грешка

По-долу са показани съобщенията за грешка на дисплея при запаметяване на пръст, респ. при отваряне.

Съобщение за грешка	Решение
<i>Too fast! Please repeat (Твърде бързо! Моля повторете)</i>	Бавно прекарайте пръста над сензора.
<i>Too tilted! Please repeat (Твърде косо! Моля повторете)</i>	Прекарайте пръста в права посока над сензора.
<i>Too short! Please repeat (Твърде кратко! Моля повторете)</i>	Прекарайте пръста над сензора така, че да може да се отчете повече повърхност от Вашия пръст.
<i>Position in the middle and repeat! (Разположете в средата и повторете!)</i>	Разположете Вашия пръст в средата над сензора.
<i>Wrong code! (Неправилен код!)</i>	Въведете валиден код.
<i>No admittance! (Отказан достъп!)</i>	Използван е пръст, който не е запаметен. Повторете с вече запаметен пръст.

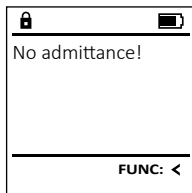
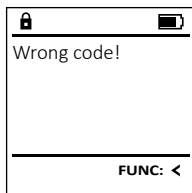

Смяна на батериите

Чрез индикацията за състоянието на батерията горе вдясно на дисплея по всяко време можете да видите статуса на батерията. Ако капацитетът на батерията намалее, на дисплея се показва съответното указание: При поява на това указание заменете батериите колкото се може по-скоро.

Отстранете винта от долната страна на електрониката на ключалката. За целта ви е необходима отвертка Torx T 8. Тя е включена в доставката.

Пуснете капака, заедно с батериите, да се изплъзне надолу.

Отстранете старите батерии и ги изхвърлете съгласно указанията за изхвърляне на страница 127. Заменете батериите с четири нови 1,5 V AA батерии тип "миньон" и с правилно разположение на полюсите. За целта върху поставките за батерии има изображения. Моля, използвайте маркови батерии, и не използвайте акумулатори.

Плъзнете капака заедно с батериите обратно в заключващата електроника и го завийте.

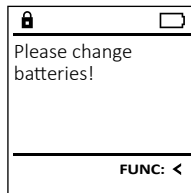

Гаранция

Продуктите на BURG-WÄCHTER се произвеждат съгласно валидните в момента на производство технически стандарти при спазването на нашите стандарти за качество. Гаранцията покрива само недостатъци, които доказуемо се дължат на грешки при производството или материалите към момента на продажба. Гаранцията завършва след две години, по-нататъшни искания са изключени. Възникнали недостатъци и щети напр. от транспортиране, неправилно обслужване, неправилно приложение, износване и пр. са изключени от гаранцията. Батериите са изключени от гаранцията. Установените недостатъци трябва да се посочат писмено, вкл. оригиналната касова бележка и кратко описание на грешката, при вашия продавач. След проверка, в определено време, издателят на гаранцията решава за евентуален ремонт или замяна.

Внимание:

За да можем да Ви доставим качествено безупречен и висококачествен продукт и да Ви помогнем оптимално в случай на нужда от сервиз или ремонт, нужно е повредените или неизправни уреди да се предоставят на Вашия търговец заедно с валидния код на администратора оригиналната касова бележка.

При обратни изпращания, основани на правото за връщане освен това всички части на уреда трябва да са във фабрична настройка. В случай на несъблюдаване гаранционното задължение отпада.

Изхвърляне на устройството

Уважаеми клиенти, моля, съдействайте за намаляване на количеството неизползваеми отпадъци. Ако възнамерявате да изхвърлите този уред, моля, имайте предвид, че много части от него съдържат ценни материали, които могат да бъдат рециклирани.



Моля имайте предвид, че електрическо и електронно оборудване и батерии не трябва да се изхвърлят заедно с битовите отпадъци, а трябва да се събират отделно. Информирайте се от местните органи на властта, където се намира пункта за събиране на батерии и електронни отпадъци.

С настоящето BURG-WÄCHTER KG декларира, че представеният уред отговаря на директиви 2014/30/EU, (EMC), и 2011/65/EU (ограничаване на опасните вещества).

Пълният текст на EU декларацията за съответствие може да се види на интернет адрес www.burg.biz.

Препоръка за безопасност

Моля, почистете при възможност с микрофибърна кърпичка (напр. кърпа за чистене на очила) повърхността на клавиатурата, за да отстраните евентуални отпечатъци от пръсти.

Запазваме си правото за печатни и наборни грешки, както и за технически промени.

Технически данни

Брой администраторски кодове:	1
Брой потребителски кодове:	9 (макс.)
Брой кодове на пръстов отпечатък:	20 (макс.)
Времена на блокиране:	След 15x неправилни въвеждания на кода/FP за 5 минути
Токозахранване:	4x AA MIGNON LR6 ALKALINE
Дата/час:	✓
Способност за актуализация (фърмуеър):	✓
Брой исторически записи:	2 000

Ustroj

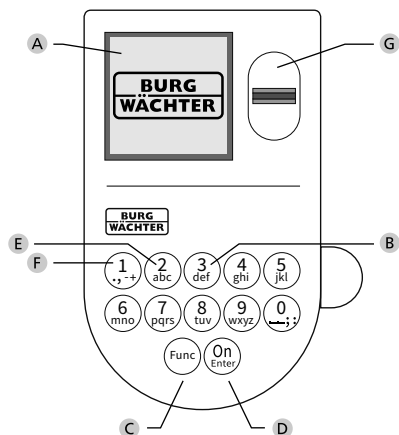

A Zaslón

B Tipke s brojkama

Brojke „1“-„0“ upotrebljavaju se za unos, npr. pri unošenju koda.

C Tipka „Func“

Tipka „Func“ prilagođava svoju funkciju situaciji. Ili se pritiskom na tipku dolazi na prethodnu razinu izbornika odnosno uklanja uneseni znak ili se prebacuje na glavni izbornik. Zaslón prikazuje trenutnu funkciju tipke (vidi odlomak 3).

D Tipka „On/Enter“

Tipka „On/Enter“ pokreće sustav odnosno odabire trenutnu točku izbornika.

E Tipka „1“

Ako postoji više mogućnosti izbora, pomoću te tipke moguće je pomicanje prema gore. Ako je to moguće, zaslón to prikazuje (vidi odlomak 3).

F Tipka „2“

Ako postoji više mogućnosti izbora, pomoću te tipke moguće je pomicanje prema dolje. Ako je to moguće, zaslón to prikazuje (vidi odlomak 3).

G Senzor otiska prsta

Pomoću senzora otiska prsta otiske prstiju moguće je pohraniti ili upotrijebiti za otvaranje trezora.

Cijenjeni kupci,

hvala vam što ste se odlučili za trezor s elektronikom BURG-WÄCHTER SecuTronic. Ova elektronika certificirana je prema ECB klasa A. Kupili ste proizvod koji ispunjava iznimno visoke sigurnosne zahtjeve i koji je razvijen i proizveden u skladu s trenutnim tehničkim standardima. Ova brava certificirana je u skladu s normom EN 1300:2018. (Klasifikacija brava visoke sigurnosti prema njihovoj otpornosti na neovlašteno otvaranje).

Važno: Prije početka programiranja pročitajte sve upute za uporabu i dobro ih čuvajte kako biste ih mogli pogledati kad god vam zatrebaju.

Želimo vam puno uspjeha pri korištenju novog trezora BURG-WÄCHTER. Vaša tvrtka Burg-Wächter KG

Općenito

Aktivacija

Uključivanje elektronike odvija se preko tipke On na tipkovnici. Ona nakon toga zasvijetli. Istodobno zaslón na trenutak prikazuje logotip BURG-WÄCHTER prije nego što se pojavi maska za unos PIN koda odnosno otiska prsta.

Jezici

Upravljanje izbornikom na zaslónu dostupno je na dvanaest jezika i može se postaviti preko točke izbornika Jezici. Detaljno objašnjenje o tome možete pronaći u poglavlju „Izbornik Jezik/Language“.

Vrijeme blokiranja

Kao osiguranje od manipulacija elektronika brave blokira pristup trezoru na pet minuta ako je petnaest puta zaredom unesen netočan brojničani kod ili netočan otisak prsta. Tijekom tog vremena blokiranja preostalo vrijeme na zaslónu protječe unatrag. Otvaranje trezora tijekom tog vremena nije moguće ni uz valjani kod korisnika ili kod administratora.

Povećavanje zaštite od provala

Pazite na to da kodovi ne dospiju u neovlaštene ruke. Zbog toga čuvajte kodove na sigurnom mjestu tako da budu dostupni samo ovlaštenim osobama. Ako se kod izgubi, potrebno je prebaciti bravu na novi kod.

- Tvornički kod potrebno je promijeniti čim se brava pusti u pogon.
- Jednostavni kodovi koje je lako pogoditi (npr. 1-2-3-4-5-6) ne smiju se upotrebljavati.
- Osobni podaci (npr. datum rođenja) ili neki drugi podaci povezani s vlasnikom do kojih se može lako doći ne smiju se koristiti kao šifra.
- Nakon izmjene šifre, zaključavanje mora biti provjereno nekoliko puta s otvorenim sigurnosnim vratima.

Pažnja: sve promjene koda administratora, tvorničkog koda i koda korisnika potrebno je provoditi uz otvorena vrata spremnika za vrijednosti! Nakon što je sustav za zatvaranje prebačen na novi kod, potrebno ga je više puta aktivirati pomoću novog koda uz otvorena vrata.

Mogućnosti unosa

Tipke s brojkama:

Brojke „1“-„0“ upotrebljavaju se za unos, npr. pri unošenju koda.

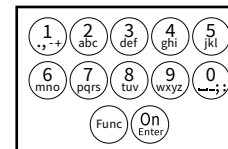

Tipka „Func“:

tipka „Func“ prilagođava svoju funkciju situaciji. Ili se pritiskom na tipku dolazi na prethodnu razinu izbornika odnosno uklanja uneseni znak ili se prebacuje na glavni izbornik. Zaslón prikazuje trenutnu funkciju tipke.

Tipka „On/Enter“:

tipka „On/Enter“ pokreće sustav odnosno odabire trenutnu točku izbornika.

Tipke „1“ i „2“:

Ako postoji više mogućnosti odabira, preko tih tipki moguće je pomicati se prema gore i prema dolje. Ako je to moguće, zaslón to prikazuje pomoću odgovarajućih strelica.

Senzor otiska prsta:

Pomoću senzora otiska prsta otiske prstiju moguće je pohraniti ili upotrijebiti za otvaranje trezora.



Zaslon

- A Navodi je li pomoću tipke **Func** moguće opozvati posljednji unos (◀) ili promijeniti na glavni izbornik (M).
- B (2:▼) se aktivira ako je moguće pomicati se prema dolje pomoću tipke „2”.
- C (1:▲) se aktivira ako je moguće pomicati se prema gore pomoću tipke „1”.
- D (🔋) navodi razinu napunjenosti baterije.
- E (🔒/🔓) prikazuje je li armatura za zatvaranje oslobodila zasun i je li zbog toga moguće otvoriti trezor.

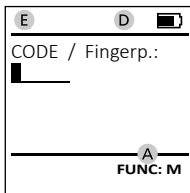
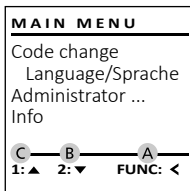

Otvaranje

Otvaranje PIN kodom

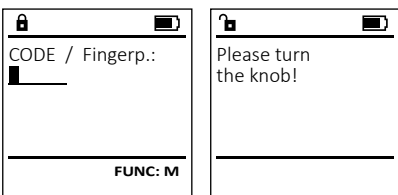

- Uključite bravu pomoću tipke **On**.
- Unesite šesteroznamenasti PIN kod (tvornički „1-2-3-4-5-6”).
- Na zaslonu se pojavljuje natpis *“Please turn the knob!”* (Aktivirajte gumb!)
- Okrenite gumb.

Otvaranje otiskom prsta (Praktično otvaranje)

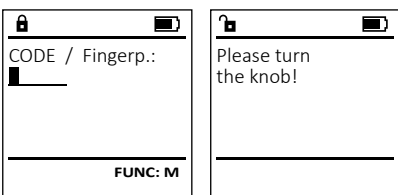

- Uključite bravu pomoću tipke **On**.
- Povucite prst čiji je otisak registriran odozgo prema dolje preko sredine senzora.
- Na zaslonu se pojavljuje tekst *“Please turn the knob!”* (Aktivirajte gumb!)
- Okrenite gumb.

Otvaranje s kombinacijama pristupa



- Uključite bravu pomoću tipke **On**.
- Povucite prst čiji je otisak registriran odozgo prema dolje preko sredine senzora.
- Kada postavite dodatni zahtjev za autorizaciju (kod ili otisak prsta), na zaslonu se pojavljuje napomena *“Enter next authorisation”* (Valjanost nije postignuta). Unesite željenu, dopunsku autorizaciju (kod ili otisak prsta).
- Kada postavite trostruki zahtjev za autorizaciju (3 PIN koda), na zaslonu se pojavljuje napomena *“Enter next authorisation”* (Valjanost nije postignuta). Unesite šesteroznamenasti PIN kod.
- Na zaslonu se pojavljuje tekst *“Please turn the knob!”* (Aktivirajte gumb!)
- Okrenite gumb.

Zatvaranje

Nakon zatvaranja sefa potrebno je ručno dovesti okretnu ručku u početni položaj. Uvjerite se da okretna ručka zauzima jednak položaj kao što je prikazano na sljedećoj slici.

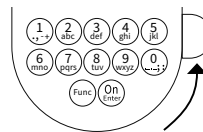

Struktura izbornika

Ustroj strukture izbornika

- Promjena koda
- Jezik/Language
- Administrator
 - > Korisnik
 - > Kreiranje
 - > Kreiranje koda
 - > Kreiranje prsta
 - > Dodjela
 - > Dodjela koda
 - > Dodjela prsta
 - > Brisanje
- > Vremenske funkcije
 - > Postavljanje sata
 - > Postavljanje datuma
 - Automatsko ljetno vrijeme/zimsko vrijeme
 - > Vrijeme odgode

> Programiranje

- > Ažuriranje baze podataka
- > Ažuriranje Firmware
- > Reorganizacija

> Proces

- > Prikazivanje
- > Pohranjivanje

> Postavke

- > Prijava
- > Poništavanje otisaka prstiju
- > Kreiranje ključa AES-Key

• Informacija

- > Informacija sustava
- > Provjera sustava

Opis funkcija izbornika

Izbornik Promjena koda

Promjena koda administratora i koda korisnika. Upućujemo vas na to da se iz sigurnosnih razloga tvornički postavljeni kod administratora mora promijeniti u individualno postavljeni kod.

- Uključite bravu pomoću tipke **On**.
- Nakon toga pritisnite **Func**.
- Pojavljuje se tekst *“Main menu”* (Glavni izbornik).
- Potvrdite pomoću **On**.
- Pomoću tipke 1 odnosno 2 sada se možete pomicati dok ne bude označen administrator/korisnik čiji kod je potrebno promijeniti.
- Potvrdite pomoću **On**.
- Pomoću tipkovnice unesite dosad valjani stari ili tvornički kod i pritisnite **On**.
- Pomoću tipkovnice unesite novi kod i potvrdite pomoću **On**.
- Ponovite unos i ponovo potvrdite pomoću **On**.
- Ako je kod ispravno unesen, pojavljuje se obavijest *“Code change completed!”* (Promjena koda provedena).
- Pritisnite bilo koju tipku.

Napomena: pri prvom puštanju u pogon brave trezora dodatno se zahtijevaju podaci o trenutnom datumu i vremenu:

- unos dana (2-znamenkast).
- unos mjeseca (2-znamenkast).
- unos godine (2-znamenkast).
- unos sata (2-znamenkast).
- unos minuta (2-znamenkast).

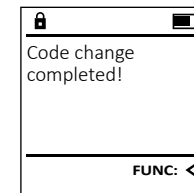
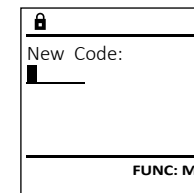
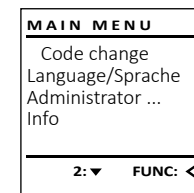

Izbornik Jezik/Language

- Uključite bravu pomoću tipke On Enter .
- Nakon toga pritisnite Func .
- Pojavljuje se tekst "Main menu" (Glavni izbornik).
- Pomičite se pomoću tipke 1 odnosno 2 dok ne bude označena točka izbornika "Language" (Jezik).
- Potvrdite pomoću On Enter .
- Pojavljuje se tekst "Main menu / language" (Glavni izbornik/Jezik)
- Pomičite se pomoću tipke 1 odnosno 2 dok ne bude označen željeni jezik.
- Potvrdite pomoću On Enter .
- Pojavljuje se tekst "Data has been saved!" (Podaci su pohranjeni!)
- Pritisnite bilo koju tipku.

```
MAIN MENU
Code change
Language/Sprache
Administrator ...
Info
1:▲ 2:▼ FUNC: <
```

```
LANGUAGE
Čeština
Deutsch
English
Español
1:▲ 2:▼ FUNC: <
```

Izbornik Administrator

Ovaj izbornik sadržava više podizbornika kako bi se funkcije grupirale. Funkcije unutar ovog odlomka mogu se potpuno koristiti samo uz kod administratora.

```
MAIN MENU
Code change
Language/Sprache
Administrator ...
Info
1:▲ 2:▼ FUNC: <
```

Izbornik Administrator / Korisnik

Izbornik Administrator / Korisnik / Kreiranje

Podizbornik Administrator / Korisnik / Kreiranje / Kreiranje koda

- Uključite bravu pomoću tipke On Enter .
- Nakon toga pritisnite Func .
- Pojavljuje se tekst "Main menu" (Glavni izbornik).
- Pomičite se pomoću tipke 1 odnosno 2 dok ne bude označena točka izbornika "Administrator" (Administrator).
- Potvrdite pomoću On Enter .
- Pojavljuje se tekst "Main menu / Administrator" (Glavni izbornik / Administrator).
- Potvrdite pomoću On Enter .
- Pojavljuje se tekst "Main menu / Administrator / User" (Glavni izbornik / Administrator / Korisnik).
- Potvrdite pomoću On Enter .
- Pojavljuje se tekst "Main menu / Administrator / User / Create" (Glavni izbornik / Administrator / Korisnik / Kreiranje).
- Potvrdite pomoću On Enter .

```
USER
Create
Assign
Delete
2:▼ FUNC: <
```

```
USER.0001 CD
Combination: [FP]
FUNC: M
```

- Unesite kod administratora kako biste dobili potrebno ovlaštenje.
- Prikazuje se najbliže slobodno mjesto u memoriji (npr. USER.0002 CD).
- Unesite šesteroznamenasti kod i potvrdite pomoću On Enter .
- Pomičite se pomoću tipke 1 odnosno 2 kroz mogućnosti kombinacije. Možete birati između:
 - [-] Bez kombinacije
 - [1/2] Kombinacija 2 koda
 - [1/3] Kombinacija 3 koda
 - [FP] Kombinacija s otiskom prsta
- Ako niste odabrali kombinaciju, potvrdite 3x pomoću On Enter .
- Ako ste odabrali kombinaciju „Otisak prsta“, registrirajte svoj otisak prsta kako je opisano u podizborniku "Administrator / User / Create / Create fingerprint" (Administrator / Korisnik / Kreiranje / Kreiranje prsta).

Podizbornik Administrator / Korisnik / Kreiranje / Kreiranje prsta

- Uključite bravu pomoću tipke On Enter .
- Nakon toga pritisnite Func .
- Pojavljuje se tekst "Main menu" (Glavni izbornik).
- Pomičite se pomoću tipke 1 odnosno 2 dok ne bude označena točka izbornika "Administrator" (Administrator).
- Potvrdite pomoću On Enter .
- Pojavljuje se tekst "Main menu / Administrator" (Glavni izbornik / Administrator).
- Potvrdite pomoću On Enter .
- Pojavljuje se tekst "Main menu / Administrator / User" (Glavni izbornik / Administrator / Korisnik).
- Potvrdite pomoću On Enter .
- Pojavljuje se tekst "Main menu / Administrator / User / Create" (Glavni izbornik / Administrator / Korisnik / Kreiranje).
- Pomičite se pomoću tipke 1 odnosno 2 dok ne bude označena točka izbornika „Kreiranje prsta“.
- Potvrdite pomoću On Enter .
- Unesite kod administratora kako biste dobili potrebno ovlaštenje.
- Pojavljuje se tekst "Create Finger" (Registriranje prsta).
- Više puta povucite prst odozgo prema dolje i preko sredine senzora.
- Ili će se od vas zahtijevati da ponovite postupak (u slučaju obavijesti o grešci vidi stranicu 134) ili ćete dobiti obavijest "USER.XXXX FP created!" (USER.XXXX FP uspješno je registriran).
- Pomičite se pomoću tipke 1 odnosno 2 kroz mogućnosti kombinacije. Možete birati između:
 - [-] Bez kombinacije
 - [CD] Kombinacija s kodom
 - [FP] Kombinacija s dodatnim otiskom prsta
- Pritisnite bilo koju tipku.

```
USER.0002 CD
569425
Combination: [FP]
1:▲ 2:▼ FUNC: <
```

```
USER.0001 CD
Created!
FUNC: <
```

```
USER
Create Code
Create Finger
1:▲ 2:▼ FUNC: <
```

```
Program finger
■■■■4↓
FUNC: <
```

```
USER.0003 FP
created!
FUNC: <
```

Izbornik Administrator / Korisnik / Dodjela

Podizbornik Administrator / Korisnik / Dodjela / Dodjela koda

- Uključite bravu pomoću tipke On Enter .
- Nakon toga pritisnite Func .
- Pojavljuje se tekst "Main menu" (Glavni izbornik).
- Pomičite se pomoću tipke 1 odnosno 2 dok ne bude označena točka izbornika "Administrator" (Administrator).
- Potvrdite pomoću On Enter .
- Pojavljuje se tekst "Main menu / Administrator" (Glavni izbornik / Administrator).
- Potvrdite pomoću On Enter .
- Pojavljuje se tekst "Main menu / Administrator / User" (Glavni izbornik / Administrator / User).
- Pomičite se pomoću tipke 1 odnosno 2 dok ne bude označena točka izbornika "Assign" (Dodjela).
- Potvrdite pomoću On Enter .
- Pojavljuje se tekst "Main menu / Administrator / User / Assign" (Glavni izbornik / Administrator / Korisnik / Dodjela).
- Potvrdite pomoću On Enter .
- Unesite kod administratora kako biste dobili potrebno ovlaštenje.
- Pomoću tipke 1 odnosno 2 možete se pomicati dok ne bude označen korisnik kojem je potrebno dodijeliti kod.
- Potvrdite pomoću On Enter .
- Unesite šesteroznamenasti kod i potvrdite pomoću On Enter .
- Pomičite se pomoću tipke 1 odnosno 2 kroz mogućnosti kombinacije. Možete birati između:
 - [-] Bez kombinacije
 - [1/2] Kombinacija 2 koda
 - [1/3] Kombinacija 3 koda
 - [FP] Kombinacija s otiskom prsta
- Ako niste odabrali kombinaciju, potvrdite 3x pomoću On Enter .

```
USER
Create
Assign
Delete
1:▲ 2:▼ FUNC: <
```

```
USER
Assign Code
Assign Finger
2:▼ FUNC: <
```



```
USER.0001
1:▲ 2:▼ FUNC: M
```

Podizbornik Administrator / Korisnik / Dodjela / Dodjela prsta

- Uključite bravu pomoću tipke On Enter .
- Nakon toga pritisnite Func .
- Pojavljuje se tekst "Main menu" (Glavni izbornik).
- Pomičite se pomoću tipke 1 odnosno 2 dok ne bude označena točka izbornika "Administrator" (Administrator).
- Potvrdite pomoću On Enter .
- Pojavljuje se tekst "Main menu / Administrator" (Glavni izbornik / Administrator).
- Potvrdite pomoću On Enter .
- Pojavljuje se tekst "Main menu / Administrator / User" (Glavni izbornik / Administrator / Korisnik).
- Pomičite se pomoću tipke 1 odnosno 2 dok ne bude označena točka izbornika "Assign" (Dodjela).
- Potvrdite pomoću On Enter .
- Pomičite se pomoću tipke 1 odnosno 2 dok ne bude označena točka izbornika "Assign" (Dodjela prsta).
- Potvrdite pomoću On Enter .
- Unesite kod administratora kako biste dobili potrebno ovlaštenje.
- Pojavljuje se tekst "Main menu / Administrator / User / Assign Finger" (Glavni izbornik / Administrator / Korisnik / Dodjela).
- Pomoću tipke 1 odnosno 2 možete se pomicati dok ne bude označen korisnik kojem je potrebno dodijeliti otisak prsta.
- Potvrdite pomoću On Enter .
- Pojavljuje se tekst "Create fingerprint" (Registriranje prsta).
- Više puta povucite prst odozgo prema dolje i preko sredine senzora.
- Ili će se od vas zahtijevati da ponovite postupak (u slučaju obavijesti o grešci vidi stranicu 134) ili ćete dobiti obavijest "USER.XXXX FP created!" (USER.XXXX FP uspješno je registriran).
- Pomičite se pomoću tipke 1 odnosno 2 kroz mogućnosti kombinacije. Možete birati između:
 - [-] Bez kombinacije
 - [CD] Kombinacija s kodom
 - [FP] Kombinacija s dodatnim otiskom prsta
- Pritisnite bilo koju tipku.

USER
Create Assign Delete
1: ▲ 2: ▼ FUNC: <

USER
Assign Code Assign Finger
1: ▲ FUNC: <

 
USER.0003 FP created!
FUNC: <

Izbornik Administrator / Korisnik / Brisanje



Izbrisani korisnici više nemaju pristup trezoru. Oni ipak ostaju u povijesti.

Podizbornik Administrator / Korisnik / Brisanje

- Uključite bravu pomoću tipke On Enter .
- Nakon toga pritisnite Func .
- Pojavljuje se tekst "Main menu" (Glavni izbornik).
- Pomičite se pomoću tipke 1 odnosno 2 dok ne bude označena točka izbornika "Administrator" (Administrator).
- Potvrdite pomoću On Enter .
- Pojavljuje se tekst "Main menu / Administrator" (Glavni izbornik / Administrator).
- Potvrdite pomoću On Enter .
- Pojavljuje se tekst "Main menu / Administrator / User" (Glavni izbornik / Administrator / Korisnik).
- Potvrdite pomoću On Enter .
- Pojavljuje se tekst "Main menu / Administrator / User / Delete" (Glavni izbornik / Administrator / Korisnik / Brisanje).
- Pomičite se pomoću tipke 1 odnosno 2 dok ne bude označena točka izbornika "Delete" (Brisanje).
- Potvrdite pomoću On Enter .
- Unesite kod administratora kako biste dobili potrebno ovlaštenje.
- Preko tipke 1 odnosno 2 možete se pomicati dok ne bude označen korisnik kojeg je potrebno izbrisati.
- Potvrdite pomoću On Enter .
- Pojavljuje se tekst "Data has been deleted" (Podaci izbrisani).
- Pritisnite bilo koju tipku.

USER
Create Delete
1: ▲ FUNC: <

USER.0001 CD
1: ▲ 2: ▼ FUNC: M

 
Dataset has been deleted!
FUNC: <

Izbornik Administrator / Vremenske funkcije



Osim sata i datuma moguće je postaviti i je li potrebno automatsko prebacivanje između srednjoeuropskog ljetnog i zimskog vremena. Vrijeme odgode sprječava brzo otvaranje u slučaju napada.

ADMIN
User Timer functions Programming Processes
1: ▲ 2: ▼ FUNC: <

Izbornik Administrator / Vremenske funkcije / Postavljanje sata

- Uključite bravu pomoću tipke On Enter .
- Nakon toga pritisnite Func .
- Pojavljuje se tekst "Main menu" (Glavni izbornik).
- Pomičite se pomoću tipke 1 odnosno 2 dok ne bude označena točka izbornika "Administrator" (Administrator).
- Potvrdite pomoću On Enter .
- Pojavljuje se tekst "Main menu / Administrator" (Glavni izbornik / Administrator).
- Pomičite se pomoću tipke 1 odnosno 2 dok ne bude označena točka izbornika "Timer functions" (Vremenske funkcije).
- Potvrdite pomoću On Enter .
- Pojavljuje se tekst "Administrator / Timer entry" (Administrator / Vremenske funkcije).
- Potvrdite pomoću On Enter .
- Unesite kod administratora kako biste dobili potrebno ovlaštenje.
- Pomoću tipkovnice moguće je postaviti vrijeme (24-satni ritam).
- Potvrdite pomoću On Enter .
- Pojavljuje se tekst "Data has been saved!" (Podaci su pohranjeni!).
- Pritisnite bilo koju tipku.

TIMER FUN ...
Time entry Date entry Autom. ST/WT Delay time
2: ▼ FUNC: <

Time entry H.M  0.00
FUNC: M

Izbornik Administrator / Vremenske funkcije / Postavljanje datuma

- Uključite bravu pomoću tipke On_{Enter} .
- Nakon toga pritisnite Func .
- Pojavljuje se tekst "Main menu" (Glavni izbornik).
- Pomičite se pomoću tipke 1 odnosno 2 dok ne bude označena točka izbornika "Administrator" (Administrator).
- Potvrdite pomoću On_{Enter} .
- Pojavljuje se tekst "Main menu / Administrator" (Glavni izbornik / Administrator).
- Pomičite se pomoću tipke 1 odnosno 2 dok ne bude označena točka izbornika "Timer functions" (Vremenske funkcije).
- Potvrdite pomoću On_{Enter} .
- Pojavljuje se tekst "Timer functions" (Vremenske funkcije).
- Pomičite se pomoću tipke 1 odnosno 2 dok e bude označena točka izbornika "Date entry" (Datum).
- Potvrdite pomoću On_{Enter} .
- Unesite kod administratora kako biste dobili potrebno ovlaštenje.
- Pomoću tipkovnice moguće je postaviti datum.
- Potvrdite pomoću On_{Enter} .
- Pojavljuje se tekst "Data has been saved!" (Podaci su pohranjeni!).
- Pritisnite bilo koju tipku.

TIMER FUN ...		
Time entry		
Date entry		
Autom. ST/WT		
Delay time		
1: ▲ 2: ▼ FUNC: <		

Date entry		
D.M.Y	00.00.00	
FUNC: M		

Izbornik Administrator / Vremenske funkcije / Autom. ljetno vrijeme/zimsko vrijeme

Automatsko prebacivanje između srednjoeuropskog ljetnog i zimskog vremena.

- Uključite bravu pomoću tipke On_{Enter} .
- Nakon toga pritisnite Func .
- Pojavljuje se tekst "Main menu" (Glavni izbornik).
- Pomičite se pomoću tipke 1 odnosno 2 dok ne bude označena točka izbornika "Administrator" (Administrator).
- Potvrdite pomoću On_{Enter} .
- Pojavljuje se tekst "Administrator" (Administrator).
- Pomičite se pomoću tipke 1 odnosno 2 dok ne bude označena točka izbornika "Timer functions" (Vremenske funkcije).
- Potvrdite pomoću On_{Enter} .
- Pojavljuje se tekst "Vremenske funkcije".
- Pomičite se pomoću tipke 1 odnosno 2 dok ne bude označena točka izbornika "Autom. ST/WT" (Autom. ljetno vrijeme/zimsko vrijeme).
- Potvrdite pomoću On_{Enter} .
- Unesite kod administratora kako biste dobili potrebno ovlaštenje.
- Pomoću tipke 1 odnosno 2 moguće je uključiti ili isključiti automatsko prebacivanje vremena.
- Potvrdite pomoću On_{Enter} .
- Pojavljuje se tekst "Data has been saved!" (Podaci su pohranjeni!).
- Pritisnite bilo koju tipku.

TIMER FUN ...		
Time entry		
Date entry		
Autom. ST/WT		
Delay time		
1: ▲ 2: ▼ FUNC: <		

Autom. ST/WT		
[ON]		
1: ▲ FUNC: M		

Izbornik Administrator / Vremenske funkcije / Vrijeme odgode

Vrijeme odgode namješta željeno vrijeme čekanja prije provođenja neke funkcije i tako može spriječiti brzo otvaranje u slučaju napada. Nakon isteka vremena odgode mora ponovo uslijediti valjan i punovrijedan unos kako bi pristup bio omogućen.

- Uključite bravu pomoću tipke On_{Enter} .
- Nakon toga pritisnite Func .
- Pojavljuje se tekst "Main menu" (Glavni izbornik).
- Pomičite se pomoću tipke 1 odnosno 2 dok ne bude označena točka izbornika "Administrator" (Administrator).
- Potvrdite pomoću On_{Enter} .
- Pojavljuje se tekst "Administrator" (Administrator).
- Pomičite se pomoću tipke 1 odnosno 2 dok ne bude označena točka izbornika "Timer functions" (Vremenske funkcije).
- Potvrdite pomoću On_{Enter} .
- Pojavljuje se tekst "Timer functions" (Vremenske funkcije).
- Pomičite se pomoću tipke 1 odnosno 2 dok ne bude označena točka izbornika "Delay time" (Vrijeme odgode).
- Potvrdite pomoću On_{Enter} .
- Unesite kod administratora kako biste dobili potrebno ovlaštenje. Ako je već postavljeno vrijeme odgode, potrebno je da ono najprije prođe.
- Pomoću tipkovnice moguće je postaviti vrijeme odgode (0-99 minuta).
- Potvrdite pomoću On_{Enter} .
- Pojavljuje se tekst "Data has been saved!" (Podaci su pohranjeni!).
- Pritisnite bilo koju tipku.

TIMER FUN ...		
Time entry		
Date entry		
Autom. ST/WT		
Delay time		
1: ▲ FUNC: <		

Delay time		
[00] min		
FUNC: M		

Izbornik Administrator / Programiranje

Firmwareupdate instalira najnoviju verziju softvera. Reorganiziranje sortira bazu podataka.

ADMIN		
User		
Timer functions		
Programming		
Processes		
1: ▲ 2: ▼ FUNC: <		

Izbornik Administrator / Programiranje / Ažuriranje baze podataka

Ova funkcija zasad nije aktivirana.

PROGRAMMING		
Databaseupdate		
Firmwareupdate		
Restructure		
2: ▼ FUNC: <		

Izbornik Administrator / Programiranje / Firmwareupdate

- Uvjerite se da su baterije pune prije nego što pokrenete Firmwareupdate.
- Kopirajte novu verziju Firmware na FAT-32 formatiranu microSD karticu i uvedite je u slot microSD kartica.
- Uključite bravu pomoću tipke On_{Enter} .
- Nakon toga pritisnite Func .
- Pojavljuje se tekst "Main menu" (Glavni izbornik).
- Pomičite se pomoću tipke 1 odnosno 2 dok ne bude označena točka izbornika "Administrator" (Administrator).
- Potvrdite pomoću On_{Enter} .
- Pojavljuje se tekst "Administrator" (Administrator).
- Pomičite se pomoću tipke 1 odnosno 2 dok ne bude označena točka izbornika "Programming" (Programming).
- Potvrdite pomoću tipke On_{Enter} .
- Pojavljuje se tekst "Programming" (Programming).
- Pomičite se pomoću tipke 1 odnosno 2 dok ne bude označena točka izbornika "Firmwareupdate" (Firmwareupdate).
- Potvrdite pomoću On_{Enter} .
- Unesite kod administratora kako biste dobili potrebno ovlaštenje.
- Pojavljuje se tekst "Confirm current original Firmware version with Enter" (Aktualnu originalnu proizvođačevu verziju Firmwar. potvrdite pomoću tipke Enter).
- Potvrdite pomoću On_{Enter} . Nakon toga više nije potrebno da se uplćete u proces.
- Pojavljuje se tekst "Do not interrupt power" (Ne prekidajte struju).
- Prikaz na zaslonu gasi se na neko vrijeme.
- Nakon završetka ažuriranja pojavljuje se napomena "Firmwareupdate completed" (Firmware Update proveden).

PROGRAMMING		
Databaseupdate		
Firmwareupdate		
Restructure		
1: ▲ 2: ▼ FUNC: <		

Confirm current original firmware version with Enter!		
FUNC: M		

Firmwareupdate complete!		
FUNC: <		

Izbornik Administrator / Programiranje / Reorganizacija

Za optimiranje korisničke baze podataka i ponovno strukturiranje korisničkih podataka potrebno je ciklički provoditi reorganizaciju.

- Uključite bravu pomoću tipke On_{Enter} .
- Nakon toga pritisnite Func .
- Pojavljuje se tekst "Main menu" (Glavni izbornik).
- Pomičite se pomoću tipke 1 odnosno 2 dok ne bude označena točka izbornika "Administrator".
- Potvrdite pomoću On_{Enter} .
- Pojavljuje se tekst "Administrator".
- Pomičite se pomoću tipke 1 odnosno 2 dok ne bude označena točka izbornika "Programming" (Programming).
- Potvrdite pomoću tipke On_{Enter} .
- Pojavljuje se tekst "Programming" (Programming).
- Pomičite se pomoću tipke 1 odnosno 2 dok ne bude označena točka izbornika "Reorganizacija".
- Potvrdite pomoću On_{Enter} .
- Unesite kod administratora kako biste dobili potrebno ovlaštenje.
- Pojavljuje se tekst "Reorganizacija u tijeku".

PROGRAMMING		
Databaseupdate		
Firmwareupdate		
Restructure		
1: ▲ FUNC: <		

Restructuring in progress!		
----------------------------	--	--

Izbornik Administrator / Proces

Povijest je moguće pohraniti na utaknutoj microSD kartici odnosno ispisati izravno na zaslonu.

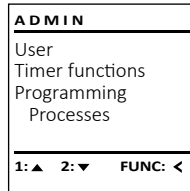

Izbornik Administrator / Procesi / Prikazivanje

- Uključite bravu pomoću tipke On_{Enter} .
- Nakon toga pritisnite Func .
- Pojavljuje se tekst "Main menu" (Glavni izbornik).
- Pomičite se pomoću tipke 1 odnosno 2 dok ne bude označena točka izbornika "Administrator" (Administrator).
- Potvrdite pomoću On_{Enter} .
- Pojavljuje se tekst "Administrator" (Administrator).
- Pomičite se pomoću tipke 1 odnosno 2 dok ne bude označena točka izbornika "Processes"(Procesi).
- Potvrdite pomoću On_{Enter} .
- Unesite kod administratora kako biste dobili potrebno ovlaštenje.
- Pomičite se pomoću tipke 1 odnosno 2 kroz podatke.
- Potvrdite pomoću On_{Enter} .

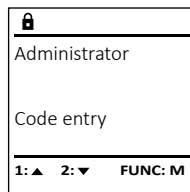
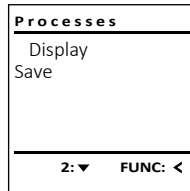

Izbornik Administrator / Procesi / Pohranjivanje

- Uvedite FAT-32 formatiranu microSD karticu u slot microSD kartica.
- Uključite bravu pomoću tipke On_{Enter} .
- Nakon toga pritisnite Func .
- Pojavljuje se tekst "Main menu" (Glavni izbornik).
- Pomičite se pomoću tipke 1 odnosno 2 dok ne bude označena točka izbornika "Administrator" (Administrator).
- Potvrdite pomoću On_{Enter} .
- Pojavljuje se tekst "Administrator" (Administrator).
- Pomičite se pomoću tipke 1 odnosno 2 dok ne bude označena točka izbornika "Processes"(Procesi)..
- Potvrdite pomoću On_{Enter} .
- Pojavljuje se tekst "Processes"(Procesi)..
- Pomičite se pomoću tipke 1 odnosno 2 dok ne bude označena točka izbornika "Save" (Pohranjivanje).
- Potvrdite pomoću On_{Enter} .
- Unesite kod administratora kako biste dobili potrebno ovlaštenje.
- Pojavljuje se tekst "Please wait!" (Pričekajte!).
- Pojavljuje se obavijest "Dataset has been stored!" (Podaci su pohranjeni!).
- Pritisnite bilo koju tipku.

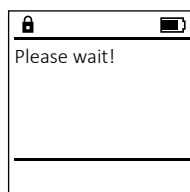
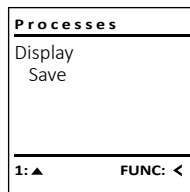

Izbornik Administrator / Postavke

Sustav mora biti prijavljen za komunikaciju unutar uređaja.
Poništavanje otisaka prstiju uklanja sve otiske prstiju.

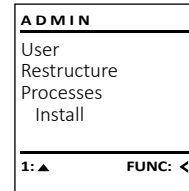

Izbornik Administrator / Postavke / Prijava

U slučaju potpunog zastoja sustava može se dogoditi da se elektronički upravljački zaslon mora ponovno prijaviti na mehanizam za zatvaranje.

- Uključite bravu pomoću tipke On_{Enter} .
- Nakon toga pritisnite Func .
- Pojavljuje se tekst "Main menu" (Glavni izbornik).
- Pomičite se pomoću tipke 1 odnosno 2 dok ne bude označena točka izbornika "Administrator" (Administrator).
- Potvrdite pomoću On_{Enter} .
- Pojavljuje se tekst "Administrator" (Administrator).
- Pomičite se pomoću tipke 1 odnosno 2 dok ne bude označena točka izbornika "Setup" (Postavke).
- Potvrdite pomoću On_{Enter} .
- Potvrdite "Install" (Prijava) pomoću On_{Enter} .
- Unesite kod administratora kako biste dobili potrebno ovlaštenje.
- Pojavljuje se tekst "Dataset has been stored!" (Podaci su pohranjeni!).
- Pritisnite bilo koju tipku.

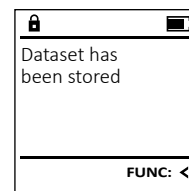
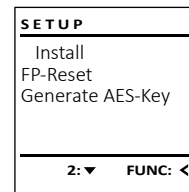

Nakon prijave potrebno je promijeniti kod administratora kako je opisano u izborniku Promjena koda.

Izbornik Administrator / Postavke / Poništavanje otisaka prstiju

- Uključite bravu pomoću tipke On_{Enter} .
- Nakon toga pritisnite Func .
- Pojavljuje se tekst "Main menu" (Glavni izbornik).
- Pomičite se pomoću tipke 1 odnosno 2 dok ne bude označena točka izbornika "Administrator" (Administrator).
- Potvrdite pomoću On_{Enter} .
- Pojavljuje se tekst "Administrator" (Administrator).
- Pomičite se pomoću tipke 1 odnosno 2 dok ne bude označena točka izbornika "Setup" (Postavke).
- Potvrdite pomoću On_{Enter} .
- Pomičite se pomoću tipke 1 odnosno 2 dok ne bude označena točka izbornika "FP-Reset" (Poništavanje otisaka prstiju).
- Potvrdite pomoću On_{Enter} .
- Unesite kod administratora kako biste dobili potrebno ovlaštenje.
- Pojavljuje se tekst "Delete data with ENTER key" (Brisanje podataka pomoću tipke ENTER).
- Potvrdite pomoću On_{Enter} .
- Pojavljuje se tekst "Please wait!" (Pričekajte!).
- Pritisnite bilo koju tipku.

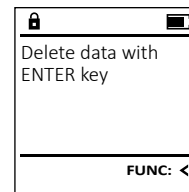
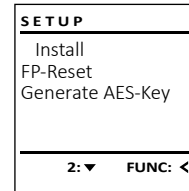

Izbornik Administrator / Postavke / Kreiranje ključa AES-Key

Ova funkcija zasad nije aktivirana.

U ovom izborniku možete zatražiti prikazivanje više informacija sustava.

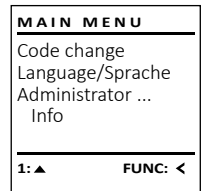

Izbornik Informacija / Informacija sustava

- Uključite bravu pomoću tipke On_{Enter} .
- Nakon toga pritisnite Func .
- Pojavljuje se tekst "Main menu" (Glavni izbornik).
- Pomičite se pomoću tipke 1 odnosno 2 dok ne bude označena točka izbornika "Info" (Informacije).
- Potvrdite pomoću On_{Enter} .
- Pojavljuje se tekst "Info" (Informacije).
- Potvrdite pomoću On_{Enter} .
- Unesite kod administratora kako biste dobili potrebno ovlaštenje.
- Prikazuju se informacije sustava.
- Pomičite se pomoću tipke 1 odnosno 2 kako biste vidjeli informacije.
- Vratite se pomoću tipke Func .

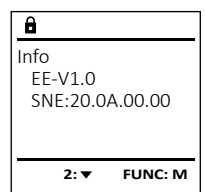
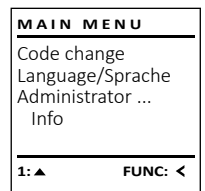

Izbornik Informacija / Provjera sustava

- Uključite bravu pomoću tipke On_{Enter} .
- Nakon toga pritisnite Func .
- Pojavljuje se tekst "Main menu" (Glavni izbornik).
- Pomičite se pomoću tipke 1 odnosno 2 dok ne bude označena točka izbornika "Info" (Informacije).
- Potvrdite pomoću On_{Enter} .
- Pojavljuje se tekst "Info" (Informacije).
- Pomičite se pomoću tipke 1 odnosno 2 dok ne bude označena točka izbornika "Systemcheck" (Provjera sustava).
- Potvrdite pomoću On_{Enter} .
- Unesite kod administratora kako biste dobili potrebno ovlaštenje.
- Prikazuju se informacije provjere sustava.
- Pomičite se pomoću tipke 1 odnosno 2 kako biste vidjeli informacije.
- Vratite se pomoću tipke Func .

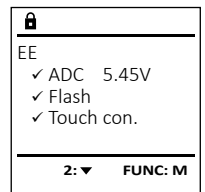
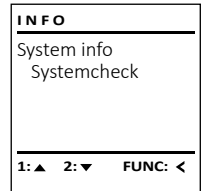

Obavijesti o greškama

U nastavku su prikazane obavijesti o greškama na zaslonu pri registriranju prsta odnosno pri otvaranju.

Obavijest o grešci	Rješenje
<i>Too fast!</i> <i>Please repeat</i> <i>(Prebrzo! Ponovite)</i>	Sporije povlačite prst preko senzora.
<i>Too tilted!</i> <i>Please repeat</i> <i>(Suviše koso! Ponovite)</i>	Povucite prst ravno preko senzora.
<i>Too short!</i> <i>Please repeat</i> <i>(Prekratko! Ponovite)</i>	Povucite prst preko senzora tako da bude moguće očitati veći dio površine vašeg prsta.
<i>Position in the middle and repeat!</i> <i>(Postavite u sredinu i ponovite!)</i>	Postavite svoj prst u sredinu preko senzora.
<i>Wrong code!</i> <i>(Pogrešan kod!)</i>	Unesite valjani kod.
<i>No admittance!</i> <i>(Nema pristupa!)</i>	Upotrijebljen je prst koji nije pohranjen. Ponovite pomoću prsta koji je već registriran.

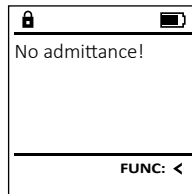
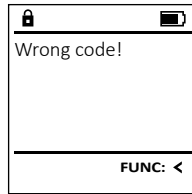
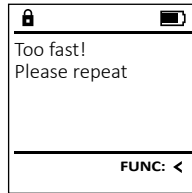

Zamjena baterije

Preko prikaza stanja baterije gore desno na zaslonu u bilo kojem trenutku možete pogledati status baterije. Kad je kapacitet baterije na izmaku, na zaslonu se pojavljuje odgovarajuća napomena: pri pojavljivanju te napomene promijenite baterije najbrže što je moguće.

Uklonite vijka s donje strane elektronike brave. Za to vam je potreban odvijač Torx T 8. Sadržan je u opsegu isporuke.

Neka poklopac zajedno s baterijama isklizne prema dolje.

Uklonite stare baterije i odložite ih u otpad sukladno napomenama za odlaganje na stranici 134. Zamijenite baterije četirima novim baterijama AA Mignon 1,5 V i sukladno pravilnom polaritetu. Za to su prikazane slike na držaču baterije. Koristite baterije s markom, a ne akumulatore.

Ponovno gurnite poklopac zajedno s baterijama u elektroniku za zatvaranje i pričvrstite je vijkom.

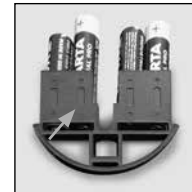
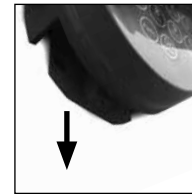
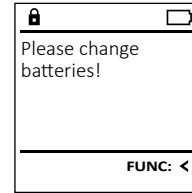

Jamstvo

Proizvodi BURG-WÄCHTER proizvode se u skladu s važećim tehničkim standardima u trenutku proizvodnje i uz pridržavanje naših standarda kvalitete. Jamstvo obuhvaća isključivo nedostatke koje je dokazivo moguće svesti na greške u proizvodnji ili greške materijala u trenutku prodaje. Jamstvo prestaje nakon dvije godine, daljnji zahtjevi su isključeni. Nedostaci i štete nastali npr. uslijed transporta, pogrešnog upravljanja, nestručne primjene, habanja itd. isključeni su iz jamstva. Baterije nisu obuhvaćene jamstvom. Pronađeni nedostaci moraju biti dostavljeni vašem prodavatelju u pisanom obliku, uključujući izvorni dokaz o kupnji i kratki opis nedostatka. Nakon provjere u primjerenom roku davatelj jamstva odlučuje o mogućem popravku ili zamjeni.

Pažnja:

Kako bismo vam isporučili besprijekoran i kvalitetan proizvod i omogućili što bolju uslugu kad je potrebno servisiranje ili popravak, potrebno je da uređaji sa smetnjama ili neispravni uređaji zajedno s važećim kodom administratora i zajedno s izvornim dokazom o kupnji budu predani vašem prodavaču.

Pri povratnom slanju na temelju vašeg prava na opoziv osim toga je potrebno da su svi dijelovi uređaja neoštećeni i s tvorničkim postavkama. Jamstvo ne vrijedi ako nisu ispunjene prethodno navedene pretpostavke.

Odlaganje uređaja u otpad

Cijenjeni kupci, pomozite smanjiti količinu otpada. Ako u nekom trenutku odlučite baciti ovaj uređaj u otpad, imajte na umu da su brojni dijelovi uređaja proizvedeni od dragocjenih materijala koje je moguće reciklirati.



Sigurnosna preporuka

Povremeno čistite upravljačku površinu tipkovnice krpom od mikrovlakana (npr. krpicom za čišćenje naočala) kako biste uklonili eventualne otiske prstiju na površini tipkovnice.

Pravo na tiskarske pogreške i pogreške u slogu te tehničke izmjene zadržano.

Tehnički podaci

Broj kodova administratora:	1
Broj kodova korisnika:	9 (maks.)
Broj kodova otiska prsta:	20 (maks.)
Vrijeme blokiranja:	Nakon 15x pogrešnog unosa koda/FP 5 minuta
Napajanje:	4x AA MIGNON LR6 ALKALINE
Datum/sat:	✓
Sposobnost za ažuriranje (Firmware):	✓
Broj povijesti:	2000

Устройство

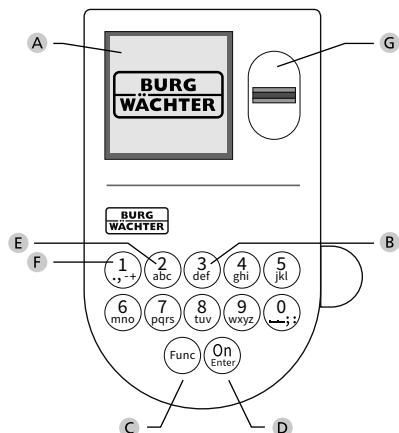

A Дисплей

B Цифровые клавиши

Цифры «1–0» используются для ввода данных, например, при вводе кода.

C Клавиша «Func»

Клавиша «Func» меняет режим работы в зависимости от ситуации.

Нажатие клавиши позволяет вернуться к прежнему уровню меню или удалить введенный символ, а также перейти в главное меню. На дисплее отображается текущая функция клавиши (см. раздел 3).

D Клавиша «On/Enter»

Данная клавиша запускает систему или позволяет выбрать текущий пункт меню.

E Клавиша «1»

Если имеются варианты выбора, с помощью данной клавиши можно выполнить пролистывание вверх. Наличие такой возможности отображается на дисплее (см. раздел 3).

F Клавиша «2»

Если имеются варианты выбора, с помощью данной клавиши можно выполнить пролистывание вниз. Наличие такой возможности отображается на дисплее (см. раздел 3).

G Датчик отпечатков пальцев

Данный датчик используется для сохранения в память отпечатков пальцев и открывания сейфа по отпечатку пальца.

Уважаемый клиент!

Благодарим вас за выбор сейфа Burg-Wächter с электронным устройством SecuTronic. Данное электронное устройство имеет сертификат ECB, класс A. Таким образом, вы приобретаете продукт, отвечающий самым высоким требованиям безопасности, разработанный и изготовленный в соответствии с новейшими техническими стандартами. Замок имеет сертификат EN 1300:2018. (классификация замков с высокой секретностью для сейфов по устойчивостью ко взлому).

Важно: Перед программированием внимательно прочитайте инструкцию по эксплуатации и сохраните ее для использования в будущем.

Желаем вам с удовольствием пользоваться своим новым сейфом BURG-WÄCHTER.

С наилучшими пожеланиями, компания «BURG-WÄCHTER KG»

Общие сведения

Активация

Электронное устройство включается клавишей On/Enter на клавиатуре. После нажатия клавиша начинает светиться. Одновременно с этим на дисплее на некоторое время появляется логотип BURG-WÄCHTER, а затем маска для ввода ПИН-кода / распознавания отпечатка пальца.

Языки

В меню дисплея доступны 12 языков, выбрать нужный можно в пункте «Языки». Подробнее см. раздел «Меню: Язык».

Длительность блокировки

Для защиты от манипуляций электроника замка блокирует доступ к сейфу на пять минут, в случае ввода неправильного кода или нераспознавания отпечатка пальцев 15 раз подряд. В течение этого времени на дисплее ведется обратный отсчет остающегося времени. Открыть сейф в течение этого времени невозможно даже с помощью действительного кода пользователя или администратора.

Улучшение защиты от взлома

Следите за тем, чтобы коды не попали в руки посторонних. Храните коды в надежном месте, так чтобы доступ к ним имели только уполномоченные лица. Если код будет утерян, замок следует перенастроить на новый код.

- Заводской код необходимо сменить при первом использовании замка.
- Запрещается использовать простые коды, которые легко угадать (например, 1-2-3-4-5-6).
- Запрещается использовать в качестве кода личные данные (например, дату рождения) или другие данные, которые можно угадать, зная владельца кода.
- После смены кода необходимо несколько раз проверить замок с открытой защитной дверцей.

Внимание: Все изменения администраторского, заводского и пользовательского кода следует производить только при открытой дверце сейфа! После того как замок был переведен на новый код, его следует несколько раз отработать при открытой дверце.

Ввод

Цифровые клавиши: Цифры «1–0» используются для ввода, например, при вводе кода.

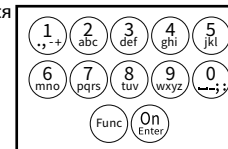

Клавиша «Func»:

Клавиша «Func» меняет режим работы в зависимости от ситуации. Нажатие клавиши позволяет вернуться к прежнему уровню меню или удалить введенный символ, а также перейти в главное меню. На дисплее отображается текущая функция клавиши.

Клавиша «On/Enter»: Эта клавиша запускает систему или позволяет выбрать текущий пункт меню.

Клавиши «1» и «2»:

При наличии вариантов выбора эти клавиши позволяют выполнять пролистывание вверх или вниз. При наличии такой возможности на дисплее отображаются стрелки.

Датчик отпечатков пальцев

Данный датчик используется для сохранения в память отпечатков пальцев и открывания сейфа по отпечатку пальца.



Дисплей

- A Показывает, можно ли с помощью клавиши **Func** отменить последний ввод (**<**) или выйти в главное меню (**M**).
- B (2:▼) отображается, если возможно пролистывание вниз с помощью клавиши «2».
- C (1:▲) отображается, если возможно пролистывание вверх с помощью клавиши «1».
- D (🔋) отображает уровень заряда элемента питания.
- E (🔒/🔓) показывает состояние блокировки замочной арматуры и возможность открытия сейфа.

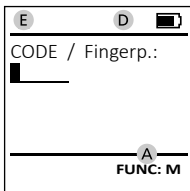
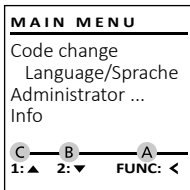

Открытие

Открытие с помощью ПИН-кода

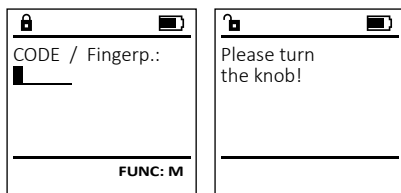

- Включите замок с помощью клавиши **On Enter**.
- Введите шестизначный ПИН-код (заводская настройка: 1-2-3-4-5-6).
- На дисплее появится надпись: «Please turn the knob!» (Поверните лимб!)
- Поверните лимб.

Открытие с помощью отпечатка пальца (Комфортное открытие)

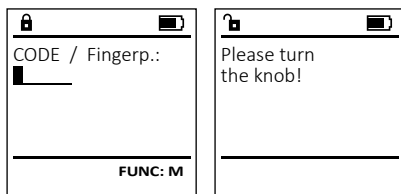

- Включите замок с помощью клавиши **On Enter**.
- Проведите сохраненным в памяти пальцем по центру датчика сверху вниз.
- На дисплее появится надпись: «Please turn the knob!» (Поверните лимб!)
- Поверните лимб.

Открытие с помощью комбинаций доступа

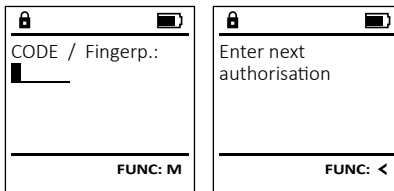

- Включите замок с помощью клавиши **On Enter**.
- Проведите сохраненным в памяти пальцем по центру датчика сверху вниз.
- Если вы установили другой способ авторизации (код или отпечаток пальца), на дисплее появится сообщение «Enter next authorisation» (Неполный весовой коэффициент). Введите желаемую дополнительную авторизацию (код или отпечаток пальца).
- Если вы установили тройной способ авторизации (3 ПИН-кода), на дисплее снова появится сообщение «Enter next authorisation» (Неполный весовой коэффициент). Введите шестизначный ПИН-код.
- На дисплее появится надпись: «Please turn the knob!» (Поверните лимб!)
- Поверните лимб.

Закрывание

После закрытия сейфа необходимо вручную вернуть круглую ручку в исходное положение. Проследите за тем, чтобы круглая ручка заняла положение, указанное на рисунке ниже.

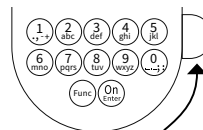

Меню

Структура меню

- Изменение кода
- Язык
- Администратор
 - > Пользователь
 - > Создать
 - > Создать код
 - > Создать отпечаток пальца
 - > Привязать
 - > Привязать код
 - > Привязать отпечаток пальца
 - > Удалить
 - > Функции времени
 - > Установить время
 - > Установить дату
 - > Автоматический переход на летнее/зимнее время
 - > Время задержки

- > Программирование
 - > Обновление базы данных
 - > Обновление прошивки
 - > Реорганизовать
- > События
 - > Показать
 - > Сохранить
- > Настройка
 - > Регистрация
 - > Сброс ОП
 - > Создать ключ AES

- Информация
 - > Информация о системе
 - > Проверка системы

Описание функций меню

Меню: Изменение кода

Изменение кода администратора и пользовательского кода.

Обращаем ваше внимание на то, что из соображений безопасности заводской код администратора должен быть заменен на индивидуальный код.

- Включите замок с помощью клавиши **On Enter**.
- Затем нажмите **Func**.
- Появится надпись «Main menu» (Главное меню).
- Подтвердите действие клавишей **On Enter**.
- Теперь с помощью клавиш 1 и 2 вы можете пролистать список и выделить запись администратора/пользователя для изменения соответствующего кода.
- Подтвердите действие клавишей **On Enter**.
- Введите с клавиатуры прежний или заводской код и нажмите **On Enter**.
- Введите с клавиатуры новый код и подтвердите его клавишей **On Enter**.
- Повторите ввод и подтвердите его клавишей **On Enter**.
- Если коды совпадают, появится надпись «Code change completed!» (Код изменен).
- Нажмите любую клавишу.

Примечание: При первом включении замка также потребуется ввести дату и время:

- Ввод дня (две цифры).
- Ввод месяца (две цифры).
- Ввод года (две цифры).
- Ввод часа (две цифры).
- Ввод минут (две цифры).

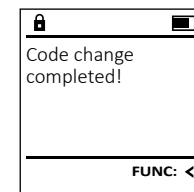
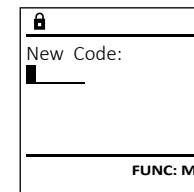
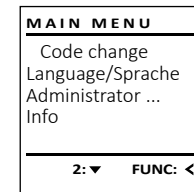

Меню: Язык

- Включите замок с помощью клавиши On Enter .
- Затем нажмите Func .
- Появится надпись «Main menu» (Главное меню).
- Клавишами 1 или 2 пролистайте список меню до выделения пункта «Language» (Язык).
- Подтвердите действие клавишей On Enter .
- Появится надпись «Main menu / language» (Главное меню / Язык).
- С помощью клавиш 1 или 2 пролистайте список языков до выделения нужного.
- Подтвердите действие клавишей On Enter .
- Появится сообщение «Data has been saved!» (Данные сохранены).
- Нажмите любую клавишу.

```
MAIN MENU
Code change
Language/Sprache
Administrator ...
Info
1:▲ 2:▼ FUNC: <
```

```
LANGUAGE
Čeština
Deutsch
English
Español
1:▲ 2:▼ FUNC: <
```

Меню: Администратор

Это меню содержит несколько вложенных меню, что позволяет группировать функции. Функции из этого раздела можно использовать в полном объеме только с помощью кода администратора.

```
MAIN MENU
Code change
Language/Sprache
Administrator ...
Info
1:▲ 2:▼ FUNC: <
```

Меню: Администратор / Пользователь

Меню: Администратор / Пользователь / Создать

Подменю: Администратор / Пользователь / Создать / Создать код

- Включите замок с помощью клавиши On Enter .
- Затем нажмите Func .
- Появится надпись «Main menu» (Главное меню).
- Клавишами 1 или 2 пролистайте список меню до выделения пункта «Administrator» (Администратор).
- Подтвердите действие клавишей On Enter .
- Появится надпись «Main menu / Administrator» (Главное меню / Администратор).
- Подтвердите действие клавишей On Enter .
- Появится надпись «Main menu / Administrator / User» (Главное меню / Администратор / Пользователь).
- Подтвердите действие клавишей On Enter .
- Появится надпись «Main menu / Administrator / User / Create» (Главное меню / Администратор / Пользователь / Создать).
- Подтвердите действие клавишей On Enter .
- Введите код администратора, чтобы получить необходимое право доступа.

```
USER
Create
Assign
Delete
2:▼ FUNC: <
```

```
USER.0001 CD
Combination: [FP]
FUNC: M
```

- Отобразится ближайшая свободная область памяти (например, USER.0002 CD).
- Введите 6-значный код и подтвердите его клавишей On Enter .
- Проллистайте список возможных комбинаций с помощью клавиш 1 или 2. К выбору доступны:
 - [-] Отсутствие комбинаций
 - [1/2] Комбинация из 2 ходов
 - [1/3] Комбинация из 3 ходов
 - [FP] Комбинация с отпечатком пальца
- После выделения необходимой комбинации подтвердите выбор трехкратным нажатием клавиши On Enter .
- При выборе комбинации «FP» (отпечаток пальца) добавьте свой отпечаток пальца, как описано в пункте «Administrator / User / Create / Create fingerprint» (Администратор / Пользователь / Создать / Создать отпечаток пальца).

Подменю: Администратор / Пользователь /

Создать / Создать отпечаток пальца

- Включите замок с помощью клавиши On Enter .
- Затем нажмите Func .
- Появится надпись «Main menu» (Главное меню).
- Клавишами 1 или 2 пролистайте список меню до выделения пункта «Administrator» (Администратор).
- Подтвердите действие клавишей On Enter .
- Появится надпись «Main menu / Administrator» (Главное меню / Администратор).
- Подтвердите действие клавишей On Enter .
- Появится надпись «Main menu / Administrator / User» (Главное меню / Администратор / Пользователь).
- Подтвердите действие клавишей On Enter .
- Появится надпись «Main menu / Administrator / User / Create» (Главное меню / Администратор / Пользователь / Создать).
- Клавишами 1 или 2 пролистайте список меню до выделения пункта «Создать отпечаток пальца».
- Подтвердите действие клавишей On Enter .
- Введите код администратора, чтобы получить необходимое право доступа.
- Появится надпись «Create Finger» (Добавить отпечаток пальца).
- Несколько раз проведите пальцем по центру датчика сверху вниз.
- После этого появится либо запрос на повторение действия (сообщения об ошибках см. на стр. 141), либо сообщение «USER.XXXX FP created!» (Отпечаток пальца USER.XXXX успешно добавлен).
- Проллистайте список возможных комбинаций с помощью клавиш 1 или 2. К выбору доступны:
 - [-] Отсутствие комбинаций
 - [CD] Комбинация с одним кодом
 - [FP] Комбинация с дополнительным отпечатком пальца
- Нажмите любую клавишу.

```
USER.0002 CD
569425
Combination: [FP]
1:▲ 2:▼ FUNC: <
```

```
USER.0001 CD
Created!
FUNC: <
```

```
USER
Create Code
Create Finger
1:▲ 2:▼ FUNC: <
```

```
Program finger
■■■4↓
FUNC: <
```

```
USER.0003 FP
created!
FUNC: <
```

Меню: Администратор / Пользователь / Привязать

Подменю: Администратор / Пользователь / Привязать / Привязать код

- Включите замок с помощью клавиши On Enter .
- Затем нажмите Func .
- Появится надпись «Main menu» (Главное меню).
- Клавишами 1 или 2 пролистайте список меню до выделения пункта «Administrator» (Администратор).
- Подтвердите действие клавишей On Enter .
- Появится надпись «Main menu / Administrator» (Главное меню / Администратор).
- Подтвердите действие клавишей On Enter .
- Появится надпись «Main menu / Administrator / User» (Главное меню / Администратор / Пользователь).
- Клавишами 1 или 2 пролистайте список меню до выделения пункта «Assign» (Привязать).
- Подтвердите действие клавишей On Enter .
- Появится надпись «Main menu / Administrator / User / Assign» (Главное меню / Администратор / Пользователь / Привязать).
- Подтвердите действие клавишей On Enter .
- Введите код администратора, чтобы получить необходимое право доступа.
- Теперь с помощью клавиш 1 и 2 вы можете пролистать список и выделить нужную запись пользователя для привязки кода.
- Подтвердите действие клавишей On Enter .
- Введите 6-значный код и подтвердите его клавишей On Enter .
- Проллистайте список возможных комбинаций с помощью клавиш 1 или 2. К выбору доступны:
 - [-] Отсутствие комбинаций
 - [1/2] Комбинация из 2 ходов
 - [1/3] Комбинация из 3 ходов
 - [FP] Комбинация с отпечатком пальца
- После выделения необходимой комбинации подтвердите выбор трехкратным нажатием клавиши On Enter .

```
USER
Create
Assign
Delete
1:▲ 2:▼ FUNC: <
```

```
USER
Assign Code
Assign Finger
2:▼ FUNC: <
```

```
USER.0001
1:▲ 2:▼ FUNC: M
```

Подменю: Администратор / Пользователь / Привязать / Привязать отпечаток пальца

- Включите замок с помощью клавиши On Enter .
- Затем нажмите Func .
- Появится надпись «Main menu» (Главное меню).
- Клавишами 1 или 2 пролистайте список меню до выделения пункта «Administrator» (Администратор).
- Подтвердите действие клавишей On Enter .
- Появится надпись «Main menu / Administrator» (Главное меню / Администратор).
- Подтвердите действие клавишей On Enter .
- Появится надпись «Main menu / Administrator / User» (Главное меню / Администратор / Пользователь).
- Клавишами 1 или 2 пролистайте список меню до выделения пункта «Assign» (Привязать).
- Подтвердите действие клавишей On Enter .
- Клавишами 1 или 2 пролистайте список меню до выделения пункта «Assign Finger» (Привязать отпечаток пальца).
- Подтвердите действие клавишей On Enter .
- Введите код администратора, чтобы получить необходимое право доступа.
- Появится надпись «Main menu / Administrator / User / Assign Finger» (Главное меню / Администратор / Пользователь / Привязать).
- Теперь с помощью клавиш 1 и 2 вы можете пролистать список и выделить нужную запись пользователя для привязки отпечатка пальца.
- Подтвердите действие клавишей On Enter .
- Появится надпись «Create fingerprints» (Добавить отпечаток пальца).
- Несколько раз проведите пальцем по центру датчика сверху вниз.
- После этого появится либо запрос на повторение действия (сообщения об ошибках см. на стр. 141), либо сообщение «USER.XXXX FP created!» (Отпечаток пальца USER.XXXX успешно добавлен).
- Проллистайте список возможных комбинаций с помощью клавиш 1 или 2.
К выбору доступны:
 - [] Отсутствие комбинаций
 - [CD] Комбинация с одним кодом
 - [FP] Комбинация с дополнительным отпечатком пальца
- Нажмите любую клавишу.

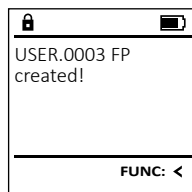
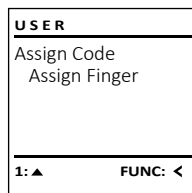
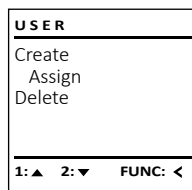

Меню: Администратор / Пользователь / Удалить

Пользователи с удаленной записью лишаются доступа к сейфу. Но они сохраняются в истории.

Подменю: Администратор / Пользователь / Удалить

- Включите замок с помощью клавиши On Enter .
- Затем нажмите Func .
- Появится надпись «Main menu» (Главное меню).
- Клавишами 1 или 2 пролистайте список меню до выделения пункта «Administrator» (Администратор).
- Подтвердите действие клавишей On Enter .
- Появится надпись «Main menu / Administrator» (Главное меню / Администратор).
- Подтвердите действие клавишей On Enter .
- Появится надпись «Main menu / Administrator / User» (Главное меню / Администратор / Пользователь).
- Подтвердите действие клавишей On Enter .
- Появится надпись «Main menu / Administrator / User / Delete» (Главное меню / Администратор / Пользователь / Удалить).
- Клавишами 1 или 2 пролистайте список меню до выделения пункта «Delete» (Удалить).
- Подтвердите действие клавишей On Enter .
- Введите код администратора, чтобы получить необходимое право доступа.
- Теперь с помощью клавиш 1 и 2 вы можете пролистать список и выделить нужную запись пользователя для удаления.
- Подтвердите действие клавишей On Enter .
- Появится надпись «Data has been deleted» (Запись данных удалена).
- Нажмите любую клавишу.

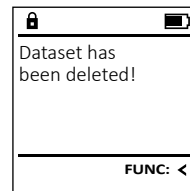
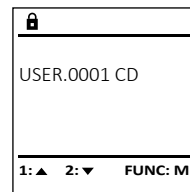
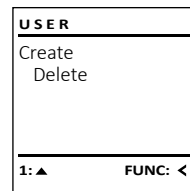

Меню: Администратор / Функции времени

Помимо установки точного времени и даты, данный раздел позволяет активировать автоматический переход на летнее и зимнее время. Функция времени задержки позволяет предотвратить быстрое открытие в случае нападения.

Меню: Администратор / Функции времени / Установить время

- Включите замок с помощью клавиши On Enter .
- Затем нажмите Func .
- Появится надпись «Main menu» (Главное меню).
- Клавишами 1 или 2 пролистайте список меню до выделения пункта «Administrator» (Администратор).
- Подтвердите действие клавишей On Enter .
- Появится надпись «Main menu / Administrator» (Главное меню / Администратор).
- Клавишами 1 или 2 пролистайте список меню до выделения пункта «Timer functions» (Функции времени).
- Подтвердите действие клавишей On Enter .
- Появится надпись «Administrator / Time entry» (Администратор / Функции времени).
- Введите код администратора, чтобы получить необходимое право доступа.
- С помощью клавиатуры установите значения времени (в 24-часовом формате).
- Подтвердите действие клавишей On Enter .
- Появится сообщение «Data has been saved!» (Данные сохранены).
- Нажмите любую клавишу.

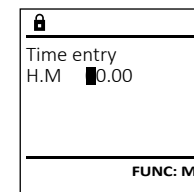
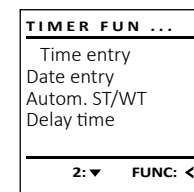
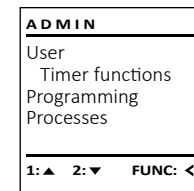

Меню: Администратор / Функции времени / Установить дату

- Включите замок с помощью клавиши **On**.
- Затем нажмите **Func**.
- Появится надпись «Main menu» (Главное меню).
- Клавишами 1 или 2 пролистайте список меню до выделения пункта «Administrator» (Администратор).
- Подтвердите действие клавишей **On**.
- Появится надпись «Main menu / Administrator» (Главное меню / Администратор).
- Клавишами 1 или 2 пролистайте список меню до выделения пункта «Timer functions» (Функции времени).
- Подтвердите действие клавишей **On**.
- Появится надпись «Timer functions» (Функции времени).
- Клавишами 1 или 2 пролистайте список меню до выделения пункта «Date entry» (Дата).
- Подтвердите действие клавишей **On**.
- Введите код администратора, чтобы получить необходимое право доступа.
- С помощью клавиатуры установите необходимую дату.
- Подтвердите действие клавишей **On**.
- Появится сообщение «Data has been saved!» (Данные сохранены).
- Нажмите любую клавишу.

```
TIMER FUN ...
Time entry
Date entry
Autom. ST/WT
Delay time
1: ▲ 2: ▼ FUNC: <
```

```

Date entry
D.M.Y [0]0.00.00
FUNC: M
```

Меню: Администратор / Функции времени / Авт. переход на лет./зим. вр.

Автоматический переход на центральноевропейское летнее/зимнее время.

- Включите замок с помощью клавиши **On**.
- Затем нажмите **Func**.
- Появится надпись «Main menu» (Главное меню).
- Клавишами 1 или 2 пролистайте список меню до выделения пункта «Administrator» (Администратор).
- Подтвердите действие клавишей **On**.
- Появится надпись «Administrator» (Администратор).
- Клавишами 1 или 2 пролистайте список меню до выделения пункта «Timer functions» (Функции времени).
- Подтвердите действие клавишей **On**.
- Появится надпись «Timer functions» (Функции времени).
- Клавишами 1 или 2 пролистайте список меню до выделения пункта «Autom. ST/WT» (Авт. переход на лет./зим. вр.)
- Подтвердите действие клавишей **On**.
- Введите код администратора, чтобы получить необходимое право доступа.
- С помощью клавиши 1 или 2 включите или выключите автоматический переход на летнее/зимнее время.
- Подтвердите действие клавишей **On**.
- Появится сообщение «Data has been saved!» (Данные сохранены).
- Нажмите любую клавишу.

```
TIMER FUN ...
Time entry
Date entry
Autom. ST/WT
Delay time
1: ▲ 2: ▼ FUNC: <
```

```

Autom. ST/WT
[ON]
1: ▲ FUNC: M
```

Меню: Администратор / Функции времени / Время задержки

Функция времени задержки позволяет задать желаемое время ожидания до исполнения функций управления, препятствуя таким образом быстрому открытию сейфа в случае нападения. По истечении времени задержки для получения доступа требуется повторный ввод действительных и полных данных.

- Включите замок с помощью клавиши **On**.
- Затем нажмите **Func**.
- Появится надпись «Main menu» (Главное меню).
- Клавишами 1 или 2 пролистайте список меню до выделения пункта «Administrator» (Администратор).
- Подтвердите действие клавишей **On**.
- Появится надпись «Administrator» (Администратор).
- Клавишами 1 или 2 пролистайте список меню до выделения пункта «Timer functions» (Функции времени).
- Подтвердите действие клавишей **On**.
- Появится надпись «Timer functions» (Функции времени).
- Клавишами 1 или 2 пролистайте список меню до выделения пункта «Delay time» (Время задержки).
- Подтвердите действие клавишей **On**.
- Введите код администратора, чтобы получить необходимое право доступа. Если ранее уже было задано время задержки, необходимо дождаться его истечения.
- Затем с помощью клавиатуры введите необходимое время задержки (0–99 мин).
- Подтвердите действие клавишей **On**.
- Появится сообщение «Data has been saved!» (Данные сохранены)
- Нажмите любую клавишу.

```
TIMER FUN ...
Time entry
Date entry
Autom. ST/WT
Delay time
1: ▲ FUNC: <
```

```

Delay time
[00] min
FUNC: M
```

Меню: Администратор / Программирование

Функция обновления прошивки позволяет устанавливать последнюю версию программного обеспечения. Функция реорганизации осуществляет сортировку базы данных.

```
ADMIN
User
Timer functions
Programming
Processes
1: ▲ 2: ▼ FUNC: <
```

Меню: Администратор / Программирование / Обновление базы данных

Данная функция изначально заблокирована.

```
PROGRAMMING
Databaseupdate
Firmwareupdate
Restructure
2: ▼ FUNC: <
```

Меню: Администратор / Программирование / Обновление прошивки

- Перед обновлением прошивки убедитесь в том, что элементы питания имеют максимальный уровень заряда.
- Скопируйте новую версию прошивки на отформатированную в FAT-32 карту памяти microSD и вставьте карту в слот microSD.
- Включите замок с помощью клавиши **On**.
- Затем нажмите **Func**.
- Появится надпись «Main menu» (Главное меню).
- Клавишами 1 или 2 пролистайте список меню до выделения пункта «Administrator» (Администратор).
- Подтвердите действие клавишей **On**.
- Появится надпись «Administrator» (Администратор).
- Клавишами 1 или 2 пролистайте список меню до выделения пункта «Programming» (Программирование).
- Подтвердите выбор клавишей **On**.
- Появится надпись «Programming» (Программирование).
- Клавишами 1 или 2 пролистайте список меню до выделения пункта «Firmwareupdate» (Обновление прошивки).
- Подтвердите действие клавишей **On**.
- Введите код администратора, чтобы получить необходимое право доступа.
- Появится надпись «Confirm current original Firmware version with Enter» (Подтвердите текущую версию ориг. прошивки нажатием клавиши Enter).
- Подтвердите действие клавишей **On**. Дальнейший процесс не требует вашего вмешательства.
- Появится сообщение «Do not interrupt power» (Не прерывайте питание устройства).
- На некоторое время дисплей погаснет.
- По завершении процесса обновления появится сообщение «Firmwareupdate completed» (Обновление прошивки завершено).

```
PROGRAMMING
Databaseupdate
Firmwareupdate
Restructure
1: ▲ 2: ▼ FUNC: <
```

```

Confirm current
original firmware
version with Enter!
FUNC: M
```

```

Firmwareupdate
complete!
FUNC: <
```

Меню: Администратор / Программирование / Реорганизация

Для оптимизации базы данных пользователей и реструктуризации пользовательских записей требуется регулярная операция реорганизации.

- Включите замок с помощью клавиши **On**.
- Затем нажмите **Func**.
- Появится надпись «Main menu» (Главное меню).
- Клавишами 1 или 2 пролистайте список меню до выделения пункта «Administrator» (Администратор).
- Подтвердите действие клавишей **On**.
- Появится надпись «Administrator» (Администратор).
- Клавишами 1 или 2 пролистайте список меню до выделения пункта «Programming» (Программирование).
- Подтвердите выбор клавишей **On**.
- Появится надпись «Programming» (Программирование).
- Клавишами 1 или 2 пролистайте список меню до выделения пункта «Restructure!» (Реорганизация).
- Подтвердите действие клавишей **On**.
- Введите код администратора, чтобы получить необходимое право доступа.
- Появится надпись «Restructuring in progress!» (Выполняется реорганизация).

```
PROGRAMMING
Databaseupdate
Firmwareupdate
Restructure
1: ▲ FUNC: <
```

```

Restructuring
in progress!
FUNC: <
```

Меню: Администратор / События

Историю событий можно сохранить на вставленную карту памяти microSD, а также вывести для просмотра на дисплей.

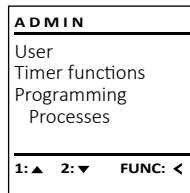

Меню: Администратор / События / Показать

- Включите замок с помощью клавиши **On**.
- Затем нажмите **Func**.
- Появится надпись «Main menu» (Главное меню).
- Клавишами 1 или 2 пролистайте список меню до выделения пункта «Administrator» (Администратор).
- Подтвердите действие клавишей **On**.
- Появится надпись «Administrator» (Администратор).
- Клавишами 1 или 2 пролистайте список меню до выделения пункта «Processes» (События).
- Подтвердите действие клавишей **On**.
- Введите код администратора, чтобы получить необходимое право доступа.
- Проллистайте записи данных с помощью клавиш 1 или 2.
- Подтвердите действие клавишей **On**.

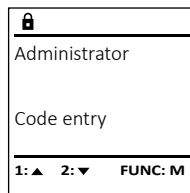
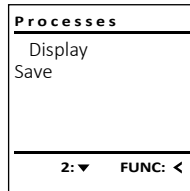

Меню: Администратор / События / Сохранить

- Вставьте отформатированную в FAT-32 карту памяти microSD в предусмотренный для нее слот.
- Включите замок с помощью клавиши **On**.
- Затем нажмите **Func**.
- Появится надпись «Main menu» (Главное меню).
- Клавишами 1 или 2 пролистайте список меню до выделения пункта «Administrator» (Администратор).
- Подтвердите действие клавишей **On**.
- Появится надпись «Administrator» (Администратор).
- Клавишами 1 или 2 пролистайте список меню до выделения пункта «Processes» (События).
- Подтвердите действие клавишей **On**.
- Появится надпись «Processes» (События).
- Клавишами 1 или 2 пролистайте список меню до выделения пункта «Save» (Сохранить).
- Подтвердите действие клавишей **On**.
- Введите код администратора, чтобы получить необходимое право доступа.
- Появится сообщение «Please wait!» (Пожалуйста, подождите).
- Появится сообщение «Dataset has been stored!» (Данные сохранены).
- Нажмите любую клавишу.

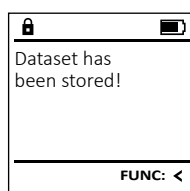
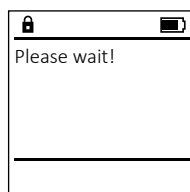
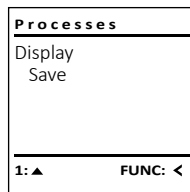

Меню: Администратор / Настройка

Система должна быть зарегистрирована для обмена данными в пределах устройства. Функция «Сброс ОП» удаляет из памяти все отпечатки пальцев.

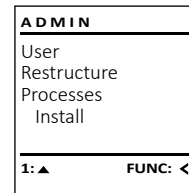

Меню: Администратор / Настройка / Регистрация

В случае полного сбоя системы может потребоваться повторная регистрация электронной панели управления в замковом механизме.

- Включите замок с помощью клавиши **On**.
- Затем нажмите **Func**.
- Появится надпись «Main menu» (Главное меню).
- Клавишами 1 или 2 пролистайте список меню до выделения пункта «Administrator» (Администратор).
- Подтвердите действие клавишей **On**.
- Появится надпись «Administrator» (Администратор).
- Клавишами 1 или 2 пролистайте список меню до выделения пункта «Setup» (Настройка).
- Подтвердите действие клавишей **On**.
- Подтвердите действие клавишей **On**.
- Подтвердите действие «Install» (Регистрация) клавишей **On**.
- Введите код администратора, чтобы получить необходимое право доступа.
- Появится сообщение «Dataset has been stored!» (Данные сохранены)
- Нажмите любую клавишу.

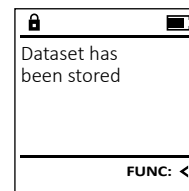
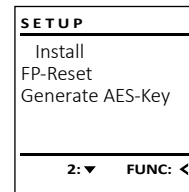

После регистрации необходимо изменить код администратора, как описано в пункте «Меню: Изменение кода».

Меню: Администратор / Настройка / Сброс ОП

- Включите замок с помощью клавиши **On**.
- Затем нажмите **Func**.
- Появится надпись «Main menu» (Главное меню).
- Клавишами 1 или 2 пролистайте список меню до выделения пункта «Administrator» (Администратор).
- Подтвердите действие клавишей **On**.
- Появится надпись «Administrator» (Администратор).
- Клавишами 1 или 2 пролистайте список меню до выделения пункта «Setup» (Настройка).
- Подтвердите действие клавишей **On**.
- Клавишами 1 или 2 пролистайте список меню до выделения пункта «FP-Reset» (Сброс ОП).
- Подтвердите действие клавишей **On**.
- Введите код администратора, чтобы получить необходимое право доступа.
- Появится надпись «Delete data with ENTER key» (Удалить данные клавишей ENTER).
- Подтвердите действие клавишей **On**.
- Появится сообщение «Please wait!» (Пожалуйста, подождите)
- Нажмите любую клавишу.

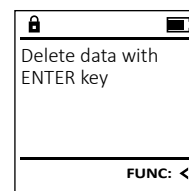
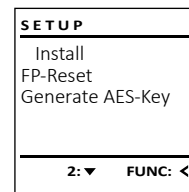

Меню: Администратор / Настройка / Создать ключ AES

Данная функция изначально заблокирована.

В этом меню можно просматривать различные сведения о системе.

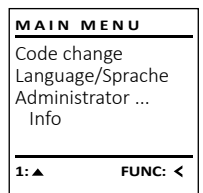

Меню: Информация / Информация о системе

- Включите замок с помощью клавиши **On**.
- Затем нажмите **Func**.
- Появится надпись «Main menu» (Главное меню).
- Клавишами 1 или 2 пролистайте список меню до выделения пункта «Info» (Информация).
- Подтвердите действие клавишей **On**.
- Появится надпись «Info» (Информация).
- Подтвердите действие клавишей **On**.
- Введите код администратора, чтобы получить необходимое право доступа.
- На дисплей будет выведена информация о системе.
- Для просмотра информации пролистайте список с помощью клавиш 1 или 2.
- Для возврата в меню используйте клавишу **Func**.

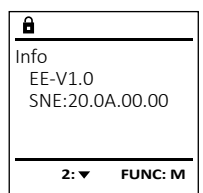
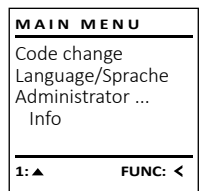

Меню: Информация / Проверка системы

- Включите замок с помощью клавиши **On**.
- Затем нажмите **Func**.
- Появится надпись «Main menu» (Главное меню).
- Клавишами 1 или 2 пролистайте список меню до выделения пункта «Info» (Информация).
- Подтвердите действие клавишей **On**.
- Появится надпись «Info» (Информация).
- Клавишами 1 или 2 пролистайте список меню до выделения пункта «Systemcheck» (Проверка системы).
- Подтвердите действие клавишей **On**.
- Введите код администратора, чтобы получить необходимое право доступа.
- На дисплей будет выведена информация о проверке системы.
- Для просмотра информации пролистайте список с помощью клавиш 1 или 2.
- Для возврата в меню используйте клавишу **Func**.

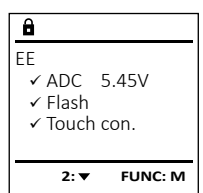
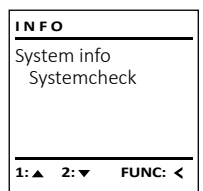

Сообщения об ошибках

Ниже представлены сообщения, выводимые на дисплей при добавлении отпечатков пальцев или открывании сейфа.

Сообщение об ошибке	Решение
<i>Too fast! Please repeat (Слишком быстро! Пожалуйста, повторите попытку)</i>	Проведите пальцем по датчику медленнее.
<i>Too tilted! Please repeat (Недопустимое отклонение! Пожалуйста, повторите попытку)</i>	Проведите пальцем точно над датчиком.
<i>Too short! Please repeat (Недостаточное пятно контакта! Пожалуйста, повторите попытку)</i>	Проведите пальцем над датчиком так, чтобы для считывания была доступна как можно большая площадь поверхности пальца.
<i>Position in the middle and repeat! (Повторите попытку, расположив палец посредине!)</i>	Расположите палец ровно по центру над датчиком.
<i>Wrong code! (Неверный код!)</i>	Введите действительный код доступа.
<i>No admittance! (В доступе отказано!)</i>	Вы использовали не тот палец. Повторите попытку пальцем, который использовался при добавлении отпечатка.

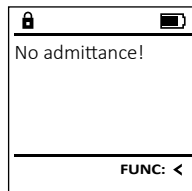
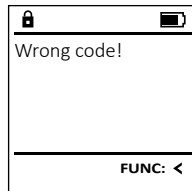

Замена батареек

Отображение заряда батареек в правом верхнем углу дисплея позволяет в любой момент просмотреть ее статус. Когда заряд батареек подходит к концу, на дисплее появляется соответствующее указание: При его появлении желательно немедленно заменить батареи.

Выверните винта на нижней стороне электронного устройства замка. Для этого вам потребуется отвертка с битой Torx T8. Входит в комплект поставки.

Крышка с батарейками соскользнет вниз.

Извлеките старые батарейки и утилизируйте их в соответствии с указаниями по утилизации на стр. 141. Замените батарейки на четыре новые батарейки AA 1,5 В, соблюдая полярность. Полоса отмечены на отсеке для батареек. Используйте только батарейки от производителя, а не аккумуляторы.

Вставьте крышку и батарейки в электронное устройство и прикрутите ее.

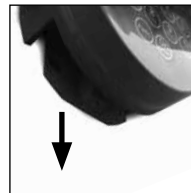
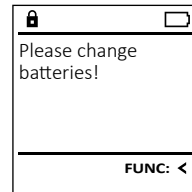

Гарантия

Изделия BURG-WÄCHTER производятся по стандартам, действующим на момент производства, и с соблюдением стандартов качества компании. Гарантия покрывает исключительно изъяны, наличие которых доказано на момент продажи и возникшие из-за дефекта материала или производственной ошибки. Гарантия истекает через два года, дальнейшие гарантийные требования исключены. Неисправности и повреждения, возникшие вследствие транспортировки, неправильного обслуживания, ненадлежащего применения, износа и т.п., из гарантии исключаются. Гарантия не распространяется на батарейки. При обнаружении дефектов покупатель должен информировать своего дилера в письменной форме, прилагая оригинальный чек на покупку и краткое описание дефекта. После проверки в течение разумного срока исполнитель гарантийных обязательств принимает решение о возможном ремонте или замене.

Внимание:

Чтобы мы могли вернуть качественное и работающее изделие и оказать необходимую помощь в случае сервисного обслуживания или ремонта, просим вас передать дилеру вместе с неисправным или поврежденным устройством действительный код администратора и оригинал чека.

Кроме того, при возврате товара на основании Вашего права возврата все части устройства должны быть исправными и с заводскими настройками. При несоблюдении этого требования гарантия утрачивает силу.

Утилизация устройства

Уважаемый клиент!

Помогите уменьшить количество отходов. Если вы намерены утилизировать это устройство, помните, что многие его детали содержат ценные материалы, которые могут быть переработаны.



Обращаем ваше внимание на то, что электрические/электронные приборы и батарейки запрещается выбрасывать вместе с бытовыми отходами — этот вид отходов подлежит отдельному сбору и переработке. Узнайте в ответственном учреждении вашего города или муниципалитета, где расположены ближайшие пункты сбора батареек и электрических отходов.

Компания BURG-WÄCHTER KG заявляет, что данное устройство отвечает требованиям европейских директив 2014/30/EU, (EMC) и 2011/65/EU (RoHS).

Полный текст Декларации соответствия EU доступен на сайте компании: www.burg.biz.

Рекомендация по безопасности

Время от времени протирайте клавиатуру микрофибровой тканью (например, салфеткой для протирания очков), чтобы удалить с нее имеющиеся отпечатки пальцев.

Мы не исключаем возможности ошибок при печати и наборе, а также сохраняем за собой право на внесение технических изменений.

Технические данные

Количество кодов администратора:	1
Количество пользовательских кодов:	9 (макс.)
Количество отпечатков пальцев:	20 (макс.)
Длительность блокировки:	5 мин после трех пятнадцати неправильного кода/FP
Питание:	4 щелочные пальчиковые батарейки AA, LR6
Дата/Время	✓
Возможность обновления (прошивка):	✓
Количество событий в истории:	2 000

Δομή

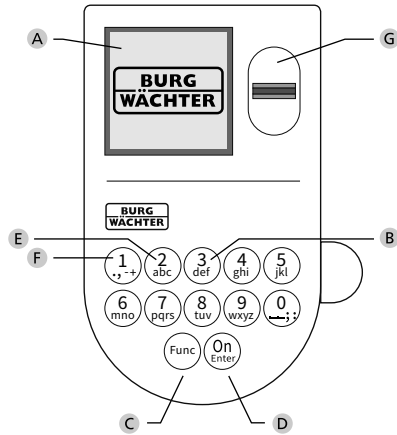

A Οθόνη

B Αριθμητικά πλήκτρα

Οι αριθμοί «1»-«0» χρησιμοποιούνται για λόγους καταχώρησης π.χ. για καταχώρηση του κωδικού.

C Πλήκτρο «Func»

Η λειτουργία του πλήκτρου «Func» προσαρμόζεται ανάλογα με την κατάσταση. Πατώντας το πλήκτρο, μπορείτε να εκτελέσετε μετάβαση στο προηγούμενο επίπεδο μενού, να διαγράψετε έναν καταχωρημένο χαρακτήρα ή να μεταβείτε στο βασικό μενού. Η τρέχουσα λειτουργία πλήκτρου εμφανίζεται στην οθόνη (βλ. ενότητα 3).

D Πλήκτρο «On/Enter»

Με το πλήκτρο «On/Enter» γίνεται εκκίνηση του συστήματος ή επιλογή του καθορισμένου στοιχείου μενού.

E Πλήκτρο «1»

Αν υπάρχουν περισσότερες δυνατότητες επιλογής, με το πλήκτρο μπορείτε να εκτελέσετε κύλιση προς τα πάνω. Αν αυτό είναι εφικτό, τότε υποδεικνύεται στην οθόνη (βλ. ενότητα 3).

F Πλήκτρο «2»

Αν υπάρχουν περισσότερες δυνατότητες επιλογής, με το πλήκτρο μπορείτε να εκτελέσετε κύλιση προς τα κάτω. Αν αυτό είναι εφικτό, τότε υποδεικνύεται στην οθόνη (βλ. ενότητα 3).

G Αισθητήρας δακτυλικού αποτυπώματος

Μέσω του αισθητήρα δακτυλικού αποτυπώματος μπορείτε να αποθηκεύετε δακτυλικά αποτυπώματα ή να τα χρησιμοποιείτε για το άνοιγμα του χρηματοκιβωτίου.

Αγαπητέ πελάτη,

Σας ευχαριστούμε που επιλέξατε ένα χρηματοκιβώτιο της BURG-WÄCHTER με ηλεκτρονική κλειδαριά SecuTronic. Η συγκεκριμένη ηλεκτρονική κλειδαριά είναι πιστοποιημένη κατά ECB κατηγορία A. Αποκτήσατε ένα προϊόν που πληροί εξαιρετικά υψηλές απαιτήσεις ασφαλείας και το οποίο σχεδιάστηκε και κατασκευάστηκε σύμφωνα με τα σημερινά τεχνολογικά πρότυπα. Η κλειδαριά είναι πιστοποιημένη σύμφωνα με το EN 1300:2018. (Ταξινόμηση κλειδαριών υψηλής ασφαλείας σε μονάδες αποθήκευσης τιμαλφών ανάλογα με την τιμή αντίστασης ενάντια σε μη εξουσιοδοτημένο άνοιγμα).

Προσοχή: Πριν ξεκινήσετε τον προγραμματισμό, διαβάστε προσεκτικά όλες τις οδηγίες χρήσης και φυλάξτε το φυλλάδιο για μελλοντική χρήση.

Ελπίζουμε να μείνετε ευχαριστημένοι από το νέο σας χρηματοκιβώτιο BURG-WÄCHTER. Burg-Wächter KG

Γενικές πληροφορίες

Ενεργοποίηση

Η ενεργοποίηση της ηλεκτρονικής μονάδας γίνεται από το πλήκτρο  στο πληκτρολόγιο. Έπειτα, το πλήκτρο ανάβει. Ταυτόχρονα, στην οθόνη εμφανίζεται στιγμιαία το λογότυπο BURG-WÄCHTER, προτού εμφανιστεί το πεδίο εισαγωγής για τον κωδικό PIN ή το δακτυλικό αποτύπωμα.

Γλώσσες

Η πλοήγηση στο μενού της οθόνης είναι διαθέσιμη σε δώδεκα γλώσσες και μπορεί να ρυθμιστεί από το μενού Γλώσσες. Μια πιο αναλυτική εξήγηση θα βρείτε στο κεφάλαιο «Μενού Γλώσσα/Language».

Χρόνοι φραγής

Για λόγους προστασίας από ανεπιθύμητες παρεμβάσεις, το ηλεκτρονικό σύστημα της κλειδαριάς κλειδώνει την πρόσβαση στο χρηματοκιβώτιο για πέντε λεπτά, αν καταχωρίσετε δεκαπέντε φορές συνεχόμενα λάθος αριθμητικό κωδικό ή λάθος δακτυλικό αποτύπωμα. Στη διάρκεια του χρόνου φραγής, στην οθόνη εμφανίζεται ο υπολειπόμενος χρόνος με αντίστροφη μέτρηση. Το άνοιγμα του χρηματοκιβωτίου στη διάρκεια της φραγής δεν είναι εφικτό, ούτε και με έναν έγκυρο κωδικό χρήστη ή διαχειριστή.

Αύξηση της προστασίας από διάρρηξη

Προσέχετε ώστε οι κωδικοί να μην περιέρχονται στην κατοχή μη εξουσιοδοτημένων ατόμων. Για τον λόγο αυτόν, φυλάσσετε τους κωδικούς σε ασφαλές μέρος, στο οποίο έχουν πρόσβαση μόνο εξουσιοδοτημένα άτομα. Αν ένας κωδικός χαθεί, τότε η κλειδαριά θα πρέπει να ρυθμιστεί, ώστε να δέχεται έναν καινούργιο κωδικό.

- Αλλάξτε τον εργοστασιακό κωδικό μόλις θέσετε την κλειδαριά σε λειτουργία.
- Μην χρησιμοποιείτε εύκολους κωδικούς τους οποίους μπορεί κανείς εύκολα να μαντέψει (π.χ. 1-2-3-4-5-6).
- Μην χρησιμοποιείτε κωδικούς που παραπέμπουν σε προσωπικά στοιχεία (π.χ. ημερομηνία γέννησης) ή άλλα στοιχεία τα οποία θα μπορούσε κανείς να συμπεράνει εφόσον γνωρίζει τον κάτοχο του κωδικού.
- Αφού αλλάξετε τον κωδικό, πρέπει να δοκιμάσετε την κλειδαριά αρκετές φορές με ανοιχτή την πόρτα.

Προσοχή: Οποιοσδήποτε αλλαγές στον κωδικό διαχειριστή, τον εργοστασιακό κωδικό και τον κωδικό χρήστη πρέπει να διεξάγονται με ανοιχτή την πόρτα του χρηματοκιβωτίου. Αφού προγραμματιστεί ένας νέο κωδικό, θα πρέπει να δοκιμαστεί αρκετές φορές, χρησιμοποιώντας τον νέο κωδικό με ανοιχτή την πόρτα.

Πλήκτρα

Αριθμητικά πλήκτρα:

Οι αριθμοί «1»-«0» χρησιμοποιούνται για λόγους καταχώρησης π.χ. για καταχώρηση του κωδικού.

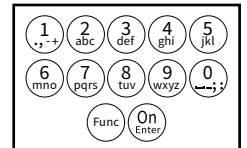

Πλήκτρο «Func»:

Η λειτουργία του πλήκτρου «Func» προσαρμόζεται ανάλογα με την κατάσταση. Πατώντας το πλήκτρο, μπορείτε να εκτελέσετε μετάβαση στο προηγούμενο μενού, να διαγράψετε έναν καταχωρημένο χαρακτήρα ή να μεταβείτε στο βασικό μενού. Η τρέχουσα λειτουργία του πλήκτρου εμφανίζεται στην οθόνη.

Πλήκτρο «On/Enter»:

Με το πλήκτρο «On/Enter» γίνεται εκκίνηση του συστήματος ή επιλογή του καθορισμένου στοιχείου του μενού.

Πλήκτρα «1» και «2»:

Αν υπάρχουν περισσότερες δυνατότητες επιλογής, με αυτά τα πλήκτρα μπορείτε να εκτελέσετε κύλιση προς τα πάνω και προς τα κάτω. Αν αυτό είναι εφικτό, τότε υποδεικνύεται στην οθόνη με αντίστοιχα βέλη.

Αισθητήρας δακτυλικού αποτυπώματος:

Μέσω του αισθητήρα δακτυλικού αποτυπώματος μπορείτε να αποθηκεύετε δακτυλικά αποτυπώματα ή να τα χρησιμοποιείτε για το άνοιγμα του χρηματοκιβωτίου.



Οθόνη

- A Υποδεικνύει αν μπορείτε να ακυρώσετε την τελευταία καταχώρηση με το πλήκτρο **Func** (◀) ή να μεταβείτε στο βασικό μενού (**M**).
- B Το (2:▼) εμφανίζεται, όταν μπορείτε να εκτελέσετε κύλιση προς τα κάτω με το πλήκτρο «2».
- C Το (1:▲) εμφανίζεται, όταν μπορείτε να εκτελέσετε κύλιση προς τα πάνω με το πλήκτρο «1».
- D Το (🔒) υποδεικνύει την στάθμη της μπαταρίας.
- E Το (🔒/🔓) υποδεικνύει αν ο μηχανισμός κλεισίματος έχει απενεργοποιησει το κλείδωμα και το χρηματοκιβώτιο μπορεί να ανοίξει.

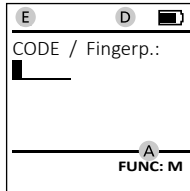
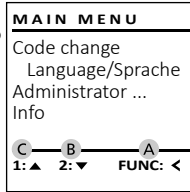

Άνοιγμα

Άνοιγμα με κωδικό PIN

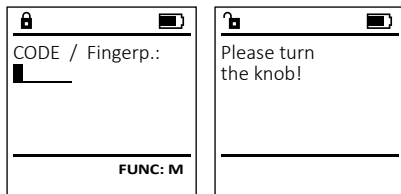

- Ενεργοποιήστε την κλειδαριά με το πλήκτρο **On**.
- Καταχωρήστε τον 6ψήφιο κωδικό PIN (ο εργοστασιακός κωδικός είναι «1-2-3-4-5-6»).
- Στην οθόνη εμφανίζεται το μήνυμα «Please turn the knob!» (Γυρίστε το κουμπί!).
- Γυρίστε το κουμπί.

Άνοιγμα με δακτυλικό αποτύπωμα (Άνετο άνοιγμα)

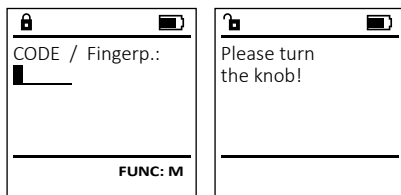

- Ενεργοποιήστε την κλειδαριά με το πλήκτρο **On**.
- Περάστε ένα δάκτυλο, για το οποίο έχει διενεργηθεί εκμάθηση, από πάνω προς τα κάτω, κεντρικά στον αισθητήρα.
- Στην οθόνη εμφανίζεται το μήνυμα «Please turn the knob!» (Γυρίστε το κουμπί!).
- Γυρίστε την χειρολαβή.

Άνοιγμα με συνδυασμούς πρόσβασης



- Ενεργοποιήστε την κλειδαριά με το πλήκτρο **On**.
- Περάστε ένα δάκτυλο, για το οποίο έχει διενεργηθεί εκμάθηση, από πάνω προς τα κάτω, κεντρικά στον αισθητήρα.
- Αν έχετε ορίσει και κάποιον άλλον τρόπο έγκρισης (κωδικό ή δακτυλικό αποτύπωμα), στην οθόνη θα εμφανιστεί η ειδοποίηση «Enter next authorisation» (Δεν υπάρχει αποδοχή). Εισαγάγετε την επιθυμητή, πρόσθετη έγκριση (κωδικό ή δακτυλικό αποτύπωμα).
- Αν έχετε ορίσει έγκριση με τρεις τρόπους (3 κωδικούς PIN), στην οθόνη θα εμφανιστεί και πάλι η ειδοποίηση «Enter next authorisation» (Δεν υπάρχει αποδοχή). Καταχωρήστε τον 6ψήφιο κωδικό PIN.
- Στην οθόνη εμφανίζεται το μήνυμα «Please turn the knob!» (Γυρίστε το κουμπί!).
- Γυρίστε την χειρολαβή.

Κλείσιμο

Μετά το κλείσιμο του χρηματοκιβωτίου, είναι απαραίτητο να μετακινήσετε το περιστροφικό κουμπί χειροκίνητα στην αρχική θέση. Βεβαιωθείτε ότι το περιστροφικό κουμπί μετακινείται στην ίδια θέση όπως φαίνεται στην παρακάτω εικόνα.

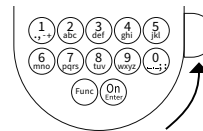

Μενού

Διαμόρφωση μενού

- Αλλαγή κωδικού
- Γλώσσα/Language
- Διαχειριστής
 - > Χρήστης
 - > Δημιουργία
 - > Δημιουργία κωδικού
 - > Δημιουργία δακτυλικού αποτυπώματος
 - > Αντιστοίχιση
 - > Αντιστοίχιση κωδικού
 - > Αντιστοίχιση δακτυλικού αποτυπώματος
 - > Διαγραφή
 - > Χρονικές λειτουργίες
 - > Ρύθμιση ώρας
 - > Ρύθμιση ημερομηνίας
 - > Αυτόματη αλλαγή θερινής/χειμερινής ώρας
 - > Χρονική υστέρηση

- > Προγραμματισμός
 - > Ενημέρωση βάσης δεδομένων
 - > Ενημέρωση firmware
 - > Αναδιοργάνωση
- > Διαδικασίες
 - > Εμφάνιση
 - > Αποθήκευση
- > Ρυθμίσεις
 - > Σύνδεση
 - > Επαναφορά δακτυλικών αποτυπωμάτων
 - > Δημιουργία κλειδιού AES

Πληροφορίες

- > Πληροφορίες συστήματος
- > Έλεγχος συστήματος

Περιγραφή των λειτουργιών του μενού

Δομή μενού

Αλλαγή κωδικού διαχειριστή και κωδικών χρήστη. Σας επισημαίνουμε ότι για λόγους ασφαλείας θα πρέπει να αλλάξετε τον εργοστασιακό κωδικό διαχειριστή με έναν κωδικό που θα ρυθμίσετε εσείς.

- Ενεργοποιήστε την κλειδαριά με το πλήκτρο **On**.
- Έπειτα, πατήστε το **Func**.
- Εμφανίζεται το «Main menu» (Βασικό μενού).
- Επιβεβαιώστε με **On**.
- Τώρα, μπορείτε να εκτελέσετε κύλιση με τα πλήκτρα 1 και/ή 2, μέχρι να επισημάνετε τον διαχειριστή/χρήστη, του οποίου τον κωδικό θέλετε να αλλάξετε.
- Επιβεβαιώστε με **On**.
- Καταχωρήστε χρησιμοποιώντας το πληκτρολόγιο τον παλιό ή τον εργοστασιακό κωδικό που ίσχυε έως τώρα και πατήστε **On**.
- Καταχωρήστε χρησιμοποιώντας το πληκτρολόγιο τον νέο κωδικό και επιβεβαιώστε με **On**.
- Επαναλάβετε την καταχώρηση του νέου κωδικού και επιβεβαιώστε ξανά με **On**.
- Εφόσον η καταχώρηση είναι σωστή, εμφανίζεται το μήνυμα «Code change completed!» (Η αλλαγή κωδικού ολοκληρώθηκε).
- Πατήστε ένα οποιοδήποτε πλήκτρο.

Υπόδειξη: Κατά την πρώτη έναρξη λειτουργίας, χρηματοκιβωτίου θα σας ζητηθούν επίσης στοιχεία για την τρέχουσα ημερομηνία και ώρα:

- καταχώρηση ημέρας (2 ψηφία).
- καταχώρηση μήνα (2 ψηφία).
- καταχώρηση έτους (2 ψηφία).
- καταχώρηση ώρας (2 ψηφία).
- καταχώρηση λεπτών (2 ψηφία).

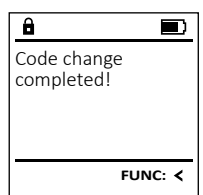
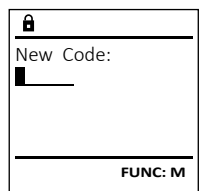
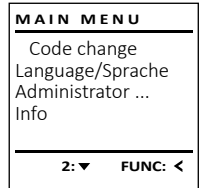

Μενού Γλώσσα/Language

- Ενεργοποιήστε την κλειδαριά με το πλήκτρο **On** Enter.
- Έπειτα, πατήστε το **Func**.
- Εμφανίζεται το «Main menu» (Βασικό μενού).
- Εκτελέστε κύλιση με το πλήκτρο 1 και/ή 2, μέχρι να επισημανθεί το στοιχείο μενού «Language» (Γλώσσα).
- Επιβεβαιώστε με **On** Enter.
- Θα εμφανιστεί το «Main menu / language» (Βασικό μενού/Γλώσσα).
- Εκτελέστε κύλιση με τα πλήκτρα 1 και/ή 2, μέχρι να επισημανθεί η επιθυμητή γλώσσα.
- Επιβεβαιώστε με **On** Enter.
- Εμφανίζεται το μήνυμα «Data has been saved!» (Τα δεδομένα αποθηκεύτηκαν!).
- Πατήστε ένα οποιοδήποτε πλήκτρο.

MAIN MENU		
Code change Language/Sprache Administrator ... Info		
1: ▲	2: ▼	FUNC: <

LANGUAGE		
Čeština Deutsch English Español		
1: ▲	2: ▼	FUNC: <

Μενού Διαχειριστής

Αυτό το μενού περιέχει αρκετά υπομενού για ομαδοποίηση των λειτουργιών. Οι λειτουργίες που περιλαμβάνονται σε αυτήν την ενότητα είναι πλήρως αξιοποιήσιμες μόνο με κωδικό διαχειριστή.

MAIN MENU		
Code change Language/Sprache Administrator ... Info		
1: ▲	2: ▼	FUNC: <

Μενού Διαχειριστής / Χρήστης

Μενού Διαχειριστής / Χρήστης / Δημιουργία

Υπομενού Διαχειριστής / Χρήστης / Δημιουργία / Δημιουργία κωδικού

- Ενεργοποιήστε την κλειδαριά με το πλήκτρο **On** Enter.
- Έπειτα, πατήστε το **Func**.
- Εμφανίζεται το «Main menu» (Βασικό μενού).
- Εκτελέστε κύλιση με το πλήκτρο 1 και/ή 2, μέχρι να επισημανθεί το στοιχείο μενού «Administrator» (Διαχειριστής).
- Επιβεβαιώστε με **On** Enter.
- Θα εμφανιστεί το «Main menu / Administrator» (Βασικό μενού).
- Επιβεβαιώστε με **On** Enter.
- Θα εμφανιστεί το «Main menu / Administrator / User» (Βασικό μενού / Διαχειριστής / Χρήστης).
- Επιβεβαιώστε με **On** Enter.
- Θα εμφανιστεί το «Main menu / Administrator / User / Create» (Βασικό μενού / Διαχειριστής / Χρήστης / Δημιουργία).
- Επιβεβαιώστε με **On** Enter.
- Καταχωρήστε τον κωδικό διαχειριστή για να λάβετε την απαιτούμενη εξουσιοδότηση.

USER		
Create Assign Delete		
2: ▼	FUNC: <	

USER		
USER.0001 CD		
Combination: [FP]		
FUNC: M		

- Εμφανίζεται η επόμενη ελεύθερη θέση αποθήκευσης (π.χ. USER.0002 CD).
- Καταχωρήστε τον 6ψήφιο κωδικό και επιβεβαιώστε με **On** Enter.
- Εκτελέστε κύλιση με το πλήκτρο 1 και/ή 2 στις δυνατότητες συνδυασμού.
Μπορείτε να επιλέξετε ανάμεσα στα εξής:
[-] Κανένας συνδυασμός
[1/2] Συνδυασμός με 2 κωδικούς
[1/3] Συνδυασμός με 3 κωδικούς
[FP] Συνδυασμός με ένα δακτυλικό αποτύπωμα
- Αν δεν επιλέξετε κανέναν συνδυασμό, επιβεβαιώστε 3 φορές με **On** Enter.
- Αν επιλέξετε τον συνδυασμό «δακτυλικό αποτύπωμα (FP)», εκτελέστε εκμάθηση του δακτυλικού σας αποτυπώματος, όπως περιγράφεται στο υπομενού «Administrator / User / Create / Create fingerprint» (Διαχειριστής / Χρήστης / Δημιουργία / Δημιουργία δακτυλικού αποτυπώματος).

Υπομενού Διαχειριστής / Χρήστης / Δημιουργία / Δημιουργία δακτυλικού αποτυπώματος

- Ενεργοποιήστε την κλειδαριά με το πλήκτρο **On** Enter.
- Έπειτα, πατήστε το **Func**.
- Εμφανίζεται το «Main menu» (Βασικό μενού).
- Εκτελέστε κύλιση με το πλήκτρο 1 και/ή 2, μέχρι να επισημανθεί το στοιχείο μενού «Administrator» (Διαχειριστής).
- Επιβεβαιώστε με **On** Enter.
- Θα εμφανιστεί το «Main menu / Administrator» (Βασικό μενού).
- Επιβεβαιώστε με **On** Enter.
- Θα εμφανιστεί το «Main menu / Administrator / User» (Βασικό μενού / Διαχειριστής / Χρήστης).
- Επιβεβαιώστε με **On** Enter.
- Θα εμφανιστεί το «Main menu / Administrator / User / Create» (Βασικό μενού / Διαχειριστής / Χρήστης / Δημιουργία).
- Εκτελέστε κύλιση με το πλήκτρο 1 και/ή 2, μέχρι να επισημανθεί το στοιχείο μενού «Δημιουργία δακτυλικού αποτυπώματος».
- Επιβεβαιώστε με **On** Enter.
- Καταχωρήστε τον κωδικό διαχειριστή για να λάβετε την απαιτούμενη εξουσιοδότηση.
- Εμφανίζεται η ένδειξη «Create Finger» (Εκμάθηση δακτυλικού αποτυπώματος).
- Περάστε το δάκτυλο πολλές φορές από πάνω προς τα κάτω, κεντρικά στον αισθητήρα.
- Είτε το σύστημα θα σας προτρέψει να επαναλάβετε τη διαδικασία (για τα μηνύματα σφάλματος, βλ. σελίδα 148), είτε θα λάβετε το μήνυμα «USER.XXXX FP created!» (USER.XXXX FP δημιουργήθηκε με επιτυχία).
- Εκτελέστε κύλιση με το πλήκτρο 1 και/ή 2 στις δυνατότητες συνδυασμού.
Μπορείτε να επιλέξετε ανάμεσα στα εξής:
[-] Κανένας συνδυασμός
[CD] Συνδυασμός με έναν κωδικό
[FP] Συνδυασμός με ακόμα ένα δακτυλικό αποτύπωμα
- Πατήστε ένα οποιοδήποτε πλήκτρο.

USER	
USER.0002 CD 569425 Kombination: [FP]	
1: ▲	FUNC: <

USER	
USER.0001 CD Created!	
FUNC: <	

USER	
Create Code Create Finger	
1: ▲	FUNC: <

USER	
Program finger ■■■■4↓	
FUNC: <	

USER	
USER.0003 FP created!	
FUNC: <	

Μενού Διαχειριστής / Χρήστης / Αντιστοίχιση

Υπομενού Διαχειριστής / Χρήστης / Αντιστοίχιση / Αντιστοίχιση κωδικού

- Ενεργοποιήστε την κλειδαριά με το πλήκτρο **On** Enter.
- Έπειτα, πατήστε το **Func**.
- Εμφανίζεται το «Main menu» (Βασικό μενού).
- Εκτελέστε κύλιση με το πλήκτρο 1 και/ή 2, μέχρι να επισημανθεί το στοιχείο μενού «Administrator» (Διαχειριστής).
- Επιβεβαιώστε με **On** Enter.
- Θα εμφανιστεί το «Main menu / Administrator» (Βασικό μενού).
- Επιβεβαιώστε με **On** Enter.
- Θα εμφανιστεί το «Main menu / Administrator / Users».
- Εκτελέστε κύλιση με το πλήκτρο 1 και/ή 2, μέχρι να επισημανθεί το στοιχείο μενού «Assign» (Αντιστοίχιση).
- Επιβεβαιώστε με **On** Enter.
- Θα εμφανιστεί το «Main menu / Administrator / User / Assign» (Βασικό μενού / Διαχειριστής / Χρήστης / Αντιστοίχιση).
- Επιβεβαιώστε με **On** Enter.
- Καταχωρήστε τον κωδικό διαχειριστή για να λάβετε την απαιτούμενη εξουσιοδότηση.
- Τώρα, μπορείτε να εκτελέσετε κύλιση με τα πλήκτρα 1 και/ή 2, μέχρι να επισημανθεί τον χρήστη, στον οποίο θέλετε να αντιστοιχίσετε έναν κωδικό.
- Επιβεβαιώστε με **On** Enter.
- Καταχωρήστε τον 6ψήφιο κωδικό και επιβεβαιώστε με **On** Enter.
- Εκτελέστε κύλιση με το πλήκτρο 1 και/ή 2 στις δυνατότητες συνδυασμού.
Μπορείτε να επιλέξετε ανάμεσα στα εξής:
[-] Κανένας συνδυασμός
[1/2] Συνδυασμός με 2 κωδικούς
[1/3] Συνδυασμός με 3 κωδικούς
[FP] Συνδυασμός με ένα δακτυλικό αποτύπωμα
- Αν δεν επιλέξετε κανέναν συνδυασμό, επιβεβαιώστε 3 φορές με **On** Enter.

USER		
Create Assign Delete		
1: ▲	2: ▼	FUNC: <

USER		
Assign Code Assign Finger		
2: ▼	FUNC: <	

USER		
USER.0001		
1: ▲	2: ▼	FUNC: M

Υπομενού Διαχειριστής / Χρήστης / Αντιστοίχιση / Αντιστοίχιση Δακτυλικού αποτυπώματος

- Ενεργοποιήστε την κλειδαριά με το πλήκτρο **On**.
- Έπειτα, πατήστε το **Func**.
- Εμφανίζεται το «Main menu» (Βασικό μενού).
- Εκτελέστε κύλιση με το πλήκτρο 1 και/ή 2, μέχρι να επισημανθεί το στοιχείο μενού «Administrator» (Διαχειριστής).
- Επιβεβαιώστε με **On**.
- Θα εμφανιστεί το «Main menu / Administrator» (Βασικό μενού / Διαχειριστής).
- Επιβεβαιώστε με **On**.
- Θα εμφανιστεί το «Main menu / Administrator / User» (Βασικό μενού / Διαχειριστής / Χρήστης).
- Εκτελέστε κύλιση με το πλήκτρο 1 και/ή 2, μέχρι να επισημανθεί το στοιχείο μενού «Assign» (Αντιστοίχιση).
- Επιβεβαιώστε με **On**.
- Εκτελέστε κύλιση με το πλήκτρο 1 και/ή 2, μέχρι να επισημανθεί το στοιχείο μενού «Assign Finger» (Αντιστοίχιση δακτυλικού αποτυπώματος).
- Επιβεβαιώστε με **On**.
- Καταχωρήστε τον κωδικό διαχειριστή για να λάβετε την απαιτούμενη εξουσιοδότηση.
- Θα εμφανιστεί το «Main menu / Administrator / User / Assign Finger» (Βασικό μενού / Διαχειριστής / Χρήστης / Αντιστοίχιση).
- Τώρα, μπορείτε να εκτελέσετε κύλιση με τα πλήκτρα 1 και/ή 2, μέχρι να επισημαντεί τον χρήστη, στον οποίο θέλετε να αντιστοιχίσετε ένα δακτυλικό αποτύπωμα.
- Επιβεβαιώστε με **On**.
- Εμφανίζεται η ένδειξη «Create fingerprint» (Εκμάθηση δακτυλικού αποτυπώματος).
- Περάστε το δάκτυλο πολλές φορές από πάνω προς τα κάτω, κεντρικά στον αισθητήρα.
- Είτε το σύστημα θα σας προτρέψει να επαναλάβετε τη διαδικασία (για τα μηνύματα σφάλματος, βλ. σελίδα 148), είτε θα λάβετε το μήνυμα «USER.XXXX FP created!» (Ο USER.XXXX FP δημιουργήθηκε με επιτυχία).
- Εκτελέστε κύλιση με το πλήκτρο 1 και/ή 2 στις δυνατότητες συνδυασμού.
Μπορείτε να επιλέξετε ανάμεσα στα εξής:
[-] Κανένας συνδυασμός
[CD] Συνδυασμός με έναν κωδικό
[FP] Συνδυασμός με ακόμα ένα δακτυλικό αποτύπωμα
- Πατήστε ένα οποιοδήποτε πλήκτρο.

USER
Create
Assign
Delete

1: ▲ 2: ▼ FUNC: <

USER
Assign Code
Assign Finger

1: ▲ FUNC: <

USER
USER.0003 FP created!

FUNC: <

Μενού Διαχειριστής / Χρήστης / Διαγραφή

Οι χρήστες που διαγράφονται δεν έχουν πλέον πρόσβαση στο χρηματοκιβώτιο. Ωστόσο, παραμένουν στο ιστορικό.

Υπομενού Διαχειριστής / Χρήστης / Διαγραφή

- Ενεργοποιήστε την κλειδαριά με το πλήκτρο **On**.
- Έπειτα, πατήστε το **Func**.
- Εμφανίζεται το «Main menu» (Βασικό μενού).
- Εκτελέστε κύλιση με το πλήκτρο 1 και/ή 2, μέχρι να επισημανθεί το στοιχείο μενού «Administrator» (Διαχειριστής).
- Επιβεβαιώστε με **On**.
- Θα εμφανιστεί το «Main menu / Administrator» (Βασικό μενού / Διαχειριστής).
- Επιβεβαιώστε με **On**.
- Θα εμφανιστεί το «Main menu / Administrator / User» (Βασικό μενού / Διαχειριστής / Χρήστης).
- Επιβεβαιώστε με **On**.
- Θα εμφανιστεί το «Main menu / Administrator / User / Delete» (Βασικό μενού / Διαχειριστής / Χρήστης / Διαγραφή).
- Εκτελέστε κύλιση με το πλήκτρο 1 και/ή 2, μέχρι να επισημανθεί το στοιχείο μενού «Delete» (Διαγραφή).
- Επιβεβαιώστε με **On**.
- Καταχωρήστε τον κωδικό διαχειριστή για να λάβετε την απαιτούμενη εξουσιοδότηση.
- Τώρα, μπορείτε να εκτελέσετε κύλιση με τα πλήκτρα 1 και/ή 2, μέχρι να επισημαντεί τον χρήστη, τον οποίο θέλετε να διαγράψετε.
- Επιβεβαιώστε με **On**.
- Εμφανίζεται το μήνυμα «Data has been deleted» (Τα δεδομένα διαγράφηκαν).
- Πατήστε ένα οποιοδήποτε πλήκτρο.

USER
Create
Delete

1: ▲ FUNC: <

USER
USER.0001 CD

1: ▲ 2: ▼ FUNC: M

USER
Dataset has been deleted!

FUNC: <

Μενού Διαχειριστής / Χρονικές λειτουργίες

Εκτός από την ώρα και την ημερομηνία, μπορείτε να ρυθμίσετε επίσης αν θα γίνεται αυτόματη εναλλαγή μεταξύ θερινής/ χειμερινής ώρας κεντρικής Ευρώπης. Η χρονοκαθυστέρηση αποτρέπει το γρήγορο άνοιγμα σε περίπτωση ληστείας.

ADMIN
User
Timer functions
Programming
Processes

1: ▲ 2: ▼ FUNC: <

Μενού Διαχειριστής / Χρονικές λειτουργίες / Ρύθμιση ώρας

- Ενεργοποιήστε την κλειδαριά με το πλήκτρο **On**.
- Έπειτα, πατήστε το **Func**.
- Εμφανίζεται το «Main menu» (Βασικό μενού).
- Εκτελέστε κύλιση με το πλήκτρο 1 και/ή 2, μέχρι να επισημανθεί το στοιχείο μενού «Administrator» (Διαχειριστής).
- Επιβεβαιώστε με **On**.
- Θα εμφανιστεί το «Main menu / Administrator» (Βασικό μενού / Διαχειριστής).
- Εκτελέστε κύλιση με το πλήκτρο 1 και/ή 2, μέχρι να επισημανθεί το στοιχείο μενού «Timer functions» (Χρονικές λειτουργίες).
- Επιβεβαιώστε με **On**.
- Θα εμφανιστεί το «Administrator / Time entry» (Διαχειριστής / Χρονικές λειτουργίες).
- Επιβεβαιώστε με **On**.
- Καταχωρήστε τον κωδικό διαχειριστή για να λάβετε την απαιτούμενη εξουσιοδότηση.
- Μπορείτε να ρυθμίσετε την ώρα από το πληκτρολόγιο (24ωρη προβολή).
- Επιβεβαιώστε με **On**.
- Εμφανίζεται το μήνυμα «Data has been saved!» (Τα δεδομένα αποθηκεύτηκαν!).
- Πατήστε ένα οποιοδήποτε πλήκτρο.

TIMER FUN ...
Time entry
Date entry
Autom. ST/WT
Delay time

2: ▼ FUNC: <

TIMER FUN ...
Time entry
H.M 0.00

FUNC: M

Μενού Διαχειριστής / Χρονικές λειτουργίες / Ρύθμιση ημερομηνίας

- Ενεργοποιήστε την κλειδαριά με το πλήκτρο **On** Enter.
- Έπειτα, πατήστε το **Func**.
- Εμφανίζεται το «Main menu» (Βασικό μενού).
- Εκτελέστε κύλιση με το πλήκτρο 1 και/ή 2, μέχρι να επισημανθεί το στοιχείο μενού «Administrator» (Διαχειριστής).
- Επιβεβαιώστε με **On** Enter.
- Θα εμφανιστεί το «Main menu / Administrator» (Βασικό μενού / Διαχειριστής).
- Εκτελέστε κύλιση με το πλήκτρο 1 και/ή 2, μέχρι να επισημανθεί το στοιχείο μενού «Timer functions» (Χρονικές λειτουργίες).
- Επιβεβαιώστε με **On** Enter.
- Θα εμφανιστεί το «Timer functions» (Χρονικές λειτουργίες).
- Εκτελέστε κύλιση με το πλήκτρο 1 και/ή 2, μέχρι να επισημανθεί το στοιχείο μενού «Date entry» (Ημερομηνία).
- Επιβεβαιώστε με **On** Enter.
- Καταχωρήστε τον κωδικό διαχειριστή για να λάβετε την απαιτούμενη εξουσιοδότηση.
- Μπορείτε να ρυθμίσετε την ημερομηνία από το πληκτρολόγιο.
- Επιβεβαιώστε με **On** Enter.
- Εμφανίζεται το μήνυμα «Data has been saved!» (Τα δεδομένα αποθηκεύτηκαν!).
- Πατήστε ένα οποιοδήποτε πλήκτρο.

TIMER FUN ...		
Time entry		
Date entry		
Autom. ST/WT		
Delay time		
1: ▲ 2: ▼ FUNC: <		

Date entry		
D.M.Y	00.00	
FUNC: M		

Μενού Διαχειριστής / Χρονικές λειτουργίες / Αυτόμ. θερ/χειμ ώρα

Αυτόματα εναλλαγή μεταξύ θερινής/ χειμερινής ώρας κεντρικής Ευρώπης.

- Ενεργοποιήστε την κλειδαριά με το πλήκτρο **On** Enter.
- Έπειτα, πατήστε το **Func**.
- Εμφανίζεται το «Main menu» (Βασικό μενού).
- Εκτελέστε κύλιση με το πλήκτρο 1 και/ή 2, μέχρι να επισημανθεί το στοιχείο μενού «Administrator» (Διαχειριστής).
- Επιβεβαιώστε με **On** Enter.
- Θα εμφανιστεί το «Administrator» (Διαχειριστής).
- Εκτελέστε κύλιση με το πλήκτρο 1 και/ή 2, μέχρι να επισημανθεί το στοιχείο μενού «Timer functions» (Χρονικές λειτουργίες).
- Επιβεβαιώστε με **On** Enter.
- Θα εμφανιστεί το «Timer functions» (Χρονικές λειτουργίες).
- Εκτελέστε κύλιση με το πλήκτρο 1 και/ή 2, μέχρι να επισημανθεί το στοιχείο μενού «Autom. ST/WT» (Αυτόμ. θερ/χειμ ώρα).
- Επιβεβαιώστε με **On** Enter.
- Καταχωρήστε τον κωδικό διαχειριστή για να λάβετε την απαιτούμενη εξουσιοδότηση.
- Μπορείτε να ενεργοποιήσετε ή να απενεργοποιήσετε την αυτόματα αλλαγή ώρας με τα πλήκτρα 1 και/ή 2.
- Επιβεβαιώστε με **On** Enter.
- Εμφανίζεται το μήνυμα «Data has been saved!» (Τα δεδομένα αποθηκεύτηκαν!).
- Πατήστε ένα οποιοδήποτε πλήκτρο.

TIMER FUN ...		
Time entry		
Date entry		
Autom. ST/WT		
Delay time		
1: ▲ 2: ▼ FUNC: <		

Autom. ST/WT		
[ON]		
FUNC: M		

Μενού Διαχειριστής / Χρονικές λειτουργίες / Χρονοκαθυστέρηση

Με τη χρονοκαθυστέρηση μπορείτε να καθορίσετε έναν επιθυμητό χρόνο αναμονής πριν την εκτέλεση μιας λειτουργίας, αποτρέποντας έτσι το γρήγορο άνοιγμα σε περίπτωση ληστείας. Αφού παρέλθει η χρονοκαθυστέρηση, πρέπει να γίνει εκ νέου μια έγκυρη και πλήρως αποδεκτή καταχώρηση, προκειμένου να διασφαλιστεί η πρόσβαση.

- Ενεργοποιήστε την κλειδαριά με το πλήκτρο **On** Enter.
- Έπειτα, πατήστε το **Func**.
- Εμφανίζεται το «Main menu» (Βασικό μενού).
- Εκτελέστε κύλιση με το πλήκτρο 1 και/ή 2, μέχρι να επισημανθεί το στοιχείο μενού «Administrator» (Διαχειριστής).
- Επιβεβαιώστε με **On** Enter.
- Θα εμφανιστεί το «Administrator» (Διαχειριστής).
- Εκτελέστε κύλιση με το πλήκτρο 1 και/ή 2, μέχρι να επισημανθεί το στοιχείο μενού «Timer functions» (Χρονικές λειτουργίες).
- Επιβεβαιώστε με **On** Enter.
- Θα εμφανιστεί το «Timer functions» (Χρονικές λειτουργίες).
- Εκτελέστε κύλιση με το πλήκτρο 1 και/ή 2, μέχρι να επισημανθεί το στοιχείο μενού «Delay time» (Χρονοκαθυστέρηση).
- Επιβεβαιώστε με **On** Enter.
- Καταχωρήστε τον κωδικό διαχειριστή για να λάβετε την απαιτούμενη εξουσιοδότηση. Αν είχε ήδη ρυθμιστεί μια χρονοκαθυστέρηση, θα πρέπει να παρέλθει ο συγκεκριμένος χρόνος.
- Μπορείτε να ρυθμίσετε τη χρονοκαθυστέρηση από το πληκτρολόγιο (0-99 λεπτά).
- Επιβεβαιώστε με **On** Enter.
- Εμφανίζεται το μήνυμα «Data has been saved!» (Τα δεδομένα αποθηκεύτηκαν!).
- Πατήστε ένα οποιοδήποτε πλήκτρο.

Μενού Διαχειριστής / Προγραμματισμός

Με μια ενημέρωση firmware εκτελείται εγκατάσταση της τελευταίας έκδοσης λογισμικού. Με την αναδιοργάνωση γίνεται ταξινόμηση της βάσης δεδομένων.

Μενού Διαχειριστής / Προγραμματισμός / Ενημέρωση βάσης δεδομένων

Αυτή η λειτουργία δεν είναι προς το παρόν ενεργή.

TIMER FUN ...		
Time entry		
Date entry		
Autom. ST/WT		
Delay time		
1: ▲ 2: ▼ FUNC: <		

Delay time		
[00] min		
FUNC: M		

ADMIN		
User		
Timer functions		
Programming		
Processes		
1: ▲ 2: ▼ FUNC: <		

PROGRAMMING		
Databaseupdate		
Firmwareupdate		
Restructure		
2: ▼ 3: <		

Μενού Διαχειριστής / Προγραμματισμός / Ενημέρωση firmware

- Πριν την εκτέλεση της ενημέρωσης firmware, βεβαιωθείτε ότι οι μπαταρίες είναι πλήρως φορτισμένες.
- Αντιγράψτε την νέα έκδοση firmware σε κάρτα microSD με διαμόρφωση FAT 32 και τοποθετήστε την στην υποδοχή κάρτας microSD.
- Ενεργοποιήστε την κλειδαριά με το πλήκτρο **On** Enter.
- Έπειτα, πατήστε το **Func**.
- Εμφανίζεται το «Main menu» (Βασικό μενού).
- Εκτελέστε κύλιση με το πλήκτρο 1 και/ή 2, μέχρι να επισημανθεί το στοιχείο μενού «Administrator» (Διαχειριστής).
- Επιβεβαιώστε με **On** Enter.
- Θα εμφανιστεί το «Administrator» (Διαχειριστής).
- Εκτελέστε κύλιση με το πλήκτρο 1 και/ή 2, μέχρι να επισημανθεί το στοιχείο μενού «Programming» (Προγραμματισμός).
- Επιβεβαιώστε με **On** Enter.
- Εμφανίζεται το «Programming» (Προγραμματισμός).
- Εκτελέστε κύλιση με το πλήκτρο 1 και/ή 2, μέχρι να επισημανθεί το στοιχείο μενού «Firmwareupdate» (Ενημέρωση firmware).
- Επιβεβαιώστε με **On** Enter.
- Καταχωρήστε τον κωδικό διαχειριστή για να λάβετε την απαιτούμενη εξουσιοδότηση.
- Εμφανίζεται η ένδειξη «Confirm current original Firmware version with Enter» (Τρέχον γνήσιο firmware κατασκευαστή. Επιβεβαιώστε την έκδοση με Enter).
- Επιβεβαιώστε με **On** Enter. Έπειτα, δεν χρειάζεται να παρέμβετε στη διαδικασία.
- Εμφανίζεται το μήνυμα «Do not interrupt power» (Μην διακόψετε την ηλεκτρική παροχή).
- Η ένδειξη στην οθόνη σβήνει για λίγο.
- Μετά την ολοκλήρωση της ενημέρωσης, εμφανίζεται η ειδοποίηση «Firmwareupdate completed» (Εκτελέστηκε ενημέρωση του firmware).

Μενού Διαχειριστής / Προγραμματισμός / Αναδιοργάνωση

Για τη βελτιστοποίηση της βάσης δεδομένων χρηστών και την αναδιάρθρωση των δεδομένων χρηστών, η αναδιοργάνωση πρέπει να διενεργείται κυκλικά.

- Ενεργοποιήστε την κλειδαριά με το πλήκτρο **On** Enter.
- Έπειτα, πατήστε το **Func**.
- Εμφανίζεται το «Main menu» (Βασικό μενού).
- Εκτελέστε κύλιση με το πλήκτρο 1 και/ή 2, μέχρι να επισημανθεί το στοιχείο μενού «Administrator» (Διαχειριστής).
- Επιβεβαιώστε με **On** Enter.
- Θα εμφανιστεί το «Administrator» (Διαχειριστής).
- Εκτελέστε κύλιση με το πλήκτρο 1 και/ή 2, μέχρι να επισημανθεί το στοιχείο μενού «Programming» (Προγραμματισμός).
- Επιβεβαιώστε με **On** Enter.
- Εμφανίζεται το «Programming» (Προγραμματισμός).
- Εκτελέστε κύλιση με το πλήκτρο 1 και/ή 2, μέχρι να επισημανθεί το στοιχείο μενού «Restructure» (Αναδιοργάνωση).
- Επιβεβαιώστε με **On** Enter.
- Καταχωρήστε τον κωδικό διαχειριστή για να λάβετε την απαιτούμενη εξουσιοδότηση.
- Θα εμφανιστεί το μήνυμα «Restructuring in progress!» (Αναδιοργάνωση σε εξέλιξη).

PROGRAMMING		
Databaseupdate		
Firmwareupdate		
Restructure		
1: ▲ 2: ▼ 3: <		

Confirm current original firmware version with Enter!		
FUNC: M		

Firmwareupdate complete!		
FUNC: <		

PROGRAMMING		
Databaseupdate		
Firmwareupdate		
Restructure		
1: ▲ 2: ▼ 3: <		

Restructuring in progress!		
----------------------------	--	--

Μενού Διαχειριστής / Διαδικασίες

Το ιστορικό μπορεί να αποθηκεύεται σε μια εγκατεστημένη κάρτα microSD και/ή να εμφανίζεται απευθείας στην οθόνη.

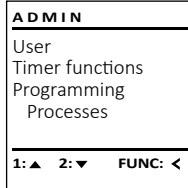

Μενού Διαχειριστής / Διαδικασίες / Εμφάνιση

- Ενεργοποιήστε την κλειδαριά με το πλήκτρο **On Enter**.
- Έπειτα, πατήστε το **Func**.
- Εμφανίζεται το «Main menu» (Βασικό μενού).
- Εκτελέστε κύλιση με το πλήκτρο 1 και/ή 2, μέχρι να επισημανθεί το στοιχείο μενού «Administrator» (Διαχειριστής).
- Επιβεβαιώστε με **On Enter**.
- Θα εμφανιστεί το «Administrator» (Διαχειριστής).
- Εκτελέστε κύλιση με το πλήκτρο 1 και/ή 2, μέχρι να επισημανθεί το στοιχείο μενού «Processes» (Διαδικασίες).
- Επιβεβαιώστε με **On Enter**.
- Καταχωρήστε τον κωδικό διαχειριστή για να λάβετε την απαιτούμενη εξουσιοδότηση.
- Εκτελέστε κύλιση με το πλήκτρο 1 και/ή 2 στις ομάδες δεδομένων.
- Επιβεβαιώστε με **On Enter**.

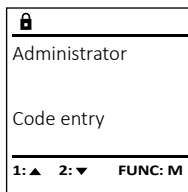
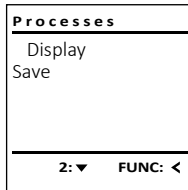

Μενού Διαχειριστής / Διαδικασίες / Αποθήκευση

- Τοποθετήστε μια κάρτα microSD με διαμόρφωση FAT 32 στην υποδοχή κάρτας microSD.
- Ενεργοποιήστε την κλειδαριά με το πλήκτρο **On Enter**.
- Έπειτα, πατήστε το **Func**.
- Εμφανίζεται το «Main menu» (Βασικό μενού).
- Εκτελέστε κύλιση με το πλήκτρο 1 και/ή 2, μέχρι να επισημανθεί το στοιχείο μενού «Administrator» (Διαχειριστής).
- Επιβεβαιώστε με **On Enter**.
- Θα εμφανιστεί το «Administrator» (Διαχειριστής).
- Εκτελέστε κύλιση με το πλήκτρο 1 και/ή 2, μέχρι να επισημανθεί το στοιχείο μενού «Processes» (Διαδικασίες).
- Επιβεβαιώστε με **On Enter**.
- Εμφανίζεται το «Processes» (Διαδικασίες).
- Εκτελέστε κύλιση με το πλήκτρο 1 και/ή 2, μέχρι να επισημανθεί το στοιχείο μενού «Save» (Αποθήκευση).
- Επιβεβαιώστε με **On Enter**.
- Καταχωρήστε τον κωδικό διαχειριστή για να λάβετε την απαιτούμενη εξουσιοδότηση.
- Εμφανίζεται το μήνυμα «Please wait!» (Παρακαλώ περιμένετε!).
- Εμφανίζεται το μήνυμα «Dataset has been stored!» (Τα δεδομένα αποθηκεύτηκαν!).
- Πατήστε ένα οποιοδήποτε πλήκτρο.

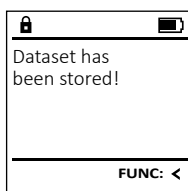
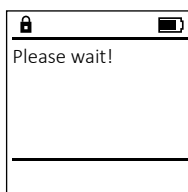
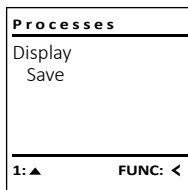

Μενού Διαχειριστής / Ρυθμίσεις

Το σύστημα πρέπει να είναι συνδεδεμένο για την επικοινωνία εντός της συσκευής. Με την επαναφορά δακτυλικών αποτυπωμάτων διαγράφονται όλα τα δακτυλικά αποτυπώματα.

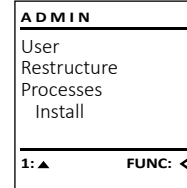

Μενού Διαχειριστής / Ρυθμίσεις / Σύνδεση

Σε περίπτωση διακοπής ολόκληρου του συστήματος ενδέχεται να χρειαστεί επανα-sύνδεση του ηλεκτρονικού πίνακα χειρισμού με τον μηχανισμό κλεισίματος.

- Ενεργοποιήστε την κλειδαριά με το πλήκτρο **On Enter**.
- Έπειτα, πατήστε το **Func**.
- Εμφανίζεται το «Main menu» (Βασικό μενού).
- Εκτελέστε κύλιση με το πλήκτρο 1 και/ή 2, μέχρι να επισημανθεί το στοιχείο μενού «Administrator» (Διαχειριστής).
- Επιβεβαιώστε με **On Enter**.
- Θα εμφανιστεί το «Administrator» (Διαχειριστής).
- Εκτελέστε κύλιση με το πλήκτρο 1 και/ή 2, μέχρι να επισημανθεί το στοιχείο μενού «Setup» (Ρυθμίσεις).
- Επιβεβαιώστε με **On Enter**.
- Εμφανίζεται το «Install» (Σύνδεση) με **On Enter**.
- Καταχωρήστε τον κωδικό διαχειριστή για να λάβετε την απαιτούμενη εξουσιοδότηση.
- Εμφανίζεται το μήνυμα «Dataset has been stored!» (Τα δεδομένα αποθηκεύτηκαν!).
- Πατήστε ένα οποιοδήποτε πλήκτρο.

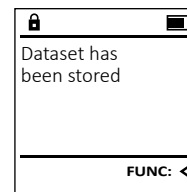
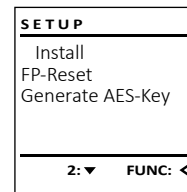

Μετά τη σύνδεση, πρέπει να αλλάξετε τον κωδικό διαχειριστή όπως περιγράφεται στο μενού Αλλαγή κωδικού.

Μενού Διαχειριστής / Ρυθμίσεις / Επαναφορά δακτυλικών αποτυπωμάτων

- Ενεργοποιήστε την κλειδαριά με το πλήκτρο **On Enter**.
- Έπειτα, πατήστε το **Func**.
- Εμφανίζεται το «Main menu» (Βασικό μενού).
- Εκτελέστε κύλιση με το πλήκτρο 1 και/ή 2, μέχρι να επισημανθεί το στοιχείο μενού «Administrator» (Διαχειριστής).
- Επιβεβαιώστε με **On Enter**.
- Θα εμφανιστεί το «Administrator» (Διαχειριστής).
- Εκτελέστε κύλιση με το πλήκτρο 1 και/ή 2, μέχρι να επισημανθεί το στοιχείο μενού «FP-Reset» (Επαναφορά δακτυλικών αποτυπωμάτων).
- Επιβεβαιώστε με **On Enter**.
- Εκτελέστε κύλιση με το πλήκτρο 1 και/ή 2, μέχρι να επισημανθεί το στοιχείο μενού «Delete data with ENTER key» (Διαγραφή δεδομένων με το πλήκτρο ENTER).
- Επιβεβαιώστε με **On Enter**.
- Εμφανίζεται το μήνυμα «Please wait!» (Παρακαλώ περιμένετε!).
- Πατήστε ένα οποιοδήποτε πλήκτρο.

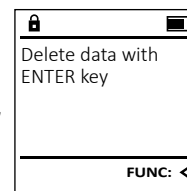
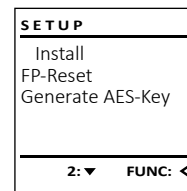

Μενού Διαχειριστής / Ρυθμίσεις / Δημιουργία κλειδιού AES

Αυτή η λειτουργία δεν είναι προς το παρόν ενεργή.

Από αυτό το μενού μπορείτε να εμφανίζετε διάφορες πληροφορίες του συστήματος.

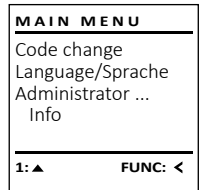

Μενού Πληροφορίες / Πληροφορίες συστήματος

- Ενεργοποιήστε την κλειδαριά με το πλήκτρο **On Enter**.
- Έπειτα, πατήστε το **Func**.
- Εμφανίζεται το «Main menu» (Βασικό μενού).
- Εκτελέστε κύλιση με το πλήκτρο 1 και/ή 2, μέχρι να επισημανθεί το στοιχείο μενού «Info» (Πληροφορίες).
- Επιβεβαιώστε με **On Enter**.
- Εμφανίζεται το «Info» (Πληροφορίες).
- Επιβεβαιώστε με **On Enter**.
- Καταχωρήστε τον κωδικό διαχειριστή για να λάβετε την απαιτούμενη εξουσιοδότηση.
- Εμφανίζονται οι πληροφορίες συστήματος.
- Εκτελέστε κύλιση με το πλήκτρο 1 και/ή 2 για να δείτε τις πληροφορίες.
- Εκτελέστε επιστροφή με το πλήκτρο **Func**.

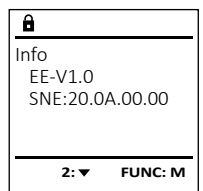
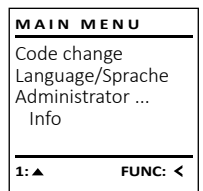

Μενού Πληροφορίες / Έλεγχος συστήματος

- Ενεργοποιήστε την κλειδαριά με το πλήκτρο **On Enter**.
- Έπειτα, πατήστε το **Func**.
- Εμφανίζεται το «Main menu» (Βασικό μενού).
- Εκτελέστε κύλιση με το πλήκτρο 1 και/ή 2, μέχρι να επισημανθεί το στοιχείο μενού «Info» (Πληροφορίες).
- Επιβεβαιώστε με **On Enter**.
- Εμφανίζεται το «Info» (Πληροφορίες).
- Εκτελέστε κύλιση με το πλήκτρο 1 και/ή 2, μέχρι να επισημανθεί το στοιχείο μενού «Systemcheck» (Έλεγχος συστήματος).
- Επιβεβαιώστε με **On Enter**.
- Καταχωρήστε τον κωδικό διαχειριστή για να λάβετε την απαιτούμενη εξουσιοδότηση.
- Εμφανίζονται οι πληροφορίες ελέγχου συστήματος.
- Εκτελέστε κύλιση με το πλήκτρο 1 και/ή 2 για να δείτε τις πληροφορίες.
- Εκτελέστε επιστροφή με το πλήκτρο **Func**.

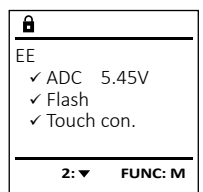
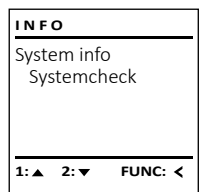

Μηνύματα σφάλματος

Στη συνέχεια παρουσιάζονται οι ενδείξεις σφαλμάτων στην οθόνη κατά την εκμάθηση ενός δακτυλικού αποτυπώματος ή το άνοιγμα.

Μήνυμα σφάλματος	Επίλυση
<i>Too fast!</i> <i>Please repeat</i> (Πολύ γρήγορα! Επαναλάβετε τη διαδικασία)	Περάστε το δάκτυλο πιο αργά από τον αισθητήρα.
<i>Too tilted!</i> <i>Please repeat</i> (Πολύ στραβά! Επαναλάβετε τη διαδικασία)	Περάστε το δάκτυλο ίσια από τον αισθητήρα.
<i>Too short!</i> <i>Please repeat</i> (Πολύ μικρή περιοχή! Επαναλάβετε τη διαδικασία)	Περάστε το δάκτυλο από τον αισθητήρα έτσι να γίνει ανάγνωση μεγαλύτερης επιφάνειας του δακτύλου σας.
<i>Position in the middle and repeat!</i> (Τοποθετήστε στο κέντρο και επαναλάβετε!)	Τοποθετήστε το δάκτυλό σας κεντρικά στον αισθητήρα.
<i>Wrong code!</i> (Λάθος κωδικός!)	Καταχωρήστε έναν έγκυρο κωδικό.
<i>No admittance!</i> (Δεν υπάρχει πρόσβαση!)	Χρησιμοποιήθηκε μη αποθηκευμένο δακτυλικό αποτύπωμα. Επαναλάβετε τη διαδικασία με δάκτυλο για το οποίο έχει ήδη εκτελεστεί εκμάθηση.

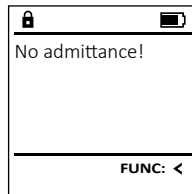
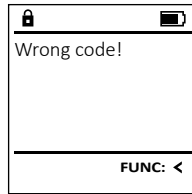

Αντικατάσταση μπαταριών

Μπορείτε να ελέγχετε ανά πάσα στιγμή την κατάσταση της μπαταρίας από την ένδειξη στάθμης μπαταρίας στην επάνω δεξιά πλευρά της οθόνης. Όταν η χωρητικότητα της μπαταρίας φθίνει, στην οθόνη εμφανίζεται μια αντίστοιχη υπόδειξη. Όταν εμφανιστεί η στάθμη υπόδειξη, αντικαταστήστε τις μπαταρίες το συντομότερο δυνατόν.

Αφαιρέστε τη βίδα από το κάτω μέρος του ηλεκτρολογίου της ηλεκτρονικής κλειδαριάς. Για τον σκοπό αυτό, χρειάζεστε ένα κατασβίδι torx T8. Αυτό συμπεριλαμβάνεται στη συσκευασία.

Σύρετε το καπάκι προς τα κάτω, μαζί με τις μπαταρίες.

Αφαιρέστε τις παλιές μπαταρίες και απορρίψτε τις σύμφωνα με τις υποδείξεις απόρριψης στη σελίδα 148. Αντικαταστήστε τις μπαταρίες με τέσσερις καινούργιες μπαταρίες 1,5 V AA Mignon, προσέχοντας τη σωστή πολικότητα. Θα βρείτε σχετικές εικόνες στη θήκη των μπαταριών. Χρησιμοποιείτε επώνυμες μπαταρίες και όχι επαναφορτιζόμενες.

Ξανασπρώξτε το καπάκι μαζί με τις μπαταρίες στη θέση τους και βιδώστε το καλά.

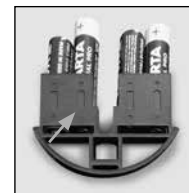
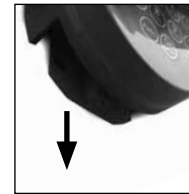
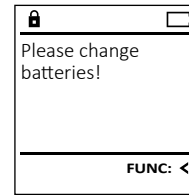

Εγγύηση

Τα προϊόντα BURG-WÄCHTER κατασκευάζονται σύμφωνα με τα ισχύοντα τεχνικά πρότυπα τη στιγμή της παραγωγής και τηρώντας τα πρότυπα ποιότητας της εταιρείας μας. Η εγγύηση καλύπτει μόνο ελαττώματα, τα οποία οφείλονται αποδεδειγμένα σε σφάλματα κατασκευής ή αστοχίες υλικού τη στιγμή της πώλησης. Η εγγύηση έχει διετή διάρκεια και οποιοσδήποτε περαιτέρω αξιώσεις αποκλείονται. Ελαττώματα και ζημιές που προκαλούνται, μεταξύ άλλων, από τη μεταφορά, εσφαλμένο χειρισμό, ακατάλληλη χρήση, φθορά κ.λπ. δεν καλύπτονται από την εγγύηση. Οι μπαταρίες δεν καλύπτονται από την εγγύηση. Τα ελαττώματα που διαπιστώνονται πρέπει να κοινοποιούνται γραπτώς, μαζί με την πρωτότυπη απόδειξη αγοράς και σύντομη περιγραφή του σφάλματος, στο αρμόδιο κατάστημα πώλησης. Κατόπιν εξέτασης του αιτήματος και μέσα σε εύλογο χρονικό διάστημα, ο φορέας που παρέχει την εγγύηση θα αποφασίσει για την πιθανή επισκευή ή αντικατάσταση του προϊόντος.

Προσοχή:

Προκειμένου να μπορούμε να σας παραδώσουμε ένα υψηλής ποιότητας προϊόν σε άριστη κατάσταση και να σας εξυπηρετήσουμε με ιδανικό τρόπο σε περίπτωση σέρβις ή επισκευής, είναι απαραίτητο να παραδίσετε τις ελαττωματικές ή χαλασμένες συσκευές μαζί με τον έγκυρο κωδικό διαχειριστή στο αρμόδιο κατάστημα πώλησης, προσκομίζοντας ταυτόχρονα την πρωτότυπη απόδειξη αγοράς.

Στην περίπτωση επιστροφής με βάση το δικαίωμά σας για υπαναχώρηση, πρέπει επιπλέον όλα τα μέρη της συσκευής να είναι άθικτα και να έχουν τις εργοστασιακές ρυθμίσεις. Σε διαφορετική περίπτωση, η εγγυητική κάλυψη παύει να ισχύει.

Απόρριψη της συσκευής

Αγαπητέ πελάτη, βοηθήστε μας να μειώσουμε τον όγκο των ανεκμετάλλετων αποβλήτων. Αν κάποια στιγμή αποφασίσετε να απορρίψετε αυτήν τη συσκευή, σκεφτείτε ότι πολλά μέρη της αποτελούνται από αξιόλογα υλικά που μπορούν να ανακυκλωθούν.



Σας επισημαίνουμε ότι ο ηλεκτρικός και ηλεκτρονικός εξοπλισμός, καθώς και οι αποφορτισμένες μπαταρίες, απαγορεύεται να απορριπτονται μαζί με τα οικιακά απορρίμματα και πρέπει να συλλέγονται χωριστά. Για τα σημεία συλλογής μπαταριών και ηλεκτρικών αποβλήτων ενημερωθείτε από την αρμόδια υπηρεσία του Δήμου σας.

Η BURG-WÄCHTER KG δηλώνει με το παρόν ότι αυτή η συσκευή ανταποκρίνεται στις απαιτήσεις των οδηγιών 2014/30/EU (ηλεκτρομαγνητική συμβατότητα) και 2011/65/EU (περιορισμός της χρήσης ορισμένων επικίνδυνων ουσιών σε ηλεκτρικό και ηλεκτρονικό εξοπλισμό).

Για να δείτε ολόκληρο το κείμενο της δήλωσης πιστότητας EU ανατρέξτε στον ιστότοπο www.burg.biz.

Σύσταση ασφαλείας

Καθαρίζετε περιστασιακά με ένα πανάκι μικροϊνών (π.χ. πανάκι καθαρισμού γυαλιών) την επιφάνεια χειρισμού του ηλεκτρολογίου, για να απομακρύνετε πιθανά δακτυλικά αποτυπώματα από το ηλεκτρολόγιο.

Με την επιφύλαξη τυπογραφικών σφαλμάτων και τεχνικών αλλαγών.

Τεχνικά χαρακτηριστικά

Πλήθος κωδικών διαχειριστή:	1
Πλήθος κωδικών χρήστη:	9 (μέγ.)
Πλήθος κωδικών δακτυλικού αποτυπώματος:	20 (μέγ.)
Χρόνοι φραγής:	Μετά από 15 λάθος καταχωρήσεις κωδικού/ αποτυπώματος 5 λεπτά
Τροφοδοσία:	4x AA MIGNON LR6 ALKALINE
Ημερομηνία/ ώρα	✓
Δυνατότητα ενημέρωσης (υλικολογισμικό):	✓
Πλήθος εγγραφών ιστορικού:	2.000

Ehitus

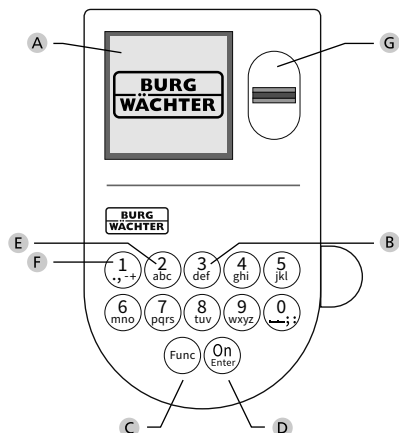

A Ekraan

B Numbrinupud

Numbreid „1”–„0” kasutatakse sisestuseks, nt koodi sisestamisel.

C „Func”-nupp

„Func”-nupu funktsioon muutub vastavalt olukorrale. Sellega saab kas eelmisele menüütasemele tagasi liikuda, sisestatud märki kustutada või peamenüüsse liikuda. Nupu kehtivat funktsiooni näitab ekraan (vt 3. ptk).

D „On/Enter”-nupp

„On/Enter”-nupuga käivitatakse süsteem või valitakse soovitud menüüpunkt.

E „1”-nupp

Kui on mitu valikuvõimalust, saab selle nupuga ülispoole kerida. Kui see on võimalik, näidatakse seda ekraanil (vt 3. ptk).

F „2”-nupp

Kui on mitu valikuvõimalust, saab selle nupuga allapoole kerida. Kui see on võimalik, näidatakse seda ekraanil (vt 3. ptk).

G Sõrmejäljeandur

Sõrmejäljeanduri abil saab nii sõrmejälgi salvestada kui ka neid seifi avamiseks kasutada.

Lugupeetud klient

Täname, et valisite seifi BURG-WÄCHTER elektroonikaplokiga SecuTronic. Sellel elektroonikaplokil on ECB klassi A sertifikaat.

Te olete saanud toote, mis vastab väga kõrgetele turvanõuetele ning mis on välja töötatud ja valmistatud vastavalt kehtivatele tehnilistele normidele. See lukk on sertifitseeritud vastavalt standardile EN 1300:2018. (Seifid – turvalukkude klassifikatsioon nende muukimiskindluse järgi).

Tähelepanu! Enne programmeerimisega alustamist lugege palun läbi kogu kasutusjuhend ja hoidke see hoolikalt alles, et saaksite seda vajadusel uuesti lugeda.

Soovime toredat uue seifi BURG-WÄCHTER kasutamist!
Teie Burg-Wächter KG

Üldist

Aktiveerimine

Elektroonikaploki sisselülitamine toimub klaviatuurilt -nupuga. Seejärel süttib nupu märgutuli. Samal ajal näitab ekraan korra BURG-WÄCHTERi logo, mille järel ilmub PIN-koodi või sõrmejälje sisestusvorm.

Keeled

Ekraanimenüü on olemas kaheteistkümnes keeles; keelt saab seadistada menüüpunktis Keeled. Selle täpne selgitus on peatükis „Menüü Keel”.

Blokeerimisaeg

Kui viieste korda järjest on sisestatud vale arvkode või vale sõrmejälgi, blokeerib luku elektroonikaplokk juurdepääsu seifile viieks minutiks, et kaitsta seda loata avamise eest. Sel ajal näitab ekraanil olev taimer blokeerimisaja lõpuni jäävat aega. Seifi ei ole sel ajal võimalik avada ka kehtiva kasutaja- või administraatorikoodiga.

Muukimiskindluse suurendamine

Hoolitsege selle eest, et koodid ei satuks võõrastesse kättesse. Hoidke koode turvalises kohas nii, et neile pääsevad ligi ainult isikud, kellel on selleks õigus. Kui mõni kood läheb kaduma, tuleb lukk uuele koodile ümber seadistada.

- Tehasekood tuleb luku kasutuselevõtmisel kohe ära muuta.
- Lihtsaid koode, mida on kerge ära arvata (nt 123456), ei tohi kasutada.
- Koodina ei tohi kasutada isikuandmeid (nt sünnikuupäev) ega muid andmeid, mida on koodiomanikku tundes võimalik ära arvata.
- Pärast koodivahetust tuleb lukku mitu korda avatud turvauksuga katsetada.

Tähelepanu! Administraatorikoodi, tehasekoodi ja kasutajakoodi igakordse muutmise ajal peab seifi uks olema avatud! Pärast seda, kui lukustussüsteem on uuele koodile ümber seadistatud, tuleb seda avatud ukse korral mitu korda uue koodiga katsetada.

Sisestusvõimalused

Numbrinupud:

Numbreid „1”–„0” kasutatakse sisestuseks, nt koodi sisestamisel.

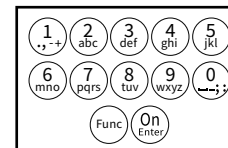

„Func”-nupp:

„Func”-nupu funktsioon muutub vastavalt olukorrale. Sellega saab kas eelmiselele tasemele tagasi liikuda, sisestatud märki kustutada või peamenüüsse liikuda. Nupu kehtivat funktsiooni näitab ekraan.

„On/Enter”-nupp:

„On/Enter”-nupuga käivitatakse süsteem või valitakse soovitud menüüpunkt.

Nupud „1” ja „2”:

Kui on mitu valikuvõimalust, saab nende nuppudega üles- ja allapoole kerida. Kui see on võimalik, näidatakse seda ekraanil vastava noolega.

Sõrmejäljeandur:

Sõrmejäljeanduri abil saab nii sõrmejälgi salvestada kui ka neid seifi avamiseks kasutada.



Ekraan

- A Näitab, kas Func-nupuga saab tühistada viimatist sisestust (◀) või liikuda peamenüüsse (M).
- B (2:▼) kuvatakse siis, kui nupuga „2” saab allapoole kerida.
- C (1:▲) kuvatakse siis, kui nupuga „1” saab ülespoole kerida.
- D (🔋) näitab patareide laetuse taset.
- E (🔒/🔓) näitab, kas lukumehhanism on lukustatud asendist vabastatud ja seif seega avatav.

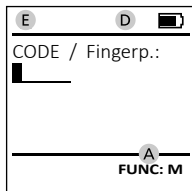
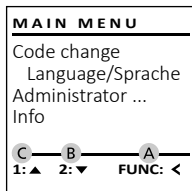

Avamine

Avamine PIN-koodiga

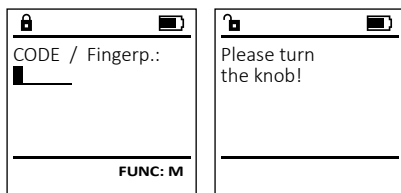

- Lülitage lukk **On** -nupuga sisse.
- Sisestage 6-kohaline PIN-kood (tehasekood: 123456).
- Ekraanile ilmub kiri "Please turn the knob!" (Keerake pöördnuppu!)
- Keerake nuppu.

Avamine sõrmejäljega (Kaugjuhtimisega avamine)

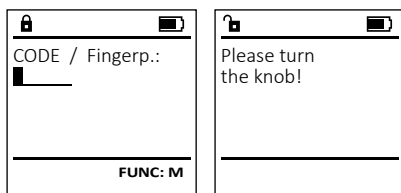

- Lülitage lukk **On** -nupuga sisse.
- Tõmmake sõrm, mille jälg on seadmes salvestatud, üle anduri keskkoha suunaga ülalt alla.
- Ekraanile ilmub kiri "Please turn the knob!" (Keerake pöördnuppu!)
- Keerake nuppu.

Juurdepääsukombinatsioonidega avamine

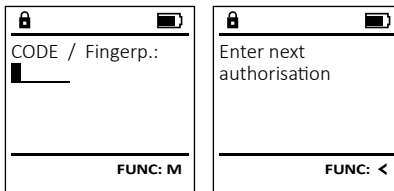

- Lülitage lukk **On** -nupuga sisse.
- Tõmmake sõrm, mille jälg on seadmes salvestatud, üle anduri keskkoha suunaga ülalt alla.
- Eeldusel, et Teil on teine autoriseerimistaotlus (kood või sõrmejälj), ilmub ekraanile teade "Enter next authorisation" (Pääsuõigus saavutamata). Palun sisestage täiendav teave juurdepääsuõiguste kohta (kood või sõrmejälj).
- Juhul kui Teil on kolmekordne autoriseerimistaotlus (3-kohaline PIN-kood), ilmub taas ekraanile teade "Enter next authorisation" (Pääsuõigus saavutamata). Sisestage 6-kohaline PIN-kood.
- Ekraanile ilmub kiri "Please turn the knob!" (Keerake pöördnuppu!)
- Keerake nuppu.

Sulgemine

Pärast seifi sulgemist peate pöördnupu käsitsi algasendisse viima. Kontrollige, et pöördnupp on sellises asendis, nagu alljärgneval joonisel kujutatud.



Menüü ülesehitus

Menüü ülesehitus

- Koodi muutmine
- Keel
- Administraator
 - > Kasutaja
 - > Loomine
 - > Koodi loomine
 - > Sõrmejälje loomine
 - > Omistamine
 - > Koodi omistamine
 - > Sõrmejälje omistamine
 - > Kustutamine
- > Ajafunktsioonid
 - > Kellaaja seadmine
 - > Kuupäeva seadmine
 - > Automaatne suve-/talveaeg
 - > Viivitusaeag

- > Programmeerimine
 - > Andmebaasi värskendamine
 - > Püsivara värskendamine
 - > Reorganiseerimine
- > Toimingud
 - > Kuvamine
 - > Salvestamine
- > Seaded
 - > Registreerimine
 - > Sõrmejälgede lähtestamine
 - > AES-võtme genereerimine

• Info

- > Süsteemi info
- > Süsteemi kontroll

Menüüfunktsioonide kirjeldus

Menüü Koodi muutmine

Administraatorikoodi ja kasutajakoodide muutmise. Juhime tähelepanu, et turvalisuse tagamiseks tuleb tehases seadistatud administraatorikood ära muuta, seadistades ise uue koodi.

- Lülitage lukk **On** -nupuga sisse.
- Seejärel vajutage **Func**.
- Ekraanile ilmub "Main menu" (Peamenüü).
- Kinnitage nupuga **On**.
- Nupuga 1 või 2 saate nüüd niikaua kerida, kuni märgistatud on see administraator / kasutaja, kelle koodi soovite muuta.
- Kinnitage nupuga **On**.
- Sisestage klaviatuurilt seni kehtiv vana kood või tehasekood ja vajutage **On**.
- Sisestage klaviatuurilt uus kood ja kinnitage nupuga **On**.
- Korrake sisestust ja kinnitage uuesti nupuga **On**.
- Õige sisestuse korral ilmub kiri "Code change completed!" (Koodi muutmise tehtud).
- Vajutage suvalist nuppu.

Märkus. Seifiluku esmakordsel kasutuselevõtul küsitakse kehtivat kuupäeva ja kellaaega:

- päeva sisestamine (2-kohaline)
- kuu sisestamine (2-kohaline)
- aasta sisestamine (2-kohaline)
- tundide sisestamine (2-kohaline)
- minutite sisestamine (2-kohaline)

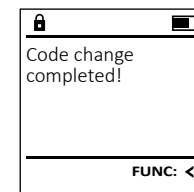
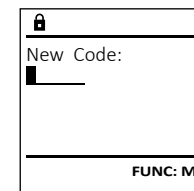
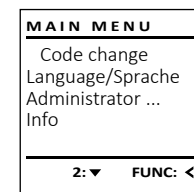

Menüü Keel

- Lülitage lukk ^{On}_{Enter}-nupuga sisse.
- Seejärel vajutage ^{Func}.
- Ekraanile ilmub "Main menu" (Peamenüü).
- Kerige nupuga 1 või 2, kuni menüüpunkt "Language" (Keel) on märgistatud.
- Kinnitage nupuga ^{On}_{Enter}.
- Ekraanile ilmub "Main menu / language" (Peamenüü / Keel)
- Kerige nupuga 1 või 2, kuni soovitud keel on märgistatud.
- Kinnitage nupuga ^{On}_{Enter}.
- Ekraanile ilmub "Data has been saved!" (Andmed salvestatud!)
- Vajutage suvalist nuppu.

MAIN MENU		
Code change Language/Sprache Administrator ... Info		
1: ▲	2: ▼	FUNC: <

LANGUAGE		
Čeština Deutsch English Español		
1: ▲	2: ▼	FUNC: <

Menüü Administraator

Sellel menüül on funktsioonide rühmitamiseks mitu alammenüüd. Käesolevas peatükis kirjeldatavaid funktsioone saab täiel määral kasutada ainult administraatorikoodiga.

MAIN MENU		
Code change Language/Sprache Administrator ... Info		
1: ▲	2: ▼	FUNC: <

Menüü Administraator / Kasutaja

Menüü Administraator / Kasutaja / Loomine

Alammenüü Administraator / Kasutaja / Loomine/ Koodi loomine

- Lülitage lukk ^{On}_{Enter}-nupuga sisse.
- Seejärel vajutage ^{Func}.
- Ekraanile ilmub "Main menu" (Peamenüü).
- Kerige nupuga 1 või 2, kuni menüüpunkt "Administrator" (Administraator) on märgistatud.
- Kinnitage nupuga ^{On}_{Enter}.
- Ekraanile ilmub "Main menu / Administrator" (Peamenüü / Administraator).
- Kinnitage nupuga ^{On}_{Enter}.
- Ekraanile ilmub "Main menu / Administrator / User" (Peamenüü / Administraator / Kasutaja).
- Kinnitage nupuga ^{On}_{Enter}.
- Ekraanile ilmub "Main menu / Administrator / User / Create" (Peamenüü / Administraator / Kasutaja / Loomine).
- Kinnitage nupuga ^{On}_{Enter}.
- Sisestage administraatorikood, et saada toiminguks vajalik pääsuõigus.

USER		
Create Assign Delete		
2: ▼	FUNC: <	

USER		
USER.0001 CD		
Combination: [FP]		
FUNC: M		

- Näidatakse järgmist vaba mälu kohta (nt USER.0002 CD).
- Sisestage 6-kohaline kood ja kinnitage nupuga ^{On}_{Enter}.
- Kerige kombinatsioonivõimalusi nupuga 1 või 2.
Valida saab järgmiste võimaluste vahel:
[-] Kombinatsioon puudub
[1/2] Kombinatsioon 2 koodiga
[1/3] Kombinatsioon 3 koodiga
[FP] Kombinatsioon ühe sõrmejäljega
- Kui Te ei ole kombinatsiooni valinud, kinnitage 3 korda nupuga ^{On}_{Enter}.
- Kui Teil on valitud kombinatsioon „Sõrmejalg”, salvestage oma sõrmejalg, nagu on kirjeldatud alammenüüs "Administrator / User / Create / Create fingerprint" (Administraator / Kasutaja / Loomine / Sõrmejälje loomine).

Alammenüü Administraator / Kasutaja / Loomine / Sõrmejälje loomine

- Lülitage lukk ^{On}_{Enter}-nupuga sisse.
- Seejärel vajutage ^{Func}.
- Ekraanile ilmub "Main menu" (Peamenüü).
- Kerige nupuga 1 või 2, kuni menüüpunkt "Administrator" (Administraator) on märgistatud.
- Kinnitage nupuga ^{On}_{Enter}.
- Ekraanile ilmub "Main menu / Administrator" (Peamenüü / Administraator).
- Kinnitage nupuga ^{On}_{Enter}.
- Ekraanile ilmub "Main menu / Administrator / User" (Peamenüü / Administraator / Kasutaja).
- Kinnitage nupuga ^{On}_{Enter}.
- Ekraanile ilmub "Main menu / Administrator / User / Create" (Peamenüü / Administraator / Kasutaja / Loomine).
- Kerige nupuga 1 või 2, kuni menüüpunkt „Sõrmejalg” on märgistatud.
- Kinnitage nupuga ^{On}_{Enter}.
- Sisestage administraatorikood, et saada toiminguks vajalik pääsuõigus.
- Ekraanile ilmub "Create Finger" (Sõrmejälje seadistamine).
- Tõmmake sõrm mitu korda üle anduri keskkoha suunaga ülalt alla.
- Teil võidakse paluda toimingut korrata (veateadete korral vt lk 155) või ilmub teade "USER.XXXX FP created!" (USER.XXXX sõrmejalg edukalt loodud).
- Kerige kombinatsioonivõimalusi nupuga 1 või 2.
Valida saab järgmiste võimaluste vahel:
[-] kombinatsioon puudub
[CD] kombinatsioon ühe koodiga
[FP] Kombinatsioon kahe sõrmejäljega
- Vajutage suvalist nuppu.

USER	
USER.0002 CD 569425 Combination: [FP]	
1: ▲	FUNC: <

USER	
USER.0001 CD Created!	
FUNC: <	

USER	
Create Code Create Finger	
1: ▲	FUNC: <

USER	
Program finger ■■■■4	
FUNC: <	

USER	
USER.0003 FP created!	
FUNC: <	

Menüü Administraator / Kasutaja / Omistamine

Alammenüü Administraator / Kasutaja / Omistamine / Koodi omistamine

- Lülitage lukk ^{On}_{Enter}-nupuga sisse.
- Seejärel vajutage ^{Func}.
- Ekraanile ilmub "Main menu" (Peamenüü).
- Kerige nupuga 1 või 2, kuni menüüpunkt "Administrator" (Administraator) on märgistatud.
- Kinnitage nupuga ^{On}_{Enter}.
- Ekraanile ilmub "Main menu / Administrator" (Peamenüü / Administraator).
- Kinnitage nupuga ^{On}_{Enter}.
- Ekraanile ilmub "Main menu / Administrator / User" (Peamenüü / Administraator / Kasutaja).
- Kerige nupuga 1 või 2, kuni menüüpunkt "Assign" (Omistamine) on märgistatud.
- Kinnitage nupuga ^{On}_{Enter}.
- Ekraanile ilmub "Main menu / Administrator / User / Assign" (Peamenüü / Administraator / Kasutaja / Omistamine).
- Kinnitage nupuga ^{On}_{Enter}.
- Sisestage administraatorikood, et saada toiminguks vajalik pääsuõigus.
- Nupuga 1 või 2 saate nüüd niikaua kerida, kuni märgistatud on see kasutaja, kellele soovite omistada koodi.
- Kinnitage nupuga ^{On}_{Enter}.
- Sisestage 6-kohaline kood ja kinnitage nupuga ^{On}_{Enter}.
- Kerige kombinatsioonivõimalusi nupuga 1 või 2.
Valida saab järgmiste võimaluste vahel:
[-] Kombinatsioon puudub
[1/2] Kombinatsioon 2 koodiga
[1/3] Kombinatsioon 3 koodiga
[FP] Kombinatsioon ühe sõrmejäljega
- Kui Te ei valinud kombinatsiooni, kinnitage 3 korda nupuga ^{On}_{Enter}.

USER		
Create Assign Delete		
1: ▲	2: ▼	FUNC: <

USER		
Assign Code Assign Finger		
2: ▼	FUNC: <	



USER		
USER.0001		
1: ▲	2: ▼	FUNC: M

Alammenüü Administraator / Kasutaja / Omistamine / Sõrmejälje omistamine

- Lülitage lukk ^{On}_{Enter}-nupuga sisse.
- Seejärel vajutage ^{Func}.
- Ekraanile ilmub "Main menu" (Peamenüü).
- Kerige nupuga 1 või 2, kuni menüüpunkt "Administrator" (Administraator) on märgistatud.
- Kinnitage nupuga ^{On}_{Enter}.
- Ekraanile ilmub "Main menu / Administrator" (Peamenüü / Administraator).
- Kinnitage nupuga ^{On}_{Enter}.
- Ekraanile ilmub "Main menu / Administrator / User" (Peamenüü / Administraator / Kasutaja).
- Kerige nupuga 1 või 2, kuni menüüpunkt "Assign" (Omistamine) on märgistatud.
- Kinnitage nupuga ^{On}_{Enter}.
- Kerige nupuga 1 või 2, kuni menüüpunkt "Assign Finger" (Sõrmejälje omistamine) on märgistatud.
- Kinnitage nupuga ^{On}_{Enter}.
- Sisestage administraatorikood, et saada toiminguks vajalik pääsuõigus.
- Ekraanile ilmub "Main menu / Administrator / User / Assign Finger" (Peamenüü / Administraator / Kasutaja / Omistamine).
- Nupuga 1 või 2 saate nüüd niikaua kerida, kuni märgistatud on see kasutaja, kellele soovite omistada sõrmejälje.
- Kinnitage nupuga ^{On}_{Enter}.
- Ekraanile ilmub "Create fingerprint" (Sõrmejälje seadistamine).
- Tõmmake sõrm mitu korda üle anduri keskkoha suunaga ülalt alla.
- Teil võidakse paluda toimingut korrata (veateadete korral vt lk 155) või ilmub teade "USER.XXXX FP created!" (USER.XXXX sõrmejälje edukalt loodud).
- Kerige kombinatsioonivõimalusi nupuga 1 või 2.
Valida saab järgmiste võimaluste vahel:
[-] kombinatsioon puudub
[CD] kombinatsioon ühe koodiga
[FP] Kombinatsioon kahe sõrmejäljega
- Vajutage suvalist nuppu.

USER
Create Assign Delete
1: ▲ 2: ▼ FUNC: <

USER
Assign Code Assign Finger
1: ▲ FUNC: <

 
USER.0003 FP created!
FUNC: <

Menüü Administraator / Kasutaja / Kustutamine



Kustutatud kasutajatel puudub juurdepääs seifile. Nad jäävad alles siiski toimingute ajalukku.

Alammenüü Administraator / Kasutaja / Kustutamine

- Lülitage lukk ^{On}_{Enter}-nupuga sisse.
- Seejärel vajutage ^{Func}.
- Ekraanile ilmub "Main menu" (Peamenüü).
- Kerige nupuga 1 või 2, kuni menüüpunkt "Administrator" (Administraator) on märgistatud.
- Kinnitage nupuga ^{On}_{Enter}.
- Ekraanile ilmub "Main menu / Administrator" (Peamenüü / Administraator).
- Kinnitage nupuga ^{On}_{Enter}.
- Ekraanile ilmub "Main menu / Administrator / User" (Peamenüü / Administraator / Kasutaja).
- Kinnitage nupuga ^{On}_{Enter}.
- Ekraanile ilmub "Main menu / Administrator / User / Delete" (Peamenüü / Administraator / Kasutaja / Kustutamine).
- Kerige nupuga 1 või 2, kuni menüüpunkt "Delete" (Kustutamine) on märgistatud.
- Kinnitage nupuga ^{On}_{Enter}.
- Sisestage administraatorikood, et saada toiminguks vajalik pääsuõigus.
- Nupuga 1 või 2 saate nüüd niikaua kerida, kuni märgistatud on see kasutaja, keda soovite kustutada.
- Kinnitage nupuga ^{On}_{Enter}.
- Ekraanile ilmub "Data has been deleted" (Kirje kustutatud).
- Vajutage suvalist nuppu.

USER
Create Delete
1: ▲ FUNC: <

USER.0001 CD
1: ▲ 2: ▼ FUNC: M

 
Dataset has been deleted!
FUNC: <

Menüü Administraator / Ajafunktsioonid



Lisaks kellaajale ja kuupäevale saab seadistada ka seda, kas toimub automaatne üleminek suve-/talveajale. Viivitusaeg hoiab ära kiire avamise ründe korral.

ADMIN
User Timer functions Programming Processes
1: ▲ 2: ▼ FUNC: <

Menüü Administraator / Ajafunktsioonid / Kellaaja seadmine

- Lülitage lukk ^{On}_{Enter}-nupuga sisse.
- Seejärel vajutage ^{Func}.
- Ekraanile ilmub "Main menu" (Peamenüü).
- Kerige nupuga 1 või 2, kuni menüüpunkt "Administrator" (Administraator) on märgistatud.
- Kinnitage nupuga ^{On}_{Enter}.
- Ekraanile ilmub "Main menu / Administrator" (Peamenüü / Administraator).
- Kerige nupuga 1 või 2, kuni menüüpunkt "Timer functions" (Ajafunktsioonid) on märgistatud.
- Kinnitage nupuga ^{On}_{Enter}.
- Ekraanile ilmub "Administrator / Time entry" (Administraator / Ajafunktsioonid).
- Kinnitage nupuga ^{On}_{Enter}.
- Sisestage administraatorikood, et saada toiminguks vajalik pääsuõigus.
- Kellaaja saab sisestada klaviatuurilt (24 tunni süsteemis).
- Kinnitage nupuga ^{On}_{Enter}.
- Ekraanile ilmub "Data has been saved!" (Andmed salvestatud!).
- Vajutage suvalist nuppu.

TIMER FUN ...
Time entry Date entry Autom. ST/WT Delay time
2: ▼ FUNC: <

Time entry H.M  0.00
FUNC: M

Menüü Administraator / Ajafunktsioonid / Kuupäeva seadmine

- Lülitage lukk On_{Enter} -nupuga sisse.
- Seejärel vajutage Func .
- Ekraanile ilmub "Main menu" (Peamenüü).
- Kerige nupuga 1 või 2, kuni menüüpunkt "Administrator" (Administraator) on märgistatud.
- Kinnitage nupuga On_{Enter} .
- Ekraanile ilmub "Main menu / Administrator" (Peamenüü / Administraator).
- Kerige nupuga 1 või 2, kuni menüüpunkt "Timer functions" (Ajafunktsioonid) on märgistatud.
- Kinnitage nupuga On_{Enter} .
- Ekraanile ilmub "Timer functions" (Ajafunktsioonid).
- Kerige nupuga 1 või 2, kuni menüüpunkt "Date entry" (Kuupäev) on märgistatud.
- Kinnitage nupuga On_{Enter} .
- Sisestage administraatorikood, et saada toiminguks vajalik pääsuõigus.
- Kuupäeva saab sisestada klaviatuurilt.
- Kinnitage nupuga On_{Enter} .
- Ekraanile ilmub "Data has been saved!" (Andmed salvestatud!).
- Vajutage suvalist nuppu.

TIMER FUN ...		
Time entry		
Date entry		
Autom. ST/WT		
Delay time		
1: ▲	2: ▼	FUNC: <

Date entry		
D.M.Y	00.00.00	
FUNC: M		

Menüü Administraator / Ajafunktsioonid / Autom. suve-/talveaeg

Automaatne üleminek suve-/talveajale.

- Lülitage lukk On_{Enter} -nupuga sisse.
- Seejärel vajutage Func .
- Ekraanile ilmub "Main menu" (Peamenüü).
- Kerige nupuga 1 või 2, kuni menüüpunkt "Administrator" (Administraator) on märgistatud.
- Kinnitage nupuga On_{Enter} .
- Ekraanile ilmub "Administrator" (Administraator).
- Kerige nupuga 1 või 2, kuni menüüpunkt "Timer functions" (Ajafunktsioonid) on märgistatud.
- Kinnitage nupuga On_{Enter} .
- Ekraanile ilmub "Timer functions" (Ajafunktsioonid).
- Kerige nupuga 1 või 2, kuni menüüpunkt "Autom. ST/WT" (Autom. suve-/talveaeg) on märgistatud.
- Kinnitage nupuga On_{Enter} .
- Sisestage administraatorikood, et saada toiminguks vajalik pääsuõigus.
- Nupuga 1 või 2 saab automaatselt ülemineku suve-/talveajale sisse ja välja lülitada.
- Kinnitage nupuga On_{Enter} .
- Ekraanile ilmub "Data has been saved!" (Andmed salvestatud!).
- Vajutage suvalist nuppu.

TIMER FUN ...		
Time entry		
Date entry		
Autom. ST/WT		
Delay time		
1: ▲	2: ▼	FUNC: <

Autom. ST/WT		
[ON]		
1: ▲		FUNC: M

Menüü Administraator / Ajafunktsioonid / Viivitusaeg

Viivitusaeg seadistab soovitud ooteaja, mis eelneb funktsiooni sooritamisele, ning aitab seega ründe korral ära hoida kiiret avamist. Pärast viivitusaja möödumist tuleb juurdepääsu saamiseks uuesti teha kehtiv ja täielikku pääsuõigust andev sisestus.

- Lülitage lukk On_{Enter} -nupuga sisse.
- Seejärel vajutage Func .
- Ekraanile ilmub "Main menu" (Peamenüü).
- Kerige nupuga 1 või 2, kuni menüüpunkt "Administrator" (Administraator) on märgistatud.
- Kinnitage nupuga On_{Enter} .
- Ekraanile ilmub "Administrator" (Administraator).
- Kerige nupuga 1 või 2, kuni menüüpunkt "Timer functions" (Ajafunktsioonid) on märgistatud.
- Kinnitage nupuga On_{Enter} .
- Ekraanile ilmub "Timer functions" (Ajafunktsioonid).
- Kerige nupuga 1 või 2, kuni menüüpunkt "Delay time" (Viivitusaeg) on märgistatud.
- Kinnitage nupuga On_{Enter} .
- Sisestage administraatorikood, et saada toiminguks vajalik pääsuõigus. Kui viivitusaeg on juba seadistatud, tuleb kõigepealt lasta sellel ajal mööduda.
- Viivitusaja saab sisestada klaviatuurilt (0–99 minutit).
- Kinnitage nupuga On_{Enter} .
- Ekraanile ilmub "Data has been saved!" (Andmed salvestatud!).
- Vajutage suvalist nuppu.

TIMER FUN ...		
Time entry		
Date entry		
Autom. ST/WT		
Delay time		
1: ▲		FUNC: <

Delay time		
[00] min		
FUNC: M		

Menüü Administraator / Programmeerimine

Püsivara värskendamise abil installitakse uusim tarkvaraversioon. Reorganiseerimise abil sortitakse andmebaas.

ADMIN		
User		
Timer functions		
Programming		
Processes		
1: ▲	2: ▼	FUNC: <

Menüü Administraator / Programmeerimine / Andmebaasi värskendamine

See funktsioon ei ole praegu kasutatav.

PROGRAMMING		
Databaseupdate		
Firmwareupdate		
Restructure		
2: ▼		FUNC: <

Menüü Administraator / Programmeerimine / Püsivara värskendamine

- Kontrollige, et enne püsivara värskendamist on patareid täis.
- Kopeerige uus püsivaraversioon FAT32-süsteemis vormindatud microSD-kaardile ja pange kaart microSD-kaardipilusse.
- Lülitage lukk On_{Enter} -nupuga sisse.
- Seejärel vajutage Func .
- Ekraanile ilmub "Main menu" (Peamenüü).
- Kerige nupuga 1 või 2, kuni menüüpunkt "Administrator" (Administraator) on märgistatud.
- Kinnitage nupuga On_{Enter} .
- Ekraanile ilmub "Administrator" (Administraator).
- Kerige nupuga 1 või 2, kuni menüüpunkt "Programming" (Programmeerimine) on märgistatud.
- Kinnitage nupuga On_{Enter} .
- Ekraanile ilmub "Programming" (Programmeerimine).
- Kerige nupuga 1 või 2, kuni menüüpunkt "Firmwareupdate" (Püsivara värskendamine) on märgistatud.
- Kinnitage nupuga On_{Enter} .
- Sisestage administraatorikood, et saada toiminguks vajalik pääsuõigus.
- Ekraanile ilmub "Confirm current original Firmware version with Enter" (Uusim originaal-püsivara versioon. Kinnitage nupuga Enter).
- Kinnitage nupuga On_{Enter} . Seejärel ei ole enam vaja protsessi sekkuda.
- Ekraanile ilmub teade "Do not interrupt power" (Mitte katkestada elektritoidet).
- Ekraanikuvale kustub mõneks ajaks.
- Pärast värskendamise lõppu ilmub ekraanile teade "Firmwareupdate completed" (Püsivara värskendatud).

PROGRAMMING		
Databaseupdate		
Firmwareupdate		
Restructure		
1: ▲	2: ▼	FUNC: <

Confirm current original firmware version with Enter!		
FUNC: M		

Firmwareupdate complete!		
FUNC: <		

Menüü Administraator / Programmeerimine / Reorganiseerimine

Reorganiseerimist tuleb teha regulaarselt, et optimeerida kasutajate andmebaas ja restruktureerida kasutajate andmekirjed.

- Lülitage lukk On_{Enter} -nupuga sisse.
- Seejärel vajutage Func .
- Ekraanile ilmub "Main menu" (Peamenüü).
- Kerige nupuga 1 või 2, kuni menüüpunkt "Administrator" (Administraator) on märgistatud.
- Kinnitage nupuga On_{Enter} .
- Ekraanile ilmub "Administrator" (Administraator).
- Kerige nupuga 1 või 2, kuni menüüpunkt "Programming" (Programmeerimine) on märgistatud.
- Kinnitage nupuga On_{Enter} .
- Ekraanile ilmub "Programming" (Programmeerimine).
- Kerige nupuga 1 või 2, kuni menüüpunkt "Restructure" (Reorganiseerimine) on märgistatud.
- Kinnitage nupuga On_{Enter} .
- Sisestage administraatorikood, et saada toiminguks vajalik pääsuõigus.
- Ekraanile ilmub "Restructuring in progress!" (Toimub reorganiseerimine).

PROGRAMMING		
Databaseupdate		
Firmwareupdate		
Restructure		
1: ▲		FUNC: <

Restructuring in progress!		
----------------------------	--	--

Menüü Administraator / Toimingud

Ajaloo saab salvestada sisseasetatud microSD-kaardile või väljastada otse ekraanile.

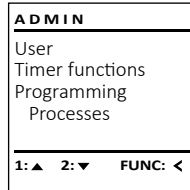

Menüü Administraator / Toimingud / Kuvamine

- Lülitage lukk On_{Enter} -nupuga sisse.
- Seejärel vajutage Func .
- Ekraanile ilmub "Main menu" (Peamenüü).
- Kerige nupuga 1 või 2, kuni menüüpunkt "Administrator" (Administraator) on märgistatud.
- Kinnitage nupuga On_{Enter} .
- Ekraanile ilmub "Administrator" (Administraator).
- Kerige nupuga 1 või 2, kuni menüüpunkt "Processes" (Toimingud) on märgistatud.
- Kinnitage nupuga On_{Enter} .
- Sisestage administraatorikood, et saada toiminguks vajalik pääsuõigus.
- Kerige kirjeid nupuga 1 või 2.
- Kinnitage nupuga On_{Enter} .

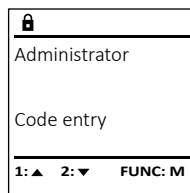
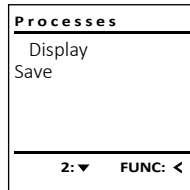

Menüü Administraator / Toimingud / Salvastamine

- Pange FAT32-süsteemis vormindatud microSD-kaart microSD-kaardipilusse.
- Lülitage lukk On_{Enter} -nupuga sisse.
- Seejärel vajutage Func .
- Ekraanile ilmub "Main menu" (Peamenüü).
- Kerige nupuga 1 või 2, kuni menüüpunkt "Administrator" (Administraator) on märgistatud.
- Kinnitage nupuga On_{Enter} .
- Ekraanile ilmub "Administrator" (Administraator).
- Kerige nupuga 1 või 2, kuni menüüpunkt "Processes" (Toimingud) on märgistatud.
- Kinnitage nupuga On_{Enter} .
- Ekraanile ilmub "Processes" (Toimingud).
- Kerige nupuga 1 või 2, kuni menüüpunkt "Save" (Salvestamine) on märgistatud.
- Kinnitage nupuga On_{Enter} .
- Sisestage administraatorikood, et saada toiminguks vajalik pääsuõigus.
- Ekraanile ilmub "Please wait!" (Palun oodake!).
- Ekraanile ilmub "Dataset has been stored!" (Andmed salvestatud!).
- Vajutage suvalist nuppu.

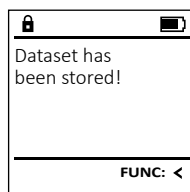
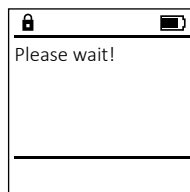
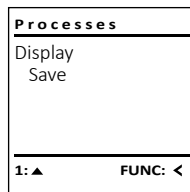

Menüü Administraator / Seaded

Side toimimiseks tuleb süsteem seadmes registreerida. Sõrmejälgede lähtestamine eemaldab kõik sõrmejäljed.

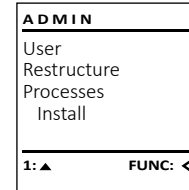

Menüü Administraator / Seaded / Registreerimine

Täieliku süsteemirikke korral võib olla vajalik elektrooniline juhtpaneel sulgemismehhanismis uuesti registreerida.

- Lülitage lukk On_{Enter} -nupuga sisse.
- Seejärel vajutage Func .
- Ekraanile ilmub "Main menu" (Peamenüü).
- Kerige nupuga 1 või 2, kuni menüüpunkt "Administrator" (Administraator) on märgistatud.
- Kinnitage nupuga On_{Enter} .
- Ekraanile ilmub "Administrator" (Administraator).
- Kerige nupuga 1 või 2, kuni menüüpunkt "Setup" (Seaded) on märgistatud.
- Kinnitage nupuga On_{Enter} .
- Kinnitage "Install" (Registreerimine) nupuga On_{Enter} .
- Sisestage administraatorikood, et saada toiminguks vajalik pääsuõigus.
- Ekraanile ilmub "Dataset has been stored!" (Andmed salvestatud!).
- Vajutage suvalist nuppu.

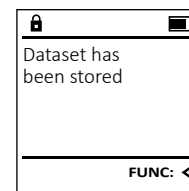
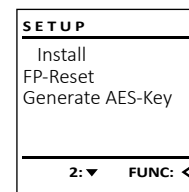

Pärast registreerimist tuleb administraatorikood ära muuta, nagu on kirjeldatud menüüs Koodi muutmine.

Menüü Administraator / Seaded / Sõrmejälgede lähtestamine

- Lülitage lukk On_{Enter} -nupuga sisse.
- Seejärel vajutage Func .
- Ekraanile ilmub "Main menu" (Peamenüü).
- Kerige nupuga 1 või 2, kuni menüüpunkt "Administrator" (Administraator) on märgistatud.
- Kinnitage nupuga On_{Enter} .
- Ekraanile ilmub "Administrator" (Administraator).
- Kerige nupuga 1 või 2, kuni menüüpunkt "Setup" (Seaded) on märgistatud.
- Kinnitage nupuga On_{Enter} .
- Kerige nupuga 1 või 2, kuni menüüpunkt "FP-Reset" (Sõrmejälgede lähtestamine) on märgistatud.
- Kinnitage nupuga On_{Enter} .
- Sisestage administraatorikood, et saada toiminguks vajalik pääsuõigus.
- Ekraanile ilmub "Delete data with ENTER key" (Andmete kustutamine nupuga ENTER).
- Kinnitage nupuga On_{Enter} .
- Ekraanile ilmub "Delete data with ENTER key".
- Vajutage suvalist nuppu.

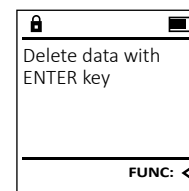
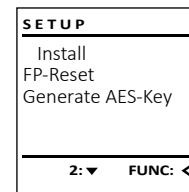

Menüü Administraator / Seaded / AES-võtme genereerimine

See funktsioon ei ole praegu kasutatav.

Selles menüüs saate vaadata mitmesugust teavet süsteemi kohta.

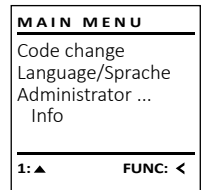

Menüü Info / Süsteemi info

- Lülitage lukk On_{Enter} -nupuga sisse.
- Seejärel vajutage Func .
- Ekraanile ilmub "Main menu" (Peamenüü).
- Kerige nupuga 1 või 2, kuni menüüpunkt "Info" (Info) on märgistatud.
- Kinnitage nupuga On_{Enter} .
- Ekraanile ilmub "Info" (Info).
- Kinnitage nupuga On_{Enter} .
- Sisestage administraatorikood, et saada toiminguks vajalik pääsuõigus.
- Näidatakse süsteemi infot.
- Info vaatamiseks kerige nupuga 1 või 2.
- Vajutage Func -nuppu, et liikuda tagasi eelmisele menüütasemele.

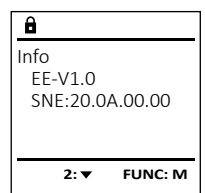
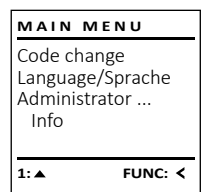

Menüü Info / Süsteemi kontroll

- Lülitage lukk On_{Enter} -nupuga sisse.
- Seejärel vajutage Func .
- Ekraanile ilmub "Main menu" (Peamenüü).
- Kerige nupuga 1 või 2, kuni menüüpunkt "Info" (Info) on märgistatud.
- Kinnitage nupuga On_{Enter} .
- Ekraanile ilmub "Info" (Info).
- Kerige nupuga 1 või 2, kuni menüüpunkt "Systemcheck" (Süsteemi kontroll) on märgistatud.
- Kinnitage nupuga On_{Enter} .
- Sisestage administraatorikood, et saada toiminguks vajalik pääsuõigus.
- Näidatakse süsteemi kontrolli infot.
- Info vaatamiseks kerige nupuga 1 või 2.
- Vajutage Func -nuppu, et liikuda tagasi eelmisele menüütasemele.

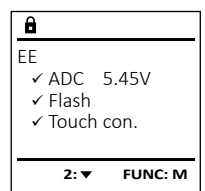
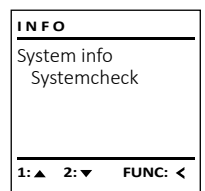

Veateated

Alljärgnevalt on esitatud veateated, mis võivad ilmuda ekraanile sõrmejälje seadistamisel või seifi avamisel.

Veateade	Lahendus
<i>Too fast! Please repeat (Liiga kiirelt! Palun korrake)</i>	Tõmmake sõrm aeglasemalt üle anduri.
<i>Too tilted! Please repeat (Liiga viltu! Palun korrake)</i>	Tõmmake sõrm otse üle anduri.
<i>Too short! Please repeat (Liiga lühidalt! Palun korrake)</i>	Tõmmake sõrm niimoodi üle anduri, et oleks võimalik lugeda suuremat sõrme-pinda.
<i>Position in the middle and repeat! (Seadke keskele ja korrake!)</i>	Seadke sõrm anduri kohal keskasendisse.
<i>Wrong code! (Vale kood!)</i>	Sisestage kehtiv kood.
<i>No admittance! (Juurdepääs puudub!)</i>	Kasutati salvestamata sõrmejälge. Korrake sõrmega, mille jälg on seadistatud.

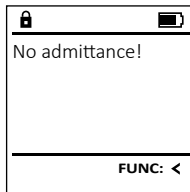
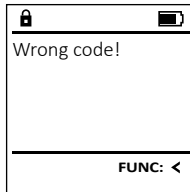

Patareivahetus

Patareide olekut näete alati ekraani paremas ülannurgas olevalt patareide laetuse näidikult. Kui patareide laetuse tase on langemas, ilmub ekraanile vastav teade: Selle teate ilmumisel vahetage patareid võimalikult kohe.

Võtke ära luku elektroonikaploki alaküljel olev kruvi. Selleks vajate tähtkrivikeerajat T8. See kuulub tarnekomplekti.

Laske kaanel koos patareidega allapoole välja libiseda.

Võtke vanad patareid välja ja utiliseerige vastavalt jäätmekäitlusjuhiste lk 155. Pange sisse neli uut patareid 1,5 V AA Mignon, jälgides, et polaarusus on õige. Sealjuures on abiks joonised patareihoidikul. Kasutage kvaliteetse kaubamärgi patareid, mitte akusid.

Lükake kaas koos patareidega tagasi luku elektroonikaploki ja kruvige see kinni.

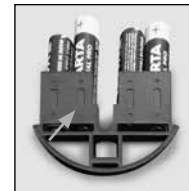
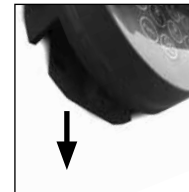
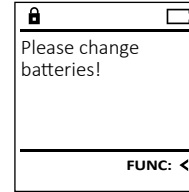

Garantii

BURG-WÄCHTERI tooted valmistatakse nende tootmise ajal kehtivate tehniliste normide kohaselt, järgides meie kvaliteedistandardeid. Garantii hõlmab üksnes neid puudusi, mis on tõendatavalt põhjustatud tootmis- või materjalivigadest, mis olid tootel olemas müügihetkel. Garantii kehtib kaks aastat, pärast seda ei saa garantiinõudeid esitada. Garantii ei hõlma puudusi ja kahjustusi, mis on tekkinud nt transportimise, vale kasutamise, kulumise jne tagajärjel. Patareid ei kuulu garantii alla. Leitud puuduste lühikirjeldus tuleb esitada müüjale kirjalikult koos originaal-ostudokumendiga. Garantiiandja teeb pärast kontrollimist mõistliku aja jooksul otsuse seadme võimaliku remontimise või väljavahetamise kohta.

Tähelepanu!

Et tarnida Teile laitmatu kvaliteediga toode ja Teid hooldus- või remondijuhtumi korral optimaalselt aidata, tuleb rikke või defektiga seadmed esitada müüjale koos kehtiva administraatorikoodi ja originaal-ostudokumendiga.

Kui saadate seadme tagasi, kasutades oma lepingust taganemise õigust, peavad lisaks kõik seadmeosad olema kahjustusteta ja tehaseseadistustega. Nõuet mittejärgimisel kaotab garantii kehtivuse.

Seadme kõrvaldamine jäätmena

Lugupeetud klient

Aidake palun vähendada jäätmete hulka. Kui soovite selle seadme jäätmena kõrvaldada, mõelge palun sellele, et paljud seadme komponendid koosnevad väärtuslikest materjalidest, mida on võimalik taaskasutada.



Juhime teie tähelepanu sellele, et sellise märgistusega elektri ja elektroonikaseadmeid ega patareid ei tohi ära visata koos olme-jäätmetega, vaid tuleb koguda eraldi. Patareide ja elektriseadmete jäätmete kogumiskoha infot saab kohalikust omavalitsusest.

Käesolevaga kinnitab BURG-WÄCHTER KG, et seade vastab direktiividele 2014/30/EU (elektromagnetiline ühilduvus) ja 2011/65/EU (ohtlike ainete kasutamise piiramine elektri- ja elektroonikaseadmetes).

EU-vastavusdeklaratsiooni täielik tekst on leitav internetist aadressil www.burg.biz.

Turvanõuanne:

Puhastage klaviatuuri aegajalt mikrokiudlapiga (nt prillilapiga), et eemaldada klaviatuuri pinnalt võimalikud sõrmejäljed.

Tekstis võib olla trüki- ja kujundusvigu ning vananenud infot.

Tehnilised andmed

Administraatorikoodide arv:	1
Kasutajakoodide arv:	9 (max)
Sõrmejälgekoodide arv:	20 (max)
Blokeerimisaaeg:	5 minutit pärast 15 x vale koodi/FP sisestamist
Elektritoide:	4 x AA MIGNON LR6 ALKALINE
Kuupäev / Kellaeg:	✓
Värskendatav (püsivara):	✓
Toimingute arv ajaloos:	2 000

Konstrukcija

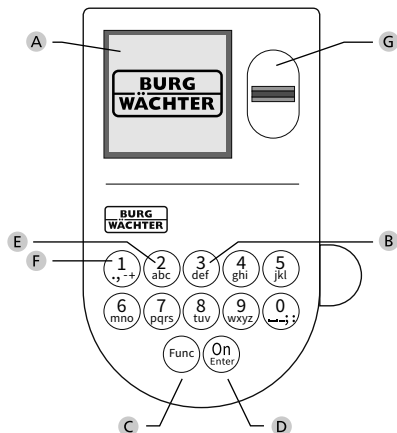

A Displejs

B Ciparu taustiņi

Cipari „1”–„0” tiek izmantoti, piemēram, kodu ievadei.

C „Func” taustiņš

„Func” taustiņš pielāgo savu funkciju situācijai. Nospiežot taustiņu, var vai nu atgriezties iepriekšējā izvēlnes līmenī, izdzēst ievadīto simbolu vai pāriet uz galveno izvēlni. Displejā tiek attēlota aktuālā šī taustiņa funkcija (sk. 3. sadaļu).

D „On/Enter” taustiņš

„On/Enter” taustiņš ieslēdz sistēmu vai apstiprina aktuālo izvēlnes punktu.

E „1” taustiņš

Ja ir iespējamas vairākas izvēles, ar šo taustiņu ir iespējams ritināt uz augšu. Ja ritināšana ir iespējama, tas tiek norādīts displejā (sk. 3. sadaļu).

F „2” taustiņš

Ja ir iespējamas vairākas izvēles, ar šo taustiņu ir iespējams ritināt uz leju.

Ja ritināšana ir iespējama, tas tiek norādīts displejā (sk. 3. sadaļu).

G Pirkstu nospiedumu sensors

Ar pirkstu nospiedumu sensoru ir iespējams saglabāt pirkstu nospiedumus vai atvērt seifu.

Augsti godātais klient!

Patecamies, ka izlēmāt iegādāties seifu ar „BURG-WÄCHTER SecuTronic” elektronisko vadības sistēmu. Šī elektroniskā vadības sistēma saskaņā ar ECB ir saņēmusi A klases sertifikātu.

Esat iegādājies produktu, kas atbilst ļoti augstām drošības prasībām un ir radīts un ražots saskaņā ar visjaunākajiem tehniskajiem standartiem. Šī slēdzene ir sertificēta saskaņā ar EN 1300:2018. (Vērtslietu seifu augstas drošības slēdžu klasifikācija pēc to izturības pret neatļautu atvēršanu.)

Svarīgi! Pirms programmēšanas izlasiet visu lietošanas instrukciju un rūpīgi uzglabāiet to, lai jebkurā laikā varētu tajā ielūkoties.

Novēlam daudz prieka, lietojot jauno „BURG-WÄCHTER” seifu. Jūsu „Burg-Wächter KG”

Vispārīgi

AKTIVĒŠANA

Elektroniskās vadības sistēmu ieslēdz, nospiežot On taustiņu. Tā izgaismojas. Vienlaikus displejā uz brīdi ir redzams „BURG-WÄCHTER” logotips, pēc tam atveras PIN koda vai pirksta nospieduma ievades skats.

Valodas

Displeja izvēlne ir pieejama divpadsmit valodās, to var iestatīt valodu izvēlnes sadaļā. Precīzs skaidrojums ir sniegts 6. nodaļā „Izvēlnes valoda/Language”.

Bloķēšanas laiki

Lai nodrošinātos pret manipulācijām, slēdzenes elektronika bloķē piekļuvi seifam uz piecām minūtēm, ja piecpadsmit reizes pēc kārtas ir ievadīts nepareizs ciparu kods vai nepareizs pirkstu nospiedums. Bloķēšanas laikā displejā ir redzama atlikušā laika atskaite. Šajā laikā seifa atvēršana nav iespējama arī ar derīgu lietotāja vai administratora kodu.

Aizsardzības pret uzlaušanu uzlabošana

Lūdzu, nodrošiniet, lai kodi nebūtu pieejami nepilnvarotiem lietotājiem. Tāpēc uzglabāiet kodus drošā vietā, kur tie ir pieejami tikai pilnvarotām personām. Ja kāds no kodiem tiek pazaudēts, slēdzenē ir jāiestata jauns kods.

- Rūpnīcas kods ir jānomaina, tikko tiek sāta atslēgas ekspluatācija.
- Nedrīkst izmantot vienkāršus kodus, kurus var viegli uzminēt (piemēram, 1-2-3-4-5-6).
- Kā kodu nedrīkst izmantot personīgos datus (piemēram, dzimšanas datumu) vai citus datus, kurus varētu izsecināt, pazīstot koda turētāju.
- Pēc koda nomainīšanas slēdzene vairākas reizes ir jāpārbauda ar atvērtām drošības durvīm.

Uzmanību! Administratora, rūpnīcas un lietotāja koda maiņu veikt, tikai ja seifa durvis ir atvērtas! Kad slēgšanas sistēmas jaunais kods ir iestatīts, tās darbība ir vairākas reizes jāpārbauda ar atvērtām seifa durvīm.

Ievades iespējas

Ciparu taustiņi:

piem., koda ievadei tiek izmantoti cipari „1”–„0”.

„Func” taustiņš:

„Func” taustiņš pielāgo savu funkciju situācijai. Nospiežot taustiņu, var vai nu atgriezties iepriekšējā izvēlnes līmenī, izdzēst ievadīto simbolu vai pāriet uz galveno izvēlni. Displejā tiek attēlota aktuālā šī taustiņa funkcija.

„On/Enter” taustiņš:

„On/Enter” taustiņš ieslēdz sistēmu vai apstiprina aktuālo izvēlnes punktu.

Taustiņi „1” un „2”:

Ja ir iespējamas vairākas izvēles, ar šiem taustiņiem var ritināt uz augšu vai uz leju. Ja ritināšana ir iespējama, displejā ir redzamas atbilstošas bultas.

Pirkstu nospiedumu sensors:

ar pirkstu nospiedumu sensora starpniecību ir iespējams saglabāt pirkstu nospiedumus vai atvērt seifu.

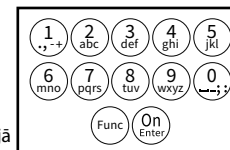

Displejs

- A Norāda, vai ar taustiņu **Func** ir iespējams atsaukt pēdējo ievadi (◀) vai atgriezties galvenajā izvēlnē (M).
- B Tiek parādīta (2: ▼), ja ar taustiņu „2” ir iespējams ritināt uz leju.
- C Tiek parādīta (1: ▲), ja ar taustiņu „1” ir iespējams ritināt uz augšu.
- D (🔋) norāda baterijas stāvokli.
- E (🔒/🔓) norāda, vai slēdzene ir atļāvusi atslēgšanu un seifu ir iespējams atvērt.

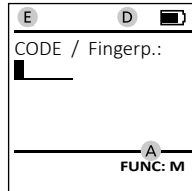
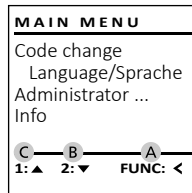

Atvēršana

Atvēršana ar PIN kodu

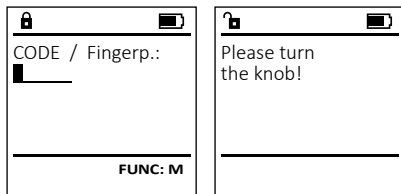

- Aktivizējiet slēdzeni ar **On Enter** taustiņu.
- Ievadiet sešciparu PIN kodu (rūpnīcas kods „1-2-3-4-5-6”).
- Displejā tiek parādīts ziņojums *“Please turn the knob!”* (Lūdzu, pagrieziet rokturi).
- Pagrieziet rokturi.

Atvēršana ar pirksta nospiedumu (Ērtā atvēršana)

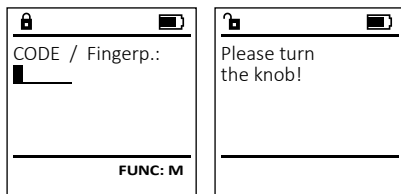

- Aktivizējiet slēdzeni ar **On Enter** taustiņu.
- Pārvelciet sistēmā saglabātu pirkstu pār sensora centru virzienā no augšas uz leju.
- Displejā tiek parādīts ziņojums *“Please turn the knob!”* (Lūdzu, pagrieziet rokturi).
- Pagrieziet rokturi.

Atvēršana ar koda kombināciju

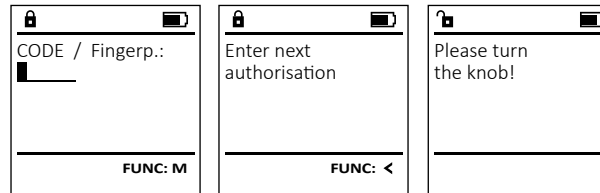

- Aktivizējiet slēdzeni ar **On Enter** taustiņu.
- Pārvelciet sistēmā saglabātu pirkstu pār sensora centru virzienā no augšas uz leju.
- Ja iesniedziet papildu autorizācijas pieprasījumu (ar kodu vai pirksta nospiedumu), displejā tiks parādīts ziņojums *“Enter next authorisation”* (Nav sasniegta pilna vērtība). Ievadiet vēlamo, papildinošo autorizācijas veidu (kodu vai pirksta nospiedumu).
- Ja iesniedziet trīskāršu autorizācijas pieprasījumu (trīs PIN kodi), displejā atkārtoti tiks parādīts ziņojums *“Enter next authorisation”* (Nav sasniegta pilna vērtība). Ievadiet sešciparu PIN kodu.
- Displejā tiek parādīts ziņojums *“Please turn the knob!”* (Lūdzu, pagrieziet rokturi).
- Pagrieziet rokturi.

Aizvēršana

Pēc seifa aizvēršanas pagriezamo rokturi nepieciešams manuāli pagriezt sākuma stāvoklī. Pārliecinieties, vai pagriežamais rokturis atrodas tādā pašā stāvoklī kā redzams šajā attēlā.

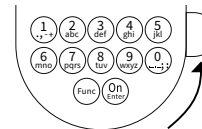

Izvēlnes struktūra

Izvēlnes struktūras uzbūve

- Koda nomaiņa
- Valoda/Language
 - > Lietotāji
 - > Izveidot
 - > Izveidot kodu
 - > Izveidot pirksta nospiedumu
 - > Piešķirt
 - > Piešķirt kodu
 - > Piešķirt pirkstu
 - > Dzēšana
 - > Laika funkcijas
 - > Laika iestatīšana
 - > Datuma iestatīšana
 - > Automātiskais vasaras/ziemas laiks
 - > Aiztures laiks

> Programmēšana

- > Datubāzes atjaunināšana
- > Aparātprogrammatūras atjaunināšana
- > Pārkārtošana

> Darbības

- > Indikatori
- > Saglabāt

> Iestatīšana

- > Reģistrēt
- > Pirkstu nospiedumu (FP) atiestatīšana
- > AES koda ģenerēšana

• Informācija

- > Sistēmas informācija
- > Sistēmas pārbaude

Izvēlnes funkciju apraksts

Izvēlnē „Koda maiņa”

Administrators, kā arī lietotāju kodu maiņa. Vēlamies norādīt, ka drošības iemeslu dēļ rūpnīcā iestatītais administrators kods ir jānomaina ar individuāli iestatītu kodu.

- Aktivizējiet slēdzeni ar **On Enter** taustiņu.
- Pēc tam nospiediet **Func**.
- Displejā tiek parādīts ziņojums *“Main menu”* (Galvenā izvēlnē).
- Apstipriniet ar **On Enter**.
- Ar taustiņiem „1” un „2” tagad varat ritināt, līdz tiek iezīmēts administrators/lietotājs, kura kodu vēlaties mainīt.
- Apstipriniet ar **On Enter**.
- Ievadiet līdz šim derīgo veco kodu vai rūpnīcas kodu un nospiediet **On Enter**.
- Ievadiet jauno kodu un apstipriniet ar **On Enter**.
- Ievadiet kodu atkārtoti un vēlreiz apstipriniet ar **On Enter**.
- Ja ievadītais kods sakrīt, displejā tiek parādīts ziņojums *“Code change completed!”* (Koda maiņa ir veiksmīga).
- Nospiediet jebkuru taustiņu.

Norādījums: uzsākot seifa slēdzene lietošanu pirmo reizi, tiek pieprasīta papildinformācija par pašreizējo datumu un diennakts laiku.

- Ievadiet dienu (divi cipari).
- Ievadiet mēnesi (divi cipari).
- Ievadiet gadu (divi cipari).
- Ievadiet stundu (divi cipari).
- Ievadiet minūtes (divi cipari).

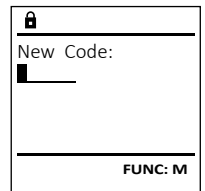
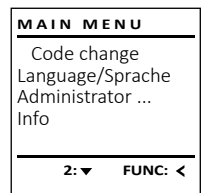

Valodas/Language izvēlne

- Aktivizējiet slēdzeni ar On taustiņu.
- Pēc tam nospiediet Func .
- Displejā tiek parādīts ziņojums "Main menu" (Galvenā izvēlne).
- Ritiniet ar taustiņu „1” vai „2”, līdz tiek iezīmēts izvēlnes punkts "Language" (Valoda).
- Apstipriniet ar On .
- Displejā tiek parādīts "Main menu / language" (Galvenā izvēlne/valoda).
- Ritiniet ar taustiņu „1” vai „2”, līdz tiek iezīmēta vēlamā valoda.
- Apstipriniet ar On .
- Displejā tiek parādīts ziņojums "Data has been saved!" (Dati ir saglabāti!)
- Nospiediet jebkuru taustiņu.

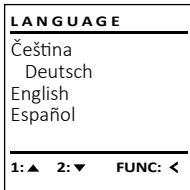
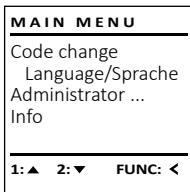

Administrators izvēlne

Šajā izvēlnē ir vairākas apakšizvēlnes funkciju grupēšanai. Šajā sadaļā aprakstītās funkcijas pilnvērtīgi izmantot ir iespējams tikai ar administratora kodu.

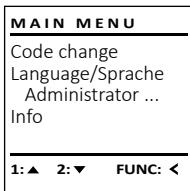

Administrators/lietotāja izvēlne

Izvēlne „Administrators/Lietotājs/Izveidot”

Apakšizvēlne „Administrators/Lietotājs/Izveidot/ Izveidot kodu”

- Aktivizējiet slēdzeni ar On taustiņu.
- Pēc tam nospiediet Func .
- Displejā tiek parādīts ziņojums "Main menu" (Galvenā izvēlne).
- Ritiniet ar taustiņu „1” vai „2”, līdz tiek iezīmēts izvēlnes punkts "Administrator" (Administrators).
- Apstipriniet ar On .
- Displejā tiek parādīts ziņojums "Main menu / Administrator" (Galvenā izvēlne/Administrators).
- Apstipriniet ar On .
- Displejā tiek parādīts ziņojums "Main menu / Administrator / User" (Galvenā izvēlne/Administrators/Lietotājs).
- Apstipriniet ar On .
- Displejā tiek parādīts ziņojums "Main menu / Administrator / User / Create" (Galvenā izvēlne/Administrators/Lietotājs/Izveidot).
- Apstipriniet ar On .

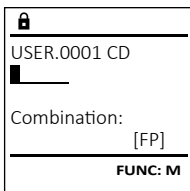
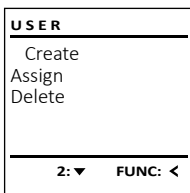

- Ievadiet administratora kodu, lai iegūtu nepieciešamo autorizāciju.
- Tiek parādīta nākamā vieta krātuvē (piem., USER.0002 CD).
- Ievadiet sešciparu kodu un apstipriniet ar On .
- Ritiniet ar taustiņu „1” vai „2”, lai apskatītu iespējamās kombinācijas. Lespējams izvēlēties:
 - [-] Bez kombinācijas
 - [1/2] Kombinācija ar 2 kodiem
 - [1/3] Kombinācija ar 3 kodiem
 - [FP] Atvēršana ar vispārējo kodu
- Ja izvēlējāties kombināciju, apstipriniet to, trīsreiz nospiežot On .
- Ja izvēlējāties kombināciju „FP”, saglabājiēt savu pirkstu nospiedumu, kā aprakstīts apakšizvēlnē "Administrator / User / Create / Create fingerprint" (Apakšizvēlne Administrators/Lietotājs/Izveidot/Izveidot pirksta nospiedumu).

Apakšizvēlne „Administrators/Lietotājs/Izveidot/Izveidot pirksta nospiedumu”

- Aktivizējiet slēdzeni ar On taustiņu.
- Pēc tam nospiediet Func .
- Displejā tiek parādīts ziņojums "Main menu" (Galvenā izvēlne).
- Ritiniet ar taustiņu „1” vai „2”, līdz tiek iezīmēts izvēlnes punkts "Administrator" (Administrators).
- Apstipriniet ar On .
- Displejā tiek parādīts ziņojums "Main menu / Administrator" (Galvenā izvēlne/Administrators).
- Apstipriniet ar On .
- Displejā tiek parādīts ziņojums "Main menu / Administrator / User" (Galvenā izvēlne/Administrators/Lietotājs).
- Apstipriniet ar On .
- Displejā tiek parādīts ziņojums "Main menu / Administrator / User / Create" (Galvenā izvēlne/Administrators/Lietotājs/Izveidot).
- Ritiniet ar taustiņu „1” vai „2”, līdz tiek iezīmēts izvēlnes punkts "Izveidot pirksta nospiedumu".
- Apstipriniet ar On .
- Ievadiet administratora kodu, lai iegūtu nepieciešamo autorizāciju.
- Displejā tiek parādīts ziņojums "Create Finger" (Izveidot pirksta nospiedumu).
- Pārvelciet pirkstu vairākas reizes no augšpusēs uz leju pār sensora centru.
- Jums vai nu tiks lūgts atkārtot procesu (kļūdu ziņojumu gadījumā sk. 162. lpp.), vai displejā tiks parādīts ziņojums "USER.XXXX FP created!" (USER.XXXX FP tika saglabāts veiksmīgi).
- Ritiniet ar taustiņu „1” vai „2”, lai apskatītu iespējamās kombinācijas. Lespējams izvēlēties:
 - [-] Bez kombinācijas
 - [CD] Atvēršana ar vispārējo kodu
 - [FP] Atvēršana ar vispārējo kodu
- Nospiediet jebkuru taustiņu.

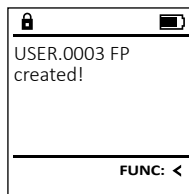
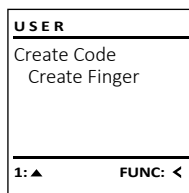
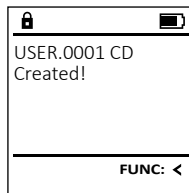
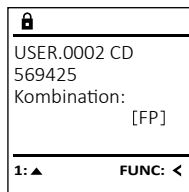

Izvēlne „Administrators/Lietotāji/Piešķirt”

Apakšizvēlne „Administrators/Lietotāji/Piešķirt/ Piešķirt kodu”

- Aktivizējiet slēdzeni ar On taustiņu.
- Pēc tam nospiediet Func .
- Displejā tiek parādīts ziņojums "Main menu" (Galvenā izvēlne).
- Ritiniet ar taustiņu „1” vai „2”, līdz tiek iezīmēts izvēlnes punkts "Administrator" (Administrators).
- Apstipriniet ar On .
- Displejā tiek parādīts ziņojums "Main menu / Administrator" (Galvenā izvēlne/Administrators).
- Apstipriniet ar On .
- Displejā tiek parādīts ziņojums "Main menu / Administrator / User" (Galvenā izvēlne/Administrators/Lietotājs).
- Ritiniet ar taustiņu „1” vai „2”, līdz tiek iezīmēts izvēlnes punkts "Assign" (Piešķirt).
- Apstipriniet ar On .
- Displejā tiek parādīts ziņojums "Main menu / Administrator / User / Assign" (Galvenā izvēlne/Administrators/Lietotājs/Piešķirt).
- Apstipriniet ar On .
- Ievadiet administratora kodu, lai iegūtu nepieciešamo autorizāciju.
- Ar taustiņiem „1” un „2” tagad varat ritināt, līdz tiek iezīmēts lietotājs, kuram vēlaties piešķirt kodu.
- Apstipriniet ar On .
- Ievadiet sešciparu kodu un apstipriniet ar On .
- Ritiniet ar taustiņu „1” vai „2”, lai apskatītu iespējamās kombinācijas. Lespējams izvēlēties:
 - [-] Bez kombinācijas
 - [1/2] Kombinācija ar 2 kodiem
 - [1/3] Kombinācija ar 3 kodiem
 - [FP] Atvēršana ar vispārējo kodu
- Ja izvēlējāties kombināciju, apstipriniet to, trīsreiz nospiežot On .

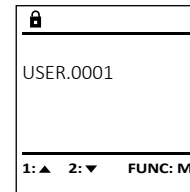
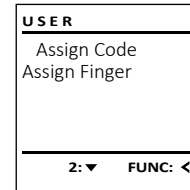
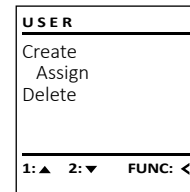

Apakšizvēlne „Administrators/Lietotāji/Piešķirt/Piešķirt pirkstu”

- Aktivizējiet slēdzeni ar On taustiņu.
- Pēc tam nospiediet Func .
- Displejā tiek parādīts ziņojums “Main menu” (Galvenā izvēlne).
- Ritiniet ar taustiņu „1” vai „2”, līdz tiek iezīmēts izvēlnes punkts “Administrator” (Administrators).
- Apstipriniet ar On .
- Displejā tiek parādīts ziņojums “Main menu / Administrator” (Galvenā izvēlne/Administrators).
- Apstipriniet ar On .
- Displejā tiek parādīts ziņojums “Main menu / Administrator / User” (Galvenā izvēlne/Administrators/Lietotājs).
- Ritiniet ar taustiņu „1” vai „2”, līdz tiek iezīmēts izvēlnes punkts “Assign” (Piešķirt).
- Apstipriniet ar On .
- Ritiniet ar taustiņu „1” vai „2”, līdz tiek iezīmēts izvēlnes punkts “Assign Finger” (Piešķirt pirkstu).
- Apstipriniet ar On .
- Ievadiet administratora kodu, lai iegūtu nepieciešamo autorizāciju.
- Displejā tiek parādīts ziņojums “Main menu / Administrator / User / Assign Finger” (Galvenā izvēlne/Administrators/Lietotājs/Piešķirt).
- Ar taustiņiem „1” un „2” tagad varat ritināt, līdz tiek iezīmēts lietotājs, kuram vēlaties piešķirt pirksta nospiedumu.
- Apstipriniet ar On .
- Displejā tiek parādīts ziņojums “Create fingerprint” (Izveidot pirksta nospiedumu).
- Pārvelciet pirkstu vairākas reizes no augšpusēs uz leju pār sensora centru.
- Jums vai nu tiks lūgts atkārtot procesu (klūdu ziņojumu gadījumā sk. 162. lpp.), vai displejā tiks parādīts ziņojums “USER.XXXX FP created!” (USER.XXXX FP tika saglabāts veiksmīgi).
- Ritiniet ar taustiņu „1” vai „2”, lai apskatītu iespējamās kombinācijas.
Lespējams izvēlēties:
[-] Bez kombinācijas
[CD] Atvēršana ar vispārējo kodu
[FP] Atvēršana ar vispārējo kodu
- Nospiediet jebkuru taustiņu.

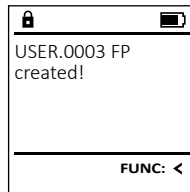
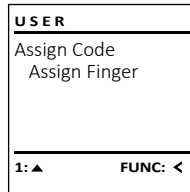
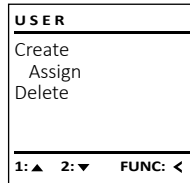

Izvēlne „Administrators/Lietotāji/Dzēst”

Dzēstajiem lietotājiem vairs nav piekļuves seifam. Tomēr tie tiek saglabāti lietošanas vēsturē.

Apakšizvēlne „Administrators/Lietotāji/Dzēst”

- Aktivizējiet slēdzeni ar On taustiņu.
- Pēc tam nospiediet Func .
- Displejā tiek parādīts ziņojums “Main menu” (Galvenā izvēlne).
- Ritiniet ar taustiņu „1” vai „2”, līdz tiek iezīmēts izvēlnes punkts “Administrator” (Administrators).
- Apstipriniet ar On .
- Displejā tiek parādīts ziņojums “Main menu / Administrator” (Galvenā izvēlne/Administrators).
- Apstipriniet ar On .
- Displejā tiek parādīts ziņojums “Main menu / Administrator / User” (Galvenā izvēlne/Administrators/Lietotājs).
- Apstipriniet ar On .
- Displejā tiek parādīts ziņojums “Main menu / Administrator / User / Delete” (Galvenā izvēlne/Administrators/Lietotājs/Dzēst).
- Ritiniet ar taustiņu „1” vai „2”, līdz tiek iezīmēts izvēlnes punkts “Delete” (Dzēst).
- Apstipriniet ar On .
- Ievadiet administratora kodu, lai iegūtu nepieciešamo autorizāciju.
- Ar taustiņiem „1” un „2” tagad varat ritināt, līdz tiek iezīmēts lietotājs, kuru vēlaties dzēst.
- Apstipriniet ar On .
- Displejā tiek parādīts ziņojums “Data has been deleted” (Ieraksts izdzēsts).
- Nospiediet jebkuru taustiņu.

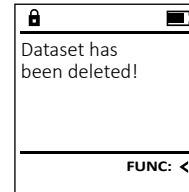
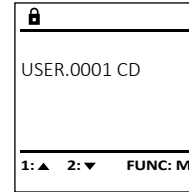
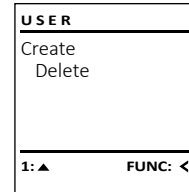

Izvēlne „Administrators/Laika funkcijas”

Līdztekus diennakts laikam un datumam var iestatīt, vai ir veicama automātiska pārslēgšanās starp Centrāleiropas vasaras un ziemas laiku. Aiztures laiks nepieļauj ātru seifa atvēršanu laupīšanas gadījumā.

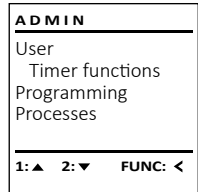

Izvēlne „Administrators/Laika funkcijas/Laika iestatīšana”

- Aktivizējiet slēdzeni ar On taustiņu.
- Pēc tam nospiediet Func .
- Displejā tiek parādīts ziņojums “Main menu” (Galvenā izvēlne).
- Ritiniet ar taustiņu „1” vai „2”, līdz tiek iezīmēts izvēlnes punkts “Administrator” (Administrators).
- Apstipriniet ar On .
- Displejā tiek parādīts ziņojums “Main menu / Administrator” (Galvenā izvēlne/Administrators).
- Ritiniet ar taustiņu „1” vai „2”, līdz tiek iezīmēts izvēlnes punkts “Timer functions” (Laika funkcijas).
- Apstipriniet ar On .
- Displejā tiek parādīts ziņojums “Administrator / Time entry” (Administrators/Laika funkcijas).
- Apstipriniet ar On .
- Ievadiet administratora kodu, lai iegūtu nepieciešamo autorizāciju.
- Laiku var iestatīt ar tastatūru (24 stundu ciklā).
- Apstipriniet ar On .
- Displejā tiek parādīts ziņojums “Data has been saved!” (Dati ir saglabāti!).
- Nospiediet jebkuru taustiņu.

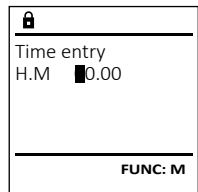
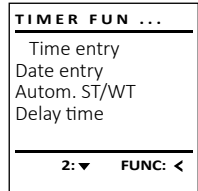

Izvēlne „Administrators/Laika funkcijas/Datuma iestatīšana”

- Aktivizējiet slēdzēni ar On_{Enter} taustiņu.
- Pēc tam nospiediet $Func$.
- Displejā tiek parādīts ziņojums “Main menu” (Galvenā izvēlne).
- Ritiniet ar taustiņu „1” vai „2”, līdz tiek iezīmēts izvēlnes punkts “Administrator” (Administrators).
- Apstipriniet ar On_{Enter} .
- Displejā tiek parādīts ziņojums “Main menu / Administrator” (Galvenā izvēlne/Administrators).
- Ritiniet ar taustiņu „1” vai „2”, līdz tiek iezīmēts izvēlnes punkts “Timer functions” (Laika funkcijas).
- Apstipriniet ar On_{Enter} .
- Displejā tiek parādīts ziņojums “Timer functions” (Laika funkcijas).
- Ritiniet ar taustiņu „1” vai „2”, līdz tiek iezīmēts izvēlnes punkts “Date entry” (Datums).
- Apstipriniet ar On_{Enter} .
- Ievadiet administratora kodu, lai iegūtu nepieciešamo autorizāciju.
- Datumu var iestatīt ar tastatūru.
- Apstipriniet ar On_{Enter} .
- Displejā tiek parādīts ziņojums “Data has been saved!” (Dati ir saglabāti!).
- Nospiediet jebkuru taustiņu.

TIMER FUN ...		
Time entry		
Date entry		
Autom. ST/WT		
Delay time		
1: ▲	2: ▼	FUNC: <

🔒		
Date entry		
D.M.Y	00.00.00	
FUNC: M		

Izvēlne „Administrators/Laika funkcijas/Autom. vasaras/ziemas laiks”

Automātiska pārslēgšanās starp Centrāleiropas vasaras un ziemas laiku.

- Aktivizējiet slēdzēni ar On_{Enter} taustiņu.
- Pēc tam nospiediet $Func$.
- Displejā tiek parādīts ziņojums “Main menu” (Galvenā izvēlne).
- Ritiniet ar taustiņu „1” vai „2”, līdz tiek iezīmēts izvēlnes punkts “Administrator” (Administrators).
- Apstipriniet ar On_{Enter} .
- Displejā tiek parādīts ziņojums “Administrator” (Administrators).
- Ritiniet ar taustiņu „1” vai „2”, līdz tiek iezīmēts izvēlnes punkts “Timer functions” (Laika funkcijas).
- Apstipriniet ar On_{Enter} .
- Displejā tiek parādīts ziņojums “Timer functions” (Laika funkcijas).
- Ritiniet ar taustiņu „1” vai „2”, līdz tiek iezīmēts izvēlnes punkts “Autom. ST/WT” (Autom. vasaras/ziemas laiks).
- Apstipriniet ar On_{Enter} .
- Ievadiet administratora kodu, lai iegūtu nepieciešamo autorizāciju.
- Ar taustiņu „1” vai „2” var ieslēgt vai izslēgt automātisko laika pārslēgšanu.
- Apstipriniet ar On_{Enter} .
- Displejā tiek parādīts ziņojums “Data has been saved!” (Dati ir saglabāti!).
- Nospiediet jebkuru taustiņu.

TIMER FUN ...		
Time entry		
Date entry		
Autom. ST/WT		
Delay time		
1: ▲	2: ▼	FUNC: <

Autom. ST/WT		
[ON]		
1: ▲		FUNC: M

Izvēlne „Administrators/Laika funkcijas/Aiztures laiks”

Aiztures laiks nosaka vēlamo gaidīšanas laiku, līdz tiek izpildīta kāda funkcija, tādējādi nepieļaujot ātru seifa atvēršanu laupīšanas gadījumā. Pēc aiztures laika beigām, lai nodrošinātu piekļuvi, atkārtoti ir jāievada derīga un pilnvērtīga informācija.

- Aktivizējiet slēdzēni ar On_{Enter} taustiņu.
- Pēc tam nospiediet $Func$.
- Displejā tiek parādīts ziņojums “Main menu” (Galvenā izvēlne).
- Ritiniet ar taustiņu „1” vai „2”, līdz tiek iezīmēts izvēlnes punkts “Administrator” (Administrators).
- Apstipriniet ar On_{Enter} .
- Displejā tiek parādīts ziņojums “Administrator” (Administrators).
- Ritiniet ar taustiņu „1” vai „2”, līdz tiek iezīmēts izvēlnes punkts “Timer functions” (Laika funkcijas).
- Apstipriniet ar On_{Enter} .
- Displejā tiek parādīts ziņojums “Timer functions” (Laika funkcijas).
- Ritiniet ar taustiņu „1” vai „2”, līdz tiek iezīmēts izvēlnes punkts “Delay time” (Aiztures laiks).
- Apstipriniet ar On_{Enter} .
- Ievadiet administratora kodu, lai iegūtu nepieciešamo autorizāciju. Ja aiztures laiks jau ir iestatīts, vispirms tam ir jāpaiet.
- Aiztures laiku (0-99 minūtes) var iestatīt ar tastatūru.
- Apstipriniet ar On_{Enter} .
- Displejā tiek parādīts ziņojums “Data has been saved!” (Dati ir saglabāti!).
- Nospiediet jebkuru taustiņu.

TIMER FUN ...		
Time entry		
Date entry		
Autom. ST/WT		
Delay time		
1: ▲		FUNC: <

🔒		
Delay time		
[00] min		
FUNC: M		

Izvēlne „Administrators/Programmēšana”

Aparātprogrammatūras atjauninājums uzstāda jaunāko programmatūras versiju. Pārkaršana sakārto datubāzi.

ADMIN		
User		
Timer functions		
Programming		
Processes		
1: ▲	2: ▼	FUNC: <

Izvēlne „Administrators/Programmēšana/Datubāzes atjaunināšana”

Sākotnēji šī funkcija nav iespējota.

PROGRAMMING		
Databaseupdate		
Firmwareupdate		
Restructure		
2: ▼ FUNC: <		

Izvēlne „Administrators/Programmēšana/Aparātprogrammatūras atjaunināšana”

- Pirms aparātprogrammatūras atjaunināšanas lūdzam pārliecinieties, ka baterijas ir pilnas.
- Nokopējiet jauno aparātprogrammatūras versiju uz „FAT-32” standartā formatētas „microSD” kartes un ievietojiet to „microSD” karšu ligzdā.
- Aktivizējiet slēdzēni ar On_{Enter} taustiņu.
- Pēc tam nospiediet $Func$.
- Displejā tiek parādīts ziņojums “Main menu” (Galvenā izvēlne).
- Ritiniet ar taustiņu „1” vai „2”, līdz tiek iezīmēts izvēlnes punkts “Administrator” (Administrators).
- Apstipriniet ar On_{Enter} .
- Displejā tiek parādīts ziņojums “Administrator” (Administrators).
- Ritiniet ar taustiņu „1” vai „2”, līdz tiek iezīmēts izvēlnes punkts “Programming” (Programmēšana).
- Apstipriniet ar On_{Enter} .
- Displejā tiek parādīts ziņojums “Programming” (Programmēšana).
- Ritiniet ar taustiņu „1” vai „2”, līdz tiek iezīmēts izvēlnes punkts “Firmwareupdate” (Aparātprogrammatūras atjaunināšana).
- Apstipriniet ar On_{Enter} .
- Ievadiet administratora kodu, lai iegūtu nepieciešamo autorizāciju.
- Displejā tiek parādīts ziņojums “Confirm current original Firmware version with Enter” (Apstipriniet aktuālo oriģinālo ražotāja aparātprogrammatūras versiju, nospiežot Enter).
- Apstipriniet ar On_{Enter} . Turpmākajā procesā nav jāiejaucas.
- Displejā tiek parādīts ziņojums “Do not interrupt power” (Nepārtraukt strāvas padevi).
- Displejs uz laiku nodziest.
- Pēc atjaunināšanas pabeigšanas displejā tiek parādīts ziņojums “Firmwareupdate completed” (Aparātprogrammatūras atjaunināšana ir pabeigta).

PROGRAMMING		
Databaseupdate		
Firmwareupdate		
Restructure		
1: ▲ 2: ▼ FUNC: <		

🔒		
Confirm current original firmware version with Enter!		
FUNC: M		

🔒		
Firmwareupdate complete!		
FUNC: <		

Izvēlne „Administrators/Programmēšana/Pārkaršana”

Lai optimizētu lietotāju datubāzi un pārstrukturētu lietotāju datu ierakstus, regulāri jāveic reorganizācija.

- Aktivizējiet slēdzēni ar On_{Enter} taustiņu.
- Pēc tam nospiediet $Func$.
- Displejā tiek parādīts ziņojums “Main menu” (Galvenā izvēlne).
- Ritiniet ar taustiņu „1” vai „2”, līdz tiek iezīmēts izvēlnes punkts “Administrator” (Administrators).
- Apstipriniet ar On_{Enter} .
- Displejā tiek parādīts ziņojums “Administrator” (Administrators).
- Ritiniet ar taustiņu „1” vai „2”, līdz tiek iezīmēts izvēlnes punkts “Programming” (Programmēšana).
- Apstipriniet ar On_{Enter} .
- Displejā tiek parādīts ziņojums “Programming” (Programmēšana).
- Ritiniet ar taustiņu „1” vai „2”, līdz tiek iezīmēts izvēlnes punkts “Restructure” (Pārkaršana).
- Apstipriniet ar On_{Enter} .
- Ievadiet administratora kodu, lai iegūtu nepieciešamo autorizāciju.
- Displejā tiek parādīts ziņojums “Restructuring in progress!” (Notiek pārkaršana).

PROGRAMMING		
Databaseupdate		
Firmwareupdate		
Restructure		
1: ▲ FUNC: <		

🔒		
Restructuring in progress!		

Izvēlne „Administrators/Procesi”

Vēsturi var saglabāt ievietotajā „microSD” kartē vai apskatīt displejā.

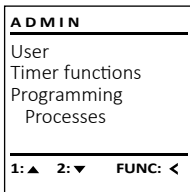

Izvēlne „Administrators/Procesi/Indikatori”

- Aktivizējiet slēdzeni ar On taustiņu.
- Pēc tam nospiediet Func .
- Displejā tiek parādīts ziņojums „Main menu” (Galvenā izvēlne).
- Ritiniet ar taustiņu „1” vai „2”, līdz tiek iezīmēts izvēlnes punkts „Administrator” (Administrators).
- Apstipriniet ar On .
- Displejā tiek parādīts ziņojums „Administrator” (Administrators).
- Ritiniet ar taustiņu „1” vai „2”, līdz tiek iezīmēts izvēlnes punkts „Processes” (Procesi).
- Apstipriniet ar On .
- Ievadiet administratora kodu, lai iegūtu nepieciešamo autorizāciju.
- Ritiniet caur ierakstiem ar taustiņu „1” vai „2”.
- Apstipriniet ar On .

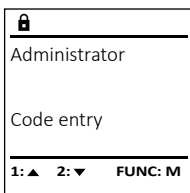
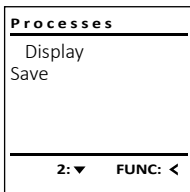

Izvēlne „Administrators/Procesi/Saglabāt”

- Ievietojiet „FAT-32” standartā formatēto „microSD” karti „microSD” karšu ligzdā.
- Aktivizējiet slēdzeni ar On taustiņu.
- Pēc tam nospiediet Func .
- Displejā tiek parādīts ziņojums „Main menu” (Galvenā izvēlne).
- Ritiniet ar taustiņu „1” vai „2”, līdz tiek iezīmēts izvēlnes punkts „Administrator” (Administrators).
- Apstipriniet ar On .
- Displejā tiek parādīts ziņojums „Administrator” (Administrators).
- Ritiniet ar taustiņu „1” vai „2”, līdz tiek iezīmēts izvēlnes punkts „Processes” (Procesi).
- Apstipriniet ar On .
- Displejā tiek parādīts ziņojums „Processes” (Procesi).
- Ritiniet ar taustiņu „1” vai „2”, līdz tiek iezīmēts izvēlnes punkts „Save” (Saglabāt).
- Apstipriniet ar On .
- Ievadiet administratora kodu, lai iegūtu nepieciešamo autorizāciju.
- Displejā tiek parādīts ziņojums „Please wait!” (Lūdzu, uzgaidiet!).
- Displejā tiek parādīts ziņojums „Dataset has been stored!” (Dati ir saglabāti!).
- Nospiediet jebkuru taustiņu.

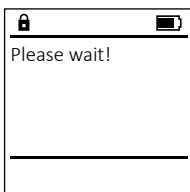
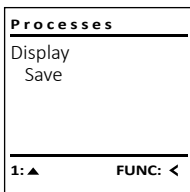

Izvēlne „Administrators/Iestatišana”

Sistēmai ir jābūt reģistrētai komunikācijai ierīces iekšienē.
„FP-Reset” dzēš visus pirkstu nospiedumus.

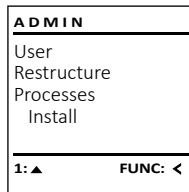

Izvēlne „Administrators/Iestatišana/Reģistrēt”

Pilnīga sistēmas atteikuma gadījumā var gadīties, ka elektroniskais vadības panelis atkārtoti ir jāreģistrē slēdzēj mehānismā.

- Aktivizējiet slēdzeni ar On taustiņu.
- Pēc tam nospiediet Func .
- Displejā tiek parādīts ziņojums „Main menu” (Galvenā izvēlne).
- Ritiniet ar taustiņu „1” vai „2”, līdz tiek iezīmēts izvēlnes punkts „Administrator” (Administrators).
- Apstipriniet ar On .
- Displejā tiek parādīts ziņojums „Administrator” (Administrators).
- Ritiniet ar taustiņu „1” vai „2”, līdz tiek iezīmēts izvēlnes punkts „Setup” (Iestatišana).
- Apstipriniet ar On .
- Apstipriniet „Install” (Reģistrēt) ar On .
- Ievadiet administratora kodu, lai iegūtu nepieciešamo autorizāciju.
- Displejā tiek parādīts ziņojums „Dataset has been stored!” (Dati ir saglabāti!).
- Nospiediet jebkuru taustiņu.

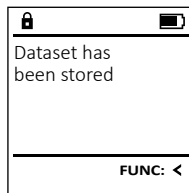
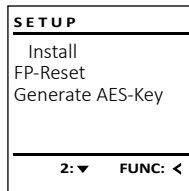

Pēc reģistrācijas ir jāveic administratora koda maiņa, kā aprakstīts nodaļā par koda nomaiņu.

Izvēlne „Administrators/Iestatišana/Pirkstu nospiedumu atiestatišana”

- Aktivizējiet slēdzeni ar On taustiņu.
- Pēc tam nospiediet Func .
- Displejā tiek parādīts ziņojums „Main menu” (Galvenā izvēlne).
- Ritiniet ar taustiņu „1” vai „2”, līdz tiek iezīmēts izvēlnes punkts „Administrator” (Administrators).
- Apstipriniet ar On .
- Displejā tiek parādīts ziņojums „Administrator” (Administrators).
- Ritiniet ar taustiņu „1” vai „2”, līdz tiek iezīmēts izvēlnes punkts „Setup” (Iestatišana).
- Apstipriniet ar On .
- Ritiniet ar taustiņu „1” vai „2”, līdz tiek iezīmēts izvēlnes punkts „FP-Reset” (Pirkstu nospiedumu atiestatišana).
- Apstipriniet ar On .
- Ievadiet administratora kodu, lai iegūtu nepieciešamo autorizāciju.
- Displejā tiek parādīts ziņojums „Delete data with ENTER key” (Dzēst datus ar taustiņu ENTER).
- Apstipriniet ar On .
- Displejā tiek parādīts ziņojums „Please wait!” (Lūdzu, uzgaidiet!).
- Nospiediet jebkuru taustiņu.

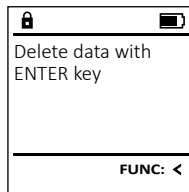
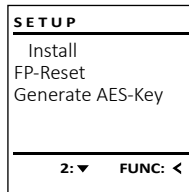

Izvēlne „Administrators/Iestatišana/AES koda ģenerators”

Sākotnēji šī funkcija nav iespējota.

Šajā izvēlnē var apskatīt dažādu informāciju par sistēmu.

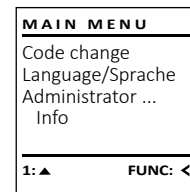

Izvēlne „Informācija/Sistēmas informācija”

- Aktivizējiet slēdzeni ar On taustiņu.
- Pēc tam nospiediet Func .
- Displejā tiek parādīts ziņojums „Main menu” (Galvenā izvēlne).
- Ritiniet ar taustiņu „1” vai „2”, līdz tiek iezīmēts izvēlnes punkts „Info” (Informācija).
- Apstipriniet ar On .
- Displejā tiek parādīts ziņojums „Info” (Informācija).
- Apstipriniet ar On .
- Ievadiet administratora kodu, lai iegūtu nepieciešamo autorizāciju.
- Displejā tiek parādīta informācija par sistēmu.
- Ritiniet ar taustiņu „1” vai „2”, lai apskatītu informāciju.
- Izmantojiet taustiņu Func , lai atgrieztos atpakaļ.

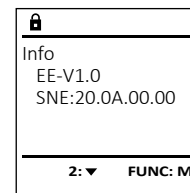
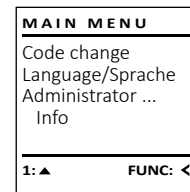

Izvēlne „Informācija/Sistēmas pārbaude”

- Aktivizējiet slēdzeni ar On taustiņu.
- Pēc tam nospiediet Func .
- Displejā tiek parādīts ziņojums „Main menu” (Galvenā izvēlne).
- Ritiniet ar taustiņu „1” vai „2”, līdz tiek iezīmēts izvēlnes punkts „Info” (Informācija).
- Apstipriniet ar On .
- Displejā tiek parādīts ziņojums „Info” (Informācija).
- Ritiniet ar taustiņu „1” vai „2”, līdz tiek iezīmēts izvēlnes punkts „Systemcheck” (Sistēmas pārbaude).
- Apstipriniet ar On .
- Ievadiet administratora kodu, lai iegūtu nepieciešamo autorizāciju.
- Displejā tiek parādīta informācija par sistēmas pārbaudi.
- Ritiniet ar taustiņu „1” vai „2”, lai apskatītu informāciju.
- Izmantojiet taustiņu Func , lai atgrieztos atpakaļ.

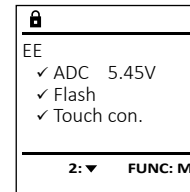
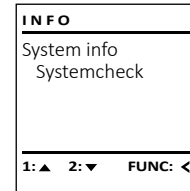

Kļūdu ziņojumi

Turpinājumā ir attēloti kļūdu ziņojumi, kas tiek parādīti displejā pirksta nospieduma saglabāšanas vai seifa atvēršanas laikā.

Kļūdas ziņojums	Risinājums
<i>Too fast!</i> <i>Please repeat</i> (Pārāk ātri! Lūdzu, atkātojiet)	Velciet pirkstu pār sensoru lēnāk.
<i>Too tilted!</i> <i>Please repeat</i> (Pārāk slīpi! Lūdzu, atkātojiet)	Velciet pirkstu pār sensoru taisni.
<i>Too short!</i> <i>Please repeat</i> (Pārāk īsi! Lūdzu, atkātojiet)	Velciet pirkstu pār sensoru tā, lai varētu tikt nolasīts lielāks jūsu pirksta laukums.
<i>Position in the middle and repeat!</i> (Novietojiet centrā un atkātojiet!)	Novietojiet savu pirkstu sensora centrā.
<i>Wrong code!</i> (Nepareizs kods!)	Ievadiet derīgu kodu.
<i>No admittance!</i> (Piekļuve liegta!)	Nav izmantots saglabātais pirksts. Atkātojiet ar jau saglabāto pirkstu.

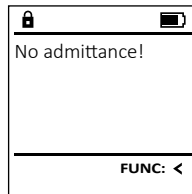
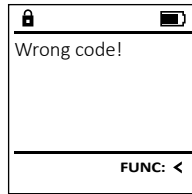

Bateriju maiņa

Bateriju stāvokli jebkurā laikā var apskatīt displeja augšā labajā pusē. Baterijām izlādējoties, displejā tiek parādīts attiecīgs norādījums: Ja tiek parādīts šim norādījums, veiciet bateriju nomaiņu pēc iespējas drīzāk.

Izskrūvējiet skrūve slēdzenes apakšpusē. Tam jums ir nepieciešams Torx T 8 skrūvgriezis. Tas ir iekļauts piegādes komplektācijā.

Ļaujiet izslīdēt vāciņam kopā ar baterijām virzienā uz leju.

Izņemiet vecās baterijas un utilizējiet tās saskaņā ar utilizācijas informāciju 162. lappusē. Ievietojiet četras jaunas 1,5 V AA LR 6 baterijas, ņemot vērā to pareizu polaritāti. Bateriju turētājā ir to ievietošanu paskaidrojoši attēli. Lūdzam izmantot vienreizlietojamās baterijas, nevis uzlādējamus akumulatorus.

Iebīdīt vāciņu ar baterijām atpakaļ slēdzenē un cieši pieskrūvējiet.

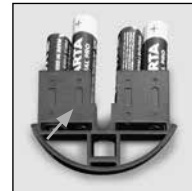
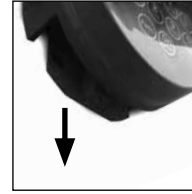
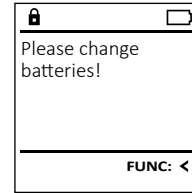

Garantija

„BURG-WÄCHTER” izstrādājumi tiek izgatavoti saskaņā ar jaunākajiem tehniskajiem standartiem, kā arī, ņemot vērā mūsu kvalitātes standartus. Garantija sedz tikai tādu defektus, kurus pierādāmi var attiecināt uz ražošanas vai materiālu defektiem pārdošanas brīdī. Garantija beidzas pēc diviem gadiem. Citi prasījumi ir izslēgti. Garantija nesedz defektus un bojājumus, kas ir radušies transportēšanas, nepareizas apiešanās un neatbilstošas izmantošanas, nodiluma utt. dēļ. Garantija neattiecas uz baterijām. Par konstatētajiem defektiem rakstveidā ir jāinformē izstrādājuma pārdevējs, pievienojot pirkuma čeku un īsu defekta aprakstu. Pēc pārbaudes saprātīgā termiņā garantijas sniedzējs pieņem lēmumu par iespējamo remontu vai izstrādājuma nomaiņu.

Uzmanību!

Lai nodrošinātu nevainojamu un augstas kvalitātes izstrādājumu un optimāli palīdzētu apkopes vai remonta gadījumā, ir nepieciešams, lai defektīvās vai bojātās ierīces kopā ar derīgu administratora kodu tiktu nodotas izplatītājam kopā ar oriģinālo pirkuma čeku.

Ja prece tiek atdota, pamatojoties uz jūsu atteikuma tiesībām, ierīces daļas nedrīkst būt bojātas un tai ir jābūt ar rūpnīcas iestatījumiem. Neatbilstības gadījumā garantija tiek anulēta.

Ierīces utilizācija

Augsti godātais klient!

Lūdzu, palīdziet izvairīties no atkritumiem! Ja pēc laika izlemsiet utilizēt šo ierīci, ņemiet vērā, ka daudzas šīs ierīces detaļas ir izgatavotas no vērtīgiem materiāliem, kurus ir iespējams pārstrādāt.



Ņemiet vērā, ka šādi apzīmētas elektriskās un elektroniskās ierīces, kā arī baterijas nedrīkst nodot sadzīves atkritumos, bet tās ir jāsavāc atsevišķi, respektīvi, dalīti. Lūdzu, noskaidrojiet attiecīgajā savas pilsētas/pašvaldības iestādē bateriju un elektronikas atkritumu savākšanas vietas.

Ar šo „BURG-WÄCHTER KG” paziņo, ka šī ierīce atbilst Direktīvām Nr. 2014/30/EU (elektromagnētiskā savietojamība) un Nr. 2011/65/EU (bīstamu vielu ierobežošana).

Pilns EU Atbilstības deklarācijas teksts ir pieejams tīmekļa vietnē www.burg.biz.

Drošības ieteikums:

Lūdzam regulāri tīrīt tastatūru ar mikrošķiedras drānu (piem., briļļu tīrīšanai paredzēto), lai notīrītu, iespējams, atstātos pirkstu nospiedumus no tastatūras virsmas.

Drukāšanas un salikuma kļūdu, kā arī tehnisku izmaiņu veikšanas tiesības ir paturētas.

Tehniskie dati

Administratora kodu skaits	1
Lietotāju kodu skaits	9 (maks.)
Pirkstu nospiedumu kodu skaits	20 (maks.)
Bloķēšanas laiki:	pēc piecpadsmit nepareiza koda/FP ievades - piecas minūtes.
Barošana:	četras AA LR6 sārnu baterijas
Datums/diennakts laiks:	✓
Atjaunināms (aparātprogrammatūra):	✓
Vēstures ierakstu skaits:	2000

Yapı

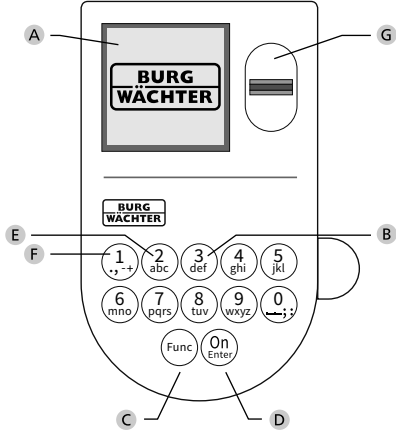

A Ekran

B Rakam tuşları

"1" ile "0" arasındaki rakamlar giriş için kullanılır, örn. Pin kodu girerken.

C "Func" tuşu

"Func" tuşu, fonksiyonunuzu duruma uyarlar. Bu tuşa basarak ya bir önceki menü seviyesine geçersiniz, ya girilmiş olan bir karakteri silersiniz ya da ana menüye geçersiniz. Ekranda bu tuşun o andaki işlevi görünür (bkz. Bölüm 3).

D "On/Enter" tuşu

"On/Enter" tuşu sistemi başlatır veya mevcut menü ögesini seçer.

E "1" tuşu

Birden fazla seçim olanağının bulunması halinde, bu tuşun yardımıyla listede yukarıya doğru kaydırma yapılabilir. Bu mümkünse, ekran bunu görüntüler (bkz. Bölüm 3).

F "2" tuşu

Birden fazla seçim olanağının bulunması halinde, bu tuşun yardımıyla listede aşağıya doğru kaydırma yapılabilir. Bu mümkünse, ekran bunu görüntüler (bkz. Bölüm 3).

G Parmak izi sensörü

Parmak izi sensörü üzerinden parmak izleri kaydedilebilir veya bu sensör, kasayı açmak için kullanılabilir.

Sayın Müşterimiz,

BURG-WÄCHTER firmasının SecuTronic elektronikini içeren bir kasayı aldığınız için size teşekkür ederiz. Bu elektronik donanım ECB Sınıf A sertifikasına sahiptir. Satın aldığınız bu ürün, güncel teknik standartlara göre geliştirilmiş ve üretilmiş olup, en üst düzey güvenlik gereksinimlerini yerine getirmektedir. Bu kilit EN 1300:2018'e göre onaylanmıştır. (Güvenli depolama birimleri - Yüksek güvenlikli kilitlerin yetkisiz açılmaya karşı dayanıklılıklarına göre sınıflandırılması).

Önemli: Programlamaya başlamadan önce lütfen tüm kullanım kılavuzunu dikkatle okuyunuz ve her zaman bakabilmek için korunaklı bir yere kaldırınız.

Yeni BURG-WÄCHTER kasanızı iyi günlerde kullanmanızı dileriz.
Burg-Wächter KG

Genel

Etkinleştirme

Elektronik donanım klavyenin ^{On} tuşu vasıtasıyla etkinleştirilir. Ardından yanar. Aynı anda, ekranda, pin kodu veya parmak izi için giriş maskesi görünmeden önce BURG-WÄCHTER logosu görüntülenir.

Diller

Ekrandaki menü gezintisi on iki dilde yapılabilir ve dil de Diller menüsü üzerinden ayarlanabilir. Bu konuda ayrıntılı açıklamayı "Dil Menüsü" bölümünde bulabilirsiniz.

Blokaj süreleri

Arka arkaya on beş kez yanlış bir sayı kodu veya yanlış bir parmak izi girildiyse, kilidin elektronik donanımı manipülasyona karşı bir koruma olarak, beş dakika boyunca kasaya erişimi engeller. Bu engelleme süresi boyunca, kalan süre ekranda geriye doğru çalışarak görüntülenir. Bu süre zarfında kasayı geçerli bir kullanıcı veya yönetici koduyla bile açmak olanaklı değildir.

Hırsızlığa karşı korumanın artırılması

Lütfen pin kodunun yetkisiz kişilerin eline geçmemesine dikkat ediniz. O nedenle pin kodunu sadece yetkili kişilerin erişimine açık olan güvenli bir yerde saklayınız. Bir pin kodunun kaybedilmesi halinde, kilit yeni bir pin koduna çevrilmeli veya değiştirilmelidir.

- Fabrika tarafından belirlenmiş olan pin kodu kilit devreye alındığı anda değiştirilmelidir.
- Kolay tahmin edilebilecek basit kodların (örn. 1,-2,-3,-4,-5,-6) kullanılmaması gerekir.
- Kişisel veriler (örn. doğum tarihleri) veya şifre olarak kullanıldığında şifre sahibinden yola çıkılarak çözülebilecek veriler şifre olarak kullanılamaz.
- Şifre değiştirme işleminden sonra kilit güvenlik kapısı açıkken birkaç kez test edilmelidir.

Dikkat: Fabrika tarafından belirlenmiş olan kodda, yönetici kodunda ve kullanıcı kodunda yapılacak tüm değişiklikler güvenli depolama biriminin kapı açıkken yapılmalıdır! Kilitleme sistemi, yeni bir koda çevrildikten sonra, kapı açıkken yeni pin koduyla birkaç kez çalıştırılmalıdır.

Giriş olanakları

Rakam tuşları:

"1" ile "0" arasındaki rakamlar giriş için kullanılır, örn. Pin kodu girerken.

"Func" tuşu:

"Func" tuşu fonksiyonunu duruma uyarlar. Bu tuşa basarak ya bir önceki menü seviyesine geçersiniz, ya girilmiş olan bir karakteri silersiniz ya da ana menüye geçersiniz. Ekranda bu tuşun o andaki işlevi görünür.

"On/Enter" tuşu:

"On/Enter" tuşu sistemi başlatır veya mevcut menü ögesini seçer.

"1" ve "2" tuşları:

Birden fazla seçim olanağının bulunması halinde, bu tuşların yardımıyla listede yukarıya ve aşağıya doğru kaydırma yapılabilir. Bu mümkünse, ekran bunu ilgili oklarla gösterir.

Parmak izi sensörü:

Parmak izi üzerinden parmak izleri kaydedilebilir veya bu sensör, kasayı açmak için kullanılabilir.

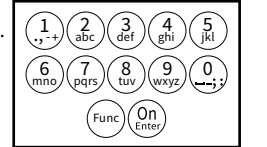

Ekran

- A Son girişi (<) iptal etmek veya ana menüye (M) geçmek için Func tuşunu kullanıp kullanamayacağını belirtir.
- B "2" tuşunu kullanarak aşağıya doğru kaydırma yaptığınızda, (2:▼) görünür.
- C "1" tuşunu kullanarak yukarıya doğru kaydırma yaptığınızda, (1:▲) görünür.
- D (🔋) pil seviyesini gösterir.
- E (🔒/🔓) kilit armatürünün kilitlenmeyi serbest bırakıp bırakmadığını ve böylece kasanın açılıp açılmayacağını görüntüler.

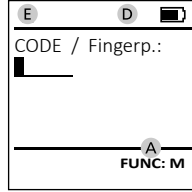
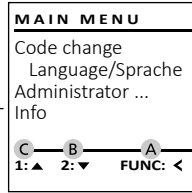

Açma

Pin kodu ile açma

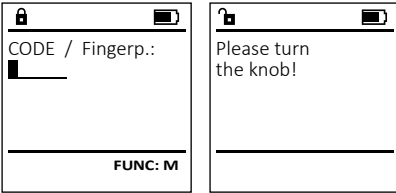

- Kilidi On_{Enter} tuşunu kullanarak açın.
- Fabrikada belirlenmiş olan 6 haneli pin kodunu ("1-2-3-4-5-6") girin.
- Ekranda "Please turn the knob!" (Lütfen döner düğmeyi çevirin!) iletisi görünür.
- Döner düğmeyi çevirin.

Parmak izi ile açma (Konforlu açma işlemi)

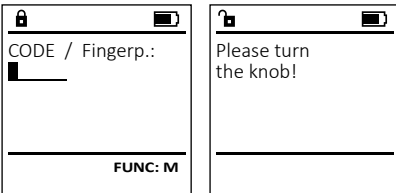

- Kilidi On_{Enter} tuşunu kullanarak açın.
- Tanımlanmış olan bir parmağı, sensörün ortasında yukarıdan aşağıya doğru kaydırın.
- Ekranda "Please turn the knob!" (Lütfen döner düğmeyi çevirin!) iletisi görünür.
- Döner düğmeyi çevirin.

Erişim kombinasyonları ile açma

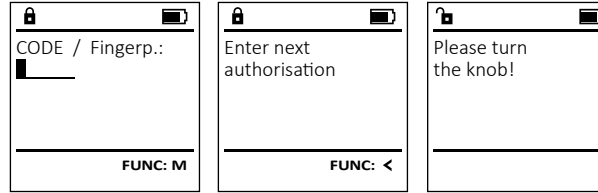

- Kilidi On_{Enter} tuşunu kullanarak açın.
- Tanımlanmış olan bir parmağı, sensörün ortasında yukarıdan aşağıya doğru kaydırın.
- Başka bir yetkilendirme talebi (kod veya parmak izi) ayarlanmış olmanız halinde, ekranda "Enter next authorisation" (Değere ulaşılmadı) bilgisi görüntülenir. İstenilen tamamlayıcı yetkilendirmeyi (kod veya parmak izi) girin.
- Üçlü yetkilendirme talebi (3 pin kodu) oluşturmuş olmanız halinde, ekranda "Enter next authorisation" (Değere ulaşılmadı) bilgisi yeniden görüntülenir. 6 haneli pin kodunu girin.
- Ekranda "Please turn the knob!" (Lütfen döner düğmeyi çevirin!) iletisi görünür.
- Döner düğmeyi çevirin.

Kapat

Kasa kapatıldıktan sonra döner düğme manüel olarak başlangıç konumuna getirilmelidir. Döner düğmenin aşağıdaki resimde gösterilen konuma geçtiğinden emin olun.

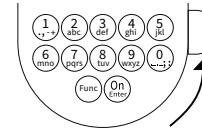

Menü yapısı

Menü yapısının tasarımı

- Pin kodu değişikliği
- Dil / Language
- Yönetici
 - > Kullanıcı
 - > Oluştur
 - > Kod oluştur
 - > Parmak oluştur
 - > Ata
 - > Kod ata
 - > Parmak ata
 - > Sil
 - > Zaman fonksiyonları
 - > Saati ayarla
 - > Tarihi ayarla
 - > Otomatik yaz saati/kış saati
 - > Gecikme süresi

- > Programlama
 - > Veri tabanı güncellemesi
 - > Bellek güncellemesi
 - > Yeniden düzenle
- > İşlemler
 - > Göster
 - > Kaydet
- > Kurulum
 - > Kaydol
 - > FP sıfırlama
 - > AES-Key oluşturma
- Bilgi
 - > Sistem bilgisi
 - > Sistem testi

Menü fonksiyonlarının açıklanması

Kod değiştirme menüsü

Yönetici kodunun veya kullanıcı kodlarının değiştirilmesi. Güvenlik nedeniyle, fabrikada ayarlanmış olan yönetici kodunun bireysel olarak ayarlanmış bir kodla değiştirilmesi gerektiğini belirtmek isteriz.

- Kilidi On_{Enter} tuşunu kullanarak açın.
- Ardından $Func$ tuşuna basın.
- Ekranda "Main menu" (Ana menü) görüntülenir.
- On_{Enter} tuşu ile teyit edin.
- Pin kodu değiştirilecek olan yönetici / kullanıcı vurgulanana kadar 1 veya 2 tuşunu kullanarak kaydırma yapabilirsiniz.
- On_{Enter} tuşu ile teyit edin.
- Klavye vasıtasıyla o ana kadar geçerli olan eski pin kodunu veya fabrika tarafından belirlenmiş olan pin kodunu girin ve On_{Enter} tuşuna basın.
- Klavye vasıtasıyla yeni pin kodunu girin ve On_{Enter} tuşu ile teyit edin.
- Girişi tekrarlayın ve On_{Enter} tuşu ile yeniden teyit edin.
- Girişin doğru yapılmış olması halinde, ekranda "Code change completed!" (Pin kodu değiştirildi) iletisi görünür.
- Herhangi bir tuşa basın.

Bilgi: Kasa kilidinin ilk defa devreye alınmasında bunlara ilave olarak güncel tarih ve saate ilişkin veriler de sorulur:

- Günün girilmesi (2 hane).
- Ayın girilmesi (2 hane).
- Yılın girilmesi (2 hane).
- Saatın girilmesi (2 hane).
- Dakikanın girilmesi (2 hane).

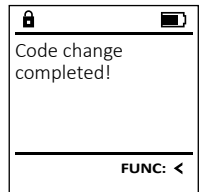
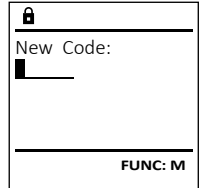
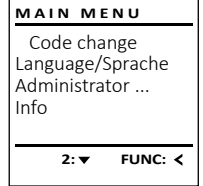

Dil / Language

- Kilidi ^{On}Enter tuşunu kullanarak açın.
- Ardından ^{Func} tuşuna basın.
- Ekranda "Main menu" (Ana menü) görüntülenir.
- "Language" (Dil) menü ögesi vurgulanana kadar 1 veya 2 tuşunu kullanarak kaydırma yapın.
- ^{On}Enter tuşu ile teyit edin.
- Ekranda "Main menu / language" (Ana menü/Dil) görüntülenir
- İstenen dil vurgulanana kadar 1 veya 2 tuşunu kullanarak kaydırma yapın.
- ^{On}Enter tuşu ile teyit edin.
- Ekranda "Data has been saved!" (Veriler kaydedildi!) iletisi görünür.
- Herhangi bir tuşa basın.

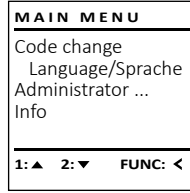

Yönetici menüsü

Bu menü, fonksiyonların gruplanması amacıyla, birden fazla alt menüye sahiptir. Bu bölümdeki işlemler sadece yönetici pin koduyla birlikte tam olarak kullanılabilir.

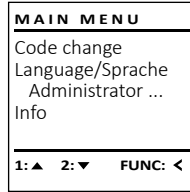

Yönetici / Kullanıcı menüsü

Yönetici / Kullanıcı / Oluştur menüsü

Yönetici / Kullanıcı / Oluştur / Kod oluştur alt menüsü

- Kilidi ^{On}Enter tuşunu kullanarak açın.
- Ardından ^{Func} tuşuna basın.
- Ekranda "Main menu" (Ana menü) görüntülenir.
- "Administrator" (Yönetici) menü ögesi vurgulanana kadar 1 veya 2 tuşunu kullanarak kaydırma yapın.
- ^{On}Enter tuşu ile teyit edin.
- Ekranda "Main menu / Administrator" (Ana menü / Yönetici) görüntülenir.
- ^{On}Enter tuşu ile teyit edin.
- Ekranda "Main menu / Administrator / User" (Ana menü / Yönetici / Kullanıcı) görüntülenir.
- ^{On}Enter tuşu ile teyit edin.
- Ekranda "Main menu / Administrator / User / Create" (Ana menü / Yönetici / Kullanıcı / Oluştur) görüntülenir.
- ^{On}Enter tuşu ile teyit edin.

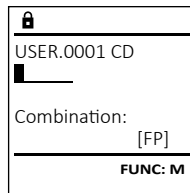
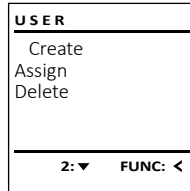

- Gerekli erişim hakkını almak için yönetici pin kodunu girin.
- Bir sonraki boş bellek alanı görüntülenir (örneğin, USER.0002 CD).
- 6 haneli pin kodunu girin ve ^{On}Enter tuşu ile teyit edin.
- Kombinasyon imkanları arasında 1 veya 2 tuşunu kullanarak kaydırma yapın. Seçenekler şunlardır:
 - [-] Kombinasyon yok
 - [1/2] 2 koddan oluşan kombinasyon
 - [1/3] 3 koddan oluşan kombinasyon
 - [FP] Bir parmak iziyle kombinasyon
- Kombinasyon seçmediyseniz, 3x ^{On}Enter ile teyit edin.
- "FP" kombinasyonunu seçtiyseniz, "Administrator / User / Create / Create fingerprint" (Yönetici / Kullanıcı / Oluştur / Parmak oluştur) alt menüsünde açıklandığı gibi parmak izinizi tanıttın.

Yönetici / Kullanıcı / Oluştur / Parmak oluştur alt menüsü

- Kilidi ^{On}Enter tuşunu kullanarak açın.
- Ardından ^{Func} tuşuna basın.
- Ekranda "Main menu" (Ana menü) görüntülenir.
- "Administrator" (Yönetici) menü ögesi vurgulanana kadar 1 veya 2 tuşunu kullanarak kaydırma yapın.
- ^{On}Enter tuşu ile teyit edin.
- Ekranda "Main menu / Administrator" (Ana menü / Yönetici) görüntülenir.
- ^{On}Enter tuşu ile teyit edin.
- Ekranda "Main menu / Administrator / User" (Ana menü / Yönetici / Kullanıcı) görüntülenir.
- ^{On}Enter tuşu ile teyit edin.
- Ekranda "Main menu / Administrator / User / Create" (Ana menü / Yönetici / Kullanıcı / Oluştur) görüntülenir.
- "Parmak oluştur" menü ögesi vurgulanana kadar 1 veya 2 tuşunu kullanarak kaydırma yapın.
- ^{On}Enter tuşu ile teyit edin.
- Gerekli erişim hakkını almak için yönetici pin kodunu girin.
- Ekranda "Create Finger" (Parmak oluştur) görüntülenir.
- Parmağı, birkaç kere sensörün ortasında yukarıdan aşağıya doğru kaydırın.
- Ya işlemi tekrarlamaz istenir (hata mesajlarında, bkz. Sayfa 169) veya "USER.XXXX FP created!" (USER.XXXX FP başarıyla oluşturuldu) mesajı görüntülenir.
- Kombinasyon imkanları arasında 1 veya 2 tuşunu kullanarak kaydırma yapın. Seçenekler şunlardır:
 - [-] Kombinasyon yok
 - [CD] Bir kodlu kombinasyon
 - [FP] Ek bir parmak iziyle kombinasyon
- Herhangi bir tuşa basın.

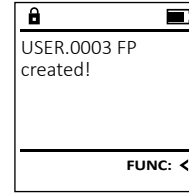
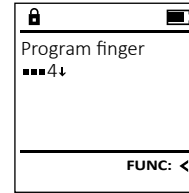
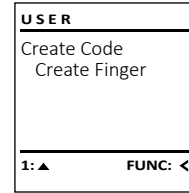
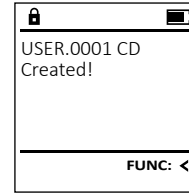
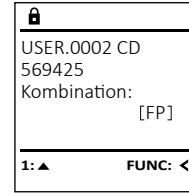

Yönetici / Kullanıcı / Ata menüsü

Yönetici / Kullanıcı / Ata / Kod ata alt menüsü

- Kilidi ^{On}Enter tuşunu kullanarak açın.
- Ardından ^{Func} tuşuna basın.
- Ekranda "Main menu" (Ana menü) görüntülenir.
- "Administrator" (Yönetici) menü ögesi vurgulanana kadar 1 veya 2 tuşunu kullanarak kaydırma yapın.
- ^{On}Enter tuşu ile teyit edin.
- Ekranda "Main menu / Administrator" (Ana menü / Yönetici) görüntülenir.
- ^{On}Enter tuşu ile teyit edin.
- Ekranda "Main menu / Administrator / User" (Ana menü / Yönetici / Kullanıcı) görüntülenir.
- "Align" (Ata) menü ögesi vurgulanana kadar 1 veya 2 tuşunu kullanarak kaydırma yapın.
- ^{On}Enter tuşu ile teyit edin.
- Ekranda "Main menu / Administrator / User / Align" (Ana menü / Yönetici / Kullanıcı / Ata) görüntülenir.
- ^{On}Enter tuşu ile teyit edin.
- Gerekli erişim hakkını almak için yönetici pin kodunu girin.
- Kod atılacak olan kullanıcı vurgulanana kadar 1 veya 2 tuşunu kullanarak kaydırma yapabilirsiniz.
- ^{On}Enter tuşu ile teyit edin.
- 6 haneli pin kodunu girin ve ^{On}Enter tuşu ile teyit edin.
- Kombinasyon imkanları arasında 1 veya 2 tuşunu kullanarak kaydırma yapın. Seçenekler şunlardır:
 - [-] Kombinasyon yok
 - [1/2] 2 koddan oluşan kombinasyon
 - [1/3] 3 koddan oluşan kombinasyon
 - [FP] Bir parmak iziyle kombinasyon
- Kombinasyon seçmediyseniz, 3x ^{On}Enter ile teyit edin.

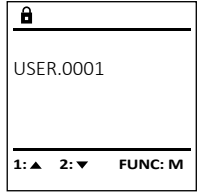
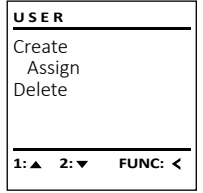

Yönetici / Kullanıcı / Ata / Parmak ata alt menüsü

- Kilidi ^{On}_{Enter} tuşunu kullanarak açın.
- Ardından ^{Func} tuşuna basın.
- Ekranda "Main menu" (Ana menü) görüntülenir.
- "Administrator" (Yönetici) menü ögesi vurgulanana kadar
- 1 veya 2 tuşunu kullanarak kaydırma yapın.
- ^{On}_{Enter} tuşu ile teyit edin.
- Ekranda "Main menu / Administrator" (Ana menü / Yönetici) görüntülenir.
- ^{On}_{Enter} tuşu ile teyit edin.
- Ekranda "Main menu / Administrator / User" (Ana menü / Yönetici / Kullanıcı) görüntülenir.
- "Assign" (Ata) menü ögesi vurgulanana kadar
- 1 veya 2 tuşunu kullanarak kaydırma yapın.
- ^{On}_{Enter} tuşu ile teyit edin.
- "Assign Finger" (Parmak ata) menü ögesi vurgulanana kadar
- 1 veya 2 tuşunu kullanarak kaydırma yapın.
- ^{On}_{Enter} tuşu ile teyit edin.
- Gerekli erişim hakkını almak için yönetici pin kodunu girin.
- Ekranda "Main menu / Administrator / User / Assign Finger" (Ana menü / Yönetici / Kullanıcı / Ata) görüntülenir.
- Parmak izi atanacak olan kullanıcı vurgulanana kadar 1 veya 2 tuşunu kullanarak kaydırma yapabilirsiniz.
- ^{On}_{Enter} tuşu ile teyit edin.
- Ekranda "Create fingerprint" (Parmak oluşturma) görüntülenir.
- Parmağı, birkaç kere sensörün ortasında yukarıdan aşağıya doğru kaydırın.
- Ya işlemi tekrarlamanız istenir (hata mesajlarında, bkz. Sayfa 169) veya "USER.XXXX FP created!" (USER.XXXX FP başarıyla oluşturuldu) mesajı görüntülenir.
- Kombinasyon imkanları arasında 1 veya 2 tuşunu kullanarak kaydırma yapın.
Seçenekler şunlardır:
[-] Kombinasyon yok
[CD] Bir kodlu kombinasyon
[FP] Ek bir parmak iziyle kombinasyon
- Herhangi bir tuşa basın.

USER
Create
Assign
Delete

1: ▲ 2: ▼ FUNC: <

USER
Assign Code
Assign Finger

1: ▲ FUNC: <

USER
USER.0003 FP created!

FUNC: <

Yönetici / Kullanıcı / Sil menüsü

Silinen kullanıcılar artık kasaya erişemezler. Ancak tarihte kalmaya devam ederler.

Yönetici / Kullanıcı / Sil alt menüsü

- Kilidi ^{On}_{Enter} tuşunu kullanarak açın.
- Ardından ^{Func} tuşuna basın.
- Ekranda "Main menu" (Ana menü) görüntülenir.
- "Administrator" (Yönetici) menü ögesi vurgulanana kadar
- 1 veya 2 tuşunu kullanarak kaydırma yapın.
- ^{On}_{Enter} tuşu ile teyit edin.
- Ekranda "Main menu / Administrator" (Ana menü / Yönetici) görüntülenir.
- ^{On}_{Enter} tuşu ile teyit edin.
- Ekranda "Main menu / Administrator / User" (Ana menü / Yönetici / Kullanıcı) görüntülenir.
- ^{On}_{Enter} tuşu ile teyit edin.
- Ekranda "Main menu / Administrator / User / Delete" (Ana menü / Yönetici / Kullanıcı / Sil) görüntülenir.
- "Delete" (Sil) menü ögesi vurgulanana kadar
- 1 veya 2 tuşunu kullanarak kaydırma yapın.
- ^{On}_{Enter} tuşu ile teyit edin.
- Gerekli erişim hakkını almak için yönetici pin kodunu girin.
- Silinecek olan kullanıcı vurgulanana kadar
- 1 veya 2 tuşunu kullanarak kaydırma yapabilirsiniz.
- ^{On}_{Enter} tuşu ile teyit edin.
- Ekranda "Data has been deleted" (Kayıt silindi) iletisi görüntülenir.
- Herhangi bir tuşa basın.

USER
Create
Delete

1: ▲ 2: ▼ FUNC: <

USER
USER.0001 CD

1: ▲ 2: ▼ FUNC: M

USER
Dataset has been deleted!

FUNC: <

Yönetici / Zaman fonksiyonları menüsü

Saat ve tarihin yanı sıra Orta Avrupa yaz saati/kış saati arasında otomatik olarak geçiş yapıp yapılmayacağı da ayarlanabilir. Gecikme süresi, soygun durumunda hızlı açılmayı önler.

ADMIN
User
Timer functions
Programming
Processes

1: ▲ 2: ▼ FUNC: <

Yönetici / Zaman fonksiyonları / Saati ayarla menüsü

- Kilidi ^{On}_{Enter} tuşunu kullanarak açın.
- Ardından ^{Func} tuşuna basın.
- Ekranda "Main menu" (Ana menü) görüntülenir.
- "Administrator" (Yönetici) menü ögesi vurgulanana kadar
- 1 veya 2 tuşunu kullanarak kaydırma yapın.
- ^{On}_{Enter} tuşu ile teyit edin.
- Ekranda "Main menu / Administrator" (Ana menü / Yönetici) görüntülenir.
- "Timer functions" (Zaman fonksiyonları) menü ögesi vurgulanana kadar
- 1 veya 2 tuşunu kullanarak kaydırma yapın.
- ^{On}_{Enter} tuşu ile teyit edin.
- Ekranda "Administrator / Time entry" (Yönetici / Zaman fonksiyonları) görüntülenir.
- ^{On}_{Enter} tuşu ile teyit edin.
- Gerekli erişim hakkını almak için yönetici pin kodunu girin.
- Klavye üzerinden saat (24 saatlik ritim) ayarlanabilir.
- ^{On}_{Enter} tuşu ile teyit edin.
- Ekranda "Data has been saved!" (Veriler kaydedildi!) iletisi görünür.
- Herhangi bir tuşa basın.

TIMER FUN ...
Time entry
Date entry
Autom. ST/WT
Delay time

2: ▼ FUNC: <

TIMER FUN ...
Time entry
H.M 0.00

FUNC: M

Yönetici / Zaman fonksiyonları / Tarihi ayarla menüsü

- Kilidi ^{On}_{Enter} tuşunu kullanarak açın.
- Ardından ^{Func} tuşuna basın.
- Ekranda *Main menu* (Ana menü) görüntülenir.
- "Administrator" (Yönetici) menü ögesi vurgulanana kadar
1 veya 2 tuşunu kullanarak kaydırma yapın.
- ^{On}_{Enter} tuşu ile teyit edin.
- Ekranda *Main menu / Administrator* (Ana menü / Yönetici) görüntülenir.
- "Timer functions" (Zaman fonksiyonları) menü ögesi vurgulanana kadar 1 veya 2 tuşunu kullanarak kaydırma yapın.
- ^{On}_{Enter} tuşu ile teyit edin.
- Ekranda "Timer functions" (Zaman fonksiyonları) görüntülenir.
- "Date entry" (Tarih) menü ögesi vurgulanana kadar 1 veya 2 tuşunu kullanarak kaydırma yapın.
- ^{On}_{Enter} tuşu ile teyit edin.
- Gerekli erişim hakkını almak için yönetici pin kodunu girin.
- Klavye üzerinden tarih ayarlanabilir.
- ^{On}_{Enter} tuşu ile teyit edin.
- Ekranda "Data has been saved!" (Veriler kaydedildi!) iletisi görünür.
- Herhangi bir tuşa basın.

TIMER FUN ...		
Time entry	Date entry	Autom. ST/WT
Delay time		
1: ▲	2: ▼	FUNC: <

Date entry		
D.M.Y	00.00	
FUNC: M		

Yönetici / Zaman fonksiyonları / Otomatik yaz saati/ kış saati menüsü

Orta Avrupa yaz saati/kış saati arasında otomatik geçiş.

- Kilidi ^{On}_{Enter} tuşunu kullanarak açın.
- Ardından ^{Func} tuşuna basın.
- Ekranda *Main menu* (Ana menü) görüntülenir.
- "Administrator" (Yönetici) menü ögesi vurgulanana kadar
1 veya 2 tuşunu kullanarak kaydırma yapın.
- ^{On}_{Enter} tuşu ile teyit edin.
- Ekranda "Administrator" (Yönetici) görüntülenir.
- "Timer functions" (Zaman fonksiyonları) menü ögesi vurgulanana kadar 1 veya 2 tuşunu kullanarak kaydırma yapın.
- ^{On}_{Enter} tuşu ile teyit edin.
- Ekranda "Timer functions" (Zaman fonksiyonları) görüntülenir.
- 1 veya 2 tuşunu
- "Autom. ST/WT" (Otomatik yaz saati/kış saati) menü ögesi vurgulanana kadar kaydırın.
- ^{On}_{Enter} tuşu ile teyit edin.
- Gerekli erişim hakkını almak için yönetici pin kodunu girin.
- 1 veya 2 tuşu üzerinden otomatik zaman değişikliği açılabilir veya kapatılabilir.
- ^{On}_{Enter} tuşu ile teyit edin.
- Ekranda "Data has been saved!" (Veriler kaydedildi!) iletisi görünür.
- Herhangi bir tuşa basın.

TIMER FUN ...		
Time entry	Date entry	Autom. ST/WT
Delay time		
1: ▲	2: ▼	FUNC: <

Autom. ST/WT		
[ON]		
1: ▲	FUNC: M	

Yönetici / Zaman fonksiyonları menüsü / Gecikme süresi menüsü

Gecikme süresi, bir fonksiyon uygulanmadan önce istenen bekleme süresini ayarlar ve böylece soygun durumunda hızlı açılmayı önleyebilir. Gecikme süresi sona erdikten sonra erişim elde etmek için yeniden geçerli ve eksiksiz giriş yapılmalıdır.

- Kilidi ^{On}_{Enter} tuşunu kullanarak açın.
- Ardından ^{Func} tuşuna basın.
- Ekranda *Main menu* (Ana menü) görüntülenir.
- "Administrator" (Yönetici) menü ögesi vurgulanana kadar
1 veya 2 tuşunu kullanarak kaydırma yapın.
- ^{On}_{Enter} tuşu ile teyit edin.
- Ekranda "Administrator" (Yönetici) görüntülenir.
- "Timer functions" (Zaman fonksiyonları) menü ögesi vurgulanana kadar 1 veya 2 tuşunu kullanarak kaydırma yapın.
- ^{On}_{Enter} tuşu ile teyit edin.
- Ekranda "Timer functions" (Zaman fonksiyonları) görüntülenir.
- 1 veya 2 tuşunu
- "Delay time" (Gecikme süresi) menü ögesi vurgulanana kadar kaydırın.
- ^{On}_{Enter} tuşu ile teyit edin.
- Gerekli erişim hakkını almak için yönetici pin kodunu girin. Eğer daha önce bir gecikme süresi ayarlanmışsa, önce bu süre sona ermelidir.
- Klavye üzerinden gecikme süresi (0-99 dakika) ayarlanabilir.
- ^{On}_{Enter} tuşu ile teyit edin.
- Ekranda "Data has been saved!" (Veriler kaydedildi!) iletisi görünür
- Herhangi bir tuşa basın.

TIMER FUN ...		
Time entry	Date entry	Autom. ST/WT
Delay time		
1: ▲	FUNC: <	

Delay time		
[00] min		
FUNC: M		

Yönetici / Programlama menüsü

Bir belenim güncellemesi, en yeni yazılım sürümünü yükler. Yeniden düzenleme işlemi veri tabanı gerçekleştirir.

ADMIN		
User	Timer functions	Programming
Processes		
1: ▲	2: ▼	FUNC: <

Yönetici / Programlama / Veri tabanı güncellemesi menüsü

Bu fonksiyon şimdilik etkin değildir.

PROGRAMMING		
Databaseupdate	Firmwareupdate	Restructure
2: ▼		
FUNC: <		

Yönetici / Programlama / Belenim güncellemesi menüsü

- Lütfen belenim güncellemesinden önce pillerin tamamen dolu olduğundan emin olun.
- Lütfen yeni belenim sürümünü FAT-32 biçimlendirilmiş bir microSD kartına kopyalayın ve kartı lütfen microSD kart yuvasına takın.
- Kilidi ^{On}_{Enter} tuşunu kullanarak açın.
- Ardından ^{Func} tuşuna basın.
- Ekranda *Main menu* (Ana menü) görüntülenir.
- "Administrator" (Yönetici) menü ögesi vurgulanana kadar
1 veya 2 tuşunu kullanarak kaydırma yapın.
- ^{On}_{Enter} tuşu ile teyit edin.
- Ekranda ^{On}_{Enter} görüntülenir.
- "Programming" (Programlama) menü ögesi vurgulanana kadar 1 veya 2 tuşunu kullanarak kaydırma yapın.
- ON/Enter ile teyit edin
- "Programming" (Programlama) görüntülenir
- "Firmwareupdate" (Belenim güncellemesi) menü ögesi vurgulanana kadar 1 veya 2 tuşunu kullanarak kaydırma yapın.
- ^{On}_{Enter} tuşu ile teyit edin.
- Gerekli erişim hakkını almak için yönetici pin kodunu girin.
- Ekranda "Confirm current original Firmware version with Enter" (Güncel orijinal üretici belli. Sürümünü Enter ile teyit et) görüntülenir.
- ^{On}_{Enter} tuşu ile teyit edin. Ardından süreçte başka müdahalede bulunmanıza gerek yoktur.
- "Do not interrupt power" (Elektriği kesmeyin) mesajı görüntülenir.
- Ekranda gösterim bir süreliğine kapanır.
- Güncelleme sona erdikten sonra "Firmwareupdate completed" (Belenim güncellemesi yapıldı) bilgisi görüntülenir.

PROGRAMMING		
Databaseupdate	Firmwareupdate	Restructure
1: ▲	2: ▼	FUNC: <

Confirm current original firmware version with Enter!		
FUNC: M		

Firmwareupdate complete!		
FUNC: <		

Yönetici / Programlama / Yeniden düzenleme menüsü

Kullanıcı veritabanını optimize etmek ve kullanıcı veri setlerini yeniden yapılandırmak için periyodik olarak reorganizasyon yapılmalıdır.

- Kilidi ^{On}_{Enter} tuşunu kullanarak açın.
- Ardından ^{Func} tuşuna basın.
- Ekranda *Main menu* (Ana menü) görüntülenir.
- "Administrator" (Yönetici) menü ögesi vurgulanana kadar
1 veya 2 tuşunu kullanarak kaydırma yapın.
- ^{On}_{Enter} tuşu ile teyit edin.
- Ekranda ^{On}_{Enter} görüntülenir.
- "Programming" (Programlama) menü ögesi vurgulanana kadar 1 veya 2 tuşunu kullanarak kaydırma yapın.
- ON/Enter ile teyit edin
- "Programming" (Programlama) görüntülenir
- "Restructure" (Yeniden düzenleme) menü ögesi vurgulanana kadar 1 veya 2 tuşunu kullanarak kaydırma yapın.
- ^{On}_{Enter} tuşu ile teyit edin.
- Gerekli erişim hakkını almak için yönetici pin kodunu girin.
- Ekranda "Restructuring in progress!" (Yeniden düzenleme çalışıyor) iletisi görünür.

PROGRAMMING		
Databaseupdate	Firmwareupdate	Restructure
1: ▲	FUNC: <	

Restructuring in progress!		
----------------------------	--	--

Yönetici / İşlemler menüsü

Geçmiş, takılı olan bir microSD kartına kaydedilebilir veya doğrudan ekranda görüntülenebilir.

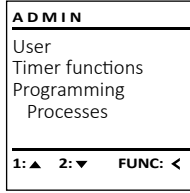

Yönetici / İşlemler / Göster menüsü

- Kilidi **On** tuşunu kullanarak açın.
- Ardından **Func** tuşuna basın.
- Ekranda *Main menu* (Ana menü) görüntülenir.
- "Administrator" (Yönetici) menü ögesi vurgulanana kadar
1 veya 2 tuşunu kullanarak kaydırma yapın.
- **On** tuşu ile teyit edin.
- Ekranda "Administrator" (Yönetici) görüntülenir.
- "Processes" (İşlemler) menü ögesi vurgulanana kadar
1 veya 2 tuşunu kullanarak kaydırma yapın.
- **On** tuşu ile teyit edin.
- Gereklî erişim hakkını almak için yönetici pin kodunu girin.
- Veri kayıtları arasında 1 veya 2 tuşunu kullanarak kaydırma yapın.
- **On** tuşu ile teyit edin.

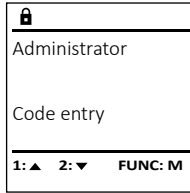
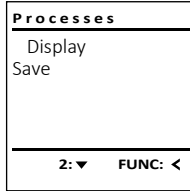

Yönetici / İşlemler / Kaydet menüsü

- Lütfen FAT-32 biçimlendirilmiş microSD kartını, microSD kart yuvasına takın.
- Kilidi **On** tuşunu kullanarak açın.
- Ardından **Func** tuşuna basın.
- Ekranda *Main menu* (Ana menü) görüntülenir.
- "Administrator" (Yönetici) menü ögesi vurgulanana kadar
1 veya 2 tuşunu kullanarak kaydırma yapın.
- **On** tuşu ile teyit edin.
- Ekranda "Administrator" (Yönetici) görüntülenir.
- "Processes" (İşlemler) menü ögesi vurgulanana kadar
1 veya 2 tuşunu kullanarak kaydırma yapın.
- **On** tuşu ile teyit edin.
- Gereklî erişim hakkını almak için yönetici pin kodunu girin.
- Ekranda "Please wait!" (Lütfen bekleyin!) iletisi görünür.
- Ekranda "Dataset has been stored!" (Veriler kaydedildi!) iletisi görünür.
- Herhangi bir tuşa basın.

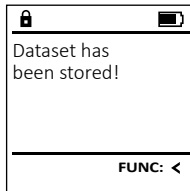
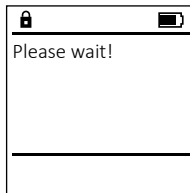
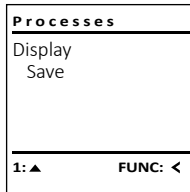

Yönetici / Kurulum menüsü

Sistem, cihaz içerisinde iletişim için kaydedilmelidir. FP sıfırlaması ile tüm parmak izleri kaldırılır.

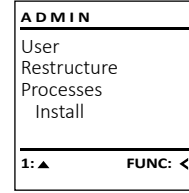

Yönetici / Kurulum / Kaydol menüsü

Tam bir sistem arızası durumunda, elektronik kontrol panelinin kilitleme mekanizmasına yeniden kaydedilmesi gerekebilir.

- Kilidi **On** tuşunu kullanarak açın.
- Ardından **Func** tuşuna basın.
- Ekranda *Main menu* (Ana menü) görüntülenir.
- "Administrator" (Yönetici) menü ögesi vurgulanana kadar
1 veya 2 tuşunu kullanarak kaydırma yapın.
- **On** tuşu ile teyit edin.
- Ekranda "Administrator" (Yönetici) görüntülenir.
- "Setup" (Kurulum) menü ögesi vurgulanana kadar
1 veya 2 tuşunu kullanarak kaydırma yapın.
- **On** tuşu ile teyit edin.
- **On** tuşu ile "Install" (Kaydol) teyit edin.
- Gereklî erişim hakkını almak için yönetici pin kodunu girin.
- Ekranda "Dataset has been stored!" (Veriler kaydedildi!) iletisi görünür.
- Herhangi bir tuşa basın.

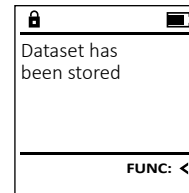
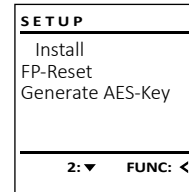

Kayıt yapıldıktan sonra yönetici kodu, belirtildiği gibi Kod değiştirme menüsünde değiştirilmelidir.

Yönetici / Kurulum / FP sıfırlama menüsü

- Kilidi **On** tuşunu kullanarak açın.
- Ardından **Func** tuşuna basın.
- Ekranda *Main menu* (Ana menü) görüntülenir.
- "Administrator" (Yönetici) menü ögesi vurgulanana kadar
1 veya 2 tuşunu kullanarak kaydırma yapın.
- **On** tuşu ile teyit edin.
- Ekranda "Administrator" (Yönetici) görüntülenir.
- "Setup" (Kurulum) menü ögesi vurgulanana kadar
1 veya 2 tuşunu kullanarak kaydırma yapın.
- **On** tuşu ile teyit edin.
- "FP-Reset" (FP sıfırlama) menü ögesi vurgulanana kadar
1 veya 2 tuşunu kullanarak kaydırma yapın.
- **On** tuşu ile teyit edin.
- Gereklî erişim hakkını almak için yönetici pin kodunu girin.
- Ekranda "Delete data with ENTER key" (Verileri ENTER tuşuyla silin) görüntülenir.
- **On** tuşu ile teyit edin.
- Ekranda "Please wait!" (Lütfen bekleyin!) iletisi görünür.
- Herhangi bir tuşa basın.

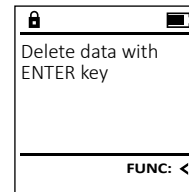
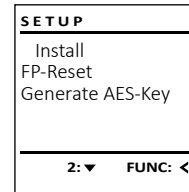

Yönetici / Kurulum / AES-Key oluştur menüsü.

Bu fonksiyon şimdilik etkin değildir.

Bu menüde sistem hakkındaki bazı bilgileri görüntüleyebilirsiniz.



Bilgiler / sistem bilgileri menüsü

- Kilidi **On** tuşunu kullanarak açın.
- Ardından **Func** tuşuna basın.
- Ekranda *Main menu* (Ana menü) görüntülenir.
- "Info" (Bilgi) menü ögesi vurgulanana kadar
1 veya 2 tuşunu kullanarak kaydırma yapın.
- **On** tuşu ile teyit edin.
- Ekranda "Info" (Bilgi) görüntülenir.
- **On** tuşu ile teyit edin.
- Gereklî erişim hakkını almak için yönetici pin kodunu girin.
- Sistem bilgileri görüntülenir.
- Bilgileri görmek için 1 veya 2 tuşunu kullanarak kaydırma yapın.
- **Func** tuşu ile tekrar geri dönün.

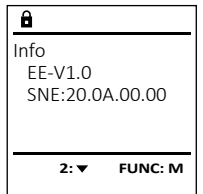
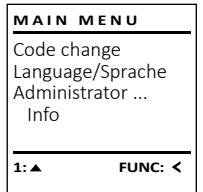

Bilgiler / Sistem testi menüsü

- Kilidi **On** tuşunu kullanarak açın.
- Ardından **Func** tuşuna basın.
- Ekranda *Main menu* (Ana menü) görüntülenir.
- "Info" (Bilgi) menü ögesi vurgulanana kadar
1 veya 2 tuşunu kullanarak kaydırma yapın.
- **On** tuşu ile teyit edin.
- Ekranda "Info" (Bilgi) görüntülenir.
- "Systemcheck" (Sistem testi) menü ögesi vurgulanana kadar
1 veya 2 tuşunu kullanarak kaydırma yapın.
- **On** tuşu ile teyit edin.
- Gereklî erişim hakkını almak için yönetici pin kodunu girin.
- Sistem testi bilgileri görüntülenir.
- Bilgileri görmek için 1 veya 2 tuşunu kullanarak kaydırma yapın.
- **Func** tuşu ile tekrar geri dönün.

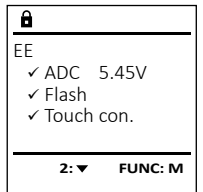
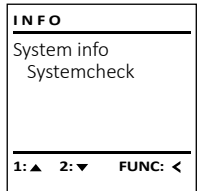

Hata mesajları

Aşağıda bir parmak tanıtıldığında veya açma sırasında ekranda gösterilen hata mesajları gösterilmektedir.

Hata mesajı	Çözüm
<i>Too fast!</i> <i>Please repeat</i> (Çok hızlı! Lütfen tekrarlayın)	Parmağı sensörün üzerinden daha yavaş kaydırın.
<i>Too tilted!</i> <i>Please repeat</i> (Çok eğik! Lütfen tekrarlayın)	Parmağı sensörün üzerinden düz bir şekilde kaydırın.
<i>Too short!</i> <i>Please repeat</i> (Çok kısa! Lütfen tekrarlayın)	Parmağınızın daha büyük bir alanı okunabilecek şekilde parmağınızı sensör üzerinden kaydırın.
<i>Position in the middle and repeat!</i> (Ortaya konumlandırın ve tekrarlayın!)	Parmağınızı sensörün ortasına konumlandırın.
<i>Wrong code!</i> (Kod yanlış!)	Geçerli bir kod girin.
<i>No admittance!</i> (Erişim yok!)	Kayıtlı olmayan bir parmak kullanıldı. Daha önce tanıtılan bir parmakla tekrarlayın.

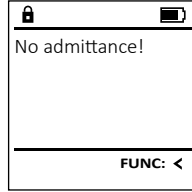
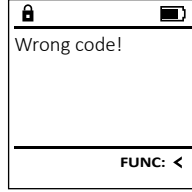

Pilin değiştirilmesi

Pil durumunu istediğiniz zaman ekranın sağ üst köşesinde bulunan pil seviyesi göstergesini kullanarak görebilirsiniz. Pil kapasitesinin düşmesi halinde, ekranda ilgili bir ileti görünür: Bu uyarı görüldüğünde, pilleri en kısa süre içinde yenileri ile değiştirin.

Kilit elektronik donanımının altındaki vidayı çıkarın. Bunun için bir Torx T 8 tornavida gereklidir. Bu parça, teslimat kapsamına dahildir.

Kapağın pillerle birlikte aşağıya doğru kaymasına izin verin.

Eski pilleri çıkartın ve sayfa 169'deki bertaraf etme talimatına göre bertaraf edin. Pilleri dört yeni 1,5V AA Mignon pil ile, kutupları doğru yöne gelecek şekilde değiştirin. Bunun için pil yuvasında resimler bulunmaktadır. Lütfen marka pil kullanın e şarj edilebilir pil kullanmayın.

Kapağı ve pilleri tekrar kilitleme elektronik donanımındaki yerlerine doğru itin ve vidaları sıkın.

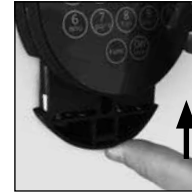
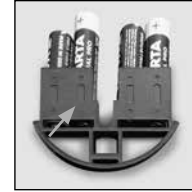
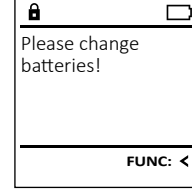

Garanti

BURG-WÄCHTER ürünleri üretim sırasında geçerli olan teknik standartlara ve kalite standartlarımıza uygun olarak üretilmektedir. Garanti, yalnızca satış sırasında üründe bulunan ve üretim veya malzeme kusurlarından kaynaklandığı kanıtlanabilecek kusurları içerir. Garanti süresi iki yıldır ve diğer hak iddiaları geçersizdir. örn. taşıma, hatalı kullanım, uygunsuz kullanım, aşınma vb. gibi meydana gelmiş kusur ve hasarlar garanti kapsamına girmemektedir. Piller garanti kapsamına girmemektedir. Satıcıya tespit edilmiş kusurlar yazılı olarak ve orijinal fiş/fatura ile birlikte ve kısa hata açıklamasıyla bildirilmek zorundadır. Makul süre içerisinde inceleme yapıldıktan sonra garantiyi sunan kurum olası bir tamir veya değişim konusunda karar verir.

Dikkat:

Size yüksek kaliteli, yüksek kaliteli bir ürün sağlamak ve servis ya da tamir durumunda en iyi şekilde size yardımcı olmak için, arızalı ya da kusurlu cihazları, geçerli yönetici pin koduyla birlikte orijinal satın alım belgesini de ibraz etmek suretiyle, bayinize teslim etmeniz gerekir.

İptal etme hakkınıza bağlı olarak iade durumunda, cihazın tüm parçalarının fabrika ayarlarında ve hasar görmemiş olması gerekmektedir. Bu kurallara uyulmaması halinde garanti geçersiz olur.

Cihazın bertaraf edilmesi

Sayın Müşterimiz, lütfen atık oluşumunu önlemekte yardımcı olun. Bu cihazı bertaraf etmeye niyetlendiğinizde, cihazın pek çok bileşeninin geri dönüşüme uygun değerli materyallerden oluştuğunu düşünün.



Elektrikli ve elektronik cihazların ve pillerin evsel atık çöpüne atılmayacağına, ayrılmış olarak veya ayrıca toplanmaları gerektiğine dikkatinizi çekeriz. Lütfen ilinizdeki / ilçenizdeki yetkili kurumdan pil ve elektronik atık toplama yerini öğreniniz.

BURG- WÄCHTER KG, işbu belge ile mevcut cihazın 2014/30/EU, (EMC), ve 2011/65/EU (RoHS) yönergelerine uyum gösterdiğini beyan eder.

EU Uyumluluk Beyanının tam metni www.burg.biz adresinden incelenebilir.

Güvenlik tavsiyesi

Klavye yüzeyindeki olası parmak izlerini ortadan kaldırmak için, zaman zaman bir mikrofiber bez (örn. gözlük temizleme bezi) ile temizleyin.

Baskı ve dizgi hataları ile teknik değişiklikler saklıdır.

Teknik Veriler

Yönetici kodu sayısı:	1
Kullanıcı kodu sayısı:	9 (azami)
Parmak izi kodları sayısı:	20 (azami)
Blokaj süreleri:	15x yanlış kod/FP girişinden sonra 5 dakika
Güç kaynağı:	4x AA MIGNON LR6 ALKALINE
Tarih / saat:	✓
Güncellenebilir (bellenim):	✓
Tarihçe kaydı sayısı:	2.000

Sandara

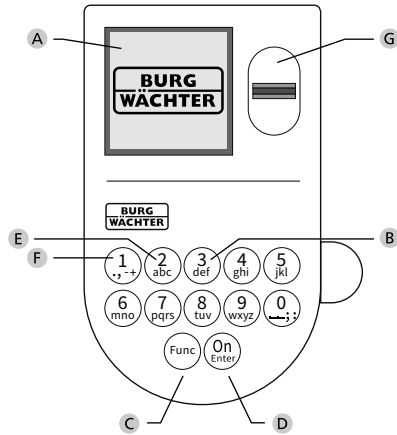

A Ekranas

B Skaitmenų mygtukai

Skaitmenys „1“–„0“ yra naudojami įvesčiai, pvz., įvedant kodą.

C „Func“ mygtukas

„Func“ mygtukas priderina savo funkciją prie situacijos. Paspaudus mygtuką, arba yra atveriamas pirmesnis meniu lygmuo, arba yra pašalinamas įvestas ženklas, arba yra atveriamas pagrindinis meniu. Ekране yra rodoma esama mygtuko funkcija (žr. 3 skirsnį).

D „On/Enter“ mygtukas

„On/Enter“ mygtuku yra paleidžiama sistema arba yra pasirenkamas esamas meniu punktas.

E „1“ mygtukas

Jei yra keletas pasirinkimo galimybių, mygtuku galima slinkti aukštyn. Jei tai yra įmanoma, tuomet tai ekrane yra rodoma (žr. 3 skirsnį).

F „2“ mygtukas

Jei yra keletas pasirinkimo galimybių, mygtuku galima slinkti žemyn. Jei tai yra įmanoma, tuomet tai ekrane yra rodoma (žr. 3 skirsnį).

G Pirštų atspaudų jutiklis

Pirštų atspaudų jutikliu galima įrašyti arba seifo atidarymui naudoti pirštų atspaudus.

Didžiai gerbiamas Kliente,

labai dėkojame, kad pasirinkote seifą su BURG-WÄCHTER elektronine įranga „SecuTronic“. Ši elektroninė įranga yra sertifikuota pagal ECB A klasę. Tokiu būdu Jūs įsigijote gaminį, kuris atitinka itin aukštus saugos reikalavimus, ir buvo suprojektuotas ir pagamintas pagal naujausius technikos standartus. Ši spyna yra sertifikuota pagal EN 1300:2018. (Didelio saugumo spynų vertingų daiktų talpyklų klasifikacija pagal jų atsparumo nuo neteisėto atidarymo vertę).

Svarbu: prieš programuojant prašome perskaityti visą naudojimo instrukciją ir gerai saugoti šią instrukciją, kad bet kada galima būtų joje paieškoti.

Mes Jums linkime daug džiaugsmo su Jūsų naujuoju BURG-WÄCHTER seifu. Jūsų „Burg-Wächter KG“

Bendrai

Aktyvinimas

Elektroninė įranga yra įjungiamą klaviatūros mygtuku. Šis tuoj pat po to užsidega. Vienu metu vieną akimirka ekrane yra rodomas BURG-WÄCHTER logotipas, prieš pasirodant PIN kodo arba piršto atspaudu įvesties langui.

Kalbos

Meniu valdymas ekrane yra prieinamas dvylika kalbų, ir jį galima nustatyti per meniu punktą Kalbos. Tikslių paaiškinimą šia tema rasite skyriuje „Meniu Kalba/Language“.

Blokavimo trukmės

Apsaugai nuo manipuliacijų spynos elektroninė įranga penkias minutes blokuoja prieigą prie seifo, jei penkiolika kartų iš eilės buvo įvestas neteisingas skaitinis kodas arba neteisingas piršto atspaudas. Šios blokavimo trukmės metu ekrane atbulai eina dar likusi trukmė. Seifo atidarymas šios trukmės metu yra negalimas net ir su galiojančiu naudotojo arba administratoriaus kodu.

Apsaugos nuo įsilaužimo padidinimas

Prašome prižiūrėti, kad kodai nepatektų į pašalinių asmenų rankas. Todėl kodus laikykite saugioje vietoje, kad šie būtų prieinami tik įgaliotiems asmenims. Jei kodas yra prarandamas, tuomet spyną būtina pertvarkyti naujam kodui.

- Gamyklinį kodą būtina pakeisti, vos tik spyna yra paleidžiama.
- Paprastus kodus, kuriuos lengva atspėti (pvz., 1-2-3-4-5-6), naudoti draudžiama.
- Asmeninius duomenis (pvz., gimtadienius) ar kitus duomenis, kuriuos galima būtų numanyti žinant apie kodo turėtoją, naudoti kaip kodą yra draudžiama.
- Pakeitus kodą, spyną būtina keletą kartų patikrinti, esant atidarytomis apsauginėms durims.

Dėmesio: visus administratoriaus kodo, gamykinio kodo ir naudotojo kodo pakeitimus būtina atlikti esant atidarytomis vertingų daiktų talpyklos durims! Užrakinimo sistemą pertvarkius naujam kodui, ją, esant atidarytomis durims, būtina kelis kartus aktyvinti su naujuoju kodu.

Įvesties galimybės

Skaitmenų mygtukai:

Skaitmenys „1“–„0“ yra naudojami įvesčiai, pvz., įvedant kodą.

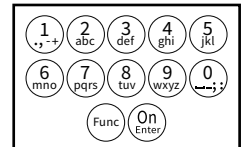

„Func“ mygtukas:

„Func“ mygtukas priderina savo funkciją prie situacijos. Paspaudus mygtuką, arba yra atveriamas pirmesnis meniu lygmuo, arba yra pašalinamas įvestas ženklas, arba yra atveriamas pagrindinis meniu. Ekране yra rodoma esama mygtuko funkcija.

„On/Enter“ mygtukas:

„On/Enter“ mygtuku yra paleidžiama sistema arba yra pasirenkamas esamas meniu punktas.

Mygtukai „1“ ir „2“:

Jei yra keletas pasirinkimo galimybių, šiais mygtukais galima slinkti aukštyn ir žemyn. Jei tai yra įmanoma, tuomet tai ekrane yra rodoma atitinkamomis rodyklėmis.

Pirštų atspaudų jutiklis:

Pirštų atspaudų jutikliu galima įrašyti arba seifo atidarymui naudoti pirštų atspaudus.



Ekranas

- A Nurodo, ar mygtuku **Func** galima atšaukti paskutinįjį įvestį (◀), ar atverti pagrindinį meniu (M).
- B (2: ▼) pasirodo tada, kai mygtuku „2“ galima slinkti žemyn.
- C (1: ▲) pasirodo tada, kai mygtuku „1“ galima slinkti aukštyn.
- D (🔋) rodo baterijos pripildymo lygį.
- E (🔒/🔓) rodo, ar uždarymo armatūra atblokavo užraktą, ir tokiu būdu seifą galima atidaryti.

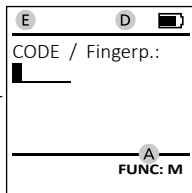
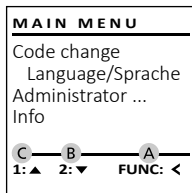

Atidarymas

Atidarymas su PIN kodu

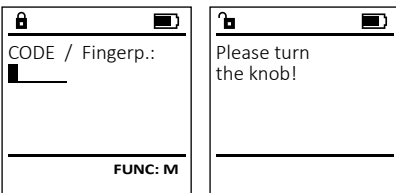

- Įjunkite spyną **On** mygtuku.
- Įveskite 6-ženklį PIN kodą (gamyklinis „1-2-3-4-5-6“).
- Ekrane pasirodo *“Please turn the knob!”* (Prašome pasukti rankenėlę!)
- Pasukite rankenėlę.

Atidarymas su piršto atspaudu (Komfortiškas atidarymas)

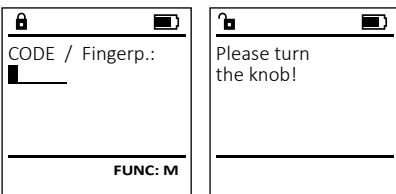

- Įjunkite spyną **On** mygtuku.
- Užregistruotu pirštu iš viršaus į apačią perbraukite per jutiklio vidurį.
- Ekrane pasirodo *“Please turn the knob!”* (Prašome pasukti rankenėlę!)
- Pasukite rankenėlę.

Atidarymas su priegigos deriniais

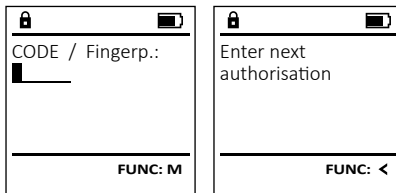

- Įjunkite spyną **On** mygtuku.
- Užregistruotu pirštu iš viršaus į apačią perbraukite per jutiklio vidurį.
- Jeigu nustatėte dar vienos autorizacijos reikalavimą (kodą arba piršto atspaudą), ekrane pasirodo nuoroda *“Enter next authorisation”* (Vertingumas nepasiekta). Įveskite pagedaujama papildoma autorizaciją (kodą arba piršto atspaudą).
- Jeigu nustatėte trigubos autorizacijos reikalavimą (3 PIN kodus), ekrane dar kartą pasirodo nuoroda *“Enter next authorisation”* (Vertingumas nepasiekta). Įveskite 6-ženklį PIN kodą.
- Ekrane pasirodo *“Please turn the knob!”* (Prašome pasukti rankenėlę!)
- Pasukite rankenėlę.

Uždarymas

Uždarius seifą, yra būtina, kad Jūs rankenėlę rankiniu būdu nukreiptumėte į pradinę padėtį. Užtikrinkite, kad rankenėlė užimtų tą pačią padėtį, kaip toliau pateikiamame paveiksle.

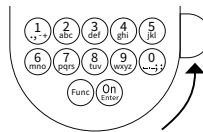

Meniu struktūra

Meniu struktūros sandara

- Kodo keitimas
- Kalba/Language
- Administratorius
 - > Naudotojas
 - > Sukurti
 - > Sukurti kodą
 - > Sukurti pirštą
 - > Priskirti
 - > Priskirti kodą
 - > Priskirti pirštą
 - > Pašalinti
- > Laiko funkcijos
 - > Nustatyti laiką
 - > Nustatyti datą
 - > Automatinis VL/ŽL
 - > Vėlinimo trukmė

> Programavimas

- > Duomenų bazės naujinimas
- > Programinės aparatinės įrangos naujinimas
- > Reorganizuoti

> Veiksmai

- > Rodyti
- > Įrašyti

> Sąranka

- > Prijungti
- > FP atstata
- > Generuoti AES raktą

• Informacija

- > Sistemos informacija
- > Sistemos tikrinimas

Meniu funkcijų aprašymas

Meniu Kodo keitimas

Administratoriaus kodo bei naudotojo kodų keitimas. Mes atkreipiame Jūsų dėmesį į tai, kad saugumo sumetimais gamykloje nustatytą administratoriaus kodą būtina pakeisti į individualiai nustatomą kodą.

- Įjunkite spyną **On** mygtuku.
- Tuoj pat po to paspauskite **Func**.
- Pasirodo *“Main menu”* (Pagrindinis meniu).
- Patvirtinkite **On**.
- Mygtuku 1 arba 2 dabar Jūs galite slinkti tol, kol bus pažymėtas administratorius / naudotojas, kurio kodą reikia pakeisti.
- Patvirtinkite **On**.
- Klaviatūra įveskite lig šiol galiojusį senąjį arba gamyklinį kodą ir paspauskite **On**.
- Klaviatūra įveskite naują kodą ir patvirtinkite **On**.
- Pakartokite įvestį ir dar kartą patvirtinkite **On**.
- Esant teisingai įvesčiai, pasirodo *“Code change completed!”* (Kodo keitimas atliktas).
- Paspauskite bet kurį mygtuką.

Nuoroda: per pirmąjį seifo spynos paleidimą papildomai yra užklausiama esamos datos ir laiko duomenų:

- Dienos įvestis (2-ženklė).
- Mėnesio įvestis (2-ženklė).
- Metų įvestis (2-ženklė).
- Valandos įvestis (2-ženklė).
- Minučių įvestis (2-ženklė).

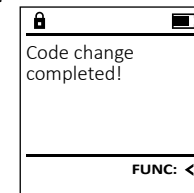
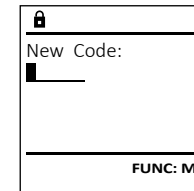
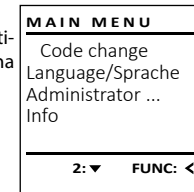

Meniu Kalba/Language

- Įjunkite spyną ^{On}_{Enter} mygtuku.
- Tuoj pat po to paspauskite ^{Func}.
- Pasirodo "Main menu" (Pagrindinis meniu).
- Slinkite mygtuku 1 arba 2, kol bus pažymėtas meniu punktas "Language" (Kalba).
- Patvirtinkite ^{On}_{Enter}.
- Pasirodo "Main menu / language" (Pagrindinis meniu / Kalba)
- Mygtuku 1 arba 2 slinkite tol, kol bus pažymėta pageidaujama kalba.
- Patvirtinkite ^{On}_{Enter}.
- Pasirodo "Data has been saved!" (Duomenys buvo įrašyti!)
- Paspauskite bet kurį mygtuką.

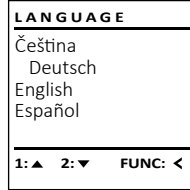
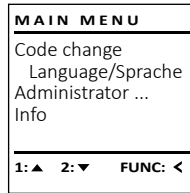

Meniu Administratorius

Šis meniu turi keletą submeniu, skirtų grupuoti funkcijas. Šiame skirsnyje esančiomis funkcijomis pilnai galima naudotis tik su administratoriaus kodu.

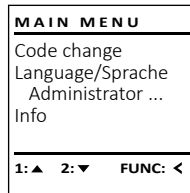

Meniu Administratorius / Naudotojas

Meniu Administratorius / Naudotojas / Sukurti

Submeniu Administratorius / Naudotojas / Sukurti / Sukurti kodą

- Įjunkite spyną ^{On}_{Enter} mygtuku.
- Tuoj pat po to paspauskite ^{Func}.
- Pasirodo "Main menu" (Pagrindinis meniu).
- Slinkite mygtuku 1 arba 2, kol bus pažymėtas meniu punktas "Administrator" (Administratorius).
- Patvirtinkite ^{On}_{Enter}.
- Pasirodo "Main menu / Administrator" (Pagrindinis meniu / Administratorius).
- Patvirtinkite ^{On}_{Enter}.
- Pasirodo "Main menu / Administrator / User" (Pagrindinis meniu / Administratorius / Naudotojas).
- Patvirtinkite ^{On}_{Enter}.
- Pasirodo "Main menu / Administrator / User / Create" (Pagrindinis meniu / Administratorius / Naudotojas / Sukurti).
- Patvirtinkite ^{On}_{Enter}.
- Įveskite administratoriaus kodą, kad gautumėte reikalingą teisę.

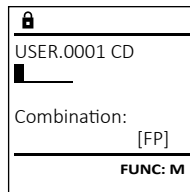
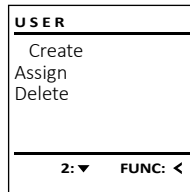

- Yra rodoma artimiausia laisva atmintinės vieta (pvz., USER.0002 CD).
- Įveskite 6-ženklį kodą ir patvirtinkite ^{On}_{Enter}.
- Slinkite mygtuku 1 arba 2 per derinių galimybes. Galima rinktis:
 - [-] Jokio derinio
 - [1/2] Derinys iš 2 kodų
 - [1/3] Derinys iš 3 kodų
 - [FP] Derinys su piršto atspaudu
- Jei derinio nepasirinkote, tuomet patvirtinkite 3 kartus ^{On}_{Enter}.
- Jei pasirinkote derinį „FP“, tuomet užregistruokite savo piršto atspaudą, kaip aprašyta submeniu "Administrator / User / Create / Create fingerprint" (Administratorius / Naudotojas / Sukurti / Sukurti pirštą).

Submeniu Administratorius / Naudotojas / Sukurti / Sukurti pirštą

- Įjunkite spyną ^{On}_{Enter} mygtuku.
- Tuoj pat po to paspauskite ^{Func}.
- Pasirodo "Main menu" (Pagrindinis meniu).
- Slinkite mygtuku 1 arba 2, kol bus pažymėtas meniu punktas "Administrator" (Administratorius).
- Patvirtinkite ^{On}_{Enter}.
- Pasirodo "Main menu / Administrator" (Pagrindinis meniu / Administratorius).
- Patvirtinkite ^{On}_{Enter}.
- Pasirodo „Pagrindinis meniu / Administratorius / Naudotojas“ (Pagrindinis meniu / Administratorius / Naudotojas).
- Patvirtinkite ^{On}_{Enter}.
- Pasirodo "Main menu / Administrator / User / Create" (Pagrindinis meniu / Administratorius / Naudotojas / Sukurti).
- Slinkite mygtuku 1 arba 2, kol bus pažymėtas meniu punktas „Sukurti pirštą“.
- Patvirtinkite ^{On}_{Enter}.
- Įveskite administratoriaus kodą, kad gautumėte reikalingą teisę.
- Pasirodo "Create Finger" (Užregistruoti pirštą).
- Kelis kartus iš viršaus į apačią perbraukite pirštu per jutiklio vidurį.
- Arba Jūs būsite paraginti veiksmą pakartoti (esant klaidų pranešimams, žr. 176 puslapį), arba Jūs gausite pranešimą "USER.XXXX FP created!" (USER.XXXX FP buvo sėkmingai sukurtas).
- Slinkite mygtuku 1 arba 2 per derinių galimybes. Galima rinktis:
 - [-] Jokio derinio
 - [CD] Derinys su kodu
 - [FP] Derinys su dar vienu piršto atspaudu
- Paspauskite bet kurį mygtuką.

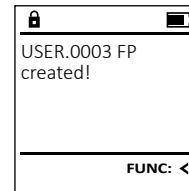
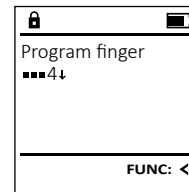
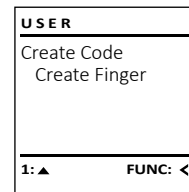
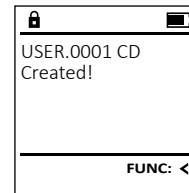
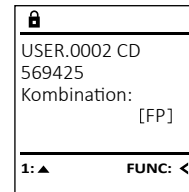

Meniu Administratorius / Naudotojas / Priskirti

Submeniu Administratorius / Naudotojas / Priskirti / Priskirti kodą

- Įjunkite spyną ^{On}_{Enter} mygtuku.
- Tuoj pat po to paspauskite ^{Func}.
- Pasirodo "Main menu" (Pagrindinis meniu).
- Slinkite mygtuku 1 arba 2, kol bus pažymėtas meniu punktas "Administrator" (Administratorius).
- Patvirtinkite ^{On}_{Enter}.
- Pasirodo "Main menu / Administrator" (Pagrindinis meniu / Administratorius).
- Patvirtinkite ^{On}_{Enter}.
- Pasirodo „Pagrindinis meniu / Administratorius / Naudotojas“ (Pagrindinis meniu / Administratorius / Naudotojas).
- Slinkite mygtuku 1 arba 2, kol bus pažymėtas meniu punktas „Align“ (Priskirti).
- Patvirtinkite ^{On}_{Enter}.
- Pasirodo "Main menu / Administrator / User / Align" (Pagrindinis meniu / Administratorius / Naudotojas / Priskirti).
- Patvirtinkite ^{On}_{Enter}.
- Įveskite administratoriaus kodą, kad gautumėte reikalingą teisę.
- Dabar mygtuku 1 arba 2 Jūs galite slinkti tol, kol bus pažymėtas naudotojas, kuriam reikia priskirti kodą.
- Patvirtinkite ^{On}_{Enter}.
- Įveskite 6-ženklį kodą ir patvirtinkite ^{On}_{Enter}.
- Slinkite mygtuku 1 arba 2 per derinių galimybes. Galima rinktis:
 - [-] Jokio derinio
 - [1/2] Derinys iš 2 kodų
 - [1/3] Derinys iš 3 kodų
 - [FP] Derinys su piršto atspaudu
- Jei derinio nepasirinkote, tuomet patvirtinkite 3 kartus ^{On}_{Enter}.

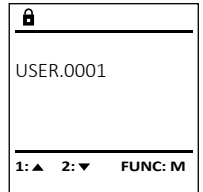
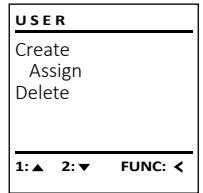

Submenu Administratorius / Naudotojas / Priskirti / Priskirti pirštą

- Įjunkite spyną On mygtuku.
- Tuoj pat po to paspauskite Func.
- Pasirodo "Main menu" (Pagrindinis meniu).
- Slinkite mygtuku 1 arba 2, kol bus pažymėtas meniu punktas "Administrator" (Administratorius).
- Patvirtinkite On.
- Pasirodo "Main menu / Administrator" (Pagrindinis meniu / Administratorius).
- Patvirtinkite On.
- Pasirodo "Main menu / Administrator / User" (Pagrindinis meniu / Administratorius / Naudotojas).
- Slinkite mygtuku 1 arba 2, kol bus pažymėtas meniu punktas "Assign" (Priskirti).
- Patvirtinkite On.
- Slinkite mygtuku 1 arba 2, kol bus pažymėtas meniu punktas "Assign Finger" (Priskirti pirštą).
- Patvirtinkite On.
- Įveskite administratoriaus kodą, kad gautumėte reikalingą teisę.
- Pasirodo "Main menu / Administrator / User / Assign Finger" (Pagrindinis meniu / Administratorius / Naudotojas / Priskirti).
- Dabar mygtuku 1 arba 2 Jūs galite slinkti tol, kol bus pažymėtas naudotojas, kuriam reikia priskirti piršto atspaudą.
- Patvirtinkite On.
- Pasirodo "Create fingerprint" (Užregistruoti pirštą).
- Kelis kartus iš viršaus į apačią perbraukite pirštu per jutiklio vidurį.
- Arba Jūs būsite paraginti veiksmą pakartoti (esant klaidų pranešimams, žr. 176 puslapį), arba Jūs gausite pranešimą „USER.XXXX FP buvo sėkmingai sukurtas“.
- Slinkite mygtuku 1 arba 2 per derinių galimybes. Galima rinktis:
 - [-] Jokio derinio
 - [CD] Derinys su kodu
 - [FP] Derinys su dar vienu piršto atspaudu
- Paspauskite bet kurį mygtuką.

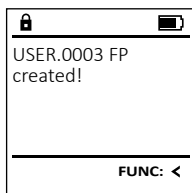
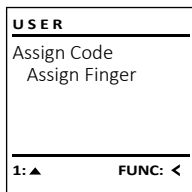
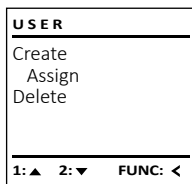

Menu Administratorius / Naudotojas / Pašalinti

Pašalinti naudotojai nebeturi prieigos prie seifo. Tačiau istorijoje jie išlieka.

Submenu Administratorius / Naudotojas / Pašalinti

- Įjunkite spyną On mygtuku.
- Tuoj pat po to paspauskite Func.
- Pasirodo "Main menu" (Pagrindinis meniu).
- Slinkite mygtuku 1 arba 2, kol bus pažymėtas meniu punktas "Administrator" (Administratorius).
- Patvirtinkite On.
- Pasirodo "Main menu / Administrator" (Pagrindinis meniu / Administratorius).
- Patvirtinkite On.
- Pasirodo "Main menu / Administrator / User" (Pagrindinis meniu / Administratorius / Naudotojas).
- Patvirtinkite On.
- Pasirodo „Pagrindinis meniu / Administratorius / Naudotojas / Pašalinti“.
- Slinkite mygtuku 1 arba 2, kol bus pažymėtas meniu punktas „Pašalinti“.
- Patvirtinkite On.
- Įveskite administratoriaus kodą, kad gautumėte reikalingą teisę.
- Dabar mygtuku 1 arba 2 Jūs galite slinkti tol, kol bus pažymėtas naudotojas, kurį reikia pašalinti.
- Patvirtinkite On.
- Pasirodo "USER.XXXX FP created!" (Duomenų rinkinys pašalintas).
- Paspauskite bet kurį mygtuką.

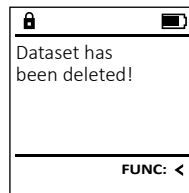
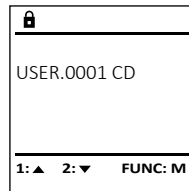
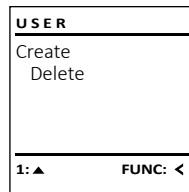

Menu Administratorius / Laiko funkcijos

Be laiko ir datos taip pat galima nustatyti, ar reikia automatiškai keisti Vidurio Europos vasaros/žiemos laiką. Vėlinimo trukmė užkerta kelią greitam atidarymui per užpuolimą.

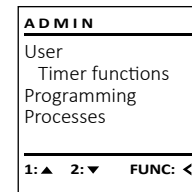

Menu Administratorius / Laiko funkcijos / Nustatyti laiką

- Įjunkite spyną On mygtuku.
- Tuoj pat po to paspauskite Func.
- Pasirodo "Main menu" (Pagrindinis meniu).
- Slinkite mygtuku 1 arba 2, kol bus pažymėtas meniu punktas "Administrator" (Administratorius).
- Patvirtinkite On.
- Pasirodo "Main menu / Administrator" (Pagrindinis meniu / Administratorius).
- Slinkite mygtuku 1 arba 2, kol bus pažymėtas meniu punktas "Timer functions" (Laiko funkcijos).
- Patvirtinkite On.
- Pasirodo „Administrator / Time entry (Administratorius / Laiko funkcijos)“.
- Patvirtinkite On.
- Įveskite administratoriaus kodą, kad gautumėte reikalingą teisę.
- Klaviatūra galima nustatyti laiką (24 valandų ritmas).
- Patvirtinkite On.
- Pasirodo "Data has been saved!" (Duomenys buvo įrašyti!).
- Paspauskite bet kurį mygtuką.

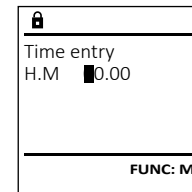
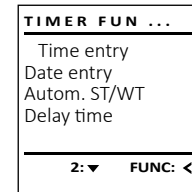

Meniu Administratorius / Laiko funkcijos / Nustatyti datą

- Įjunkite spyną ^{On}_{Enter} mygtuku.
- Tuoj pat po to paspauskite ^{Func}.
- Pasirodo "Main menu" (Pagrindinis meniu).
- Slinkite mygtuku 1 arba 2, kol bus pažymėtas meniu punktas "Administrator" (Administratorius).
- Patvirtinkite ^{On}_{Enter}.
- Pasirodo "Main menu / Administrator" (Pagrindinis meniu / Administratorius).
- Slinkite mygtuku 1 arba 2, kol bus pažymėtas meniu punktas "Timer functions" (Laiko funkcijos).
- Patvirtinkite ^{On}_{Enter}.
- Pasirodo "Timer functions" (Laiko funkcijos).
- Slinkite mygtuku 1 arba 2, kol bus pažymėtas meniu punktas „Date entry“ (Data).
- Patvirtinkite ^{On}_{Enter}.
- Įveskite administratoriaus kodą, kad gautumėte reikalingą teisę.
- Klaviatūra galima nustatyti datą.
- Patvirtinkite ^{On}_{Enter}.
- Pasirodo "Data has been saved!" (Duomenys buvo įrašyti!).
- Paspauskite bet kurį mygtuką.

TIMER FUN ...		
Time entry		
Date entry		
Autom. ST/WT		
Delay time		
1: ▲ 2: ▼ FUNC: <		

Date entry		
D.M.Y	00.00.00	
FUNC: M		

Meniu Administratorius / Laiko funkcijos / Autom. VL/ŽL

Automatinis Vidurio Europos vasaros/žiemos laiko keitimas.

- Įjunkite spyną ^{On}_{Enter} mygtuku.
- Tuoj pat po to paspauskite ^{Func}.
- Pasirodo "Main menu" (Pagrindinis meniu).
- Slinkite mygtuku 1 arba 2, kol bus pažymėtas meniu punktas "Administrator" (Administratorius).
- Patvirtinkite ^{On}_{Enter}.
- Pasirodo "Administrator" (Administratorius).
- Slinkite mygtuku 1 arba 2, kol bus pažymėtas meniu punktas "Timer functions" (Laiko funkcijos).
- Patvirtinkite ^{On}_{Enter}.
- Pasirodo "Timer functions" (Laiko funkcijos).
- Slinkite mygtuku 1 arba 2, kol bus pažymėtas meniu punktas "Autom. ST/WT" (Autom. VL/ŽL).
- Patvirtinkite ^{On}_{Enter}.
- Įveskite administratoriaus kodą, kad gautumėte reikalingą teisę.
- Mygtukais 1 arba 2 galima įjungti arba išjungti automatinį laiko keitimą.
- Patvirtinkite ^{On}_{Enter}.
- Pasirodo "Data has been saved!" (Duomenys buvo įrašyti!).
- Paspauskite bet kurį mygtuką.

TIMER FUN ...		
Time entry		
Date entry		
Autom. ST/WT		
Delay time		
1: ▲ 2: ▼ FUNC: <		

Autom. ST/WT		
[ON]		
1: ▲ FUNC: M		

Meniu Administratorius / Laiko funkcijos / Vėlinimo trukmė

Vėlinimo trukmė yra nustatoma pageidaujama laukimo trukmė prieš funkcijos vykdymą, ir tokiu būdu ji gali užkirsti kelią greitam atidarymui per užpuolimą. Pasibaigus vėlinimo trukmei, būtina iš naujo atlikti galiojančią ir visavertę įvestį, kad suteikti prieigą.

- Įjunkite spyną ^{On}_{Enter} mygtuku.
- Tuoj pat po to paspauskite ^{Func}.
- Pasirodo "Main menu" (Pagrindinis meniu).
- Slinkite mygtuku 1 arba 2, kol bus pažymėtas meniu punktas "Administrator" (Administratorius).
- Patvirtinkite ^{On}_{Enter}.
- Pasirodo "Administrator" (Administratorius).
- Slinkite mygtuku 1 arba 2, kol bus pažymėtas meniu punktas "Timer functions" (Laiko funkcijos).
- Patvirtinkite ^{On}_{Enter}.
- Pasirodo "Timer functions" (Laiko funkcijos).
- Slinkite mygtuku 1 arba 2, kol bus pažymėtas meniu punktas "Delay time" (Vėlinimo trukmė).
- Patvirtinkite ^{On}_{Enter}.
- Pasirodo "Timer functions" (Laiko funkcijos).
- Įveskite administratoriaus kodą, kad gautumėte reikalingą teisę. Jei jau buvo nustatyta vėlinimo trukmė, ši pirma turi pereiti.
- Klaviatūra galima nustatyti vėlinimo trukmę (0–99 minutės).
- Patvirtinkite ^{On}_{Enter}.
- Pasirodo "Data has been saved!" (Duomenys buvo įrašyti!).
- Paspauskite bet kurį mygtuką.

TIMER FUN ...		
Time entry		
Date entry		
Autom. ST/WT		
Delay time		
1: ▲ FUNC: <		

Delay time		
[00] min		
FUNC: M		

Meniu Administratorius / Programavimas

Programinės aparatinės įrangos naujinimu yra įdiegiama naujausia programinės įrangos versija. Reorganizavimu yra surūšiuojama duomenų bazė.

ADMIN		
User		
Timer functions		
Programming		
Processes		
1: ▲ 2: ▼ FUNC: <		

Meniu Administratorius / Programavimas / Duomenų bazės naujinimas

Ši funkcija kol kas nėra aktyvinta.

PROGRAMMING		
Databaseupdate		
Firmwareupdate		
Restructure		
2: ▼ FUNC: <		

Meniu Administratorius / Programavimas / Programinės aparatinės įrangos naujinimas

- Prašome užtikrinti, kad baterijos prieš programinės aparatinės įrangos naujinimą būtų pilnos.
- Prašome nukopijuoti naująją programinės aparatinės įrangos versiją į FAT 32 suformatuotą „microSD“ kortelę ir prašome įkišti ją į „microSD“ kortelės lizdą.
- Įjunkite spyną ^{On}_{Enter} mygtuku.
- Tuoj pat po to paspauskite ^{Func}.
- Pasirodo "Main menu" (Pagrindinis meniu).
- Slinkite mygtuku 1 arba 2, kol bus pažymėtas meniu punktas "Administrator" (Administratorius).
- Patvirtinkite ^{On}_{Enter}.
- Pasirodo "Administrator" (Administratorius).
- Slinkite mygtuku 1 arba 2, kol bus pažymėtas meniu punktas "Programming" (Programavimas).
- Patvirtinkite ^{On}_{Enter}.
- Pasirodo "Programming" (Programavimas).
- Slinkite mygtuku 1 arba 2, kol bus pažymėtas meniu punktas "Firmwareupdate" (Programinės aparatinės įrangos naujinimas).
- Patvirtinkite ^{On}_{Enter}.
- Įveskite administratoriaus kodą, kad gautumėte reikalingą teisę.
- Pasirodo "Confirm current original Firmware version with Enter" (Esamą originalią gamintojo pr. apar. įr. versiją patvirtinkite Enter).
- Patvirtinkite ^{On}_{Enter}. Paskui į procesą Jums kištis nebereikės.
- Pasirodo pranešimas "Do not interrupt power" (Nepertraukite srovės šaltinio).
- Rodinys ekrane kurį laiką užgęsta.
- Baigus naujinimą, pasirodo nuoroda "Firmware-update completed" (Atliktas programinės aparatinės įrangos naujinimas).

PROGRAMMING		
Databaseupdate		
Firmwareupdate		
Restructure		
1: ▲ 2: ▼ FUNC: <		

Confirm current original firmware version with Enter!		
FUNC: M		

Firmwareupdate complete!		
FUNC: <		

Meniu Administratorius / Programavimas / Reorganizavimas

Dėl naudotojų duomenų bazės optimizavimo ir naudotojų duomenų rinkinių pertvarkymo yra būtina cikliškai atlikti reorganizavimą.

- Įjunkite spyną ^{On}_{Enter} mygtuku.
- Tuoj pat po to paspauskite ^{Func}.
- Pasirodo "Main menu" (Pagrindinis meniu).
- Slinkite mygtuku 1 arba 2, kol bus pažymėtas meniu punktas "Administrator" (Administratorius).
- Patvirtinkite ^{On}_{Enter}.
- Pasirodo "Administrator" (Administratorius).
- Slinkite mygtuku 1 arba 2, kol bus pažymėtas meniu punktas „Programavimas“.
- Patvirtinkite ^{On}_{Enter}.
- Pasirodo „Programavimas“.
- Slinkite mygtuku 1 arba 2, kol bus pažymėtas meniu punktas "Restructure" (Reorganizavimas).
- Patvirtinkite ^{On}_{Enter}.
- Įveskite administratoriaus kodą, kad gautumėte reikalingą teisę.
- Pasirodo "Restructuring in progress!" (Vyksta reorganizavimas).

PROGRAMMING		
Databaseupdate		
Firmwareupdate		
Restructure		
1: ▲ FUNC: <		

Restructuring in progress!		
----------------------------	--	--

Meniu Administratorius / Veiksmai

Istoriją galima įrašyti į įkištą „microSD“ kortelę arba išvesti tiesiai ekrane.

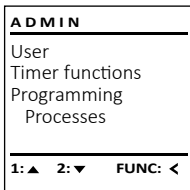

Meniu Administratorius / Veiksmai / Rodyti

- Įjunkite spyną **On** mygtuku.
- Tuoj pat po to paspauskite **Func**.
- Pasirodo "Main menu" (Pagrindinis meniu).
- Slinkite mygtuku 1 arba 2, kol bus pažymėtas meniu punktas "Administrator" (Administratorius).
- Patvirtinkite **On**.
- Pasirodo "Administrator" (Administratorius).
- Slinkite mygtuku 1 arba 2, kol bus pažymėtas meniu punktas "Processes" (Veiksmai).
- Patvirtinkite **On**.
- Įveskite administratoriaus kodą, kad gautumėte reikalingą teisę.
- Slinkite mygtuku 1 arba 2 per duomenų rinkinius.
- Patvirtinkite **On**.

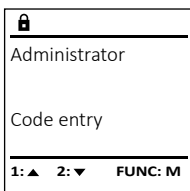
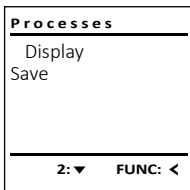

Meniu Administratorius / Veiksmai / Įrašyti

- Prašome įkišti FAT 32 suformatuotą „microSD“ kortelę į „microSD“ kortelės lizdą.
- Įjunkite spyną **On** mygtuku.
- Tuoj pat po to paspauskite **Func**.
- Pasirodo "Main menu" (Pagrindinis meniu).
- Slinkite mygtuku 1 arba 2, kol bus pažymėtas meniu punktas "Administrator" (Administratorius).
- Patvirtinkite **On**.
- Pasirodo "Administrator" (Administratorius).
- Slinkite mygtuku 1 arba 2, kol bus pažymėtas meniu punktas "Processes" (Veiksmai).
- Patvirtinkite **On**.
- Pasirodo "Processes" (Veiksmai).
- Slinkite mygtuku 1 arba 2, kol bus pažymėtas meniu punktas "Save" (Įrašyti).
- Patvirtinkite **On**.
- Įveskite administratoriaus kodą, kad gautumėte reikalingą teisę.
- Pasirodo "Please wait!" (Prašome palaukti!).
- Pasirodo "Dataset has been stored!" (Duomenys buvo įrašyti!).
- Paspauskite bet kurį mygtuką.

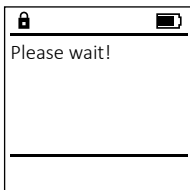
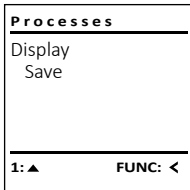

Meniu Administratorius / Sąranka

Sistemą būtina prijungti ryšiu prietaiso viduje. FP atstata pašalina visus pirštų atspaudus.

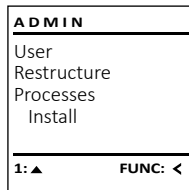

Meniu Administratorius / Sąranka / Prijungti

Visiško sistemos gedimo atveju gali nutikti, kad elektroninį valdymo skydelį reikės iš naujo prijungti prie uždarymo mechanizmo.

- Įjunkite spyną **On** mygtuku.
- Tuoj pat po to paspauskite **Func**.
- Pasirodo "Main menu" (Pagrindinis meniu).
- Slinkite mygtuku 1 arba 2, kol bus pažymėtas meniu punktas "Administrator" (Administratorius).
- Patvirtinkite **On**.
- Pasirodo "Administrator" (Administratorius).
- Slinkite mygtuku 1 arba 2, kol bus pažymėtas meniu punktas "Setup" (Sąranka).
- Patvirtinkite **On**.
- Patvirtinkite "Install" (Prijungti) **On**.
- Įveskite administratoriaus kodą, kad gautumėte reikalingą teisę.
- Pasirodo "Dataset has been stored!" (Duomenys buvo įrašyti!).
- Paspauskite bet kurį mygtuką.

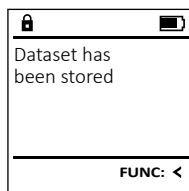
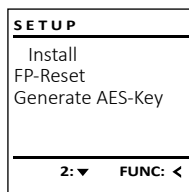

Po prisijungimo būtina pakeisti administratoriaus kodą, kaip aprašyta meniu Kodo keitimas.

Meniu Administratorius / Sąranka / FP atstata

- Įjunkite spyną **On** mygtuku.
- Tuoj pat po to paspauskite **Func**.
- Pasirodo "Main menu" (Pagrindinis meniu).
- Slinkite mygtuku 1 arba 2, kol bus pažymėtas meniu punktas "Administrator" (Administratorius).
- Patvirtinkite **On**.
- Pasirodo "Administrator" (Administratorius).
- Slinkite mygtuku 1 arba 2, kol bus pažymėtas meniu punktas "Setup" (Sąranka).
- Patvirtinkite **On**.
- Slinkite mygtuku 1 arba 2, kol bus pažymėtas meniu punktas "FP-Reset" (FP atstata).
- Patvirtinkite **On**.
- Įveskite administratoriaus kodą, kad gautumėte reikalingą teisę.
- Pasirodo "Delete data with ENTER key" (Pašalinkite duomenis ENTER mygtuku).
- Patvirtinkite **On**.
- Pasirodo "Please wait!" (Prašome palaukti!).
- Paspauskite bet kurį mygtuką.

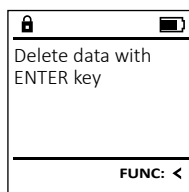
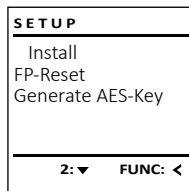

Meniu Administratorius / Sąranka / Generuoti AES raktą

Ši funkcija kol kas nėra aktyvinta.

Šiame meniu Jūs galite peržiūrėti daug sistemos informacijos.

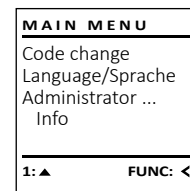

Meniu Informacija / Sistemos informacija

- Įjunkite spyną **On** mygtuku.
- Tuoj pat po to paspauskite **Func**.
- Pasirodo "Main menu" (Pagrindinis meniu).
- Slinkite mygtuku 1 arba 2, kol bus pažymėtas meniu punktas "Info" (Informacija).
- Patvirtinkite **On**.
- Pasirodo "Info" (Informacija).
- Patvirtinkite **On**.
- Įveskite administratoriaus kodą, kad gautumėte reikalingą teisę.
- Yra rodoma sistemos informacija.
- Slinkite mygtuku 1 arba 2, kad peržiūrėtumėte informaciją.
- Vėl grįžkite **Func** mygtuku.

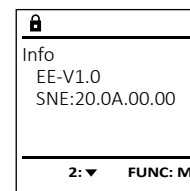
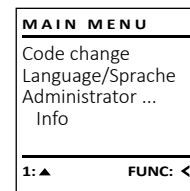

Meniu Informacija / Sistemos tikrinimas

- Įjunkite spyną **On** mygtuku.
- Tuoj pat po to paspauskite **Func**.
- Pasirodo "Main menu" (Pagrindinis meniu).
- Slinkite mygtuku 1 arba 2, kol bus pažymėtas meniu punktas "Info" (Informacija).
- Patvirtinkite **On**.
- Pasirodo "Info" (Informacija).
- Slinkite mygtuku 1 arba 2, kol bus pažymėtas meniu punktas "Systemcheck" (Sistemos tikrinimas).
- Patvirtinkite **On**.
- Įveskite administratoriaus kodą, kad gautumėte reikalingą teisę.
- Yra rodoma sistemos tikrinimo informacija.
- Slinkite mygtuku 1 arba 2, kad peržiūrėtumėte informaciją.
- Vėl grįžkite **Func** mygtuku.

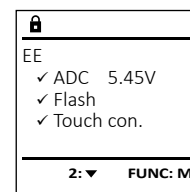
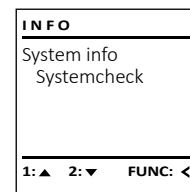

Klaidų pranešimai

Toliau yra pateikiami klaidų rodmenys, ekrane atsirandantys užregistruojant pirštą arba atidarant.

Klaidos pranešimas	Sprendimas
<i>Too fast! Please repeat (Per greitai! Prašome pakartoti)</i>	Braukite pirštu per jutiklį lėčiau.
<i>Too tilted! Please repeat (Per kreivai! Prašome pakartoti)</i>	Braukite pirštu per jutiklį tiesiai.
<i>Too short! Please repeat (Per trumpai! Prašome pakartoti)</i>	Braukite pirštu per jutiklį taip, kad galima būtų perskaityti daugiau Jūsų piršto ploto.
<i>Position in the middle and repeat! (Nustatykite per vidurį ir pakartokite!)</i>	Nustatykite savo pirštą per vidurį virš jutiklio.
<i>Wrong code! (Kodas neteisingas!)</i>	Įveskite galiojantį kodą.
<i>No admittance! (Prieigos nėra!)</i>	Buvo naudojamas neįrašytas pirštas. Pakartokite su jau užregistruotu pirštu.

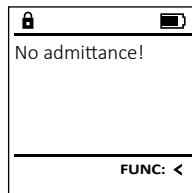
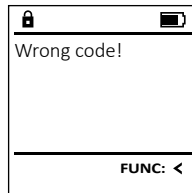

Baterijų keitimas

Baterijų lygio rodyneje ekrano viršuje dešinėje Jūs galite bet kada matyti baterijų būseną. Kai baigiasi baterijų talpa, ekrane pasirodo atitinkama nuoroda: Pasirodžius šiai nuorodai, kaip galima greičiau pakeiskite baterijas.

Pašalinkite varžtus apatinėje spynos elektroninės įrangos pusėje. Tam Jums reikės „Torx“ T 8 atsuktuvo. Jis yra įtrauktas į komplektaciją.

Leiskite dangteliai kartu su baterijomis išslįsti žemyn.

Išimkite senąsias baterijas ir pašalinkite jas pagal šalinimo nuorodas, pateikiamas 176 puslapyje. Pakeiskite baterijas keturiomis naujomis 1,5 V AA baterijomis ir pagal teisingą poliškumą. Tuo tikslu ant baterijų laikiklio yra pavaizduoti paveikslėliai. Prašome naudoti firmines baterijas, o ne akumulatorius.

Vėl įstumkite dangtelį kartu su baterijomis į uždarymo elektroninę įrangą, ir tvirtai prisukite.

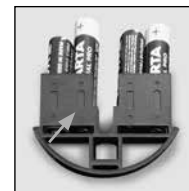
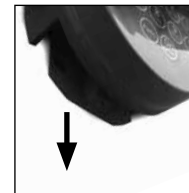
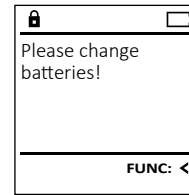

Garantija

BURG-WÄCHTER gaminiai yra gaminami pagal gamybos metu galiojančius techninius standartus ir laikantis mūsų kokybės standartų. Garantija apima tik tuos trūkumus, kurių įrodomos priežastys yra pardavimo momentu buvę gamybos arba medžiagų defektai. Garantija baigiasi po dviejų metų, tolesnės pretenzijos yra negalimos. Pvz., dėl transportavimo, neteisingo valdymo, netinkamo naudojimo, susidėvėjimo ir t. t. atsiradusiems trūkumams ir pažeidimams garantija netaikoma. Baterijoms garantija netaikoma. Nustatytus trūkumus, įsk. originalų pirkimo dokumentą ir trumpą defekto aprašymą, būtina savo pardavėjui pateikti raštu. Per deramą laiką patikrinęs, garantijos teikėjas sprendžia dėl galimo remonto arba keitimo.

Dėmesio:

Tam, kad Jums tiekume nepriekaištingos kokybės aukštavertį gaminį ir optimaliai Jums padėtume techninės priežiūros ar remonto atveju, yra būtina brokuotus arba sugedusius prietaisus kartu su galiojančiu administratoriaus kodu savo prekybininkui pateikti kartu su originaliu pirkimo dokumentu.

Be to, jei grąžinama remiantis Jūsų teise atsisakyti sutarties, visos prietaiso dalys privalo būti nepažeistos gamykliniame nustatyme. Nesilaikymo atveju nustoja galioti garantija.

Prietaiso šalinimas

Didžiai gerbiamas Kliente, prašome padėti vengti atliekų. Jei Jūs kuriuo nors momentu ketintumėte šį prietaisą pašalinti, prašome prisiminti, kad daugelis šio prietaiso sudėtinųjų dalių susideda iš vertingų medžiagų, kurias galima perdirbti.



Mes atkreipiame dėmesį į tai, kad taip paženklintą elektros ir elektroninę įrangą bei baterijas būtina šalinti ne su buitinėmis atliekomis, bet atskirti arba atskirai surinkti. Prašome pasiteirauti atsakingos įstaigos Jūsų mieste/savivaldybėje apie baterijų ir elektros įrangos atliekų susirinkimo vietas.

Šiuo BURG-WÄCHTER KG deklaruojama, kad šis prietaisas atitinka direktyvas 2014/30/EU (EMC) ir 2011/65/EU (RoHS).

Pilną EU atitikties deklaracijos tekstą galima rasti interneto adresu www.burg.biz.

Saugos rekomendacija

Prašome retkarčiais mikropluošto šluoste (pvz., akinių valymo šluoste) išvalyti klaviatūros valdymo plokštumą, kad pašalinti galimus pirštų atspaudus ant klaviatūros paviršiaus.

Galimos spausdinimo ir rinkimo klaidos bei techniniai pakeitimai.

Techniniai duomenys

Administratoriaus kodų skaičius:	1
Naudotojo kodų skaičius:	9 (maks.)
Piršto atspaudų kodų skaičius:	20 (maks.)
Blokavimo trukmės:	Po 15 kartų neteisingos kodo/FP įvesties 5 minutės
Įtampos šaltinis:	4x AA MIGNON LR6 ALKALINE
Data/laikas:	✓
Atnaujinamas (programinė aparatinė įranga):	✓
Istorijų skaičius:	2.000

A grid of 20 columns and 30 rows of small dots for taking notes.

A grid of 20 columns and 30 rows of small dots for taking notes.

A grid of 20 columns and 30 rows of small dots for taking notes.

Notes

.....

.....

.....



BURG-WÄCHTER KG

Altenhofer Weg 15
58300 Wetter
Germany

www.burg.biz

SW/HBG SECUTRONIC TRSE 12V FP Komfortöffnung 210622

www.burg.biz