

Katïa

Katïa
SOLEIL

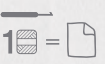

© FIL KATIA



www.katia.com



www.katia.com



ES/ CHALECO SOLEIL

MATERIALES: SOLEIL col. 107: 1 ovillo

Ganchillo: n° 4,5 mm

Puntos empleados

P. de cadeneta, p. alto.

P. fantasía: (ver gráfico A)

Ver puntos básicos en: www.katia.com/es/academy

MUESTRA DEL PUNTO

Las medidas que se dan son con la muestra planchada

A p. alto, ganchillo n° 4,5 mm

10x10 cm = 17 y 9 ½ vts.

REALIZACION

Nota: se empieza a trab. por el centro de la espalda, en **espiral**, hasta tener los hombros, y se continua trab. en vts de ida y vta. para formar los delanteros y el bajo del chaleco.

Montar: 37 p. de *cadenetas*. Trab. en **espiral** a p. *fantasía* según el gráfico A.

Al terminar las vts del gráfico continuar trab. **augmentando** de la misma manera en cada esquina (=en las 2 cadenas de la vta. anterior trab. 2 p. *altos*, 2 *cadenetas*, 2 p. *altos*).

Sisas: trab. hasta la 9ª vta. para formar las sisas, empezando por la esquina marcada como A según el gráfico B, trab. el **aumento** de la siguiente manera:

2 p. *altos*, 2 p. de *cadenetas*, 3 p. *altos*, 34 p. de *cadenetas*, saltando 34 p. de base y llegando a la otra esquina, 3 p. *altos*, 2 p. de *cadenetas*, 2 p. *altos*, llegar hasta la otra sisa, marcada como B según el gráfico B, y trab. igual que la otra sisa.

Continuar trab. en **espiral** haciendo 34 p. *altos* en las *cadenetas* de las sisas, y **augmentando** de la misma manera hasta tener un total de 16 **augmentos**. Quedaran 64 p. *altos* de alto y 97 p. *altos* de ancho.

A partir de los 16 aumentos se sigue trab. en vts de ida y vta. (ver el sentido de las flechas en el gráfico B) para formar los delanteros y el bajo del chaleco, **augmentando** solo en las esquinas marcadas como C según el gráfico B.

Nota: sustituir el primer p. *alto* de cada vta. por 3 p. de *cadenetas*.

Trab. 17 vts más o hasta terminar el ovillo y **cortar** el hilo y **rematar**.

CONFECCION Y REMATE

Planchar la prenda.

FR/ GILET SOLEIL

FOURNITURES Qualité SOLEIL col. n° 107 : 1 pelote

Crochet: n° 4,5 mm

Points employés

M. chaînette, brides

Pt fantaisie (voir graphique A)

Voir points de base sur : www.katia.com/fr/academy

ÉCHANTILLON (10 cm x 10 cm)

Mesurer l'échantillon après l'avoir **repassé**.

17 m. et 9,5 rgs en brides, avec le crochet n° 4,5

RÉALISATION

Remarque: commencer par le milieu du dos et croch. en **spirale** jusqu'aux épaules. Ensuite, continuer à croch. en rgs aller-retour pour former les devants et le bas du gilet.

Monter 37 m. *chaînette*. Croch. en **spirale** et au *pt fantaisie* selon le graphique A.

À la fin du graphique, continuer à croch. en **augmentant** de la même manière à chaque coin (sur les 2 *chaînettes* du rg précédent, croch. 2 *brides*, 2 m. *chaînette*, 2 *brides*).

Emmanchures: croch. jusqu'au 9e rg, pour former les emmanchures, en commençant par le coin indiqué par la lettre A sur le graphique B et **augmenter** comme suit : 2 *brides*, 2 m. *chaînette*, 3 *brides*, 34 m. *chaînette* en sautant 34 m. de base (on arrive au coin suivant), 3 *brides*, 2 m. *chaînette*, 2 *brides*, jusqu'à l'emmanchure suivante indiquée par la lettre B sur le graphique B puis croch. de même que la première emmanchure.

Continuer à croch. en **spirale**, en croch. 34 *brides* sur les m. *chaînette* des emmanchures et **en augmentant** de même jusqu'à obtenir 16 **augmentations** au total. On obtient 64 *brides* sur la hauteur et 97 *brides* sur la largeur.

À partir des 16 augmentations, continuer à croch. en rgs aller-retour (dans le sens des flèches du graphique B) pour former les devants et le bas du gilet, **en augmentant** uniquement aux coins indiquées par la lettre C du graphique B.

Remarque: remplacer la 1^{ère} *bride* de chaque rg par 3 m. *chaînette*.

Croch. environ 17 rgs pour terminer la pelote, **couper** le fil, le passer dans la dernière m. et serrer pour **terminer**.

MONTAGE

Repasser soigneusement le vêtement.

EN/ SOLEIL WAISTCOAT

MATERIALS SOLEIL: 1 ball col. 107

Crochet hook: size 7 (U.S.)/(4.5 mm)

Stitches

Chain st, double crochet

Pattern st: (see graph A)

See basic stitches at: www.katia.com/en/academy

GAUGE

The measurements are taken after blocking (pressing) the sample swatch

Using the size 7 crochet hook in *double* crochet:

17 sts & 9 ½ rows = 4x4"

INSTRUCTIONS

Note: the work starts at the centre back, in a spiral, until the shoulders are worked and then continued in rows going back and forth to form the fronts and the lower part of the waistcoat.

Chain 37 sts. Work in a **spirale** in pattern st following graph A.

When all the rows of the graph have been completed, continue

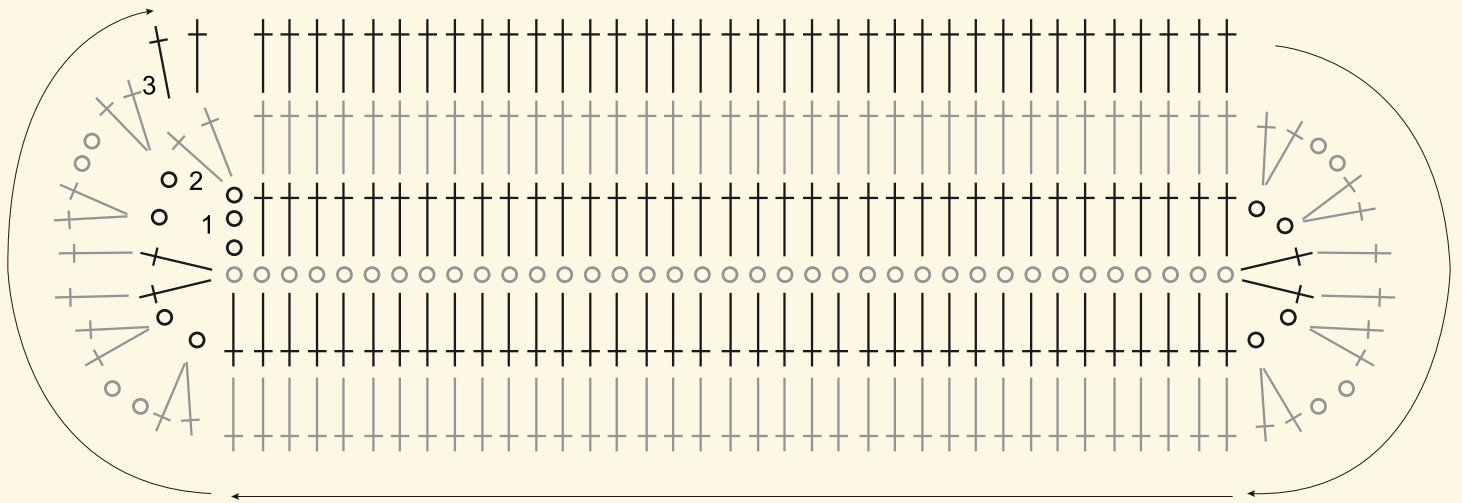

o 1 p. de cadeneta / 1 m. chaînette / 1 chain st / 1 losse / 1 Luftm. / 1 catenella

† 1 p. alto. / 1 bride / 1 double crochet / 1 stokje. / 1 Stäbchen / 1 m. alta

increasing in the same manner at each corner (= in the 2 chain sts on the row below work as follows: 2 *double crochet*, 2 *chain sts*, 2 *double crochet*).

Armholes: work until the 9th row to form the armholes, starting at the corner marked A on graph B, working the **increases** in the following manner:

2 *double crochet*, 2 *chain sts*, 3 *double crochet*, 34 *chain sts*, skip 34 base sts and arriving at the other corner: 3 *double crochet*, 2 *chain sts*, 2 *double crochet*, arrive at the other armhole, marked B on graph B, work the other armhole the same.

Continue working in **spiral** with 34 *double crochet* in the chain sts at the armholes, and **increasing** in the same manner until there are a total of 16 **increases**. Total: 64 *double crochet* high and 97 *double crochet* wide.

After the 16 increases continue working in rows going back and forth (see the direction of the arrows on graph B) to form the fronts and the lower part of the waistcoat, only **increasing** at the corners marked C on graph B.

Note: substitute the first *double crochet* of each row for 3 *chain sts*.

Work 17 more rows or until the end of the ball of yarn, then cut the yarn and **fasten off**.

FINISHING (MAKING UP)

Block (press) the garment

NL/ HES SOLEIL

BENODIGD MATERIAAL: SOLEIL kl. 107: 1 bol

Haaknaald: nr. 4,5 mm

Gebruikte steken

Lossen, stokjes.

Fantasiesteek: (zie grafiek A)

Zie basissteken bij: www.katia.com/nl/academy

STEEKVERHOUDING

De maat is genomen ná het strijken v.h. proeflapje.

In stokjes, haaknaald nr. 4,5 mm

10x10 cm = 17 st. en 9 ½ naalden.

UITVOERING

Opmerking: beginnen met haken in het midden v.h.

GRÁFICO B / GRAPHIQUE B / GRAPH B / GRAFIEK B / GRAFIK B / GRAFICO B

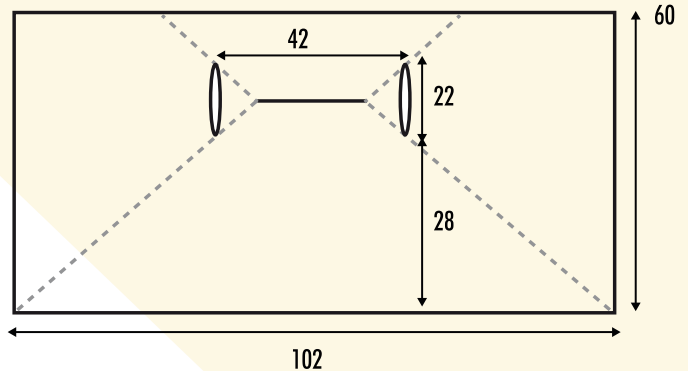
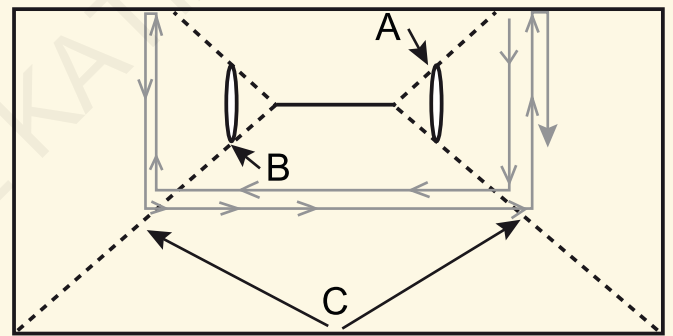

rugpand, in spiraalvorm haken tot de schouders gehaakt zijn en hierna verderhaken in heen-en teruggaande naalden voor het vormen v.d. voorpanden en de onderkant v.d. hes. 37 Lossen **opz.** Haak in **spiraalvorm** de *fantasiesteek* volgens grafiek A.

Nadat de naalden van grafiek A gehaakt zijn, verderhaken en **meerder** op dezelfde manier in elke hoek (= over de 2 *lossen* v.d. voorafgaande naald, haak 2 *stokjes*, 2 *lossen* en 2 *stokjes*).

Armsgaten: haken tot de 9e naald voor het vormen v.d. armsgaten, beginnend bij de hoek aangegeven met de letter A volgens grafiek A en maak de **meerdering** op de volgende manier:

2 *stokjes*, 2 *lossen*, 3 *stokjes*, 34 *lossen*, sla 34 st. v.d. basis

over en wanneer aangekomen bij de andere hoek, haak 3 *stokjes*, 2 *lossen*, haken tot aangekomen bij het andere armsgat, aangegeven met de letter B volgens grafiek B en haak op dezelfde manier als het andere armsgat. Verderhaken in **spiraalvorm**, 34 *stokjes* in de *lossen* v.d. armsgaten en **meerder** op dezelfde manier tot er in totaal 16 **meerderingen** zijn. Er zijn hierna 64 *stokjes* in de lengte en 97 *stokjes* in de breedte.

Vanaf de 16 meerderingen, verderhaken in heen-en-teruggaande naalden (zie de richting v.d. pijlen op grafiek B) voor het vormen v.d. voorpanden en de onderkant v.d. hes, **meerder** hierbij alléén in de hoeken die aangegeven zijn met de letter C volgens grafiek B.

Opmerking: vervang het eerste *stokje* van elke naald voor 3 *lossen*.

Haak 17 naalden meer of tot de bol garen beëindigd is en de draad **afknippen** en **wegwerken**.

IN ELKAAR ZETTEN EN AFWERKEN

Strijk over het kledingstuk.

DE/ WESTE SOLEIL

MATERIAL SOLEIL Fb. 107: 1 Knäuel

Häkelnadel: Nr. 4,5 mm

Muster

Luftm., Stäbchen

Fantasiemuster: (Siehe Häkelschrift A)

Siehe Grundmuster bei: www.katia.com/de/academy

MASCHENPROBE

Die Maße beziehen sich auf die übergebügelte Maschenprobe.

Stäbchen mit Häkelndl. Nr. 4,5 mm

10x10 cm = 17 M. und 9 ½ R.

ANLEITUNG

Hinweis: Es wird in der Mitte des Rückenteils begonnen und bis zu den Schultern in **Spiralrunden** gearb. Danach werden die Vorderteile und der untere Teil des Rückenteils in Hin- und Rückreihen gearb.

37 *Luftm. anschlagen*. In **Spiralrunden** *Fantasiemuster* gemäß Häkelschrift A arb.

Wenn die Runden der Häkelschrift beendet sind, genauso weiterarb. und an den Ecken wie in der Häkelschrift angegeben **zunehmen** (= in den 2 *Luftm.* der vorigen Runde 2 *Stäbchen*, 2 *Luftm.* und 2 *Stäbchen* arb.)

Armausschnitte: Bis zur 9. Runde arb. und dann an der in Grafik B mit A markierten Ecke wie folgt für die Armausschnitte **zunehmen**:

2 *Stäbchen*, 2 *Luftm.*, 3 *Stäbchen*, 34 *Luftm.* und 34 M. überspringen, an der nächsten Ecke 3 *Stäbchen*, 2 *Luftm.*, 2 *Stäbchen*, an der nächsten in Grafik B mit B markierten Ecke den anderen Armausschnitt genauso arb.

In **Spiralrunden** weiterarb., in den 34 *Luftm.* Stäbchen arb. und genauso weiter **zunehmen**, bis insgesamt 16

Zunahmen gemacht sind. Das ergibt 64 *Stäbchen* in der Länge und 97 *Stäbchen* in der Breite.

Nach den 16 Zunahmen wird wieder in Hin- und Rückreihen gearb. (die Pfeile in Grafik B geben die Häkelrichtung an), um die Vorderteile und den unteren Teil des Rückenteils zu

arb., und es wird nur an den in Grafik B mit C markierten Ecken **zugenommen**.

Hinweis: Das erste Stäbchen jeder Reihe durch 3 *Luftm.* ersetzen.

Noch 17 Reihen arb., bzw. bis das Knäuel aufgebraucht ist, den Faden **abschneiden** und **vernähen**.

AUSARBEITUNG

Das Teil **überbügeln**.

IT/ GILET SOLEIL

MATERIALE SOLEIL col. 107: 1 gomitollo

Uncinetto: 4,5 mm

Punti

Catenella, M. Alta

Motivo: (v. Grafico A)

Vedi punti di base su: www.katia.com/it/academy

TENSIONE

Eeguire il bloccaggio del campione prima della misurazione. Con l'uncinetto da 4,5 mm, a *M. Alta*

10x10 cm = 17 x 9,5 r.

REALIZZAZIONE

Nota: si comincia a lavorare dal centro del dietro, a **spirale**, fino ad avere le spalle, e si cont. avanti e indietro per formare i davanti e la parte inferiore del gilet.

Avviare 37 *catenelle*. Lavorare a **spirale** a motivo seguendo il grafico A.

Alla fine delle r. del grafico cont. **umentando** nello stesso modo su ciascun angolo (=nelle 2 *catenelle* della r. precedente lavorare 2 *m. alte*, 2 *catenelle*, 2 *m. alte*).

Scalfi: lavorare fino alla 9ª r. per formare gli scalfi, cominciando dall'angolo marcato con A seguendo il grafico B, lavorare l'**umento** in questo modo:

2 *m. alte*, 2 *catenelle*, 3 *m. alte*, 34 *catenelle*, saltando 34 m. e arrivando all'altro angolo, 3 *m. alte*, 2 *catenelle*, 2 *m. alte*, arrivare all'altro scalfio, marcato con B seguendo il grafico B e lavorare come l'altro scalfio.

Cont. a **spirale** lavorando 34 *m. alte* nelle *catenelle* degli scalfi e **umentando** nello stesso modo fino ad avere 16 **umenti** totali. Si avranno 64 *m. alte* in altezza e 97 *m. alte* in larghezza.

Dai 16 **umenti** si continua a lavorare avanti e indietro (v. il verso delle frecce del grafico B) per formare i davanti e la parte inferiore del gilet, **umentando** solo negli angoli marcati C seguendo il grafico B.

Nota: sostituire la prima *m. alta* di ogni r. con 3 *catenelle*. Lavorare altre 17 r. o fino al termine del gomitollo, **tagliare** il filo e **chiudere**.

FINITURE

Stirare il capo.