



# Molino para Café

MK-CG-1P

## Guía de Usuario

---

- Introducción
- Instrucciones de Seguridad
- Características
- Instrucciones de Uso
- Limpieza y Mantenimiento
- Garantía

Especificaciones Eléctricas:  
120V~ / 60Hz / 150W



# ¡BIENVENIDO(A)!

Estamos felices de estar en la cocina contigo. El Molino para Café y Especias de MasterChef® by Hukën® es un aliado práctico y compacto para moler hasta 50 g con un sólo botón, ya sea café, canela y ¡mucho más! Gracias a su potente motor de 150W, y sus resistentes aspas de acero inoxidable, te aseguramos que este molino te acompañará por mucho tiempo en tu cocina.

Sabemos que estás emocionado de comenzar a cocinar, pero por favor tómate unos minutos para leer nuestro manual de uso, instrucciones de seguridad e información sobre la garantía.

De nuestra cocina a la tuya,  
El Equipo de Hukën®



## **LEA TODAS LAS INSTRUCCIONES CUIDADOSAMENTE**

Para su seguridad y disfrute continuo de este producto, lea siempre la Guía de Usuario antes de utilizar el aparato por primera vez y/o para futuras referencias.

## **IMPORTANTE**

**-PARA USO DOMÉSTICO Y EN  
INTERIORES ÚNICAMENTE-**



## **¡PELIGRO!**

**NO INTRODUCIR LAS MANOS CUANDO  
EL EQUIPO ESTÁ EN FUNCIONAMIENTO**

## INSTRUCCIONES DE SEGURIDAD

Por favor lea cuidadosamente la Guía de Usuario antes de usar su producto ya que puede causar daños si no lo utiliza de manera correcta. Guarde este manual para futuras referencias.



**PRECAUCIÓN:** Al usar aparatos eléctricos, siempre se deben seguir las precauciones básicas de seguridad, incluidas las siguientes:

- Este aparato está destinado únicamente para uso doméstico. No es apto para uso profesional o semiprofesional, ni tampoco para uso con fines comerciales, tales como restaurantes, hoteles, cafeterías u otros entornos no residenciales. Cualquier uso indebido, tales como los señalados anteriormente, podría resultar en daños a la unidad y/o usuario, y la pérdida de su garantía.

**NOTA:** Este electrodoméstico está diseñado para procesar cantidades domésticas normales. No utilice mayor cantidad de la que la unidad pueda contener ya que podría dañar el producto.

- No lo utilice en exteriores.
- No coloque la unidad cerca o sobre cualquier tipo de fuente de calor, como un quemador de gas o eléctrico, una estufa u horno. No lo use cerca de una llama abierta o materiales inflamables.
- Coloque el aparato sobre una superficie plana, firme y resistente al calor.

- No coloque la unidad contra la pared o contra otros electrodomésticos.



**ADVERTENCIA:** Aunque la unidad está equipada con un sistema de bloqueo de cuchillas que evita que funcionen sin la tapa, ejerza cuidado al manipular la unidad para prevenir daños o lesiones al usuario o a la unidad.

- Este aparato no está destinado para ser utilizado por personas (incluidos niños) con capacidades físicas, sensoriales o mentales reducidas o carezcan de experiencia y conocimiento. Los niños deben ser supervisados para asegurarse que no utilicen el aparato como juguete.
- Desenchufe el aparato del tomacorriente cuando no esté en uso y antes de limpiarlo.



**PRECAUCIÓN:** Nunca toque el interior del electrodoméstico mientras esté en funcionamiento ya que puede causar lesiones al usuario.

- Para evitar descargas eléctricas, no sumerja el cable, el enchufe, ni el cuerpo del Molino en agua o bajo el grifo con agua corriendo, o cualquier otro líquido, ya que contiene los componentes eléctricos y elementos de calefacción.
- Nunca enchufe el producto a un tomacorriente a menos que esté completamente ensamblado y la tapa esté firmemente en su lugar.
- Para evitar lesiones, antes de quitar la tapa cerciórese que las cuchillas del Molino se han detenido por completo.
- No opere ningún electrodoméstico con un cable o enchufe dañado o después de que el electrodoméstico haya fallado o haya sido



dañado de alguna manera. Póngase en contacto con el servicio de atención al cliente de su distribuidor autorizado.

- No coloque papel, cartón, plástico, polietileno o madera, o cualquier otro material, ya que dañará la unidad e invalidará la garantía.
- El uso de accesorios no recomendados por el fabricante puede causar lesiones.
- No deje que el cable cuelgue del borde de la mesa o mostrador ni toque superficies calientes.
- Para apagar la unidad en su totalidad simplemente retire el enchufe del tomacorriente para evitar daños en el producto y/o usuario.
- No utilice el aparato para otro uso que no sea el indicado.
- Verifique que la fuente de alimentación de su hogar corresponda con el voltaje previsto de la unidad.
- Nunca enrolle el cable firmemente alrededor del aparato durante su uso o almacenamiento; esto puede hacer que el cable se rompa.
- No mueva la unidad durante el uso.
- No deje desatendida la unidad durante su uso.
- No toque los elementos de trituración/cuchillas.
- Guarde el Molino en un lugar fresco y seco.
- Siempre desconecte la unidad mientras no la utilice.

**GUARDE ESTAS INSTRUCCIONES**



**PRECAUCIÓN:** Este aparato tiene un enchufe polarizado (una clavija es más ancha que la otra). Este enchufe está diseñado para encajar en un tomacorriente polarizado de una sola manera. Si el enchufe no encaja completamente en el tomacorriente, invierta el enchufe.

Si aún así no encaja, comuníquese con un electricista calificado. No intente modificar el enchufe de ninguna manera ni forzarlo en el tomacorriente. Esto podría resultar en lesiones o descargas eléctricas.

## INSTRUCCIONES DE CABLE CORTO

Se proporciona un cable de alimentación corto para reducir el riesgo de enredos o tropiezos. Se encuentran disponibles cables de suministro de energía o cables de extensión extraíbles más largos y se pueden utilizar si se tiene cuidado en su uso. Si se utiliza un cable de extensión más largo considere lo siguiente:

- La clasificación eléctrica marcada del cable de extensión debe ser al menos tan alta como la clasificación eléctrica del aparato.
- El cable debe colocarse de manera que no caiga sobre el mostrador o la mesa donde alguien pueda tirar de él o tropezar.

### IMPORTANTE:

Se recomienda conectar el aparato directamente a un tomacorriente, ya que el uso de cualquier tipo de regulador de voltaje podría afectar el funcionamiento adecuado del aparato.

## CONSEJOS PARA EL CABLE DE CONEXIÓN

- Nunca jale ni tire del cable ni del aparato.
- Para insertar el enchufe, sujételo firmemente y guíelo hacia el tomacorriente.
- Para desconectar el aparato, agarre el enchufe y retírelo del tomacorriente.
- Antes de cada uso, inspeccione el cable de alimentación para ver si tiene cortes y/o marcas de abrasión. Si se encuentra alguno, esto indica que se debe reparar el aparato y reemplazar el cable de alimentación. Comuníquese con el soporte de Hukēn® para obtener ayuda.
- Nunca enrolle el cable con fuerza alrededor del electrodoméstico, ya que esto podría ejercer una tensión indebida en el cable y hacer que se deshilache y se rompa.

**NO OPERE EL APARATO SI EL CABLE DE ALIMENTACIÓN MUESTRA ALGÚN DAÑO O SI EL APARATO FUNCIONA INTERMITENTEMENTE O DEJA DE FUNCIONAR POR COMPLETO.**

## CARACTERÍSTICAS

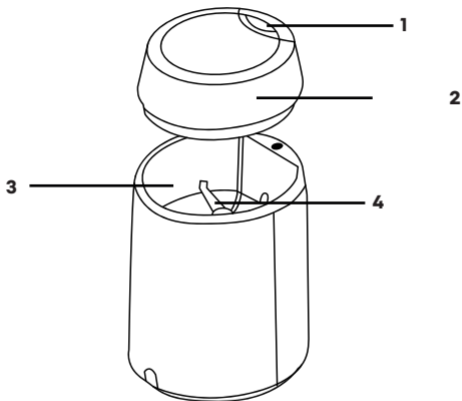

1. Botón de “encendido/apagado”
2. Tapa de cerrado seguro
3. Interior del molino y área de molido
4. Cuchillas de acero inoxidable



## ANTES DEL PRIMER USO

Para obtener los mejores resultados, siga estos pasos antes de usar su Molino por primera vez:

1. Retire todos los materiales de empaque, como bolsas de plástico e inserciones de espuma.
2. Lea y retire todas las calcomanías de la unidad, excepto la etiqueta de clasificación en la parte inferior, que debe permanecer en la unidad.
3. Asegúrese de tener todas las piezas y/o accesorios incluidos en el empaque antes de desecharlo.
4. Limpie el interior y el exterior de la unidad con un paño húmedo. No utilice materiales de limpieza abrasivos.



**ADVERTENCIA:** Esta unidad no es resistente al agua, por lo cual, no sumerja o deje bajo el grifo con agua corriendo, ni vierta agua en el interior ya que esto puede provocar daños a la unidad. Tenga cuidado al limpiar el interior ya que las cuchillas están afiladas.

5. Lave todas las partes removibles con un agua, jabón y una esponja no abrasiva antes del primer uso. Seque completamente antes de ensamblarlas nuevamente a la unidad.
6. Coloque el electrodoméstico en una superficie horizontal, plana y estable. No coloque la unidad en una superficie no resistente al calor. Mantenga el electrodoméstico alejado de superficies calientes y cualquier material combustible.

# USO

## IMPORTANTE:

Durante el uso inicial, puede notar algo de humo y/o un ligero olor. Esto es normal y debe disiparse rápidamente. No debería volver a aparecer después de que el dispositivo se haya utilizado algunas veces más.

1. Vierta los granos de café o especias en el interior del Molino.

## IMPORTANTE:

**No llenar en exceso.** La capacidad máxima del área de molido es de 50 g o el equivalente a media taza de contenido. Llenar la unidad con una cantidad mayor podría causar daños en su funcionamiento .

2. Fije firmemente la tapa. Asegúrese de que la misma esté completamente seca.

**NOTA:** Asegúrese de que la tapa esté en la posición correcta. El botón de “encendido/apagado” sólo funcionará cuando la tapa esté en la posición correcta.

3. Inserte el enchufe eléctrico en un tomacorriente.



**ADVERTENCIA:** Nunca enchufe el producto a un tomacorriente a menos que esté completamente ensamblado y la tapa esté correctamente en su lugar.

4. Sujete la unidad firmemente y mantenga presionado el botón de “encendido/apagado” por aproximadamente 15 segundos para moler sus granos o especias.

**NOTA:** El tiempo variará basado en la cantidad de granos y gustos personales.



**ADVERTENCIA:** Debido a la potencia del motor, este puede hacer que la unidad se mueva si no es sujeta firmemente durante su uso.

5. Al soltar el botón de “encendido/apagado” detendrá el molido.



**PRECAUCIÓN:** No presione el botón de “encendido/apagado” por más de un minuto para evitar el sobrecalentamiento.

6. Siempre asegúrese que el motor y las cuchillas se detengan completamente antes de vaciar el contenido.
7. Desenchufe el Molino para apagarlo.
8. Retire cuidadosamente la tapa.
9. Vacíe la molienda de los granos/especias.
10. Limpie los residuos en el interior del Molino antes de proceder a su limpieza total.

**NOTA:** Para remover los residuos, se recomienda usar una brocha con cerdas suaves y no abrasivas (no incluida con este producto).

## CONSEJOS DE USO/OPERACIÓN

- Siempre asegúrese que el Molino esté desenchufado cuando no esté en uso y antes de limpiarlo.
- Limpie el Molino y sus partes removibles inmediatamente después de cada uso.
- No engrase ni afile las cuchillas.

## LIMPIEZA Y MANTENIMIENTO



**ADVERTENCIA:** Esta unidad no es resistente al agua, por lo cual, no sumerja o deje bajo el grifo con agua corriendo, ni vierta agua en el interior ya que esto puede provocar daños a la unidad. Tenga cuidado al limpiar el interior ya que las cuchillas están afiladas.

- Siempre asegúrese de que el Molino esté desenchufado de la toma de corriente antes de limpiar.
- Lo mejor es limpiar este producto inmediatamente después de cada uso. Para remover los residuos en el interior del Molino y limpiar las cuchillas, utilice una brocha con cerdas suaves y no abrasivas.
- Lave todas las partes removibles con un agua, jabón y una esponja no abrasiva.

**NOTA:** Ninguna parte removible es apta para lavavajillas.

- Limpie el interior del Molino con un paño suave y húmedo. Recuerde secar a fondo.

- No sumerja la unidad en agua o cualquier otro tipo de líquido.
- No use limpiadores abrasivos o estropajos para limpiar este Molino.
- Limpie el exterior de la unidad con un paño húmedo. No utilice ningún material abrasivo, ya que esto dañará el acabado del exterior de la unidad.

## **ALMACENAMIENTO**

- Siempre desconecte la unidad antes de guardarla.
- Siempre asegúrese que la unidad y sus accesorios estén limpios y completamente secos antes de guardarse.
- Guarde el Molino en un lugar fresco y seco.

## **AMBIENTE**

No deseche el electrodoméstico con la basura habitual del hogar cuando ya no funcione, en este caso diríjase a un centro de reciclaje. Al hacer esto ayuda a preservar el medio ambiente.

# PÓLIZA DE GARANTÍA

Esta garantía limitada es aplicable solamente a productos de la marca Hukèn® comercializados por Bandana Products S. De R.L. De C.V. y por sus distribuidores nacionales autorizados. No aplica para productos de importación que no hayan sido distribuidos por Bandana Products S. De R.L. De C.V.

Bandana Products S. De R.L. De C.V. garantiza el funcionamiento de sus equipos, además de la mano de obra empleada en la reparación de los mismos, por un **periodo de 1 año**, contra cualquier defecto de fabricación a partir de la fecha de compra del producto, bajo las siguientes:

## CONDICIONES

El servicio de garantía solo podrá ser efectuado por nuestro Centro de Servicio Autorizado, siempre y cuando los productos hayan sido comercializados por Bandana Products S. De R.L. De C.V., así como sus distribuidores autorizados dentro de la República Mexicana.

La dirección del Centro de Servicio Autorizado es: Calle 3 No.3 – A Col. Alce Blanco, Naucalpan Estado de México, C.P. 53370 o llamando al siguiente teléfono: 55 6234 6030 ext. 105.

Para hacer efectiva la presente garantía se deberá presentar el producto y esta póliza debidamente llenada y sellada con fecha de entrega por el establecimiento donde se realizó la compra, en nuestro Centro de Servicio Autorizado en donde también se podrán adquirir las partes,

componentes y/o accesorios de este producto.

Para iniciar el proceso de garantía se deberá presentar una identificación oficial acompañada del comprobante de compra, siendo válido cualquiera de los siguientes:

- Ticket de compra del establecimiento donde fue adquirido (El ticket debe ser legible)
- Factura
- Confirmación del pedido si la compra se realizó en alguna plataforma digital

Durante la vigencia de esta garantía, Bandana Products S. De R.L. De C.V. se compromete a reparar o en su defecto cambiar el producto por otro igual o de características similares, cuando el producto presente falla imputable a la fabricación del mismo, así como las piezas y componentes que se llegarán a requerir sin ningún cargo para el consumidor, y cubrir los gastos necesarios erogados que se deriven de la transportación del producto una vez que este ha sido entregado al Centro de Servicio Autorizado.

Las refacciones y partes utilizadas para la reparación del aparato no tendrán ningún costo para el cliente, siempre y cuando el periodo de garantía estipulado en la presente póliza no se haya terminado.

El tiempo de reparación del producto en ningún caso será mayor de 30 días hábiles contados a partir de la fecha de recepción en nuestro Centros de Servicio Autorizado.

Esta garantía no incluye la instalación y el mantenimiento del equipo.

Esta garantía no cubre daños o reparaciones necesarias como consecuencia de fallas en la instalación del equipo.

## **ESTA GARANTÍA NO SERÁ VÁLIDA EN LOS SIGUIENTES CASOS**

- Cuando el producto se hubiese utilizado en condiciones distintas a las normales.
- Cuando el producto no hubiese sido operado de acuerdo con el instructivo de uso que se le acompaña.
- Cuando el equipo ha sido alterado, reparado o instalado por personal no autorizado por Bandana Products S. De R.L. De C.V.



Todos los campos de datos son necesarios para que podamos procesar su solicitud:

Producto: \_\_\_\_\_

Modelo: \_\_\_\_\_

Nombre: \_\_\_\_\_ Distribuidor: \_\_\_\_\_

Dirección: \_\_\_\_\_

Teléfono: \_\_\_\_\_ Fecha de Compra: \_\_\_\_\_

E-mail: \_\_\_\_\_

Notas: \_\_\_\_\_

\*Recomendamos que guarde su ticket de compra junto con este manual.

**DEVUELVA SU TARJETA DE GARANTÍA COMPLETA A:**

BANDANA PRODUCTS S. DE R.L. DE C.V.

**DIRECCIÓN:**

CALLE 3 NO.3 – A COL. ALCE BLANCO, NAUCALPAN ESTADO DE MÉXICO, C.P. 53370

5562346030  
Ext. 105

1 AÑO DE GARANTÍA  
LIMITADA

[soporte1@bandanaproducts.com](mailto:soporte1@bandanaproducts.com)  
[calidad@bandanaproducts.com](mailto:calidad@bandanaproducts.com)



# NADA COMO UN CAFÉ RECIÉN MOLIDO...



Capacidad de  
hasta **50g.**



**Easy Grind:**  
diferentes tipos  
de molienda con  
un sólo botón.



**Aspas de acero  
inoxidable** de  
larga duración.



Operación  
**segura y rápida.**



Motor de alta  
potencia de  
**150W.**



**Diseño compacto**  
para un fácil  
almacenamiento.



Escanea el código QR para conocer nuestras exclusivas recetas como:

- Pollo a las finas hierbas
- Dip de berenjena etíope
- Café irlandés

Accede a nuestro recetario digital completo y síguenos a través de:



**Adéntrate en el mundo de MasterChef® con nuestra  
variedad de productos en masterchef.mx**

**NOM**

Producto: Molino de café  
Modelo: MK-CG-1P  
Marca: Hukèn  
120V~ / 60Hz / 150W  
HECHO EN CHINA