

# AVIO

passeggino • stroller



## Inglesina

<b>IT</b> MANUALE ISTRUZIONI	<b>CS</b> PŘÍRUČKA POKYNŮ
<b>EN</b> INSTRUCTION MANUAL	<b>HU</b> HASZNÁLATI ÚTMUTATÓ
<b>FR</b> MANUEL D'INSTRUCTIONS	<b>EL</b> ΕΓΧΕΙΡΙΔΙΟ ΟΔΗΓΙΩΝ
<b>DE</b> BEDIENUNGSANLEITUNG	<b>BG</b> НАРЪЧНИК С ИНСТРУКЦИИ
<b>ES</b> MANUAL DE INSTRUCCIONES	<b>TR</b> KULLANMA KILAVUZU
<b>RU</b> РУКОВОДСТВО С ИНСТРУКЦИЯМИ	<b>SK</b> PRÍRUČKA POKYNOV
<b>PL</b> INSTRUKCJA OBSŁUGI	<b>NL</b> INSTRUCTIEHANDLEIDING
<b>RO</b> MANUAL DE INSTRUȚIUNI	<b>HE</b> הילעה קירדמ
<b>PT</b> MANUAL DE INSTRUÇÕES	<b>AR</b> دليل التعليمات



**READ THESE INSTRUCTIONS  
CAREFULLY BEFORE USE AND KEEP  
THEM FOR FUTURE REFERENCE.**

**NOTE:**  
**THE HUGGY CAR SEAT (SEE PAG. 5) IS NOT AVAILABLE FOR U.S. MARKET**

# AVIO

passegino • stroller

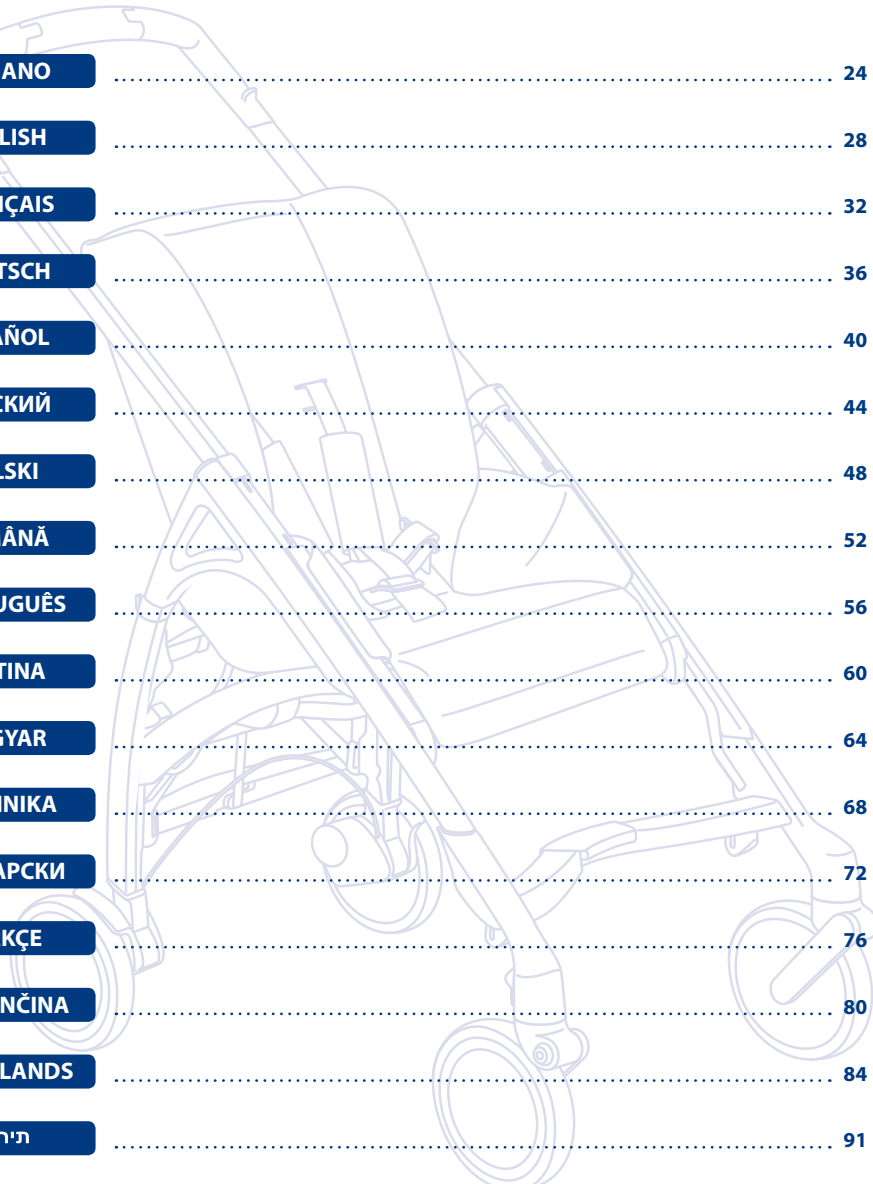

ITALIANO	24
ENGLISH	28
FRANÇAIS	32
DEUTSCH	36
ESPAÑOL	40
РУССКИЙ	44
POLSKI	48
ROMÂNĂ	52
PORTUGUÊS	56
ČEŠTINA	60
MAGYAR	64
ΕΛΛΗΝΙΚΑ	68
БЪЛГАРСКИ	72
TÜRKÇE	76
SLOVENČINA	80
NEDERLANDS	84
תירבע	91
العربية	95

1

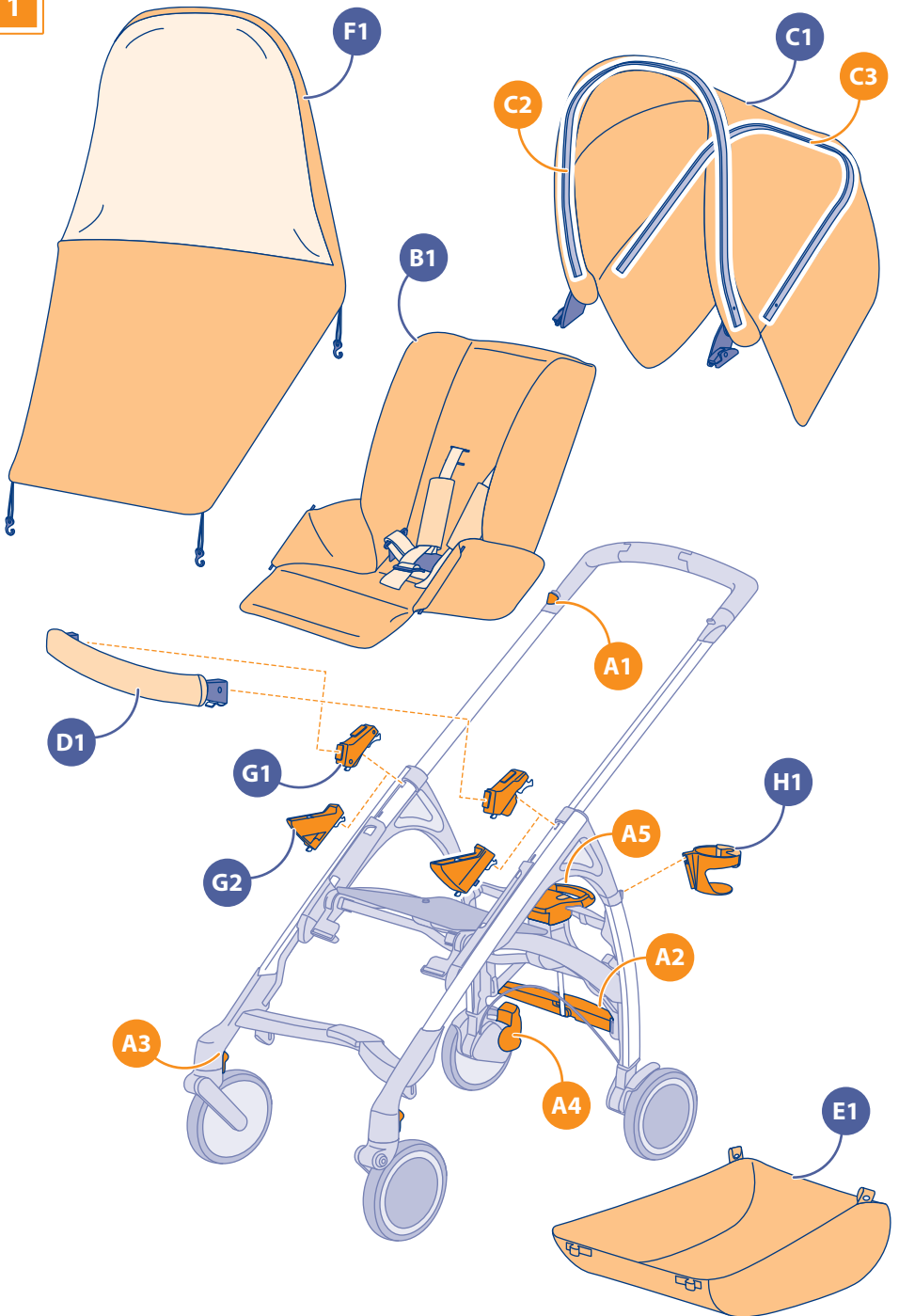

2

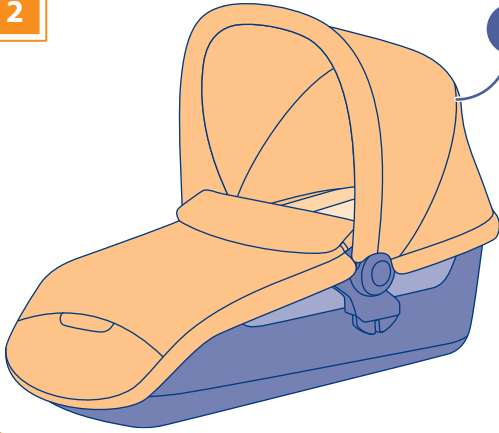

J1

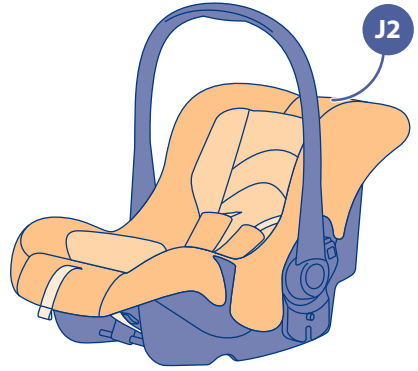

J2

THIS COMPONENT IS NOT AVAILABLE FOR THE U.S. MARKET

3

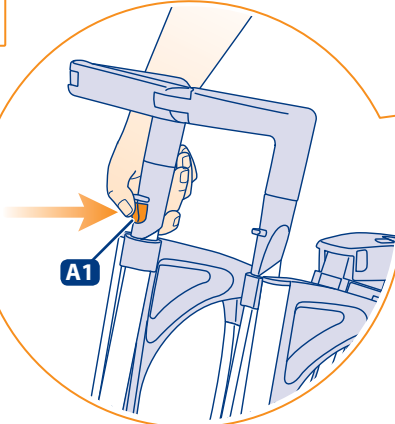

A1

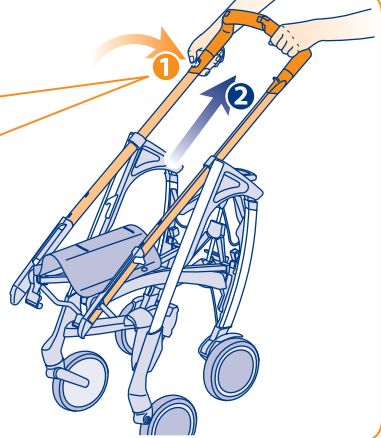

1

2

4

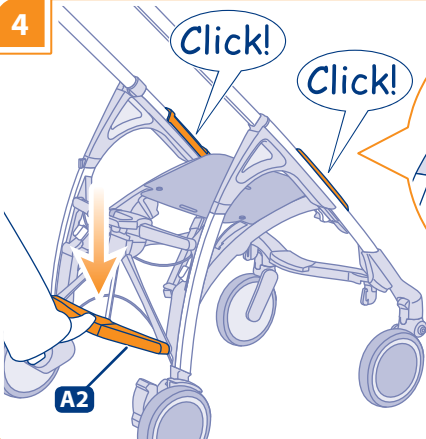

A2

Click!

Click!

Click!

YES!

NO!

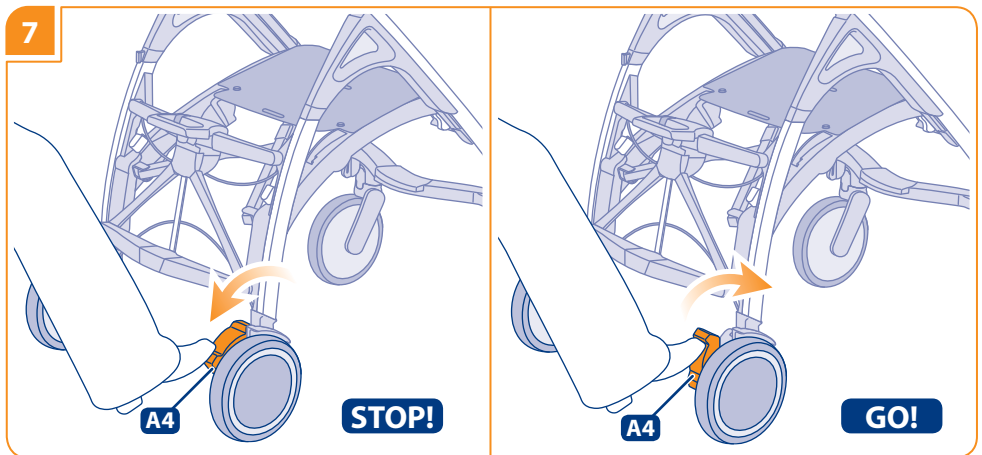
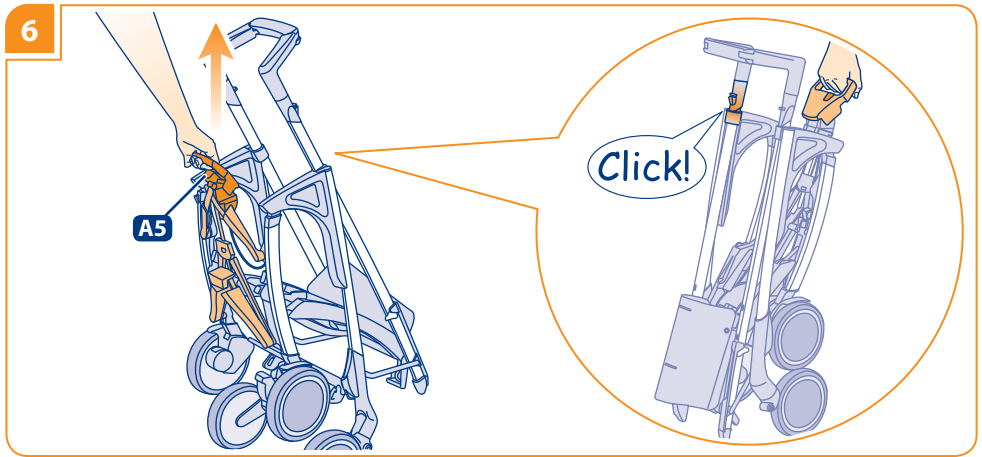
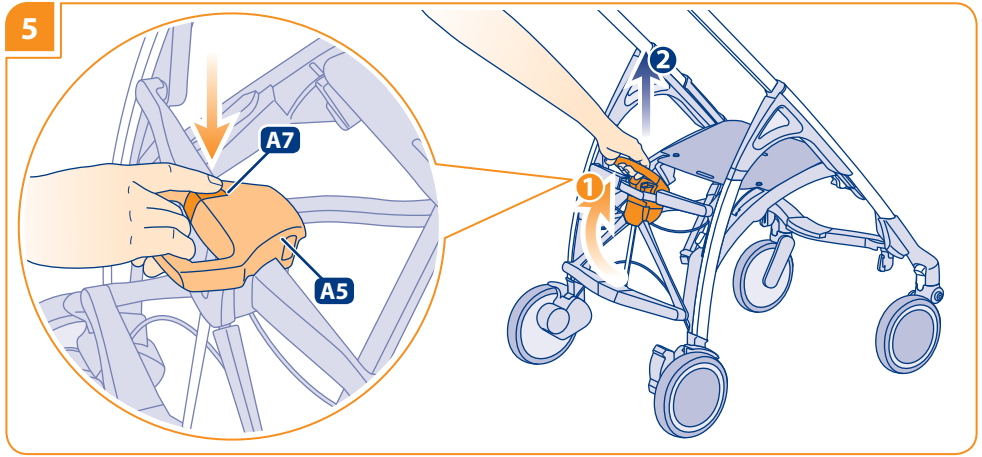

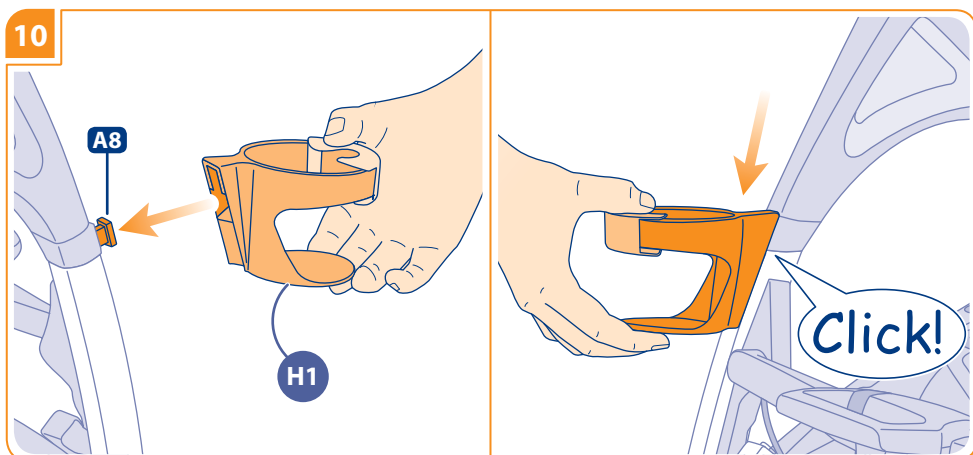
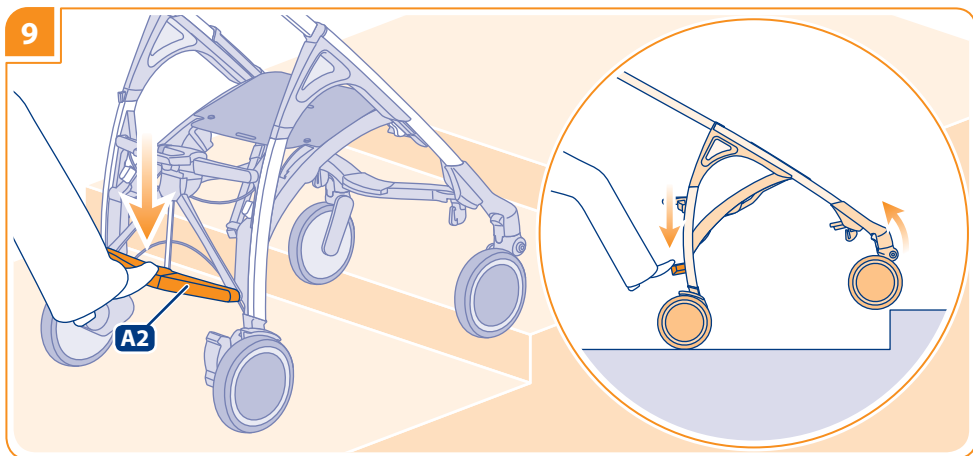
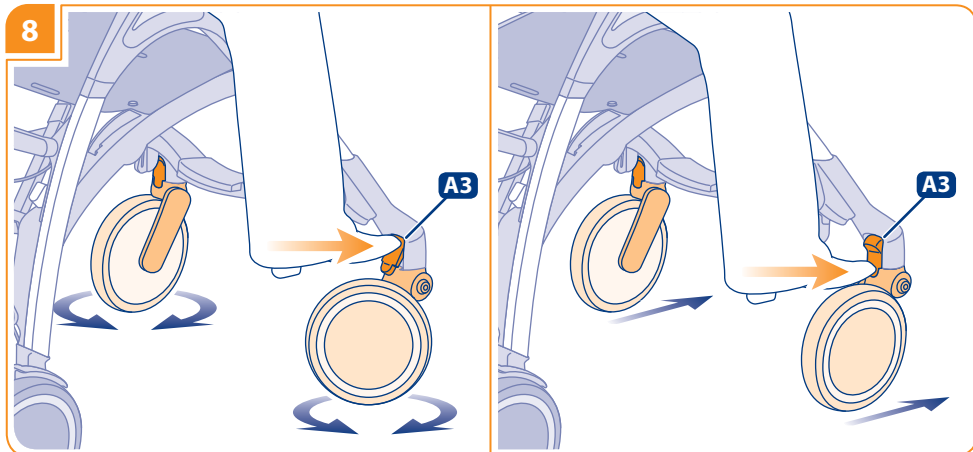

11

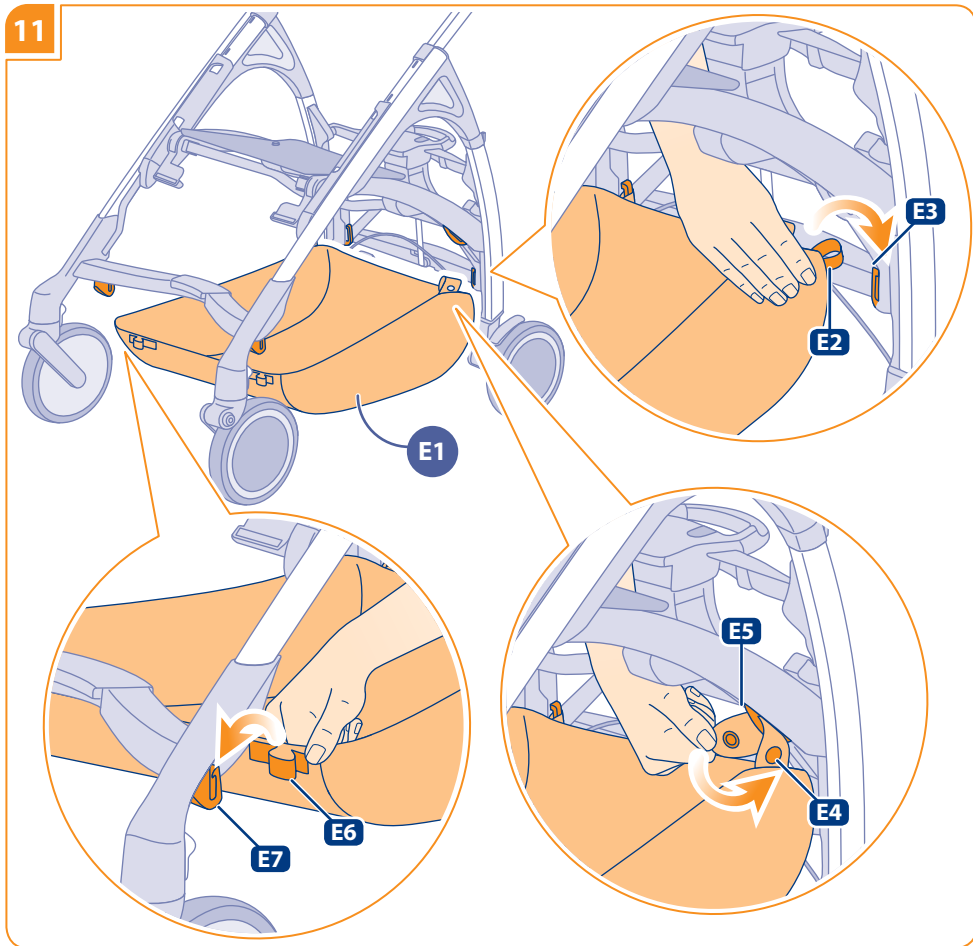

12

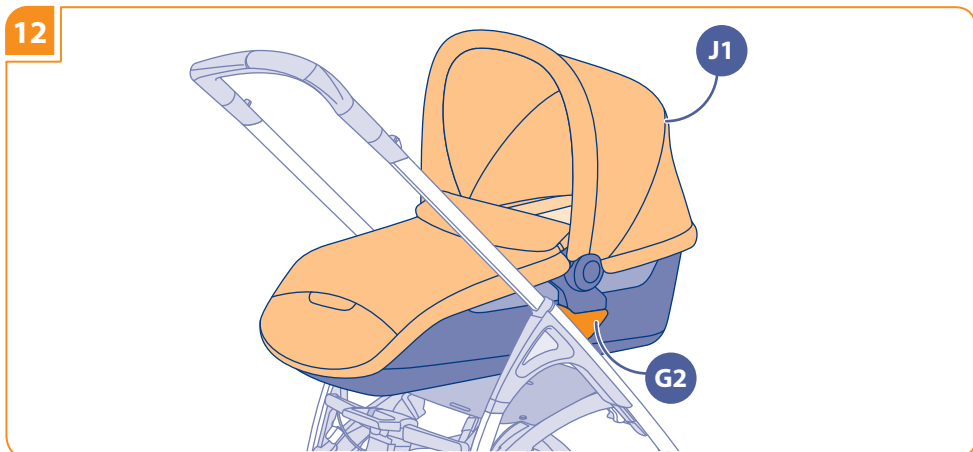



12

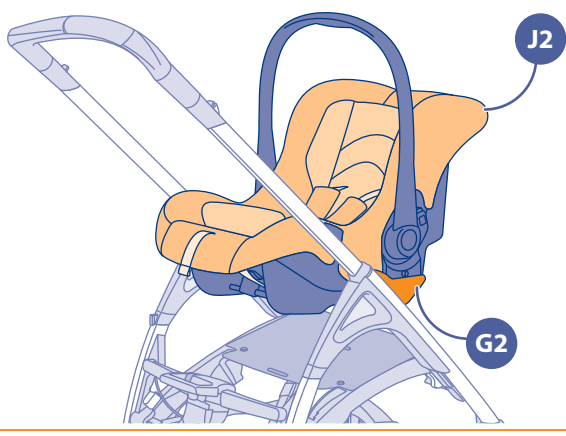

13

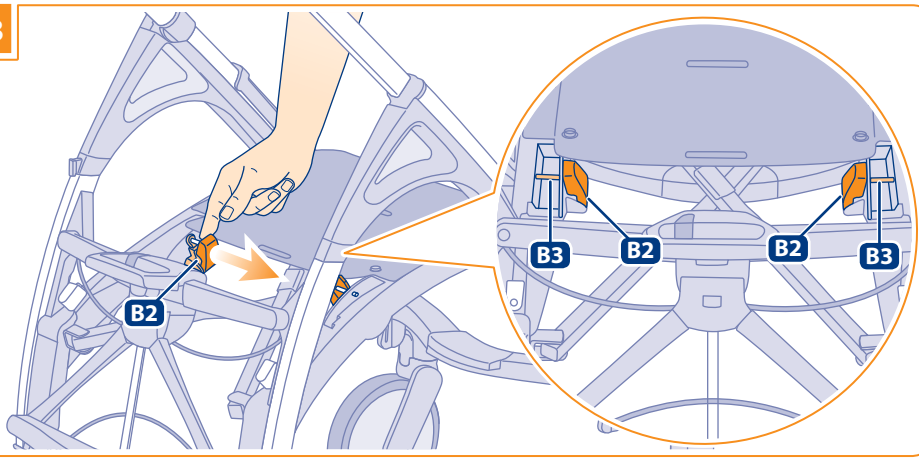

14

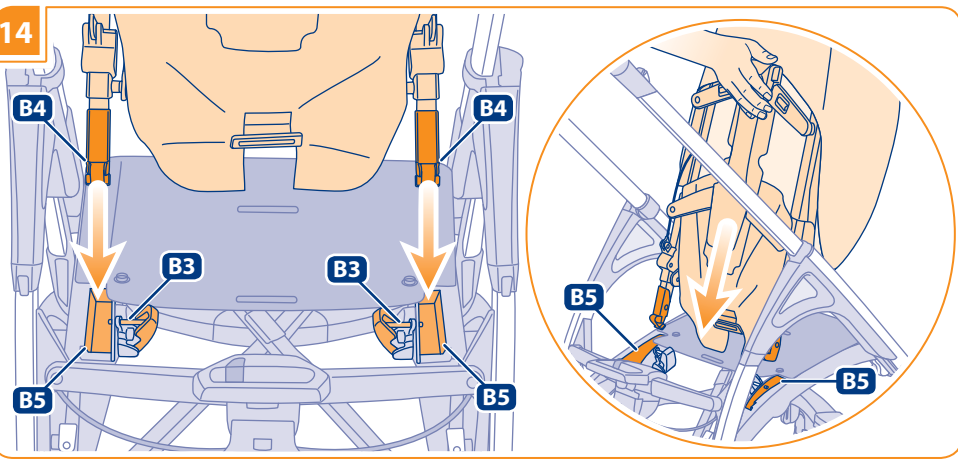

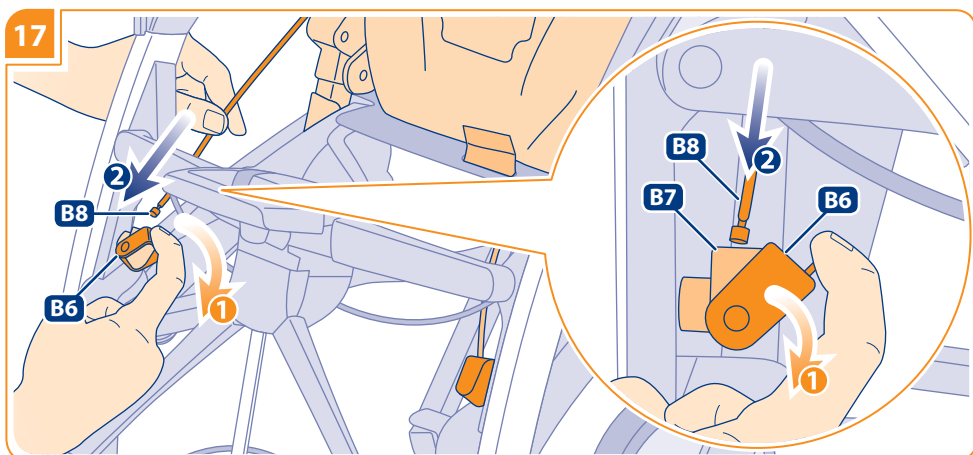
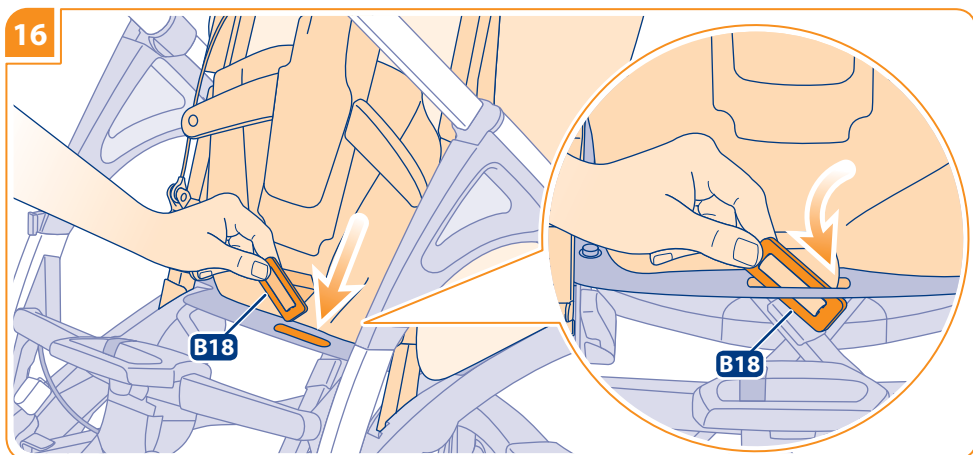
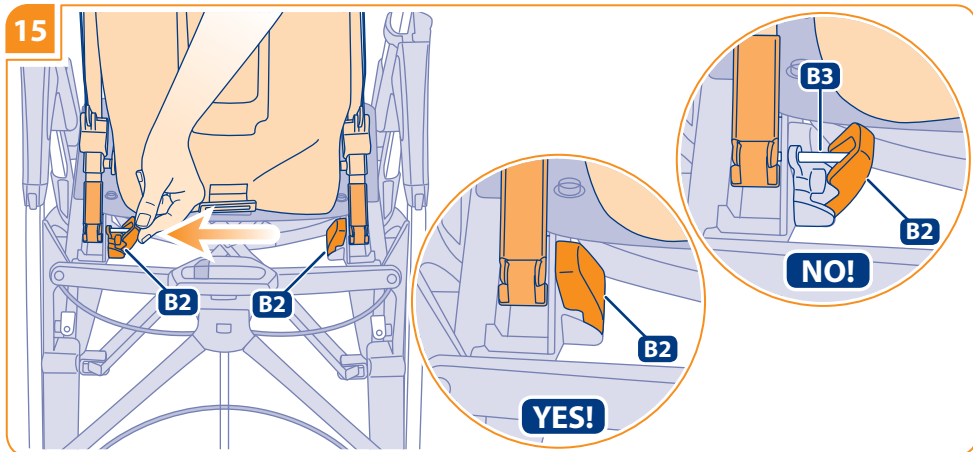

18

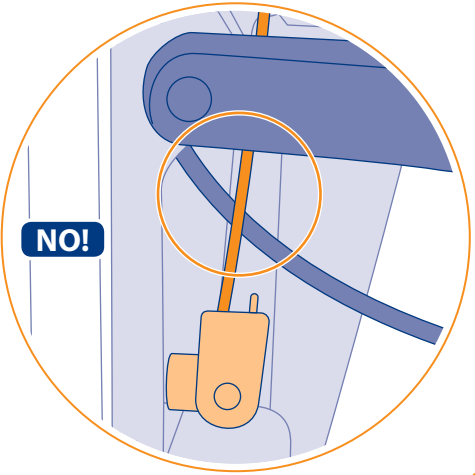
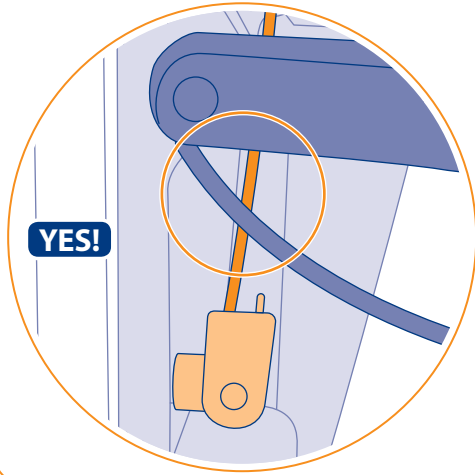
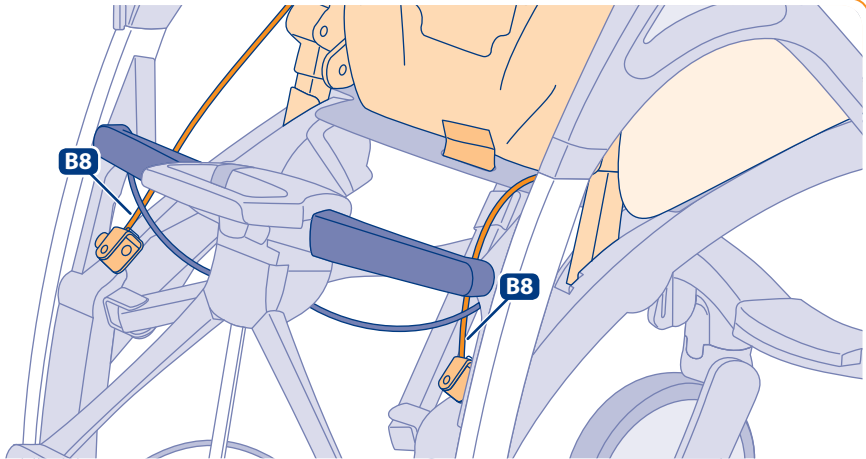

19

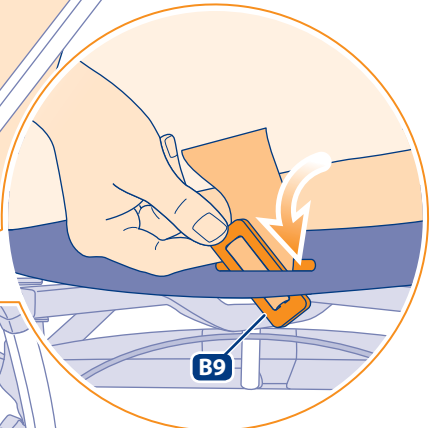
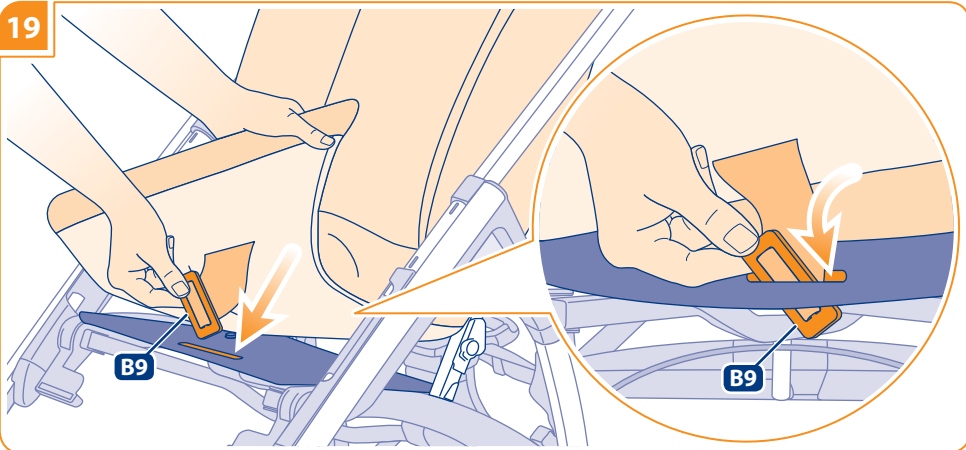

20

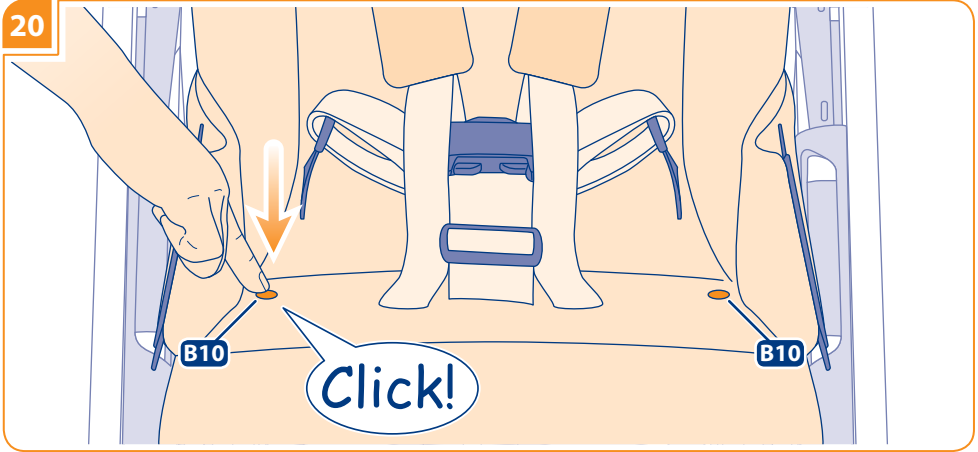

21

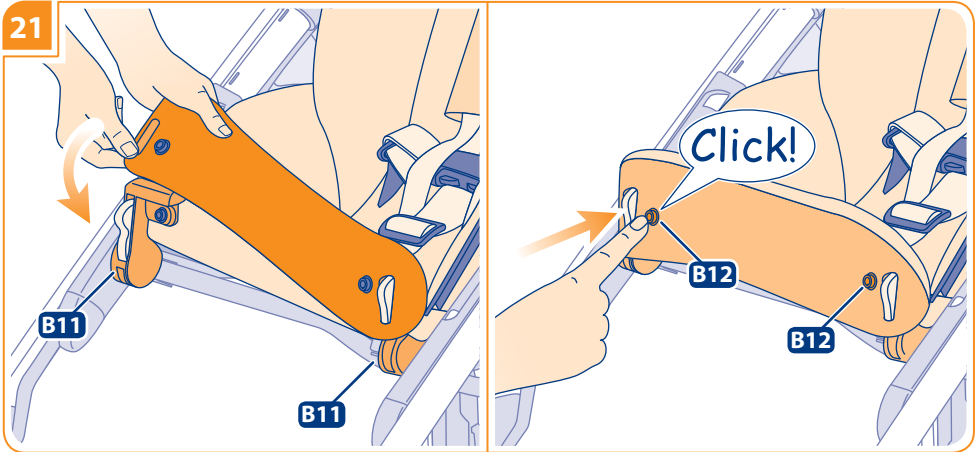

22

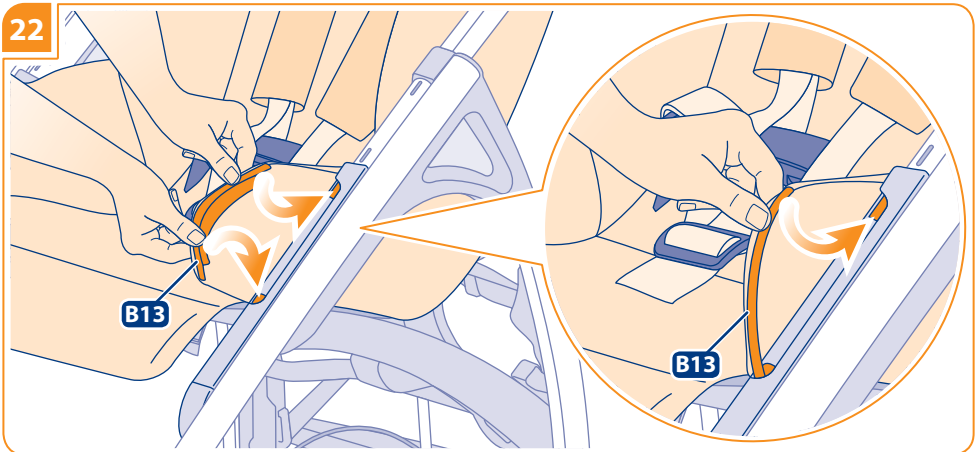

23

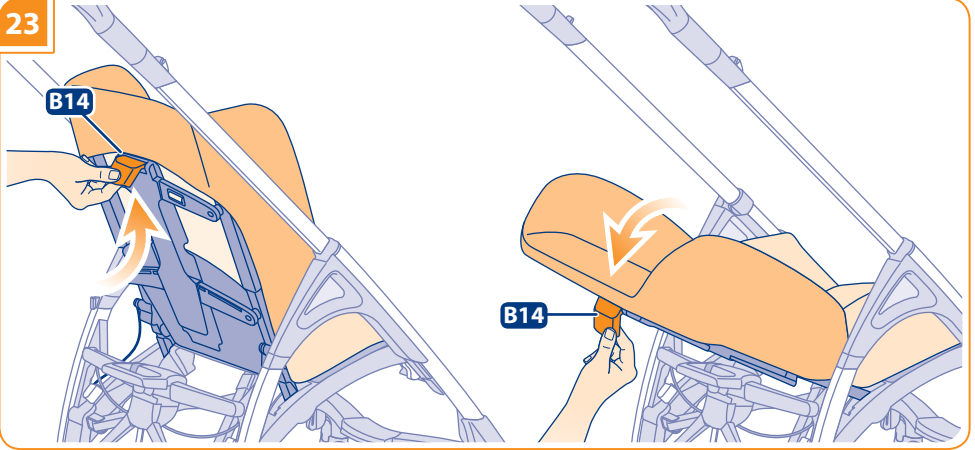

24

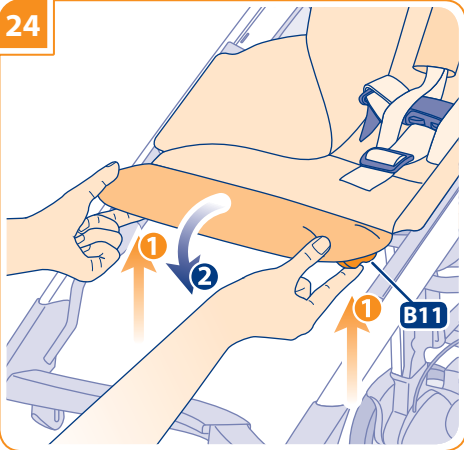

25

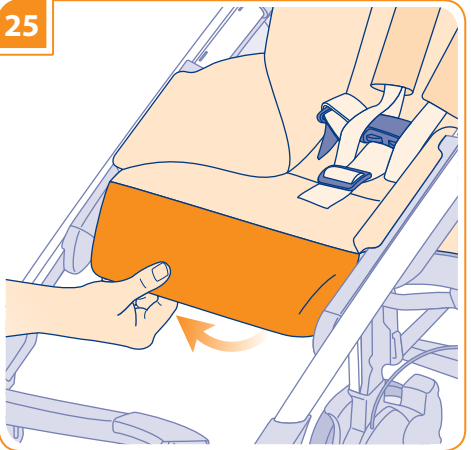

26

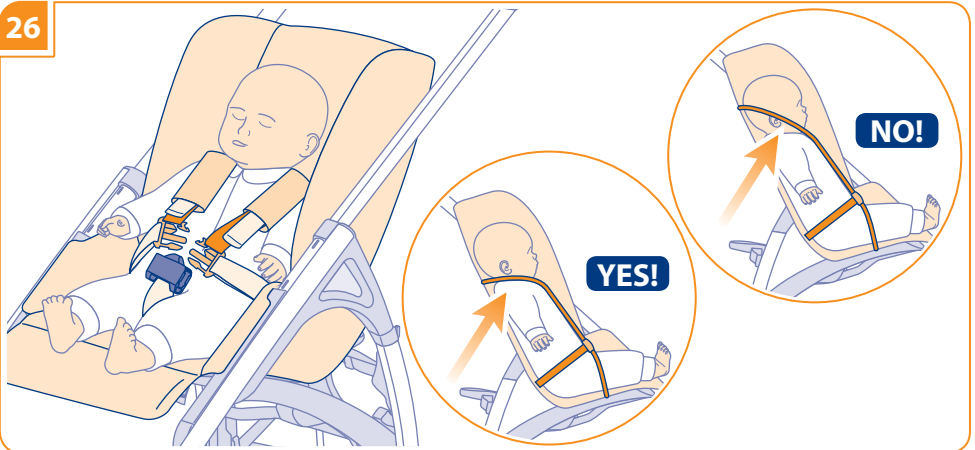

27

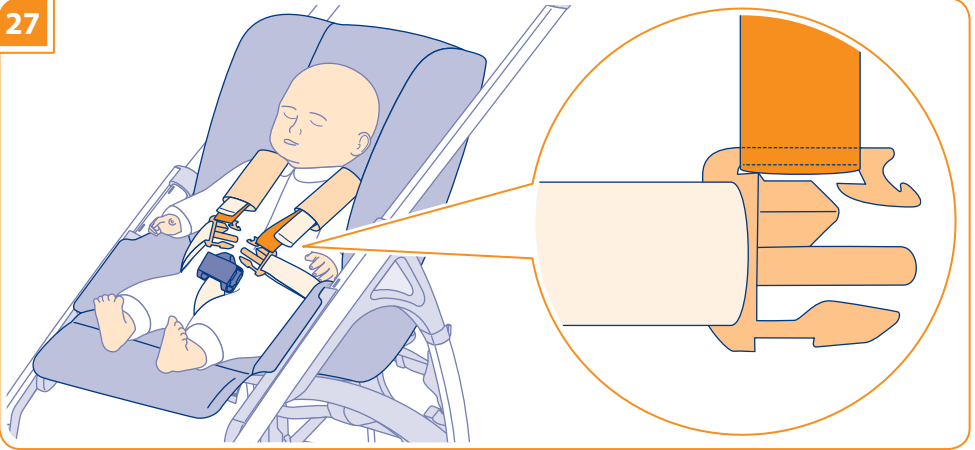

28

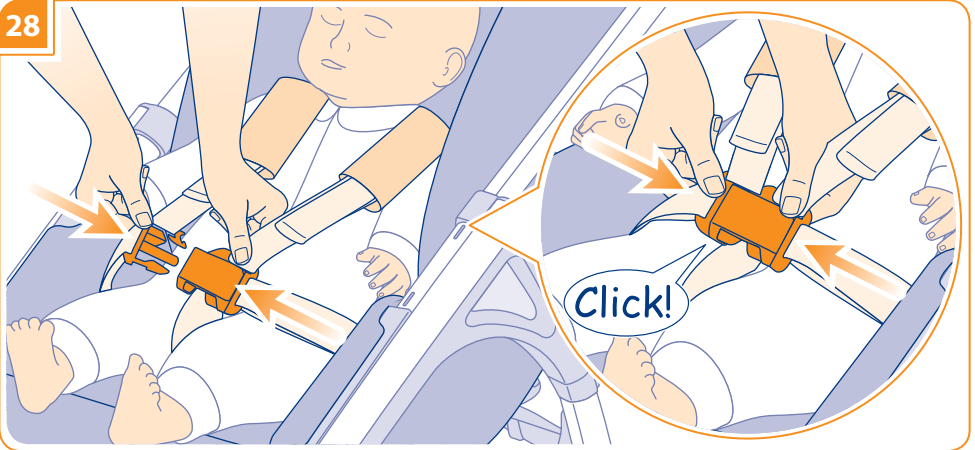

29

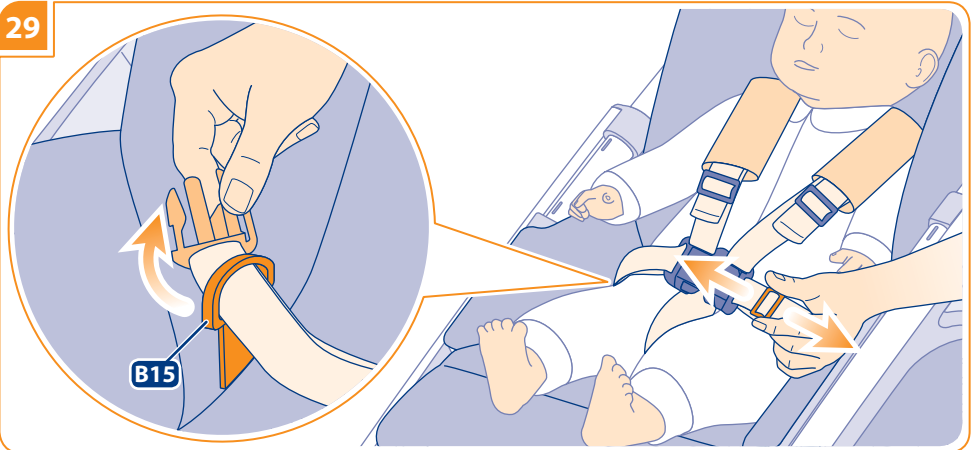

30

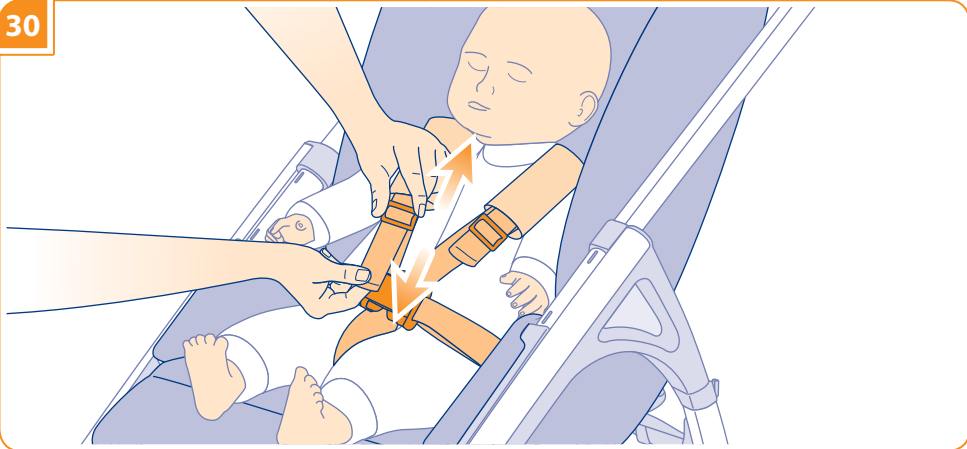

31

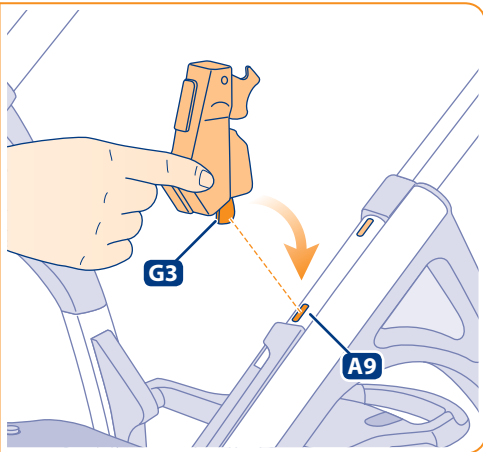
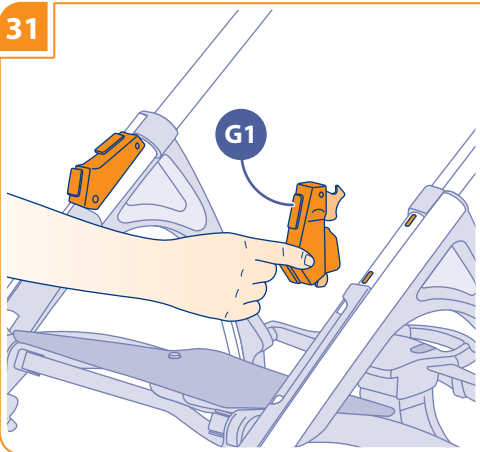

32

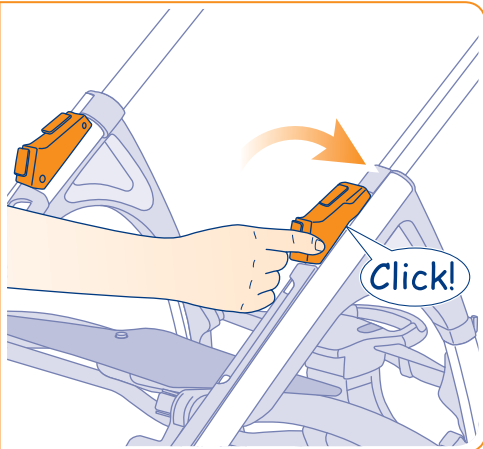
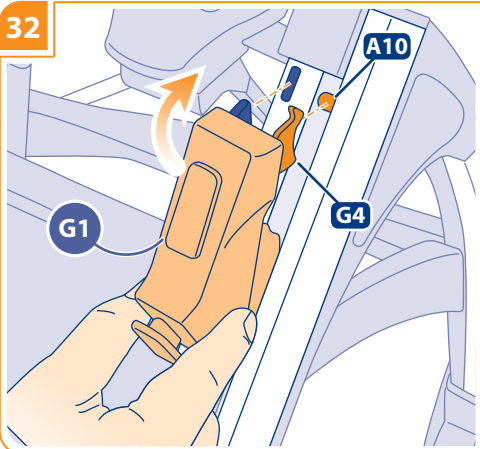

33

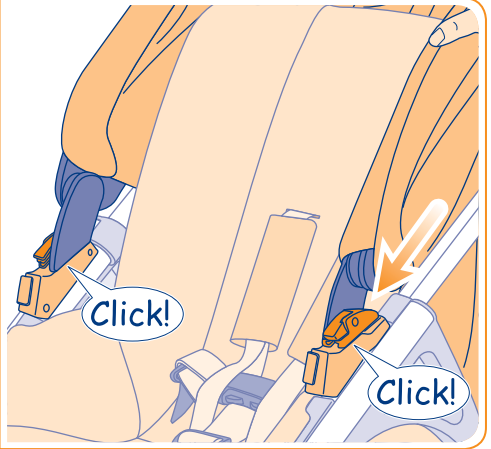
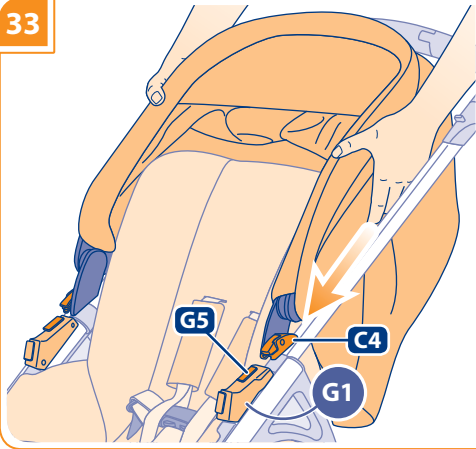

34

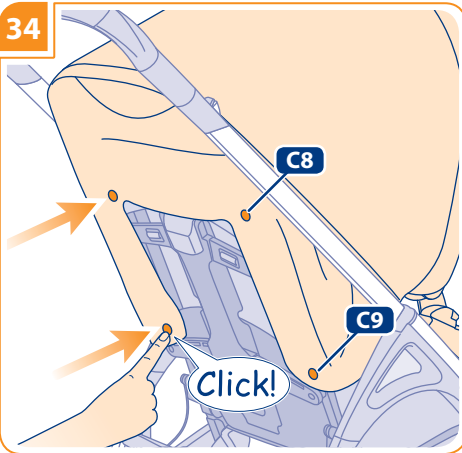

35

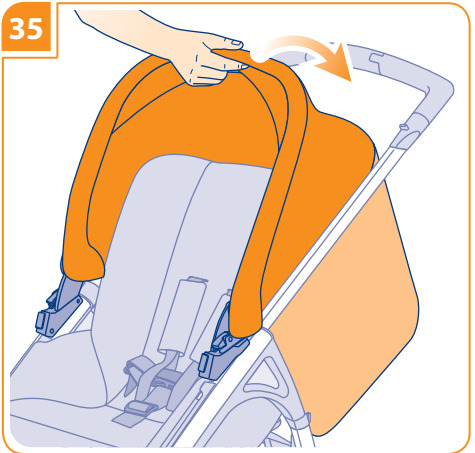

36

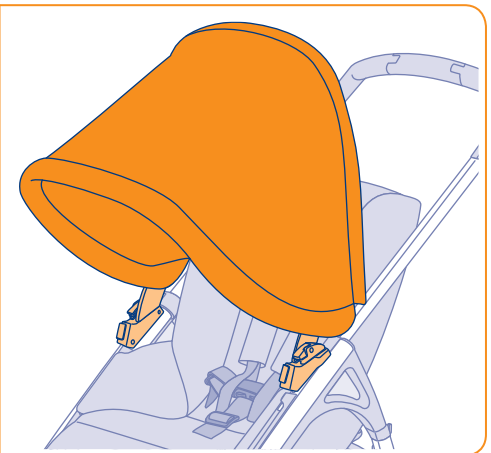
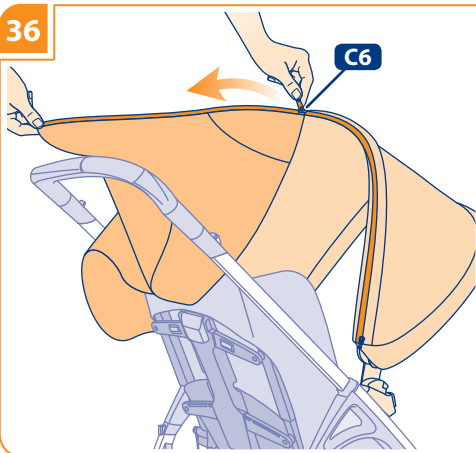



37

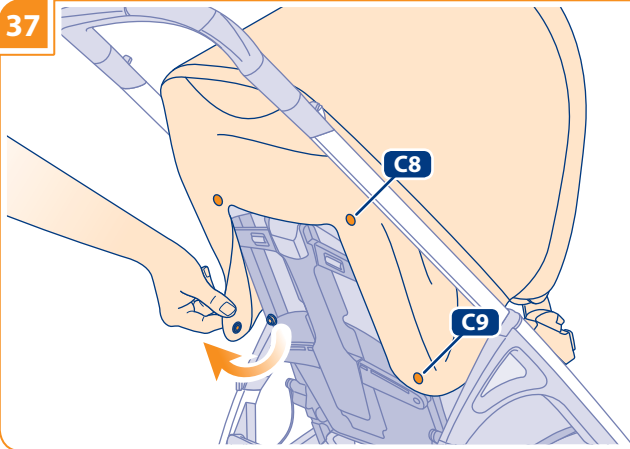

38

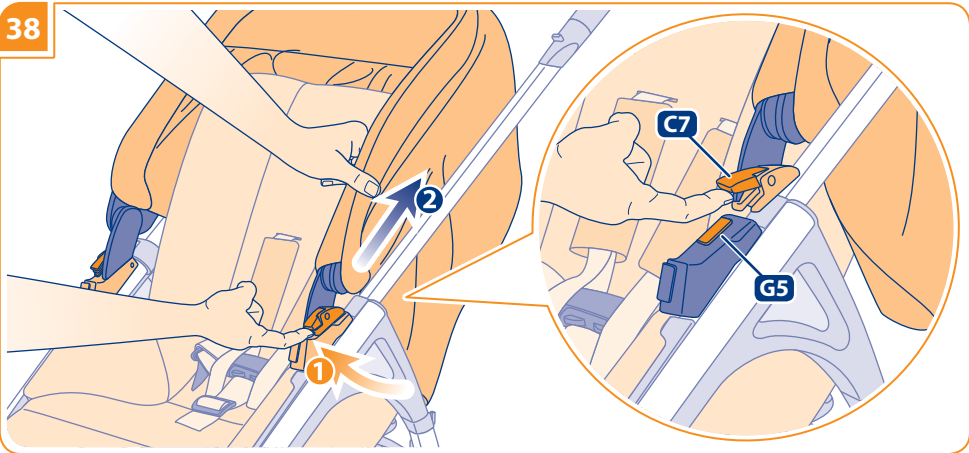

39

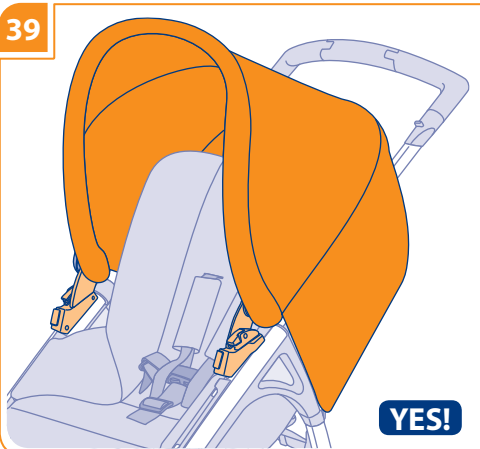

40

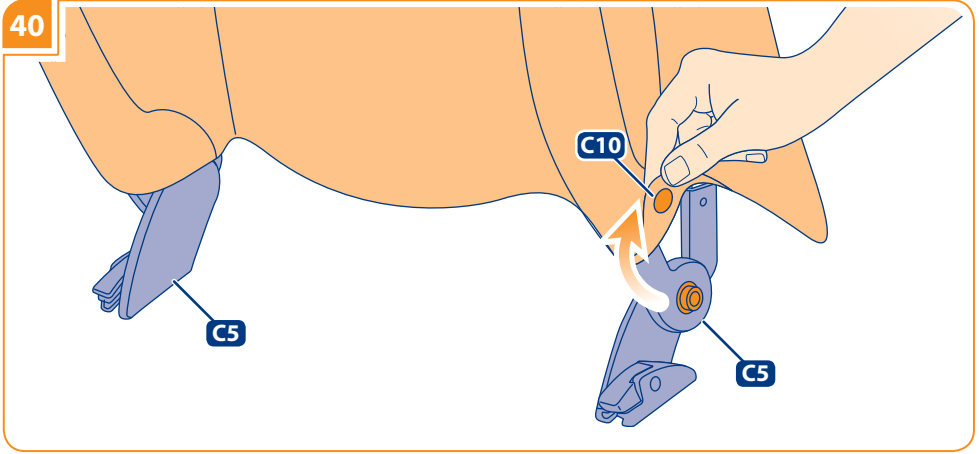

41

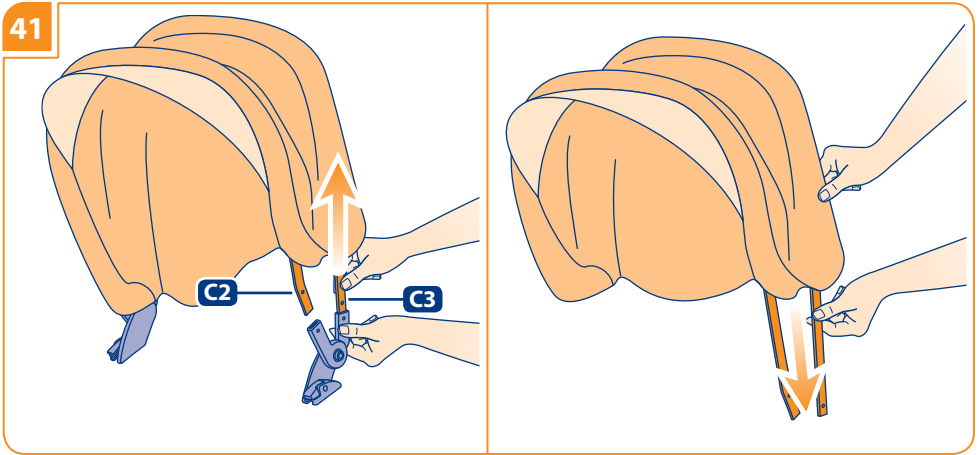

42

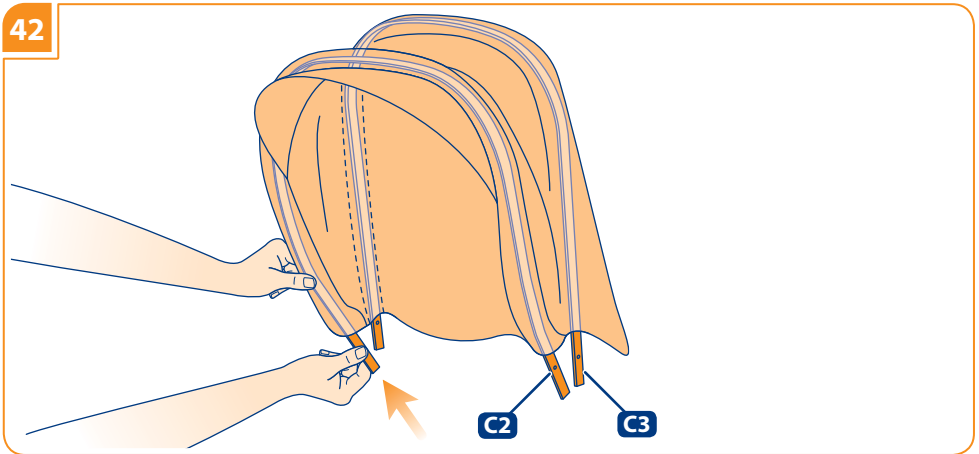

43

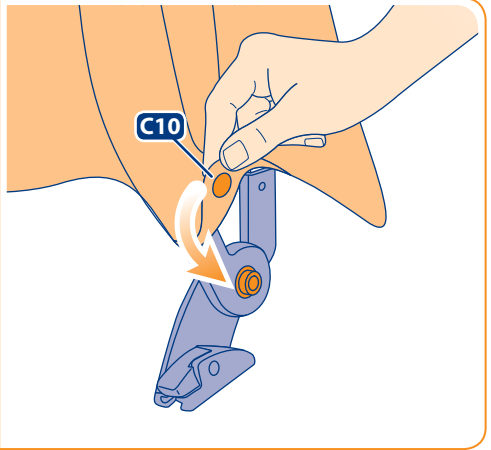
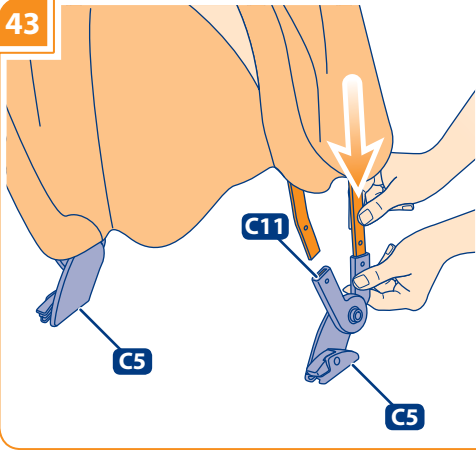

44

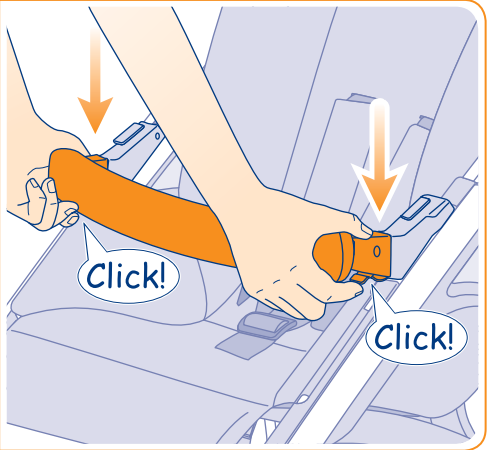
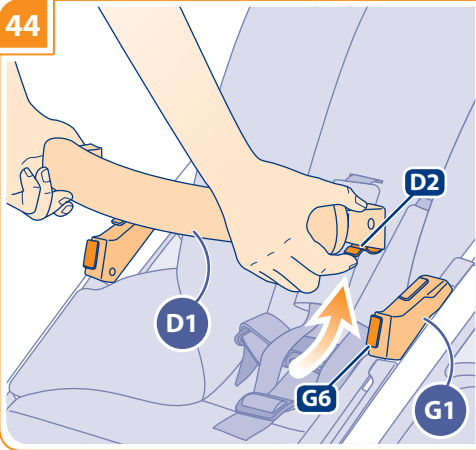

45

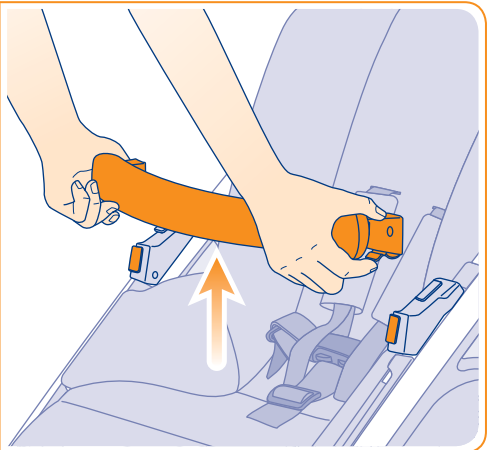
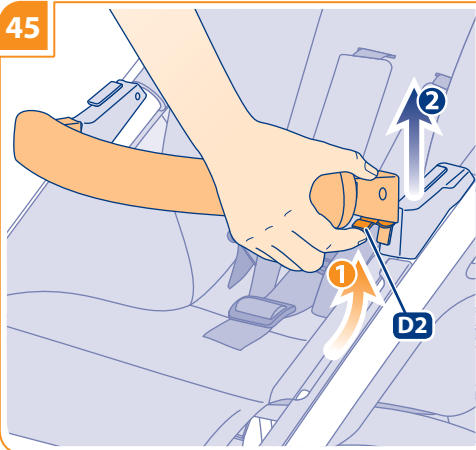

46

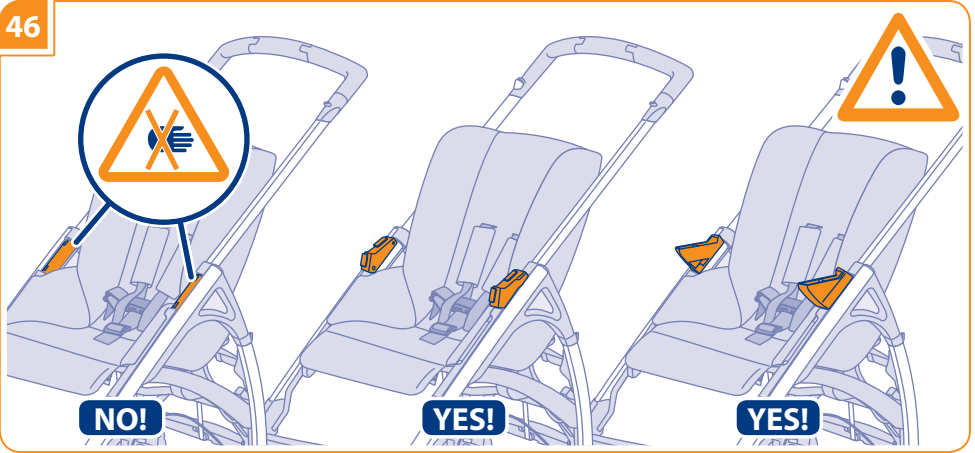

47

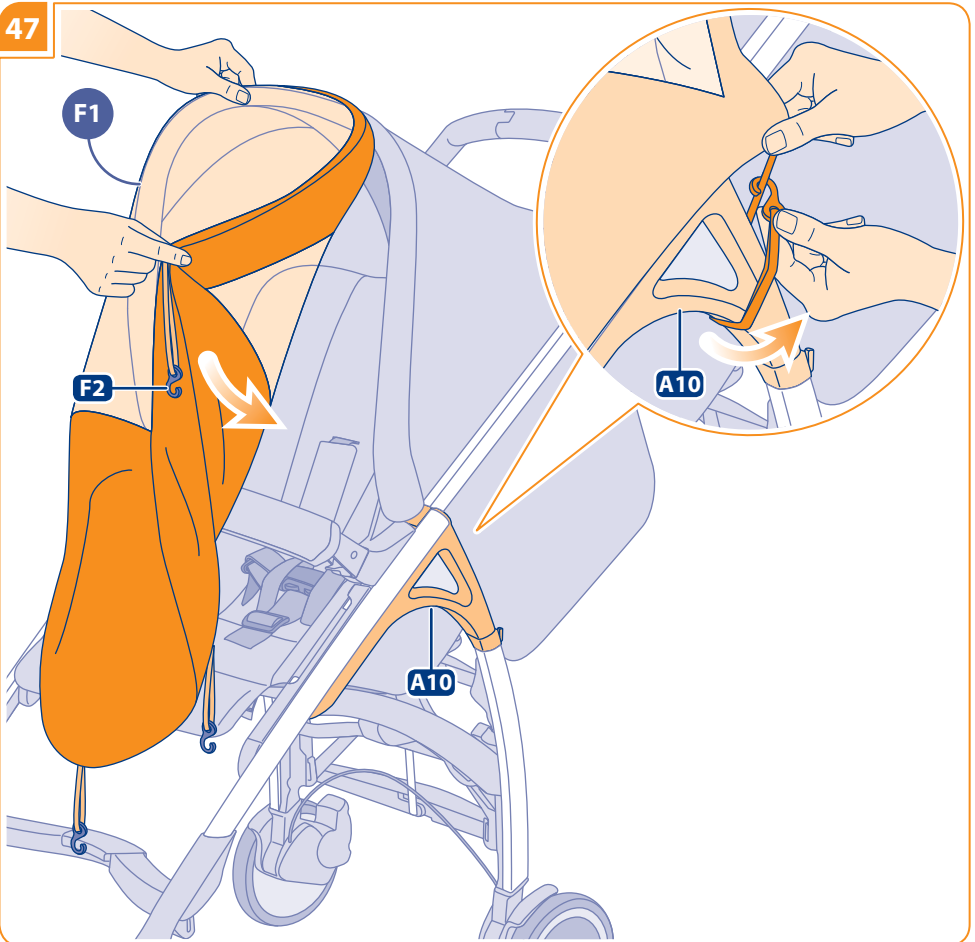

48

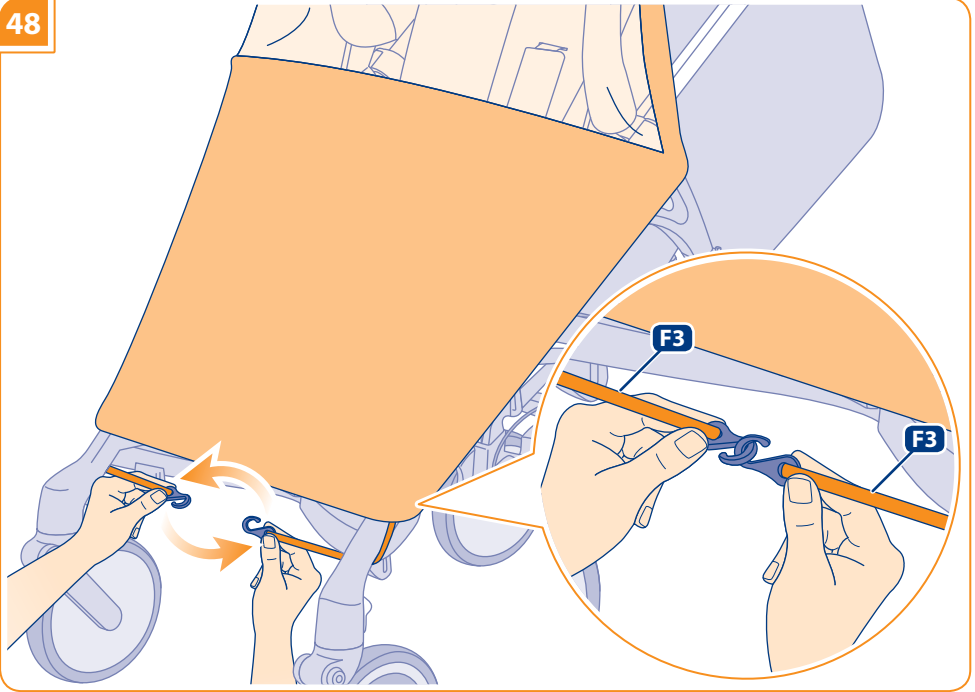

49

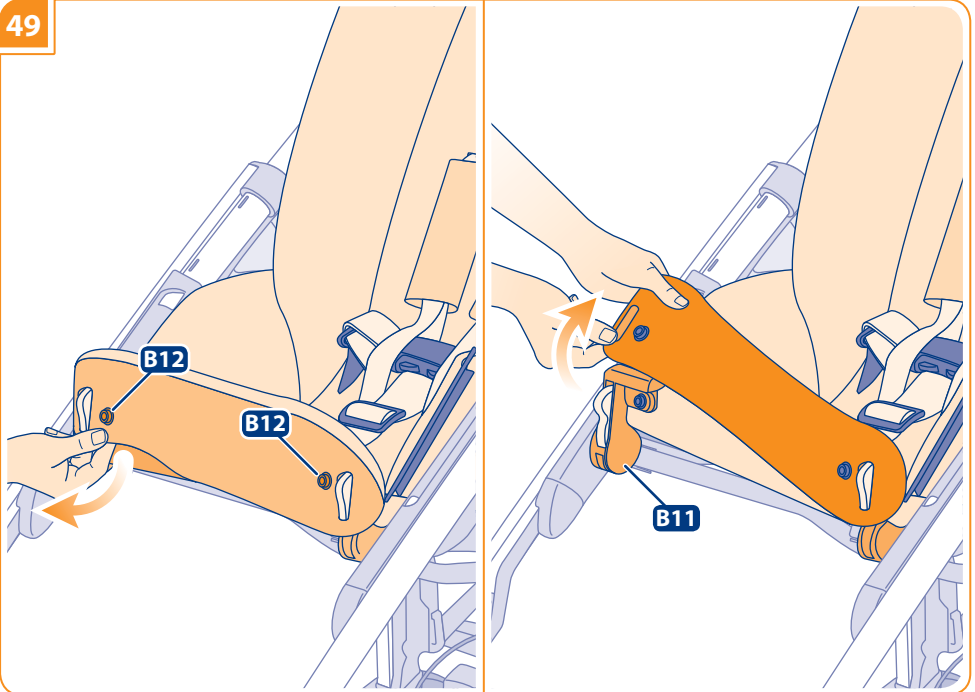

50

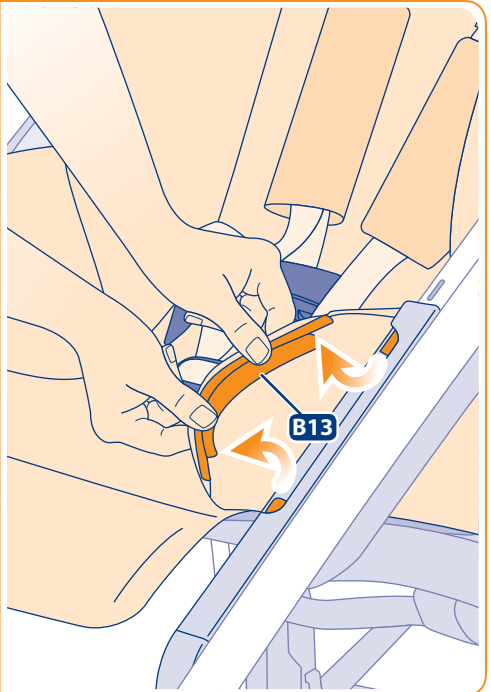
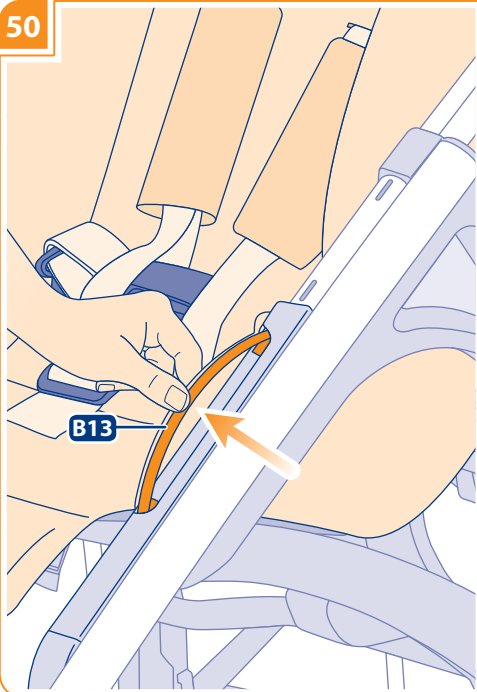

51

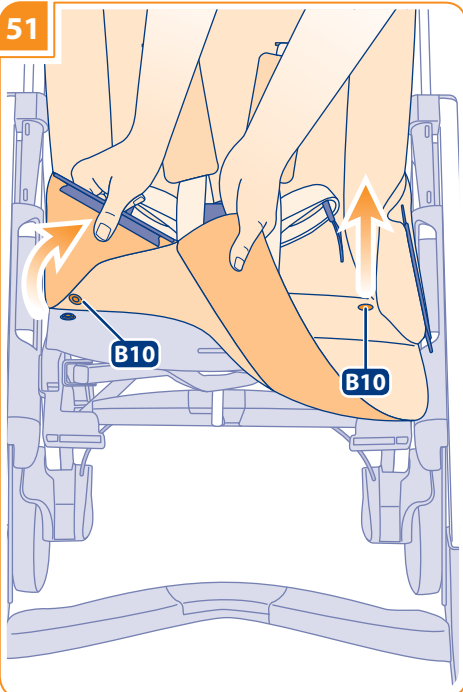

52

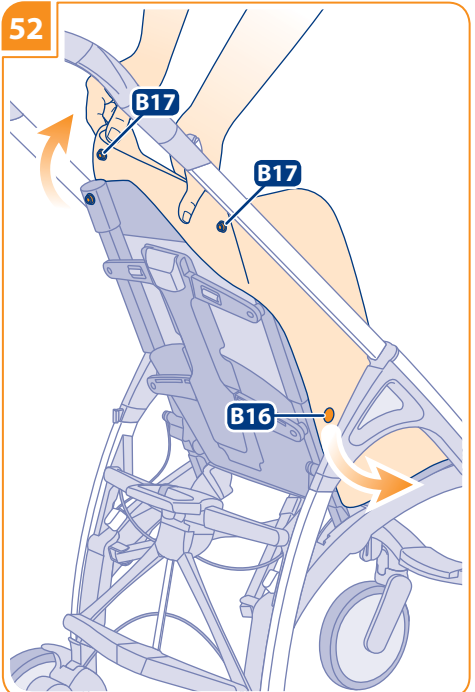

53

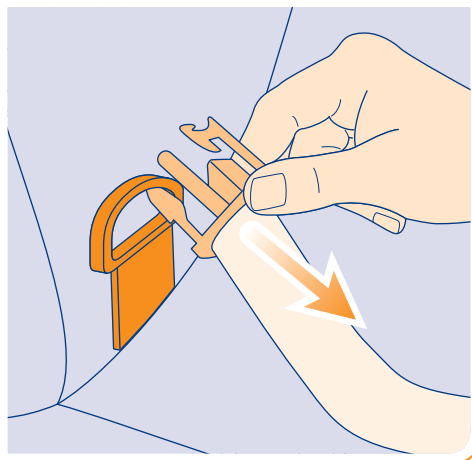
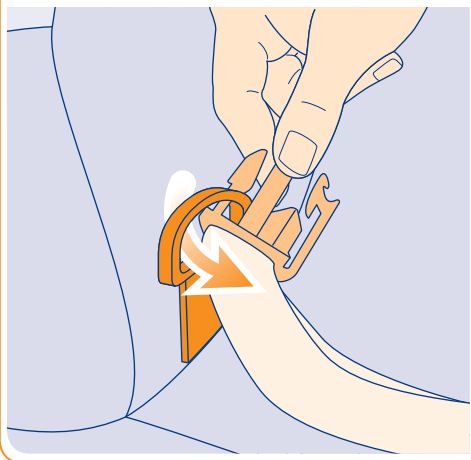
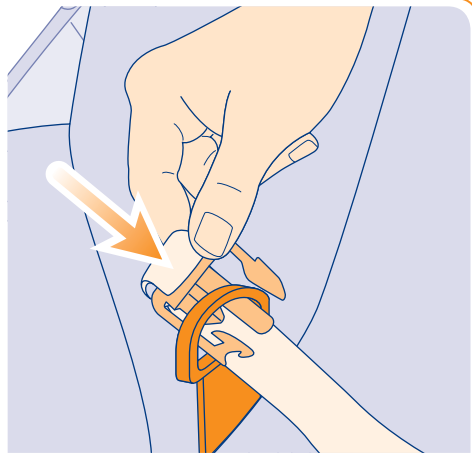
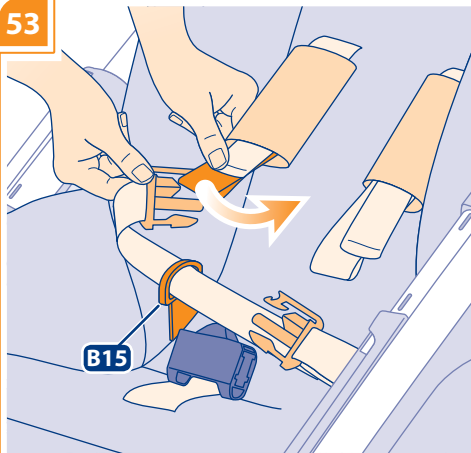

54

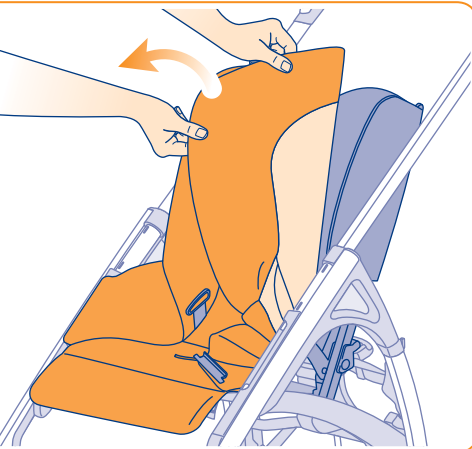
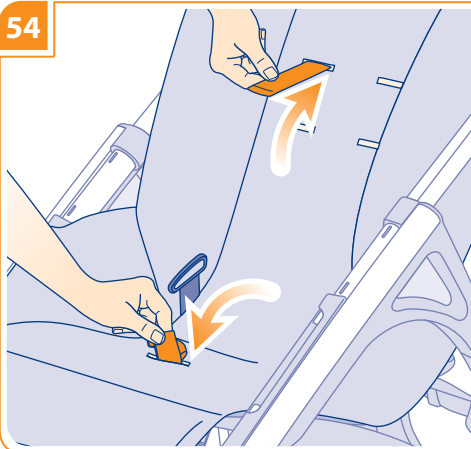

## AVVERTENZE

IT



**LEGGERE ATTENTAMENTE LE ISTRUZIONI PRIMA DELL'USO E CONSERVARLE PER RIFERIMENTI FUTURI. LA SICUREZZA DEL VOSTRO BAMBINO PUÒ VENIRE COMPROMESSA SE NON SEGUITE ATTENTAMENTE QUESTE ISTRUZIONI. LA SICUREZZA DEL BAMBINO È VOSTRA RESPONSABILITÀ. ATTENZIONE! MAI LASCIARE IL BAMBINO INCUSTODITO: PUÒ ESSERE PERICOLOSO. PORRE LA MASSIMA ATTENZIONE QUANDO SI UTILIZZA IL PRODOTTO.**

Questo prodotto è adatto per bambini:

- dalla nascita e fino a 9 kg (20 lbs) se si utilizza la CULLA.
- dalla nascita e fino a 15 kg quando si utilizza la SEDUTA (secondo le norme ASTM questo prodotto è adatto dai 3 mesi e fino a 55 lbs).
- dalla nascita e fino ai 13 kg (29 lbs) quando si utilizza il SEGGIOLINO AUTO (gruppo 0/0+).

La culla è adatta per bambini che non possono rimanere seduti autonomamente, girarsi e che non possono sollevarsi sulle mani o sulle ginocchia.

### SICUREZZA

Per evitare incidenti, tenere lontano il bambino durante le operazioni di apertura e chiusura del passeggino. Verificare prima dell'assemblaggio, che il prodotto e tutti i suoi componenti non presentino eventuali danneggiamenti dovuti al trasporto; in tal caso il prodotto non deve essere utilizzato e dovrà essere tenuto lontano dalla portata dei bambini.

Per la sicurezza del vostro bambino, prima di utilizzare il prodotto, rimuovere ed eliminare tutti i sacchetti di plastica e gli elementi facenti parte dell'imballo e comunque tenerli lontani dalla portata di neonati e bambini.

Il prodotto deve essere utilizzato esclusivamente per il numero di bambini per il quale è stato progettato.

Utilizzare comunque per il trasporto di un solo bambino per seduta.

Non utilizzare il prodotto se tutti i suoi componenti non sono correttamente fissati e regolati.

Leggere attentamente le istruzioni relative all'utilizzo del telaio quando vi verranno agganciati culla/seduta/seggolino auto.

Non collocare mai il prodotto in vicinanza di scale o gradini.

Evitare di introdurre le dita nei meccanismi.

Utilizzare solamente su una superficie piana, stabile ed asciutta.

Non lasciare il passeggino/carrozzina su di un piano in pendenza quando il bambino è a bordo, anche se il freno è inserito. L'efficienza dei freni è limitata su alte pendenze.

Prima dell'utilizzo, assicurarsi che il prodotto sia completamente aperto e che tutti i dispositivi di bloccaggio e sicurezza siano correttamente inseriti.

Non aggiungere ulteriori materassini nella culla.

Controllare sempre che la culla, la seduta, e il seggolino auto siano correttamente agganciati al telaio prima dell'utilizzo.

Qualsiasi carico applicato al prodotto ne compromette la stabilità. Il carico massimo del cesto porta oggetti è di

3 kg. È assolutamente vietato superare il carico massimo raccomandato.

Qualsiasi carico applicato all'impugnatura, può compromettere la stabilità della culla/passeggino.

Questo passeggino/carrozzina non è adatto per correre o pattinare.

Non salire o scendere scale o scale mobili con il bambino nel passeggino/seggolino auto/culla.

Ispezionare regolarmente il prodotto e i suoi componenti per rilevare eventuali segni di danneggiamento e/o usura, scuciture e lacerazioni. In particolare verificare l'integrità fisica e strutturale delle maniglie o del delinglione di trasporto e del fondo della culla.

Siate consapevoli dei pericoli derivanti dalla presenza di fiamme libere o altre fonti di calore quali radiatori, caminetti, stufe elettriche e a gas, etc: non lasciare il prodotto vicino a queste fonti di calore.

Assicurarsi che tutte le possibili fonti di pericolo (esempio: cavi, fili elettrici, etc.) siano tenute lontano dalla portata del bambino.

Non lasciare il prodotto con il bambino a bordo dove corde, tende o altro potrebbero essere utilizzate dal bambino per arrampicarsi o essere causa di soffocamento o strangolamento.

Non utilizzare la culla su di un supporto.

### CINTURE DI SICUREZZA

Assicurare sempre il bambino alle cinture di sicurezza e non lasciarlo mai incustodito.

Utilizzare sempre le cinture di sicurezza non appena il vostro bambino è in grado di rimanere seduto da solo.

Usare sempre la cinghia inguinale in combinazione con quella ventrale.

Per evitare gravi danni da cadute e/o scivolamenti, usare sempre le cinture di sicurezza correttamente agganciate e regolate.

Sistemi di ritenuta, conformi ai vigenti regolamenti, diversi da quelli forniti con il presente prodotto, possono essere utilizzati facendo attenzione ad ancorarli agli anelli laterali presenti sulla seduta (**Fig. 29** - particolare **B15**).

### CONSIGLI PER L'UTILIZZO

Inserire sempre il freno prima di procedere nelle fasi di aggancio e sgancio delle unità di trasporto aggiuntive (culla, seggolino auto).

Non permettere ad altri bambini o animali di giocare incustoditi nelle vicinanze del prodotto o di arrampicarsi su di esso.

Quando si posiziona o si toglie il bambino dalla seduta/culla durante le soste e nel montaggio/smottaggio degli accessori, assicurarsi che il freno sia sempre inserito.

Le operazioni di montaggio, smontaggio e regolazione devono essere effettuate solamente da persone adulte. Assicurarsi che chi utilizza il prodotto (baby sitter, nonni, etc.) sia a conoscenza del corretto funzionamento dello stesso.

Nelle operazioni di regolazione assicurarsi che le parti mobili del prodotto non entrino in contatto con il bambino (esempio: schienale, capotta, etc.); assicurarsi comunque che durante queste operazioni il freno sia correttamente inserito.

Non intraprendere o effettuare azioni di apertura, chiusura o di smontaggio del prodotto con il bambino a bordo.

Prestare comunque particolare attenzione quando si effettuano tali operazioni ed il bambino è nelle vicinanze.

Non lasciare il bambino nel passeggino/seggolino auto/culla quando si viaggia su altri mezzi di trasporto.

Quando non in uso, il prodotto va riposto e comunque tenuto lontano dalla portata dei bambini. Il prodotto non



## AVVERTENZE

deve essere utilizzato come un giocattolo! Non permettere al bambino di giocare con questo prodotto.

Il prodotto è dotato di una pedana posteriore che agevola il superamento di gradini e ostacoli. Non utilizzare questa pedana per il trasporto di un secondo bambino.

Non trasportare il bambino nella seduta o separatamente dal telaio.

In caso di esposizione prolungata al sole, attendere che il prodotto si raffreddi prima di utilizzarlo.

Utilizzare solamente con culle e seggiolini auto Inglesina specificatamente predisposti e dotati di aggancio Easy Clip. In caso di dubbio consultare il sito [www.inglesina.com](http://www.inglesina.com) o rivolgersi al Rivenditore Autorizzato o al Servizio Assistenza Clienti Inglesina.

### GARANZIE/RICAMBI

Non utilizzare parti di ricambio o accessori non forniti e/o comunque non approvati da L'Inglesina Baby.

Eventuali danni causati dall'utilizzo di accessori non forniti e/o non approvati da L'Inglesina Baby, quali seggiolini, ganci per borse, teli parapiovvia, piattaforme per passeggini, etc. non saranno coperti dalle condizioni della nostra garanzia.

Eventuali modifiche apportate ai prodotti sollevano L'Inglesina Baby da ogni responsabilità.

Non sovraccaricare il prodotto con accessori ulteriori ad esclusione di quelli approvati da L'Inglesina Baby: peso o pressione aggiuntivi possono causare l'instabilità del prodotto o sottoporlo a tensione eccessiva e quindi romperlo.

Non rimuovere le etichette adesive e cucite; potrebbero rendere il prodotto non conforme ai sensi di norma.

Ispezionare regolarmente i dispositivi di sicurezza per accertarsi della perfetta funzionalità del prodotto nel tempo. Nel caso in cui si riscontrassero problemi e/o anomalie di qualsiasi genere, non utilizzare il prodotto. Contattare tempestivamente il Rivenditore Autorizzato o il Servizio Assistenza Clienti Inglesina.

Non utilizzare il prodotto se presenta rotture o pezzi mancanti: contattare il Vostro Rivenditore di fiducia o il Servizio Assistenza Clienti Inglesina.

L'Inglesina Baby S.p.A. declina ogni responsabilità per danni a cose o persone derivanti da un utilizzo improprio e/o scorretto del prodotto.

L'Inglesina Baby S.p.A. al fine di migliorare i propri prodotti si riserva il diritto di aggiornamento e/o modifica di qualsiasi particolare tecnico o estetico senza previa informazione.

### CONSIGLI PER LA PULIZIA E LA MANUTENZIONE DEL PRODOTTO

Questo prodotto richiede una manutenzione regolare da parte dell'utilizzatore.

Non forzare mai meccanismi o parti in movimento; in caso di dubbio, controllare prima le istruzioni.

Non riporre il prodotto se ancora bagnato e non lasciarlo in ambienti umidi in quanto potrebbe formarsi muffa.

Conservare il prodotto in un luogo asciutto.

Proteggere il prodotto da agenti atmosferici, acqua, pioggia o neve; inoltre l'esposizione continua e prolungata al sole potrebbe causare cambiamenti di colore in molti materiali.

Dopo un eventuale utilizzo in spiaggia, pulire e asciugare accuratamente il prodotto per rimuovere la sabbia e il sale.

Pulire le parti in plastica ed in metallo con un panno umido o con un detergente leggero; non usare solventi, ammoniaci o benzina.

Asciugare accuratamente le parti in metallo dopo un eventuale contatto con acqua, al fine di evitare la formazione di ruggine.

Mantenere pulite tutte le parti in movimento e se occorre lubrificarle con un olio leggero.

Mantenere pulite le ruote da polvere e/o sabbia.

### CONSIGLI PER LA PULIZIA DEL RIVESTIMENTO TESSILE

Consigliamo di lavare il rivestimento separatamente da altri articoli.

Ravvivare periodicamente le parti in tessuto con una spazzola morbida da abiti.

Rispettare le norme per il lavaggio del rivestimento tessile riportate sulle apposite etichette.



Lavare a mano in acqua fredda.



Non candeggiare.



Non asciugare meccanicamente.



Non stirare.



Non lavare a secco.

Asciugare perfettamente il rivestimento tessile prima di utilizzarlo o riporlo.

Per prevenire l'eventuale formazione di muffe, si consiglia di arieggiare periodicamente la culla. In particolare, separare il rivestimento tessile dalla struttura e passare un panno asciutto sul fondo.

**ELENCO COMPONENTI****fig. 1**

- A1** Leva apertura telaio
- A2** Pedana posteriore
- A3** Leva piroet ruote anteriori
- A4** Leva freno posteriore
- A5** Maniglia posteriore chiusura telaio
- H1** Porta-biberon
- B1** Rivestimento schienale
- C1** Rivestimento capotta
- C2** Fettuccia anteriore capotta
- C3** Fettuccia posteriore capotta
- D1** Corrimano
- E1** Cesto porta oggetti
- F1** Parapioggia
- G1** Adattatori per Capotta e Corrimano Avio
- G2** Adattatori per Culla Avio e Seggiolino auto Huggy Avio

**UNITA' DI TRASPORTO AGGIUNTIVE AL TELAI0****fig. 2**

- J1** Culla Avio
- J2** Seggiolino auto Huggy Avio

**APERTURA TELAI0**

**fig. 3** Tenendo premuta la leva (**A1**) posta sul manico destro, sollevare con decisione il telaio fino alla sua completa apertura.

**fig. 4** Completare l'operazione spingendo sulla pedana (**A2**) fino alla posizione di blocco orizzontale.

**ATTENZIONE! Assicurarsi che tutti i meccanismi di chiusura siano correttamente agganciati da entrambi i lati prima dell'uso.**

**CHIUSURA TELAI0**

**fig. 5** Premendo il pulsante rosso (**A7**), sollevare la maniglia (**A5**).

**fig. 6** Tirare la maniglia posteriore (**A5**) con decisione verso l'alto, fino a sentire il CLICK di chiusura del telaio.

**FRENO RUOTE POSTERIORI**

**fig. 7** Per azionare il freno, spingere verso il basso la leva (**A4**) posta sul gruppo ruote posteriori di destra.

**Inserire sempre il freno durante le soste.**

**BLOCCO/SBLOCCO RUOTE ANTERIORI**

**fig. 8** Il telaio è dotato di ruote piroettanti che si possono bloccare o sbloccare azionando semplicemente la leva (**A3**) posta in corrispondenza delle ruote anteriori.

**PEDANA POSTERIORE**

**fig. 9** Agire con il piede sulla pedana posteriore (**A2**) per aiutarsi a superare gli ostacoli.

**PORTA-BIBERON**

**fig. 10** Il telaio è dotato di porta-biberon di serie (**H1**). Per fissare il porta-biberon, posizionare la guida superiore in corrispondenza del gancio (**A8**) sul telaio e spingere in sede fino al completo aggancio.

**CESTO PORTA OGGETTI**

**fig. 11** Il telaio è dotato di un capiente cesto porta oggetti (**E1**). Per fissarlo, inserire le asole (**E2**) negli appositi ganci posteriori (**E3**) sul telaio.

Passare le alette (**E4**) attraverso le asole (**E5**) lateralmente sul telaio e abbottonare gli automatici corrispondenti.

Inserire infine le asole (**E6**) negli appositi ganci anteriori (**E7**) sul telaio.

**AGGANCIO DELLE UNITA' DI TRASPORTO AGGIUNTIVE AL TELAI0 (CULLA AVIO E SEGGIOLINO AUTO HUGGY AVIO)**

**fig. 12** E' possibile agganciare al telaio la culla Avio (**J1**) o il seggiolino auto Huggy Avio (**J2**). Per le corrette operazioni di installazione, si vedano i manuali di istruzione dedicati.

**AGGANCIO DELLO SCHIENALE PER CONVERTIRE IL TELAI0 IN PASSEGGINO**

E' possibile agganciare al telaio lo schienale completo di imbottitura per ottenere la configurazione passeggero.

**fig. 13** Tirare le leve (**B2**) liberando i perni (**B3**) lateralmente sul telaio.

**fig. 14** Posizionare lo schienale inserendo i terminali (**B4**) nelle apposite sedi (**B5**) da entrambi i lati.

**fig. 15** Rilasciare quindi le leve (**B2**) assicurandosi che entrambi i perni (**B3**) tornino in sede e che il meccanismo sia correttamente agganciato.

**fig. 16** Inserire la fibbia (**B18**) nell'apposita asola posta sulla parte posteriore del supporto seduta.

**fig. 17** Tirando i ganci (**B6**), liberare le sedi (**B7**) e inserire i cavetti di richiamo (**B8**) facendo attenzione a scostare correttamente il cavo crociera posteriore.

**fig. 18** **Inserire correttamente i cavetti di richiamo (B8) facendo attenzione a non interporli fra la crociera e il cavo posteriori.**

**fig. 19** Inserire la fibbia della cinghia spartigambe (**B9**) nell'apposita asola porta sulla parte anteriore del supporto seduta.

**fig. 20** Agganciare i bottoni della seduta (**B10**).

**fig. 21** Inserire le leve regola pedana (**B11**) nelle apposite aperture sull'imbottitura, quindi abbottonare gli automatici corrispondenti (**B12**).

**fig. 22** Infine inserire le fettucce dell'imbottitura (**B13**) nelle apposite sedi laterali sul tubo fianco del telaio.

**REGOLAZIONE DELLO SCHIENALE**

**fig. 23** E' possibile regolare lo schienale in 3 posizioni; agire sul dispositivo centrale (**B14**) ed accompagnarlo nella posizione desiderata.

**REGOLAZIONE DELLA PEDANA POGGIPIEDI**

**fig. 24** Per abbassare la pedana, agire su entrambe le leve (**B11**) situate sulla parte inferiore della stessa, spingendole contemporaneamente verso il basso.

**fig. 25** Per rialzare la pedana, è sufficiente tirarla verso l'alto: si bloccherà automaticamente.

**CINTURE DI SICUREZZA**

**fig. 26** Verificare che le cinture siano inserite nelle asole all'altezza delle spalle o immediatamente sopra. Se la posizione non è corretta, sfilare le cinture dalla prima coppia di asole e reinserirle nella seconda; utilizzare sempre le asole alla stessa altezza.

**fig. 27** Assicurarsi che la cintura dorsale sia correttamente inserita nelle estremità della ventrale.

**fig. 28** Agganciare le estremità della cintura ventrale alla fibbia centrale.

**fig. 29** La cintura ventrale deve sempre passare attraverso gli anelli laterali (**B15**) e quando in uso, deve essere regolata in modo da cingere correttamente il bambino.

**fig. 30** Utilizzare sempre la cintura spartigambe in combinazione con quella ventrale, regolandole in modo corretto.

**ATTENZIONE! Il non rispetto di questa precauzione può causare cadute e scivolamenti del bambino con rischio di ferimento.**

# ISTRUZIONI

## AGGANCIO ADATTATORI PER CAPOTTA E CORRIMANO

Per montare la capotta (C1) e il corrimano (D1) sul passeggino, è necessario che gli adattatori (G1) vengano prima correttamente agganciati in sede.

**fig. 31** Per agganciare gli adattatori (G1), inserire entrambi i ganci (G3) nelle asole inferiori sul tubo fianco passeggino (A9).

**fig. 32** Spingere quindi gli adattatori (G1) fino all'aggancio della leva (G4) al piolo posto fra i tubi (A10).

## AGGANCIO DELLA CAPOTTA

**fig. 33** Per montare la capotta sul passeggino, posizionarsi in corrispondenza delle 2 sedi (G5) sugli adattatori (G1), inserirvi le slitte (C4) e spingere fino a sentire entrambi i CLICK di avvenuto aggancio.

**fig. 34** Abbottonare gli automatici del rivestimento allo schienale, prima superiori (C8) e poi inferiori (C9).

**fig. 35** Per regolare la capotta, è sufficiente accompagnarla nella posizione desiderata.

**fig. 36** La capotta è dotata di una zip (C6) che permette di asportare completamente la parte posteriore del rivestimento e ottenere un pratico parasole (solo nei modelli ove prevista).

## SGANCIO DELLA CAPOTTA DAL PASSEGGINO

**fig. 37** Per rimuovere la capotta dal passeggino, staccare gli automatici che bloccano il rivestimento allo schienale (C8-C9).

**fig. 38** Agire quindi sulla leva (C7) e contemporaneamente estrarre la capotta dalle sedi (G5) sugli adattatori.

**fig. 39** **ATTENZIONE! Non lasciare mai la capotta montata sugli adattatori (G1) priva del rivestimento.**

## MANUTENZIONE DEL RIVESTIMENTO CAPOTTA

**fig. 40** Il rivestimento della capotta può essere rimosso per consentirne la corretta manutenzione. Sganciare i bottoni (C10) presenti su entrambi gli snodi capotta (C5).

**fig. 41** Sganciare le fettucce anteriore (C2) e posteriore (C3) da entrambi gli snodi e sfilare completamente il rivestimento.

**fig. 42** Per rimontare il rivestimento, infilare le fettucce anteriore (C2) e posteriore (C3) nelle apposite guide sulla fodera interna.

**fig. 43** Inserire quindi le fettucce nelle sedi (C11) su entrambi gli snodi (C5) fino al completo aggancio e abbottonare gli automatici corrispondenti (C10).

## AGGANCIO DEL CORRIMANO

**fig. 44** Per montare il corrimano (D1), premere i pulsanti (D2) e agganciarlo in corrispondenza delle apposite sedi (G6) sugli adattatori (G1).

**fig. 45** Il corrimano può essere aperto da un lato oppure completamente rimosso; per aprirlo, premere il pulsante (D2) e sfilarlo dalla sua sede. Per toglierlo, ripetere l'operazione anche dall'altro lato.

## fig. 46 ATTENZIONE!

## PARAPIOGGIA

**fig. 47** Per montare il parapigioggia (F1), posizionarlo sulla capotta e avvolgere gli elastici laterali (F2) intorno agli snodi fianco del passeggino (A10).

**fig. 48** Passare quindi gli elastici inferiori (F3) sotto alla pedana anteriore del passeggino e agganciarli insieme.

## MANUTENZIONE DEL RIVESTIMENTO SCHIENALE

Si consiglia di rimuovere periodicamente il rivestimento, per la sua corretta manutenzione.

**fig. 49** Sbottonare gli automatici della pedana poggiatesta (B12) e sfilarla dagli appositi supporti (B11).

**fig. 50** Liberare le due fettucce (B13) dalle sedi laterali sul tubo fianco del passeggino.

**fig. 51** Sganciare i bottoni sulla seduta (B10).

**fig. 52** Sganciare i bottoni sugli orecchietti (B16) e sullo schienale (B17).

**fig. 53** Sfilare la cintura ventrale dagli anelli laterali (B15) avendo cura di far passare il primo dente della fibbia centrale attraverso l'anello laterale prima di sfilarla completamente.

**fig. 54** Passare le cinture dorsali e la cintura spartigambe attraverso le apposite asole sul rivestimento e sfilarlo completamente.

**ATTENZIONE! Assicurarsi di riposizionare correttamente il rivestimento prima dell'uso.**

## WARNING



READ THESE INSTRUCTIONS CAREFULLY BEFORE USE AND KEEP THEM FOR FUTURE REFERENCE. FAILURE TO FOLLOW THESE

INSTRUCTIONS MAY JEOPARDIZE THE SAFETY OF YOUR CHILD.

YOUR CHILD'S SAFETY IS YOUR RESPONSIBILITY.

CAUTION! NEVER LEAVE THE CHILD UNATTENDED: IT MAY BE DANGEROUS. PAY UTMOST CARE WHEN USING THE PRODUCT.

This product can be used for babies:

- from their birth and up to 9 kg (20 lbs), when using the CARRYCOT.
- from their birth and up to 15 kg, when using the SEAT (according to ASTM standard, this product is suitable from 3 months and up to 55 lbs).
- from their birth and up to 13 kg (29 lbs) when using the INFANT CAR SEAT (group 0/0+).

This carrycot is only suitable for babies who cannot sit up unaided, turn around and who are not able to rise up on their hands or knees.

### SAFETY

To avoid injury, ensure that your child is kept away when unfolding and folding the stroller.

Before assembling, verify that the product and all its components have not been subject to damages during transport. Should this be the case, do not use the product and keep it out of reach of children.

Before using the product, for the safety of your child, remove and eliminate all plastic bags and elements belonging to the packaging and, in any case, keep the same out of reach of newborns and children.

The product has to be used only for the number of children foreseen by the design.

Use this product to transport one child only per seat.

Do not use the product, unless all its components are properly fastened and adjusted.

Read the instructions concerning the use of the frame carefully, when attaching the carrycot/seat/car seat.

Never place the product close to stairs or steps.

Avoid inserting fingers inside mechanisms.

Use only on a flat, stable and dry surface.

Do not leave the stroller/pram on a slope when the child is seated in it, even if the brake is engaged. Brake efficiency is limited on high gradients.

Before use, make sure that the product is fully open and that all locking and safety devices are properly engaged.

Do not add any mattresses in the carrycot.

Always check that the carrycot, seat, and car seat are properly hooked to the frame before use.

Any load attached to the product affects the stability of the frame. Maximum weight for objects placed in basket is 3 kg. It is absolutely forbidden to exceed recommended maximum weight.

Any load attached to the handle, affects the stability of the carrycot/pushchair.

This stroller/pram is not suitable for running or skating.

Do not use stairs or escalators when the child is in the stroller/car seat/carrycot.

Regularly inspect the product and all its components to detect any damage and/or tear and wear sign, unstitching and tearing. In detail, verify the physical and structural integrity of the handles or of the transport handle and of the bottom of the carrycot.

Be aware of the risks related to open flames or other heat sources, such as radiators, fireplaces, electric and gas stoves, etc.: do not leave the product close to these heat sources.

Make sure that all possible risk sources (e.g. cables, electric wires, etc.) are kept out of reach of the child.

Never leave the product with child seated in it where ropes, curtains or other objects may be used by the child to climb or cause the suffocation or strangling of the child himself.

Never use the carrycot on a stand.

### SAFETY BELTS

Always secure the child with the safety belts and never leave him unattended.

Always use the safety belts as soon as your child can sit unaided.

Always use the crotch strap in combination with the waist belt.

To avoid serious injury from falling and/or sliding out, always use the safety belts properly hooked and adjusted.

Children's harnesses comply with current regulations, other than those supplied with this product, may be used taking care to anchor them to the side rings present on the seat (Fig. 29 - particular B15).

### HINTS FOR USE

Always engage the brake before hooking and unhooking any additional transport unit (carrycot, car seat).

Do not let other children or animals play unattended near the product or climb on it.

Always make sure that the brake is engaged when positioning the child into the seat/carrycot or removing him from the same, as well as during stops, and when assembling/disassembling any accessory.

Assembly, disassembly and adjustment operations must be carried out only by adults. Make sure that the person using the product (baby-sitter, grandparents, etc.) are aware of the correct operation of the same.

While performing any adjustment, make sure that not any moving part of the product (e.g. backrest, hood, etc.) gets in contact with the baby. Always make sure that the brake is duly engaged when performing these operations.

Do not open, close or disassemble the product with the baby positioned in the same.

In any case, be particularly careful when performing these tasks with the child nearby.

Do not leave the baby in the stroller/car seat/carrycot when travelling on other transport means.

When the product is not used, it has to be stored in any case out of reach of children. The product shall not be used as a toy! Do not let the child play with it.

The product is equipped with a rear platform easing the passing of steps and obstacles. Do not use this platform to transport a second baby.

Do not transport the baby in the seat or separately from the frame.

In case of prolonged exposure to sunlight, let the product become colder before using it.

Use exclusively together with carrycots and car seats by Inglesina specifically arranged and equipped with Easy Clip

## WARNING

hooking system. In case of doubt, visit the website [www.inglesina.com](http://www.inglesina.com) or refer to an Authorized Retailer or to the Inglesina Customer Care Service.

### WARRANTY/SPARE PARTS

Do not use spare parts or accessories not supplied and/or in any case not approved by L'Inglesina Baby.

Any damage caused by the use of accessories not supplied and/or not approved by L'Inglesina Baby, such as seats, bag hooks, rain protection cloths, platforms for strollers, etc. shall be excluded from our terms of warranty.

Any modification to the products relieves L'Inglesina Baby from any responsibility whatsoever.

Do not overload the product with further accessories excluding those approved by L'Inglesina Baby: additional weight or pressure may cause the instability of the product or subject the same to excessive stresses resulting in the breaking of the same.

Do not remove any adhesive or sewed labels; this may jeopardize the compliance of the product with regulation requirements in force.

Regularly inspect all safety devices to ensure perfect product functionality along the time. In case of problems and/or malfunctions of any kind do not use the product. In this event, contact an Authorized Retailer or Inglesina Customer Care Service promptly.

Do not use the product if it is broken or any part of the same is missing: contact your Authorized Retailer or Inglesina Customer Care Service.

L'Inglesina Baby S.p.A. declines all liability for any damages to property or people resulting from the improper and/or incorrect use of the product.

In order to improve its products, L'Inglesina Baby S.p.A. reserves the right to update and/or modify any and all aesthetic-technical details without prior notice.

### HINTS FOR CLEANING AND MAINTAINING THE PRODUCT

This product requires a regular maintenance by the user. Never force any mechanisms or moving parts; in case of doubt, check the instruction first.

Do not store the product if it is still wet and do not leave it in humid environments since mildew may form.

Store the product in a dry place.

Protect the product against atmospheric agents, water, rain or snow; moreover, continuous and prolonged exposure to sunlight may cause changes in the colour of many materials. Should the product be used on the beach, carefully clean and dry the same in order to remove sand and salt.

Clean the plastic and metal parts with a wet cloth or with a mild detergent; do not use solvents, ammonia or benzine.

Carefully dry metal parts after any contact with water in order to avoid the formation of rust.

Keep all moving parts cleaned and, if necessary, lubricate the same with light oil.

Keep the wheel cleaned removing any presence of dust and/or sand.

### HINTS FOR THE CLEANING OF THE TEXTILE LINING

It is recommended to wash the lining separately from other items.

Periodically revive the fabric parts using a soft brush for garments.

Respect the washing regulations for the textile lining born on the suitable labels.



Handwash in cold water.



Do not bleach.



Do not tumble dry.



Do not iron.



Do not dry clean.

Dry the textile lining completely before using or storing it. To prevent formation of mildew, it is advisable to air the carrycot periodically. In detail, separate the textile lining from the structure and run a dry cloth over the bottom.

# INSTRUCTIONS

EN

## LIST OF COMPONENTS

### fig. 1

- A1 Frame opening lever
- A2 Rear platform
- A3 Front pivoting wheels lever
- A4 Rear brake lever
- A5 Frame closing rear handle
- H1 Feeding bottle holding unit
- B1 Backrest covering
- C1 Hood covering
- C2 Hood front tape
- C3 Hood rear tape
- D1 Handrail
- E1 Storage basket
- F1 Rain cover
- G1 Adapters for Avio Hood and Handrail
- G2 Adapters for Avio carrycot and Huggy Avio car seat

## ADDITIONAL TRANSPORT UNITS TO THE FRAME

### fig. 2

- J1 Avio carrycot
- J2 Huggy Avio car seat

## FRAME OPENING

**fig. 3** Keeping pressed the lever (A1) positioned on the right handle, firmly lift the frame until it is completely open.

**fig. 4** Complete the procedure by acting on the pedal control (A2) till the horizontal blocking position.

**CAUTION! Make sure that all closing mechanisms are properly attached on both sides before use.**

## FRAME CLOSING

**fig. 5** By pressing the red push-button (A7), lift the handle (A5).

**fig. 6** Pull the rear handle (A5) firmly upwards until hearing the CLICK of frame closing.

## REAR WHEELS BRAKE

**fig. 7** To engage the brake, push downwards the lever (A4) positioned on the right rear wheels assembly.

**Always engage the brake during stops.**

## FRONT WHEELS BLOCKING/RELEASE

**fig. 8** The frame is equipped with pivoting wheels that can be blocked or released simply by acting on the lever (A3) positioned on the front wheels.

## REAR PLATFORM

**fig. 9** Act with the foot on the rear platform (A2) to ease the crossing of obstacles.

## FEEDING BOTTLE HOLDING UNIT

**fig. 10** The frame is equipped with a standard feeding bottle holding unit (H1).

To fasten the feeding bottle holding unit, place the upper guide on the hook (A8) on the frame and push it in its seat until it hooks completely.

## STORAGE BASKET

**fig. 11** The frame is equipped with a capacious storage basket (E1). To secure it, insert the eyelets (E2) in the proper rear hooks (E3) on the frame.

Let the fins (E4) pass through the eyelets (E5) laterally on the frame and button up the corresponding press studs. Finally, insert the eyelets (E6) in the proper front hooks (E7) on the frame.

## HOOKING OF ADDITIONAL TRANSPORT UNITS TO THE FRAME (Avio CARRYCOT AND HUGGY Avio CAR SEAT)

**fig. 12** It is possible to hook the carrycot Avio (J1) or the car seat Huggy Avio (J2) to the frame. For the correct installation procedures refer to the dedicated instruction manuals.

## HOOKING OF THE BACKREST TO COVERT THE FRAME INTO A STROLLER

It is possible to hook to the frame the backrest equipped with padding to obtain the stroller configuration.

**fig. 13** Pull the levers (B2) freeing the pins (B3) laterally on the frame.

**fig. 14** Place the backrest inserting the end parts (B4) in the suitable seats (B5) on both sides.

**fig. 15** Then, release the levers (B2) making sure that both pins (B3) return to their seats and that the mechanism is properly hooked.

**fig. 16** Insert the buckle (B18) in the proper buttonhole positioned on the rear side of the seat support.

**fig. 17** By pulling the hooks (B6), free the seats (B7) and insert the recoil cables (B8) paying attention to shift the rear cross-piece cable properly.

**fig. 18** Insert the recoil cables (B8) properly paying attention not to place them between the rear cross-piece and the cable.

**fig. 19** Insert the buckle of the crotch strap (B9) in the proper eyelet on the front side of the seat support.

**fig. 20** Button up the buttons of the seat unit (B10).

**fig. 21** Insert the footboard adjusting levers (B11) in the suitable openings on the padding; then, button up the corresponding press studs (B12).

**fig. 22** Finally, insert the padding tapes (B13) in the suitable lateral seats on the frame side tube.

## ADJUSTMENT OF THE BACKREST

**fig. 23** It is possible to adjust the backrest to 3 positions; act on the central device (B14) and bring the backrest to the wished position.

## ADJUSTMENT OF THE FOOTREST PLATFORM

**fig. 24** To lower the platform act on both levers (B11) positioned on the lower part of the same and simultaneously press it downwards.

**fig. 25** To lift the platform just pull it upwards: it will block automatically.

## SAFETY BELTS

**fig. 26** Verify that the safety belts are inserted in the eyelets at the height of the shoulders or immediately above. If the position is not correct, extract the belts from the first pair of eyelets and reinsert them in the second one; always use eyelets at the same height.

**fig. 27** Make sure that the back strap is properly inserted in the ends of the waist one.

**fig. 28** Fasten the ends of the waist belt to the central buckle.

**fig. 29** The waist strap must always pass through the side rings (B15) and, when being used, it must be adjusted in order to properly secure the baby.

**fig. 30** Always use the crotch strap together with the waist one, adjusting both of them properly.

**CAUTION! The inobservance of this precaution may result in the falling or sliding out of the baby with a resulting risk of injury.**

## FASTENING THE ADAPTERS OF THE HOOD AND HANDRAIL

Mount the hood (C1) and the handrail (D1) onto the stroller after the adapters (G1) are fastened correctly.

# INSTRUCTIONS

**fig. 31** Fasten the adapters (**G1**) by inserting both hooks (**G3**) into the lower eyelets on the tube at the side of the stroller (**A9**).

**fig. 32** Then push the adapters (**G1**) until the lever (**G4**) is fastened to the peg, which is found between the tubes (**A10**).

## HOOKING OF THE HOOD

**fig. 33** The hood is mounted onto the stroller by positioning it in line with the 2 seats (**G5**) on the adapters (**G1**), insert the slides (**C4**) and push until two clicks are heard.

**fig. 34** Button up the press studs of the backrest lining, starting with the upper ones (**C8**) and then with the lower ones (**C9**).

**fig. 35** To adjust the hood, simply accompany it to the wished position.

**fig. 36** The hood has a zip (**C6**) that allows the rear part of the lining to be removed completely, thereby obtaining a practical parasol (**only in applicable models**).

## UNHOOKING OF THE HOOD FROM THE STROLLER

**fig. 37** To remove the hood from the stroller, unbutton the press studs blocking the lining on the backrest (**C8-C9**).

**fig. 38** Then act on the lever (**C7**) and simultaneously extract the hood from the seats (**G5**) on the adapters.

**fig. 39** **CAUTION! Never leave the hood mounted onto the adapters (**G1**) without the lining.**

## MAINTENANCE OF THE HOOD LINING

**fig. 40** The hood covering can be removed to allow its correct maintenance. Unhook the buttons (**C10**) positioned on both sides of the hood articulated joints (**C5**).

**fig. 41** Release the front (**C2**) and rear (**C3**) tapes from both articulated joints and extract the lining completely.

**fig. 42** To reassemble the lining, insert the front (**C2**) and (**C3**) rear tapes in the proper guides on the internal lining.

**fig. 43** Then, insert the tapes in the seats (**C11**) on both articulated joints (**C5**), until they are completely hooked and button up the corresponding press studs (**C10**).

## HOOKING OF THE HANDRAIL

**fig. 44** Mount the handrail (**D1**) by pressing the buttons (**D2**) and fastening it in line with the relative seats (**G6**) on the adapters (**G1**).

**fig. 45** The handrail can be opened on one side or completely removed. To open it press the button (**D2**) and extract it from its seat. To remove it, repeat this procedure also on the opposite side.

**fig. 46** **CAUTION!**

## RAIN COVER

**fig. 47** To mount the rain cover (**F1**), place it on the hood and wind the side rubber bands (**F2**) around the articulated joints on the stroller side (**A10**).

**fig. 48** Then, let the lower rubber bands (**F3**) pass under the front footboard of the stroller and hook them to one another.

## MAINTENANCE OF THE BACKREST LINING

It is recommended to remove the covering periodically to provide for its correct maintenance.

**fig. 49** Unbutton the press studs from the footrest (**B12**) and extract it from the suitable supports (**B11**).

**fig. 50** Release the two tapes (**B13**) from the side seats on the stroller side tube.

**fig. 51** Unbutton the buttons of the seat unit (**B10**).

**fig. 52** Unbutton the buttons on the eyelets (**B16**) and on the backrest (**B17**).

**fig. 53** Extract the waist strap from the side rings (**B15**) paying attention to let the first teeth of the buckle pass through the side ring before extracting it completely.

**fig. 54** Pass the back straps and the crotch strap through the suitable eyelets on the lining and extract it completely.

**CAUTION! Make sure that the lining has been properly reassembled before use.**

# AVERTISSEMENTS



LISEZ ATTENTIVEMENT  
CES INSTRUCTIONS AVANT  
D'UTILISER CETTE POUSSETTE.  
CONSERVEZ-LES BIEN POUR  
TOUTE AUTRE CONSULTATION.

NE PAS TENIR COMPTE DES MISES EN  
GARDE ET DES INSTRUCTIONS FOURNIES  
PEUT S'AVÉRER TRÈS DANGEREUX POUR  
VOTRE ENFANT.

VOUS ÊTES RESPONSABLE DE LA  
SÉCURITÉ DE VOTRE ENFANT.

ATTENTION! NE PAS LAISSER L'ENFANT  
SANS GARDE: CELA PEUT ÊTRE  
DANGEREUX. FAIRE LE MAXIMUM  
D'ATTENTION LORSQU'ON UTILISE LE  
PRODUIT.

Ce produit est adapté pour les enfants:

- de la naissance et jusqu'à 9 kg (20 lbs) si vous utilisez le BERCEAU.
- de la naissance et jusqu'à 15 kg si vous utilisez le SIEGE (selon les normes ASTM ce produit est adapté à partir de 3 mois et jusqu'à 55 lbs).
- de la naissance et jusqu'à 13 kg (29 lbs) quand on utilise le SIEGE AUTO (groupe 0/0+).

Le berceau est adapté aux enfants qui ne savent pas se tenir assis seuls, se tourner et qui ne peuvent pas se lever sur les mains ou rester à genoux.

## SECURITE

Pour éviter les accidents, éloigner l'enfant pendant les opérations d'ouverture et de fermeture de la poussette.

Vérifier avant l'assemblage, que le produit et tous ses composants ne présentent pas de dommages dus au transport; en ce cas le produit ne doit pas être utilisé et il faut le maintenir loin de la portée des enfants.

Pour la sécurité de votre enfant avant d'utiliser le produit, enlever et éliminer tous les sachets en plastique et les éléments faisant partie de l'emballage et en tout cas gardez-les hors de portée des bébés et des enfants.

Le produit doit s'utiliser exclusivement pour le nombre d'enfants pour lequel il a été prévu.

Utiliser ce produit en tout cas pour le transport d'un seul enfant par siège.

Ne pas utiliser le produit si tous ses composants n'ont pas été correctement fixés et réglés.

Lisez attentivement les indications concernant l'utilisation du châssis quand vous installerez le berceau/siège/siège auto.

Ne jamais placer le produit près des escaliers ou des marches.

Éviter d'introduire les doigts dans les mécanismes.

Utilisez le produit uniquement sur une surface plane, stable et sèche.

N'abandonnez jamais la poussette/landau sur une pente avec l'enfant à l'intérieur. Des pentes particulièrement raides peuvent limiter l'efficacité des freins.

Avant toute utilisation, assurez-vous que tous les dispositifs de blocage et de fermeture soient bien enclenchés.

Nw pas ajouter d'autres matelas dans le berceau.

Assurez-vous toujours que le berceau, le siège de transport, et le siège auto soient correctement fixés au châssis avant l'utilisation.

L'application de n'importe quelle charge compromet la stabilité du produit. La charge maximale du panier est de 3 kg. Il est interdit de dépasser la charge maximale indiquée.

Toute charge appliquée à la poignée peut compromettre la stabilité du berceau/poussette.

Cette poussette/landau n'est pas apte pour courir ou patiner. Ne pas monter ou descendre les escaliers ou les escaliers mécaniques avec l'enfant dans la poussette/siège auto/berceau.

Inspecter régulièrement le produit et ses composants pour détecter éventuels signes d'endommagement et/ou usure, éléments décollés et ruptures. En détail il faut vérifier l'intégrité physique et structurelle des poignées ou bien de la grande poignée de transport et du fond du berceau.

Il faut être conscients des dangers originés par la présence de flammes libres ou autres sources de chaleurs comme radiateurs, cheminées, poêles, etc.: ne jamais laisser le produit près de ces sources de chaleur.

S'assurer que toutes les possibles sources de danger (ex. câbles, files électriques, etc.) soient maintenues loin de la portée de l'enfant.

Ne pas laisser le produit avec l'enfant à bord, où les cordes, rideaux ou autres pourraient être utilisées par l'enfant pour grimper ou bien être une cause d'étouffement ou étranglement.

Ne pas utiliser le berceau sur un support.

## CEINTURES DE SECURITE

Fixer toujours l'enfant aux ceintures de sécurité et ne jamais le laisser sans garde.

Utilisez toujours la sangle de sécurité dès que votre enfant est capable de rester assis par soi-même.

Utilisez toujours la ceinture inguinale en combinaison avec celle ventrale.

Pour éviter de graves dommages dus à chutes et/ou glissements, utiliser toujours les ceintures de sécurité correctement accrochées et réglées.

Systèmes de retenue conformes aux normes en vigueur, diverses de celles fournies avec ce produit, peuvent être utilisés en faisant attention à les accrocher aux anneaux latéraux situés sur le siège (**Fig. 29** - particulier **B15**).

## CONSEILS POUR L'EMPLOI

Mettez toujours le frein avant d'attacher ou de détacher les unités de transport additionnelles (berceau, siège auto).

Ne pas permettre à d'autres enfants ou animaux de jouer sans contrôle près du produit ou bien de grimper sur lui.

Enclenchez toujours le frein lorsque vous mettez ou enlevez l'enfant dans le siège/berceau, en cas d'arrêt et pendant le montage/démontage des accessoires.

Les opérations de montage, démontage et réglage doivent être réalisées par personnes adultes. Il faut s'assurer que ceux qui utilisent le produit (baby sitter, grand parents, etc.) connaissent le correct fonctionnement du produit.

Dans les opérations de réglage il faut s'assurer que les parties mobiles du produit n'entrent pas en contact avec l'enfant (ex. dossier, capote, etc.); il faut toujours s'assurer que durant ces opérations le frein soit correctement enclenché.

Évitez toute opération d'ouverture, de fermeture ou de démontage lorsque l'enfant est à bord.

Il faut faire une attention spéciale lorsqu'on réalise ces opérations et l'enfant est dans les alentours.

Ne pas laisser l'enfant dans la poussette/siège auto/berceau lorsqu'on voyage avec d'autres moyens de transport.

Lorsqu'on ne l'utilise pas, il faut garder le produit loin de la portée de l'enfant. Le produit ne doit pas être utilisé comme un jouet! Ne pas permettre à l'enfant de jouer avec lui.



## AVERTISSEMENTS

Le produit est doté d'une plateforme marchepied arrière qui permet de monter les marches et les obstacles. Ne pas utiliser ce marchepied pour le transport d'un deuxième enfant.

Ne pas transporter l'enfant dans le siège ou en dehors du châssis.

En cas d'exposition prolongée au soleil, attendre que le produit se refroidisse avant de l'utiliser.

Utiliser le produit uniquement avec des berceaux et des sièges auto Inglesina spécialement prévus à cet effet et dotés d'un attelage Easy Clip. En cas de doute: consulter le site [www.inglesina.com](http://www.inglesina.com) ou s'adresser au Vendeur Agréé ou au Service Après Vente Inglesina.

### GARANTIE/PIECES DE RECHANGE

N'utilisez ni pièces de rechange ni accessoires non fournis et/ou non approuvés par L'Inglesina Baby.

Eventuels dommages causés par l'emploi d'accessoires non fournis et/ou non approuvés par L'Inglesina Baby comme sièges, crochets pour sacs, toiles parapluie, plateformes pour poussettes, etc. ne seront pas couverts par les conditions de notre garantie.

Eventuelles modifications réalisées sur les produits libèrent L'Inglesina Baby de toute responsabilité.

Ne pas surcharger le produit avec accessoires ultérieurs, à l'exclusion de ceux approuvés par L'Inglesina Baby; un poids ou pression additionnels peuvent causer l'instabilité du produit et le soumettre à tension excessive en le rompant.

Ne pas enlever les étiquettes adhésives et cousues, elles pourraient rendre le produit non conforme aux sens des normes.

Contrôlez régulièrement les dispositifs de sécurité pour garantir un bon fonctionnement de la poussette dans le temps. En cas de problèmes, ne l'utilisez pas et contactez rapidement le revendeur autorisé ou le fabricant.

Ne pas utiliser le produit s'il présente des ruptures ou bien des pièces qui manquent; contactez votre Vendeur ou bien le Service Assistance Clients Inglesina.

La société L'Inglesina Baby S.p.A. décline toute responsabilité quant aux dommages causés aux personnes et aux choses à la suite d'une utilisation impropre et/ou incorrecte du moyen.

Dans le but d'améliorer ses produits, la société L'Inglesina Baby S.p.A. se réserve le droit de mettre à jour et/ou de modifier n'importe quelle caractéristique technique ou esthétique sans avis préalable.

### CONSEILS POUR LE NETTOYAGE ET L'ENTRETIEN DU PRODUIT

Ce produit demande un entretien régulier de la part de l'utilisateur.

Ne jamais forcer les mécanismes ou des parties en mouvement; en cas de doute, contrôler d'abord les instructions.

Ne pas garder le produit s'il est encore mouillé et ne pas le laisser dans des ambiances humides car il peut se former de la moisissure.

Garder le produit dans un endroit sec.

Protéger le produit contre les agents atmosphériques, eau, pluie ou neige; en outre, l'exposition continue et prolongée au soleil pourrait causer des changements de couleur chez beaucoup de matériaux.

Après un éventuel emploi dans la place, nettoyer avec soin le produit pour enlever le sable et le sel.

Nettoyer les parties en plastique et en métal avec un chiffon humide ou bien avec un détergeant léger; ne pas utiliser des solvants, ammoniac ou essence.

Sécher soigneusement les parties en métal, après un

éventuel contact avec l'eau, dans le but d'éviter la formation de rouille.

Maintenir propres toutes les parties en mouvement et si nécessaire il faut les lubrifier avec une huile légère.

Maintenir propres les roues de toute poussière et/ou sable.

### CONSEILS POUR LE NETTOYAGE DU REVÊTEMENT TEXTILE

Nous conseillons de laver le revêtement séparément des autres articles.

Rafraîchir périodiquement les parties en tissu avec une brosse souple pour vêtements.

Respecter les normes pour le lavage du revêtement textile indiquées sur les étiquettes appropriées.



Laver à la main dans l'eau froide.



Ne pas utiliser eau de javel.



Ne pas sécher mécaniquement.



Ne pas plancher.



Ne pas laver à sec.

Sécher parfaitement le revêtement textile avant de l'utiliser ou de le garder.

Pour prévenir l'éventuelle formation de moisissures, il est conseillé d'aérer régulièrement le berceau. Pour le nettoyage en détail, séparer le revêtement en tissu de la structure et passer un chiffon sec sur le fond.

# INSTRUCTIONS

## LISTE DES COMPOSANTS

fig. 1

- A1 Levier ouverture châssis
- A2 Plateforme arrière
- A3 Levier pivot roues antérieures
- A4 Levier frein postérieur
- A5 Manille postérieure fermeture châssis
- H1 Porte-biberon
- B1 Revêtement dossier
- C1 Revêtement capote
- C2 Ficelle antérieure capote
- C3 Ficelle postérieure capote
- D1 Main Courante
- E1 Panier porte-objets
- F1 Parapluie
- G1 Adaptateurs pour Capote et Main courante Avio
- G2 Adaptateurs pour Berceau Avio et Siège Auto Huggy Avio

## UNITES DE TRANSPORT ADDITIONNELLES AU CHASSIS

fig. 2

- J1 Berceau Avio
- J2 Siège auto Huggy Avio

## OUVERTURE DU CHASSIS

fig. 3 Tout en maintenant appuyé le levier (A1) situé sur le manche droit, soulever fermement le châssis jusqu'à sa complète ouverture.

fig. 4 Terminer l'opération en agissant sur la pédale (A2) jusqu'à la position de blocage horizontal.

**AVERTISSEMENT! S'assurer que tous les mécanismes de fermeture soient correctement fixés sur chacun des côtés avant utilisation.**

## FERMETURE DU CHASSIS

fig. 5 Tout en appuyant sur le bouton rouge (A7), soulever la poignée (A5).

fig. 6 Tirer la poignée postérieure (A5) avec décision vers le haut, jusqu'à entendre le CLICK de fermeture du châssis.

## FREIN DES ROUES ARRIERE

fig. 7 Pour actionner le frein, presser vers le bas le levier (A4) placé sur le groupe roues postérieures de droite.

**Toujours mettre le frein pendant les arrêts.**

## BLOCAGE/DEBLOCAGE DES ROUES AVANT

fig. 8 Le châssis est muni de roues pivotantes qu'on peut bloquer ou débloquer actionnant simplement le levier (A3) placé en correspondance des roues devant.

## PLATEFORME ARRIERE

fig. 9 Pour franchir les obstacles, s'aider avec le pied du plateau arrière (A2).

## PORTE-BIBERON

fig. 10 Le châssis est muni de porte-biberon de série (H1). Pour fixer le porte-biberon, positionner la guide supérieure en correspondance du crochet (A8) sur le châssis et presser vers son siège jusqu'au complet accrochage.

## PANIER PORTE-OBJETS

fig. 11 Le châssis est muni d'un grand panier porte-objets (E1). Pour le fixer, introduire les œillets (E2) dans les crochets arrière (E3) sur le châssis.

Passer les ailettes (E4) à travers les œillets (E5) latéralement sur le châssis et boutonner les automatiques correspondants. Insérer finalement les œillets (E6) dans les crochets devant appropriés (E7) sur le châssis.

## ACCROCHAGE DES UNITES DE TRANSPORT ADDITIONNELLES AU CHASSIS (BERCEAU Avio ET SIEGE AUTO HUGGY Avio)

fig. 12 On peut accrocher au châssis le berceau Avio (J1) ou le siège auto Huggy Avio (J2). Pour les correctes opérations de fixation, il faut voir les manuels d'instruction dédiés.

## ACCROCHAGE DU DOSSIER POUR CONVERTIR LE CHASSIS EN POUSETTE

On peut accrocher au châssis le dossier complet de rembourrage pour obtenir la configuration poussette.

fig. 13 Tirer les leviers (B2) libérant les pivots (B3) latéralement sur le châssis.

fig. 14 Placer le dossier en introduisant les terminaux (B4) dans les sièges (B5) aux deux cotés.

fig. 15 Relâcher ensuite les leviers (B2) s'assurant que les deux pivots (B3) reviennent en siège et que le mécanisme soit correctement accroché.

fig. 16 Introduire la boucle (B18) dans l'œillet approprié placé sur la partie postérieure du support du siège.

fig. 17 Tirer les crochets (B6), libérer les sièges (B7) et introduire les petits câbles de support (B8) faisant attention à déplacer correctement le câble de croisière derrière.

fig. 18 Insérer correctement les petits câbles de support (B8) faisant attention à ne pas les interposer entre la croisière et les câbles derrière.

fig. 19 Introduire la boucle de la sangle entrejambes (B9) dans l'œillet approprié placé sur la partie postérieure du support du siège.

fig. 20 Accrocher les boutons du siège (B10).

fig. 21 Introduire le levier règle-plateforme (B11) dans les ouvertures dans le rembourrage, ensuite boutonner les automatiques correspondants (B12).

fig. 22 Finalement insérer les ficelles du rembourrage (B13) dans les sièges latéraux prévus sur le tube coté du châssis.

## REGLAGE DU DOSSIER

fig. 23 Il est possible de régler le dossier sur 3 positions; se servir du dispositif central (B14) et le déplacer jusqu'à la position souhaitée.

## REGLAGE DU REPOSE-PIEDS

fig. 24 Pour baisser le repose-pieds se servir des deux leviers (B11) situés sur la partie inférieure de celui-ci, en les poussant en même temps vers le bas.

fig. 25 Pour rehausser le repose-pied, il suffit de le tirer vers le haut: il se bloquera automatiquement.

## CEINTURE DE SECURITE

fig. 26 Vérifier que les ceintures soient introduites dans les œillets à l' hauteur des épaules ou immédiatement au dessus. Si la position n'est pas correcte, enlever les ceintures depuis le premier couple de œillets et les réintroduire dans le deuxième; utiliser toujours les œillets à la même hauteur.

fig. 27 S'assurer que la ceinture dorsale soit correctement introduite dans les extrémités de la ventrale.

fig. 28 Attacher les extrémités de la ceinture ventrale à la boucle centrale.

fig. 29 La sangle ventrale doit toujours passer dans les anneaux latéraux (B15) et lors de l'utilisation, elle doit être réglée de manière à ceindre correctement l'enfant.

fig. 30 Toujours utiliser la sangle située à l'entrejambe combinée à la sangle ventrale en les réglant correctement.

**ATTENTION! Le non-respect de cette précaution peut causer des chutes ou des glissements de l'enfant et entraîner des risques de blessures.**

# INSTRUCTIONS

## ACCROCHAGE DES ADAPTATEURS POUR CAPOTE ET MAIN COURANTE

Pour monter la capote (C1) et la main courante (D1) sur la poussette, il faut que les adaptateurs (G1) soient tout d'abord bien accrochés.

**fig. 31** Pour accrocher les adaptateurs (G1), introduire les deux crochets (G3) dans les œillets inférieurs sur le tube côté poussette (A9).

**fig. 32** Pousser ensuite les adaptateurs (G1) jusqu'à l'accrochage du levier (G4) au pivot situé entre les tubes (A10).

## ACCROCHAGE DE LA CAPOTE

**fig. 33** Pour monter la capote sur la poussette, se positionner à proximité des 2 logements (G5) sur les adaptateurs (G1), y introduire les glissières (C4) et pousser jusqu'à entendre les deux CLIC d'accrochage effectué.

**fig. 34** Boutonner les automatiques du revêtement au dossier, avant supérieurs (C8) et ensuite inférieurs (C9).

**fig. 35** Pour régler la capote, il suffit de l'accompagner dans la position désirée.

**fig. 36** La capote est dotée d'une zip (C6) qui permet d'extraire complètement la partie arrière du revêtement et d'obtenir un pare-soleil pratique (**uniquement si prévue**).

## DÉCROCHAGE DE LA CAPOTE DEPUIS LA POUSSETTE

**fig. 37** Pour enlever la capote depuis la poussette, détacher les automatiques qui bloquent le revêtement au dossier (C8-C9).

**fig. 38** Agir ensuite sur le levier (C7) et extraire en même temps la capote des logements (G5) sur les adaptateurs.

**fig. 39** **AVERTISSEMENT! Ne jamais laisser la capote montée sur les adaptateurs (G1) sans revêtement.**

## ENTRETIEN DU REVÊTEMENT DE LA CAPOTE

**fig. 40** Pour un bon entretien, le revêtement de la capote peut être retiré. Détacher les boutons (C10) situés sur chacune des articulations de la capote (C5).

**fig. 41** Décrocher les ficelles devant (C2) et derrière (C3) depuis les deux articulations et enlever complètement le revêtement.

**fig. 42** Pour remonter le revêtement, introduire les ficelles devant (C2) et derrière (C3) dans les guides sur le fourreau interne.

**fig. 43** Introduire donc les ficelles dans les sièges (C11) sur les deux articulations (C5) jusqu'au complet accrochage et boutonner les automatiques correspondants (C10).

## ACCROCHAGE DE LA MAIN COURANTE

**fig. 44** Pour monter la main courante (D1), appuyer sur les boutons (D2) et l'accrocher aux logements prévus à cet effet (G6) sur les adaptateurs (G1).

**fig. 45** On peut ouvrir la main courante d'un côté ou bien l'enlever complètement; pour l'ouvrir, appuyer sur (D2) et l'enlever depuis son siège. Pour l'enlever, répéter l'opération même de l'autre côté.

**fig. 46** **AVERTISSEMENT!**

## PARAPLUIE

**fig. 47** Pour monter le parapluie (F1), il faut le positionner sur la capote et enrouler les élastiques latéraux (F2) autour des articulations au côté de la poussette (A10).

**fig. 48** Passer donc les élastiques inférieurs (F3) sous la plateforme devant de la poussette et les accrocher ensemble.

## ENTRETIEN DU REVÊTEMENT DU DOSSIER

Pour un bon entretien, il est conseillé de retirer régulièrement le revêtement.

**fig. 49** Déboutonner les automatiques de la plateforme appui-pieds (B12) et l'enlever des supports appropriés (B11).

**fig. 50** Libérer les deux ficelles (B13) depuis les sièges latéraux sur le tube côté de la poussette.

**fig. 51** Décrocher les boutons du siège (B10).

**fig. 52** Décrocher les boutons sur les bords (B16) et sur le dossier (B17).

**fig. 53** Enlever la ceinture depuis les bagues latérales (B15) ayant soin de faire passer la première de la boucle centrale à travers la bague latérale avant de l'enlever complètement.

**fig. 54** Passer les ceintures dorsales et la ceinture entre-jambes à travers les œillets prévus sur le revêtement et l'enlever complètement.

**AVERTISSEMENT! S'assurer que le revêtement soit correctement remis en place avant utilisation.**

# HINWEISE



VOR DEM GEBRAUCH  
DIE VORLIEGENDEN  
GEBRAUCHSANWEISUNGEN  
LESEN UND SIE SORGFÄLTIG  
ZUM ZUKÜNFTIGEN  
NACHSCHLAGEN AUFBEWAHREN. DIE  
NICHTBEACHTUNG DIESER HINWEISE  
KANN DIE SICHERHEIT IHRES KINDES  
GEFÄHRDEN.  
SIE SIND FÜR DIE SICHERHEIT IHRES  
KINDES VERANTWORTLICH.  
VORSICHT! DAS KIND NIE UNBEWACHT  
LASSEN: DAS KANN GEFÄHRLICH SEIN.  
BEIM GEBRAUCH DES PRODUKTES  
ÄUSSERST SORGFÄLTIG VORGEHEN.

Dieses Produkt ist für Kinder:

- vom Geburt und bis 9 Kg von Gewicht genehmigt, wenn man die BABYWANNE benutzt.
- vom Geburt und bis 15 Kg von Gewicht genehmigt, wenn man den SITZ benutzt.
- vom Geburt und bis 13 kg von Gewicht genehmigt, wenn der AUTOSITZ verwendet wird (Gruppe 0/0+).

Die Babywanne ist für Kinder geeignet, die nicht allein gesessen bleiben, sich drehen, sich durch Stützen auf die Hände erheben oder krabbeln können.

## SICHERHEIT

Um Unfälle zu vermeiden, das Kind während des Öffnens und Schließens des Sportwagens fern halten.

Vor der Montage prüfen, dass das Produkt und seine Bauteile während des Transports nicht beschädigt wurden. Sollte dies der Fall sein, ist das Produkt nicht zu verwenden und für Kindern unzugänglich aufzubewahren.

Um die Sicherheit Ihres Kindes zu sichern, vor dem Gebrauch des Produktes das Kunststoffverpackungsmaterial und alle Verpackungselemente entfernen und entsorgen und sie auf jeden Fall von Säuglingen und Kindern fernhalten.

Das Produkt ist ausschließlich für die Zahl von Kindern zu verwenden, für welche es entworfen worden ist.

Dieses Produkt darf auf jeden Fall zum Transportieren eines einzelnen Kindes pro Sitz verwendet werden.

Das Produkt erst dann verwenden, wenn alle Bauteile vom Produkt selbst richtigerweise befestigt und eingestellt sind. Die Anweisungen über den Gebrauch des Gestells sorgfältig lesen, wenn die Babywanne/der Sitz/der Autositz ammontiert werden.

Das Produkt nie in der Nähe von Treppen und Stufen positionieren.

Vermeiden die Finger in die Mechanismen einzuführen.

Ausschließlich auf einer flachen, stabilen und trockenen Ebene verwenden.

Das Kind, auch mit angezogener Bremse, nie im Sport-/Kinderwagen auf schrägen Ebenen lassen. Große Höhenunterschiede können die Bremsenwirkung beeinträchtigen.

Vor dem Gebrauch sich versichern, dass das Produkt vollkommen offen ist und dass alle Verschluss- und Sicherheitsvorrichtungen korrekt eingesetzt sind.

Keine weiteren Matratzen in die Babywanne einführen.

Vor dem Gebrauch immer prüfen, dass die Babywanne, der

Sitz und der Autositz richtigerweise am Gestell angekuppelt sind.

Jegliche Zuladung setzt die Stabilität des Produktes aufs Spiel. Die Maximalladung des Körbchens ist 3 kg. Es ist absolut verboten, die empfohlene Maximalladung zu übersteigen.

Jede am Griff angewandte Last setzt die Stabilität der Babywanne / des Sportwagens auf Spiel.

Dieser Sport-/Kinderwagen ist nicht für Joggen und Skaten geeignet.

Treppen oder Rolltreppen nicht mit dem Kind im Sportwagen/ im Autositz/in der Babywanne verwenden.

Das Produkt und seine Bauteile regelmäßig kontrollieren, um etwaige Beschädigungs- und/oder Verschleißzeichen, aufgetrennte Nähte und Risse zu entdecken. Im Detail die physikalische und strukturelle Unversehrtheit der Griffe oder des Transportgriffs und des Bodens der Babywanne prüfen.

Man soll die Gefahren kennen, welche durch die Anwesenheit von freien Flammen oder anderen Wärmequellen, wie Heizkörpern, Kaminen, elektrischen und Gasöfen, usw. entstehen: Das Produkt nie in der Nähe solcher Wärmequellen verlassen.

Prüfen, das alle möglichen Gefahrenquellen (z.B. Kabel, elektrische Drähte, usw.) nicht in die Hände von Kindern geraten.

Das Produkt nicht mit an Bord sitzendem Kind dort lassen, wo Seile, Vorhänge oder andere Gegenstände vorhanden sind, welche vom Kind verwendet werden könnten, um zu klettern, oder welche die Erstreckung oder Erdrosselung vom Kind selbst verursachen könnten.

Die Babywanne nicht auf einer Stütze verwenden.

## SICHERHEITSGURTE

Immer das Kind mit dem Sicherheitsgurt anschnallen und es nie unbewacht lassen.

Sobald Ihr Kind allein sitzen kann, stets die Sicherheitsgurte benutzen.

Den Leistungsgurt immer zusammen mit dem Bauchgurt verwenden.

Um ernste Verletzungen beim Herausfallen oder -rutschen zu vermeiden, stets die Sicherheitsgurte richtigerweise anschnallen und regeln.

Es können Sicherheitsgurte verwendet werden, die nicht Teil des gelieferten Produktes sind. Diese müssen jedoch konform der gesetzlichen Bestimmungen und sicher an den seitlichen Ringen des Sitzes befestigt sein (**Abb. 29** - Detail **B15**).

## HINWEISE ZUM GEBRAUCH

Vor dem An- und Abkuppeln von zusätzlichen Transporteinheiten (Babywanne, Autositz) die Bremse immer betätigen.

Anderen Kindern oder Tieren nicht erlauben, unbewacht in der Nähe des Produktes zu spielen oder auf dasselbe zu klettern.

Immer prüfen, dass die Bremse betätigt ist, wenn man das Kind in den Sitz/in die Babywanne positioniert oder es vom Sitz / von der Babywanne entfernt, als auch während Haltepausen und beim An-/Abbau von Zubehörteilen.

Die Montage-, Abbau- und Einstellungsvorgänge dürfen ausschließlich von Erwachsenen vorgenommen werden. Prüfen, dass die Leute, welche das Produkt verwenden (Babysitter, Großeltern, usw.), genau wissen, wie das Produkt richtigerweise zu verwenden ist.

Bei der Einstellung vom Produkt prüfen, dass die beweglichen Teile vom Produkt (z.B. Rückenlehne, Verdeck, usw.) nicht in Berührung mit dem Kind kommen. Auf jeden Fall prüfen, dass die Bremse während dieses Verfahrens stets betätigt ist.

## HINWEISE

Das Produkt nie mit darin sitzendem Kind öffnen, schießen oder ausbauen.

Auf jeden Fall besonders dabei achten, wenn solche Verfahren vorgenommen werden und das Kind in der Nähe ist.

Das Kind nicht im Sportwagen/im Autositz/in der Babywanne verlassen, wenn man auf anderen Transportmitteln fährt.

Wenn das Produkt nicht verwendet ist, es lagern und auf jeden Fall nicht in die Hände von Kindern gelangen lassen.

Das Produkt darf nicht als ein Spielzeug verwendet werden! Das Kind nicht mit diesem Produkt spielen lassen.

Das Produkt ist mit einem Rückbrett versehen, welches das Springen von Stufen und Hindernissen erleichtert. Dieses Rückbrett darf nicht zum Transportieren eines zweiten Kindes verwendet werden.

Das Kind nicht im Sitz - getrennt vom Gestell - transportieren.

Im Falle von langer Sonneneinstrahlung das Produkt kühlen lassen, bevor es zu verwenden.

Ausschließlich zusammen mit Babywannen und Autositzen von Inglesina verwenden, die zweckmäßig dazu ausgeführt sind und mit dem Easy Clip Ankupplungssystem versehen sind. Im Zweifelfall die Webseite [www.inglesina.com](http://www.inglesina.com) besuchen oder den Vertragshändler oder den Kundenservice von Inglesina zu Rate ziehen.

### GARANTIE/ERSATZTEILE

Keine Ersatz- oder Zubehörteile benutzen, welche nicht durch L'Inglesina Baby geliefert und/oder auf jeden Fall genehmigt sind.

Etwaige Schäden, welche vom Einsatz von Zubehörteilen verursacht sind, welche nicht von L'Inglesina Baby geliefert und/oder genehmigt sind, wie z.B. Sitze, Haken für Tüten, Regenschirmtücher, Plattformen für Sportwagen, usw. sind von den Bedingungen unserer Garantie ausgeschlossen.

Etwaige Änderungen, welche an den Produkten vorgenommen werden, befreien L'Inglesina Baby von jeder Haftung.

Vermeiden das Produkt durch Anwendung anderer Zubehörteile, als die durch L'Inglesina Baby zugelassenen, zu überladen: zusätzliches Gewicht oder eine übertriebene Beanspruchung vom Produkt können die Stabilität vom selben beeinträchtigen oder es zu viel beanspruchen und demzufolge kaputt machen.

Die Klebezettel oder genähten Etiketten nicht entfernen. Dadurch könnte das Produkt regelungswidrig werden.

Regelmäßig die Sicherheitsvorrichtungen prüfen und sich über die perfekte Funktionalität des Produktes im Laufe der Zeit versichern. Falls irgendwelche Probleme und/oder Anomalien auftauchen, das Produkt nicht benutzen. Sofort den bevollmächtigten Verkäufer oder den Kundenservice von Inglesina zu Rate ziehen.

Das Produkt nicht verwenden, wenn es beschädigt ist oder fehlende Teile aufweist: Sich an den Vertragshändler oder an den Kundenservice Inglesina wenden.

L'Inglesina Baby S.p.A. lehnt jegliche Verantwortung für Sach- oder Personenschäden ab, welche aus unsachgemäßem und/oder falschem Gebrauch des Produktes entstehen können.

L'Inglesina Baby S.p.A. behält sich vor, ihre Erzeugnisse zu verbessern und auf den neuesten Stand zu bringen und/oder Einzelteile technisch und ästhetisch ohne Benachrichtigung zu ändern.

### HINWEISE ZUR REINIGUNG UND WARTUNG DES PRODUKTES

Dieses Produkt erfordert eine regelmäßige Wartung seitens des Anwenders.

Mechanismen und bewegende Teile nie zuviel beanspruchen.

Im Zweifelfall, zuerst Bezug auf die Anweisungen nehmen. Das Produkt nicht lagern, wenn es noch nass ist, und es nicht in feuchten Umgebungen lassen, denn Schimmel auftreten könnte.

Das Produkt in einem trockenen Ort aufbewahren.

Das Produkt vor Witterung, Wasser, Regen oder Schnee schützen. Eine dauerhafte und lange Sonneneinstrahlung kann Farbveränderungen bei vielen Stoffen verursachen.

Nach dem Gebrauch am Strand, das Produkt sorgfältig reinigen und trocknen, um Sand und Salz zu entfernen.

Kunststoff- und Metallteile sind mit einem feuchten Tuch oder milden Reinigungsmittel zu reinigen - dabei Lösungsmittel, Ammoniak oder Benzin nicht verwenden.

Nach dem Kontakt mit Wasser, Metallteile sorgfältig trocknen, um die Rostbildung zu vermeiden.

Alle bewegenden Teile sauber halten und, falls notwendig, sie mit Leichtöl schmieren.

Die Räder sauber halten - Staub und/oder Sand immer entfernen.

### HINWEISE ZUR REINIGUNG DES TEXTILÜBERZUGS

Es wird empfohlen, den Bezug getrennt von anderen Artikeln zu reinigen.

Gewebeteile mit einer weichen Kleidungsbürste auffrischen. Die auf den zweckmäßigen Etiketten angegebenen Anweisungen zur Reinigung des Textilüberzugs beachten.



Handwaschen.



Nicht bleichen.



Nicht maschinentrocknen.



Nicht bügeln.



Nicht chemisch reinigen.

Vor dem Gebrauch oder der Lagerung, den Textilüberzug vollkommen trocknen lassen.

Um die Bildung von Schimmel zu vermeiden, ist es ratsam die Babywanne periodisch zu belüften. Im Detail, den Textilüberzug von der Struktur entfernen und den Boden mit einem trockenen Tuch reinigen.

# ANWEISUNGEN

## LISTE DER KOMPONENTEN

### Abb. 1

- A1 Gestellöffnungshebel
- A2 Rückbrett
- A3 Hebel Vorderschwenkräder
- A4 Hebel Rückbremse
- A5 Rückgriff zum Gestellschließen
- H1 Babyfläschchen-Halter
- B1 Rückenlehne-Überzug
- C1 Verdecküberzug
- C2 Verdeckvorderband
- C3 Verdeckhinterband
- D1 Geländer
- E1 Aufbewahrungskorb
- F1 Regenschutz
- G1 Adapter für Verdeck und Geländer Avio
- G2 Adapter für Babywanne Avio und Autositz Huggy Avio

## ZUSATZTRANSPORTEINHEITEN FÜR DAS GESTELL

### Abb. 2

- J1 Avio Babywanne
- J2 Huggy Avio Autositz

## GESTELLÖFFNUNG

**Abb. 3** Das Gestell bis zur vollkommenen Öffnung kräftig heben, indem man den Hebel (A1) gedrückt hält, der am rechten Griff zu finden ist.

**Abb. 4** Das Verfahren beenden, indem man den Fußsteuerhebel (A2) solange betätigt, bis die waagerechte Sperrstellung erzielt wird.

**VORSICHT! Vor dem Gebrauch prüfen, dass alle Verschlussvorrichtungen auf beiden Seiten richtigerweise angekuppelt sind.**

## GESTELLSCHLIESSEN

**Abb. 5** Während man auf den roten Druckknopf (A7) drückt, den Griff (A5) heben.

**Abb. 6** Den Hintergriff (A5) solange kräftig nach oben ziehen, bis man das KLICKEN vom Schließen des Gestells hört.

## HINTERRÄDERBREMSE

**Abb. 7** Um die Bremse zu betätigen, den Hebel (A4), der am rechten Hinterrädersatz zu finden ist, nach unten drücken.

**Beim Haltmachen stets die Bremse anziehen.**

## SPERRE/FREIGABE DER VORDERRÄDER

**Abb. 8** Das Gestell ist mit Schwenkrädern versehen, welche gesperrt und freigegeben werden können, indem man ganz einfach den Hebel (A3) betätigt, der an den Vorderrädern positioniert ist.

## RÜCKBRETT

**Abb. 9** Mit dem Fuß auf das Rückbrett (A2) wirken, um kleine Hindernisse einfacher zu übersteigen.

## BABYFLÄSCHCHEN-HALTER

**Abb. 10** Das Gestell ist mit einem standardgelieferten Babyfläschchen-Halter (H1) versehen.

Um den Babyfläschchen-Halter zu befestigen, die Oberführung an den Haken (A8) auf das Gestell positionieren und den Babyfläschchen-Halter bis zur Ankupplung in seinen Sitz drücken.

## AUFBEWAHRUNGSKORB

**Abb. 11** Das Gestell ist mit einem geräumigen Aufbewahrungskorb (E1) versehen. Um ihn zu befestigen, die Ösen

(E2) in die zweckmäßigen Hinterhaken (E3) am Gestell einführen.

Die Rippen (E4) durch die Ösen (E5) seitlich am Gestell laufen lassen und die dazugehörenden automatischen Knöpfe ankupplern.

Schließlich die Ösen (E6) in die zweckmäßigen Vorderhaken (E7) am Gestell einführen.

## ANKUPPLUNG DER ZUSATZTRANSPORTEINHEITEN AN DAS GESTELL (BABYWANNE Avio UND AUTOSITZ HUGGY Avio)

**Abb. 12** Es ist möglich, die Babywanne Avio (J1) oder der Autositz Huggy Avio (J2) an das Gestell anzukuppeln. Für die richtigen Befestigungsverfahren Bezug auf die dedizierten Anleitungshandbücher nehmen.

## ANKUPPLUNG DER RÜCKENLEHNE, UM DAS GESTELL IN SPORTWAGEN UMZUWANDeln

Es ist möglich, die Rückenlehne mit Polsterung am Gestell anzukuppeln, um die Sportwagenkonfiguration zu haben.

**Abb. 13** Die Hebel (B2) ziehen und dabei die Zapfen (B3) seitlich am Gestell freigeben.

**Abb. 14** Die Rückenlehne positionieren, indem man dabei die Endstücke (B4) in die zweckmäßigen Sitze (B5) an beiden Seiten lagert.

**Abb. 15** Die Hebel (B2) dann los lassen und dabei prüfen, dass beide Zapfen (B3) zum Sitz zurück kehren und dass das Getriebe richtig angekuppelt ist.

**Abb. 16** Die Schnalle (B18) in die zweckmäßige Öse einführen, welche am Vorderteil der Sitzstütze zu finden ist.

**Abb. 17** Die Haken (B6) ziehen, um die Sitze (B7) freizugeben und dann die Rückrufkabel (B8) einführen. Dabei achten, das Hinterkreuzkabel richtigerweise zu verrücken.

**Abb. 18 Die Rückrufkabel (B8) richtigerweise einführen und dabei achten, sie nicht zwischen dem Kreuzgelenk und dem Hinterkabel zu positionieren.**

**Abb. 19** Die Schnalle des Beintrenngurts (B9) in die zweckmäßige Öse einführen, welche am Vorderteil der Sitzstütze zu finden ist.

**Abb. 20** Die Knöpfe des Sitzes (B10) ankupplern.

**Abb. 21** Die Rückbretteinstellhebel (B11) in die zweckmäßigen Schlitze an der Polsterung einführen und dann die dazugehörenden automatischen Knöpfe (B12) ankupplern.

**Abb. 22** Schließlich die Bänder der Polsterung (B13) in die zweckmäßigen seitlichen Sitze am seitlichen Rohr vom Gestell einführen.

## EINSTELLUNG DER RÜCKENLEHNE

**Abb. 23** Es ist möglich, die Rückenlehne auf 3 Stellungen einzustellen. Die Hauptvorrichtung (B14) betätigen und sie zur gewünschten Stellung begleiten.

## EINSTELLUNG DES FUSSBRETTS

**Abb. 24** Um das Fußbrett zu senken, beide Hebel (B11) betätigen, welche am Unterteil des Fußbrettes zu finden sind; dabei es gleichzeitig nach unten drücken.

**Abb. 25** Um das Fußbrett wieder zu heben, reicht es aus, es nach oben zu ziehen; es wird sich automatisch sperren.

## SICHERHEITSGURTE

**Abb. 26** Prüfen, dass die Gurte in den Ösen an der Schulterhöhe oder gerade darüber eingeführt sind. Wenn die Position nicht richtig ist, die Gurte aus dem ersten Ösenpaar abziehen und sie dann in das zweite Ösenpaar wieder einführen. Die Ösen immer an derselben Höhe anwenden.

**Abb. 27** Prüfen, dass der Rückengurt richtigerweise im Endstück des Bauchgurtes positioniert ist.

**Abb. 28** Die Enden des Bauchgurtes an die Mittelschnalle ankupplern.

# ANWEISUNGEN

**Abb. 29** Der Bauchgurt muss immer durch die seitlichen Ringe (**B15**) durchlaufen und wenn er gerade verwendet wird, ist er derart einzustellen, dass das Kind dadurch richtig gesichert wird.

**Abb. 30** Immer den Beintrenngurt zusammen mit dem Bauchgurt benutzen und sie richtig einstellen.

**VORSICHT! Die Missachtung dieser vorbeugenden Maßnahme kann das Fallen oder das Rutschen vom Kind und demzufolge seine Verletzung verursachen.**

## **BEFESTIGUNG DER ADAPTER FÜR VERDECK UND GELÄNDER**

Um das Verdeck (**C1**) und das Geländer (**D1**) am Sitz zu montieren, müssen die Adapter (**G1**) zuerst korrekt am Sitz eingehakt werden.

**Abb. 31** Um die Adapter (**G1**) einzuhaken, beide Haken (**G3**) in die unteren Ösen am seitlichen Rohre des Sportwagens (**A9**) einführen.

**Abb. 32** Die Adapter (**G1**) bis zum Einrasten des Hebels (**G4**) an der Sprosse zwischen den Rohren (**A10**) drücken.

## **ANKUPPLUNG DES VERDECKS**

**Abb. 33** Um das Verdeck am Sportwagen zu montieren, es entsprechend der 2 Sitze (**G5**) an den Adaptern (**G1**) positionieren, die Führungen (**C4**) einführen und drücken, bis der KLICK des Einrastens zu hören ist.

**Abb. 34** Die automatischen Knöpfe vom Rückenlehne-Überzug ankuppeln - zuerst die oberen (**C8**) und dann die unteren (**C9**).

**Abb. 35** Um das Verdeck einzustellen, reicht es aus, es zur gewünschten Position zu begleiten.

**Abb. 36** Das Verdeck ist mit einem Reißverschluss (**C6**) versehen, der es ermöglicht, den hinteren Teil des Überzugs vollständig zu entfernen und einen praktischen Sonnenschutz zu erhalten (**nur bei den Modellen, bei denen dies vorgesehen ist**).

## **ABKUPPLUNG VOM VERDECK AUS DEM SPORTWAGEN**

**Abb. 37** Um das Verdeck aus dem Sportwagen zu entfernen, die automatischen Knöpfe abkuppeln, welche den Rückenlehne-Überzug (**C8-C9**) befestigen.

**Abb. 38** Dann auf den Hebel (**C7**) einwirken und gleichzeitig das Verdeck aus den Sitzen (**G5**) an den Adaptern ziehen.

**Abb. 39** **ACHTUNG! Das Verdeck niemals ohne Überzug an den Adaptern (G1) montiert lassen.**

## **WARTUNG DES VERDECKÜBERZUGS**

**Abb. 40** Der Verdecküberzug kann entfernt werden, um seine richtige Wartung zu gestatten. Die Knöpfe (**C10**) aufknöpfen, die an beiden Verdeckgelenken (**C5**) zu finden sind.

**Abb. 41** Die Vorder- (**C2**) und Hinterbänder (**C3**) auf beiden Seiten der Gelenke abkuppeln und den Überzug vollkommen abziehen.

**Abb. 42** Um den Überzug wieder anzumontieren, die Vorder- (**C2**) und Hinterbänder (**C3**) in die zweckmäßigen Führungen am Innenüberzug einführen.

**Abb. 43** Dann die Bänder in die Sitze (**C11**) an beiden Gelenken (**C5**) solange einführen, bis sie vollkommen angekuppelt sind. Dann die dazugehörenden automatischen Knöpfe (**C10**) ankuppeln.

## **ANKUPPLUNG DES GELÄNDERS**

**Abb. 44** Um das Geländer (**D1**) wieder zu montieren, die Knöpfe (**D2**) drücken und es entsprechend der entsprechenden Sitze (**G6**) an den Adaptern (**G1**) einhaken.

**Abb. 45** Das Geländer kann auf einer Seite geöffnet bleiben oder vollkommen entfernt werden. Um es zu öffnen, auf den Knopf (**D2**) drücken und es aus seinem Sitz abziehen. Um es

zu entfernen, das Verfahren auch an der anderen Seite vornehmen.

## **Abb. 46 VORSICHT!**

### **REGENSCHUTZ**

**Abb. 47** Um den Regenschutz (**F1**) anzumontieren, ihn auf das Verdeck positionieren und die seitlichen Gummiringe (**F2**) um die seitlichen Gelenke vom Sportwagen (**A10**) wickeln.

**Abb. 48** Dann die Untergummiringe (**F3**) unter das Vorderbrett vom Sportwagen laufen lassen und sie zueinander ankuppeln.

### **WARTUNG DES RÜCKENLEHNE-ÜBERZUGS**

Es ist ratsam, den Überzug periodisch zu entfernen, um ihn richtig zu warten.

**Abb. 49** Die automatischen Knöpfe des Fußbrettes (**B12**) abkuppeln und es aus den zweckmäßigen Stützen (**B11**) abziehen.

**Abb. 50** Die Bänder (**B13**) aus der seitlichen Sitzen am seitlichen Rohr vom Sportwagen einführen.

**Abb. 51** Die Knöpfe am Sitz (**B10**) abkuppeln.

**Abb. 52** Die Knöpfe an den Ösen (**B16**) und an der Rückenlehne (**B17**) abhaken.

**Abb. 53** Den Bauchgurt aus den seitlichen Ringen (**B15**) abziehen und dabei achten, den ersten Zahn der Mittelschnalle durch den seitlichen Ring laufen zu lassen, bevor man den Gurt vollkommen entfernt.

**Abb. 54** Die Rückengurte und den Beintrenngurt durch die zweckmäßigen Ösen am Überzug laufen lassen und diesen letzten vollkommen abziehen.

**VORSICHT! Vor dem Gebrauch prüfen, dass der Überzug richtigerweise wieder positioniert worden ist.**

## ADVERTENCIAS



LEA ESTAS INSTRUCCIONES ATENTAMENTE ANTES DEL EMPLEO Y CONSÉRVELAS PARA PODERLAS CONSULTAR EN FUTURO. LA INOBSERVANCIA DE ESTAS INSTRUCCIONES PUEDE TENER CONSECUENCIAS GRAVES PARA LA SEGURIDAD DE SU NIÑO. USTED ES RESPONSABLE DE LA SEGURIDAD DEL NIÑO. ¡CUIDADO! NUNCA DEJAR EL NIÑO SIN VIGILAR: PUEDE SER PELIGROSO. HACER MÁXIMO CUIDADO CUANDO SE UTILIZA EL PRODUCTO.

Este producto es adecuado para niños:

- desde el nacimiento y hasta 9 Kg si se utiliza el CAPAZO.
- desde el nacimiento y hasta 15 Kg cuando se utiliza el ASIENTO.
- desde el nacimiento y hasta 13 kg cuando se utiliza la SILLITA COCHE (grupo 0/0+).

El capazo es adecuado para los niños que no se pueden quedar sentados autónomamente, dar la vuelta y que no se pueden levantar en las manos o en las rodillas.

### SEGURIDAD

Para evitar accidentes, mantener alejado el bebé durante las operaciones de apertura y cierre de la sillita de paseo.

Averiguar antes del ensamblaje, que el producto y todos sus componentes no tengan eventuales daños debidos al transporte; en este caso el producto no se debe utilizar y tiene que quedarse lejos del alcance de los niños.

Para la seguridad de su niño, antes de utilizar el producto hay que quitar y eliminar todos los sacos en plástica y los elementos que hacen parte del embalaje y de todas maneras mantenerlos lejos del alcance de los bebés y de los niños.

El producto se debe utilizar exclusivamente para el número de niños por el cual ha sido proyectado.

Utilice el medio para transportar sólo a un niño por asiento. No utilizar el producto si todos sus componentes no están correctamente sujetos y ajustados.

Leer cuidadosamente las instrucciones relativas al uso del chasis cuando se enganchan el capazo/el asiento/la sillita coche.

Nunca colocar el producto cerca de escaleras.

Evitar de introducir los dedos en los mecanismos.

Utilizar solamente en una superficie llana, fija y seca.

No deje el cochecito/la sillita de paseo en pendientes si el niño está a bordo, aunque tenga el freno puesto. Las pendientes elevadas pueden limitar la eficiencia de los frenos.

Cerciórese de que todos los dispositivos de bloqueo o cierre del medio están correctamente apretados antes del uso.

No añadir ulteriores colchonitos en el capazo.

Siempre controlar que el capazo, el asiento y la sillita coche sean correctamente enganchados al chasis antes del empleo.

Cualquier carga aplicada al producto compromete la estabilidad del medio. La carga máxima de la cesta porta objetos es de 3 Kg. Se prohíbe terminantemente superar la carga máxima recomendada.

Cualquier carga aplicada sobre el manillar puede

comprometer la estabilidad del capazo/sillita de paseo.

Esta sillita de paseo/cochecito no es adecuada/o para correr o patinar.

Nunca subir o bajar escaleras con el niño en la sillita de paseo/sillita coche/capazo.

Inspeccionar regularmente el producto y sus componentes para detectar eventuales marcos de daño y/o desgaste, puntos descocidos y roturas. En detalle averiguar la integridad física y estructural de los manillares o del gran manillar de transporte y del fondo del capazo.

Hay que ser concientes de los peligros originados por llamas libres o por otras fuentes de calor como radiadores, chimeneas, estufas eléctricas, y a gas, etc.: nunca dejar el producto cerca de estas fuentes de calor.

Asegurarse que todas las posibles fuentes de peligro (ejemplo: cables, hilos eléctricos, etc.) se queden fuera del alcance del niño.

No dejar el producto con el niño a bordo donde cuerdas, tiendas u otro podrían ser utilizadas por el niño para subir o ser causa de ahogamiento o estrangulamiento.

No utilizar el capazo en un soporte.

### CINTURONES DE SEGURIDAD

Fijar el niño a los cinturones de seguridad y nunca dejarlo sin guardia.

Use siempre los cinturones de seguridad desde que el niño es capaz de quedarse sentado autónomamente.

Siempre utilizar la cintura inguinal en combinación con aquella ventral.

Para evitar graves daños debidos a caídas o deslizamientos, siempre utilizar las cinturas de seguridad correctamente enganchadas y ajustadas.

Se pueden utilizar sistemas de sostén que estén en conformidad con los reglamentos vigentes, aunque no sean los que se proporcionan, asegurándose de fijarlos a los anillos laterales presentes en el asiento (**Fig. 29** - pieza **B15**).

### CONSEJOS PARA EL EMPLEO

Siempre activar el freno antes de proceder en las fases de enganche y desganche de las unidades de transporte adicionales (capazo, sillita coche).

No permitir a otros niños o animales de jugar sin control en las cercanías del producto o de subir en ello.

Ponga siempre el freno cuando coloca/saca al niño en el asiento/en el capazo, durante los estacionamientos y al montar/desmontar los accesorios.

Las operaciones de montaje y ajuste siempre deben ser efectuadas solamente por adultos. Asegurarse que quien utiliza el producto (baby sitter, abuelos, etc.) conozca el correcto funcionamiento del mismo.

En las operaciones de ajuste hay que asegurarse que las partes móviles del producto no entren en contacto con el niño (ejemplo: respaldo, capó, etc.); siempre hay que asegurarse que durante estas operaciones el freno sea correctamente activado.

No abra, cierre ni desmonte el medio cuando el niño está a bordo.

Preste especial atención cuando se efectúan dichas operaciones y el niño está en las cercanías.

No dejar al niño en el cochecito/en la sillita coche/en el capazo cuando se quiere viajar con otros medios de transporte.

Cuando no se usa, se debe guardar el producto lejos del alcance de los niños. No se debe utilizar el producto como un juguete! No deje su niño jugar con ello.

El producto está equipado con una plataforma trasera que facilita el pasar peldaños y obstáculos. Nunca utilizar esta



# ADVERTENCIAS

plataforma para el transporte de un segundo niño.  
No transportar el niño en el asiento o separadamente del chasis.

En caso de exposición extendida al sol, esperar que el producto se enfríe antes de utilizarlo.

Utilizar solamente con capazos y sillitas coche Inglesina específicamente previstos y equipados con enganche Easy Clip. En caso de duda consultar el sitio [www.inglesina.com](http://www.inglesina.com) o contactar al Vendedor Autorizado o al Servicio Asistencia Clientes Inglesina.

## GARANTIAS/REPUESTOS

No utilice repuestos ni accesorios que no hayan sido suministrados y/o en cualquier caso, no estén aprobados por L'Inglesina Baby.

Eventuales daños causados por el empleo de accesorios no suministrados y/o no aprobados por L'Inglesina Baby como sillitas, ganchos para bolsos, telas contra la lluvia, plataforma para cochecitos, etc. no están cubiertos por las condiciones de nuestra garantía.

Eventuales modificaciones realizadas a los productos liberan L'Inglesina Baby de toda responsabilidad.

No sobrecargar el producto con accesorios adicionales, con exclusión de aquellos aprobados por L'Inglesina Baby; peso o presión adicionales pueden causar la inestabilidad del producto y someterlo a tensión excesiva y entonces romperlo.

No quitar las etiquetas adhesivas y cocidas; podrían rendir el producto no conforme según las normas.

Inspeccione regularmente los dispositivos de seguridad para asegurarse de la perfecta funcionalidad del medio en el tiempo. No utilizar el producto si se detectan problemas y/o anomalías de cualquier tipo. Contactar inmediatamente al Vendedor Autorizado o al Servicio Asistencia Clientes Inglesina.

No utilizar el producto si muestra roturas o piezas que faltan: contactar a nuestro vendedor o al Servicio de asistencia clientes de Inglesina.

L'Inglesina Baby S.p.A. declina toda responsabilidad por daños a cosas o personas derivados de un uso impropio y/o incorrecto del medio.

L'Inglesina Baby S.p.A., con el fin de mejorar sus productos, se reserva el derecho de actualizar y/o modificar el producto aportando detalles técnicos o estéticos sin previo aviso.

## CONSEJOS PARA LA LIMPIEZA Y EL MANTENIMIENTO DEL PRODUCTO

Este producto solicita un mantenimiento por parte del usuario.

Nunca forzar mecanismos o partes en movimiento; en caso de duda controlar antes las instrucciones.

No guardar el producto si todavía mojado y no dejarlo en ambientes húmedos porque se podrían formar hongos.

Guardar el producto en un lugar seco.

Proteger el producto contra agentes atmosféricos, agua, lluvia, nieve; además la exposición continua y extendida al sol podría causar cambios de color en muchos materiales.

Después de un eventual empleo en la playa, limpiar y secar cuidadosamente el producto para quitar arena y sal.

Limpiar las partes en plástico y metal con un paño húmedo o con un detergente ligero; no usar solventes o amoníaco ni gasolina.

Secar cuidadosamente las partes en metal después de un eventual contacto con agua, para evitar la formación de herrumbre.

Mantener limpias todas las partes en movimiento y si necesario lubricar con un aceite ligero.

Mantener limpias las ruedas contra el polvo y/o arena.

## CONSEJOS PARA LA LIMPIEZA DEL REVESTIMIENTO TEXTIL

Aconsejamos lavar el revestimiento textil separadamente de otros artículos.

Refrescar periódicamente las partes en tejido con un cepillo suave para prendas de vestir.

Respetar las normas para el lavaje del revestimiento textil, indicadas en las etiquetas adecuadas.



Lavar a mano y en agua fría.



No utilizar lejía.



No secar mecánicamente.



No planchar.



No lavar en seco.

Secar perfectamente el revestimiento textil antes de utilizarlo o guardarlo.

Para prevenir la eventual formación de mojo, se aconseja ventilar periódicamente la cuna. En detalle, separar el revestimiento textil desde la estructura y pasar un paño seco en el fondo.

# INSTRUCCIONES

## LISTA DE LOS COMPONENTES

### fig. 1

- A1 Leva de abertura chasis
- A2 Plataforma trasera
- A3 Leva pivot ruedas delanteras
- A4 Leva freno trasero
- A5 Manillar trasero de cierre chasis
- H1 Porta-biberón
- B1 Revestimiento Respaldo
- C1 Revestimiento Capó
- C2 Cinta delantera del Capó
- C3 Cinta trasera del Capó
- D1 Pasamanos
- E1 Cesta portaobjetos
- F1 Paraguas
- G1 Adaptadores para Capota y Pasamanos Avio
- G2 Adaptadores para Capazo Avio y Sillita coche Huggy Avio

## UNIDADES DE TRANSPORTE ADICIONALES AL CHASIS

### fig. 2

- J1 Capazo Avio
- J2 Sillita coche Huggy Avio

## ABERTURA CHASIS

**fig. 3** Manteniendo pulsada la leva (A1) colocada en el manillar derecho, levantar con decisión el chasis hasta su completa abertura.

**fig. 4** Completar la operación actuando en el juego de pedales (A2) hasta la posición de bloqueo horizontal.

**¡CUIDADO! Antes del uso, asegúrese de que todos los mecanismos de cierre estén correctamente enganchados por ambos lados.**

## CIERRE CHASIS

**fig. 5** Pulsando el pulsador rojo (A7), levantar la manija (A5).

**fig. 6** Tirar la manija (A5) con fuerza hacia arriba, hasta oír el CLICK de cierre del chasis

## FRENO RUEDAS TRASERAS

**fig. 7** Para accionar el freno, empujar hacia abajo la leva (A4) colocada sobre el grupo de ruedas traseras de derecha. **Active siempre el freno durante las paradas.**

## BLOQUEO/DESBLOQUEO RUEDAS DELANTERAS

**fig. 8** El chasis está equipado con ruedas pivotantes que se pueden bloquear o desbloquear accionando simplemente la leva (A3) colocada en correspondencia de las ruedas delanteras.

## PLATAFORMA TRASERA

**fig. 9** Actuar con el pie en la plataforma trasera (A2) para superar los obstáculos.

## PORTA-BIBERÓN

**fig. 10** El chasis está equipado con porta-biberón de serie (H1).

Para fijar el porta-biberón posicionar la guía superior en correspondencia del gancho (A8) en el chasis y empujarla en su sede hasta el enganche completo.

## CESTA PORTA OBJETOS

**fig. 11** El chasis está equipado con una capaz cesta portaobjetos (E1). Para fijarla, introducir los ojetes (E2) en los ganchos traseros específicos (E3) colocados en el chasis. Pasar lateralmente las aletas (E4) a través de los ojetes (E5) en el chasis y abrochar los automáticos correspondientes.

Al final, introducir los ojetes (E6) en los ganchos traseros específicos (E7) en el chasis.

## ENGANCHE DE LAS UNIDADES DE TRANSPORTE ADICIONALES AL CHASIS CAPAZO Avio Y SILLITA COCHE HUGGY Avio)

**fig. 12** Es posible enganchar al chasis el capazo Avio (J1) o la sillita coche Huggy Avio (J2). Para las correctas operaciones de sujeción, ver los manuales de instrucción dedicados.

## ENGANCHE DEL RESPALDO PARA CONVERTIR EL CHASIS EN SILLITA DE PASEO

Es posible enganchar al chasis el respaldo completo de acolchonado para obtener la configuración sillita de paseo.

**fig. 13** Tirar las levas (B2) desbloqueando los pernos (B3) lateralmente en el chasis.

**fig. 14** Posicionar el respaldo introduciendo los terminales (B4) en las sedes específicas (B5) por los dos lados.

**fig. 15** Desbloquear luego las levas (B2) asegurándose que los dos pernos (B3) regresen en su propia sede y que el mecanismo esté enganchado correctamente.

**fig. 16** Introducir la hebilla (B18) en el anillo adecuado colocado en la parte trasera del soporte del asiento.

**fig. 17** Desbloquear las sedes (B6) tirando los ganchos (B7) e introducir los cablecitos de centrado (B8) poniendo atención a desplazar el cable trasero de cruce.

**fig. 18** **Introducir correctamente los cablecitos de centrado (B8) poniendo atención a no interponerlos entre el cruce y el cable traseros.**

**fig. 19** Introducir la hebilla de la correa divide-piernas (B9) en el ojete adecuado colocado en la parte delantera del soporte del asiento.

**fig. 20** Abrochar los botones del asiento (B10).

**fig. 21** Introducir las levas arregladoras de la plataforma de apoyo de los pies (B11) en las aberturas específicas en el acolchonado, luego abrochar los automáticos correspondientes (B12).

**fig. 22** Al final introducir las cintas del acolchonado (B13) en las sedes laterales específicas colocadas en el tubo en el lado del chasis.

## AJUSTE DEL RESPALDO

**fig. 23** Es posible ajustar el respaldo en 3 posiciones; actuar en el dispositivo central (B14) y acompañarlo hasta la posición deseada.

## AJUSTE DE LA PLATAFORMA DE APOYO DE LOS PIES

**fig. 24** Para bajar la plataforma actuar en ambas las levas (B11) colocadas en la parte inferior de la misma, empujándola contemporáneamente hacia abajo.

**fig. 25** Para levantar la plataforma, es suficiente tirarla hacia arriba: se bloqueará automáticamente.

## CINTURONES DE SEGURIDAD

**fig. 26** Verificar que los cinturones estén introducidos en los ojetes al nivel de los hombros o inmediatamente arriba. Si la posición no es correcta, quitar los cinturones del primer par de ojetes y reintroducirlos en el segundo; utilizar siempre los ojetes al mismo nivel.

**fig. 27** Asegurarse que el cinturón dorsal esté introducido correctamente en las extremidades del ventral.

**fig. 28** Enganchar las extremidades de la cintura ventral a la hebilla central.

**fig. 29** La correa ventral siempre debe pasar a través de los anillos laterales (B15) y cuando en uso, debe ser ajustada de manera a envolver correctamente al niño.

**fig. 30** Siempre usar la correa divide-piernas en combinación con aquella ventral ajustándolas de manera correcta. **¡CUIDADO! La falta de respeto de esta precaución puede**

# INSTRUCCIONES

**causar caídas o deslizamientos del niño con riesgo de heridas.**

## ENGANCHE ADAPTADORES PARA CAPOTA Y PASAMANOS

Para ponerle la capota (C1) y el pasamanos (D1) a la sillita, primero hay que enganchar correctamente los adaptadores (G1) en la sede.

**fig. 31** Para enganchar los adaptadores (G1), introduzca ambos ganchos (G3) en las presillas inferiores en el tubo al lado de la sillita (A9).

**fig. 32** Empuje los adaptadores (G1) hasta que la palanca (G4) llegue a la clavija que se encuentra entre los tubos (A10).

## ENGANCHE DEL CAPO

**fig. 33** Para ponerle la capota a la sillita, ubíquese de manera correspondiente a las 2 sedes (G5) en los adaptadores (G1), introduzca las guías (C4) y empuje hasta sentir los dos clics de enganche cumplido.

**fig. 34** Abrochar los automáticos del revestimiento al respaldo, por primero los superiores (C8) y luego los inferiores (C9).

**fig. 35** Para ajustar el capó es suficiente acompañarlo en la posición deseada.

**fig. 36** La capota tiene un cierre de cremallera (C6) que permite quitar completamente la parte posterior del revestimiento y transformarlo en un práctico parasol (solo en los modelos en los que está previsto).

## DESENGANCHE DEL CAPÓ DE LA SILLITA DE PASEO

**fig. 37** Para remover el capó de la sillita de paseo, desabrochar los automáticos que fijan el revestimiento al respaldo (C8-C9).

**fig. 38** Actúe sobre la palanca (C7) y al mismo tiempo saque la capota de las sedes (G5) en los adaptadores.

**fig. 39** ¡CUIDADO! Nunca deje la capota puesta sobre los adaptadores (G1) sin el revestimiento.

## MANUTENCIÓN DEL REVESTIMIENTO DEL CAPÓ

**fig. 40** El revestimiento del capó se puede quitar para permitir su correcto mantenimiento. Desenganchar los botones (C10) colocados en ambas las articulaciones capó (C5).

**fig. 41** Desenganchar las cintas delanteras (C2) y traseras (C3) de los dos pivotes y quitar completamente el revestimiento.

**fig. 42** Para remontar el revestimiento, ensartar las cintas delanteras (C2) y traseras (C3) en las guías específicas en la vaina interior.

**fig. 43** Introducir las cintas en las sedes (C11) en las dos articulaciones (C5) hasta el enganche completo y abrochar los automáticos correspondientes (C10).

## ENGANCHE DEL PASAMANOS

**fig. 44** Para poner el pasamanos (D1), presione el botón (D2) y engánchelo haciéndolo corresponder con los puntos (G6) de los adaptadores (G1).

**fig. 45** El pasamanos puede ser abierto por un lado o quitado completamente; para abrirlo, apretar el pulsador (D2) y quitarlo de su propia sede. Para removerlo repetir la operación también en el otro lado.

**fig. 46** ¡CUIDADO!

## PARAGUAS

**fig. 47** Para montar el paraguas (F1) posicionarlo en el capó y arrollar los elásticos laterales (F2) alrededor de las articulaciones en el lado de la sillita de paseo (A10).

**fig. 48** Pasar los elásticos inferiores (F3) bajo la plataforma

delantera de la sillita de paseo y engancharlos juntos.

## MANTENIMIENTO DEL REVESTIMIENTO DEL RESPALDO

Se aconseja quitar periódicamente el revestimiento para su correcto mantenimiento.

**fig. 49** Desabrochar los automáticos del apoya pies (B12) y quitarlo de los soportes específicos (B11).

**fig. 50** Desbloquear las dos cintas (B13) de sus sedes laterales en el tubo en el lado de la sillita de paseo.

**fig. 51** Desabrochar los botones en el asiento (B10).

**fig. 52** Desabrochar los botones en los bordes del revestimiento (B16) y en el respaldo (B17).

**fig. 53** Quitar el cinturón ventral de los anillos laterales (B15) cuidando hacer pasar el primer diente de la hebilla central a través del anillo lateral antes de quitarlo completamente.

**fig. 54** Pasar los cinturones dorsales y el cinturón dividepiernas a través de los ojete específicos en el revestimiento y quitarlo completamente.

**¡CUIDADO! Asegurarse de volver a posicionar correctamente el revestimiento antes del uso.**

## ПРЕДУПРЕЖДЕНИЯ



ДО НАЧАЛА ИСПОЛЬЗОВАНИЯ ИЗДЕЛИЯ ВНИМАТЕЛЬНО ОЗНАКОМЬТЕСЬ С ИНСТРУКЦИЕЙ. БЕРЕЖНО ХРАНИТЕ ЕЁ ДЛЯ БУДУЩИХ КОНСУЛЬТАЦИЙ. ЕСЛИ ВЫ ПРОИГНОРИРУЕТЕ ЭТИ ИНСТРУКЦИИ, ПОД УГРОЗОЙ МОЖЕТ ОКАЗАТЬСЯ БЕЗОПАСНОСТЬ ВАШЕГО РЕБЁНКА. ОБЕСПЕЧЕНИЕ БЕЗОПАСНОСТИ МАЛЫША - ВАША ОТВЕТСТВЕННОСТЬ. ВНИМАНИЕ! НИКОГДА НЕ ОСТАВЛЯЙТЕ МАЛЫША БЕЗ ПРИСМОТРА, ТАК КАК ЭТО МОЖЕТ БЫТЬ ОПАСНО. БУДЬТЕ ПРЕДЕЛЬНО ВНИМАТЕЛЬНЫ ПРИ ИСПОЛЬЗОВАНИИ ИЗДЕЛИЯ.

Это изделие подходит для детей:

- от рождения до достижения ими в весе 9 кг если используется ЛЮЛЬКА.
- от рождения до достижения ими в весе 15 кг, если используется как СИДЕНЬЕ.
- от рождения до достижения ими в весе 13 кг, если используется как АВТОКРЕСЛО.

Люлька предназначена для детей, еще не научившихся самостоятельно сидеть, переворачиваться и приподниматься на руках или коленках.

### БЕЗОПАСНОСТЬ

Чтобы предотвратить несчастные случаи, открывайте и закрывайте коляску, когда ребенок находится вдали от вас.

Перед тем как монтировать изделие, проверьте, что ни один из его компонентов не был поврежден во время транспортировки. В противном случае, изделие не подлежит эксплуатации, и его нужно убрать в недоступное для детей место.

Ради безопасности вашего ребёнка снимите и удалите все полиэтиленовые мешки и другие элементы упаковки или же уберите их в недосигаемое для детей место. Только после этого можно начать пользоваться изделием.

Изделие должно быть использовано тем количеством детей, на которое оно было рассчитано.

На одном сидении можно перевозить только одного ребёнка.

Перед использованием изделия, правильно закрепите и отрегулируйте все компоненты.

Перед тем как установить на опорную раму люльку/прогулочный блок/автокресло, внимательно прочитайте инструкции по её использованию.

Никогда не ставьте изделие вблизи лестниц или ступенек.

Не засовывайте пальцы ни в какие механизмы изделия.

Используйте изделие исключительно на ровной, устойчивой и сухой поверхности.

На наклонной поверхности эффективность тормоза ограничена. В связи с этим никогда не оставляйте коляску, если в ней находится малыш, даже когда она стоит на тормозе.

К использованию изделия приступайте только после того,

как оно было полностью открыто, а все блокирующие и предохранительные приспособления правильно установлены.

Не кладите в люльку дополнительные матрасики

До начала использования люльки, прогулочного блока и автокресла проверьте, что они правильно зафиксированы на раме.

Любая излишняя нагрузка на изделие может привести к потере его стабильного положения. Корзинка для продуктов рассчитана на 3 кг. Категорически запрещается превышать этот предел.

Любая нагрузка на ручку может привести к потере уравновешенного состояния люльки/коляски.

Нельзя бегать и кататься на коньках с коляской для новорожденных/прогулочной коляской.

Поднимайтесь и спускайтесь по лестнице или эскалатору с ребёнком на руках, а не в прогулочной коляске/автокресле/люльке.

Периодически контролируйте люльку и её компоненты на отсутствие следов повреждений и износа, распоротых швов и разрывов. В частности, проверьте физическую и структурную целостность ручек/ручки для переноса и нижней части люльки.

Не забывайте о том, что открытое пламя и другие источники тепла как, например, радиаторы, камины, электрические и газовые печи, представляют собой источник опасности. Не оставляйте изделие рядом с ними.

Убедитесь в том, что возможные источники опасности (кабели, электрические провода и т.п.) находятся вне досягаемости ребёнка.

Не оставляйте малыша без присмотра в коляске/люльке, если поблизости находятся верёвки, шнуры, шторы и тому подобное. Ребёнок может дотянуться до них и запутаться, что может стать причиной удушья.

Не ставьте люльку на несколько суппортов.

### РЕМНИ БЕЗОПАСНОСТИ

Всегда пристегивайте ребенка ремнями безопасности и никогда не оставляйте его без присмотра.

Пристегивание ребенка ремнями безопасности становится обязательным, как только он научится сидеть самостоятельно.

Всегда используйте поясной ремень вместе с ремнём по центру.

Всегда правильно фиксируйте и регулируйте ремни безопасности, чтобы малыш не мог соскользнуть или упасть с изделия.

Удерживающие системы, отвечающие требованиям действующих регламентов, отличные от поставляемых в комплекте с данным изделием, могут использоваться, если тщательно закреплены за боковые кольца, имеющиеся на сиденье (**Рис. 29** - деталь **B15**).

### РЕКОМЕНДАЦИИ ПО ИСПОЛЬЗОВАНИЮ

Во время установки на раму и отцепки с рамы люльки/автокресла всегда ставьте коляску на тормоз.

Не позволяйте другим детям или животным играть без присмотра около изделия или взбираться на него.

Когда вы берёте на руки малыша из прогулочного блока/люльки, например, во время остановок или в случае монтажа/демонтажа аксессуаров, убедитесь в том, что изделие стоит на тормозе.

Только взрослые могут выполнять операции по монтажу, демонтажу или регулировке. Убедитесь в том, что все те, кто пользуется изделием (няньки, бабушки, дедушки и т. д.), знают, как правильно с ним обращаться.

# ПРЕДУПРЕЖДЕНИЯ

Выполняя регулировки, следите за тем, чтобы ребёнок не мог достать до подвижных частей изделия (например, спинки, капюшона и т. д.). В любом случае, во время этих операций изделие должно обязательно стоять на тормозе.

Не раскладывайте, не складывайте и не демонтируйте изделие, если в нём находится малыш.

Тем не менее, будьте предельно внимательны, если при выполнении этих действий ребёнок находится рядом с вами.

Возьмите ребёнка на руки, если вы едете с прогулочной коляской/автокреслом/люлькой на другом транспортном средстве.

Если вы не используете изделие, сложите его и поставьте в недоступное для детей место. Это изделие не игрушка! Не разрешайте ребенку играть с этим изделием.

Сзади коляски находится подножка, помогающая с большей легкостью подниматься на бордюры и объезжать преграды. Не перевозите на этой подножке второго ребенка.

Никогда не перевозите малыша в прогулочном блоке отдельно от опорной рамы.

Перед тем как использовать изделие, длительное время находящееся на солнце, подождите, пока его поверхность не охладится.

Используйте изделие только с люльками/автокреслами Inglesina, специально предназначенными для этих целей и оснащёнными особой системой фиксации Easy Clip. В случае возникновения малейших сомнений смотрите сайт [www.inglesina.com](http://www.inglesina.com) или обращайтесь напрямую к уполномоченному торговому агенту или в сервисный центр клиентов Inglesina.

## ГАРАНТИЯ/ЗАПАСНЫЕ ЧАСТИ

Не используйте запасные части и аксессуары, если они не одобрены фирмой Inglesina Baby или поставляются другими производителями.

Гарантия не распространяется на повреждения, вызванные использованием изделий и аксессуаров (автокресел, крюков для сумок, дождевиков, подставок для колясок и т. д.) других производителей или не одобренных фирмой Inglesina Baby.

Inglesina Baby снимает с себя всякую ответственность за изделия, которые были подвергнуты модификациям.

Устанавливайте на изделие только те аксессуары, которые были одобрены фирмой Inglesina Baby. Дополнительная нагрузка и давление на изделие могут нарушить его стабильность и со временем привести к поломке.

Все этикетки должны оставаться на изделии. Если вы уберёте их, то изделие перестанет соответствовать требованиям нормативов.

Регулярно контролируйте предохранительные устройства изделия. Это будет гарантировать их функциональность на длительный срок. Не используйте изделие в том случае, если обнаружите на нём проблемы и/или аномалии любого происхождения. Своевременно обращайтесь за помощью в авторизованные магазины или в сервисные центры клиентов Inglesina.

Не используйте изделие, если на нём присутствуют явные следы поломки или не хватает каких-то деталей. Обратитесь за помощью в магазин, в котором вы приобрели товар, или в сервисный центр клиентов Inglesina.

Inglesina Baby S.p.A. снимает с себя всякую ответственность за вред и ущерб, нанесённый людям и предметам по причине неправильного использования изделия или его применения не по назначению.

Inglesina Baby S.p.A. оставляет за собой право вносить

изменения в любой компонент и/или обновлять его с технической или эстетической точки зрения, для того чтобы улучшить качество и характеристики своей продукции, без предварительного уведомления клиентов.

## РЕКОМЕНДАЦИИ ПО УХОДУ И ОБСЛУЖИВАНИЮ ИЗДЕЛИЯ

Пользователь должен регулярно обслуживать изделие. Никогда сильно не надавливайте на механизмы или подвижные части изделия. При возникновения малейших сомнений обращайтесь к соответствующей инструкции. Складывайте изделие только после того, как оно полностью просохло. Если вы оставите изделие во влажном помещении, то на нём может образоваться плесень.

Храните изделие в сухом помещении.

Укройте изделие от атмосферных факторов, воды, дождя и снега. Постоянное или продолжительное нахождение изделия под воздействием солнечных лучей может изменить цвет его некоторых материалов.

Если вы брали с собой коляску на пляж, то по возвращении домой необходимо очистить шасси от песка и соли, а затем тщательно просушить его.

Протрите влажной ветошью пластмассовые и металлические детали изделия. Можно использовать нейтральное моющее средство, но ни в коем случае не растворители, аммиак или бензин.

Если на металлические части попала вода, насухо вытрите их, чтобы предотвратить образование ржавчины.

Поддерживайте подвижные части в чистом состоянии, а в случае необходимости смажьте их маслом.

На колёсах не должно оставаться ни пыли ни песка.

## РЕКОМЕНДАЦИИ ПО УХОДУ ЗА ТЕКСТИЛЬНЫМ МАТЕРИАЛОМ

Рекомендуется стирать съёмную обшивку отдельно от других вещей.

Периодически очищайте части из текстильного материала мягкой щёткой для одежды.

При стирке текстильной обшивки соблюдайте правила, указанные на специальных этикетках.



Стирайте вручную в холодной воде.



Не применяйте отбеливателей.



Не отжимайте в центрифуге.



Не утюжьте.



Не сдавайте в химчистку.

Перед тем как использовать или сложить изделие, подождите пока оно полностью не высохнет.

Регулярно проветривайте люльку, чтобы предотвратить образования внутри плесени. В частности, рекомендуется снимать текстильную обшивку с конструкции и протирать сухой ветошью поверхность люльки.

# ИНСТРУКЦИИ

## СПИСОК КОМПОНЕНТОВ

### рис. 1

- A1** Рычажок для открытия шасси
- A2** Задняя подножка
- A3** Рычажок плавающих передних колес
- A4** Рычажок заднего тормоза
- A5** Задняя ручка для закрытия шасси
- H1** Подстаканник для бутылочки
- B1** Обшивка спинки
- C1** Обшивка капюшона
- C2** Передняя ленточка капюшона
- C3** Задняя ленточка капюшона
- D1** Поручень
- E1** Корзина для покупок
- F1** Дождевик
- G1** Адаптеры для Капюшона и Поручней Avio
- G2** Адаптеры для люльки Avio и автокресла Huggy Avio

## ПЕРЕНОСНЫЕ БЛОКИ В ДОПОЛНЕНИЕ К ШАССИ

### рис. 2

- J1** Люлька Avio
- J2** Автокресло Huggy Avio

## ОТКРЫТИЕ ШАССИ

**рис. 3** Держа нажатым рычажок (**A1**), расположенный на правой ручке, решительно приподнимите шасси до его полного открытия.

**рис. 4** Чтобы завершить операцию, нажмите на подножку (**A2**) так, чтобы она заблокировалась в горизонтальном положении.

**ВНИМАНИЕ!** Перед использованием изделия обязательно проверьте, чтобы все блокирующие механизмы были правильно зафиксированы по обе его стороны.

## ЗАКРЫТИЕ ШАССИ

**рис. 5** Нажав на красную кнопку (**A7**), приподнимите ручку (**A5**).

**рис. 6** Решительным движением потяните вверх за заднюю ручку (**A5**) так, чтобы послышался ЩЕЛЧОК закрытия шасси.

## ТОРМОЗА ЗАДНИХ КОЛЕС

**рис. 7** Чтобы действовать тормоз, нажмите на рычаг (**A4**), расположенный на блоке задних колес справа.

**Во время остановок всегда ставьте коляску на тормоз.**

## БЛОКИРОВКА/РАЗБЛОКИРОВКА ПЕРЕДНИХ КОЛЕС

**рис. 8** Шасси оснащены плавающими колесами, которые можно заблокировать или разблокировать рычагом (**A3**), расположенным на передних колесах.

## ЗАДНЯЯ ПОДНОЖКА

**рис. 9** Надавите ногой на заднюю подножку (**A2**), чтобы можно было легче объехать препятствие.

## ПОДСТАКАННИК ДЛЯ БУТЫЛОЧКИ

**рис. 10** Шасси стандартного исполнения оснащено подстаканником для бутылочки (**H1**).

Для закрепления подстаканника установите верхнюю направляющую на крючке (**A8**) шасси и нажмите на подстаканник, чтобы он полностью зацепился с крючком.

## КОРЗИНА ДЛЯ ПОКУПОК

**рис. 11** Шасси оснащено вместительной корзиной для покупок (**E1**). Для ее закрепления, оденьте петли (**E2**) на соответствующие задние крючки (**E3**) шасси.

Проденьте клапаны (**E4**) через петли (**E5**) сбоку шасси и

застегните соответствующие кнопки. Вставьте петли (**E6**) в специальные крючки (**E7**), расположенные с передней стороны шасси.

## ФИКСАЦИЯ НА ШАССИ ДОПОЛНИТЕЛЬНЫХ БЛОКОВ ДЛЯ ПЕРЕВОЗКИ МАЛЫША (ЛЮЛЬКИ Avio И АВТОКРЕСЛА HUGGY Avio)

**рис. 12** На шасси можно установить люльку Avio (**J1**) или автокресло Huggy Avio (**J2**). Информацию по правильной фиксации блоков смотрите в соответствующих инструкциях.

## УСТАНОВКА СПИНКИ НА ШАССИ ДЛЯ ПОЛУЧЕНИЯ ПРОГУЛОЧНОЙ КОЛЯСКИ

На шасси можно зафиксировать спинку с обшивкой, чтобы получить вариант прогулочной коляски.

**рис. 13** Потяните за рычажки (**B2**), чтобы освободить стержни (**B3**), расположенные по бокам шасси.

**рис. 14** Установите спинку, вставив наконечники (**B4**) в соответствующие гнезда (**B5**) по обеим сторонам шасси.

**рис. 15** Отпустите рычажки (**B2**), контролируя, чтобы оба стержня (**B3**) вошли обратно в гнездо, а также, чтобы механизм был правильно зафиксирован.

**рис. 16** Просуньте пряжку (**B18**) в специальную петлю, находящуюся с задней стороны опоры прогулочного блока.

**рис. 17** Потяните в сторону крючки (**B6**), чтобы освободить гнезда (**B7**) и вставьте возвратные шнуры (**B8**), при этом будьте внимательными, чтобы задний шнур крестовины правильно сместился.

**рис. 18** Правильно вставьте возвратные шнуры (**B8**) и проконтролируйте, чтобы они не поместились между крестовиной и задним шнуром.

**рис. 19** Вставьте пряжку центрального ремешка между ножек (**B9**) в специальную петлю, расположенную с передней стороны опоры сидения.

**рис. 20** Застегните кнопки (**B10**) сидения.

**рис. 21** Вставьте рычаг (**B11**) регулировки подножки в специальные отверстия на обшивке, после чего пристегните соответствующие кнопки (**B12**).

**рис. 22** Вставьте ленточки (**B13**) обшивки в специальные гнезда, расположенные на боковой перекладине шасси.

## РЕГУЛИРОВАНИЕ СПИНКИ

**рис. 23** Спинка регулируется на 3 положения. Используйте центральный механизм (**B14**) для установления спинки в требуемое положение.

## РЕГУЛИРОВАНИЕ ПОДНОЖКИ

**рис. 24** Чтобы опустить подножку, нажмите на два рычажка (**B11**), расположенные внизу, и одновременно надавите ногой на подножку.

**рис. 25** Чтобы поднять подножку, достаточно надавить на нее вверх: она сама автоматически заблокируется.

## РЕМНИ БЕЗОПАСНОСТИ

**рис. 26** Проверьте, чтобы ремни были продеты в петли на высоте плеч или чуть выше плеч. Если положение ремней неправильное, выньте ремни из одной пары петель и проденьте их в другую пару петель, расположенных на одном уровне.

**рис. 27** Убедитесь в том, что плечевой ремень правильно вставлен в концы поясного ремня.

**рис. 28** Зафиксируйте концы поясного ремня в центральной застёжке.

**рис. 29** Поясной ремень должен всегда проходить через боковые кольца (**B15**), а при пристегивании малыша его нужно отрегулировать таким образом, чтобы он правильно охватывал ребенка.

# ИНСТРУКЦИИ

**рис. 30** Всегда используйте ремень, проходящий между ножек, вместе с поясным. Правильно регулируйте оба ремня.

**ВНИМАНИЕ!** Если это условие не выполняется, малыш может выпасть или соскользнуть с автокресла и пораниться.

## КРЕПЛЕНИЕ АДАПТЕРОВ ДЛЯ КАПЮШОНА И ПОРУЧНЕЙ

Чтобы установить капюшон (C1) и поручни (D1) на коляске, необходимо, чтобы предварительно адаптеры (G1) были правильно закреплены.

**рис. 31** Для крепления адаптеров (G1), вставить оба крюка (G3) в нижние отверстия на боковой перекладине коляски (A9).

**рис. 32** Затем надавить на адаптеры (G1) до сцепления рычага (G4) с колышком, расположенным между перекладинами (A10).

## КРЕПЛЕНИЕ КАПЮШОНА

**рис. 33** Чтобы установить капюшон на коляску, необходимо расположить его в соответствии с 2 гнездами (G5) на адаптерах (G1), вставить салазки (C4) и надавить до двух щелчков, свидетельствующих о сцеплении.

**рис. 34** Пристегните кнопки обшивки к спинке, сначала верхние (C8), а затем нижние (C9).

**рис. 35** Чтобы отрегулировать капюшон, достаточно установить его в желаемое положение.

**рис. 36** Капюшон оборудован молнией (C6), которая позволяет полностью отстегнуть заднюю часть обшивки и превратить ее в удобный козырек от солнца (только в моделях с предусмотренной структурой).

## ОТЦЕПКА КАПЮШОНА ОТ КОЛЯСКИ

**рис. 37** Чтобы снять капюшон с коляски, отстегните кнопки крепления (C8-C9) обшивки к спинке.

**рис. 38** Затем поднять рычаг (C7) и одновременно извлечь капюшон из гнезд (G5) на адаптерах.

**рис. 39 ВНИМАНИЕ!** Не оставлять капюшон на адаптерах (G1) без обшивки.

## УХОД ЗА ОБШИВКОЙ КАПЮШОНА

**рис. 40** Обшивка капюшона съемная, поэтому за ней легко ухаживать. Отстегните кнопки (C10), расположенные на двух шарнирных соединениях капюшона (C5).

**рис. 41** Отцепите передние (C2) и задние (C3) ленточки с обоих шарнирных соединений и полностью снимите обшивку.

**рис. 42** Чтобы снова одеть обшивку, вставьте передние (C2) и задние (C3) ленточки в соответствующие направляющие, расположенные с внутренней стороны капюшона.

**рис. 43** Вставьте ленточки в гнезда (C11) на шарнирных соединениях (C5) с обеих сторон. После их сцепки пристегните соответствующие кнопки (C10).

## ЗАКРЕПЛЕНИЕ ПОРУЧНЯ

**рис. 44** Чтобы установить поручни (D1) нажать на кнопки (D2) и прикрепить их в соответствии с гнездами (G6) на адаптерах (G1).

**рис. 45** Поручень можно открыть с одной стороны, а можно и совсем снять; для открытия нажмите на кнопку (D2) и выньте его из гнезда. Чтобы полностью снять поручень, повторите это же действие и с другой стороны.

**рис. 46 ВНИМАНИЕ!**

## ДОЖДЕВИК

**рис. 47** Чтобы закрепить дождевик (F1), поместите его на капюшон и оберните боковые резинки (F2) вокруг шарниров (A10), расположенных по бокам коляски.

**рис. 48** Протяните нижние резинки (F3) под передней подножкой коляски и сцепите их.

## УХОД ЗА ОБШИВКОЙ СПИНКИ

Рекомендуется регулярно снимать обшивку и правильно ухаживать за ней.

**рис. 49** Отстегните кнопки (B12) с подставки для ног и снимите ее со специальных кронштейнов (B11).

**рис. 50** Освободите две ленты (B13) из боковых гнезд с боковых перекладин коляски.

**рис. 51** Отстегните кнопки (B10) от сидения.

**рис. 52** Отстегните кнопки (B16) с боковых сторон и кнопки (B17) со спинки.

**рис. 53** Выньте поясной ремень из боковых колец (B15), стараясь сделать так, чтобы до полного вынимания центральной застежки ее первый зуб проделся первым через боковое кольцо.

**рис. 54** Проденьте поясные ремни и ремень между ножками через специальные петли на обшивке, после чего полностью снимите ее.

**ВНИМАНИЕ!** Перед тем как использовать изделие, убедитесь в том, что обшивка правильно закреплена на нем.

# OSTRZEŻENIA



**PRZED UŻYCIEM PRZECZYTAĆ  
UWAŻNIE NINIEJSZE  
INSTRUKCJE I ZACHOWAĆ  
JE NA PRZYSZŁOŚĆ.  
NIE PRZESTRZEGANIE  
NINIEJSZYCH INSTRUKCJI MOŻE  
OBNIŻYĆ BEZPIECZEŃSTWA DZIECKA.  
JESTEŚCIE ODPOWIEDZIALNI ZA  
BEZPIECZEŃSTWO WASZEGO DZIECKA.  
UWAGA! NIGDY NIE ZOSTAWIAĆ DZIECKA  
BEZ OPIEKI: MOŻE TO BYĆ NIEBEZPIECZNE.  
ZWRACAĆ MAKSYMALNĄ UWAGĘ, GDY  
UŻYWA SIĘ PRODUKT.**

Ten produkt nadaje się dla dzieci:

- od urodzenia do 9 kg, jeżeli używa się GONDOLĘ,
- od urodzenia do 15 kg, jeżeli używa się SIEDZISKO.
- od urodzenia do 13 kg gdy używa się FOTELIK SAMOCHODOWY (grupa 0/0+).

Gondola nadaje się dla dzieci, które nie potrafią samodzielnie siedzieć, obracać się i które nie potrafią podnieść się na rękach lub na kolanach.

## BEZPIECZEŃSTWO

Aby uniknąć wypadków, podczas zamykania i otwierania spacerówki dzieci muszą być trzymane z daleka.

Przed zamontowaniem sprawdzić, czy produkt i wszystkie jego komponenty nie przedstawiają uszkodzeń spowodowanych transportem; w takim przypadku produkt nie może być użyty i będzie musiał być trzymany poza zasięgiem dzieci.

Dla bezpieczeństwa Waszego dziecka, przez używaniem produktu, zdjąć i usunąć wszystkie woreczki plastikowe i elementy wchodzące w skład opakowania i zawsze trzymać je poza zasięgiem niemowląt i dzieci.

Produkt musi być używany wyłącznie dla takiej liczby dzieci, dla jakiej został zaprojektowany.

Używać zawsze wyłącznie do transportu jednego dziecko w siedzisku.

Nie używać produktu, jeżeli wszystkie jego komponenty nie są poprawnie zamocowane i wyregulowane.

Czytać uważnie instrukcje dotyczące używania stelaża, gdy zostaną zamontowane gondola/siedzisko/fotelik samochodowy.

Nigdy nie umieszczać produktu w pobliżu schodów lub stopni.

Unikać wkładania palców w mechanizmy.

Używać tylko na powierzchni płaskiej, stabilnej i suchej.

Nie zostawiać spacerówki/wózka na pochylonej powierzchni z dzieckiem w środku, nawet jeśli włączony jest hamulec. Skuteczność hamulców jest ograniczona przy wysokich nachyleniach.

Przed użyciem, upewnić się, czy produkt jest kompletnie otwarty i czy wszystkie systemy blokujące i zamykające są prawidłowo założone.

Nie wkładać do gondoli dodatkowych materacyków.

Przed użyciem kontrolować zawsze, czy gondola, siedzisko i fotelik samochodowy są poprawnie zamontowane na stelażu.

Wszelkie obciążenie stosowane na produkt zagraża stabilności produktu. Maksymalne obciążenie kosza wynosi 3 kg. Kategorycznie zabrania się zwiększania zalecanego maksymalnego obciążenia.

Każdy ciężar nałożony na uchwyt może pogorszyć stabilność gondoli/spacerówki.

Ta spacerówka/wózek nie jest przeznaczona do biegania, ani do jeżdżenia na rolkach.

Nie wchodzić lub schodzić po schodach lub po schodach ruchomych z dzieckiem w spacerówce/foteliku samochodowym/gondoli.

Regularnie sprawdzać produkt i jego komponenty, aby odnaleźć ewentualne ślady uszkodzenia i/lub zużycia, rozprucia i rozzerwania. Szczególnie sprawdzać poprawny stan fizyczny i strukturalny rączek lub uchwytu transportowego i dna gondoli.

Należy być świadomym zagrożeń wynikających z obecności swobodnych płomieni lub innych źródeł ciepła, takich jak grzejniki, kominki, piece elektryczne i gazowe, itp..., nie zostawiać produktu w pobliżu tych źródeł ciepła.

Upewnić się, czy wszystkie możliwe źródła zagrożenia (na przykład: kable, sznury elektryczne, itp.) są trzymane poza zasięgiem dziecka.

Nie zostawiać produktu z dzieckiem wewnątrz, tam gdzie sznury, firanki lub inne mogłyby być użyte przez dziecko do wspinania się lub mogłyby spowodować uduszenie lub powieszenie.

Nie używać gondoli na podporze.

## PASY BEZPIECZEŃSTWA

Zapiąć zawsze dziecko pasami bezpieczeństwa i nigdy nie zostawiać go bez opieki.

Używać zawsze pasy bezpieczeństwa, gdy tylko Wasze dziecko potrafi samo siedzieć.

Zawsze używać pasa pachwinowego w połączeniu z pasem brzusznym.

Aby uniknąć poważnych obrażeń w wyniku upadku i/lub wysiłgnięcia się, zawsze używać pasów bezpieczeństwa poprawnie zapiętych i wyregulowanych.

Upamiętnić dziecięce zgodne z obowiązującymi przepisami, różniące się od tych, dostarczonych z niniejszym produktem, mogą być używane zwracając uwagę ich prawidłowe przymocowanie do kółek bocznych znajdujących się na siedzisku (**Rys. 29** - szczegół **B15**).

## ZALECENIA DO UŻYTKOWANIA

Włączyć zawsze hamulec przed przystąpieniem do faz montażu i zdejmowania zespołów transportowych (gondola, fotelik samochodowy).

Nie pozwalają innym dzieciom lub zwierzętom bawić się bez nadzoru w pobliżu wózka lub wspinąć się na niego.

Podczas wkładania lub wyjmowania dziecka z siedziska/gondoli, podczas postojów i podczas montażu/demontażu akcesoriów zawsze należy włączyć hamulec.

Czynności montażu, demontażu i regulacji muszą być wykonywane wyłącznie przez osoby dorosłe. Upewnić się, czy osoby używające produkt (opiekunki, dziadkowie, itp.) znają jego poprawne działanie.

Przy wykonywaniu czynności regulacyjnych upewnić się, czy części ruchome nie stykają się z dzieckiem (na przykład: oparcie, budka, itp.); zawsze upewnić się, czy przy wykonywaniu tych czynności hamulec jest poprawnie włączony.

Nie otwierać, nie zamykać ani nie demontować produktu z dzieckiem w środku.

Zwrócić jednakże szczególną uwagę podczas wykonywania tych czynności, kiedy dziecko jest w pobliżu.

Nie zostawiać dziecka w spacerówce/foteliku samochodowym/gondoli, gdy podróżuje się innymi środkami transportowymi.

Gdy nie używany, produkt musi być odstawiony z dala od



## OSTRZEŻENIA

zasięgu dzieci. Produkt nie może być używany jako zabawka! Nie pozwalać dziecku bawić się tym produktem.

Produkt jest wyposażony w tylny podnóżek, który ułatwia pokonywanie stopni i przeszkód. Nie używać tego podnóżka do transportu drugiego dziecka.

Nie transportować dziecka w siedzisku lub oddzielnie od sześla.

W przypadku długiego wystawienia na słońce, przed użyciem produktu poczekać aż się ochłodzi.

Używać tylko z gondolami i fotelikami samochodowymi Inglesina specjalnie przygotowanymi i wyposażonymi w zaczep Easy Clip. W przypadku wątpliwości konsultować stronę [www.inglesina.com](http://www.inglesina.com) lub zwrócić się do Autoryzowanego Sprzedawcy lub do Serwisu Klientów Inglesina.

### GWARANCJE/CZĘŚCI WYMIENNE

Nie używać części wymiennych lub akcesoriów nie dostarczonych i/lub nie zatwierdzonych przez L'Inglesina Baby.

Ewentualne szkody spowodowane użyciem akcesoriów nie dostarczonych i/lub nie zatwierdzonych przez L'Inglesina Baby, takie jak siedzenia, zaczepy na torby, osłony przed deszczem, platformy do spacerówek, itp. nie będą objęte warunkami naszej gwarancji.

Ewentualne modyfikacje wprowadzone do produktów zwalniają L'Inglesina Baby od wszelkiej odpowiedzialności.

Nie przeciążać produktu dodatkowymi akcesoriami z wyjątkiem akcesorii zatwierdzonych przez L'Inglesina Baby: ciężar lub nacisk dodatkowy może spowodować niestabilność produktu lub narazić go na nadmierne naprężenia i spowodować jego uszkodzenie.

Nie usunąć etykietek przyklejanych i przszytych; mogłyby uczynić produkt nie zgodny z przepisami normy.

Regularnie sprawdzać systemy bezpieczeństwa, aby zapewnić doskonałe, długotrwałe działanie produktu. W przypadku pojawienia się jakiegokolwiek problemu i/lub anomalii, zabrania się używania produktu. Należy szybko skontaktować się z Autoryzowanym Sprzedawcą lub Serwisem Klientów Inglesina.

Nie używać produktu jeżeli przedstawia złamania lub brakujące części: skontaktować się ze Sprzedawcą lub Serwisem Klientów Inglesina.

L'Inglesina Baby S.p.A. zrzeka się wszelkiej odpowiedzialności za uszkodzenia mienia lub obrażenia osób z powodu niewłaściwego i/lub nieprawidłowego użycia wyrobu.

L'Inglesina Baby S.p.A. celem ulepszenia swych produktów, zastrzega sobie prawo nowocześnień i/lub modyfikacji każdego elementu technicznego bądź estetyki, bez uprzedniego powiadomienia.

### ZAŁECANIA DO CZYSZCZENIA I KONSERWACJI PRODUKTU

Produkt ten wymaga regularnej konserwacji ze strony użytkownika.

Nigdy nie forsować mechanizmów lub ruchomych części; w razie wątpliwości najpierw skontrolować instrukcje.

Nie odkładać produktu jeżeli jest jeszcze mokry i nie zostawiać go w pomieszczeniach wilgotnych ponieważ mogłaby powstać pleśń.

Przechowywać produkt w suchym miejscu.

Chronić produkt przed czynnikami atmosferycznymi, wodą, deszczem lub śniegiem; ponadto długotrwałe wystawienie na słońce może spowodować zmiany koloru wielu materiałów.

Po ewentualnym używaniu na plaży, zmyć i wysuszyć dokładnie produkt, aby usunąć piasek i sól.

Zmyć części plastikowe i metalowe wilgotną ściereczką

lub lekkim detergentem; nie używać rozpuszczalników, amoniaku lub benzyny.

Dokładnie wysuszyć części metalowe po ewentualnym kontakcie z wodą, w celu uniknięcia powstania rdzy.

Utrzymywać czyste wszystkie części ruchome i jeżeli konieczne smarować je lekkim olejem.

Czyszczyć koła z pyłu i/lub piasku.

### ZAŁECANIA DO CZYSZCZENIA POKRYCIA Z TKANINY

Zalecamy prać pokrycie oddzielnie od innych artykułów.

Okresowo odświeżać części z tkaniny miękką szcztką do ubrań.

Przestrzegać przepisy prania pokrycia z tkaniny przedstawione na odpowiednich etykietkach.



Prać ręcznie w zimnej wodzie.



Nie wybielać.



Nie suszyć mechanicznie.



Nie prasować.



Nie prać na sucho.

Przed użyciem lub przed przechowywaniem wysuszyć dokładnie pokrycie z tkaniny.

Aby zapobiec ewentualnego powstawania pleśni, zaleca się okresowo przewietrzać gondolę. W szczególności oddzielić pokrycie z tkaniny od struktury i przetrzeć dno suchą szmatką.

# INSTRUKCJE

## SPIS KOMPONENTÓW

### rys. 1

- A1 Dźwignienka otwarcia stelaża
- A2 Podnózek tylny
- A3 Dźwignienka piruetowa koła przednie
- A4 Dźwignienka hamulec tylny
- A5 Rączka tylna zamykania stelaża
- H1 Uchwyt na butelkę
- B1 Pokrycie Oparcia
- C1 Pokrycie Budki
- C2 Tasiemka przednia budki
- C3 Tasiemka tylna budki
- D1 Pochwyty
- E1 Kosz na drobiazgi
- F1 Osłona przeciwdeszczowa
- G1 Adaptery do Daszku i Pochwyty Avio
- G2 Adaptery do Gondoli Avio i Fotelika samochodowego Huggy Avio

## ZESPOŁY TRANSPORTOWE DOŁĄCZANE DO STELAŻA

### rys. 2

- J1 Gondola Avio
- J2 Fotelik samochodowy Huggy Avio

## OTWIERANIE STELAŻA

**rys. 3** Trzymając naciśniętą dźwignienkę (A1) umieszczoną na prawej ręczce, podnieść energicznie stelaż aż do jego kompletnego otwarcia.

**rys. 4** Zakończyc operację naciskając na pedały (A2) aż do pozycji blokady poziomej.

**UWAGA! Przed użyciem upewnić się, czy wszystkie mechanizmy zamykające są poprawnie umocowane po obu bokach.**

## ZAMYKANIE STELAŻA

**rys. 5** Naciskając czerwony przycisk (A7), podnieść rączkę (A5).

**rys. 6** Pociągnąć energicznie do góry tylną rączkę (A5), aż do usłyszenia KLIK zamknięcia stelaża.

## HAMULEC KÓŁ TYLNYCH

**rys. 7** Aby włączyć hamulec, popchnąć do dołu dźwignienkę (A4) umieszczoną na grupie prawych kół tylnych.

**Podczas postojów włączyć zawsze hamulec.**

## ZABLOKOWANIE/ODBLOKOWANIE KÓŁ PRZEDNICH

**rys. 8** Stelaż jest wyposażony w koła piruetowe, które można blokować lub odblokować za pomocą dźwignienki (A3) umieszczonej obok przednich kół.

## PODNOŻEK TYLNY

**rys. 9** Naciskać nogą na tylny podnózek (A2), aby pomóc sobie w pokonywaniu przeszkód.

## UCHWYT NA BUTELKĘ

**rys. 10** Stelaż jest wyposażony seryjnie w uchwyt na butelkę (H1).

Aby umocować uchwyt na butelkę, ustawić górną prowadnicę obok zaczepek (A8) na stelażu i popychać aż do kompletnego zamontowania.

## KOSZ NA DROBIAZGI

**rys. 11** Stelaż jest wyposażony w pojemny kosz na drobiazgi (E1). Aby go umocować włożyć dziurki (E2) w odpowiednie tylne zaczepek (E3) na stelażu.

Przeprowadzić skrzydełka (E4) poprzez dziurki (E5) bocznie na stelażu i zapiąć zapięcia automatyczne.

Następnie włożyć dziurki (E6) w odpowiednie tylne zaczepek przednie (E7) na stelażu.

## MONTAŻ ZESPOŁÓW TRANSPORTOWYCH DODATKOWYCH DO STELAŻA (GONDOLA Avio I FOTELIK SAMOCHODOWY HUGGY Avio)

**rys. 12** Na stelażu można zamontować gondolę Avio (J1) lub fotelik samochodowy Huggy Avio (J2). Do poprawnych czynności umocowania, należy zobaczyć odpowiadające instrukcje użytkownika.

## MONTAŻ OPARCIA DO ZMIENIENIA STELAŻA W SPACERÓWKĘ

Na stelażu można zamontować oparcie wraz z wyściółką aby uzyskać konfigurację spacerówki.

**rys. 13** Pociągając dźwignienkę (B2) zwalniając sworznie (B3) bocznie na stelażu.

**rys. 14** Ustawić oparcie wkładając końcówki (B4) w odpowiednie gniazda (B5) z obu boków.

**rys. 15** Wypuścić dźwignienki (B2) upewniając się, czy oba sworznie (B3) wrócić na miejsce i czy mechanizm jest poprawnie zamontowany.

**rys. 16** Włożyć kłamrę (B18) w odpowiednią dziurkę umieszczoną w części tylnej podpory siedziska.

**rys. 17** Pociągając zaczepek (B6), uwolnić gniazda (B7) i włożyć linki powrotne (B8) uważając, aby przesunąć poprawnie tylną linkę krzyżakową.

**rys. 18 Włożyć poprawnie linki powrotne (B8) uważając, aby nie przełożyć je między krzyżakami i linką tylną.**

**rys. 19** Włożyć kłamrę pasa krocznego (B9) w odpowiednią dziurkę umieszczoną w części przedniej wsparcia siedziska.

**rys. 20** Zapiąć zaciski siedziska (B10).

**rys. 21** Włożyć dźwignienki regulacji podnóżka (B11) w odpowiednie otwory na wyściółce, następnie zapiąć zapięcia automatyczne (B12).

**rys. 22** Następnie włożyć tasiemki wyściółki (B13) w odpowiednie miejsca na rurze boku stelaża.

## REGULACJA OPARCIA

**rys. 23** Możliwa jest regulacja oparcia w 3 pozycje; działać na centralne urządzenie (B14) i doprowadzić je do żądanej pozycji.

## REGULACJA PODNÓŻKA

**rys. 24** Do obniżenia podnóżka poruszać obie dźwignienki (B11) umieszczone w jego dolnej części, popychając go jednocześnie do dołu.

**rys. 25** Aby podnieść podnózek wystarczy pociągnąć go do góry; zablokuje się automatycznie.

## PASY BEZPIECZEŃSTWA

**rys. 26** Sprawdzić, czy pasy są włożone w dziurki na wysokości ramion lub zaraz nad nimi. Jeżeli pozycja nie jest poprawna, wyciągnąć pasy z pierwszej pary dziurek i włożyć je w drugą, używać zawsze dziurki na tej samej wysokości.

**rys. 27** Sprawdzić, czy pas plecowy jest poprawnie włożony w końcówki pasa brzuszno.

**rys. 28** Zaczepek końcówki brzuszno pasa bezpieczeństwa do centralnej kłamry.

**rys. 29** Pas brzuszny musi zawsze przechodzić przez boczne pierścienie (B15) i gdy jest używany musi być wyregulowany poprawnie naokoło dziecka.

**rys. 30** Używać zawsze pas kroczywoy w kombinacji z pasem brzusznyemu regulując je w poprawny sposób.

**UWAGA! Nie przestrzeganie tego ostrzeżenia może spowodować upadek lub wyślizgnięcie się dziecka z ryzykiem zranienia.**

# INSTRUKCJE

## PRZYMOCOWANIE ADAPTERÓW DO DASZKU I POCHWYTU

Aby założyć daszek (C1) i pochwyt (D1) na spacerówce, najpierw należy prawidłowo przymocować adaptery (G1) na ich miejsce.

**rys. 31** Aby przymocować adaptery (G1), włożyć obydwu zaczepy (G3) w dolne dziurki rury boku spacerówki (A9).

**rys. 32** Następnie nacisnąć adaptery (G1) do zaczepienia dźwignienki (G4) do kołka między rurami (A10).

## MONTAŻ BUDKI

**rys. 33** Aby umieścić daszek na spacerówce, należy ustawić się przy 2 gniazdach (G5) na adapterach (G1), włożyć w nie suwaki (C4) i pchnąć aż do usłyszenia obydwu KLIK zaczepienia.

**rys. 34** Zapiąć zapięcia automatyczne pokrycia do oparcia, najpierw górne (C8) i potem dolne (C9).

**rys. 35** Aby wyregulować budkę, wystarczy doprowadzić ją do wymaganej pozycji.

**rys. 36** Daszek wyposażono w zamek (C6), który umożliwiła całkowite zdjęcie tylnej części pokrycia i uzyskanie praktycznej osłony przed słońcem (**tylko w modelach, w których przewidziano**).

## DEMONTAŻ BUDKI ZE SPACERÓWKI

**rys. 37** Aby zdjąć budkę ze spacerówki, odpiąć zapięcia automatyczne, które blokują pokrycie do oparcia (C8-C9).

**rys. 38** Następnie użyć dźwigni (C7) i jednocześnie zdjąć daszek (G5) z adapterów

**rys. 39** **UWAGA! Nigdy nie zostawiać daszku na adapterach (G1) bez pokrycia.**

## KONSERWACJA POKRYCIA BUDKI

**rys. 40** Pokrycie budki może być zdjęte, aby umożliwić poprawną konserwację. Odczepić przyciski (C10) umieszczone na obu przegubach budki (C5).

**rys. 41** Odczepić przednie tasienki (C2) i tylne (C3) z obu przegubów i wyciągnąć kompletnie pokrycie.

**rys. 42** Aby ponownie założyć pokrycie włożyć przednią tasienkę (C2) i tylną (C3) w odpowiednie prowadnice w wewnętrznej podszewce.

**rys. 43** Następnie włożyć tasienki w gniazda (C11) na obu przegubach (C5) aż do kompletnego zaczepienia i zapiąć zapięcia automatyczne (C10).

## MONTAŻ POCHWYTU

**rys. 44** Aby założyć pochwyt (D1), należy wcisnąć przyciski (D2) i zaczepić go przy specjalnych gniazdach (G6) na adapterach (G1).

**rys. 45** Pochwyt może być otwarty z jednej strony lub kompletnie zdjęty; aby go otworzyć naciskać przycisk (D2) i wyciągnąć go ze swojego gniazda. Aby wyjąć go powtórzć operację także z drugiej strony.

**rys. 46** **UWAGA!**

## OSŁONA PRZECIWDESZCZOWA

**rys. 47** Aby zamontować osłonę przeciwdeszczową (F1), umieścić ją na budce i owinąć boczne gumki (F2) naokoło przegubów boku spacerówki (A10).

**rys. 48** Przeprowadzić dolne gumki (F3) pod przednim podnóżkiem spacerówki i zamontować je razem.

## KONSERWACJA POKRYCIA OPARCIA

Do poprawnej konserwacji pokrycia zaleca się okresowo wyjmować je.

**rys. 49** Odpiąć zapięcia automatyczne podnóżka (B12) i wyciągnąć go ze swoich wsporników (B11).

**rys. 50** Uwolnić dwie tasienki (B13) z bocznych gniazd na rurze bok spacerówki.

**rys. 51** Odczepić zaciski na siedzisku (B10).

**rys. 52** Odczepić zaciski na uszach (B16) i na oparciu (B17).

**rys. 53** Wyciągnąć pas brzuszny z bocznych pierścieni (B15) uważając, aby przed jego kompletnym wyciągnięciem przewlec pierwszy ząb centralnej klamry poprzez boczny pierścień.

**rys. 54** Przeprowadzić pasy plecowe i pas kroczyzny poprzez odpowiednie dziurki w pokryciu i wyciągnąć je kompletnie.

**UWAGA! Przed użyciem upewnij się, czy Pokrycie jest poprawnie umieszczone.**

# AVERTIZĂRI



CITIȚI CU ATENȚIE  
INSTRUCȚIUNILE  
ÎNAINTE DE UTILIZAREA  
PRODUSULUI ȘI PĂSTRAȚI-  
LE PENTRU A LE CONSULTA  
ÎN VIITOR. SIGURANȚA COPILULUI  
DUMNEAVOASTRĂ POATE FI ÎN PERICOL  
DACĂ NU RESPECTAȚI CU ATENȚIE  
ACESTE INSTRUCȚIUNI.  
SIGURANȚA COPILULUI ESTE  
RESPONSABILITATEA DUMNEAVOASTRĂ.  
ATENȚIE! NU LĂSAȚI NICIODATĂ  
COPILUL NESUPRAVEGHEAT: AR PUTEA  
FI PERICULOS. FIȚI EXTREM DE ATENȚI  
CÂND UTILIZAȚI PRODUSUL.

Acest produs este adecvat pentru copii:

- de la naștere și până se atinge greutatea de 9 Kg dacă se utilizează LANDOUL.
- de la naștere și până se atinge greutatea de 15 Kg dacă se utilizează CĂRUCIORUL.
- de la naștere și până se atinge greutatea de 13 Kg dacă se utilizează SCAUNUL AUTO (grup 0/0+).

Landoul este adecvat pentru copiii ce nu pot sta așezați singuri, ce nu se pot întoarce sau ridica pe mâini sau genunchi.

## SIGURANȚĂ

Pentru a evita incidentele, țineți copilul departe în timpul operațiunilor de deschidere și închidere a căruciorului.

Verificați înainte de asamblare ca produsul și toate componentele sale să nu prezinte daune datorate transportului; în acest caz produsul nu trebuie utilizat și va trebui ținut departe de copii.

Pentru siguranța copilului dumneavoastră, înainte de a utiliza produsul, înlăturați și eliminați toate pungile din plastic și elementele ce fac parte din ambalaj și nu le lăsați la îndemâna nou-născuților și copiilor.

Produsul trebuie utilizat numai pentru numărul de copii pentru care a fost proiectat.

Utilizați numai pentru transportul unui singur copil în cărucior.

Nu utilizați produsul dacă nu ați fixat și reglat corect toate componentele.

Citiți cu atenție instrucțiunile referitoare la utilizarea șasiului când se vor fixa landoul/căruciorul/scaunul pentru mașină.

Nu amplasați niciodată produsul în apropierea scăriilor sau treptelor.

Evitați introducerea degetelor în mecanisme.

Utilizați produsul numai pe o suprafață plană, stabilă și uscată.

Nu lăsați căruciorul/landoul pe o suprafață înclinată când copilul se află în cărucior, chiar dacă frâna este acționată. Eficiența sistemului de frânare este limitată în cazul suprafețelor cu înclinare semnificativă.

Înainte de utilizare, asigurați-vă că produsul este complet deschis și că toate dispozitivele de blocare și siguranță sunt corect fixate.

Nu adăugați alte salteluțe în landou.

Controlați întotdeauna dacă landoul, căruciorul și scaunul pentru mașină sunt corect fixate de șasiu înainte de a fi utilizate.

Orice sarcină aplicată produsului, îl poate dezechilibra. Greutatea maximă admisă a coșulețului este de 3 kg. Este absolut interzisă depășirea greutății maxime recomandate. Orice greutate aplicată pe mâner, poate compromite stabilitatea landoului / căruciorului.

Acest cărucior/landou nu poate fi utilizat pentru a alerga sau patina.

Nu urcați sau coborâți scări sau nu folosiți scările mobile cu copilul în cărucior/scaun auto/landou.

Controlați regulat produsul și componentele acestuia pentru a descoperi eventualele semne de deteriorare și/sau uzură, descusături și tăieturi. Verificați în special integritatea fizică și structurală a mânerelor sau a mânerului de transport și a fundului landoului.

Trebuie să fiți conștienți de pericolele reprezentate de flăcările libere sau alte surse de căldură cum ar fi radiatoarele, șemineurile, sobele electrice și cu gaz, etc.: nu lăsați produsul în apropierea acestor surse de căldură.

Asigurați-vă că toate sursele posibile de pericol (exemplu: cabluri, fire electrice, etc.) sunt ținute departe de copil.

Nu lăsați produsul cu copilul în el unde există șfuri, perdele sau alte lucruri pe care copilul ar putea să se cațere sau care i-ar putea cauza sufocarea sau strangularea.

Nu utilizați landoul pe un suport.

## CENTURI DE SIGURANȚĂ

Fixați copilul bine cu centurile de siguranță și nu-l lăsați niciodată nesupravegheat.

Utilizați întotdeauna centurile de siguranță imediat ce copilul dumneavoastră este capabil să stea singur în șezut.

Utilizați întotdeauna centura inghinală împreună cu cea abdominală.

Pentru a evita rănirea gravă ca urmare a căderilor și/sau alunecărilor, utilizați întotdeauna centurile de siguranță corect prinse și reglate.

Sisteme de blocare conforme regulamentelor în vigoare, diferite de cele furnizate împreună cu produsul, pot fi folosite fiind atenți să le ancorăți de inelele laterale aflate pe șezut (**Fig. 29** - detaliu **B15**).

## SFATURI PENTRU UTILIZARE

Activați întotdeauna frâna înainte de a continua cu fazele de fixare și înlăturare a elementelor de transport suplimentare (landou, scaun pentru mașină).

Nu permiteți altor copii sau animale să se joace nesupravegheați în apropierea produsului sau să se cațere pe acesta.

În timpul așezării și scoaterii copilului din scaun/landou, pe parcursul staționării și pe timpul montării/demontării accesoriilor asigurați-vă că frâna este mereu activată.

Operațiunile de montare, demontare și reglare trebuie să fie efectuate numai de către persoane adulte. Asigurați-vă că persoanele care utilizează produsul (dădăcă, bunici, etc.) cunosc funcționarea corectă a acestuia.

În cazul operațiunilor de reglare asigurați-vă că componentele mobile ale produsului nu intră în contact cu copilul (exemplu: spătar, capotă, etc.); asigurați-vă că în timpul acestor operațiuni frâna este activată corect.

Nu efectuați operațiuni de deschidere, închidere sau demontare a căruciorului când copilul se află în cărucior.

Fiți foarte atenți când efectuați aceste operațiuni și copilul se află în apropiere.

Nu lăsați copilul în cărucior/scaunul auto/landou când călătoriți cu alte mijloace de transport.

Când nu îl folosiți, produsul trebuie pus la loc, departe de copii. Produsul nu trebuie utilizat ca o jucărie! Nu îi permiteți copilului să se joace cu acest produs.

# AVERTIZĂRI

Produsul este dotat cu o platformă posterioară ce facilitează trecerea peste trepte și obstacole. Nu utilizați această platformă pentru transportarea unui al doilea copil.

Nu transportați copilul în cărucior sau separat de șasiu. În caz de expunere prelungită la soare, așteptați ca produsul să se răcească înainte de a-l utiliza.

Utilizați produsul numai cu landouri și scaune pentru mașină Inglesina, proiectate special și dotate cu sistem de prindere Easy Clip. În caz de dubii consultați site-ul [www.inglesina.com](http://www.inglesina.com) sau adresați-vă Vânzătorului Autorizat sau Serviciul de Asistență pentru Clienți Inglesina.

## GARANȚIE/PIESE DE SCHIMB

Nu utilizați piese de schimb sau accesorii care nu sunt furnizate și/sau aprobate de L'Inglesina Baby.

Eventualele daune cauzate de utilizarea de accesorii ce nu sunt furnizate și/sau aprobate de L'Inglesina Baby, cum ar fi scaunele, sisteme de prindere pentru borsete, învelitori contra ploii, platforme pentru cărucioare, etc. nu vor fi acoperite de condițiile garanției noastre.

Eventualele modificări aduse produselor exonerează L'Inglesina Baby de orice responsabilitate.

Nu supraîncărcați produsul cu accesorii ulterioare cu excluderea celor aprobate de L'Inglesina Baby: greutatea sau presiunea suplimentară pot cauza instabilitatea produsului sau supunerea acestuia la tensiune excesivă ducând la ruperea acestuia.

Nu înlăturați etichetele adezive și cusute; ar putea face produsul neconform în temeiul legislației.

Verificați cu regularitate dispozitivele de siguranță pentru a vă asigura de funcționarea lor corectă în timp. În cazul în care există probleme și/sau anomalii de orice fel, utilizarea căruciorului este interzisă. Contactați imediat Vânzătorul Autorizat sau Serviciul de Asistență Clienți Inglesina.

Nu utilizați produsul dacă prezintă rupturi sau componente lipsă: contactați Vânzătorul de încredere sau Serviciul de Asistență a Clienților Inglesina.

L'Inglesina Baby S.p.A. neagă orice responsabilitate pentru daune cauzate lucrurilor sau persoanelor ce derivă din utilizarea inadecvată și/sau incorectă a instrumentului.

L'Inglesina Baby S.p.A. pentru a-și îmbunătăți produsele își rezervă dreptul de actualizare și/sau modificare a oricărui detaliu tehnic sau estetic fără vreo informare anterioară.

## SFATURI PENTRU CURĂȚAREA ȘI ÎNTREȚINEREA PRODUSULUI

Acest produs necesită o mentenanță regulată din partea utilizatorului.

Nu forțați niciodată mecanismele sau componentele mobile; în caz de dubii, verificați mai întâi instrucțiunile.

Nu strângeți produsul dacă este încă ud și nu-l lăsați în locuri umede deoarece s-ar putea forma mușgai.

Păstrați produsul într-un loc uscat.

Protejați produsul de agenții atmosferici, apă, ploaie sau zăpadă; de asemenea expunerea continuă și prelungită la soare ar putea cauza schimbări de culoare la multe din materiale.

După o eventuală utilizare pe plajă, curățați și uscați atent produsul pentru a înlătura nisipul și sarea.

Curățați componentele din plastic și din metal cu o cârpă umedă sau cu un detergent delicat; nu utilizați solvenți, amoniac sau benzină.

Uscați atent componentele din metal după un eventual contact cu apa, pentru a evita formarea de rugină.

Păstrați curate toate componentele în mișcare și dacă trebuie lubrifiați-le cu un ulei delicat.

Mențineți roțile fără praf și/sau nisip.

## SFATURI PENTRU CURĂȚAREA HUSEI TEXTILE

Vă sfătuim să spălați căptușeala separat de celelalte articole. Împrospătați periodic părțile din material textil cu o perie moale pentru haine.

Respectați regulile de spălare a căptușelii textile prezentate pe etichetele aferente.



Spălați la mână în apă rece.



Nu înălbiți.



Nu uscați mecanic.



Nu călcați.



Nu folosiți spălarea uscată.

Uscați perfect căptușeala din material textil, înainte de a o utiliza sau de a o strânge.

Pentru a preveni eventuala formare de mușgai, vă sfătuim să aerisiți periodic landoul. În special, separați căptușeala textilă de structură și treceți o cârpă uscată pe fund.

# INSTRUCȚIUNI

## LISTĂ COMPONENTE

### fig. 1

- A1 Manetă deschidere șasiu
- A2 Platformă posterioară
- A3 Manetă pivotare roți anterioare
- A4 Manetă frână posterioară
- A5 Mâner posterior închidere șasiu
- H1 Suport biberon
- B1 Căptușeală spătar
- C1 Căptușeală capotă
- C2 Bandă anterioară capotă
- C3 Bandă posterioară capotă
- D1 Bară pentru mâini
- E1 Coșuleț pentru obiecte
- F1 Apărătoare de ploaie
- G1 Adaptoare pentru Capotă și Mâner Avio
- G2 Adaptoare pentru Landou Avio și Scaun auto Huggy Avio

## UNITĂȚI DE TRANSPORT ACCESORII LA ȘASIU

### fig. 2

- J1 Landou Avio
- J2 Scaun auto Huggy Avio

## DESDCHIDAREA ȘASIULUI

fig. 3 Ținând apăsată maneta (A1), amplasată pe mânerul drept, ridicați ferm șasiul până la deschiderea sa completă.

fig. 4 Finalizați operațiunea acționând asupra pedalei (A2), până la poziția de blocare orizontală.

**ATENȚIE! Asigurați-vă că toate mecanismele de închidere sunt corect blocate pe ambele laturi, înainte de utilizarea căruciorului.**

## ÎNCHIDEREA ȘASIULUI

fig. 5 Apăsând butonul roșu (A7), ridicați mânerul (A5).

fig. 6 Trageți de mânerul posterior (A5) în sus cu hotărâre, până când auziți CLICK-UL de închidere a șasiului.

## FRÂNĂ ROȚI DIN SPATE

fig. 7 Pentru a acționa frâna, împingeți maneta (A4) maneta amplasată pe grupul de roți din spate dreapta.

**Acționați întotdeauna frâna în timpul staționării.**

## BLOCAREA/DEBLOCAREA ROȚILOR DIN FAȚĂ

fig. 8 Șasiul este dotat cu roți pivotante care pot fi blocate sau deblocate acționând pur și simplu maneta (A3) amplasată în dreptul roților anterioare.

## PEDALA POSTERIOARĂ

fig. 9 Apăsați cu piciorul pe platforma posterioară (A2) pentru a vă ajuta în depășirea obstacolelor.

## SUPORT BIBERON

fig. 10 Șasiul este dotat cu un suport de biberon standard (H1).

Pentru a fixa suportul de biberon, poziționați ghidajul superior în dreptul cărligului (A8) de pe șasiu și împingeți în locaș până când se fixează automat.

## COȘULEȚ PENTRU OBIECTE

fig. 11 Șasiul este dotat cu un coșuleț încăpător pentru obiecte (E1). Pentru a îl fixa, introduceți buclele (E2) în cărligele posterioare aferente (E3) de pe șasiu.

Treceți aripioarele (E4) prin buclele (E5) din lateralul șasiului și închideți capsele automate.

Introduceți în cele din urmă buclele (E6) în cărligele anterioare aferente (E7) de pe șasiu.

## PRINDEREA UNITĂȚILOR DE TRANSPORT ADIȚIONALE PE ȘASIU (LANDOU AVIO ȘI SCAUN AUTO HUGGY AVIO)

fig. 12 Pot fi fixate pe șasiu landoul Avio (J1) sau scaunul auto Huggy Avio (J2). Pentru operațiunile corecte de fixare, citiți manualele de instrucțiuni aferente.

## FIXAREA SPĂTARULUI PENTRU A TRANSFORMA ȘASIUL ÎN CĂRUCIOR

Spătarul cu tot cu umplutura poate fi prins pe șasiu, pentru a obține configurația cărucior.

fig. 13 Trageți manetele (B2) eliberând pivoturile (B3) de pe lateralele șasiului.

fig. 14 Poziționați spătarul introducând capetele (B4) în locașurile aferente (B5) pe amândouă părțile.

fig. 15 Eliberați apoi manetele (B2) asigurându-vă că amândouă pivoturile (B3) se învârt în locaș și că mecanismul este fixat corect.

fig. 16 Introduceți catarama (B18) în bucla amplasată pe partea posterioară a suportului scaunelului.

fig. 17 Eliberați locașurile (B7) și introduceți cablurile de revenire (B8), trăgând de cărligele (B6) fiind atenți să împingeți corect cablul și crucea posterioară.

fig. 18 Introduceți în mod corect cablurile de revenire (B8) fiind atenți să nu intre în contact cu crucea și cablul posterior.

fig. 19 Introduceți catarama centurii pentru despărțirea picioarelor (B9) în bucla amplasată pe partea anterioară a suportului scaunelului.

fig. 20 Prindeți butoanele scaunului (B10).

fig. 21 Introduceți manetele de reglare a platformei (B11) în deschizăturile căptușelii, apoi prindeți capsele automate corespunzătoare (B12).

fig. 22 În cele din urmă introduceți benzile căptușelii (B13) în locașurile laterale de pe tubul din lateralul șasiului.

## REGLAREA SPĂTARULUI

fig. 23 Puteți regla spătarul în 3 poziții; acționați asupra dispozitivului central (B14) și aduceți-l în poziția dorită.

## REGLAREA SUPORTULUI DE SPRIJIN PENTRU PICIOARE

fig. 24 Pentru a coborî suportul pentru picioare, acționați asupra manetelor (B11) situate în partea inferioară a acestuia, împingându-l în același timp în jos.

fig. 25 Pentru a înălța suportul este suficient să îl trageți în sus: se va bloca automat.

## CENTURI DE SIGURANȚĂ

fig. 26 Verificați ca centurile să fie introduse în bucle la înălțimea spatelui sau imediat deasupra. Dacă poziția nu este corectă, scoateți centurile din prima pereche de bucle și reintroduceți-le în a doua; utilizați întotdeauna buclele la aceeași înălțime.

fig. 27 Asigurați-vă că centura dorsală este introdusă corect în capetele centurii abdominale.

fig. 28 Prindeți extremitățile centurii pentru abdomen în catarama centrală.

fig. 29 Centura abdominală trebuie să treacă întotdeauna prin inelele laterale (B15) și când este utilizată, trebuie să fie reglată pentru a susține corect copilul.

fig. 30 Utilizați întotdeauna centura de despărțire a picioarelor împreună cu cea abdominală reglându-le în mod corect.

**ATENȚIE! Nerespectarea acestei măsuri de siguranță poate cauza căderea sau alunecarea copilului cu riscul de a se răni.**

## FIXAREA ADAPTOARELOR PENTRU CAPOTĂ ȘI MÂNER

Pentru a monta capota (C1) și mânerul (D1) pe cărucior este nevoie ca adaptoarele (G1) să fie mai întâi fixate în locașurile lor.

# INSTRUCȚIUNI

**fig. 31** Pentru a fixa adaptoarele (G1), introduceți ambele cârlige (G3) în buclele inferioare aflate pe tubul din lateralul căruciorului (A9).

**fig. 32** Împingeți adaptoarele (G1) până când maneta (G4) este fixată de știftul aflat între tuburi (A10).

## FIXAREA CAPOTEI

**fig. 33** Pentru a monta capota căruciorului, așezați-vă în dreptul celor două locașuri (G5) de pe adaptoare (G1), introduceți glišoarele (C4) și împingeți până când se aud două CLICK-uri de fixare.

**fig. 34** Închideți capsela automată ale căptușelii pe spătar, mai întâi cele superioare (C8) și apoi cele inferioare (C9).

**fig. 35** Pentru a regla capota, este suficient să o împingeți în poziția dorită.

**fig. 36** Capota este dotată cu fermoar (C6) care vă permite să înlăturați complet partea posterioară a căptușelii și să obțineți o capotă simplă și practică (**numai pentru anumite modele**).

## DETAȘAREA CAPOTEI DE PE CĂRUCIOR

**fig. 37** Pentru a înlătura capota de pe cărucior, desprindeți capsela automată care prind căptușeala pe spătar (C8-C9).

**fig. 38** Acționați maneta (C7) și în același timp scoateți capota din locașurile (G5) aflate pe adaptoare.

**fig. 39** **ATENȚIE! Nu lăsați niciodată capota montată pe adaptoare (G1) fără husă.**

## ÎNȚREȚINEREA CĂPTUȘELII CAPOTEI

**fig. 40** Căptușeala capotei poate fi înlăturată pentru a permite întreținerea corectă. Desfaceți nasturii (C10) amplasați pe amândouă dispozitivele de cuplare ale capotei (C5).

**fig. 41** Desfaceți benzile anterioare (C2) și posterioare (C3) din amândouă dispozitivele de cuplare și scoateți complet căptușeala.

**fig. 42** Pentru a remonta căptușeala, introduceți benzile anterioare (C2) și posterioare (C3) în ghidajele aferente de pe căptușeala interioară.

**fig. 43** Introduceți benzile în locașurile (C11) în amândouă dispozitivele de cuplare (C5) până la fixarea completă și închideți capsela automată corespunzătoare (C10).

## ATAȘAREA BAREI PENTRU MĂINI

**fig. 44** Pentru a monta mânerul (D1), apăsați butoanele (D2) și agățați-l în dreptul locașurilor (G6) aflate pe adaptoare (G1).

**fig. 45** Bara pentru mâini poate fi deschisă pe o parte sau înlăturată complet; pentru a o deschide, apăsați butonul (D2) și scoateți-o din locașul său. Pentru a o scoate repetați operațiunea și pe partea cealaltă.

**fig. 46** **ATENȚIE!**

## APĂRĂTOARE DE PLOAIE

**fig. 47** Pentru a monta apărătoarea de ploaie (F1), poziționați-o pe capotă și înfășurați șnururile elastice laterale (F2) în jurul dispozitivelor de cuplare de pe lateralul căruciorului (A10).

**fig. 48** Treceți apoi șnururile elastice inferioare (F3) pe sub platforma anterioară a căruciorului și legați-le împreună.

## ÎNȚREȚINEREA CĂPTUȘELII SPĂTARULUI

Vă sfătuim să înlăturați periodic căptușeala pentru întreținerea sa corectă.

**fig. 49** Desfaceți capsela platformei pentru sprijinirea picioarelor (B12) și scoateți-o din suporturile aferente (B11).

**fig. 50** Eliberați cele două benzi (B13) din locașurile laterale de pe tubul din lateralul căruciorului.

**fig. 51** Desfaceți capsela de pe șezut (B10).

**fig. 52** Desprindeți capsela din fantele (B16) și de pe spătar (B17).

**fig. 53** Desfaceți centura abdominală din inelele laterale (B15) având grijă să treceți primul dinte al cataramii centrale prin inelul lateral înainte de a o scoate complet.

**fig. 54** Treceți centurile dorsale și despărțitorul pentru picioare prin buclele aferente de pe căptușeală și scoateți-o complet.

**ATENȚIE! Asigurați-vă că ați fixat corect căptușeala înainte de utilizare.**

## ADVERTÊNCIA



LEIA COM ATENÇÃO AS INSTRUÇÕES ANTES DA UTILIZAÇÃO E GUARDE-AS PARA REFERÊNCIA FUTURA. A SEGURANÇA DO SEU FILHO PODE SER COMPROMETIDA SE AS PRESENTES INSTRUÇÕES NÃO FOREM SEGUIDAS COM CUIDADO. A SEGURANÇA DA CRIANÇA É DA SUA RESPONSABILIDADE. ATENÇÃO! NUNCA DEIXE A CRIANÇA SEM VIGILÂNCIA: PODE SER PERIGOSO. PRESTE A MÁXIMA ATENÇÃO QUANDO UTILIZAR O PRODUTO.

Este produto destina-se a crianças:

- a partir do nascimento e até aos 9 Kg quando se utiliza a ALCOFA.
- a partir do nascimento e até aos 15 kg quando se utiliza a CADEIRA.
- a partir do nascimento e até aos 13 kg quando se utiliza a CADEIRINHA CARRO (grupo 0/0+).

A alcofa destina-se a crianças que não consigam permanecer sentadas sozinhas, nem rodar e que não possam levantar-se sobre as mãos ou joelhos.

### SEGURANÇA

Para evitar acidentes, manter afastado o bebé durante as operações de abertura e fechamento do carrinho.

Verifique antes da montagem, se o produto e todos os componentes não apresentam danos devidos ao transporte; em caso afirmativo, o produto não deve ser utilizado e deve ser mantido longe do alcance das crianças.

Para a segurança do seu filho, antes de utilizar o produto, remova e elimine todos os sacos de plástico e os elementos que fazem parte da embalagem e mantenha-os longe do alcance dos bebés e das crianças.

O produto deve ser utilizado exclusivamente pelo número de crianças para o qual foi concebido.

Utilize-o de qualquer forma para o transporte de uma única criança por cadeira.

Não utilize o produto se todos os seus componentes não estiverem correctamente fixados e regulados.

Leia atentamente as instruções relativas à utilização da estrutura onde serão encaixadas a alcofa/cadeira/cadeira auto.

Nunca coloque o produto na proximidade de escadas ou degraus.

Evite inserir os dedos nos mecanismos.

Utilize-o apenas em superfícies planas, estáveis e secas.

Não deixe o carrinho de passeio/carrinho de bebé num plano inclinado com a criança a bordo, mesmo que o travão esteja engatado. A eficiência dos travões é limitada em planos inclinados íngremes.

Antes da utilização, verifique se o produto está completamente aberto e os dispositivos de bloqueio e segurança estão correctamente engatados.

Não juntar superiores colchãozinhos na alcofa.

Antes da utilização, verifique sempre se a alcofa, a cadeira e a cadeira auto estão correctamente encaixadas na estrutura. Qualquer carga aplicada ao produto compromete a estabilidade do mesmo. A carga máxima do cesto porta-

objectos é de 3 kg. É absolutamente proibido exceder a carga máxima recomendada.

Qualquer carga aplicada à alça pode afectar a estabilidade da alcofa/carrinho.

Este carrinho de passeio/carrinho de bebé não é próprio para correr ou patinar.

Não suba nem desça escadas ou escadas móveis com a criança no carrinho de passeio/cadeira auto/alcofa.

Inspeccione com regularidade o produto e os seus componentes para detectar eventuais sinais de deterioração e/ou desgaste, partes descoladas e rasgadas. Verifique, em particular, o estado físico e estrutural das pegas ou da pega de transporte e da base da alcofa.

Esteja consciente dos perigos derivados da presença de chamas livres ou outras fontes de calor, como radiadores, lareiras, aquecedores eléctricos ou a gás, etc. Não deixe o produto na proximidade destas fontes de calor.

Verifique se todas as possíveis fontes de perigo (por exemplo: cabos, fios eléctricos, etc.) estão fora do alcance da criança.

Não deixe o produto com a criança junto de cordas, cortinados ou outros meios, pelos quais a criança pode trepar, ou mesmo estes servirem como causa de sufocamento ou estrangulamento.

Não utilize a alcofa em cima de um apoio.

### CINTOS DE SEGURANÇA

Imobilize sempre a criança com o cinto de segurança e nunca a deixe sem vigilância.

Utilize sempre os cintos de segurança a partir do momento em que a criança conseguir permanecer sentada sozinha.

Utilize sempre o cinto inguinal em combinação com o ventral.

Para evitar danos graves decorrentes de quedas e/ou escorregamento, utilize sempre o cinto de segurança correctamente fixado e regulado.

Sistemas de retenção, conformes aos regulamentos vigentes, diferentes dos fornecidos com este produto, podem ser utilizados tomando o cuidado de prendê-los aos anéis laterais presentes no assento (**Fig. 29** - detalhe **B15**).

### CONSELHOS DE UTILIZAÇÃO

Inserir sempre o freio antes de proceder à fase de enganche e desenganche das unidades de transporte adicionais (alcofa, cadeira auto).

Não deixe outras crianças ou animais brincarem sem vigilância na proximidade do produto ou de treparem para ele.

Quando se posiciona ou retira a criança da cadeira/alcofa, durante as paragens e durante a montagem/desmontagem dos acessórios, verifique se o travão ficou bem engatado.

As operações de montagem, desmontagem e regulação devem ser realizadas apenas por adultos. Verifique se quem utiliza o produto (ama, avós, etc.) conhece bem o funcionamento correcto do mesmo.

Nas operações de regulação, verifique se as partes móveis do produto não tocam na criança (exemplo: apoio de costas, capota, etc.); verifique em todo o caso se durante estas operações, o travão está bem engatado.

Não realize acções de abertura, fecho ou desmontagem do produto com a criança a bordo.

Em qualquer dos casos, tenha um cuidado especial quando essas operações tiverem lugar e a criança estiver nas imediações.

Não deixe a criança no carrinho de passeio/cadeira auto/alcofa quando viajar noutros meios de transporte.

Quando não estiver a ser utilizado, o produto é mantido, em qualquer situação, fora do alcance das crianças. O produto



## ADVERTÊNCIA

não deve ser utilizado como um brinquedo! Não permitir ao bebé de jogar com este produto.

O produto está equipado com um estrado posterior que ajuda a ultrapassar os degraus e obstáculos. Não utilize este estrado para o transporte de uma segunda criança.

Não transporte a criança na cadeira ou em separado da estrutura.

Em caso de exposição prolongada ao sol, espere que o produto arrefeça antes de utilizá-lo.

Utilize somente com alcofas e cadeirinhas auto Inglesina especificamente preparadas e equipadas com encaixe Easy Clip. Em caso de dúvida, consulte o site [www.inglesina.com](http://www.inglesina.com) ou dirija-se ao Revendedor Autorizado ou ao Serviço de Assistência a Clientes da Inglesina.

### GARANTIAS/PEÇAS SOBRESSALENTES

Não utilize peças sobressalentes ou acessórios não fornecidos e/ou de algum modo não aprovados pela L'Inglesina Baby.

Quaisquer danos provocados pela utilização de acessórios não fornecidos e/ou não aprovados pela L'Inglesina Baby, como cadeiras de bebé, ganchos para bolsas, telas de protecção contra a chuva, plataformas para carrinhos, etc., não estarão cobertos pelas condições na nossa garantia.

Quaisquer modificações introduzidas nos produtos isentam a L'Inglesina Baby de qualquer responsabilidade.

Não sobrecarregue o produto com acessórios complementares, excepto os aprovados pela L'Inglesina Baby: o peso ou a pressão extra podem provocar a instabilidade do produto ou sujeitá-lo a uma tensão excessiva que provoque a sua rotura.

Não remova as etiquetas adesivas e cosidas; pode tornar o produto não conforme com o conteúdo da norma.

Inspecione regularmente os dispositivos de segurança para verificar a perfeita funcionalidade do produto ao longo do tempo. Caso sejam encontrados problemas e/ou anomalias de qualquer tipo, não utilize o produto. Contacte na devida oportunidade o Revendedor Autorizado ou o Serviço de Assistência a Clientes da Inglesina.

Não utilize o produto se este apresentar peças partidas ou em falta: contacte o seu Revendedor Autorizado ou o Serviço de Assistência a Clientes da Inglesina.

A L'Inglesina Baby S.p.A. rejeita toda e qualquer responsabilidade por danos materiais ou pessoais, resultantes da utilização inadequada e/ou incorrecta do equipamento.

A L'Inglesina Baby S.p.A. com o fim de melhorar os seus produtos, reserva-se o direito de actualizar e/ou modificar qualquer pormenor técnico estético, sem aviso prévio.

### CONSELHOS SOBRE LIMPEZA E MANUTENÇÃO DO PRODUTO

Este produto requer uma manutenção regular da parte do utilizador.

Nunca force os mecanismos ou as partes móveis; em caso de dúvida, verifique primeiro as instruções.

Não guarde o produto se estiver molhado e não o deixe em ambientes húmidos, pois pode-se formar bolor.

Mantenha o produto num local seco.

Proteja o produto dos agentes atmosféricos, água, chuva ou neve; além disso, a exposição contínua ou prolongada ao sol pode causar alterações de cor em muitos materiais.

Após a eventual utilização na praia, limpe e seque o produto com cuidado para remover a areia e o sal.

Limpe as partes de plástico e de metal com um pano húmido ou com um detergente suave; não utilize solventes, amoníaco ou benzina.

Seque com cuidado as partes metálicas a seguir ao possível contacto com a água, a fim de evitar a formação de ferrugem.

Mantenha limpas todas as partes móveis e lubrifique-as com um óleo leve.

Mantenha as rodas limpas de pó e/ou areia.

### CONSELHOS SOBRE LIMPEZA DO REVESTIMENTO EM TECIDO

Aconselha-se a lavagem do revestimento em separado dos outros artigos.

Escove periodicamente as partes em tecido com uma escova suave para vestuário.

Respeite as normas de lavagem do revestimento em tecido, indicadas nas respectivas etiquetas.



Lave à mão em água fria.



Não utilize lixívia.



Não seque mecanicamente.



Não passe a ferro.



Não lave a seco.

Seque perfeitamente o revestimento em tecido, antes utilizá-lo ou guardá-lo.

Para prevenir a eventual formação de bolor, aconselha-se que areje periodicamente a alcofa. Em particular, separe o revestimento em tecido da estrutura e passe um pano seco na base.

# INSTRUÇÕES

## LISTA DE COMPONENTES

### fig. 1

- A1 Alavanca de abertura chassis
- A2 Estrado posterior
- A3 Alavanca piroet rodas dianteiras
- A4 Alavanca do freio traseiro
- A5 Manilha traseira de fechamento chassis
- H1 Porta-biberão
- B1 Revestimento Encosto
- C1 Revestimento Capota
- C2 Tira dianteira capota
- C3 Tira traseira capota
- D1 Corrimão
- E1 Cesto porta-retratos
- F1 Protecção da chuva
- G1 Adaptadores para Capota e Corrimão Avio
- G2 Adaptadores pela Alcofa Avio e Cadeira carro Huggy Avio

## UNIDADES DE TRANSPORTE ADICIONAIS À ESTRUTURA

### fig. 2

- J1 Alcofa Avio
- J2 Cadeira auto Huggy Avio

## ABERTURA DA ESTRUTURA

**fig. 3** Mantendo premeida a alavanca (A1) existente na pega direita, levante com firmeza a estrutura até esta abrir por completo.

**fig. 4** Conclua a operação actuando no pedal (A2) até chegar à posição de bloqueio horizontal.

**ATENÇÃO! Antes de utilizar, certifique-se de que todos os mecanismos de fecho estão correctamente encaixados em ambos os lados.**

## FECHO DA ESTRUTURA

**fig. 5** Premindo o botão vermelho (A7), levante a pega (A5).

**fig. 6** Estirar a manilha traseira (A5) com firmeza para cima, até ouvir o CLICK de fechamento do chassis

## FREIOS DAS RODAS POSTERIORES

**fig. 7** Para accionar o freio empurrar para baixo a alavanca (A4) colocada no grupo de rodas traseiras de direita.

**Accione sempre o freio durante as paragens.**

## BLOQUEIO/DESBLOQUEIO DAS RODAS ANTERIORES

**fig. 8** O chassis é equipado com rodas pivotantes que podem-se bloquear ou desbloquear accionando somente a alavanca (A3) colocada em correspondência das rodas dianteiras.

## ESTRADO POSTERIOR

**fig. 9** Fazer pressão com pé no estrado posterior (A2) para ajudar a ultrapassar os obstáculos.

## PORTA-BIBERÃO

**fig. 10** O chassis é equipado com porta-biberão de serie (H1).

Para fixar o porta-biberão, posicionar a guia superior em correspondência do gancho (A8) no chassis e empurrar na sede até o completo enganche.

## CESTO PORTA-OBJECTOS

**fig. 11** O chassis é equipado com um capaz cesto porta-objectos (E1). Para fixá-lo, inserir os ilhós (E2) nos ganchos traseiros específicos (E3) no chassis.

Passar lateralmente as aletas (E4) por os ilhós (E5) no chassis e abotoar os automáticos correspondentes.

Inserir os ilhós (E6) nos ganchos dianteiros específicos (E7) no chassis.

## ENCAIXE DAS UNIDADES DE TRANSPORTE ADICIONAIS À ESTRUTURA (ALCOFA Avio E CADEIRA AUTO HUGGY Avio)

**fig. 12** É possível encaixar na estrutura a alcofa Avio (J1) ou a cadeira auto Huggy Avio (J2). Para as correctas operações de fixação, consulte os manuais de instrução criados para o efeito.

## ENCAIXE DO ENCOSTO PARA CONVERTER A ESTRUTURA EM CARRINHO DE PASSEIO

É possível encaixar na estrutura o encosto com acolchoado para obter a configuração de carrinho de passeio.

**fig. 13** Puxar as alavancas (B2) desbloqueando os pernos (B3) lateralmente no chassis.

**fig. 14** Posicionar o encosto inserindo os terminais (B4) nas sedes específicas (B5).

**fig. 15** Deixar as alavancas (B2) assegurando-se que os dois pernos (B3) voltem na própria sede e que o mecanismo esteja enganchado completamente.

**fig. 16** Inserir a fivela (B18) na respectiva abertura situada na parte posterior do suporte do assento.

**fig. 17** Puxando os ganchos (B6) libertar as sedes (B7) e inserindo os cabos de centragem (B8) prestando atenção a mover correctamente o cabo traseiro de intersecção.

**fig. 18 Inserir correctamente os cabos de centragem (B8) prestando atenção à não interpor-los entre o cabo de intersecção e o outro cabo traseiros.**

**fig. 19** Insira a fivela do separador de pernas (B9) na ranhura adequada situada na parte anterior do suporte do assento.

**fig. 20** Abotoar os botões do assento (B10).

**fig. 21** Inserir a alavanca ajuste-estrado (B11) nas aberturas específicas no acolchoamento, logo abotoar os automáticos correspondentes (B12).

**fig. 22** Inserir as fivelas do acolchoamento (B13) nas sede laterais específicas no tubo no lado do chassis.

## REGULAÇÃO DO ENCOSTO

**fig. 23** É possível regular o encosto em 3 posições. Accione o dispositivo central (B14) e acompanhe-o até à posição desejada.

## REGULAÇÃO DO ESTRADO DE APOIO DOS PÉS

**fig. 24** Para baixar o estrado, accione as duas alavancas (B11) situadas na parte inferior do mesmo, empurrando-o em simultâneo para baixo.

**fig. 25** Para voltar a levantar o estrado, basta puxá-lo para cima: este bloquear-se-á automaticamente.

## CINTOS DE SEGURANÇA

**fig. 26** Verificar que os cintos estejam colocados nos buracos ao nível dos ombros ou imediatamente acima. Se a posição não é correcta, remover os cintos do primeiro par de buracos e reintroduzi-los no segundo; utilizar sempre os buracos ao mesmo nível.

**fig. 27** Assegurar-se que o cinto dorsal esteja inserido correctamente nas extremidades do cinto abdominal.

**fig. 28** Encaixe as pontas do cinto abdominal na fivela central.

**fig. 29** O cinto abdominal deve sempre passar pelos anéis laterais (B15) e, quando estiver a ser utilizado, deve ser regulado de forma a rodear correctamente a criança.

**fig. 30** Utilize sempre o cinto separador de pernas em combinação com o cinto abdominal, regulando-os de forma correcta.

**ATENÇÃO! O não cumprimento desta precaução pode causar a queda ou o escorregamento da criança com risco de ferimento.**

## ENGANCHE DE ADAPTADORES PARA CAPOTA E CORRIMÃO

Para montar a capota (C1) e o corrimão (D1) no carrinho de passeio, é necessário que os adaptadores (G1) sejam previamente enganchados nos próprios alojamentos.

**fig. 31** Para engatar os adaptadores (G1), inserir ambos os ganchos (G3) nos ilhós posicionados no tubo ao lado do carrinho de passeio (A9).

**fig. 32** Pressionar enfim os adaptadores (G1) até um completo engate da alavanca (G4) ao pino montado entre os tubos (A10).

## ENCAIXE DA CAPOTA

**fig. 33** Para montar a capota no carrinho de passeio, posicioná-la corretamente em relação às duas sedes (G5) nos adaptadores (G1); inserir os elementos corredeiros (C4) e pressionar até ouvir ambos os CLICKs de engate.

**fig. 34** Abotoar os automáticos do revestimento ao encosto, primeiro os superiores (C8) e depois os inferiores (C9).

**fig. 35** Para ajustar a capota, é suficiente acompanhá-la na posição desejada.

**fig. 36** A capota está equipada com um fecho-ecler (C6) que permite retirar completamente a parte posterior do revestimento e obter um prático elemento de proteção contra o sol (**somente para modelos onde previsto**).

## DESENGANCHE DA CAPOTA DO CARRINHO

**fig. 37** Para remover a capota do carrinho, despegar os automáticos que bloqueiam o revestimento ao encosto (C8-C9).

**fig. 38** Atue a seguir na alavanca (C7) e contemporaneamente extrair a capota das relativas sedes (G5) nos adaptadores.

**fig. 39** **CUIDADO! Nunca deixar a capota montada nos adaptadores (G1) antes do revestimento.**

## MANUTENÇÃO DO REVESTIMENTO CAPOTA

**fig. 40** O revestimento da capota pode ser removido para permitir a sua correcta manutenção. Desencaixe os botões (C10) existentes em ambas as articulações da capota (C5).

**fig. 41** Desenganchar as tiras dianteiras (C2) e traseiras (C3) dos dois pivôs e extrair completamente o revestimento.

**fig. 42** Para remontar o revestimento, inserir as tiras dianteiras (C2) e traseiras (C3) nas guias específicas da cobertura interior.

**fig. 43** Inserir as tiras nas sedes (C11) nos dois pivôs (C5) até o completo enganche e abotoar os automáticos correspondentes (C10).

## ENGANCHE DO CORRIMÃO

**fig. 44** Para montar o corrimão (D1), pressionar os botões (D2) e enganchá-los nas específicas sedes (G6) nos adaptadores (G1).

**fig. 45** O corrimão pode ser aberto por um lado ou completamente removido; para abri-lo, pressionar o botão (D2) e extrair-lo da sua sede. Para removê-lo, repetir a operação também no outro lado.

**fig. 46** **ATENÇÃO!**

## PROTECÇÃO DA CHUVA

**fig. 47** Para montar a protecção da chuva (F1) colocá-la na capota e enrolar os elásticos laterais (F2) em torno dos pivôs no lado do carrinho (A10).

**fig. 48** Passar os elásticos inferiores (F3) baixo a plataforma dianteira do carrinho e enganchá-los juntos.

## MANUTENÇÃO DO REVESTIMENTO ENCOSTO

Aconselha-se que remova periodicamente o revestimento para a sua correcta manutenção.

**fig. 49** Desabrochar os automáticos da plataforma de apoio dos pés (B12) e extrair a dos suportes específicos (B11).

**fig. 50** Extrair as duas tiras (B13) das sedes laterais no tubo no lado do carrinho.

**fig. 51** Desenganchar os botões do assento (B10).

**fig. 52** Desenganchar os botões nos lados do revestimento (B16) e no encosto (B17).

**fig. 53** Extrair o cinto abdominal dos anéis laterais (B15) prestando atenção para fazer passar o primeiro dente da fivela central através do anel lateral antes de extrai-la completamente.

**fig. 54** Passar os cintos dorsais e o cinto entra as pernas através dos ilhós específicos no revestimento e extrair-lo completamente.

**ATENÇÃO! Antes de utilizar, certifique-se de que recolou o revestimento da forma correcta.**

# VAROVÁNÍ



**NEŽ VÝROBEK ZAČNETE UŽÍVAT, PŘEČTĚTE SI POKYNY A USCHOVEJTE SI JE PRO BUDOUCÍ POUŽITÍ. NEBUDETE-LI POSTUPOVAT PODLE TĚCHTO POKYŇŮ, BEZPEČNOST VAŠEHO DÍTĚTE MŮŽE BÝT OHROŽENA. ODPOVÍDÁTE ZA BEZPEČNOST SVÉHO DÍTĚTE. UPOZORNĚNÍ! NENECHÁVEJTE DÍTĚ NIKDY BEZ DOZORU. MŮŽE TO BÝT NEBEZPEČNÉ. PŘI POUŽÍVÁNÍ VÝROBKU MU VĚNUJTE MAXIMÁLNÍ POZORNOST.**

Tento produkt je vhodný pro děti:

- od narození do 9 kg, pokud se používá KORBA.
- od narození do 15 kg, pokud se používá SEDAČKA.
- od narození do 13 kg, pokud se používá AUTOSEDAČKA (skupina 0/0+).

Korba je vhodná pro děti, které nedokážou sedět samy a koutat se a které se nedokážou vzepřít na ruku či koleno.

## BEZPEČNOST

Abyste zamezili úrazům, nepouštějte děti do blízkosti kočárku během jeho otevírání či zavírání.

Než se pokusíte výrobek sestavit, ověřte, zda jeho součásti nevykazují poškození vzniklé v průběhu přepravy. Pokud ano, výrobek nemůže být používán a nesmí být v dosahu dětí.

V zájmu bezpečnosti svého dítěte před použitím produktů odstraňte veškeré igelitové sáčky a součásti balení a nedovolte, aby byly v dosahu novorozenců a dětí.

Produkt lze používat výlučně pro tolik dětí, pro kolik byl navržen.

V jedné sedačce však při přepravě může sedět pouze jedno dítě.

Nepoužívejte výrobek, pakliže všechny jeho části nejsou správně upevněny a nastaveny.

Přečtěte si pozorně pokyny o používání rámu, když je k němu připevněna korba/sedačka/autosedačka.

Nenechávejte výrobek nikdy v blízkosti schodů či schůdků.

Nestrkejte do mechanismu prsty.

Používejte výlučně na rovné, stabilní a suché ploše.

Je-li dítě v kočárku, nenechávejte jej nikdy na nakloněné rovině, i když je zabrzděn. Účinnost brzd je na silně nakloněných plochách omezená.

Před použitím se ujistěte, že výrobek je úplně otevřený a že veškeré blokační a bezpečnostní zařízení je správně zapnuto.

Nevkládejte do korby další matrace.

Vždy ověřte, že korba, vložka a autosedačka jsou dobře usazeny na rámu, než je začnete používat.

Jakýkoli náklad má negativní dopad na stabilitu výrobku. Maximální nosnost koše je 3 kg. Je přísně zakázáno překračovat maximální doporučenou hmotnost nákladu. Jakékoli zatížení rukojeti může ohrozit stabilitu korby/kočárku.

Tento kočárek není uzpůsobený pro běh či bruslení.

Nejezděte po schodech či jezdících schodech nahoru ani dolů, je-li dítě umístěno v kočárku/autosedačce/korbě.

Výrobek pravidelně prohlížejte, abyste odhalili případné známky poškození a/nebo opotřebení či rozpadané a potrhané části. Zejména ověřte fyzický a strukturální stav držádel či držáku a spodní části korby.

Berte v úvahu nebezpečí vyplývající z blízkosti otevřeného ohně či jiných zdrojů tepla jako radiátorů, krbů, elektrických či plynových kamen apod. Nestavějte produkt do blízkosti těchto zdrojů tepla.

Ujistěte se, že veškeré možné zdroje nebezpečí (např. kabely, elektrické vedení) jsou mimo dosah dítěte.

Nenechávejte dítě v kočárku na místě, kde by se mohlo vyšplhat po provazech, záclonách apod. nebo kterými by se mohlo zadusit či uskrtit.

Nepoužívejte korbu na podložce.

## BEZPEČNOSTNÍ PÁSY

Vždy pro dítě použijte bezpečnostní pásy a nenechávejte jej bez dozoru.

Používejte vždy tříselní pásy v kombinaci s břišním pásem, pokud Vaše dítě nedokáže samo sedět.

Vždy používejte mezinozní pás v kombinaci s břišním.

Abyste zabránili vážným následkům pádů či sklouznutí, ujistěte se vždy, že bezpečnostní pásy jsou správně nastavené a zapnuté.

Je možné používat odlišné záchytné systémy od systémů, které jsou dodávány spolu s tímto výrobkem, pokud odpovídají platným předpisům. Tyto záchytné systémy se musejí upevnit do bočních ok, nacházejících se na sedačce (**Obr. 29 - detail B15**).

## DOPORUČENÍ K UŽÍVÁNÍ

Před připevněním a snímáním přídavných přepravních dílů (korba, autosedačka) kočárek vždy zabrzděte.

Nedovolte, aby si v blízkosti produktu bez dozoru hrály jiné děti či aby se na něj pokoušely vyšplhat.

Když dáváte dítě do sedačky/korby nebo jej z ní vytahujete, během přestávek či při montování/odmontování příslušenství se ujistěte, že je aktivována brzda.

Výrobek mohou montovat, rozebírat či nastavovat výlučně dospělí osoby. Ujistěte se, že osoby, které výrobek používají (au-pair, rodiče apod.) vědí, jak s ním správně zacházet.

Při nastavování kočárku zajistěte, aby jeho pohyblivé části (např. opěrka a stříška) nepřišly do kontaktu s dítětem. Rovněž se ujistěte, že při těchto činnostech je aktivována brzda. Neotvírejte, nezavírejte a nerozebírejte kočárek, když je dítě v něm.

Věnujte při těchto činnostech zvýšenou pozornost dítěti, pohybuje-li se poblíž.

Nenechávejte dítě v kočárku/autosedačce/korbě při cestování dopravními prostředky.

Když není výrobek používán, je třeba jej uschovat tak, aby se k němu nemohly přiblížit děti. Výrobek nelze používat jako hračku! Nedovolte dítěti, aby si s tímto produktem hrál.

Výrobek je vybaven zadní podnožkou, která usnadňuje překonávání schodů a překážek. Nepoužívejte jej k přepravě jiného dítěte.

Nepřenášejte dítě v sedačce či odděleně od rámu.

V případě dlouhého vystavení slunečnímu záření počkejte, než se produkt ochladí, a teprve potom jej můžete znovu používat.

Používejte výlučně korby a autosedačky Inglesina, které jsou k tomu určeny a jsou rovněž vybaveny systémem Easy Clip. Máte-li pochybnosti, přečtěte si informace na stránce [www.inglesina.com](http://www.inglesina.com) a obraťte se na autorizovaného prodejce nebo klientský servis Inglesina.

## ZÁRUKY/NÁHRADNÍ DÍLY

Nepoužívejte náhradní díly či příslušenství nedodané či neschválené společností L'Inglesina Baby.

Případné škody vyplývající z použití příslušenství

# VAROVÁNÍ

nedodaného a/nebo neschváleného společností L'Inglesina Baby (jako sedaček, háčků na tašky, krytů proti dešti, platforem na kočárky) nejsou kryty zárukou, kterou poskytujeme.

Případné změny, které na výrobku učiníte, zprošťují společnost L'Inglesina Baby veškeré zodpovědnosti.

Nepřetěžujte výrobek příslušenstvím s výjimkou toho, které schválila společnost L'Inglesina Baby. Dodatečná hmotnost či zatížení mohou mít za následek nestabilitu výrobku nebo jeho přetížení a výrobek se může rozbit.

Neodstraňujte nalepené a přišité etikety, jinak výrobek nemusí odpovídat požadavkům normy.

Pravidelně kontrolujte bezpečnostní zařízení, abyste se ujistili, že výrobek stále funguje perfektně. V případě, že narazíte na jakékoli problémy a/nebo odchylky, výrobek nepoužívejte. Kontaktujte neprodleně autorizovaného prodejce nebo klientský servis společnosti Inglesina.

Nepoužívejte výrobek, je-li zlomený nebo chybějí-li části. Kontaktujte svého prodejce nebo klientský servis společnosti Inglesina.

Společnost L'Inglesina Baby S.p.A. odmítá jakoukoli odpovědnost za škody způsobené věcem či osobám, vzniknou-li tyto v důsledku nevhodného a nesprávného používání výrobku.

Abyste mohla společnost L'Inglesina Baby S.p.A. vylepšovat své produkty, vyhrazuje si právo aktualizovat a/nebo upravovat jakékoli technické aspekty či vzhled výrobku bez předchozího vyrozumění.

## DOPORUČENÍ K ČIŠTĚNÍ A ÚDRŽBĚ VÝROBKU

Tento výrobek vyžaduje, aby uživatel prováděl pravidelnou údržbu.

Nikdy se nesnažte mechanismy či jiné části dostat do pohybu násilím. Máte-li pochybnosti, přečtěte si nejprve pokyny.

Neuschovávejte produkt, pokud je mokry, a nenechávejte jej ve vlhkém prostředí, aby se na něm nerozvinula plíseň.

Uchovávejte výrobek na suchém místě.

Chraňte výrobek před vlivem počasí, vody, deště či sněhu. Nepřetržitě a dlouhé vystavování slunci může u mnoha materiálů způsobit změnu barvy.

Po případném použití výrobku na pláži jej důkladně očistěte a vysušte, aby na něm nezůstal písek a sůl.

Čistěte plastové a kovové části navlhčeným hadříkem s nepříliš agresivním čisticím prostředkem. Nepoužívejte rozpouštědla, čpavek či benzín.

Vysušte důkladně kovové části, přijdou-li do kontaktu s vodou. Zabráníte tak jejich rezivění.

Udržujte čisté veškeré části, které se pohybují, a v případě potřeby je promažte slabým olejem.

Čistěte kolečka od prachu a/nebo písku.

## DOPORUČENÍ K ČIŠTĚNÍ LÁTKOVÉHO POTAHU

Doporučujeme prát odděleně od ostatních kusů prádla.

Látkové části pravidelně přejíždějte jemným kartáčkem na oblečení.

Respektujte pokyny pro praní potahu, které jsou uvedeny na příslušných etiketách.



Perte v ruce ve studené vodě.



Nepoužívejte bělidla.



Nesuňte mechanicky.



Nežehlete.



Neperete nasucho.

Než znovu začnete používat látkový potah nebo než jej uložíte, důkladně jej usušte.

Případnému tvoření plísně předejdete pravidelným větráním korb. Zejména je nutné odstranit textilní potah od konstrukce a stírat spodní část suchým hadrem.

## SEZNAM SOUČÁSTÍ

### obr. 1

- A1** Páčka na otvírání rámu
- A2** Zadní nožní pedál
- A3** Páčka na přední otočná kolečka
- A4** Páčka na zadní brzdu
- A5** Zadní rukojeť pro zavření rámu
- H1** Držák na kojeneckou láhev
- B1** Potah opěrky
- C1** Potah stříšky
- C2** Přední lem stříšky
- C3** Zadní lem stříšky
- D1** Madlo
- E1** Košík na převážení předmětů
- F1** Kryt proti dešti
- G1** Nástavce pro boudučku a madlo Avio
- G2** Posouvače pro korbu Avio a autosedačku Huggy Avio

## PŘÍDAVNÉ PŘEPRAVNÍ PŘÍSLUŠENSTVÍ NA RÁM

### obr. 2

- G1** Korba Avio
- G2** Sedačka do auta Huggy Avio

## OTVÍRÁNÍ RÁMU

**obr. 3** Držte zmáčknutou páčku (A1) na pravé rukojeti a zvedejte rám, dokud se úplně neotevře.

**obr. 4** Na závěr stiskněte nohou nožní pedál (A2) až do polohy horizontálního zajištění.

**POZOR! Než začnete kočárek používat, ujistěte se, že všechny zavírací mechanismy jsou správně připojené na obou stranách.**

## ZAVŘENÍ RÁMU

**obr. 5** Zmáčkněte červené tlačítko (A7) a nazvedněte rukojeť (A5).

**obr. 6** Rázně potáhněte zadní rukojeť (A5) nahoru, dokud neuslyšíte CVAKNUTÍ potvrzující zavření rámu.

## BRZDA ZADNÍCH KOLEČEK

**obr. 7** Zabrzděte zmáčknutím páčky (A4) umístěné za skupinou zadních kol napravo.

**Když zastavíte, vždy tuto brzdu použijte.**

## ARETACE/UVOLNĚNÍ PŘEDNÍCH KOLEČEK

**obr. 8** Rám je opatřen otočnými kolečky, které je možné aretovat nebo uvolnit pomocí páčky (A3) na předních kolečkách.

## ZADNÍ NOŽNÍ PEDÁL

**obr. 9** Při překonávání překážky se pomáhejte nohou opřenou o zadní nožní pedál (A2).

## DRŽÁK NA KOJENECKOU LÁHEV

**obr. 10** Rám je vybaven sériovým držákem na kojeneckou láhev (H1).

Chcete-li držák na kojeneckou láhev připevnit, umístěte vodítko vedle háčku (A8) na rámu a zatlačte, dokud nebude držák přichycen.

## KOŠÍK NA PŘEVÁŽENÍ PŘEDMĚTŮ

**obr. 11** Rám je vybaven prostorným košíkem na převážení předmětů (E1). Připevněte jej nasazením oček (E2) na příslušné zadní háčky (E3) na rámu.

Protáhněte křídélka (E4) očky (E5) bočně na rámu a zapněte příslušné automatické knoflíky.

Vložte očka (E6) do příslušných předních háčků (E7) na rámu.

## PŘÍPEVNĚNÍ PŘÍDAVNÉHO PŘEPRAVNÍHO PŘÍSLUŠENSTVÍ NA RÁM (KORBA Avio A AUTOSEDAČKA HUGGY Avio)

**obr. 12** Na rám lze připevnit korbou Avio (J1) nebo autosedačku Huggy Avio (J2). Správný postup připevňování najdete v manuálu.

## PŘÍPEVNĚNÍ ZÁDOVÉ OPĚRKY, ABY SE Z RÁMU STAL KOČÁREK

Chcete-li vytvořit kočárek, připevněte na rám kompletní zádoovou opěrku s vycpávkou.

**obr. 13** Zatahněte na páčky (B2) a uvolněte čepy (B3) bočně od rámu.

**obr. 14** Upevněte opěrku vložením konců (B4) do příslušných umístění (B5) na obou stranách.

**obr. 15** Pusťte páčky (B2) a ujistěte se, že oba čepy (B3) se vrátí do svého umístění a že mechanismus je správně připevněn.

**obr. 16** Vložte sponu (B18) do příslušného otvoru v dolní části podložky na sedačku.

**obr. 17** Zatažením za háčky (B6) uvolněte umístění (B7) a vložte podpurná lanka (B8). Dávejte pozor, aby se správně vyhnula zadnímu příčnému kabelu.

**obr. 18 Vložte správně podpurná lanka (B8) a dávejte pozor, abyste je neumístili mezi příčku a zadní příčný kabel.**

**obr. 19** Vložte sponu mezinožního pásu (B9) do příslušného otvoru na přední části podložky na sedačku.

**obr. 20** Zapněte knoflíky sedátka (B10)

**obr. 21** Vložte páčky pro seřízení podnožky (B11) do příslušných otvorů na vycpávky a zapněte příslušné automatické knoflíky (B12).

**obr. 22** Vložte lemy vycpávky (B13) do příslušných bočních umístění na boční trubku rámu.

## SEŘÍZENÍ ZÁDOVÉ OPĚRKY

**obr. 23** Zádová opěrka může být nastavena do 3 poloh. Chcete-li ji sklopit, zmáčkněte střední páčku (B14) a posuňte opěrku do žádané polohy.

## SEŘÍZENÍ OPĚRKY NOŽÍČEK

**obr. 24** Při spuštění opěrky nožiček přitáhněte dopředu obě páčky (B11) umístěné na spodní části opěrky, současně stlačte opěrku směrem dolů.

**obr. 25** Pokud chcete opěrku zvednout, stačí ji zatahnout nahoru: automaticky se zablokuje v požadované poloze.

## BEZPEČNOSTNÍ PÁSY

**obr. 26** Zkontrolujte, že pásy jsou vloženy do otvorů ve výši ramen nebo bezprostředně nad nimi. Pokud není poloha správná, vytáhněte pásy z prvních párů oček a vložte je do druhého páru. Vždy používejte očka ve stejné výšce.

**obr. 27** Ujistěte se, že zadní pás je správně vložen do konců břišního pásu.

**obr. 28** Zapněte konec břišního pásu do prostřední spony.

**obr. 29** Břišní pás musí vždy procházet skrz postranní kroužky (B15). Pokud se používá, musí být upraven tak, aby dítě skutečně pásal.

**obr. 30** Vždy zapínejte břišní pás společně s mezinožním pásem a správně oba pásy seřídte.

**POZOR! Pokud nedodržíte tento pokyn, hrozí pád nebo sklouznutí dítěte a nebezpečí zranění.**

## PŘIPOJENÍ NÁSTAVCŮ PRO BOUDUČKU A DRŽADLO

Pro nasazení potahu stříšky (C1) a madla (D1) na kočárek je nutné, aby nástavce (G1) byly správně nasazeny na svém místě předem.

**obr. 31** Pro zavěšení nástavců (G1) vložte oba háky (G3) do spodních ok na boční trubce kočárku (A9).

**obr. 32** Potom zatlačte nástavce (G1) až do zapnutí páky (G4) ke kolíku mezi trubkami (A10).

## UPEVNĚNÍ STŘÍŠKY

**obr. 33** Pro nasazení boudičky na kočárek se postavte do blízkosti dvou lůžek (G5) na nástavcích (G1), vložte do nich supporty (C4) a zatlačte, dokud neuslyšíte oba zřetelně zavaknout.

**obr. 34** Připněte automatické knoflíky potahu k opěrce. Začnete horními (C8), a poté přejděte na spodní (C9).

**obr. 35** Chcete-li stříšku nastavit, stačí ji posunout do žádoucí pozice.

**obr. 36** Stříška je opatřena zipem (C6), který umožňuje úplně sejmout zadní část potahu a získat tak praktický sluneční (pouze u některých modelů).

## SEJMUTÍ STŘÍŠKY Z KOČÁRKU

**obr. 37** Stříšku odstraníte z kočárku odepnutím automatických knoflíků, které drží potah na opěrce (C8-C9).

**obr. 38** Potom pomocí páky (C7) současně vyjměte stříšku z lůžek (G5) na nástavcích.

**obr. 39 UPOZORNĚNÍ! Nikdy neponechávejte stříšku namontovanou na nástavcích (G1) bez potahu.**

## ÚDRŽBA POTAHU STŘÍŠKY

**obr. 40** Potah stříšky lze sundat, aby jej bylo možné náležitě udržovat. Odepněte knoflíky (C10) na obou stranách kloubu stříšky (C5).

**obr. 41** Sundejte přední (C2) a zadní (C3) lemy z obou kloubů a sejměte potah.

**obr. 42** Chcete-li potah vrátit, vsuňte přední (C2) a zadní (C3) lem na příslušná vodítka na vnitřní podšívce.

**obr. 43** Vložte lemy do umístění (C11) do obou kloubů (C5), dokud nebudou na svém místě, a zapněte příslušné automatické knoflíky (C10).

## PŘIPEVNĚNÍ MADEL

**obr. 44** Pro nasazení madla (D1) stiskněte tlačítka (D2) a připevněte ho do příslušných lůžek (G6) na nástavcích (G1).

**obr. 45** Je možné otevřít madlo jen na jedné straně nebo jej můžete kompletně sejmout. Otevřete jej stisknutím tlačítka (D2) a sejměte jej z jeho umístění. Při snímání opakujte tuto operaci i na druhé straně.

**obr. 46 POZOR!**

## KRYT PROTI DEŽI

**obr. 47** Kryt proti dešti (F1) připevněte jeho umístěním na stříšku a obtočením bočních elastických částí (F2) kolem bočních kloubů kočárku (A10).

**obr. 48** Provlčte spodní elastické části (F3) pod přední podnožkou kočárku a spojte je.

## ÚDRŽBA POTAHU OPĚRKY

Doporučujeme pravidelně sundávat potah. Tak zajistíte jeho správnou údržbu.

**obr. 49** Odepněte automatické knoflíky podnožky (B12) a vytáhněte ji z příslušných stabilizačních prvků (B11).

**obr. 50** Uvolněte dva lemy (B13) z bočních umístění na boční trubce kočárku.

**obr. 51** Odepněte knoflíky na sedátku (B10).

**obr. 52** Odepněte knoflíky na bočnicích (B16) a na opěrce (B17).

**obr. 53** Sejměte břišní pás z bočních kroužků (B15) a dávejte pozor, abyste nejprve protáhli první zub prostřední spony bočním kroužkem, než pás úplně sejmete.

**obr. 54** Protáhněte zadní pásy a meziozní pás příslušnými otvory na potahu a úplně jej sejměte.

**POZOR! Před použitím se ujistěte, že jste potah správně nasadili.**

# FIGYELMEZTETÉS



**HASZNÁLAT ELŐTT OLVASSA EL FIGYELMESEN AZ ÚTMUTATÓT, ÉS ŐRIZZE MEG GONDOSAN. GYERMEKÉNEK BIZTONSÁGÁT VESZÉLYEZTETHETI, HA NEM TARTJA BE SZIGORÚAN AZ ALÁBBI ELŐÍRÁSOKAT. GYERMEKÉNEK BIZTONSÁGÁÉRT ÖN A FELELŐS. FIGYELEM! SOHA NE HAGYJA A GYERMEKET ŐRIZETLENÜL: VESZÉLYES LEHET. A TERMÉK HASZNÁLATA SORÁN MINDIG LEGYEN NAGYON KÖRÜLTEKINTŐ.**

Ez a termék alkalmas:  
- születéstől 9 kg-os súlyig, ha **MÓZESKOSÁRKÉNT** használják.  
- születéstől 15 kg-os súlyig, ha **ÜLŐRÉSZKÉNT** használják.  
- születéstől 13 kg-os súlyig, ha **AUTÓSÜLESKÉNT** használják (0/0+ csoport).

Ez a mőzeskosár önállóan ülni, fogorni, négykézlábra állni még nem tudó gyermekek szállítására alkalmas.

## BIZTONSÁG

A balesetek elkerülése érdekében tartsa távol a gyermeket a sportkocsi nyitása és összecukása során.

Az összeszerelés előtt ellenőrizze, hogy a termék és alkatrészei nem sérültek-e a szállítás során, ilyen esetben a termék nem szabad használni és távol kell tartani a gyermekektől.

Gyermeke biztonságának érdekében a termék használata előtt távolítsa el és helyezze a hulladékba a műanyag zacskókat és a csomagolás elemeit, és tartsa azokat távol csecsemőktől és gyermekektől.

Az Ön által vásárolt terméket csak annyi gyerek használhatja, ahányra tervezték.

Mindenesetre ülésenként csak egy gyermeket szállítson.

Ne használja a terméket, ha nincs minden alkatrésze megfelelően felszerelve és beállítva.

Figyelmesen olvassa el a váz használati útmutatóját, mielőtt ráhelyezné a mőzeskosarat/gyerekülést/autós gyerekülést. Soha ne állítsa a terméket lépcső vagy lépcsőfok közelébe.

Ne dugja be az ujját a termék mechanizmusába.

Kizárólag sima, stabil és száraz felületen használható.

Ne hagyja a sportkocsit/mélykocsit lejtős terepen, ha a gyermek benne van, akkor sem, ha benyomta a féket. Lejtőn a fékek hatékonysága korlátozott.

A használat előtt ellenőrizze, hogy a termék teljesen ki legyen nyitva, és a biztonsági és rögzítő szerkezetek a megfelelően rögzített állásban legyenek.

Ne helyezzen további matracokat a mőzeskosárba.

Használat előtt mindig ellenőrizze, hogy a mőzeskosár, a gyerekülés és az autósülés megfelelően rögzítve legyen a vázhoz.

A termék bármilyen terhelése veszélyeztetheti a stabilitását. A rakodókosár maximális terhelése 3 kg. Szigorúan tilos a maximálisan megengedett terhelést meghaladni.

A fogantyú bármilyen terhelése veszélyeztetheti a mőzeskosár/sportkocsi stabilitását.

Ez a sportkocsi/mélykocsi nem alkalmas futásra, korcsolyázásra.

Ne közeledjen lépcsőn vagy mozgólépcsőn úgy, hogy

a gyermek a sportkocsiban/autós gyerekülésben/ mőzeskosárban van.

Rendszeresen ellenőrizze a terméket és alkatrészeit, hogy nincs-e rajtuk károsodás és/vagy kopás, szakadás vagy feslés jele. Különös gondossággal ellenőrizze a hordozófüleket vagy a hordozó fogantyút és a mőzeskosár aljának épségét.

Fordítson különös figyelmet a szabad lág vagy egyéb hőforrások – például radiátorok, kandallók, villanyrezsók vagy gázkályhák stb. - okozta veszélyekre: ne hagyja a terméket a hőforrások közelében.

Ellenőrizze, hogy az összes lehetséges veszélyforrás (pl. elektromos vezetékek, stb.) a gyermektől el legyen zárva.

Ne hagyja a gyermeket a termékben olyan helyen, ahol kötelek, függönyök vagy egyéb tárgyba kapaszkodva a gyermek felmászhat, vagy a tárgyak fulladás- és fojtásveszélyt okozhatnak.

Ne állítsa a mőzeskosarat emelt felületre.

## BIZTONSÁGI ÖVEK

Mindig kapcsolja be a biztonsági öveket a gyermekben, és soha ne hagyja felügyelet nélkül.

Attól a kortól kezdve, amikor a gyermek egyedül tud ülni, mindig kapcsolja be a biztonsági öveket.

A hasi szíjjal együtt kapcsolja be mindig a lábak közötti szíjat is.

A kiesés, kicsúszás okozta súlyos sérülések elkerülésére használja mindig megfelelően rögzítve és beállítva a biztonsági öveket.

A termékkel együtt szállított biztonsági rendszer helyett, egyéb a hatályos normáknak megfelelő biztonsági rendszereket is használhat. Ezeket rögzítse az ülés oldalán található gyűrűkbe (**29. ábra - B15** részlet).

## HASZNÁLATI TANÁCSOK

Mindig nyomja be a féket, mielőtt fel- vagy leszerelné a tartozék szállítóeszközöket (mőzeskosár, autósülés).

Ne engedje, hogy más gyermekek vagy állatok a babakocsi közelében felügyelet nélkül játsszanak vagy arra felkapaszkodjanak.

Mindig nyomja be a féket, amikor a gyerekülésbe/ mőzeskosárba beteszi illetve onnan kiviszi a gyermeket, amikor leáll, továbbá amikor fel- és leszereli a tartozékokat.

Az össze- és szétszerelési műveleteket és beállításokat csak felnőttek végezhetik. Ellenőrizze, hogy a terméket használó felnőttek (gyermekfelvigyázó, nagyszülők, stb.) ismerjék a termék helyes működését.

A beállítási műveletek során ellenőrizze, hogy a termék mozgó részei (pl. háttámla, tető, stb.) ne érnék a gyermekhez; ellenőrizze, hogy a műveletek során a fék megfelelően le legyen nyomva.

Ne nyissa ki, ne csukja be a terméket, és ne szereljen fel illetve le tartozékokat, amikor a gyermek benne van.

Különös körültekintéssel végezze a fenti műveleteket, amikor a gyermek a közelében tartózkodik.

Ne hagyja a gyermeket a sportkocsiban/gyermekülésben/ mőzeskosárban, amikor más szállítóeszközön utazik.

Amikor a terméket nem használja, rakja el, illetve tartsa távol a gyermekektől. A terméket tilos játékszerként használni! Ne engedje, hogy gyermeke a termékkel játsszon.

A termékem hátsó lábtámasz található, mely megkönnyíti az akadályokon való áttűtést. Ne használja ezt a lábtámaszt egy másik gyermek szállítására.

Ne szállítsa a gyermeket a gyerekülésben, amikor az nincs a vázra rögzítve.

Ha a termékem huzamos ideig napfénynek van kitéve, várjon a használattal, míg kihűl.

Csak Inglesina márkájú, külön a célra tervezett és az Easy Clip



## FIGYELMEZTETÉS

rögzítőszerkezettel felszerelt mőzeskosárral és autósüléssel használható. Ha kétségei vannak, látogasson el a [www.inglesina.com](http://www.inglesina.com) honlapra, vagy forduljon a márkakereskedőhöz illetve az Inglesina vevőszolgálathoz.

### JÓTÁLLÁS/CSEREALKATRÉSZEK

Ne használjon a termékhez nem tartozó, illetve az L'Inglesina Baby által jóvá nem hagyott alkatrészeket és kiegészítőket.

A termékhez nem tartozó, illetve az L'Inglesina Baby által jóvá nem hagyott alkatrészek és kiegészítők – mint üllőke, táskaakasztó, esővédő, babakocsi-lábtámasz stb. - használata okozta esetleges károkra nem vonatkozik a jótállás.

A terméken végzett bármely módosítás mindennemű felelősségtől mentesíti az L'Inglesina Baby vállalatot.

Ne terhelje túl a terméket kiegészítő tartozékokkal, kivéve az L'Inglesina Baby által jóváhagyott kiegészítőket: a többletsúly vagy –nyomás a termék instabilitását vagy túlfeszítettség miatti törését okozhatja.

Ne távolítsa el az öntapadós és felvarrt címkéket, mert ezzel elvesztheti az előírásoknak való megfelelését.

Rendszeresen ellenőrizze a biztonsági szerkezeteket és a termék élettartama alatti megfelelő működésüket. Ha bármilyen működési rendellenességet tapasztal, ne használja a terméket. Forduljon sürgősen az Inglesina márkakereskedőhöz vagy az ügyfélszolgálathoz.

Ne használja a terméket, ha töréseket észlel vagy ha egyes részei hiányoznak: forduljon az Inglesina márkakereskedőhöz vagy az ügyfélszolgálathoz.

Az L'Inglesina Baby S.p.A. nem vállal felelősséget a termék nem rendeltetésszerű, vagy helytelen használatából származó személyi vagy tárgyi károkért.

Az L'Inglesina Baby S.p.A. fenntartja annak jogát, hogy jobbtámasz célból termékei műszaki és esztétikai részleteit külön tájékoztatás nélkül megváltoztassa, megújítsa.

### TANÁCSOK A TERMÉK TISZTÍTÁSÁRA ÉS KARBANTARTÁSÁRA

A termék rendszeres karbantartást igényel.

Sose erőltesse a szerkezeteket és a mozgó részeket, ha kétségei vannak, tanulmányozza az útmutatót.

Ha a termék nedves, a penészedés elkerülése végett ne rakja el és ne tárolja nedves helyen.

Tárolja a terméket száraz helyen.

Védje a terméket az időjárás viszontagságaitól, víztől, esőtől vagy hótól; ezen felül a folyamatos és huzamos napfénynek való kitétel több anyag színét is megváltoztathatja.

Ha a tengerparton használta a terméket, tisztítsa meg gondosan a homoktól és sótól, majd szárítsa meg.

A műanyag és fém részeket nedves vagy enyhe hatású mosószeres törőlkendővel tisztítsa, ne használjon oldószereket, ammóniát vagy benzint.

A rozsdásodás elkerülése érdekében gondosan szárítsa meg a fém részeket, ha víz érte.

Tartsa tisztán a mozgó részeket, ha szükséges, kenje könnyű olajjal.

Tartsa tisztán, por- és homokmentesen a kerekeket.

### TANÁCSOK A TEXTIL HUZAT TISZTÍTÁSÁRA

Javasoljuk, hogy huzatot külön mossa.

Rendszeresen frissítse a textil részeket puha ruhakefével.

Tartsa be a textil huzat mosására vonatkozó, a címkéken látható utasításokat.



Kézvel, hideg vízben mosható.



Ne használjon fehérítőt.



Ne szárítsa mechanikusan.



Ne vasalja.



Vegyileg nem tisztítható.

Használat vagy tárolás előtt teljesen szárítsa meg a textil huzatot.

A penészedés megelőzése érdekében ajánlott a mőzeskosarat rendszeresen szellőztetni. Fordítson különös figyelmet a szerkezet textilhuzatának eltávolítására és az alj száraz törőlkendővel való törőlésére.

# HASZNÁLATI ÚTMUTATÓ

## AZ ALKATRÉSZEK JEGYZÉKE

### 1. ábra

- A1 Váznyitó kar
- A2 Hátsó lábtámasz
- A3 Első bolygókerék karja
- A4 Hátsó fék karja
- A5 Váz záró hátsó fogantyú
- H1 Cumisüvegtartó
- B1 Háttámla huzat
- C1 Tető huzat
- C2 Tető elülső pántja
- C3 Tető hátsó pántja
- D1 Karfa
- E1 Rakodókosár
- F1 Esővédő
- G1 Illesztőelem a tető és a karfa rögzítéséhez
- G2 Illesztőelemek Avio mózeskosárhoz és Huggy Avio autósüléshez

## A VÁZHOZ TARTOZÓ GYERMEKSZÁLLÍTÓ ESZKÖZÖK

### 2. ábra

- J1 Avio mózeskosár
- J2 Huggy Avio autósülés

## A VÁZ NYITÁSA

**3. ábra** A jobb fogantyún levő (A1) kar lenyomása közben emelje meg határozott mozdulattal a vázat, míg teljesen ki nem nyílik.

**4. ábra** A művelet befejezéséhez nyomja meg az (A2) lábtámaszt, míg a szerkezet nem rögzül vízszintes állásban.

**FIGYELEM! Használat előtt ellenőrizze, hogy az összes zárószerszemet mindkét oldalon megfelelően rögzített állásban legyen.**

## A VÁZ ÖSSZECUKÁSA

**5. ábra** A piros (A7) gomb megnyomásával egyidőben emelje meg a (A5) fogantyút.

**6. ábra** Húzza felfelé egy határozott mozdulattal a hátsó fogantyút (A5), majd nem hallja a váz összecsukódását jelző KATTANÁST.

## A HÁTSÓ KEREKEK FÉKJE

**7. ábra** A fékezéshez nyomja le a jobb hátsó kerékcsoporton található kart (A4).

**Amikor megáll, mindig nyomja be a féket.**

## AZ ELSŐ KEREKEK RÖGZÍTÉSE/KIOLDÁSA

**8. ábra** A váz bolygókerékkel van felszerelve, melyeket az első kerekéknél levő kar (A3) segítségével lehet rögzíteni, illetve kioldani.

## HÁTSÓ LÁBTÁMASZ

**9. ábra** Az akadályokon való átjutáshoz nyomja meg lábbal a hátsó lábtámaszt (A2).

## CUMISÜVEGTARTÓ

**10. ábra** A váz alapfelszereltségéhez tartozik a cumisüvegtartó (H1).

A cumisüvegtartó rögzítéséhez helyezze a felső vezetőelemet a vázon levő akasztóra (A8) és nyomja a helyére ütközésig.

## RAKODÓKOSÁR

**11. ábra** A vázon tágas rakodókosár található (E1). Rögzítéséhez akassza a gyűrűket (E2) a vázon levő hátsó kapcsokra (E3).

Vezesse át a fűleket (E4) a váz oldalsó nyílásain (E5) és gombolja be a patentgombokat.

Akassza a gyűrűket (E6) a vázon levő elülső kapcsokra (E7).

## TARTOZÉK SZÁLLÍTÓESZKÖZÖK (Avio MÓZESKOSÁR ÉS HUGGY AVIO AUTÓSÜLÉS) RÖGZÍTÉSE A VÁZHOZ

**12. ábra** A vázra rögzíthető az Avio mózeskosár (J1) vagy a Huggy Avio autósülés (J2). A helyes rögzítési műveletek leírását lásd a vonatkozó használati útmutatókban.

## A HÁTTÁMLA RÖGZÍTÉSE A VÁZ SPORTKOCSIVÁ VALÓ ÁTALAKÍTÁSÁHOZ

A vázra rögzíthető a béléssel felszerelt háttámla, mely révén kialakítható a sportkocsi konfiguráció.

**13. ábra** Húzza meg a karokat (B2) és szabadítsa ki a váz oldalán levő peckeket (B3).

**14. ábra** Szerelje fel a háttámlát úgy, hogy a végződései (B4) mindkét oldalon beilleszti a helyükre (B5).

**15. ábra** Engedje el a karokat (B2) és ellenőrizze, hogy mindkét pecek (B3) a helyén van-e és a szerkezet megfelelően van-e rögzítve.

**16. ábra** Illesse a (B18) csatot az üléstartó hátsó oldalán található nyílásba.

**17. ábra** A kapcsok (B6) meghúzásával nyissa a nyílásokat (B7) és helyezze be a visszahúzó huzalokat (B8), ügyeljen arra, hogy megfelelően távol tartsa a hátsó kereszttező huzalt.

**18. ábra** **Megfelelően helyezze be a visszahúzó huzalokat (B8), ügyeljen arra, hogy ne kerüljenek a hátsó merevítő és a kereszttező huzal közé.**

**19. ábra** Illesse a lábak közötti szíj (B9) csatját az üléstartó elülső oldalán található nyílásba.

**20. ábra** Pattintsa be az ülés gombjait (B10).

**21. ábra** Helyezze be a lábtartó-beállító karokat (B11) a bélésen levő nyílásba, ezután gombolja be a patentgombokat (B12).

**22. ábra** Végül vezesse be a bélés pántjait (B13) a váz oldalsó csövein levő nyílásokba.

## A HÁTTÁMLA BEÁLLÍTÁSA

**23. ábra** A háttámla négy helyzetbe állítható, húzza meg a háttámla középen levő (B14) nyelvet és döntse a támlát a kívánt helyzetbe.

## A LÁBTARTÓ HELYZETÉNEK BEÁLLÍTÁSA

**24. ábra** A lábtartó alacsonyabb helyzetbe való állításához csúsztassa előre a lábtartó alatt levő mindkét (B11) pecket és ezzel egyidőben nyomja lefelé a lábtartót.

**25. ábra** A lábtartó egyszerűen felfelé húzva felemelhető: automatikusan rögzül a megfelelő helyzetben.

## BIZTONSÁGI ÖVEK

**26. ábra** Ellenőrizze, hogy a biztonsági övek a váll magasságában vagy közvetlenül felette levő nyílásokban vannak-e. Ha az övek magassága nem megfelelő, húzza ki az első pár nyílásból és helyezze át a második pár nyílásba, mindig az azonos magasságban levő nyíláspárt használja.

**27. ábra** Ellenőrizze, hogy a vállheveder megfelelően van-e beillesztve a hasi szíj végződésébe.

**28. ábra** Kapcsolja be a hasi szíj végeit a középső csatba.

**29. ábra** A hasi szíjat mindig vezesse át az (B15) oldalsó gyűrűkön, és amikor használatban van, ügyeljen a gyermek testén való helyes beállítására.

**30. ábra** A hasi szíjjal együtt kapcsolja be mindig a lábak közötti szíjat is, és állítsa be a megfelelő méretre.

**FIGYELEM! Ha nem tartja be ezt a biztonsági elővigyázatosságot, a gyermek kieshet vagy kicsúszhat és megsérülhet.**

## A TETŐ ÉS A KARFA ILLESZTŐELEMEINEK RÖGZÍTÉSE

A tető (C1) és a karfa (D1) vázra történő felszereléséhez először az illesztőelemeket (G1) szerelje fel a megfelelő helyre.

# HASZNÁLATI ÚTMUTATÓ

**31. ábra** Az illesztőelemek (G1) rögzítéséhez tolja be a kapcsokat (G3) a babakocsi vázának oldalsó csövén elhelyezett alsó nyílásokba (A9).

**32. ábra** Nyomja az illesztőelemeket (G1) a csövek (A10) között elhelyezett pecekre, amíg a kart (G4) nem rögzíti.

## A TETŐ RÖGZÍTÉSE

**33. ábra** A tető felszereléséhez helyezze a tetőt az illesztőelemek (G1) foglalatái (G5) közé, csúsztassa be a tetőt a sínbe (C4), és tolja be addig, amíg mindkét oldalán nem kattant.

**34. ábra** Pattintsa a huzat patentgombjait a háttámlára, előbb a felső (C8), majd az alsó patentgombokat (C9).

**35. ábra** A beállításhoz hajtsa a tetőt a kívánt állásba.

**36. ábra** A tetőn elhelyezett cipzár (C6) segítségével a huzat hátsó része teljesen lecipzározható, és praktikus napfényvédővé alakítható (csak egyes modelleknél).

## A TETŐ ELTÁVOLÍTÁSA A SPORTKOCSIRÓL

**37. ábra** A tetőnek a sportkocsiról való eltávolításához gombolja ki a huzatot a háttámlához rögzítő patentgombokat (C8-C9).

**38. ábra** A tető eltávolítása a kar (C7) segítségével történik. A tető két végét egyszerre húzza ki az illesztőelem foglalatából (G5).

**39. ábra FIGYELEM! Ne hagyja a tetőt az illesztőelemekre felszerelve (G1), ha a tetőn nincs huzat.**

## A TETŐ HUZZATÁNAK KARBANTARTÁSA

**40. ábra** A tető huzata eltávolítható a karbantartás céljából. Oldja ki az (C10) gombokat az (C5) tető mindkét csuklójánál.

**41. ábra** Oldja ki az elülső (C2) és a hátsó (C3) pántot mindkét csuklóból és húzza le teljesen a huzatot.

**42. ábra** A huzat felhúzásához illessze be az elülső (C2) és a hátsó (C3) pántot a belső huzaton kialakított nyílásokba.

**43. ábra** Ezután illessze a helyükre (C11) a pántokat mindkét csuklónál (C5) rögzülésig, és gombolja be a patentgombokat (C10).

## A KARFA RÖGZÍTÉSE

**44. ábra** Mielőtt a karfát (D1) felszerelné, nyomja meg a gombokat (D2), majd tolja be a karfát az illesztőelemek (G1) foglataiba (G6).

**45. ábra** A karfa az egyik oldalon nyitható, vagy teljesen leszerelhető; nyitáshoz nyomja meg a gombot (D2) és húzza ki a karfát a helyéből. Leszereléséhez ismétlje meg a műveletet a másik oldalon is.

## 46. ábra FIGYELEM!

## ESŐVÉDŐ

**47. ábra** Az esővédő (F1) felszereléséhez helyezze azt a tetőre és húzza az oldalsó gumikat (F2) a sportkocsi oldalán levő csuklókra (A10).

**48. ábra** Ezután húzza az alsó gumikat (F3) az elülső lábtámasz alá és kösse össze.

## A HÁTTÁMLA HUZZATÁNAK KARBANTARTÁSA

A huzatot tanácsos időnként levenni a megfelelő karbantartás céljából.

**49. ábra** Gombolja ki a lábtartó (B12) patentgombjait és húzza ki a lábtartót a rögzítő elemekből (B11).

**50. ábra** Húzza ki a két pántot (B13) a sportkocsi oldalsó csövein levő nyílásokból.

**51. ábra** Gombolja ki az ülés gombjait (B10).

**52. ábra** Gombolja ki a füleken (B16) és a háttámlán (B17) levő gombokat.

**53. ábra** Húzza ki a hasi szíjakat az oldalsó gyűrűkből (B15), ügyeljen arra, hogy a középső csat első fogát átvezesse az oldalsó gyűrűn, mielőtt teljesen kihúzná.

**54. ábra** Vezesse át a vállhevedereket és a láb közötti övrészt a huzaton levő nyílásokon és húzza ki teljesen.

**FIGYELEM! Használat előtt ellenőrizze, hogy megfelelően húzza-e fel a huzatot.**

## ΠΡΟΕΙΔΟΠΟΙΗΣΕΙΣ



**ΔΙΑΒΑΣΤΕ ΠΡΟΣΕΚΤΙΚΑ ΤΙΣ ΟΔΗΓΙΕΣ ΠΡΙΝ ΑΠΟ ΤΗ ΧΡΗΣΗ ΚΑΙ ΦΥΛΑΞΤΕ ΤΙΣ ΓΙΑ ΝΑ ΤΙΣ ΣΥΜΒΟΥΛΕΥΣΤΕ ΣΤΟ ΜΕΛΛΟΝ. ΑΝ ΔΕΝ ΤΗΡΕΙΤΕ ΜΕ ΠΡΟΣΟΧΗ ΤΙΣ ΠΑΡΟΥΣΕΣ ΟΔΗΓΙΕΣ, ΜΠΟΡΕΙ ΝΑ ΤΘΕΙ ΣΕ ΚΙΝΔΥΝΟ Η ΑΣΦΑΛΕΙΑ ΤΟΥ ΠΑΙΔΙΟΥ ΣΑΣ. Η ΑΣΦΑΛΕΙΑ ΤΟΥ ΠΑΙΔΙΟΥ ΑΠΟΤΕΛΕΙ ΔΙΚΗ ΣΑΣ ΕΥΘΥΝΗ. ΠΡΟΣΟΧΗ! ΜΗΝ ΑΦΗΝΕΤΕ ΠΟΤΕ ΤΟ ΠΑΙΔΙ ΧΩΡΙΣ ΕΠΙΤΗΡΗΣΗ: ΜΠΟΡΕΙ ΝΑ ΕΙΝΑΙ ΕΠΙΚΙΝΔΥΝΟ. ΟΤΑΝ ΧΡΗΣΙΜΟΠΟΙΕΙΤΕ ΤΟ ΠΡΟΪΟΝ, ΕΧΕΤΕ ΤΗΝ ΠΡΟΣΟΧΗ ΣΑΣ ΤΕΤΑΜΕΝΗ.**

Το παρόν προϊόν είναι κατάλληλο για παιδιά:

- από τη γέννηση και μέχρι 9 κιλά όταν χρησιμοποιείτε το ΠΟΡΤ ΜΠΕΜΠΕ.
- από τη γέννηση και μέχρι 15 κιλά όταν χρησιμοποιείτε το ΚΑΘΙΣΜΑ.
- από τη γέννηση και μέχρι 13 κιλά όταν χρησιμοποιείτε το ΚΑΘΙΣΜΑ ΑΥΤΟΚΙΝΗΤΟΥ (ομάδα 0/0+).

Το πορτ μπεμπέ είναι κατάλληλο για τα παιδιά που δεν μπορούν να καθόνται χωρίς υποστήριξη, δεν μπορούν να στρίβουν και που δεν μπορούν να σηκωθούν στηριζόμενα στα τέσσερα.

### ΑΣΦΑΛΕΙΑ

Για την αποφυγή ατυχημάτων, φροντίστε το παιδί να μην είναι κοντά σας όταν ανοίγετε ή κλείνετε το καροτσάκι. Πριν τη συναρμολόγηση, βεβαιωθείτε ότι το προϊόν και όλα τα εξαρτήματά του δεν παρουσιάζουν κάποια βλάβη λόγω της μεταφοράς. Αν συμβαίνει κάτι τέτοιο, δεν πρέπει να χρησιμοποιήσετε το προϊόν και πρέπει να το φυλάξετε μακριά από παιδιά.

Για την ασφάλεια του παιδιού σας, πριν χρησιμοποιήσετε το προϊόν, αφαιρέστε και πετάξτε όλες τις πλαστικές σακούλες και όλα τα υλικά συσκευασίας και φυλάξτε τα οπωσδήποτε μακριά από νεογέννητα και παιδιά.

Το προϊόν πρέπει να χρησιμοποιείται αποκλειστικά για τον αριθμό των παιδιών για τον οποίο έχει σχεδιαστεί.

Χρησιμοποιήστε το σε κάθε περίπτωση για τη μεταφορά ενός μόνο παιδιού ανά κάθισμα.

Μη χρησιμοποιείτε το προϊόν αν δεν έχουν στερεωθεί και ρυθμιστεί σωστά όλα τα μέρη του.

Διαβάστε προσεκτικά τις οδηγίες σχετικά με τη χρήση του πλαισίου όταν είναι συναρμολογημένα σ' αυτό το πορτ μπεμπέ/το κάθισμα περιπάτου/το κάθισμα αυτοκινήτου.

Μην τοποθετείτε ποτέ το προϊόν κοντά σε σκάλες ή σκαλοπάτια.

Μη βάζετε τα δάκτυλά σας μέσα στους μηχανισμούς.

Χρησιμοποιείτε το μόνο σε επίπεδη, σταθερή και στεγνή επιφάνεια.

Μην αφήνετε το καροτσάκι με το παιδί μέσα σ' αυτό σε κλειμένο επίπεδο, ακόμη κι αν είναι ενεργοποιημένο το φρένο. Η αποτελεσματικότητα του φρένου είναι περιορισμένη σε πολύ κλειμένα επίπεδα.

Πριν από τη χρήση, βεβαιωθείτε ότι το προϊόν είναι εντελώς ανοιχτό και ότι όλα τα εξαρτήματα αγκίστρωσης και ασφαλείας έχουν τοποθετηθεί σωστά.

Μην προσθέτετε επιπλέον στρωματάκια στο πορτ μπεμπέ.

Πριν από τη χρήση, βεβαιωθείτε πάντα ότι το πορτ μπεμπέ, το κάθισμα περιπάτου και το κάθισμα αυτοκινήτου έχουν συναρμολογηθεί σωστά στο πλαίσιο.

Οποιοδήποτε φορτίο που έχει προσαρτηθεί στο προϊόν επηρεάζει τη σταθερότητα του προϊόντος. Το φορτίο του καλαθιού δεν πρέπει να ξεπερνά τα 3 κιλά. Απαγορεύεται αυστηρά να υπερβείτε το μέγιστο συνιστώμενο βάρος.

Η εφαρμογή κάθε βάρους στη χειρολαβή μπορεί να αποσταθεροποιήσει το πορτ-μπεμπέ/καροτσάκι.

Το παρόν καροτσάκι δεν είναι κατάλληλο για να τρέχετε ή να πατινάρετε.

Μην ανεβείτε ή κατεβαίνετε σκάλες ή κυλιόμενες σκάλες με το παιδί στο καροτσάκι/το κάθισμα αυτοκινήτου/το πορτ μπεμπέ.

Ελέγχετε τακτικά το προϊόν και τα εξαρτήματά του για τυχόν ενδείξεις βλάβης και/ή φθοράς, ελθώντων ή σκισίματος. Ελέγχετε ιδιαίτερα τη φυσική και δομική ακεραιότητα των χειρολαβών ή της λαβής μεταφοράς και του κάτω μέρους του Πορτ Μπεμπέ.

Να λαμβάνετε υπόψη τους κινδύνους που προκύπτουν από την παρουσία γυμνών φλογών ή άλλων πηγών θερμότητας όπως καλοριφέρ, τζάκια, ηλεκτρικές κουζίνες ή φωταερίου κ.τ.λ.: μην αφήνετε το προϊόν κοντά σε αυτές τις πηγές θερμότητας.

Βεβαιωθείτε ότι όλες οι πιθανές πηγές κινδύνου (παράδειγμα: σκονιά, ηλεκτρικά καλώδια κ.τ.λ.) βρίσκονται σε σημείο που δεν μπορεί να τα φτάσει το παιδί.

Μην αφήνετε το προϊόν με το παιδί μέσα σ' αυτό σε σημεία όπου σκονιά, κουρτίνες ή κάτι άλλο μπορεί πιθανόν να χρησιμοποιηθούν από το παιδί για να σκαρφαλώσει ή που μπορεί να γίνουν αιτίες ασφυξίας ή πνιγμού.

Μη χρησιμοποιείτε το Πορτ Μπεμπέ πάνω σε κάποιο στήριγμα.

### ΖΩΝΕΣ ΑΣΦΑΛΕΙΑΣ

Χρησιμοποιείτε πάντα τις ζώνες ασφαλείας και μην αφήνετε ποτέ το παιδί μόνο του.

Χρησιμοποιείτε πάντα τις ζώνες ασφαλείας μόλις το παιδί σας είναι σε θέση να κάθεται μόνο του.

Χρησιμοποιείτε πάντα τη ζώνη που περνάει ανάμεσα από τα πόδια του παιδιού σε συνδυασμό με τη ζώνη μέσης.

Για να αποφύγετε σοβαρούς τραυματισμούς λόγω πτώσης και/ή ολίσθησης, χρησιμοποιείτε πάντα τις ζώνες ασφαλείας σωστά κομπωμένες και ρυθμισμένες.

Συστήματα πρόδοσης σύμφωνα με τους ισχύοντες κανονισμούς, διαφορετικά από εκείνα που παρέχονται με το παρόν προϊόν, μπορεί να χρησιμοποιηθούν φροντίζοντας να τα στερεώσετε στα πλανιά δαχτυλίδια που υπάρχουν πάνω στο κάθισμα (Εικ. 29 - ειδικότερα Β15).

### ΣΥΜΒΟΥΛΕΣ ΓΙΑ ΤΗ ΧΡΗΣΗ

Βάζετε πάντα το φρένο πριν αρχίσετε να συναρμολογείτε και να αποσυναρμολογείτε τις πρόσθετες μονάδες μεταφοράς (πορτ μπεμπέ, κάθισμα αυτοκινήτου).

Μην αφήνετε άλλα παιδιά ή ζώα να παίζουν χωρίς επιτήρηση κοντά στο προϊόν ή να σκαρφαλώνουν πάνω του.

Βεβαιωθείτε ότι το φρένο είναι πάντα ενεργοποιημένο όταν βάζετε ή σηκώνετε το παιδί από το κάθισμα/πορτ μπεμπέ, όταν σταματάτε και όταν συναρμολογείτε/αφαιρείτε τα εξαρτήματα.

Οι διαδικασίες συναρμολόγησης, αποσυναρμολόγησης και ρύθμισης πρέπει να πραγματοποιούνται μόνο από ενήλικα άτομα. Βεβαιωθείτε ότι όποιος χρησιμοποιεί το προϊόν (μπέιμι σίτερ, παππούδες κ.τ.λ.) γνωρίζει πώς να το χρησιμοποιήσει σωστά.

Κατά τη διαδικασία της ρύθμισης βεβαιωθείτε ότι τα κινητά μέρη του προϊόντος δεν έρχονται σε επαφή με το παιδί

## ΠΡΟΕΙΔΟΠΟΙΗΣΕΙΣ

(παράδειγμα: πλάτη, κουκούλα κ.τ.λ.). Βεβαιώνετε πάντα ότι κατά τη διάρκεια της διαδικασίας αυτής το φρένο είναι σωστά ενεργοποιημένο.

Μην ανοίγετε, κλείνετε ή αποσυναρμολογείτε το προϊόν ή επιχειρείτε αυτές τις ενέργειες με το παιδί μέσα.

Προσέχετε πάντα ιδιαίτερα όταν εκτελείτε αυτές τις ενέργειες με το παιδί δίπλα σας.

Μην αφήνετε το παιδί μέσα στο καρότσι/το κάθισμα αυτοκινήτου/το πορτ μπεμπέ όταν ταξιδεύετε με άλλα μέσα μεταφοράς.

Όταν δε χρησιμοποιείτε το προϊόν, πρέπει να το βάζετε στην αποθήκη και οπωσδήποτε μακριά από τα παιδιά. Το προϊόν δεν πρέπει να χρησιμοποιείται ως παιχνίδι! Μην αφήνετε το παιδί να παίξει με το παρόν προϊόν.

Το προϊόν διαθέτει μια μπάρα στο πίσω μέρος η οποία σας βοηθάει να ανεβαίνετε σκαλιά και να ξεπερνάτε εμπόδια. Μη χρησιμοποιείτε την μπάρα αυτή για τη μεταφορά δεύτερου παιδιού.

Μη μεταφέρετε το παιδί στο κάθισμα περιπάτου ή χωρίς το πλαίσιο.

Αν το προϊόν εκθεθεί για μεγάλο χρονικό διάστημα στον ήλιο, περιμένετε να κρυώσει πριν το χρησιμοποιήσετε.

Χρησιμοποιείτε μόνο με πορτ μπεμπέ και Καθίσματα αυτοκινήτου Inglesina που έχουν σχεδιαστεί ειδικά και διαθέτουν το σύστημα συναρμολόγησης Easy Clip. Σε περίπτωση αμφιβολίας, συμβουλευτείτε τον ιστότοπο [www.inglesina.com](http://www.inglesina.com) ή απευθυνθείτε στον Εξουσιοδοτημένο Αντιπρόσωπο ή στο Κέντρο Εξυπηρέτησης Πελατών της Inglesina.

### ΕΓΓΥΣΗ/ΑΝΤΑΛΛΑΚΤΙΚΑ

Μη χρησιμοποιείτε ανταλλακτικά ή εξαρτήματα που δεν παρέχονται και/ή σε κάθε περίπτωση δεν είναι εγκεκριμένα από την L'Inglesina Baby.

Τυχόν βλάβες που θα προκληθούν από τη χρήση εξαρτημάτων που δεν παρέχονται και/ή δεν είναι εγκεκριμένα από την L'Inglesina Baby, όπως καθίσματα, άγκιστρα για τις τσάντες, προστατευτικά από τη βροχή, βάση για καροτσάκια κ.τ.λ δε θα καλύπτονται από τους όρους της εγγύσής μας.

Η L'Inglesina Baby αποποιείται κάθε ευθύνης αν τυχόν γίνουν τροποποιήσεις στα προϊόντα.

Μην υπερφορτώνετε το προϊόν με επιπλέον αξεσουάρ πέρα από αυτά που είναι εγκεκριμένα από την L'Inglesina Baby: επιπλέον βάρος ή εξάσκηση δύναμης μπορεί να προκαλέσουν αστάθεια στο προϊόν ή να το υποβάλουν σε υπερβολική πίεση και συνεπώς να προκαλέσουν το σπάσιμό του.

Μην αφαιρείτε τις αυτοκόλλητες και ραμμένες ετικέτες – μπορεί το προϊόν να πάψει να είναι συμμορφούμενο προς το νόμο.

Ελέγχετε τακτικά τους μηχανισμούς ασφαλείας για να βεβαιώνετε ότι το προϊόν εξακολουθεί να λειτουργεί σωστά με το πέρασμα του χρόνου. Αν διαπιστώσετε προβλήματα και/ή βλάβες οποιουδήποτε είδους, μη χρησιμοποιήσετε το προϊόν. Επικοινωνήστε αμέσως με τον εξουσιοδοτημένο αντιπρόσωπο ή με τη Μεταγοραστική εξυπηρέτηση πελατών της Inglesina.

Μη χρησιμοποιείτε το προϊόν αν υπάρχουν σπασίματα ή αν λείπουν εξαρτήματα: επικοινωνήστε με τον εξουσιοδοτημένο αντιπρόσωπο της εμπιστοσύνης σας ή με τη Μεταγοραστική εξυπηρέτηση πελατών της Inglesina.

Η L'Inglesina Baby S.p.A. αποποιείται κάθε ευθύνη για βλάβες σε πράγματα ή άτομα που προκαλούνται από ακατάλληλη και/ή λανθασμένη χρήση του προϊόντος.

Η L'Inglesina Baby S.p.A. προκειμένου να βελτιώσει τα προϊόντα της, διατηρεί το δικαίωμα να ενημερώνει και/ή να

τροποποιεί οποιαδήποτε τεχνική ή αισθητική λεπτομέρεια χωρίς προειδοποίηση.

### ΣΥΜΒΟΥΛΕΣ ΓΙΑ ΤΟΝ ΚΑΘΑΡΙΣΜΟ ΚΑΙ ΤΗ ΣΥΝΤΗΡΗΣΗ ΤΟΥ ΠΡΟΪΟΝΤΟΣ

Το παρόν προϊόν χρειάζεται τακτική συντήρηση από το χρήστη.

Μην ασκείτε ποτέ πίεση σε μηχανισμούς ή κινητά μέρη. Αν δε γνωρίζετε τι πρέπει να κάνετε, ανατρέξτε στις οδηγίες.

Μη βάζετε στην αποθήκη το προϊόν αν είναι ακόμη βρεγμένο και μην το αφήνετε σε υγρό περιβάλλον γιατί μπορεί να δημιουργηθεί μούχλα.

Φυλάσσετε το προϊόν σε στεγνό μέρος.

Προστατεύστε το προϊόν από τους ατμοσφαιρικούς παράγοντες, νερό, βροχή ή χιόνι. Επίσης, η παρατεταμένη έκθεση στον ήλιο μπορεί να προκαλέσει αλλαγή χρώματος σε πολλά υλικά.

Αν τυχόν χρησιμοποιήσετε το προϊόν στην παραλία, καθαρίστε το και σκουπίστε το με προσοχή ώστε να αφαιρεθούν την άμμο και το αλάτι.

Καθαρίστε τα πλαστικά και μεταλλικά μέρη με ένα υγρό πανί ή ένα ήπιο καθαριστικό. Μη χρησιμοποιείτε διαλύτες, αμωνία ή βενζίνη.

Στεγνώστε με προσοχή τα μεταλλικά τμήματα έπειτα από τυχόν επαφή με το νερό, για να μη σχηματιστεί σκουριά.

Διατηρήστε καθαρά όλα τα κινητά μέρη και αν χρειαστεί περσάστε τα με ένα ελαφρύ λιπαντικό.

Διατηρείτε τις ρόδες καθαρές από σκόνη και/ή άμμο.

### ΣΥΜΒΟΥΛΕΣ ΓΙΑ ΤΟΝ ΚΑΘΑΡΙΣΜΟ ΤΗΣ ΥΦΑΣΜΑΤΙΝΗΣ ΕΠΕΝΔΥΣΗΣ

Σας συνιστούμε να πλένετε την επένδυση χωριστά από τα άλλα υφάσματα.

Αναθεώστε περιοδικά τα υφασμάτινα μέρη με μια μαλακιά βούρτσια για ρούχα.

Ακολουθήστε τις οδηγίες πλυσίματος της Υφασματινής επένδυσης που αναγράφονται στις κατάλληλες ετικέτες.



Πλύντε στο χέρι με κρύο νερό.



Μη χρησιμοποιείτε χλωρίνη.



Μη στεγνώνετε σε στεγνωτήριο.



Μη σιδερώνετε.



Αποφύγετε το στεγνό καθαρίσμα.

Στεγνώστε εντελώς την Υφασματινή επένδυση πριν τη χρησιμοποιήσετε ή την επαναποθετήσετε.

Για την αποφυγή τυχόν σχηματισμού μούχλας, σας συνιστούμε να αερίζετε περιοδικά το πορτ μπεμπέ. Πιο συγκεκριμένα, αφαιρείτε την Υφασματινή επένδυση από το πλαίσιο και περνάτε τη βάση με ένα στεγνό πανάκι.

## ΚΑΤΑΛΟΓΟΣ ΕΞΑΡΤΗΜΑΤΩΝ

### Εικ. 1

- A1** Μοχλός ανοίγματος πλαισίου
- A2** Πίσω μπάρα
- A3** Μοχλός περιστροφής μπροστινών τροχών
- A4** Μοχλός πίσω φρένου
- A5** Πίσω λαβή για το κλείσιμο του πλαισίου
- H1** Θήκη μπιμπερό
- B1** Επένδυση πλάτης
- C1** Επένδυση κουκούλας
- C2** Μπροστινό έλασμα κουκούλας
- C3** Πίσω έλασμα κουκούλας
- D1** Μπροστινό στήριγμα χεριών
- E1** Καλάθι για διάφορα αντικείμενα
- F1** Προστατευτικό κάλυμμα για τη βροχή
- G1** Προσαρμογείς για Κουκούλα και Κιγκλίδωμα Avio
- G2** Προσαρμογείς για το Πορτ μπεμπέ Avio και το Κάθισμα αυτοκινήτου Huggy Avio

## ΜΟΝΑΔΕΣ ΜΕΤΑΦΟΡΑΣ ΠΟΥ ΠΡΟΣΤΙΘΕΝΤΑΙ ΣΤΟ ΠΛΑΙΣΙΟ

### Εικ. 2

- G1** Πορτ μπεμπέ Avio
- G2** Κάθισμα αυτοκινήτου Huggy Avio

## ΑΝΟΙΓΜΑ ΠΛΑΙΣΙΟΥ

**Εικ. 3** Κρατήστε πατημένο το μοχλό (**A1**) που βρίσκεται στη δεξιά λαβή, ανεβάστε σταθερά το πλαίσιο μέχρι να ανοίξει εντελώς.

**Εικ. 4** Για να ολοκληρώσετε τη διαδικασία, πατήστε το πεντάλ (**A2**) μέχρι τη θέση οριζόντιας ασφάλισης.

**ΠΡΟΣΟΧΗ!** Πριν από τη χρήση, **βεβαιωθείτε ότι όλοι οι μηχανισμοί για το κλείσιμο του πλαισίου έχουν αγκιστρωθεί σωστά και στις δυο πλευρές.**

## ΚΛΕΙΣΙΜΟ ΠΛΑΙΣΙΟΥ

**Εικ. 5** Πατήστε το κόκκινο κουμπί (**A7**) και ανεβάστε τη λαβή (**A5**).

**Εικ. 6** Τραβήξτε την πίσω λαβή (**A5**) σταθερά προς τα πάνω, μέχρι να ακούσετε το ΚΛΙΚ που σημαίνει ότι το πλαίσιο έκλεισε.

## ΦΡΕΝΟ ΠΙΣΩ ΤΡΟΧΩΝ

**Εικ. 7** Για να ενεργοποιήσετε το φρένο, πιέστε προς τα κάτω το μοχλό (**A4**) που βρίσκεται στους πίσω δεξιούς τροχούς.

**Βάζετε πάντα το φρένο κατά τη διάρκεια των στάσεων.**

## ΑΣΦΑΛΙΣΗ/ΑΠΑΣΦΑΛΙΣΗ ΣΤΗΝ ΜΠΡΟΣΤΙΝΩΝ ΤΡΟΧΩΝ

**Εικ. 8** Το πλαίσιο διαθέτει περιστρεφόμενους τροχούς που μπορείτε να μπλοκάρτε ή να ξεμπλοκάρτε πιέζοντας απλά το μοχλό (**A3**) που αντιστοιχεί στους μπροστινούς τροχούς.

## ΠΙΣΩ ΜΠΑΡΑ

**Εικ. 9** Πατήστε με το πόδι στην πίσω μπάρα (**A2**) για να ξεπεράσετε τα εμπόδια.

## ΘΗΚΗ ΜΠΙΜΠΕΡΟ

**Εικ. 10** Το πλαίσιο διαθέτει θήκη για συνηθισμένα μπιμπερό (**H1**).

Για να στερεώσετε τη θήκη για μπιμπερό, τοποθετήστε τον πάνω οδηγό πάνω στο άγκιστρο (**A8**) στο πλαίσιο και πιέστε τη θήκη προς τα κάτω μέχρι να αγκιστρωθεί καλά.

## ΚΑΛΑΘΙ ΓΙΑ ΔΙΑΦΟΡΑ ΑΝΤΙΚΕΙΜΕΝΑ

**Εικ. 11** Το πλαίσιο διαθέτει ένα μεγάλο καλάθι για διάφορα αντικείμενα (**E1**). Για να το στερεώσετε, βάλτε τις θηλιές (**E2**)

στα αντίστοιχα πίσω άγκιστρα (**E3**) που βρίσκονται πάνω στο πλαίσιο.

Περάστε τις λωρίδες (**E4**) από τις σχισμές (**E5**) πλάγια στο πλαίσιο και κομπώστε τις αντίστοιχες σουστές.

Τέλος, τοποθετήστε τις θηλιές (**E6**) στα αντίστοιχα μπροστινά άγκιστρα (**E7**) πάνω στο πλαίσιο.

## ΣΥΝΑΡΜΟΛΟΓΗΣΗ ΤΩΝ ΠΡΟΘΕΤΩΝ ΜΟΝΑΔΩΝ ΜΕΤΑΦΟΡΑΣ ΣΤΟ ΠΛΑΙΣΙΟ (ΠΟΡΤ ΜΠΕΜΠΕ Avio ΚΑΙ ΚΑΘΙΣΜΑ ΑΥΤΟΚΙΝΗΤΟΥ HUGGY Avio)

**Εικ. 12** Μπορείτε στο πλαίσιο να συναρμολογήσετε το πορτ μπεμπέ Avio (**J1**) ή το κάθισμα αυτοκινήτου Huggy Avio (**J2**). Για τη σωστή στερέωση δείτε τα αντίστοιχα εγχειρίδια χρήσης.

## ΑΓΚΙΣΤΡΩΣΗ ΤΗΣ ΠΛΑΤΗΣ ΓΙΑ ΝΑ ΜΕΤΑΤΡΕΨΕΤΕ ΤΟ ΠΛΑΙΣΙΟ ΣΕ ΚΑΡΟΤΣΑΚΙ

Μπορείτε στο πλαίσιο να αγκιστρώσετε την πλάτη, μαζί με την επένδυση για να έχετε καροτσάκι.

**Εικ. 13** Σπρώξτε τους μοχλούς (**B2**) για να ελευθερώσετε τους πέδους (**B3**) στο πλάι του πλαισίου.

**Εικ. 14** Τοποθετήστε την πλάτη βάζοντας τις άκρες (**B4**) στις αντίστοιχες θέσεις (**B5**) και στις δυο πλευρές.

**Εικ. 15** Στη συνέχεια βάλτε ξανά στη θέση τους τους μοχλούς (**B2**) και βεβαιωθείτε ότι και οι δυο πέδροι (**B3**) βρίσκονται στη θέση τους και ότι ο μηχανισμός έχει αγκιστρωθεί σωστά.

**Εικ. 16** Βάλτε την ακρόφα (**B18**) στην αντίστοιχη οπή στο πίσω μέρος του στηρίγματος του καθίσματος.

**Εικ. 17** Τραβήξτε τα άγκιστρα (**B6**) για να ελευθερώσετε τις βάσεις (**B7**) και τοποθετήστε τα καλώδια επαναφοράς (**B8**) προσέχοντας να τα βάλετε σωστά σε σχέση με το πίσω διαγώνιο καλώδιο.

**Εικ. 18** Τοποθετήστε σωστά τα καλώδια επαναφοράς (**B8**) προσέχοντας να μην τα βάλετε ανάμεσα στο διαγώνιο άξονα και το πίσω καλώδιο.

**Εικ. 19** Βάλτε την ακρόφα της ζώνης που περνά ανάμεσα από τα πόδια (**B9**) στην ειδική οπή που βρίσκεται στο μπροστινό μέρος του στηρίγματος του καθίσματος.

**Εικ. 20** Κουμπώστε τα κουμπιά του καθίσματος (**B10**).

**Εικ. 21** Τοποθετήστε τους μοχλούς που ρυθμίζουν την μπάρα (**B11**) στα αντίστοιχα ανοίγματα στην επένδυση, μετά κουμπώστε τις αντίστοιχες σουστές (**B12**).

**Εικ. 22** Τέλος τοποθετήστε τα ελάσματα της επένδυσης (**B13**) στις κατάλληλες πλαινές βάσεις στον πλαινό σωλήνα του πλαισίου.

## ΡΥΘΜΙΣΗ ΤΗΣ ΠΛΑΤΗΣ

**Εικ. 23** Μπορείτε να ρυθμίσετε την πλάτη σε 3 θέσεις. Πιέστε τον κεντρικό μηχανισμό (**B14**) και σπρώξτε μέχρι τη θέση που επιθυμείτε.

## ΡΥΘΜΙΣΗ ΤΟΥ ΥΠΟΠΟΔΙΟΥ

**Εικ. 24** Για να χαμηλώσετε το υποπόδιο, πιέστε και τους δυο μοχλούς (**B11**) που βρίσκονται στο κάτω μέρος του, ενώ ταυτόχρονα το σπρώχνετε προς τα κάτω.

**Εικ. 25** Για να ανασηκώσετε ξανά το υποπόδιο, αρκεί να το τραβήξετε προς τα πάνω: μπλοκάρει αυτόματα.

## ΖΩΝΕΣ ΑΣΦΑΛΕΙΑΣ

**Εικ. 26** Βεβαιωθείτε ότι οι ζώνες έχουν εισαχθεί στις οπές στο ύψος των ώμων ή αμέσως πιο πάνω. Αν η θέση δεν είναι σωστή, βγάλτε τις ζώνες από το πρώτο ζευγάρι οπών και περάστε τις στο δεύτερο. Χρησιμοποιείτε πάντα τις οπές που είναι στο ίδιο ύψος.

**Εικ. 27** Βεβαιωθείτε ότι η ζώνη της πλάτης έχει εισαχθεί σωστά στις άκρες της ζώνης της μέσης.

**Εικ. 28** Αγκιστρώστε τις άκρες της ζώνης μέσης στην κεντρική ακρόφα.

**Εικ. 29** Η ζώνη μέσης πρέπει να περνά πάντα από τους πλαινούς κρικούς (**B15**) και, όταν χρησιμοποιείται, πρέπει να ρυθμίζεται έτσι ώστε να σφίγγει σωστά το παιδί.

**Εικ. 30** Χρησιμοποιείτε πάντα τη ζώνη που περνά ανάμεσα από τα πόδια σε συνδυασμό με αυτή της μέσης ρυθμίζοντάς τις σωστά.

**ΠΡΟΣΟΧΗ!** Αν δεν τηρήσετε αυτή την προφύλαξη, το παιδί μπορεί να πέσει ή να γλιστρήσει και πιθανόν να τραυματιστεί.

## ΣΥΝΔΕΣΗ ΠΡΟΣΑΡΜΟΓΕΩΝ ΓΙΑ ΚΟΥΚΟΥΛΑ ΚΑΙ ΚΙΓΚΛΙΔΩΜΑ

Για να συναρμολογήσετε την κουκούλα (**C1**) και το κιγκλίδωμα (**D1**) στο καροτσάκι, θα πρέπει οι προσαρμογείς (**G1**) πρώτα να συνδεθούν σωστά στη θέση.

**Εικ. 31** Για να συνδέσετε τους προσαρμογείς (**G1**), βάλτε και τους δύο γάντζους (**G3**) στις κάτω οχισμές του πλαινού σωλήνα του καροτσιού (**A9**).

**Εικ. 32** Πιέστε στη συνέχεια τους προσαρμογείς (**G1**) μέχρι την αγκίστρωση του μοχλού (**G4**) στον πάσσαλο μεταξύ των σωλήνων (**A10**).

## ΑΓΚΙΣΤΡΩΣΗ ΤΗΣ ΚΟΥΚΟΥΛΑΣ

**Εικ. 33** Για να συναρμολογήσετε την κουκούλα στο καροτσάκι, τοποθετήστε αντίστοιχα στις 2 θέσεις (**G5**) των προσαρμογέων (**G1**), εισάγοντας τους ολισθητήρες (**C4**) και πιέζοντας μέχρι να ακουστούν και τα δύο ΚΛΙΚ της σύνδεσης.

**Εικ. 34** Κοιμηώστε τις σούστες της επένδυσης στην πλάτη, πρώτα τις επάνω (**C8**) και μετά τις κάτω (**C9**).

**Εικ. 35** Για να ρυθμίσετε την κουκούλα, αρκεί να τη σπρώξετε με το χέρι μέχρι τη θέση που επιθυμείτε.

**Εικ. 36** Η κουκούλα διαθέτει φερμουάρ (**C6**) που επιτρέπει την πλήρη αφαίρεση του πίσω μέρους της επένδυσης, παίρνοντας ένα πρακτικό αδιάβροχο (μόνο στα μοντέλα όπου προβλέπεται).

## ΑΠΑΓΚΙΣΤΡΩΣΗ ΤΗΣ ΚΟΥΚΟΥΛΑΣ ΑΠΟ ΤΟ ΚΑΡΟΤΣΑΚΙ

**Εικ. 37** Για να αφαιρέσετε την κουκούλα από το καροτσάκι, ανοίξτε τις σούστες που συγκρατούν την επένδυση στην πλάτη (**C8-C9**).

**Εικ. 38** Ενεργήστε στη συνέχεια επί του μοχλού (**C7**) και ταυτόχρονα αφαιρέστε την κουκούλα από τη θέση (**G5**) των προσαρμογέων.

**Εικ. 39** **ΠΡΟΣΟΧΗ!** Μην αφήνετε ποτέ την κουκούλα τοποθετημένη στους προσαρμογείς (**G1**) χωρίς την επένδυση.

## ΣΥΝΤΗΡΗΣΗ ΤΗΣ ΕΠΕΝΔΥΣΗΣ ΤΗΣ ΚΟΥΚΟΥΛΑΣ

**Εικ. 40** Η επένδυση της κουκούλας μπορεί να αφαιρεθεί ώστε να είναι δυνατή η σωστή συντήρησή της. Απαγκιστρώστε τα κουμπιά (**C10**) που βρίσκονται και στις δυο αρθρώσεις της κουκούλας (**C5**).

**Εικ. 41** Απαγκιστρώστε το μπροστινό (**C2**) και το πίσω (**C3**) έλασμα και από τις δυο αρθρώσεις και αφαιρέστε εντελώς την επένδυση.

**Εικ. 42** Για να τοποθετήσετε ξανά την επένδυση, περάστε τα μπροστινά (**C2**) και τα πίσω (**C3**) ελάσματα στους αντίστοιχους οδηγούς στην εσωτερική επένδυση.

**Εικ. 43** Στη συνέχεια βάλτε τα ελάσματα στις βάσεις (**C11**) και στις δυο αρθρώσεις (**C5**) μέχρι να αγκιστρωθούν πλήρως και κοιμηώστε τις αντίστοιχες σούστες (**C10**).

## ΑΓΚΙΣΤΡΩΣΗ ΤΟΥ ΜΠΡΟΣΤΙΝΟΥ ΣΤΗΡΙΓΜΑΤΟΣ ΧΕΡΙΩΝ

**Εικ. 44** Για να συνδέσετε το κιγκλίδωμα (**D1**), πατήστε τα κουμπιά (**D2**) και συνδέστε το αντίστοιχα στις ειδικές θέσεις (**G6**) των προσαρμογέων (**G1**).

**Εικ. 45** Το μπροστινό στήριγμα χεριών μπορεί να είναι ανοιχτό από τη μία μεριά ή να αφαιρεθεί εντελώς. Για να το ανοίξετε, πατήστε το κουμπί (**D2**) και βγάλτε το από τη

βάση του. Για να το βγάλετε εντελώς, επαναλάβετε την ίδια διαδικασία και στην άλλη πλευρά.

## Εικ. 46 ΠΡΟΣΟΧΗ!

### ΠΡΟΣΤΑΤΕΥΤΙΚΟ ΚΑΛΥΜΜΑ ΓΙΑ ΤΗ ΒΡΟΧΗ

**Εικ. 47** Για να συναρμολογήσετε το προστατευτικό κάλυμμα για τη βροχή (**F1**), τοποθετήστε το πάνω στην κουκούλα και βάλτε τα πλαινά λαστιχάκια (**F2**) γύρω από τις αρθρώσεις στο πλάι του καροτσιού (**A10**).

**Εικ. 48** Στη συνέχεια, περάστε τα κάτω λαστιχάκια (**F3**) κάτω από την μπροστινή μπάρα του καροτσιού και συνδέστε τα.

### ΣΥΝΤΗΡΗΣΗ ΤΗΣ ΕΠΕΝΔΥΣΗΣ ΤΗΣ ΠΛΑΤΗΣ

Σας συνιστούμε να αφαιρείτε περιοδικά την επένδυση για τη σωστή συντήρησή της.

**Εικ. 49** Ξεκοιμηώστε τις σούστες του υποποδίου (**B12**) και βγάλτε το από τα αντίστοιχα στηρίγματα (**B11**).

**Εικ. 50** Αφαιρέστε τα δυο ελάσματα (**B13**) από τις πλαινές βάσεις στον πλαινό σωλήνα του καροτσιού.

**Εικ. 51** Ξεκοιμηώστε τα κουμπιά στο κάθισμα (**B10**).

**Εικ. 52** Ξεκοιμηώστε τα κουμπιά στα πλαινά πτερύγια (**B16**) και στην πλάτη (**B17**).

**Εικ. 53** Αφαιρέστε τη ζώνη μέσης από τους πλαινούς κρικούς (**B15**) φροντίζοντας να περάσετε το πρώτο δόντι της κεντρικής αγκράφας μέσα από τον πλαινό κρίκο πριν την αφαίρεση εντελώς.

**Εικ. 54** Βγάλτε τις ζώνες πλάτης και τη ζώνη που περνά ανάμεσα από τα πόδια περνώντας τις από τις αντίστοιχες οπές στην επένδυση και μετά αφαιρέστε την εντελώς.

**ΠΡΟΣΟΧΗ!** Πριν από τη χρήση βεβαιωθείτε ότι έχετε τοποθετήσει σωστά την επένδυση.

## ВНИМАНИЕ



**ПРОЧЕТЕТЕ ВНИМАТЕЛНО ИНСТРУКЦИИТЕ ПРЕДИ УПОТРЕБА И ГИ ЗАПАЗЕТЕ ЗА БЪДЕЩИ СПРАВКИ. СИГУРНОСТТА НА ВАШЕТО ДЕТЕ МОЖЕ ДА БЪДЕ ЗАСТРАШЕНА, АКО НЕ СПАЗВАТЕ ВНИМАТЕЛНО ТАЗИ ИНСТРУКЦИЯ. СИГУРНОСТТА НА ДЕТЕТО Е ВАША ОТГОВОРНОСТ. ВНИМАНИЕ! НИКОГА НЕ ОСТАВЯЙТЕ ДЕТЕТО, БЕЗ ДА ГО НАБЛЮДАВАТЕ: МОЖЕ ДА Е ОПАСНО. ВНИМАВАЙТЕ МНОГО, КОГАТО ИЗПОЛЗВАТЕ ТОЗИ ПРОДУКТ.**

Този продукт е предназначен за деца:

- от бебешка възраст до 9 кг при използване на КОША.
- от бебешка възраст до 15 кг при използване на СТОЛЧЕТО.
- от бебешка възраст до 13 кг при използване на СЕДАЛКАТА ЗА АВТОМОБИЛ (група 0/0+).

Кошът е предназначен за деца, които не могат да седят самостоятелно, да се обръщат и които не могат да се повдигат на ръце и колена.

### СИГУРНОСТ

С цел избягване на инциденти не допускайте в близост детето по време на операции по разгъване и сгъване на количката.

Преди да сглобите продукта, проверете дали всички части са здрави и без транспортни дефекти; в случай на такива продуктът не трябва да бъде използван и трябва да се държи далеч от достъпа на деца.

За сигурността на вашето дете, преди да използвате продукта, отстранете всички пластмасови пликосе и елементи от опаковката и ги пазете далеч от достъпа на новородени и деца.

Продуктът трябва да се използва само за толкова деца, за колкото е проектиран.

Возете само по едно дете на столче.

Не използвайте продукта, ако всичките му елементи не са здраво стегнати и правилно регулирани.

Прочетете внимателно инструкциите, отнасящи се до употребата на шасито, когато към него ще бъдат закрепени коша/столчето/седалката за автомобил.

Никога не поставяйте продукта в близост до стълби или стъпала.

Избягвайте да слагате пръстите си в механизмите.

Използвайте продукта само върху равна, стабилна и суха повърхност.

Не оставяйте количката на наклонена повърхност, когато детето е в нея, дори и да е задействана спиратката. Ефикасността на спиратките е ограничена при големи наклони.

Преди използване се уверете, че продуктът е напълно отворен и че всички устройства за блокиране и защита са правилно включени.

Не поставяйте допълнителни дюшечета в коша.

Преди употреба проверявайте винаги дали коша, столчето и седалката за кола са правилно закрепени към шасито. Всяка допълнителна тежест, приложена към продукта,

нарушава неговата стабилност. Максималното тегло на предметите в багажната кошница е 3 кг. Абсолютно се забранява надвишаването на препоръчителното максимално тегло.

Всяка допълнителна тежест върху дръжките може да наруши стабилността на коша/количката.

Количката не е пригодена да бъде придвижвана чрез бягане или каране на ролкови кънки.

Не се качвайте или слизайте по стълби или ескалатори с дете в количката/столчето/коша.

Проверявайте редовно продукта и неговите елементи за наличието на евентуални следи от повреди и/или износване, разшиване и разкъсване. Особено внимание обърнете на целостта на ръчките и предната дръжка, и на дъното на коша.

Имайте предвид опасностите, произтичащи от наличието на открит пламък или на други източници на топлина като радиатори, камини, електрически или газови печки и др.: не оставяйте продукта в близост до тези източници на топлина.

Уверете се, че всички възможни източници на опасност (напр.: кабели, ел. проводници и др.) са далеч от обсега на детето.

Не оставяйте продукта с детето в него на места, където шнурове, пердетата или друго могат да бъдат използвани от детето да се покотери или да станат причина за задушаване или удушаване на детето.

Не използвайте коша върху друга опора.

### ПРЕДПАЗНИ КОЛАНИ

Винаги осигурявайте детето с предпазните колани и никога не го оставяйте без наблюдение.

Започнете да използвате винаги предпазните колани веднага след като вашето дете бъде в състояние да седи само.

Използвайте винаги колана през слабините заедно с този през корема.

За да предотвратите тежки наранявания от падания и/или от изплъзване на детето, винаги използвайте предпазните колани правилно закопчани и регулирани.

Системите за придържане, съгласно действащите нормативи, различни от тези предоставени с това изделие, мога да се използват, като се обърне внимание за захващането им на страничните халки, налични на столчето (**Cx. 29 - част B15**).

### СЪВЕТИ ЗА ИЗПОЛЗВАНЕ

Задействайте винаги спиратката, преди да започнете поставянето или свалянето на транспортиращия модул (столче, кош, седалка за автомобил).

Не позволявайте на други деца или животни да играят около продукта, без да ги наблюдавате. Не позволявайте те да се катерят по него.

Когато вземате или поставяте детето на седалката/в коша или по време на монтаж/демонтаж на аксесоарите, винаги проверявайте дали спиратката е задействана.

Монтажът, демонтажът и регулирането трябва винаги да се извършват от възрастни. Уверете се, че хората, които ще използват продукта (баби, дядовци, детегледачки и др.), са запознати с правилната му употреба.

По време на регулирането се уверете, че детето не се допира до подвижните части на продукта (напр. облегалка, сенник и др.); винаги проверявайте при тези случаи дали спиратката е правилно поставена.

Не предприемайте действия за отваряне, затваряне или демонтаж на продукта, когато детето е в него.

Винаги отделяйте специално внимание, когато извършвате



## ВНИМАНИЕ

тези действия и детето е наблизо.

Никога не оставяйте детето в количката/столчето/коша, когато пътувате в друго превозно средство.

Когато не се използва, продуктът се прибира и трябва да е далеч от деца. Продуктът не трябва да се използва като играчка! Не позволявайте на децата да играят с този продукт.

Продуктът е оборудван със задна опора, която помага за преминаване през стъпала и препятствия. Не използвайте тази опора за превозване на второ дете.

Не транспортирайте детето в столчето, без то да е закрепено към шасито.

В случай на дълъг престой на слънце изчакайте продуктът да изстине, преди да го използвате.

Използвайте само кошчета, столчета и седалки за коли на Inglesina, специално предвидени и окомплектовани с Easy Clip сова закопчалка. При съмнение направете справка с [www.inglesina.com](http://www.inglesina.com) или се обърнете към оторизирания дистрибутор, или сервиз за обслужване на клиентите на Inglesina.

### ГАРАНЦИЯ/ПОДМЯНА

Не използвайте резервни части или аксесоари, които не са доставени и/или не са одобрени от L'Inglesina Baby.

Евентуални щети, причинени от използването на аксесоари, които не са доставени и/или одобрени от L'Inglesina Baby, като седалки, закачалки за чанти, дъждобрани, платформи за колички и др., няма да бъдат покривани от условията на нашата гаранция.

Евентуални промени направени по продукта, освобождават L'Inglesina Baby от каквато и да било отговорност.

Не претоварвайте продукта с допълнителни аксесоари, освен тези, които са одобрени от L'Inglesina Baby: допълнително тегло или натоварване могат да предизвикат нестабилност на продукта или да го поставят под прекомерно натоварване и да го счупят.

Не отстранявайте стикерите и защитите надписи; така може да превърнете продукта в несъответстващ на нормативите.

Редовно проверявайте защитните прибори, за да се уверите в добрата работа на продукта във времето. Ако установите, че има затруднения и/или дефекти от какъвто и да било род, не използвайте продукта. Потърсете фирмен сервиз или дилър на Inglesina.

Не използвайте продукта, ако има счупени или липсващи части: обърнете се към Вашия дилър или към сервизния център.

L'Inglesina Baby S.p.A. не носи отговорност за щети, нанесени на хора или предмети, предизвикани от неправилната и/или неточната употреба на продукта.

L'Inglesina Baby S.p.A. с цел подобряване на собствените си продукти си запазва правото да подновява и/или да променя всяка една техническа или естетическа част, без предварително предупреждение.

### СЪВЕТИ ЗА ПОЧИСТВАНЕ И ПОДДРЪЖКА НА ПРОДУКТА

Този продукт се нуждае от редовна поддръжка от страна на ползвателя.

Никога не насилвайте механизмите или подвижните части; ако имате съмнения, първо проверете инструкциите.

Не прибирайте продукта, ако още е мокър и не го оставяйте във влажни помещения, защото може да се образува мухъл.

Съхранявайте продукта на сухо място.

Предпазвайте продукта от атмосферни влияния, вода,

дъжд и сняг; освен това дългото излагане на слънце може да предизвика промяна на цвета на много от материалите.

След евентуална употреба на плажа почистете и подсушете внимателно продукта, за да отстраните пясъка и солта.

Почистете пластмасовите и металните части с влажен парцал или с не агресивен препарат; не използвайте разреждители, амоняк или бензин.

Подсушете внимателно металните части след евентуален контакт с вода, за да избегнете образуването на ръжда.

Поддържайте всички подвижни части и ако се наложи, смазвайте с леко машинно масло.

Поддържайте колелата чисти от пясък и/или прах.

### СЪВЕТИ ЗА ПОЧИСТВАНЕ НА ТЕКСТИЛНАТА ЧАСТ

Препоръчваме прането да се прави отделно от други дрехи.

Освежавайте периодично текстилните части с мека четка за дрехи.

Спазвайте инструкциите за пране на текстилните части съгласно приложените етикети.



Перете на ръка със студена вода.



Не използвайте белина.



Не сушете в сушилна машина.



Не гладете.



Не подлежи на химическо чистене.

Текстилната част трябва да е идеално суха, преди да се постави отново за употреба.

За да избегне образуването на мухъл, препоръчва се периодично да проветрявате коша. В частност отделете текстилното покритие от структурата и почистете дъното със суха кърпа.

# ИНСТРУКЦИИ

## СПИСЪК НА КОМПОНЕНТИТЕ

### Фиг. 1

- A1 Лост за разгъване на шасито
- A2 Задната опора
- A3 Лост за въртене на предните колела
- A4 Лост на задната спирачка
- A5 Задна ръчка за сгъване на шасито
- H1 Държач на биберона
- B1 Калъф на облегалката
- C1 Калъф на сенника
- C2 Лента в предната част на сенника
- C3 Лента в задната част на сенника
- D1 Опората за ръце
- E1 Кошница за багаж
- F1 Покривало за дъжд
- G1 Приставки за Сенника и Опора за ръце Avio
- G2 Адаптори за кош Avio и седалка за автомобил Huggy Avio

## ДОПЪЛНИТЕЛНИ ТРАНСПОРТНИ МОДУЛИ, КОИТО СЕ ДОБАВЯТ КЪМ ШАСИТО

### Фиг. 2

- J1 Кош Avio
- J2 Седалка за автомобил Huggy Avio

## ОТВАРЯНЕ НА ШАСИТО

**Фиг. 3** Като държите натиснат лоста (A1), разположен на дясната ръкохватка, изтеглете решително шасито до пълното му отваряне.

**Фиг. 4** Завършете действието, като натиснете педала (A2) до хоризонтално блокиращо положение.

**ВНИМАНИЕ!** Преди употреба проверете дали всички затварящи механизми са правилно закопчани и от двете страни.

## ЗАТВАРЯНЕ НА ШАСИТО

**Фиг. 5** Натискайки червения бутон (A7), повдигнете ръчката (A5).

**Фиг. 6** Издърпайте решително задната ръчка (A5) нагоре, докато се чуе ЦРАКВАНЕ, което указва сгъването на шасито.

## СПИРАЧКА ЗА ЗАДНИТЕ КОЛЕЛА

**Фиг. 7** За да задействате спирачката, натиснете надолу лоста (A4), който се намира на дясното задно колело.

**Задействайте винаги спирачките, когато сте спрели.**

## БЛОКИРАНЕ/ОСВОБОЖДАВАНЕ НА ПРЕДНИТЕ КОЛЕЛА

**Фиг. 8** Шасито има въртящи се колела, които могат да се блокират или деблокират с помощта на лост (A3), който се намира върху предните колела.

## ЗАДНА ОПОРА

**Фиг. 9** Натиснете с крак задната опора (A2), за да си помогнете при преминаване на препятствия.

## ДЪРЖАЧ НА БИБЕРОН

**Фиг. 10** Към шасито може да се закрепи държач на биберон (H1).

За да закрепите държача на биберон, плъзнете горния водач върху закрепващия елемент (A8), който се намира върху шасито, и го натиснете в гнездото до пълното му застопоряване.

## КОШНИЦА ЗА БАГАЖ

**Фиг. 11** Към шасито може да се закрепи голяма кошница за багаж (E1). За да я закрепите, закачете ушите (E2) за специалните задни закачалки (E3) на шасито.

Прокарайте кантовете (E4) през ушите (E5) от страни на шасито и закопчете съответните копчета.

Накрая закачете ушите (E6) за специалните предни закачалки (E7) на шасито.

## ЗАКРЕПВАНЕ НА ДОПЪЛНИТЕЛНИТЕ ТРАНСПОРТНИ МОДУЛИ КЪМ РАМАТА (КОШ Avio И СЕДАЛКА ЗА АВТОМОБИЛ HUGGY Avio)

**Фиг. 12** Към рамата може да се закрепят кош Avio (J1) или седалката за автомобил Huggy Avio (J2). За правилното им закрепване вижте съответните ръководства с инструкции.

## ЗАКРЕПВАНЕ НА ОБЛЕГАЛКАТА ЗА ПОЛУЧАВАНЕ НА КОНФИГУРАЦИЯТА СПОРТНА ЛЯТНА КОЛИЧКА

Към рамата може да се закрепят тапицираната облегалка за да се получи конфигурацията спортна лятна количка.

**Фиг. 13** Издърпайте лостове (B2), освобождавайки щифтовете (B3) от страни на шасито.

**Фиг. 14** Поставете облегалката, като вмъкнете краищата (B4) в съответните гнезда (B5) от двете страни.

**Фиг. 15** След това освободете лостове (B2), като се уверите, че и двата щифта (B3) се връщат на място и че механизъмът е правилно фиксиран.

**Фиг. 16** Вмъкнете токата (B18) в определения за това илик, разположен на задната част на опората за столчето.

**Фиг. 17** Чрез издърпване на приспособления за закачване (B6) освободете гнездата (B7) и вмъкнете шнуровете (B8), като внимавате за правилното преместване на въжето на задната кръстачка.

**Фиг. 18** Вмъкнете правилно шнуровете (B8), като внимавате да не ги заплитате между кръстачката и въжето в задната част.

**Фиг. 19** Вмъкнете токата на колана през слабните (B9) в предназначения за това илик, разположен на предната част на опората за столчето.

**Фиг. 20** Закопчайте копчетата на седалката (B10).

**Фиг. 21** Поставете лостове за регулиране на опората (B11) в съответните отвори на тапицирания, а след това закопчайте съответните копчета (B12).

**Фиг. 22** Накрая поставете лентите на тапицирания (B13) в специалните странични гнезда на страничния тръбен елемент на шасито.

## РЕГУЛИРАНЕ НА ОБЛЕГАЛКАТА

**Фиг. 23** Възможно е да регулирате облегалката в 3 положения чрез централния механизъм (B14), като я поставите в желаното положение.

## РЕГУЛИРАНЕ ОПОРАТА ЗА КРАКА

**Фиг. 24** За да спуснете надолу опората за крака, натиснете двата лоста (B11), разположени от долната страна на опората, натискайки я едновременно с това надолу.

**Фиг. 25** За да повдигнете отново опората за крака, достатъчно е да я издърпате нагоре: ще се фиксира автоматично.

## ПРЕДПАЗНИ КОЛАНИ

**Фиг. 26** Уверете се, че коланите са поставени в халките на височината на раменете или непосредствено над тях. Ако поставянето не е правилно, измъкнете коланите от първата двойка халки и ги вмъкнете отново във втората двойка халки; винаги използвайте една и съща височина.

**Фиг. 27** Уверете се, че раменните колани са правилно вмъкнати в краищата на пояския колан.

**Фиг. 28** Закопчайте краищата на пояския колан към централната тока.

# ИНСТРУКЦИИ

**Фиг. 29** Поясният колан трябва винаги да минава през страничните пръстени (B15) и, когато се използва, трябва да се регулира така, че да придържа добре детето.

**Фиг. 30** Използвайте винаги колана през слабните заедно с поясният колан, като ги регулирате добре.

**ВНИМАНИЕ! Неспазването на тази предпазна мярка може да доведе до падане или изплъзване на детето с риск от нараняване.**

## ЗАХВАЩАНЕ ПРИСТАВКИ ЗА КОША И ОПОРАТА ЗА РЪЦЕ

При монтажа на сенника (C1) и на опората за ръце (D1) на количката, трябва приставките (G1) предварително да се захванат за мястото.

**Фиг. 31** За захващане на приставките (G1), вкарайте и двете куки (G3) в задните илици на страничната тръбата на количката (A9).

**Фиг. 32** Бутнете приставките (G1) докато се захванат за лоста (G4) към колчето, разположено между тръбите (A10).

## ЗАКРЕПВАНЕ НА СЕННИКА

**Фиг. 33** За монтиране на сенника на количката, застанете в съответствие с 2 места (G5) на приставките (G1), вкарайте в тях шейните (C4) и бутнете докато чуете две КЛИКВАНИИЯ от захващането.

**Фиг. 34** Закрепете калъфа към облегалката, като закопчеште съответните копчета - първо горните (C8), а след това долните (C9).

**Фиг. 35** За да регулирате сенника, е достатъчно да го издърпате в желаната позиция.

**Фиг. 36** На сенника има цип (C6), който позволява напълно сваляне на задната част на калъфа, по този начин получават практичен сенник (само при моделите където е предвиден).

## СВАЛЯНЕ НА СЕННИКА ОТ КОЛИЧКАТА

**Фиг. 37** За да свалите сенника от количката, откопчайте копчетата, които фиксират калъфа към облегалката (C8-C9).

**Фиг. 38** Действайте на лоста (C7) и едновременно извадете сенника от местата (G5) на приставките.

**Фиг. 39 ВНИМАНИЕ! Никога не оставяйте сенника монтиран на приставките (G1) без калъф.**

## ПОЧИСТВАНЕ НА КАЛЪФА НА СЕННИКА

**Фиг. 40** Калъфът на сенника може да бъде свален, за да се почисти. Откопчайте копчетата (C10), разположени на двата шарнира за свързване на сенника (C5).

**Фиг. 41** Измъкнете предните ленти (C2) и задните ленти (C3) и от двата шарнира и свалете напълно калъфа.

**Фиг. 42** За да поставите отново калъфа, вмъкнете предните ленти (C2) и задните ленти (C3) в съответните водачи на вътрешната обшивка.

**Фиг. 43** След това вмъкнете лентите в гнездата (C11) на двата шарнира (C5) докрай и закопчайте съответните копчета (C10).

## МОНТИРАНЕ НА ОПОРАТА ЗА РЪЦЕ

**Фиг. 44** При монтажа на опората за ръце (D1), натиснете бутоните (D2), и я захванете в съответствие, със съответните места (G6) на приставките (G1).

**Фиг. 45** Опората за ръце може да се отваря от една страна или напълно да се изважда; за да я отворите, натиснете бутон (D2) и я освободете. За да я извадите, повторете същата операция и от другата страна.

**Фиг. 46 ВНИМАНИЕ!**

## ПОКРИВАЛО ЗА ДЪЖД

**Фиг. 47** За да монтирате покривалото за дъжд (F1), трябва да го поставите върху сенника и да прокарате страничните еластични връзки (F2) около страничните шарнири на количката (A10).

**Фиг. 48** След това прокарайте долните еластични връзки (F3) под предната опора на количката и ги съединете.

## ПОЧИСТВАНЕ НА КАЛЪФА НА ОБЛЕГАЛКАТА

Препоръчва се периодичното сваляне на калъфа за поддържането му в добро състояние.

**Фиг. 49** Откопчайте копчетата на опората за крака (B12) и я извадете от съответните подпорни елементи (B11).

**Фиг. 50** Освободете двете ленти (B13) от страничните гнезда на страничния тръбен елемент на количката.

**Фиг. 51** Откопчайте копчетата на седалката (B10).

**Фиг. 52** Откопчайте страничните копчета (B16) и тези на облегалката (B17).

**Фиг. 53** Измъкнете поясният колан от страничните пръстени (B15), като прокарате първото езиче на централната тока, преди да измъкнете напълно колана.

**Фиг. 54** Прокарайте раменните колани и колана през слабните през съответните халки на калъфа и извадете напълно калъфа.

**ВНИМАНИЕ! Преди употреба проверете дали сте поставили добре калъфа.**

## UYARI



**KULLANMADAN ÖNCE BU TALİMATLARI DİKKATLE OKUYUNUZ VE SONRADAN BAKMAK İÇİN SAKLAYINIZ. TÜM TALİMATLARA UYMAMAK GÜVENLİĞİNİ**

**ÇOCUĞUNUZUN TEHLİKEYE SOKABİLİR. ÇOCUĞUNUZUN GÜVENLİĞİ SİZİN SORUMLULUĞUNUZDUR.**

**DİKKAT! ÇOCUĞU ASLA YALNIZ BIRAKMAYINIZ: TEHLİKELİ OLABİLİR. ÜRÜNÜ KULLANIRKEN DAİMA ÇOCUĞU GÖZ ÖNÜNDE BULUNDURUNUZ.**

Bu ürün aşağıdaki bebekler için kullanılabilir:

- doğumdan 9 kg ya kadar, TAŞIMA ÇANTASINDA taşınabilir oluncaya kadar.
- doğumdan 15 kg ya kadar, BEBEK KOLTUĞU kullanılabileceği kadar.
- doğumdan 13 kg ya kadar, OTO KOLTUĞU (0/0+ grubu) kullanılabileceği kadar.

Bu bebe taşıma sadece yarımsız oturamayan, dönemeyen, ellerinde veya dizlerinde kalkamayan çocuk içindir.

### GÜVENLİK

Kazaları önlemek için, pusetin açma ve kapama işlemleri sırasında çocuğu uzak tutunuz.

Montajdan önce, taşıma sırasında ürüne ve parçalarına hasar gelip gelmediğini kontrol ediniz. Eğer hasar var ise, ürünü kullanmayınız ve çokucutan uzak tutunuz.

Ürünü kullanmadan evvel, çocuğunuzun güvenliği için, ambalajdan çıkan tüm plastik parçaları ve benzeri elemanları kaldırınız ve her durumda yeni doğan bebekler ve çocuklardan uzak tutunuz.

Ürün sadece tasarımda gösterilen çocuk sayısına göre kullanılmalıdır.

Çocuğu bağlarken tek bağla sadece tek çocuk bağlayınız. Tüm parçalar tamamen ayarlanıp kilitlenmedikçe ürünü kullanmayınız.

Taşıma çantası/taşıma koltuğu/araba koltuğunu takarken kullanım talimatlarını dikkatle okuyunuz.

Ürünü asla merdiven ve basamaklara yakın koymayınız.

Mekanizma içine parmaklarınızı sokmayınız.

Sadece düz, kaymayan kuru bir zemin üzerinde kurunuz.

Frenli bile olsa, içinde çocuk oturtulmuş halde bir yamaca bebek arabasını bırakmayınız. Fren fazla dik yamaçlar için uygun değildir.

Kullanmadan evvel ürünü tamamen açınız ve tüm kilit ve güvenlik aygıtlarının tam çalıştığından emin olunuz.

Taşıma çantasına başka şilte takmayınız.

Daıma kullanmadan evvel taşıma çantası, taşıma koltuğu ve araba koltuğunun kancalarını iyice geçmiş olduğunuz kontrol ediniz.

Ürüne yük bağlarsanız denge bozulabilir. Sepete en fazla 3 kg ağırlığında yük konulabilir. Bu ağırlıktan kesinlikle daha ağır yük konulmamalıdır.

Tutma sapına ağırlık yüklemeyiniz. Bebek taşıma çantası/ pusetin dengesini bozabilir.

Bu bebek arabası koşu veya kayma amaçlı değildir.

Çocuk arabada/taşıma koltuğunda/kendi yatağında iken merdiven veya asansör kullanmayınız.

Ürünü ve parçalarını belirli aralıklarla hasar, yırtılma, bozulma, aşınma, dikiş kopması veya yırtılma olup olmadığını kontrol

ediniz. Detaylı olarak, taşıma çantasının dibinden ve taşıma sapından veya kollarındaki fiziksel ve yapısal durumu kontrol ediniz.

Radyatör, şömine, elektrikli ve gaz sobaları vs gibi ısı kaynakları veya açık alevlerden uzak durunuz. Ürünü bu ısı kaynaklarına yakın bırakmayınız.

Kablolar, elektrik telleri vs den çocuğu uzak tutarak tüm olası riskleri bertaraf ediniz.

İp, perde veya diğer nesnelere kullanılarak, çocuğu oturmuş halde asla bırakmayınız, çocuk tek başına tırmanma ve boğulma tehlikesi geçirebilir.

Taşıma çantasını bir sehpa üzerinde asla koymayınız.

### EMNİYET KEMERLERİ

Daıma çocuğa emniyet kemerini bağlayınız ve asla yalnız bırakmayınız.

Çocuğunuz desteksiz oturduğu zaman emniyet kemerini bağlamalısınız.

Daıma bacak arası ağı ve bel kayışını birlikte kullanınız.

Düşme ve kayma nedeniyle ağır yaralanmalara yol açmamak için emniyet kemerlerini doğru ayarlayıp kancalarını takınız.

Bu ürünle birlikte verilen dışında, yürürlükteki düzenlemeye uygun başka emniyet kemerleri, koltuğun yan kısmında bulunan halkalara sabitlemeye dikkat ederek kullanılabilir (**Şek. 29 - detay B15**).

### KULLANIM İPUÇLARI

Herhangi bir ek taşıma ünitesi takmadan veya çıkarmadan önce daıma freni geçirin (taşıma çantası, araç koltuğu).

Başka çocukların yakında oyun oynayıp arabaya tırmanmamaları için aracı devamlı gözaltında tutunuz.

Çocuğu koltuğu/taşıma çantasına yerleştirirken veya kaldırıırken keza dururken ve herhangi bir aksesuarı takarken veya sökerken daıma frenin takılı olduğunu kontrol ediniz.

Montaj, söküm ve ayar işlemleri sadece yetiştirilmiş kişiler tarafından yapılmalıdır. Ürünü kullanan kişinin (bebek bakıcısı, büyükanne vs) doğru şekilde yaptığını emin olunuz.

Ayar yaparken, ürünü herhangi bir parçasının bebekle temas etmediğinden emin olunuz (boyunluk, başlık vs). Bu işlemleri yaparken frenin iyi tuttuğundan emin olunuz.

Bebek ürün üzerindeyken açmayınız, kapamayınız veya herhangi bir şey sökmeyiniz.

Yanınızda çocuk varken de bu işlemleri yaparken özellikle dikkatli olunuz.

Bebeğinizi bebek arabasında/araç koltuğunda/taşıma çantasında diğer araçlarda seyahat ederken yalnız bırakmayınız.

Ürünü kullanılmadığı zaman, çocuklarını erişemeyeceği bir yerde saklanmalıdır. Ürün bir oyuncak olarak kullanılmayacaktır! Çocuğu bu ürünle oynamasına izin vermemeyiniz.

Merdiven ve engellerden geçmeyi kolaylaştırmak için bu ürüne bir arka platform takılmıştır. İkinci bir bebeği taşımak için bu platformu kullanmayınız.

Bebeği çerçeveden ayrı olarak taşıma koltuğunda taşımayınız.

Güneş ışığında fazla kalırsa kullanmadan evvel ürünü soğumasını bekleyiniz.

Taşıma çantası ve araba koltuğunda kullanmak üzere sadece İnglesina tarafından üretilmiş olan Easy Clip kolay geçmeli kancaları kullanınız. Bilgi için [www.inglesina.com](http://www.inglesina.com) adresine bakabilir veya yetkili satıcınızla veya İnglesina Müşteri Hizmetleri ile görüşebilirsiniz.

### GARANTİ/YEDEK PARÇALAR

L'İnglesina Baby tarafından onaylanmamış veya verilmeyen başka yedek parça veya aksesuarları kullanmayınız.

## UYARI

L'Inglesina Baby tarafından onaylanmamış ve/veya verilmiş aksesuarların kullanımından ortaya çıkan koltuk, çanta kancaları, yağmurluk, tekerlek vs gibi parçalardan ortaya çıkan herhangi bir hasar ve ziyan garanti kapsamından hariç tutulur.

Ürün üzerinde yapılan herhangi bir tadilatın L'Inglesina Baby hiçbir şekilde sorumlu değildir.

L'Inglesina Baby tarafından onaylanmamış daha değişik aksesuar takarak ürünü ağırlaştırmayınız: ek ağırlık veya basınç ürünün dengesini bozabilir veya kırılmasına sebep olabilir.

Yapışkan veya dikilmiş etiketleri çıkarmayınız; yürürlükteki düzenlemelere göre ürün uyumluluğu tehlikeye girebilir.

Zamanla ürünün mükemmel fonksiyonunu sağlamak için düzenli olarak tüm emniyet aygıtlarını kontrol ediniz. Her türlü problem ve/veya arıza durumunda ürün kesinlikle kullanılmamalıdır. Böyle bir durumda derhal Inglesina Müşteri Hizmetleri ile veya yetkili satıcınızla irtibata geçiniz.

Kırık ve eksik bir parçası varsa ürünü kullanmayınız: Inglesina Müşteri Hizmetleri ile veya yetkili satıcınızla irtibata geçiniz.

Ürünün yetersiz ve/veya yanlış kullanımından doğan, insanlara veya mala gelebilecek her türlü hasar ve ziyandan L'Inglesina Baby S.p.A. hiçbir şekilde sorumlu değildir.

Ürün geliştirme amacıyla, önceden haber vermeksizin L'Inglesina Baby S.p.A. tüm estetik ve teknik detaylarda güncelleme, değişiklik yapma hakkını mahfuz tutar.

Kullanmadan önce veya saklamadan evvel tekstil astarının iyice kurumasını bekleyiniz.

Pas veya küf oluşmasını önlemek için, ürünü havalandırınız. Tekstil astarı çıkartıp her yerini kuru bezle silebilirsiniz.

### ÜRÜNÜ TEMİZLEME VE BAKIM İPUÇLARI

Bu ürün kullanıcı tarafından düzenli bir bakım gerektirir. Mekanizmaları veya hareketli parçaları asla zorlamayınız; şüphe halinde önce kullanım talimatlarına bakınız.

Ürün ıslaksa o şekilde kaldırıp saklamayınız ve rutubetli ortamda bırakmayınız aksi takdirde küflenebilir.

Ürünü kuru bir yerde saklayınız.

Ürünü yağmur veya kardan koruyunuz; bundan başka güneşte devamlı ve uzun süre kalması renk solmasına sebep olabilir.

Ürün sahilde kullanılacaksa, ürünü kum ve tuzdan detaylıca temizleyiniz.

Plastik ve metal parçaları ıslak bir kumaş veya hafif deterjanla temizleyiniz; kimyasal maddeler, amonyak veya benzin kullanmayınız.

Pas oluşmaması için suyla ıslanmışsa metal parçaları iyice kurulayınız.

Tüm parçaları temiz tutunuz ve gerekirse hafif yağlayınız.

Tekerleklerde kum ve toprak varsa temizleyiniz.

### TEKSTİL KISIMINI TEMİZLEME İPUÇLARI

Bebek bandaj astar kısımlarını ayrı olarak yıkamanız tavsiye edilir.

Giysiler için yumuşak bir fırça kullanarak kumaş kısımları periyodik olarak canlandırın.

Tekstil etiketlerde gösterilen yıkama talimatlarını uygulayınız.



Soğuk suda elle yıkayınız.



Ağartmayınız.



Kurutma yapmayınız.



Ütülemeyiniz.



Kuru temizleme yapmayınız.

# TALİMATLAR

## PARÇA LİSTESİ

### Şekil 1

- A1 Çerçeve açma kolu
- A2 Arka platform
- A3 Ön tekerlek döndürme kolu
- A4 Arka fren kolu
- A5 Çerçeve kapatma arka kolu
- H1 Biberon tutma ünitesi
- B1 Sırt Dayanağı Astarı
- C1 Başlık Astarı
- C2 Başlık ön şeridi
- C3 Başlık arka şeridi
- D1 Tutma sapı
- E1 Yük sepeti
- F1 Yağmurluk
- G1 Avio Başlık ve Tutma sapı adaptörleri
- G2 Avio Bebek Taşıma Çantası ve Huggy Avio Araba Kucak Koltuğu için adaptörler

## ÇERÇEVEYE EK TAŞIMA ÜNİTELERİ

### Şekil 2

- J1 Bebe taşıma çantası Avio
- J2 Araba kucak koltuğu Huggy Avio

## ÇERÇEVE AÇILIŞI

**Şekil 3** Sağ kolda yerleşik (A1) kolunu basılı tutarak, tamamen açılana kadar çerçeveyi sıkıca kaldırınız.

**Şekil 4** Yatay blokla pozisyonuna kadar pedal (A2) döndürerek işlemi tamamlayınız.

**DİKKAT! Kullanmadan evvel her iki tarafta tüm kapanma mekanizmalarının iyice bağlı olduğundan emin olunuz.**

## ÇERÇEVE KAPANIŞI

**Şekil 5** Kırmızı basmalı (A7) düğmesine basarak, (A5) kolunu kaldırınız.

**Şekil 6** Çerçevenin kapandığına dair KLİK sesi duyulana kadar arka kolu (A5) yukarı doğru kaldırınız.

## ARKA TEKERLEK FRENİ

**Şekil 7** Freni etkin hale getirmek için, arka sağ tekerlek grubu üzerinde bulunan kolu (A4) aşağı doğru itiniz.

**Her durduğunuzda kesinlikle fren takmayı unutmayınız.**

## ÖN TEKERLER FRENLEME/SALMA

**Şekil 8** Çerçeve etraflarında dönen ve ön tekerlekler hizasında bulunan kola (A3) basarak bloke edilip serbest bırakılabilen tekerlekler ile donanmıştır.

## ARKA PLATFORM

**Şekil 9** Engelleri aşmayı kolaylaştırmak için arka platform (A2) ayakla çalışabilir.

## BESLEME ŞİŞESİNİ TUTMA ÜNİTESİ

**Şekil 10** Çerçeve biberon tutma ünitesi (H1) ile donanmıştır. Biberon tutma ünitesini takmak için, üst kısmı çerçeve üzerindeki kanca ile aynı hizada gelecek şekilde konumlandırınız (A8) ve tam olarak takılana kadar itiniz.

## YÜK SEPETİ

**Şekil 11** Çerçeve geniş bir yük sepetine sahiptir (E1). Takmak için ilikleri (E2) çerçeve üzerindeki arka kancalara (E3) ilikleyiniz.

Kanatçıkları (E4) çerçevenin yan iliklerinden (E5) geçirerek düğümleyiniz.

Son olarak ilikleri (E6) çerçeve üzerindeki arka kancalara (E7) takınız.

## ÇERÇEVEYE EK TAŞIMA ÜNİTESİ TAKILMASI (TAŞIMA ÇANTASI Avio VE ARAÇ KOLTUĞU HUGGY Avio)

**Şekil 12** Taşıma çantası Avio (J1) veya araç koltuk kucağı Huggy Avio (J2) yi çerçeveye eklemek mümkündür. Doğru kurulum işlemler için ilgili bölüme bakınız.

## ÇERÇEVEYİ TEKERLEKLİ BİR ARABAYA DÖNÜŞTÜRMEK İÇİN DAYANMALLIĞIN TAKILMASI

Yolda itilen araba konumuna geçmek için yastığı takılmış arkalı çerçeveye takmak mümkündür.

**Şekil 13** Kolları (B2) çekerek çerçevenin yan tarafından bulunan milleri (B3) serbest bırakınız.

**Şekil 14** Uç kısımları (B4) her iki taraftaki yuvalarına (B5) yerleştirerek sırt dayanağını takınız.

**Şekil 15** Her iki milin (B3) yuvalarına oturduğunu ve mekanizmanın tam olarak kancalanmış olduğunu kontrol ederek kolları (B2) bırakınız.

**Şekil 16** Koltuk desteğinin arka yanında bulunan uygun düğme deliğine (B18) tokasını yerleştiriniz.

**Şekil 17** Kancaları (B6) çekerek yuvaları (B7) serbest bırakınız ve arka şeridi uzaklaştırmaya dikkat ederek kurdeleleri (B8) takınız.

**Şekil 18** Arka şeridin üzerine gelmeyecek şekilde kurdeleleri (B8) doğru olarak takınız.

**Şekil 19** Koltuk değneğinin ön tarafında uygun düğme deliğine çatallı şerit (B9) tokasını takınız.

**Şekil 20** Oturma yerinin düğmelerini ilikleyiniz (B10).

**Şekil 21** Ayak dayanağı ayar kollarını (B11) dolgu üzerindeki açıklıklara yerleştiriniz ve düğmeleri ilikleyiniz (B12).

**Şekil 22** Dolgunun şeritlerini (B13) çerçevenin yan çubuk üzerindeki yan yuvalarına takınız.

## ARKALIK AYARI

**Şekil 23** Arkalık 3 kademelidir; merkezi aygıt (B14) ile istenilen konuma getirilebilir.

## AYAK DAYAMA YERİNİN AYARLANMASI

**Şekil 24** Alçak bölümde bulunan her iki (B11) basamaklarını indirerek için aynı anda aşağı doğru bastırınız.

**Şekil 25** Basamağı kaldırmak için sadece yukarı çekiniz: otomatik olarak kilitlenecektir.

## EMNİYET KEMERLERİ

**Şekil 26** Emniyet kemerlerinin omuz yüksekliği hizasında açıklıklara girmiş olduklarını kontrol ediniz. Konum doğru değilse, kemerleri ilk açıklık çiftinden çıkartınız ve ikinci açıklıklara yerleştiriniz; aynı yükseklikte olan açıklıkları kullanınız.

**Şekil 27** Sırt kemerinin bel kemerinin ucuna doğru şekilde yerleştirilmiş olduğundan emin olunuz.

**Şekil 28** Bel kemerinin uçlarını merkezi kopçaya bağlayınız.

**Şekil 29** Bel bandı daima (B15) yan halkalardan geçirilmelidir ve, kullanılırken, bebeğin iyice bağlanması için ayarlanmalıdır.

**Şekil 30** Daima bacak arası şeritle bel şeridini birlikte iyice ayarlayarak kullanınız.

**DİKKAT! Bu önlemin alınmaması bebeğin arabadan kaymasına ve düşmesine ve yaralanmasına sebep olabilir.**

## BAŞLIK VE TUTMA SAPI ADAPTÖRLERİNİN TAKILMASI

Başlık (C1) ve tutma sapını (D1) pusete monte etmek için, öncelikle adaptörlerin (G1) doğru bir şekilde yuvalarına yerleştirilmeleri gerekir.

**Şekil 31** Adaptörleri (G1) takmak için, kancaları (G3) pusetin yan tarafından borunun (A9) alt kısmındaki deliklere yerleştirin.

**Şekil 32** Ardından adaptörleri (G1), kol (G4) borular (A10) arasındaki pime oturana kadar itin.

## **BAŞLIĞIN TAKILMASI**

**Şekil 33** Başlığı püsete takmak için, adaptörler (G1) üzerindeki 2 yuva (G5) hizasına getirip kızakları (C4) yerleştirin ve her ikisinden de KLIK sesini duyana kadar itin.

**Şekil 34** Önce üst (C8) sonra alttakiler (C9) olmak üzere, astarın düğmelerini sırt dayanağına ilikleyiniz.

**Şekil 35** Başlığı ayarlamak için, arzu ettiğiniz konuma çekip getirmez yeterlidir.

**Şekil 36** Başlıkta, (sadece bazı modellerde) kılıfın arka tarafının tamamen çıkarılarak pratik bir güneşlik elde edilmesini sağlayan bir adet fermuar (C6) bulunmaktadır.

## **BAŞLIĞI PÜSETTEN ÇIKARMAK**

**Şekil 37** Başlığı püsetten söküp çıkarmak için astarı sırt dayanağına bloke eden düğmeleri açınız (C8-C9).

**Şekil 38** Ardından kolu (C7) kullanarak aynı anda başlığı adaptörlerin üzerindeki yuvalardan (G5) çıkarın.

**Şekil 39 DİKKAT! Başlığı asla kılıfı olmadan adaptörler (G1) üzerine takılı şekilde bırakmayın.**

## **BAŞLIK KILIFININ BAKIMI**

**Şekil 40** Örtü gerektiğinde temizlik amaçlı çıkartılabilir. Örtünün (C10) eklemlerinin her iki tarafında bulunan (C5) düğmelerini çıkartınız.

**Şekil 41** Ön (C2) ve arka şeritleri (C3) her iki kenetten açıp ayırınız ve kılıfı tamamen sıyırp çıkartınız.

**Şekil 42** Kılıfı tekrar takmak için, ön (C2) ve arka şeritleri (C3) iç astardaki kılavuzlara takınız.

**Şekil 43** Şeritleri iki kenet (C5) üzerindeki yuvalara (C11) tam oturana kadar yerleştiriniz ve düğmeleri ilikleyiniz (C10).

## **TUTMA SAPININ TAKILMASI**

**Şekil 44** Tutma sapını (D1) takmak için, düğmelerine (D2) basıp adaptörler (G1) üzerindeki yuvalara (G6) takın.

**Şekil 45** Tutma sapı bir taraftan açılabilir ya da tamamen söküp çıkartılabilir; açmak için tuşa basınız (D2) ve yuvasından sıyırmaz. Tamamen söküp çıkartmak için aynı işlemi diğer tarafta da tekrarlayınız.

## **Şekil 46 DİKKAT!**

## **YAĞMURLUK**

**Şekil 47** Yağmurluğu takmak için (F1) başlığın üzerine yerleştiriniz ve yan lastikleri (F2) püsetin yan tarafından bulunan kenetler etrafında dolandırınız (A10).

**Şekil 48** Alt lastikleri (F3) püsetin ön ayak dayanağı altından geçirin ve birbirlerine bağlayınız.

## **SIRT DAYANAĞININ ASTARININ BAKIMI**

Astar kirlendiğinde çıkarılıp temizlenebilir.

**Şekil 49** Ayak dayanağının (B12) tuşlarını açınız ve desteklerinden çıkartınız (B11).

**Şekil 50** İki şeridi (B13) püsetin yan çubuk üzerindeki yuvalarından çıkarınız.

**Şekil 51** Oturma yeri üzerindeki düğmeleri açınız (B10).

**Şekil 52** Kulakçıklar (B16) ve sırt dayanağı üzerindeki düğmeleri açınız (B17).

**Şekil 53** Tamamen sıyırmadan önce merkez tokasının ilk dişini yan halkadan geçirerek, bel kemerini yan halkalardan (B15) sıyırp çıkarınız.

**Şekil 54** Sırt kemerlerini ve bacak ayırma kemerini astar üzerindeki iliklerden geçirip astarı tamamen sıyırp çıkarınız.

**DİKKAT! Kullanmadan evvel astarın tamamen iliklenmiş olduğundan emin olunuz.**

## POZOR



**PRED POUŽITÍM SI DÔKLADNE PREČÍTAJTE TENTO NÁVOD A USCHOVAJTE HO PRE BUDÚCE POUŽITIE. AK NEBUDETE DODRŽIVAŤ TENTO NÁVOD, MÔŽETE OHROZIŤ BEZPEČNOSŤ VÁŠHO DIEŤAŤA. ZA BEZPEČNOSŤ VÁŠHO DIEŤAŤA STE ZODPOVEDNÍ VY. UPOZORNENIE! NIKDY NENECHAJTE DIEŤA BEZ DOZORU: MÔŽE TO BYŤ NEBEZPEČNÉ. PRI POUŽÍVANÍ TOHTO VÝROBKU BUĎTE NANAJVÝŠ OPATRNÍ.**

Tento produkt je prispôsobený deťom od:

- od narodenia do 9 kg pri použití VANIČKY.
- od narodenia do 15 kg pri použití SEDADLA.
- od narodenia do 13 kg pri použití AUTOSEDAČKY (skupina 0/0+).

Vanička je prispôsobená deťom, ktoré nevedia samé sedieť, otáčať sa a nevedia sa nadvihnúť rukami alebo zasať si na kolena.

### BEZPEČNOSŤ

Z bezpečnostných dôvodov nechajte dieťa pri otváraní a zatváraní kočíka v dostatočnej vzdialenosti.

Pred montážou skontrolujte, či výrobok a žiadny z jeho komponentov nebol počas prepravy poškodený. Ak sa tak stalo, výrobok nepoužívajte a uschovajte ho mimo dosahu detí.

Pred použitím výrobku kvôli bezpečnosti vášho dieťaťa odoberte a zlikvidujte všetky plastové vrecká a prvky patriace k obalu a v žiadnom prípade ich nenechávajte v dosahu novorodeniat a detí.

Výrobok je možné používať len pre taký počet detí, pre ktorý je navrhnutý.

Tento výrobok používajte len na prepravu jedného dieťaťa na jednej sedačke.

Výrobok nepoužívajte, pokiaľ nie sú všetky jeho komponenty správne upevnené a nastavené.

Pozorne si prečítajte inštrukcie na použitie kočíka pri pripájaní vaničky/sedačky/autosedačky.

Výrobok nikdy nenechávajte v blízkosti schodísk a schodov. Nevkladajte prsty dovnútra mechanizmov.

Použite výrobok len na rovnej, stabilnej a čistej ploche.

Det'ský kočiar/kočík nenechávajte zaťat na svahu, ak v ňom sedí dieťa, aj keď je zabrzdzený. Pri veľkom sklone svahu je účinnosť brzd obmedzená.

Pred použitím sa presvedčte, či je výrobok úplne rozložený a či sú poistné a bezpečnostné zariadenia správne použité.

Neprikladajte ďalšie matrace do vaničky,

Pred použitím vždy skontrolujte, že sú vanička, sedačka a autosedačka správne upevnené na kočík.

Každá záťaž výrobku ovplyvňuje jeho stabilitu. Maximálna hmotnosť predmetov umiestnených v koši je 3 kg. Je absolútne zakázané prekračovať odporúčanú maximálnu hmotnosť.

Akkoľvek záťaž na rukoväti môže spôsobiť nestabilitu vaničky/kočíka.

Tento det'ský kočiar/kočík nie je vhodný na behanie alebo korčuľovanie.

Ak je dieťa v kočiar/autosedačke/taške, nepoužívajte ich na schodoch alebo eskalátoroch.

Výrobok a všetky jeho komponenty pravidelne kontrolujte, aby ste zistili, či nie sú poškodené a/alebo opotrebované, známky opotrebovania, rozpárania a roztrhnutia. Podrobne skontrolujte fyzickú a konštrukčnú integritu rukoväti alebo preppravnej rukoväte a spodnej časti Vaničky.

Buďte si vedomí nebezpečenstva vyplývajúceho z blízkosti otvoreného plameňa alebo iných zdrojov tepla, napr. radiátorov, ohnísk, elektrických a plynových sporákov atď.: výrobok nenechávajte blízko týchto zdrojov tepla.

Presvedčte sa, že všetky možné zdroje nebezpečenstva (napr. káble, elektrické vedenia atď.) sú mimo dosahu detí.

Nikdy nenechávajte výrobok s dieťaťom v sedadle tam, kde by mohlo použiť laná, závesy alebo iné predmety na lezenie alebo ktoré by mohli byť príčinou udusenía resp. uškrtienia samotného dieťaťa.

Nepoužívajte Vaničku na podložke.

### BEZPEČNOSTNÉ PÁSY

Vždy zaistite dieťa bezpečnostnými pásmi a nikdy ho nenechajte bez dozoru.

Vždy používajte bezpečnostné pásy, až kým Vaše dieťa nie je schopné samé sedieť.

Vždy používajte pás v rozkroku spolu s bederným pásom.

Aby nedošlo k vážnemu zraneniu z dôvodu pádu a/alebo vyklznutia, vždy používajte bezpečnostné pásy správne upnuté a nastavené.

Je možné používať odlišné záchytné systémy od systémov, ktoré sú dodávané spolu s týmto výrobkom, pokiaľ zodpovedajú platným predpisom. Tieto záchytné systémy sa musia upevniť do bočných ôk, nachádzajúcich sa na sedačke. **(Obr. 29 - detail B15).**

### NÁVOD NA POUŽITIE

Pri pripájaní alebo odpájaní prídavných prepravných jednotiek (vanička, autosedačka) vždy stlačte brzdu.

Nenechajte ostatné deti alebo zvieratá hrať sa bez dozoru v blízkosti výrobku alebo leziť na výrobok.

Pri umiestňovaní dieťaťa do sedačky alebo vaničky resp. jeho vyberaní ako aj počas zastavení a pri montáži alebo demontáži príslušenstva vždy aktivujte brzdu.

Montáž, demontáž a nastavenie smú vykonávať len dospelé osoby. Presvedčte sa, že osoba, ktorá používa výrobok (pestúnka, starí rodičia a iní) poznajú jeho správnu obsluhu. Pri vykonávaní každého nastavenia sa presvedčte, či sa žiadna pohyblivá časť výrobku (napr. opierka chrbta, strieška atď.) nedostala do styku s dieťaťom. Vždy sa presvedčte, či je brzda pri vykonávaní týchto činností dobre aktivovaná.

Neotvárajte, nezatvárajte alebo nedemontujte výrobok s dieťaťom v ňom umiestnenom.

V každom prípade pri vykonávaní týchto úloh v blízkosti dieťaťa buďte zvlášť opatrní.

Dieťa nenechávajte v kočiar/alebo auto sedačke resp. Vaničke počas cestovania v iných dopravných prostriedkoch.

Ak sa výrobok nepoužíva, je nutné, aby bol v každom prípade uschovaný mimo dosahu detí. Výrobok sa nesmie používať ako hračka! Nedovoľte dieťaťu hrať sa s týmto výrobkom.

Výrobok je vybavený zadným stúpadlom, ktoré umožňuje prekonanie schodíkov a prekážok. Nepoužívajte toto stúpadlo na prepravu druhého dieťaťa.

Neprepravujte dieťa v sedačke alebo oddelene od kočíka.

V prípade dlhšieho vystavenia slnečnému svetlu nechajte výrobok pred použitím ochladnúť.

Výrobok použite výlučne s vaničkami a autosedačkami Inglesina, ktoré sú špeciálne vybavené systémom Easy Clip.



## POZOR

V prípade neistoty navštívte stránku [www.inglesina.com](http://www.inglesina.com) alebo sa obráťte na Výhradného Distribútora alebo na Asistenčnú Službu pre Zákazníkov Inglesina.

### ZÁRUKA/NÁHRADNÉ DIELY

V žiadnom prípade nepoužívajte náhradné diely alebo príslušenstvo, ktoré nedodala a/alebo neschválila spoločnosť L'Inglesina Baby.

Každé poškodenie spôsobené použitím príslušenstva, ktoré nedodala a/alebo neschválila spoločnosť L'Inglesina Baby, napr. sedačky, závesy vaku, látky chrániace pred dažďom, plošiny pre detské kočíky atď. je vylúčené z našich záručných podmienok.

Každá zmena na výrobku zjavuje spoločnosť L'Inglesina Baby každej zodpovednosti.

Výrobok nepreťažujte ďalším príslušenstvom s výnimkou toho, ktoré schválila spoločnosť L'Inglesina Baby; dodatočná hmotnosť alebo tlak môžu spôsobiť nestabilitu výrobku alebo výrobok môže byť nadmerne namáhaný následkom čoho môže dôjsť k jeho porušeniu.

Neodstraňujte žiadne prilepené alebo prísité štítky. Môžete tým ohroziť dodržiavanie požiadaviek platných predpisov výrobkom.

Pravidelne kontrolujte všetky bezpečnostné zariadenia, aby sa zabezpečila vynikajúca funkčnosť výrobku počas dlhého obdobia. Je zakázané používať výrobok v prípade problémov a/alebo porúch každého druhu. V takom prípade sa ihneď skontaktujte s autorizovaným predajcom alebo zákaznickým servisom spoločnosti Inglesina.

Výrobok nepoužívajte, ak je porušený alebo jeho nejaká časť chýba: skontaktujte sa s autorizovaným predajcom alebo zákaznickým servisom spoločnosti Inglesina.

Spoločnosť L'Inglesina Baby S.p.A. neručí za poškodenia majetku alebo zranenie ľudí vyplývajúce z nesprávneho a/alebo nevhodného používania výrobku.

V snahe zlepšiť svoje výrobky si spoločnosť L'Inglesina Baby S.p.A. vyhradzuje právo aktualizovať a/alebo meniť všetky estetické a technické detaily bez predchádzajúceho upozornenia.

### NÁVOD NA ČISTENIE A ÚDRŽBU VÝROBKU

Tento výrobok vyžaduje pravidelnú údržbu používateľom.

Nikdy na žiadny mechanizmus alebo pohyblivé časti nepôsobte silou. V prípade pochybností si najprv prečítajte návod.

Výrobok neuschovávajte mokrý a nenechávajte ho vo vlhkom prostredí, keďže sa môže vytvárať pleseň.

Výrobok uschovajte na suchom mieste.

Výrobok chráňte pred pôsobením atmosféry, dažďa alebo snehu. Okrem toho neustále a dlhé vystavenie slnečnému svetlu môže spôsobiť zmeny farby mnohých materiálov.

Ak sa výrobok používa na plážach, dôkladne ho vyčistite a vysušte, aby ste odstránili piesok a soľ.

Plastové a kovové časti čistite vlhkou handrou alebo miernym čistiacim prostriedkom. Nepoužívajte rozpúšťadlá, amoniak alebo benzín.

Kovové časti po styku s vodou nechajte dôkladne vysušiť, aby sa nevytvárala hrdza.

Všetky pohyblivé časti udržiavajte čisté a v prípade potreby ich namažte jemným olejom.

Kolieska udržiavajte čisté tak, že z nich odstránite prach a/alebo piesok.

### NÁVOD NA ČISTENIE TEXTÍLIÍ

Odporúča sa umývať poťah oddelene od ostatných výrobkov. Pravidelne ošetrte časti tkaniny použitím jemnej kefy na šaty.

Dodržiujte pokyny pre umývanie textílií poťahu uvedené na príslušných štítkoch.



Ručné umývanie v studenej vode.



Nepoužívajte bieliadlo.



Nežmýkajte.



Nežehlite.



Chemicky nečistite.

Pred použitím alebo uložením textílie ju nechajte úplne vysušiť.

Aby ste vyhlí tvorbe plesní, odporúča sa pravidelne vetrať vaničku. Hlavne oddel'te látkový poťah od konštrukcie a pretrite dno suchou handrou.

# INŠTRUKCIE

## ZOZNAM KOMPONENTOV

### obr. 1

- A1 Otváracia páčka kočika
- A2 Zadné stúpadlo
- A3 Páčka predných kolies
- A4 Brzdová páčka zadná
- A5 Zadná rukoväť zloženia kočika
- H1 Držiak na fľašu
- B1 Chrbtová výstelka
- C1 Výstelka striešky
- C2 Predná páska striešky
- C3 Zadná páska striešky
- D1 Rukoväť
- E1 Prepravný košík
- F1 Ochrana proti dažďu
- G1 Nástavce pre striešku a držadlo Avio
- G2 Upevňovacie časti na vaničku Avio a autosedačku Huggy Avio

## PRÍDAVNÉ PREPRAVNÉ JEDNOTKY KOČIKA

### obr. 2

- G1 Vanička Avio
- G2 Autosedačka Huggy Avio

## OTVORENIE KOČIKA

**obr. 3** Stlačte páčku (A1), ktorá sa nachádza na pravej rukoväti, rázne zdvihnite kočík, až kým sa úplne neotvorí.

**obr. 4** Ukončíte úkon stlačením pedálu (A2) až do pozície horizontálneho bloku.

**UPOZORNENIE!** Pred použitím sa uistite, že všetky blokovacie mechanizmy sú správne zaistené na oboch stranách.

## ZATVORENIE KOČIKA

**obr. 5** Stlačením červeného tlačidla (A7), zdvihnite rukoväť (A5).

**obr. 6** Rázne potiahnite zadnú rukoväť (A5) smerom hore, až kým sa kočík KLIKNOTÍM nezatvorí.

## BRZDA ZADNÝCH KOLIES

**obr. 7** Pre brzdenie zatlačte smerom dolu páčku (A4) umiestnenú na pravých zadných kolieskach.

**Vždy stlačte brzdú pri parkovaní kočika.**

## BLOKOVANIE/ODBLOKOVANIE PREDNÝCH KOLIES

**obr. 8** Kočík má otočné kolieska, ktoré je možné zablokovať a odblokovať použitím páčky (A3) na predných kolieskach.

## ZADNÉ STÚPADLO

**obr. 9** Stlačte nohou zadné stúpadlo (A2), aby ste sa ľahšie vyhlí prekážkam.

## DRŽIAK NA FĽAŠU

**obr. 10** Kočík má držiak na fľašu (H1).

Vrchnú časť držiaka na fľašu pripevníme na uchytenie (A8) na kočíku a pritlačíme na miesto.

## PREPRAVNÝ KOŠÍK

**obr. 11** Kočík má objemný prepravný košík (E1). Vložte uzly (E2) do príslušných zadných úchytiel (E3) na kočíku.

Slučky (E4) prevlečte bokom cez uzly (E5) na kočíku a upevnite príslušnými gombíkmi.

Uzly (E6) vložte do príslušných predných úchytiel (E7) na kočíku.

## PRIPÁJANIE PRÍDAVNÝCH PREPRAVNÝCH JEDNOTIEK KU KOČIKU (VANIČKA Avio a AUTOSEDAČKA HUGGY Avio)

**obr. 12** Ku kočíku je možné pripojiť vaničku Avio (J1) alebo autosedačku Huggy Avio (J2). Pre správne upevnenie si prosím preštudujte príslušné manuály s pokynmi.

## PRIPÁJANIE OPERADLA ZA ÚČELOM ZMENY KOČIKA NA DETSKÝ KOČIAR

Ku kočíku je možné pripojiť operadlo vybavené výplňou ziskate tak prevedenie detský kočiar.

**obr. 13** Zatiahnite páčku (B2), čím uvoľníte kolíky (B3) po stranách kočika.

**obr. 14** Umiestnite operadlo koncovými časťami (B4) do príslušných miest (B5) po oboch stranách.

**obr. 15** Uvoľnite páčku (B2), pričom sa obidva kolíky (B3) vrátia na miesto a mechanizmus ostane správne upevnený.

**obr. 16** Zasuňte sponu (B18) do príslušného otvoru umiestneného v zadnej časti podložky sedadla.

**obr. 17** Potiahnutím uchytenia (B6) uvoľníte miesto (B7) a vložte lanko (B8). Je nutné dbať, aby bolo lanko umiestnené za prekrižením.

**obr. 18** Lanká (B8) umiestnite správne. Neumiestňujte ich medzi prekriženie a zadné lanko.

**obr. 19** Zasuňte sponu pásu medzi nohami (B9) do príslušného otvoru umiestneného v prednej časti podložky sedadla.

**obr. 20** Upevnite gombíky sedadla (B10).

**obr. 21** Vložte páčky podložky (B11) do príslušných otvorov na výplni stlačením gombíkov (B12).

**obr. 22** Nakoniec vložte pásky výplne (B13) do príslušných bočných miest na ráme kočika.

## REGULOVANIE OPERADLA

**obr. 23** Je možné regulovať operadlo v 3 pozíciách; stlačte centrálné zariadenie (B14) a uveďte ho do požadovanej pozície.

## REGULÁCIA OPORNÉHO STÚPADLA

**obr. 24** Na zníženie stúpadla potlačte obe páčky (B11) umiestnené na vonkajšej strane stúpadla a zatlačte ju smerom dole.

**obr. 25** Na zvýšenie stúpadla ho stačí potiahnuť smerom hore: sa zablokuje automaticky.

## BEZPEČNOSTNÉ PÁSY

**obr. 26** Bezpečnostné pásy musia byť upevnené v otvoroch vo výške ramien alebo len trochu vyššie. Ak umiestnenie nie je správne, odstráňte pásy z prvých otvorov a vložte ich do druhých. Vždy používajte otvory v rovnakej výške.

**obr. 27** Uistite sa, že chrbtový pás je správne umiestnený na krajoch brušného pásu.

**obr. 28** Zasuňte koniec brušného pásu do strednej spony.

**obr. 29** Brušný pás musí vždy prejsť cez bočné otvory (B15) a pri použití sa musí nastaviť tak, aby bolo dieťa dobre pripútané.

**obr. 30** Vždy použite pás medzi nohami v kombinácii s brušnými a správne ich nastavte.

**UPOZORNENIE!** Pri nedodržaní tohto postupu môže dôjsť k vypadnutiu alebo výšmyknutiu dieťaťa a môže sa zraniť.

## PRIPOJENIE NADSTAVCA PRE STRIEŠKU A DRŽADLO

Pre nasadenie striešky (C1) a držadla (D1) na kočík je nutné, aby nástavce (G1) boli správne nasadené na svojom mieste vopred.

# INŠTRUKCIE

**obr. 31** Pre zavesenie nástavcov (G1) vložte oba háky (G3) do spodných ôk na bočnej rúrke kočíku (A9).

**obr. 32** Potom zatlačte nástavce (G1) až do zapnutia páky (G4) ku kolíku medzi rúrkami (A10).

## UPEVNENIE STRIEŠKY

**obr. 33** Pre nasadenie striešky na kočík sa postavte do blízkosti dvoch lôžok (G5) na nástavcoch (G1), vložte do nich support (C4) a zatlačte, dokiaľ nebude počuť oba zreteľne zacvaknúť.

**obr. 34** Pripnite gombíky výstelky na operadlo, najskôr na vrchnú časť (C8) a potom na spodnú časť (C9).

**obr. 35** Striešku je možné regulovať uvedením do požadovanej polohy.

**obr. 36** Strieška je vybavená zipsom (C6), ktorý umožňuje úplne zložiť zadnú časť potahu a získať tak praktický slnečník (len u niektorých modelov).

## ODSTRÁNENIE STRIEŠKY Z KOČÍKA

**obr. 37** Striešku odstráňte odpojením gombíkov, ktoré držia výstelku na operadle (C8-C9).

**obr. 38** Potom pomocou páky (C7) súčasne vyberte striešku z lôžok (G5) na nástavcoch.

**obr. 39** **POZOR! Nikdy nenechávajte striešku namontovanú na nástavcoch (G1) bez potahu.**

## ÚDRŽBA POTAHU STRIEŠKY

**obr. 40** Potah striešky sa dá stiahnuť, aby bola umožnená dôkladná údržba. Odopnite gombíky (C10) umiestnené na oboch spojoch striešky (C5).

**obr. 41** Odstráňte predné (C2) aj zadné pásky (C3) z obidvoch spojov a úplne odstráňte potah.

**obr. 42** Pre znovuzaloženie potahu navlečte prednú (C2) a zadnú pásku (C3) na príslušné časti vnútornej podšívky.

**obr. 43** Vložte pásky na miesta (C11) obidvoch spojov (C5), až kým sa neupevnia a pripnite gombíky (C10).

## UPEVNENIE RUKOVÁTE

**obr. 44** Pre nasadenie držadla (D1) stlačte tlačidlá (D2) a pripevnite ho do príslušných lôžok (G6) na nástavcoch (G1).

**obr. 45** Rukoväť je možné otvoriť z jednej strany alebo ju úplne odstrániť. Pre otvorenie zatlačte tlačidlo (D2) a odstráňte ju z miesta. Pre odstránenie zopakujte postup aj z druhej strany.

## obr. 46 UPOZORNENIE!

## OCHRANA PROTI DAŽĎU

**obr. 47** Ochranný plášť (F1) umiestnite na striešku a natiahnite bočné gumené časti (F2) na bočné spoje kočíka (A10).

**obr. 48** Prevedte vnútorné gumené časti (F3) pod predným stúpadlom kočíka a upevnite ich spolu.

## ÚDRŽBA CHRBTOVEJ VÝSTELKY

Odporúča sa pravidelne vyberať potah z dôvodu správnej údržby.

**obr. 49** Odstráňte gombíky z oporného stúpadla (B12) a odnámte ho (B11).

**obr. 50** Uvoľnite dve pásky (B13) z bočných miest na ráme kočíka.

**obr. 51** Odstráňte gombíky zo sedadla (B10).

**obr. 52** Odstráňte gombíky z ušík (B16) a z operadla (B17).

**obr. 53** Odstráňte brušné pásky z bočných otvorov (B15), najprv prvý zub základnej spony prejde bočným krúžkom, potom sa odstránia úplne.

**obr. 54** Prevlečte chrbtové pásky a pásky na nohy cez príslušné otvory výstelky a odstráňte ju.

**UPOZORNENIE! Pred použitím sa uistite, že ste správne umiestnili potah.**

# WAARSCHUWINGEN



LEES AANDACHTIG DE AANWIJZINGEN VOORDAT HET PRODUCT GAAT GEBRUIKT WORDEN, EN BEWAAR ZE VOOR TOEKOMSTIGE RAADPLEGINGEN. DE VEILIGHEID VAN UW KIND KAN IN HET GEDRANG GEBRACHT WORDEN ALS U DEZE AANWIJZINGEN NIET AANDACHTIG UITVOERT. U BENT VERANTWOORDELIJK VOOR DE VEILIGHEID VAN UW KIND. LET OP! LAAT UW KIND NOOIT ONBEWAAKT ACHTER: DIT KAN GEVAARLIJK ZIJN. LET ZEER GOED OP WANNEER U DIT PRODUCT GEBRUIKT.

Dit product is geschikt voor kinderen:

- vanaf de geboorte tot 9 Kg als de WIEG wordt gebruikt.
- vanaf de geboorte tot 15 Kg wanneer de ZIT wordt gebruikt.
- vanaf de geboorte tot 13 kg wanneer het AUTOSTOELTJE wordt gebruikt (groep 0/0+).

De wieg is geschikt voor kinderen die niet zelf kunnen blijven zitten, zich niet kunnen draaien, en die niet op handen en knieën kunnen gaan zitten.

## VEILIGHEID

Houd kinderen uit de buurt wanneer u de kinderwagen in- en uitklaapt. Zo voorkomt u ongelukken.

Controleer vóór de assemblage of het product en alle onderdelen niet beschadigd werden tijdens het transport; in dat geval mag het niet gebruikt worden en moet het buiten het bereik van kinderen gehouden worden.

Voor de veiligheid van uw kind moet u voordat u het product gaat gebruiken alle plastic zakken verwijderen en weggooien, evenals de elementen die deel uitmaken van de verpakking, en moeten ze buiten het bereik van kinderen gehouden worden.

Het product mag uitsluitend gebruikt worden voor het aantal kinderen waarvoor het werd ontworpen.

Het mag enkel gebruikt worden om één kind per zitplaats te vervoeren.

Gebruik het product niet wanneer alle onderdelen niet correct bevestigd en geregeld zijn.

Lees aandachtig de aanwijzingen betreffende het gebruik van het onderstel wanneer de wieg/de zit/de kinderzit voor de wagen worden vastgekoppeld.

Plaats het product nooit nabij trappen of opstapjes.

Plaats uw vingers niet in de mechanismen.

Gebruik het enkel op een vlakke, stabiele en droge ondergrond.

Laat de kinderwagen/buggy niet achter op een hellend vlak wanneer het kind er in zit, ook al is de rem ingeschakeld. De efficiëntie van de remmen is beperkt op steile hellingen.

Controleer vóór het gebruik of het product helemaal geopend is en of alle blokkeer- en veiligheidsmechanismen correct ingeschakeld zijn.

Plaats geen extra matrasjes in de wieg.

Controleer steeds vóór het gebruik of de wieg, de zit en de kinderzit voor de wagen correct vastgekoppeld zijn op het onderstel.

Eender welke belasting die toegepast wordt op het product

schaadt de stabiliteit van het product. De maximale belasting van het mandje bedraagt 3 kg. Het is absoluut verboden om de aanbevolen maximale belasting te overschrijden.

Elk gewicht dat op de handgreep geplaatst wordt, kan de stabiliteit van de wieg/kinderwagen beïnvloeden.

Deze kinderwagen/buggy is niet geschikt om ermee te lopen of te schaatsen.

Ga geen trappen of roltrappen op of af wanneer het kind zich in de kinderwagen/kinderzit voor de wagen/buggy bevindt. Inspecteer regelmatig het product en de verschillende onderdelen op eventuele tekens van beschadiging en/of slijtage, en op het lossen van naden en scheuren. Controleer vooral de fysieke en structurele integriteit van de handgrepen of van de transportgreep, en van de bodem van de wieg.

Plaats het product niet in de buurt van vrije vlammen of andere warmtebronnen, zoals radiatoren, haarden, elektrische kachels, gaskachels, enz.

Controleer of alle mogelijke gevaarbronnen (bijv. kabels, stroomdraden, enz.) buiten het bereik van kinderen worden gehouden.

Laat het product niet achter in de buurt van koorden, gordijnen enz. waaraan het kind kan gaan hangen of die oorzaak kunnen zijn van verstikking of wurging.

Gebruik de wieg niet op een verhoogd.

## VEILIGHEIDSGORDELS

Gebruik steeds de veiligheidsgordels en laat het kind nooit onbewaakt achter.

Gebruik steeds de veiligheidsgordels wanneer uw kind in staat is om zelf te blijven zitten.

Gebruik de liesgordel steeds samen met de buikgordel.

Om ernstige letsels te vermijden als gevolg van het vallen en/of het uitschuiven, moeten de veiligheidsgordels steeds correct vastgemaakt en geregeld worden.

Vastbindsystemen die conform zijn met de geldende reglementeringen, en niet dezelfde zijn als deze die bij dit product worden geleverd, kunnen worden gebruikt als men erop let deze goed vast te maken aan de ringen opzij die op het zitje aanwezig zijn (**Fig. 29** - detail **B15**).

## ADVIES VOOR HET GEBRUIK

Schakel de rem steeds in voordat de bijkomende transportdelen vast- of losgekoppeld worden (wieg, kinderzit wagen).

Laat geen andere kinderen of dieren onbewaakt spelen nabij het product, of op het product zelf klimmen.

Wanneer het kind uit de zit/wieg wordt gehaald of erin wordt geplaatst, tijdens een pauze of bij de montage/demontage van de accessoires, moet gecontroleerd worden of de rem ingeschakeld is.

De handelingen van de montage, de demontage en de regeling mogen enkel uitgevoerd worden door volwassenen. Controleer of wie het product gebruikt (babysitter, grootouders, enz.) de correcte werking van het product zelf kent.

Bij de handelingen van de regeling moet gecontroleerd worden dat de bewegende delen van het product (bijv. rugleuning, kap, enz.) niet tegen het kind kunnen stoten; controleer tijdens deze handelingen dat de rem correct ingeschakeld is.

Voor geen handelingen van de opening, sluiting of demontage van het product uit wanneer het kind in de kinderwagen/buggy zit.

Let alleszins zeer goed op wanneer deze handelingen uitgevoerd worden en wanneer het kind zich in de buurt bevindt.

# WAARSCHUWINGEN

Laat het kind niet achter in de kinderwagen/kinderzit voor de wagen/wieg wanneer met andere transportmiddelen gereisd wordt.

Als het product niet wordt gebruikt, moet het buiten het bereik van kinderen gehouden worden. Het product mag niet als speelgoed gebruikt worden! Dit product is niet geschikt als speelgoed voor kinderen.

Het product is voorzien van een voetensteun achteraan waardoor opstapjes en obstakels kunnen overwonnen worden. Gebruik deze steun niet om een tweede kind te vervoeren.

Vervoer het kind niet in de zit of wanneer deze losgekoppeld is van het onderstel.

Als het product voor lange tijd wordt blootgesteld aan de zon, moet gewacht worden tot het afkoelt voordat het weer wordt gebruikt.

Gebruik het product enkel met de wieg en de kinderzit voor de wagen van Inglesina die specifiek voorzien en uitgerust zijn met de koppeling Easy Clip. Raadpleeg in geval van twijfels de website [www.inglesina.com](http://www.inglesina.com) of contacteer een erkende verkoper of de klantendienst van Inglesina.

## GARANTIE/WISSELSTUKKEN

Gebruik geen wisselstukken of accessoires die niet geleverd worden en/of niet goedgekeurd werden door Inglesina Baby.

Eventuele schade als gevolg van het gebruik van accessoires die niet geleverd worden en/of niet goedgekeurd werden door L'Inglesina Baby, zoals kinderzitjes, lasthaken, regenschermen, platforms voor kinderwagens, enz worden niet gedekt door onze garantie.

L'Inglesina Baby kan niet aansprakelijk gesteld worden in geval eventuele wijzigingen aan het product aangebracht werden.

Overbelast het product niet met verdere accessoires, behalve met diegene die goedgekeurd werden door L'Inglesina Baby: bijkomende gewichten of belastingen kunnen een instabiliteit van het product veroorzaken of het onderwerpen aan excessieve spanningen, en kunnen het dus beschadigen.

Verwijder de klefetiketten of gestikte etiketten niet; dit zou het product niet conform kunnen maken aldus de norm.

Inspecteer regelmatig de veiligheidsmechanismen zodat een perfecte functionaliteit van het product wordt gegarandeerd. Als problemen en/of defecten worden opgemerkt, mag het product niet gebruikt worden. Contacteer in dat geval onmiddellijk de erkende verkoper of de klantendienst van Inglesina.

Gebruik het product niet als het beschadigd is of wanneer delen ontbreken: contacteer uw verkoper of de klantendienst van Inglesina.

L'Inglesina Baby S.p.A. kan niet aansprakelijk gesteld worden voor schade aan voorwerpen of letsels aan personen als gevolg van oneigenlijk en/of fout gebruik.

L'Inglesina Baby S.p.A. behoudt zich het recht voor om op elk moment en zonder waarschuwing bijwerkingen en/of wijzigingen van eender welk technisch-esthetisch detail aan te brengen, om het product te verbeteren.

## ADVIES VOOR DE REINIGING EN HET ONDERHOUD VAN HET PRODUCT

Dit product moet regelmatig onderhouden worden door de gebruiker.

Forceer de mechanismen of bewegende delen niet; controleer eerst de aanwijzingen in geval van twijfels.

Berg het product niet op als het nog nat is en laat het niet

achter in vochtige omgevingen, omdat schimmels zouden kunnen gevormd worden.

Bewaar het product op een droge plek.

Bescherm het product tegen weersinvloeden, water, regen of sneeuw; bovendien kan een voortdurende en lange blootstelling aan de zon de kleur van vele materialen wijzigen.

Na een eventueel gebruik op het strand moet het product nauwkeurig gereinigd worden zodat al het zand en het zout wordt verwijderd.

Reinig de plastic en metalen delen met een vochtige doek of met een zacht reinigingsmiddel; gebruik geen solventen, ammoniak of benzine.

Droog de metalen delen zorgvuldig na een eventueel contact met water, zodat geen roest kan gevormd worden.

Hou de bewegende delen goed rein, en smeer ze indien noodzakelijk met een lichte olie.

Verwijder stof en/of zand steeds van de wielen.

## ADVIES VOOR DE REINIGING VAN DE STOFFEN BEKLEDING

Er wordt aanbevolen om de bekleding afzonderlijk te wassen.

Reinig de stoffen delen regelmatig met een zachte kledingborstel.

Respecteer de normen voor de reiniging van de stoffen bekleding die aangeduid worden op de etiketten.



Handwassen met koud water.



Niet bleken.



Niet mechanisch drogen.



Niet strijken.



Niet droogreinen.

Droog perfect de stoffen bekleding voordat ze weer geplaatst of gebruikt wordt.

Om de eventuele vorming van schimmels te voorkomen, wordt aanbevolen om de wieg regelmatig te verluchten. Maak de stoffen bekleding los van de structuur en wrijf met een droge doek over de bodem.

# AANWIJZINGEN

## LIJST ONDERDELEN

### fig. 1

- A1** Hendeltje voor het openen van het onderstel
- A2** Achtersteun
- A3** Hendel draaiende voorwielen
- A4** Hendel rem achterzijde
- A5** Handgreep achterzijde sluiten onderstel
- H1** Fleshouder
- B1** Bekleding rugleuning
- C1** Bekleding kap
- C2** Voorste balein kap
- C3** Achterste balein kap
- D1** Bescherming
- E1** Mandje
- F1** Regenscherm
- G1** Adapters voor Kap en Avio Bescherming
- G2** Adapters voor Wieg Avio en autostoeltje Huggy Avio

## EXTRA TRANSPORTSYSTEMEN

### fig. 2

- J1** Wieg Avio
- J2** Kinderzit voor de wagen Huggy Avio

## OPENING ONDERSTEL

**fig. 3** Hou het hendeltje (**A1**) op de rechter handgreep ingedrukt en til het onderstel op zodat het helemaal wordt geopend.

**fig. 4** Herhaal de handeling door op het pedaal (**A2**) te drukken zodat het geheel horizontaal wordt geblokkeerd.  
**LET OP! Controleer vóór het gebruik of alle sluitingsmechanismen correct vastgekoppeld zijn op beide zijden.**

## SLUITING ONDERSTEL

**fig. 5** Druk op de rode knop (**A6**) en til de handgreep (**A7**) op.

**fig. 6** Trek de handgreep aan de achterzijde (**A5**) stevig omhoog, totdat het onderstel met een KLIK sluit.

## REM ACHTERWIELEN

**fig. 7** Om de rem in te schakelen, trapt u de hendel (**A4**) op het wiel aan de rechterachterzijde naar beneden.

**Schakel de rem steeds in wanneer u stilstaat.**

## BLOKKERING/DEBLOKKERING VOORWIELEN

**fig. 8** Het onderstel is voorzien van draaiende wielen aan de voorzijde, die door middel van de hendel (**A3**) eenvoudig kunnen worden geblokkeerd of gedeblokkeerd.

## ACHTERSTEUN

**fig. 9** Gebruik uw voet op de achtersteun (**A2**) om eventuele obstakels te overschrijden.

## FLESHOUDER

**fig. 10** Het onderstel is voorzien van een fleshouder (**H1**). Om de fleshouder vast te maken, plaatst u de rail van de houder bovenop de haak (**A8**) aan het onderstel en klikt u de houder naar beneden vast.

## MANDJE

**fig. 11** Het onderstel heeft een ruime boodschappenmand (**E1**). Plaats de ringen (**E2**) om de haken (**E3**) aan de achterkant van het onderstel om de mand te bevestigen. Steek de bandjes (**E4**) door de ringetjes (**E5**) aan de zijkant van het frame en sluit de drukknoppen. Bevestig vervolgens de bandjes (**E6**) om de haken (**E7**) aan de voorzijde van het frame.

## KOPPELING VAN DE BIJKOMENDE TRANSPORTUNITS OP HET ONDERSTEL (WIEG Avio EN KINDERZIT VOOR DE WAGEN HUGGY Avio)

**fig. 12** De wieg Avio (**J1**) of de kinderzit voor de wagen Huggy Avio (**J2**) kunnen vastgekoppeld worden op het onderstel. Voor de correcte handelingen van de bevestiging wordt verwezen naar de relatieve handleidingen.

## KOPPELING VAN DE RUGLEUNING OM HET ONDERSTEL OM TE VORMEN TOT KINDERWAGEN

De rugleuning compleet met bekleding kan vastgekoppeld worden op het onderstel zodat de configuratie kinderwagen wordt verkregen.

**fig. 13** Trek de hendeltjes (**B2**) opzij zodat de pinnetjes (**B3**) vrij komen aan de zijkant van het onderstel.

**fig. 14** Plaats de rugleuning door de uiteinden (**B4**) aan beide zijden in de hiertoe bestemde houders (**B5**) te plaatsen.

**fig. 15** Sluit de hendeltjes (**B2**). Zorg er voor dat allebei de pinnetjes (**B3**) weer goed op hun plek zitten, en controleer of het systeem goed vast zit.

**fig. 16** Stop de gesp (**B18**) in de daarvoor bestemde opening achteraan de houder van de zit.

**fig. 17** Door te trekken aan de haakjes (**B6**), komt de houder (**B7**) vrij. Bevestig de terugtrekkabels hierin (**B8**) en let erop dat deze correct bevestigd zijn ten opzichte van het frame aan de achterkant van het onderstel.

**fig. 18** **Bevestig de terugtrekkabels op de juiste wijze (**B8**) en let erop dat deze niet binnen het achterframe bevestigd worden.**

**fig. 19** Stop de gesp van de beengordel (**B9**) in de daarvoor bestemde opening op de voorzijde van de houder van de zit.

**fig. 20** Maak de drukknoppen van de zitting vast (**B10**).

**fig. 21** Plaats de hendeltjes van de voetensteun (**B11**) in de hiertoe bestemde openingen in de voering en klik de drukknoppen (**B12**) vast.

**fig. 22** Maak tenslotte de zijflappen van de bekleding (**B13**) vast in de zijopeningen van de stang aan het onderstel.

## REGELING VAN DE RUGLEUNING

**fig. 23** De rugleuning kan in 3 posities geregeld worden; handel op het centrale mechanisme (**B14**) en verplaats ze in de gewenste positie.

## REGELING VAN DE VOETENSTEUN

**fig. 24** Om de voetensteun omlaag te plaatsen, moet op beide hendeltjes (**B11**) gedruwd worden die zich onderaan de steun zelf bevinden, door ze tegelijkertijd naar beneden te duwen.

**fig. 25** Om de steun weer omhoog te plaatsen, moet ze omhoog getrokken worden: de steun wordt automatisch geblokkeerd.

## VEILIGHEIDSGORDELS

**fig. 26** Controleer of de gordels door de openingen ter hoogte van de schouders steken of daar vlak boven. Als de positie niet correct is, haal dan de gordels uit het eerste paar openingen en plaats deze in het volgende paar openingen; gebruik altijd openingen op gelijke hoogte.

**fig. 27** Verzeker u ervan dat de schoudergordels goed vast zitten aan de buikgordels.

**fig. 28** Koppel de uiteinden van de buikgordel vast in de centrale gesp.

**fig. 29** De buikgordel moet steeds in de zijdelingse ringen (**B15**) passeren, en wanneer hij wordt gebruikt moet hij zodanig geregeld worden dat het kind goed vastzit.

**fig. 30** Gebruik steeds de beengordel samen met de buikgordel, en regel ze op correcte wijze.

# AANWIJZINGEN

**LET OP!** Als deze voorzorgsmaatregelen niet worden ge-respecteerd, kan het kind vallen of onderuit schuiven en zich dus verwonden.

## BEVESTIGING VAN DE ADAPTERS VAN DE KAP EN DE VEILIGHEIDSBEUGEL

Om de kap (C1) en de bescherming of veiligheidsbeugel (D1) op de kinderwagen te monteren, moeten de adapters (G1) eerst op correcte wijze in de zittingen bevestigd worden.

**fig. 31** Om de adapters (G1) te bevestigen, moeten beide haken (G3) in de onderste buisopeningen op de zijde van de kinderwagen (A9) ingevoegd worden.

**fig. 32** Duw dus op de adapters (G1) tot de hendel (G4) aan het pinnetje tussen de buizen (A10) wordt bevestigd.

## HET VASTKOPPELEN VAN DE BEDEKKING

**fig. 33** Om de kap op de kinderwagen te monteren, moet ze in overeenstemming met de 2 zittingen (G5) op de adapters (G1) geplaatst worden. Steek er de geleiders (C4) in en duw tot u aan beide zijden een KLIK hoort, teken dat ze bevestigd zijn.

**fig. 34** Duw de drukknoppen van de rugbekleding vast, eerst bovenaan (C8) en daarna onderaan (C9).

**fig. 35** U kunt de kap instellen en in de gewenste positie brengen door er tegenaan te duwen.

**fig. 36** De kap is voorzien van een ritssluiting (C6) waardoor het achterdeel van de bekleding volledig kan verwijderd worden en een praktisch zonnescherm kan verkregen worden (enkel voor bepaalde modellen).

## LOSKOPPELEN VAN DE KAP

**fig. 37** Om de kap van de kinderwagen te verwijderen, maakt u de drukknoppen aan de achterzijde van de bekleding los (C8-C9).

**fig. 38** Gebruik de hendel (C7) om de kap uit de zittingen (G5) op de adapters te verwijderen.

**fig. 39** **LET OP! Laat de kap nooit zonder de bekleding op de adapters (G1) gemonteerd.**

## ONDERHOUD VAN DE BEKLEDING VAN DE KAP

**fig. 40** De bekleding van de kap kan verwijderd worden zodat ze correct kan onderhouden worden. Maak de knoppen (C10) los op beide zijden van de buigpunten van de kap (C5).

**fig. 41** Trek de voorste (C2) en achterste (C3) balein uit de koppelpunten van de kap en haal de bekleding los.

**fig. 42** Om de bekleding weer te bevestigen steekt u de voorste (C2) en achterste baleinen (C3) in de banen van de binnenvoering.

**fig. 43** Steek de baleinen in de openingen (C11) van de beide koppelpunten (C5) van de kap totdat deze goed vastzitten, en sluit de drukknoppen (C10).

## BEVESTIGING VAN DE VEILIGHEIDSBEUGEL

**fig. 44** Om de bescherming of veiligheidsbeugel (D1) te monteren, moet u op de drukknoppen (D2) drukken en de bescherming in de zittingen (G6) op de adapters (G1) bevestigen.

**fig. 45** De veiligheidsbeugel kan aan een zijde geopend worden of helemaal verwijderd worden. Om de beugel te openen drukt u op het knopje (D2) en tilt u de beugel uit de drager. Als u de beugel helemaal wilt verwijderen dan voert u deze handeling ook aan de andere zijde uit.

**fig. 46** **LET OP!**

## REGENSCHERM

**fig. 47** Het regenscherm (F1) bevestigt u door deze op de kap te plaatsen en de elastiekjes (F2) te bevestigen rond de zijkant (A10) van de kinderwagen.

**fig. 48** Trek de elastieken aan de onderzijde (F3) langs het frame en koppel deze met de haakjes aan elkaar vast.

## ONDERHOUD VAN DE BEKLEDING

Er wordt aanbevolen om de Bekleding regelmatig te verwijderen zodat ze correct kan onderhouden worden.

**fig. 49** Maak de drukknoppen van de voetsteun (B12) los en verwijder de voetsteun uit de bevestigingselementen (B11).

**fig. 50** Trek de twee flappen (B13) los uit de inkepingen aan de zijkant van het frame.

**fig. 51** Maak de drukknoppen (B10) van de zitting los.

**fig. 52** Maak ook de drukknoppen aan de zijkant (B16) en op het ruggedeelte (B17) los.

**fig. 53** Trek de buikgordel los uit de zijringen (B15). Let erop dat u eerst een van de drie gespden door de ring haalt om vervolgens de gesp er geheel doorheen te halen.

**fig. 54** Haal de schoudergordel en de beengordel door de openingen in de bekleding en verwijder de bekleding in zijn geheel.

**LET OP! Controleer vóór het gebruik of de bekleding correct geplaatst is.**

## כונון ההדום

**איור 39** זהירות! אין להשאיר אף פעם את החופה מורכבת על המתאמים (G1) ללא הריפוד.

**איור 24** כדי להוריד את ההדום, לחצו על שני הלחצנים (B11) שבשני צדי ההדום ולחצו עליהם בו זמנית כלפי מטה.

**תחזוקת כיסוי החופה**  
**איור 40** ניתן להסיר את כיסוי החופה כדי לאפשר תחזוקה נכונה שלו. שחררו את הכפתורים (C10) שבשני קצות החופה (C5).

**איור 25** כדי להרים מחדש את ההדום מספיק למשוך אותו כלפי מעלה, הוא ייעצר אוטומטית.

**איור 41** נתקו את רצועת החופה הקדמית (C2) והאחורית (C3) משני הקצוות ושחררו לחלוטין את הכיסוי.  
**איור 42** כדי להרכיב מחדש את הכיסוי, השחילו את הרצועה הקדמית (C2) והאחורית (C3) במכוונים המתאימים שבפנים הכיסוי.  
**איור 43** לאחר מכן השחילו את הרצועות בחריצים (C11) שבשני הקצוות (C5) עד לחיבור מלא וסגרו את כפתורי הלחיצה המתאימים (C10).

## גגרות בטיחות

**איור 26** יש להבטיח שחגורות הבטיחות מושחלות בחריצים שבגובה הכתפיים או בדיוק מעל לגובה הכתפיים. אם המיקום אינו נכון, הוציאו את החגורות מצמד החריצים הראשון והשחילו מחדש בצמד השני; הקפידו להשתמש בחריצים שבאותו גובה.  
**איור 27** וודאו שחגורת הגב מושחלת נכון לקצה החגורה הקדמית.

**חיבור הפגוש**  
**איור 44** כדי להרכיב את המעקה (D1) יש לחוץ על המתגים (D2) ולחבר בהתאם במושבם (G6) על המתאמים (G1).

**איור 28** חברו את קצה החגורה הקדמית לאבזם המרכזי.  
**איור 29** החגורה הקדמית חייבת לעבור תמיד דרך הטבעות הצדדיות (B15) ובזמן שימוש יש לכוונה כך שתחזיק נכונה את הילד.

**איור 45** את הפגוש ניתן לפתוח מצד אחד או להסיר לחלוטין; כדי לפתוח אותו, לחצו על הלחצן (D2) ושחררו אותו ממקומו. כדי להסירו, חזרו על הפעולה גם בצד השני.

**איור 30** הקפידו להשתמש בחגורה שבין הרגליים יחד עם החגורה הקדמית ולכונן באופן הנכון.  
**זהירות! התעלמות מהאזהרה זו יכולה לגרום לנפילות ולהלקות של ילדים ולסכנת פציעה.**

## חיבור של המתאמים לחופה ולמעקה

כדי להרכיב את החופה (C1) ואת המעקה (D1) על עגלת התינוק, יש צורך שהמתאמים (G1) יהיו קודם כל מחוברים כראוי במקומם.  
**איור 31** כדי לחבר את המתאמים (G1), יש להכניס את שני הווים (G3) בלולאות התחתונות על הצינור שלצד העגלה (A9).  
**איור 32** יש לחוץ על המתאמים (G1) עד לחיבור המנוף (G4) לפין הנמצא בין הצינורות (A10).

**איור 46** זהירות!

## כיסוי גשם

**איור 47** להרכבת מגן הגשם (F1), מקמו אותו על החופה וכרכו את הגומיות שבצדדים (F2) סביב הבליטות שבצד הטיילון (A10).  
**איור 48** העבירו את הגומיות התחתונות (F3) תחת הדושה האחורית של הטיילון וחברו אותם יחד.

## תחזוקת ריפוד המסעד

מומלץ להסיר את הריפוד מעת לעת, לתחזוקה נכונה.  
**איור 49** שחררו את כפתורי הלחיצה של ההדום (B12) ושחררו אותה מהחיבורים המתאימים (B11).  
**איור 50** שחררו את שתי הרצועות (B13) מהחיבורים שעל צינור הצד של הטיילון.  
**איור 51** התירו את הכפתורים שעל המסעד (B10).  
**איור 52** שחררו את הכפתורים שעל חיבורי הצד (B16) ושעל המסעד (B17).  
**איור 53** שחררו את החגורה הקדמית מהלולאות הצדית (B15) תוך כדי הקפדה על שחרור השן הראשונה של האבזם המרכזי כלפי הטבעת הצדדית לפני שחרורה המלא.  
**איור 54** העבירו את החגורות האחוריות והחגורה המפרידה בין הגלגלים לכיוון הלולאות המתאימות שעל הריפוד ושחררו אותו לחלוטין.

## חיבור החופה

**איור 33** כדי להרכיב את החופה על העגלה. יש למקם בהתאם לשני המיקומים (G5) על המתאמים (G1), להכניס את התושבות (C4) וללחוץ עד לשימעת הנקישה על ביצוע החיבור.  
**איור 34** סגרו את כפתורי הלחיצה של ריפוד המסעד, קודם העליונים (C8) ולאחר מכן התחתונים (C9).  
**איור 35** כדי לכונן את החופה, מספיק להציבה במצב הרצוי.  
**איור 36** החופה היא בעלת ריץ רץ (C6) המאפשר לנתק לחלוטין את החלק האחורי של הריפוד ולקבל חופה נוחה נגד שמש (רק בדגמים בהם הוא צפוי).

## ניתוק החופה מהטיילון

**איור 37** כדי להסיר את החופה מהטיילון, נתקו את כפתורי הלחיצה המחברים את הריפוד למסעד (C8-C9).  
**איור 38** יש לפעול על המנוף (C7) ובאותו זמן להוציא את החופה ממושב (G5) על המתאמים.



## שימת רכיבים

**מחזיק בקבוק**  
**איור 10.** השלדה מצוידת במחזיק בקבוק מהסדרה (H1). כדי לקבוע את מחזיק הבקבוק במקומו, מקמו את המוביל העליון במקבוע לוו התפיסה (A8) שעל השלדה ולחצו עד לחיבור מלא.

## סל לנשיאת חפצים

**איור 11.** השלדה מצוידת בסל גדול לנשיאת חפצים (E1). לקביעתו במקומו, השחילו את הלולאות (E2) בוים האחוריים המתאימים (E3) שעל השלדה. השחילו את הכנפיים (E4) דרך הלולאות (E5) ממש על השלדה וסגרו את כפתורי הלחיצה המתאימים. לבסוף, השחילו את הלולאות (E6) בוים הקדמיים (E7) המתאימים שעל השלדה.

**חיבור חלקי ההובלה נוספים לשלדה (עריסה Avio ומושב בטיחות לרכב Huggy Avio)**

**איור 12.** ניתן לחבר לשלדה את עריסת Avio (J1) או את מושב הבטיחות לרכב Huggy Avio (J2). להתקנה נכונה, עיינו במדריכים למשתמש המתאימים.

## חיבור המסעד להפיכת השלדה לטיולון

ניתן לחבר לשלדה את המסעד המרופד כדי לקבל מצב טיולון.

**איור 13.** משכו את המוטות (B2) ושחררו את הפינים (B3) הצדדיים שעל השלדה.

**איור 14.** מקמו את המסעד על ידי הכנסת נקודות החיבור (B4) אל החריצים המתאימים (B5) בשני הצדדים.

**איור 15.** עתה שחררו את המוטות (B2) וודאו ששני הפינים (B3) שבו למקומם ושהמנגנון מחובר היטב.

**איור 16.** השחילו את האבזם (B18) בלולאה המתאימה שבחלק האחורי של בסיס המסעד.

**איור 17.** על ידי משיכה בוים (B6), שחררו את התושבות (B7) ולהכניס את כבלי המשיכה (B8). וודאו שלא ייתפס הכבל האופקי האחורי.

**איור 18.** הזינו נכונה את כבלי המשיכה (B8) והיזהרו שלא ייכנסו בין המוט האופקי לבין הכבל האחורי.

**איור 19.** השחילו את האבזם של הרצועה המפרידה בין הרגליים (B9) בלולאה המתאימה שבחלק הקדמי של בסיס המסעד.

**איור 20.** רכסו את כפתורי המסעד (B10).

**איור 21.** הכניסו את מוטות כוונן הדוושה (B11) בפתחים המתאימים בריפוד, ואז סגרו את כפתורי הלחיצה המתאימים (B12).

**איור 22.** לבסוף, הכניסו את רצועות הריפוד (B13) בחריצים הצדדיים המתאימים שבצינור הצד של השלדה.

## כוונן המסעד

**איור 23.** ניתן לכוון את המסעד ב-3 מצבים; לחצו על המנגנון המרכזי (B14) ודחפו אותו למצב הרצוי.

<b>A1</b>	לחצן פתיחת שלדה
<b>A2</b>	דוושה אחורית
<b>A3</b>	לחצן סיבוב גלגלים קדמיים
<b>A4</b>	מוט בלם אחורי
<b>A5</b>	ידית אחורית לסגירת שלדה
<b>H1</b>	מחזיק בקבוק
<b>B1</b>	כיסוי המסעד
<b>C1</b>	כיסוי החופה
<b>C2</b>	רצועת חופה קדמית
<b>C3</b>	רצועת חופה אחורית
<b>D1</b>	פגוש
<b>E1</b>	סל לנשיאת חפצים
<b>F1</b>	כיסוי גשם
<b>G1</b>	מתאמים לחופה ומעקה Avio
<b>G2</b>	מתאמים לעריסה Avio ולמושב בטיחות לרכב Huggy Avio
	Avio

## יחידת נשיאה נוספת לשלדה

<b>J1</b>	עריסה Avio
<b>J2</b>	מושב בטיחות לרכב Huggy Avio

## פתיחת השלדה

**איור 3.** תוך כדי לחיצה על הלחצן (A1) שעל הידית הימנית, הרימו בתנועה החלטית את השלדה, עד לפתיחתה המלאה.

**איור 4.** השלימו את הפתיחה על ידי לחיצה על הדוושה האחורית (A2) עד לנעילתה במצב אופקי.

**זהירות! ודאו שכל המנגנונים לסגירה נעולים היטב בשני הצדדים לפני השימוש.**

## סגירת השלדה

**איור 5.** תוך כדי לחיצה על הלחצן האדום (A7), הרימו את הידית (A5).

**איור 6.** משכו בחוזקה את הידית האחורית (A5) כלפי מעלה, עד שנשמע צליל נקישה של סגירת השלדה.

## בלם גלגלים אחוריים

**איור 7.** להפעלת הבלם, דחפו כלפי מטה את המוט (A4) שעל קבוצת הגלגלים האחוריים מימין.

**יש להפעיל את הבלם בכל עצירה.**

נעילה/שחרור של הגלגלים הקדמיים  
**איור 8.** השלדה מצוידת בגלגלים מסתובבים שניתן לחסום או לשחרר בעזרת הלחצן (A3) המצוי בצמוד לגלגלים האחוריים.

## דוושה אחורית

**איור 9.** לחצו עם הרגל על הדוושה האחורית (A2) כדי להתגבר על מכשולים.

## אזהרות

במקרה של ספק, בדקו ראשית את ההוראות. אין להרכיב מחדש את המוצר אם עודו רטוב ולא להשאיר בסביבה לחה או במקום שבו עשוי להתפתח עובש. החזיקו את המוצר במקום יבש. הגנו על המוצר מפני פגעי האקלים, מים, גשם או שלג; כמו כן, חשיפה מתמשכת וממושכת לשמש עשויה לגרום לשינויי צבע בחומרים רבים. לאחר שימוש בחוף, יש לנקות ולנגב בקפידה את המוצר להסרת חול ומלח. נקו את חלקי הפלסטיק והמתכת בעזרת מטלית לחה וחומר ניקוי עדין; אין להשתמש בחומרים ממיסים, באמוניה או בבנזין. ייבשו בקפידה את חלקי המתכת אחרי כל מגע עם מים כדי למנוע הווצרות חלודה. יש להקפיד על נקיין כל החלקים הנעים ובמקרה הצורך לשמן בשמן קל. יש לנקות את הגלגלים מאבק ו/או חול.

### עצות לגבי ניקוי כיסויי הבד

אנו ממליצים לכבס את הכיסוי בנפרד מפריטים אחרים. נקו מעת לעת את חלקי הבד בעזרת מברשת רכה לבגדים. כבסו את הריפוד על פי ההנחיות המופיעות על התווית.

	כבסו ביד ובמים קרים.
	לא להלבין.
	לא לייבש במכונה.
	לא לגהץ.
	לא לכבס בניקוי יבש.

ייבשו את הריפוד לחלוטין לפני התקנתו או השימוש בו מחדש.

כדי למנוע הווצרות עובש, אווררו את המושב מעת לעת. בעיקר, הפרידו את ריפוד הבד מהשלדה ונקו אותה בסמרטוט יבש.

אין להשאיר את הילד בעגלה/ מושב בטיחות לרכב/ עריסה כאשר נוסעים באמצעי תחבורה אחר.

כאשר אינו בשימוש, יש להניח את המוצר בצד ומחוץ להישג ידם של ילדים. אין להשתמש במוצר בתור עצצוע! אין להתיר לילדים לשחק במוצר זה.

למוצר ישנה דושה אחורית המקלה על עליה במדרגות והתברות על מכשולים. אין להשתמש בדושה זו כמשטח לנשיאת ילד נוסף.

אין להושיב את הילד בשלדה ללא הכיסוי.

במקרה של חשיפה ממושכת לשמש, להמתין להתקררות המוצר לפני השימוש.

להשתמש רק יחד עם עריסות ומשבי בטיחות לרכב של Inglesina שמועדים לכך ושמוזידים בחיבור Easy Clip. במקרה של ספק, יש לבדוק באתר [www.inglesina.com](http://www.inglesina.com) או לפנות למשווק מורשה או לשירות הסיוע ללקוחות של Inglesina.

### אחריות / חלקי חילוף

אין להשתמש בחלקי חילוף או באביזרים שלא סופקו ו/או שאינם מאושרים על ידי Inglesina Baby.

נזקים אפשריים שנגרמו כתוצאה משימוש באביזרים שלו סופקו ו/או אינם מאושרים על ידי Inglesina Baby, באם מדובר במושבים, ווי תליה לתיקים, כיסויים להגנה מפני גשם, משטחים לעגלות וכדומה אינם מכוסים תחת תנאי האחריות שלנו.

Inglesina Baby מתנעת מכל אחריות על מוצרים שנעשו בהם שינויים.

אין להעמיס את המוצר יתר על המידה באביזרים נוספים מלבד אלה המאושרים על ידי Inglesina Baby: משקל או לחץ נוספים עשויים לגרום לחוסר יציבות של המוצר או לגרום לו למתח רב מיד ולהביא לשבירתו.

אין להסיר את התוויות המודבקות והתפורות; הסרתן עשויה לגרום לחגירת המצר מהתקן המכייב.

בדקו בקביעות את אביזרי הבטיחות כדי להבטיח שהמוצר פועל כשורה. במקרה שמתגלות בעיות ו/או חריגות, אל תשתמשו במוצר. צרו קשר מייד עם המשווק המורשה או עם שירות הלקוחות של Inglesina.

אין להשתמש במוצר אם ישנם שברים או חלקים חסרים; יש ליצור קשר עם משווק או עם שירות הסיוע ללקוחות של Inglesina.

חברת Inglesina Baby S.p.A מתנעת מכל אחריות לנזקים לעצמים או לאנשים הנובעים משימוש לא ראוי ו/או לא נכון במוצר.

במטרה לשפר את מוצריה, חברת Inglesina Baby S.p.A שומרת לעצמה את הזכות לעדכן ו/או לשנות כל פרט טכני או אסתטי ללא הודעה מוקדמת.

### עצות לניקיון ותחזוקת המוצר

מוצר זה זקוק לתחזוקה קבועה מידי המשתמש. לעולם אין להפעיל כוח על המנגנונים או על חלקים נעים;



קראו בזהירות את ההוראות לפני השימוש ושמרו אותן לעיון בעתיד. סכנה עשויה להישקף לילדכם אם לא תמלאו אחר ההוראות אלה בקפידה.

בטיחותו של הילד היא באחריותכם. זהירות! לעולם אין להשאיר את הילד ללא השגחה. הקדישו תשומת לב מלאה בזמן השימוש במוצר.

לגלגליות. אין לעלות או לרדת במדרגות או במדרגות נעות כאשר הילד נמצא בעגלה/ מושב בטיחות/ עריסה. יש לבדוק באופן סדיר את המוצר ואת חלקיו כדי לגלות סימנים לנזק ו/או שחיקה, פרימת תפרים וקרעים. בעיקר חשוב לבדוק את השלמות הפיזית והמבנית של הידיות או של ידיית הנשיאה ושל בסיס העריסה. שימו לב לסכנות הנובעות מקרבה לאש גלויה או למקורות חום אחרים כמו רדיאטורים, גופי חימום הפועלים בגז או בחשמל וכדומה. אין להשאיר את המוצר קרוב למקורות חום אלה.

יש להבטיח שכל מקור אפשרי לסכנה (למשל כבלים, חוטי חשמל וכדומה) יהיו רחוקים מהשג ידו של הילד. אין להשאיר את המוצר כאשר הילד נמצא בו בקרבת כבלים, אוהלים או עצמים אחרים שהילד עשוי להשתמש בהם לשם טיפוס או שיכולים לגרום לחנק או לחניקה. אין להשתמש בעריסה על משטח מוגבה.

מוצר זה מתאים לילדים:

- מלידה ועד למשקל 9 ק"ג אם משתמשים בעריסה.

- מלידה ועד למשקל 15 ק"ג אם משתמשים בכסא.

- מלידה ועד למשקל 13 ק"ג בשימוש במושב לרכב (קבוצה +0/0).

העריסה מתאימה לילדים שאינם יכולים לשבת עצמאית, להתהפך או להתרומם על הידיים והברכיים.

## חגורת בטיחות

יש לקשור את הילד בכל עת בחגורת הבטיחות ולעולם אין להשאירו ללא השגחה. יש להשתמש בחגורת הבטיחות בכל עת, מהרגע שהילד מסוגל לשבת בכוחות עצמו. יש תמיד להשתמש בחגורתה המפדעה בשילוב עם חגורת החזה. כדי למנוע נזק חמור מנפילות ו/או החלקות, יש להשתמש תמיד בחגורת בטיחות סגורות באופן הנכון ומהודקות. מערכות ריסון התואמות את ההוראות הקיימות, השונות מאלו המסופקות עם המוצר, יכולות להיות בשימוש תוך תשומת לב לעיון בטבעות הנמצאות בצידו הכסא (שרטוט 29 - פריט B15).

## עצות לשימוש

יש להפעיל תמיד את הבלם לפני חיבור או הוצאת חלקי ההובלה הנוספים (עריסה, מושב בטיחות לרכב). אין להרשות לילדים אחרים או לבעלי חיים לשחק ללא השגחה בקרבת המוצר או לטפס עליו. כאשר מושיבים או מוציאים את הילד מהעריסה או הטיוולון בזמן הפסקות וכן בהרכבה/פירוק האביזרים, יש לוודא שהבלם תמיד מופעל. פעולות ההרכבה, הפירוק והכוונן חייבות להתבצע אך ורק על ידי מבוגרים. ודאו שמי שמשתמש במוצר (שמרטף, סבים וכדומה) מודע להפעלה הנכונה של המוצר. בזמן כוונן יש להבטיח שהחלקים הנעים של המוצר אינם באים במגע עם הילד (למשל: גב המושב, החופה וכדומה); יש להבטיח שבזמן פעולות אלה הבלם מופעל נכונה. אין לעסוק או לבצע פעילויות של פתיחה, סגירה או פירוק של המוצר כאשר הילד נמצא בתוכו. היזהרו במיוחד כאשר מבצעים פעולות אלה כאשר הילד נמצא בקרבת מקום.

## בטיחות

כדי למנוע תאונות, יש להרחיק את הילד בזמן פתיחת וסגירת העגלה. בדקו לפני ההרכבה שהמוצר וכל מרכיביו לא ניזוקו בכל דרך כתוצאה מההובלה; במקרה זה, אין להשתמש במוצר ויש להרחיקו משישג ידם של ילדים. למען בטיחות ילדכם, לפני השימוש במוצר, הסירו וסלקו את כל שקיות הפלסטיק ואת חלקי האריזה והרחיקו אותם מתינוקות ומילדים. יש להשתמש במוצר רק למספר הילדים עבורו הוא נועד. בכל מקרה יש להשתמש להובלת ילד אחד בלבד בטיוולן. אין להשתמש במוצר אם כל מרכיביו אינם מותקנים ומכוונים נכונה.

קראו בזהירות את ההנחיות הנוגעות לשימוש בשלדה/עגלה כאשר מחברים אליהן עריסה/ סלקל/ מושב בטיחות לרכב. לעולם אין למקם את המוצר בקרבת מדרגות. המנוע מהכנסת אצבעות למנגנונים. השתמשו רק על משטח שטוח, יציב ויבש. אין להשאיר את העגלה/ טיוולן על משטח משופע כאשר הילד נמצא בתוכם, גם אם המעצור מופעל. בשיפועים חדים יעילות המעצורים מוגבלת. לפני השימוש יש להבטיח שהמוצר פתוח לחלוטין ושכל חלקי הנעילה והבטיחות נמצאים במצבם הנכון. אין להוסיף מזרנים נוספים לעריסה. יש לבדוק תמיד שהעריסה, הטיוולן ומושב הבטיחות לרכב מחוברים היטב לשלדה לפני השימוש. הוספת כל מטען שהוא למוצר מסכן את יציבותו. העומס המרבי של הסל הוא עד 3 ק"ג. אסור בתכלית האיסור לעבור את העומס המרבי המומלץ. כל מטען הנתלה על הידית עשוי לפגוע ביציבות העריסה/ טיוולן. עגלה/טיוולן זה אינו מתאים לריצה או להחלקה על

## تعليمات

**شكل 48.** ثم تمرير الأشرطة المطاطية السفلى (F3) تحت الدواسة الأمامية للعربة وتثبيتها معا.

### صيانة بطانة مسند الظهر

ينصح بإزالة البطانة بشكل دوري، من أجل الصيانة الصحيحة له.

**شكل 49.** فك الأجزاء ذاتية الحركة لدواسة ارتكاز الأرجل (B12) وسحبها من دعوماتها (B11).

**شكل 50.** تحرير الشريطين (B13) من أماكنها الجانبية على الأنيوب الجانبي للعرية.

**شكل 51.** فك الزرين على المقعد (B10).

**شكل 52.** فك الزرين على الأذنين (B16) وعلى الظهر (B17).

**شكل 53.** سحب الحزام البطني من الحلقات الجانبية (B15) مع مراعاة تمرير السن الأول للقفلة المركزية عبر الحلقة الجانبية قبل سحبها بالكامل.

**شكل 54.** تمرير حزمة الظهر وحزام ما بين الساقين عبر الفتحات المخصصة على البطانة وسحبها بالكامل.

إنتباه! التأكد من إعادة وضع البطانة بشكل صحيح قبل الاستخدام.

**شكل 30.** استخدام حزام ما بين الساقين دائماً مع الحزام البطني، وضبطها بالشكل الصحيح.  
إنتباه! قد يتسبب عدم الالتزام بهذا التحذير سقوط الطفل أو انزلاقه مع خطر الإصابة بجروح.

### ربط أجهزة التهينة للغطاء العلوي والحاجز الجانبي

لتركيب الغطاء العلوي (C1) والحاجز الجانبي (D1) على كرسي الأطفال، يلزم تثبيت أجهزة التهينة (G1) في مكانها بصورة صحيحة مسبقاً.

**شكل 31.** لتثبيت أجهزة التهينة (G1) على، أدخل كلا الضطافين (3G) في العروات السفلية على جانب أنبوب كرسي الأطفال (A9).

**شكل 32.** ادفع بعد ذلك أجهزة التهينة (G1) لغاية تثبيت الرفاعة (4G) في المحور الموجود بين الأنايب (A10).

### تثبيت الغطاء العلوي

**شكل 33.** لتركيب غطاء كرسي الأطفال العلوي، قم بمركبتها بمحاذاة المقربين (G5) على أجهزة التهينة (G1)، ثم أدخل أجزاء الانزلاق (C4) وادفع حتى سماع صوت إغلاق الهيكل "تاك".

**شكل 34.** فك الأجزاء ذاتية الحركة لغطاء مسند الظهر، العلوية أولاً (C8) ومن ثم السفلية (C9).

**شكل 35.** لضبط الغطاء العلوي، يكفي سحبها للوصول للموضع المراد.

**شكل 36.** الغطاء العلوي مزود بسحب (C6) يسمح بنزع القسم الخلفي من الغطاء والحصول على وافي من الشمس عملي (فقط في الموديلات المزودة).

### فك الغطاء العلوي عن العربة

**شكل 37.** لإزالة الغطاء العلوي عن العربة، نزع الأجزاء ذاتية الحركة التي تعيق غطاء ظهر المسند (C8-C9).

**شكل 38.** بالضغط على الرفاعة (C7) وبنفس الوقت اسحب الغطاء العلوي من المقر (G5) عن أجهزة التهينة.

**شكل 39.** تنبيه: لا تترك نباتاً الغطاء العلوي مركباً على أجهزة التهينة (G1) بدون البطانة.

### صيانة بطانة الغطاء العلوي

**شكل 40.** يمكن نزع بطانة الغطاء العلوي لإجراء الصيانة اللازمة. فك الأزرار (C10) الموجودة على كلا مفصلي الغطاء العلوي (C5).

**شكل 41.** فك الأشرطة الأمامية (C2) والخلفية (C3) عن كلا المفصلين وسحب البطانة بالكامل.

**شكل 42.** لإعادة تركيب البطانة، يتم تركيب الأشرطة الأمامية (C2) والخلفية (C3) في الأماكن المخصصة ومن ثم على البطانة الداخلية.

**شكل 43.** ثم وضع الأشرطة في أماكنها (C11) على كلا المفصلين (C5) حتى يتم التركيب الكامل لها ومن ثم زرير الأجزاء ذاتية الحركة (C10) المخصصة.

### تركيب الحاجز الجانبي

**شكل 44.** لتركيب الحاجز الجانبي (D1)، اضغط على الأزرار (D2) وثبت في المراكز المطابقة (G6) على أجهزة التهينة (G1).

**شكل 45.** يمكن فتح الحاجز الجانبي من أحد الجوانب أو إزالته بالكامل؛ لفتح، اضغط الزر (D2) واسحبه من مكانه. لإزالته، كزر العملية من الجانب الآخر.

**شكل 46.** إنتباه!

### واقي المطر

**شكل 47.** لتركيب وافي المطر (F1)، قم بوضعه على الغطاء العلوي ثم لف الأشرطة المطاطية الجانبية (F2) حول المفصل بجانب العربة (A10).

**سلة حمل الأغراض**  
**شكل 11.** الهيكل مجهز بسلة واسعة لحمل الأغراض (E1). لتثبيتها، قم بإدخال الفتحات (E2) في المشابك الخلفية المخصصة (E3) على الهيكل.  
 تمرير العروات (E4) عبر الفتحات (E5) بشكل جانبي على الهيكل وشد ذوات الحركة الآلية المعنية.  
 وأخيراً إدخال الفتحات (E6) في المشابك الأمامية (E7) الملاصقة على الهيكل.

**ربط وحدات النقل القابلة للإضافة للهيكل (المهد Avio وكريسي السيارة HUGGY (Avio)**

**شكل 12.** من الممكن ربط المهد (J1) أو كراسي السيارة (J2) Huggy Avio على الهيكل. لمعرفة كيفية التركيب الصحيح، يمكن الاطلاع على دليل التعليمات الخاص بذلك.

**ربط مسند الظهر لتحويل المهد إلى عربة**

يمكن ربط مسند الظهر الكامل مع الحشوة بالهيكل للحصول على عربة أطفال.  
**شكل 13.** سحب الأذرع يؤدي لتحرير (B2) المحاور بشكل جانبي على الهيكل (B3).

**شكل 14.** وضع مسند الظهر بإدخال النهايات (B4) في المواضع المخصصة (B5) من كلا الجانبين.

**شكل 15.** بعد ذلك يتم تحرير الأذرع (B2) مع التأكد بأن كلا المحورين (B3) يعودان لمكانهما وأن النظام مربوط بشكل صحيح.

**شكل 16.** إدخال قفلة الحزام (B18) في الفتحة المقابلة على الجزء الخلفي من دعامة الكراسي.

**شكل 17.** سحب المشابك (B6)، وتحرير المواضع (B7) وإدخال حبل الشد (B8) مع الانتباه بإبعاد الحبل الخلفي المصنّب بشكل صحيح.

**شكل 18.** إدخال حبل الشد (B8) بشكل صحيح مع الانتباه لعدم دسه بين الحبل المصنّب والحبل الخلفي.

**شكل 19.** إدخال قفلة حزام ما بين الساقين (B9) في الفتحة المقابلة على الجزء الأمامي من دعامة الكراسي.

**شكل 20.** ربط أزرار الكراسي (B10).

**شكل 21.** إدخال ذراعي ضبط الدواسة (B11) في الفتحات المقابلة، ثم تزيير الأجزاء ذاتية الحركة المعنية (B12).

**شكل 22.** وأخيراً إدخال شريط الحشوة (B13) في الأماكن الجانبية المعنية على الأنيوب الجانبي للهيكل.

**ضبط مسند الظهر**

**شكل 23.** يمكن ضبط مسند الظهر في 3 مواضع؛ تحريك الأداة المركزية (B14) والوصول بها للوضع المراد.

**ضبط دواسة ارتكاز القدم**

**شكل 24.** لخفض الدواسة، يتم الضغط على كلا الذراعين (B11) الموجودين على الجزء السفلي منها، وذلك بدفعها بالتزامن نحو الأسفل.

**شكل 25.** لرفع الدواسة، يكفي سحبها نحو الأعلى؛ ستوقف بشكل آلي.

**أحزمة الأمان**

**شكل 26.** التأكد من إدخال أحزمة الأمان في الفتحات على ارتفاع الكتف أو فوق ذلك مباشرة. إذا كان الوضع غير صحيح، يتم سحب الأحزمة من المجموعة الأولى للفتحات وإدخالها في الثانية؛ تستخدم دائماً الفتحات الموجودة على نفس الارتفاع.

**شكل 27.** التأكد من إدخال حزام الظهر بشكل صحيح في أقصى جزء من البطن.

**شكل 28.** ربط أقصى طرف من حزام البطن مع القفلة المركزية.

**شكل 29.** يجب أن يمر الحزام البطني دائماً في الحلقات الجانبية (B15) وعندما يكون مستخدماً، يجب ضبطه بطريقة تطوق الطفل بشكل صحيح.

**شكل 1.**

A1 ذراع فتح الهيكل

A2 قدم خلفية

A3 ذراع لف العجلات الأمامية

A4 ذراع المكبح الخلفي

A5 اليد الخلفية لإغلاق الهيكل

H1 حامل زجاجة الرضاعة

B1 غطاء مسند الظهر

C1 بطانة الغطاء العلوي

C2 الشريط الأمامي للغطاء العلوي

C3 الشريط الخلفي للغطاء العلوي

D1 الحاجز الجانبي

E1 سلة حمل أغراض

F1 وافي المطر

G1 أجهزة التهوية للغطاء العلوي والحاجز الجانبي

G2 قطع التهوية الخاصة بالمهد oivA وكريسي السيارة Huggy Avio

**وحدة النقل القابلة للإضافة للهيكل**

**شكل 2.**

J1 المهد Avio

J2 كراسي السيارة Huggy Avio

**فتح الهيكل**

**شكل 3.** مع الاحتفاظ بالضغط على ذراع (A1) الموجود على المقبض الأيمن، ارفع الهيكل بعزم حتى يتم فتح الكامل.

**شكل 4.** أكمل العملية بالضغط على الدواسة (A2) حتى الوصول لوضع التوقف الأقفي.

تحذيراً! يجب التأكد من أن جميع آليات الإغلاق مثبتة بشكل صحيح من كلا الجانبين قبل الاستخدام.

**إغلاق الهيكل**

**شكل 5.** مع الضغط على الزر الأحمر (A7)، ارفع المقبض (A5).

**شكل 6.** اسحب المقبض الخلفي (A5) بعزم باتجاه الأعلى، حتى سماع صوت إغلاق الهيكل "ك".

**مكبح العجلات الخلفية**

**شكل 7.** لتفعيل المكبح، ادفع الذراع (A4) الموجود على مجموعة العجلات الخلفية اليمنى باتجاه الأسفل.

يجب تفعيل المكبح دائماً عند التوقف.

**إيقاف/تحريك العجلات الأمامية**

**شكل 8.** الهيكل مجهز بعجلات قابلة للالتفاف يمكن إيقافها أو تحريكها ببساطة من خلال تفعيل الذراع (A3) الموجود على العجلات الأمامية ذات العلاقة.

**الدواسة الخلفية**

**شكل 9.** الضغط على الدواسة الخلفية (A2) للمساعدة في اجتياز العقبات.

**حامل زجاجة الرضاعة**

**شكل 10.** الهيكل مجهز بحامل لزجاجة الرضاعة من سلسلة (H1).

لتثبيت حامل زجاجة الرضاعة، ضع الموجه العلوي المرادف للمشبك (A8) على الهيكل والدفع في المكان المخصص حتى يتم الشبك الكامل.

## تحذيرات

لا تحمّل المنتج أكثر من قدرته بمستلزمات إضافية باستثناء تلك التي يوافق عليها Inglesina Baby. قد يتسبب الوزن الزائد أو الضغط الإضافي عدم ثبات في المنتج أو تعريضه لضغط كبير مما قد يؤدي لكسره.

يجب عدم إزالة الملصقات الإرشادية؛ قد يؤدي ذلك لأن يصبح المنتج غير مطابق للقانون.

يجب تفقّد أدوات السلامة بانتظام للتأكد من عمل المنتج بشكل صحيح مع مرور الزمن. إذا ما ظهرت هنالك مشاكل و/أو أمر غير طبيعي من أي نوع كان، فيجب التوقف عن استخدام المنتج والاتصال الفوري مع البائع المرخص أو القسم الفني لمساعدة عملاء Inglesina.

لا تستخدم المنتج إذا ظهرت فيه كسور أو نقص في القطع؛ اتصل مع البائع في منطقتك أو خدمة العملاء في Inglesina.

تُخلى شركة Inglesina Baby S.p.A. نفسها من أي مسؤولية عن الأضرار التي تقع على أشياء أو أشخاص وتكون ناجمة عن استخدام غير ملائم/غير صحيح للمنتج.

تحتفظ شركة Inglesina Baby S.p.A. بحقها في إجراء التطوير و/أو التعديل التقني أو الجمالي على منتجاتها لغرض تحسينها دون الإعلام المسبق بذلك.

### نصائح للتنظيف وصيانة المنتج

يحتاج هذا المنتج لعناية منتظمة من قبل المستخدم.

يجب عدم التعامل بشدة مع أليات أو أجزاء الحركة مطلقاً؛ في حالة عدم التأكد، يمكن الإطلاع على التعليمات أولاً.

لا تعد المنتج لمكانه إذا كان ما زال مبتلا وعدم تركه في أماكن رطبة لمنع تكون العفن.

يجب الحفاظ على المنتج في مكان جاف.

يجب حماية المنتج من العوامل الجوية والماء والمطر والثلج؛ كذلك، فإن تعرّض المنتج الطويل لأشعة الشمس قد يؤدي لتغيّر ألوان العديد من المواد.

بعد الاستعمال على الشاطئ، يجب تنظيف المنتج وتجفيفه جيداً لإزالة الرمل والملح عنه.

تُنظف الأجزاء البلاستيكية والمعدنية بقطعة قماش رطبة أو مادة تنظيف خفيفة؛ يجب عدم استخدام المذيبات أو الأمونيا أو البنزين.

يجب تجفيف الأجزاء المعدنية بعناية إذا لامسها الماء، وذلك لمنع تعرضها للصدأ.

الحفاظ على جميع أجزاء الحركة نظيفة وعند الحاجة تزييتها باستخدام زيت خفيف.

الحفاظ على العجلات نظيفة من الغبار و/أو الرمل.

### نصائح للحفاظ على نظافة الغطاء القماش

نصح بغسل الغطاء بشكل منفصل عن المواد الأخرى.

تنظيف القطع القماشية بفرشاة ملابس ناعمة بشكل دوري.

التقيّد بتعليمات غسيل القماش المصنوع منه الغطاء المثبتة على ملصق خاص.

غسيل يدوي في ماء بارد.



عدم استخدام مادة تبييض.



عدم استخدام التجفيف الآلي.



لا تُكوى.



عدم استخدام أسلوب التنظيف الجاف.



تجفيف بطانة القماش جيداً قبل استخدامها أو تخزينها.

لتجنّب إمكانية تشكّل العفن، يُصحّ بهوية المهده بشكل دوري. وعلى وجه التحديد، فصل بطانة الغطاء القماشي عن الهيكل وتمرير قطعة قماش جافة على القاع.

## تحذيرات

التأكد من الاحتفاظ بجميع مصادر الخطر الممكنة (مثل: الأسلاك، الأسلاك الكهربائية وغيرها) بعيداً عن متناول الأطفال.  
عدم ترك المنتج والطفل موجود فيه حيث توجد حبال أو خيم أو غيرها مما قد يعبت به الطفل للتسلق أو التسبب له بالاختناق أو الخنق.  
عدم استخدام المهبط على سطح استناد.

### أحزمة الأمان

ربط أحزمة الأمان للطفل دائماً وعدم تركه مطلقاً لوحده.  
استخدام أحزمة الأمان دائماً عندما يصبح طفلكم قادراً على الجلوس لوحده.  
استخدام حزام ربط أعلى الفخذ دائماً بالتزامن مع حزام البطن.  
لتجنب حدوث أضرار جسيمة نتيجة السقوط و/أو الانزلاق، يجب استخدام أحزمة الأمان بحيث تكون مثبتة ومضبوطة بشكل صحيح.  
نظم التثبيت المطابقة للقوانين السارية، التي تختلف عن تلك المزودة مع هذا المنتج، يمكن استخدامها بالاتجاه إلى تثبيتها جيداً على الحلقات الجانبية الموجودة على المقعد (الشكل 29 - الخاصة B15).

### نصائح للاستخدام

تفعيل المحكج دائماً قبل البدء في مراحل الفك والتكريب لمكونات الوحدة الإضافية (المهد، كرسي السيارة).  
عدم السماح للأطفال آخرين أو الحيوانات باللعب دون مراقبة بالقرب من المنتج أو بالتسلق عليه.  
عند وضع الطفل أو إخراجه من المقعد/المهد أثناء فترات التوقف و عند فك/تكريب المستلزمات الإضافية، يجب التأكد من تفعيل المحكج دائماً.  
يجب أن يقوم شخص بالغ فقط بأعمال التركيب والفك والضغط. يجب التأكد من أن مستخدم المنتج/المربيات، الجذات، إلخ (على دراية بكيفية العمل الصحيحة للمنتج. أثناء عمليات الضغط، يجب التأكد من عدم ملامسة قطع المنتج المتحركة للطفل (مثل: مسند الظهر، الغطاء وغيرها)؛ التأكد في كل الأحوال من تفعيل المحكج بالشكل الصحيح.  
عدم القيام أو تنفيذ عمليات فتح أو إغلاق أو فك للمنتج عندما يكون الطفل موجوداً فيه.  
توخي الحذر الشديد في كل الأحوال عند القيام بهذه العمليات والطفل في الجوار.  
عدم ترك الطفل في العربة/ كرسي السيارة/ السرير عند السفر بوسائل نقل أخرى.  
في حالات عدم الاستخدام، يتم الاحتفاظ بالمنتج بعيداً عن متناول الأطفال. يجب عدم استخدام المنتج كلعبة! لا تسمح للطفل باللعب بهذا المنتج.  
المنتج مزود بقدم خلفية للمساعدة في تجاوز العتبات والعوائق. لا تستخدم هذه القدم لنقل طفل آخر.  
لا تتلق الطفل في المهد أو بشكل منفصل عن الهيكل.  
في حالة التعرض الطويل لأشعة الشمس، انتظر فترة مناسبة لكي يبرد المنتج قبل استخدامه.

للاستخدام فقط مع المهد وكرسي السيارة Inglesina المجهزة بشكل خاص بـ Easy Clip. إذا كنت غير متأكد، يمكن زيارة الموقع الإلكتروني: [www.inglesina.com](http://www.inglesina.com)  
أو زيارة التاجر المعتمد أو خدمة الزبائن في Inglesina.

### الضمانات / قطع الغيار

يجب عدم استخدام قطع غيار أو لوازم إذا لم تكن من عند أو لم توافق عليها Inglesina Baby.  
أي أضرار ناجمة عن استخدام لوازم لم يتم الحصول عليها من Inglesina Baby أو لم توافق عليها، مثل الكراسي، خضافات الحقاظ، مظلات الحماية من الأمطار، منصات العرابت وغيرها، لن تغطيها شروط الضمان الخاصة بنا.  
أي تعديل يجري على المنتجات يؤدي إلى إخلاء المسؤولية عن Inglesina Baby.



يجب قراءة التعليمات بانتباه قبل الاستخدام والاحتفاظ بها للرجوع إليها عند الحاجة مستقبلاً. قد تتعرض سلامة طفلكم للخطر إذا لم تلتزموا بهذه التعليمات.

إن سلامة الطفل هي مسؤوليتكم.

إنتباه! يجب عدم ترك الطفل دون مراقبة أبداً. فقد يكون ذلك خطراً. يجب الانتباه الشديد عند استخدام هذا المنتج.

هذا المنتج ملائم للأطفال:

- منذ الولادة وحتى وزن 9 كغم إذا تم استخدام المهد.
  - منذ الولادة وحتى وزن 15 كغم إذا تم استخدام المقعد.
  - منذ الولادة وحتى وزن 13 كغم إذا تم استخدام مقعد السيارة (مجموعة 0/0+).
- المهد ملائم للأطفال الذين لا يستطيعون البقاء جالسين بشكل ذاتي، أو الإنثاف والذين لا يستطيعون رفع أنفسهم على الأيدي أو على الركب.

### الأمان

لتفادي وقوع حوادث، حافظ على بقاء الطفل بعيداً عند فتح وإغلاق عربة الطفل.  
يجب التحقق قبل البدء بعملية التجميع بأن المنتج وجميع مكوناته لا تحمل أي علامات ضرر ناجمة عن النقل؛ أما في حالة وجودها فيجب عدم استخدام المنتج ويجب الاحتفاظ به بعيداً عن متناول الأطفال.  
من أجل سلامة طفلكم، وقبل استخدام المنتج، يجب إزالة جميع الكياس البلاستيكية والمواد المستعمدة في التغليف والتخلص منها أو الحفاظ عليها بعيدة عن متناول المواليد الجدد أو الأطفال.  
يجب أن يستخدم المنتج حصرياً مع عدد الأطفال الذي صمم من أجله.  
للاستخدام على أي حال لنقل طفل واحد لكل مقعد.  
يجب عدم استخدام المنتج إذا لم يتم تثبيت وضبط جميع مكوناته بالطريقة الصحيحة.  
يجب قراءة التعليمات الخاصة باستعمال الهيكل/عربة الأطفال بانتباه عند الربط مع سرير/ مقعد/ مقعد السيارة.  
يجب تجنب تقريب المنتج بشكل قطعي من الأدرج أو العتبات.  
تجنب إقدام الأصابع داخل آليات عمل المنتج.  
للاستخدام فقط على أسطح مستوية ومستقرة وجافة.  
عدم ترك الكرسي / عربة الطفل على سطح مائل عند وجود الطفل فيها، حتى لو كانت الفرامل مشدودة. تكون قوة الفرامل محدودة في حالات الميل الكبيرة.  
قبل الاستخدام، يجب التأكد أن المنتج مفتوح بالكامل وأن جميع أدوات الإيقاف والسلامة مفعلة بشكل صحيح.  
عدم إضافة حشوات في المهد.  
التأكد دائماً أن المهد والمقعد وكرسي السيارة مثبتة بشكل صحيح بالهيكل قبل الاستخدام.  
يؤثر أي حمل على ثبات المنتج. السعة القصوى لسلة الأفراس 3 كغم. يمنع على الإطلاق تجاوز الحمل الأقصى الموصى به.  
أي حمل على المقبض قد يؤثر على ثبات المهد/ عربة الطفل.  
هذا الكرسي / عربة الطفل غير ملائمة للركض أو التزلج.  
عدم الصعود أو الهبوط على أدرج أو سلام كهربائية عندما يكون الطفل في كرسي السيارة/ العربة/ السرير.

تفقد المنتج ومكوناته بشكل منتظم للكشف عن أية أضرار وأو تلف، أو تمزق أو فتق. تأكد على وجه التحديد من السلامة المادية والتركيبية للأيدي أو يد النقل ومن قاع المهد. إدراك خطورة وجود مصدر نار متحرك أو غيره من مصادر الحرارة مثل مشعاع التدفئة، والمواقد، وأجهزة التدفئة الكهربائية والغازية، وغيرها. يجب عدم ترك المنتج قريباً من مصادر الحرارة هذه.











IT

#### REGISTRA IL TUO PRODOTTO

Fallo oggi stesso, **per la sicurezza del tuo bambino.**

E' un'operazione semplice e veloce, è sufficiente connettersi al sito [www.inglesina.com](http://www.inglesina.com) per portarla a termine.

Registrare il prodotto è **IMPORTANTE** perchè ci darà la possibilità di contattarti per notizie rilevanti circa la sicurezza e la funzionalità del tuo prodotto.

EN

#### REGISTER YOUR PRODUCT

Do it now, **for your baby's safety.**

It is an easy and fast operation, just visit the website [www.inglesina.com](http://www.inglesina.com) to do it.

To register the product is **IMPORTANT** because it provides us with the possibility to contact you for important information about safety and functionality of your product.

inglesina

Tested EN 1888 : 2003 + A1 + A2 + A3 : 2005

AVIO

passettino • stroller

Inglesina

**L'Inglesina Baby S.p.A.**

Via Lago Maggiore, 22/26  
36077 Altavilla Vicentina  
Vicenza - Italy  
Tel. +39 0444 392 200  
Fax +39 0444 392 250

[www.inglesina.com](http://www.inglesina.com)  
[info@inglesina.com](mailto:info@inglesina.com)