

# KÄRCHER

makes a difference

## Armada BRC 45/38 120V

English 02

Español 41

Français 79



From Serial Number (Ref No. 1\*)  
\* See Serial Number page in Spare  
Parts List or call manufacturer.



**Register  
your product**

[www.kaercher.com/welcome](http://www.kaercher.com/welcome)



8.645-280.0-C 05/25/23

## Machine Data Label

Model:	_____
Date of Purchase:	_____
Serial Number:	_____
Dealer:	_____
Address:	_____
Phone Number:	_____
Sales Representative:	_____

### Overview

This carpet extractor is an electrical powered, portable carpet extractor intended for commercial use. The appliance sprays a cleaning solution onto the carpet, agitates the wet carpet, and then extracts the soiled solution back into the unit's recovery tank. The appliance is available with an optional hand tool for cleaning upholstery and stairs.

**MODEL: 1.008-061.0 BRC 45/38**

Kärcher North America Headquarters  
6398 N Kärcher Way  
Aurora, CO 80019

### Warranty Registration

Thank you for purchasing a Kärcher North America product. Warranty registration is quick and easy. Your registration will allow us to serve you better over the lifetime of the product.

To register your product go to :

<https://www.kaercher.com/us/support/professional-services/professional-warranty-registration.html>

For customer assistance:

1-800-444-7654

**KÄRCHER**

Machine Data Label .....2  
 Overview .....2  
 Table of Contents .....3  
 How To Use This Manual .....4

**Safety**

Unpacking Machine ..... 5  
 IMPORTANT SAFETY INSTRUCTIONS ..... 6  
 CONSIGNES DE SÉCURITÉ IMPORTANTES ..... 7  
 HAZARD INTENSITY LEVEL ..... 8  
 NIVEAU D'INTENSITÉ DU DANGER ..... 9  
 Safety Label Locations ..... 10  
 Grounding Instructions ..... 11

**Operations**

How This Machine Works ..... 12  
 Technical Specifications ..... 13  
 Technical Specifications ..... 14  
 Controls ..... 15  
 Display ..... 16  
 Main Control Membrane Modes ..... 17  
 Rear Cover Storage ..... 17  
**Operations - Display 1.1 ..... 18**  
 Select Mode Screens ..... 18  
 Settings, Configuration, Language ..... 19  
 Settings, Maintenance, Guides, Startup ..... 20  
 Settings, History, Codes ..... 20  
 Reset the Machine ..... 21  
 Errors ..... 22  
 Check ..... 23  
 Components ..... 24  
 Transporting The Machine Over Stairs ..... 24  
 Pre Run Setup ..... 25  
 Filling The Solution Tank ..... 26  
 Operating The Machine ..... 27  
 To Clean Under Desks Or Dead End Hallways ..... 30  
 Emptying Recovery Tank ..... 30  
 Emptying Solution Tank ..... 30  
 Accessory Tool Connection and Use ..... 31

**Maintenance**

Service Schedule ..... 32  
 Components ..... 33  
 Periodic Maintenance ..... 34  
 Daily / Regular Maintenance ..... 34  
 Vacuum Shoe Cleaning ..... 35  
 Scrub Deck ..... 36  
 Scrub Head Maintenance ..... 37  
 Scrub Brush Removal ..... 37  
 Scrub Brush Replacement ..... 37  
 Circuit Protection ..... 38  
 Storing Machine ..... 38  
 Suggested Spare Parts ..... 39

## How To Use This Manual

This manual contains the following sections:

- How to Use This Manual
- Safety
- Operations
- Maintenance

The HOW TO USE THIS MANUAL section will tell you how to find important information for ordering correct repair parts.

Parts may be ordered from authorized dealers. When placing an order for parts, the machine model and machine serial number are important. Refer to the MACHINE DATA box which is filled out during the installation of your machine. The MACHINE DATA box is located on the inside of the front cover of this manual.

Model: \_\_\_\_\_  
Date of Purchase: \_\_\_\_\_  
Serial Number: \_\_\_\_\_  
Dealer: \_\_\_\_\_  
Address: \_\_\_\_\_  
Phone Number: \_\_\_\_\_  
Sales Representative: \_\_\_\_\_

The model and serial number of your machine are located under the recovery tank as shown below:

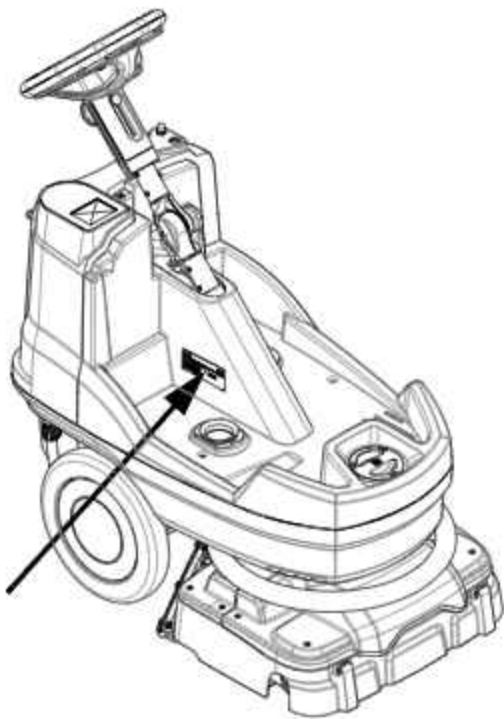

The SAFETY section contains important information regarding hazardous or unsafe practices of the machine. Levels of hazards are identified that could result in product damage, personal injury, or severe injury resulting in death.

The OPERATIONS section is to familiarize the operator with the operation and function of the machine.

The MAINTENANCE section contains preventive maintenance information to keep the machine and its components in good working condition. They are listed in this general order:

- Service Schedule
- Components
- Periodic Maintenance
- Daily/Regular Maintenance
- Scrub Deck & Brush Replacement
- Circuit Protection
- Troubleshooting

*NOTE: If a service or option kit is installed on your machine, be sure to keep the KIT INSTRUCTIONS which came with the kit. It contains replacement parts numbers needed for ordering future parts.*

*NOTE: The manual part number is located on the lower right corner of the front cover.*

## Unpacking Machine

DO NOT pull machine off pallet. Lift machine off pallet with two people and gently place on ground. One person to grab the front of the solution tank using the grip point / pocket on the front lower section. With the steering wheel fully extended, the second person can grab the steering wheel.

*NOTE: Never grab the brush deck and the steering wheel as the machine will pivot around the steering column.*

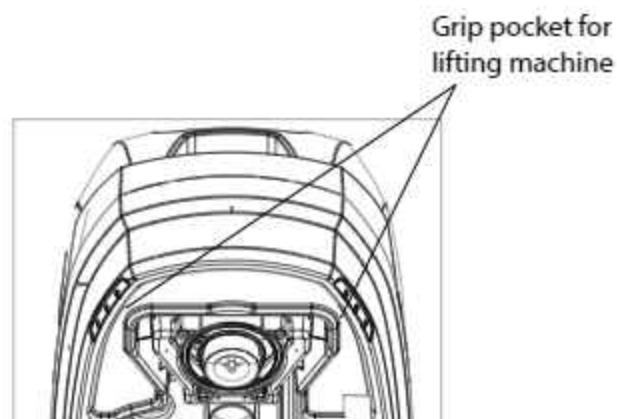
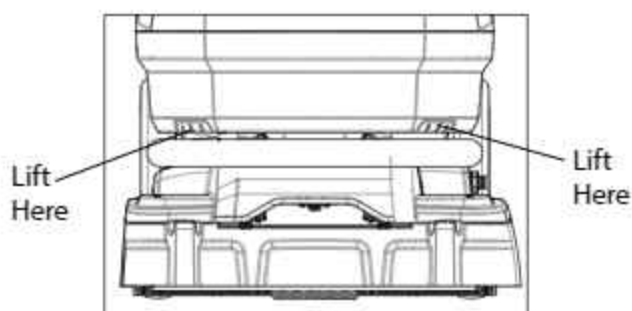
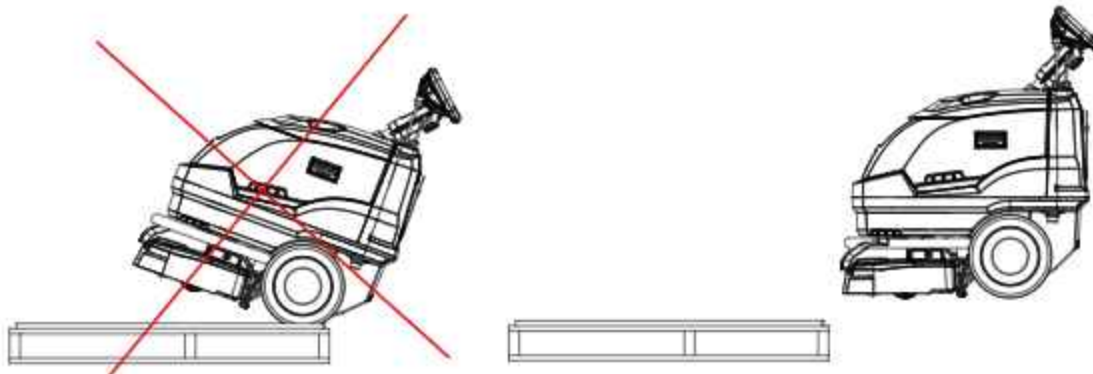

# IMPORTANT SAFETY INSTRUCTIONS

When using this machine, basic precaution must always be followed, including the following:  
**READ ALL INSTRUCTIONS BEFORE USING THIS MACHINE.**

**⚠ WARNING:** To reduce the risk of fire, electric shock, or injury:

Connect to a properly grounded outlet. See Grounding Instructions.

Do not leave the machine unattended. Unplug machine from outlet when not in use and before maintenance or service.

Use only indoors. Do not use outdoors or expose to rain.

Do not allow machine to be used as a toy. Close attention is necessary when used by or near children.

Use only as described in this manual. Use only manufacturer's recommended components and attachments.

Do not use damaged electrical cord or plug. Follow all instructions in this manual concerning grounding the machine. If the machine is not working properly, has been dropped, damaged, left outdoors, or dropped into water, return it to an authorized service center.

Do not pull or carry machine by electrical cord, use as a handle, close a door on cord, or pull cord around sharp edges or corners.

Do not allow the supply cord to come into contact with the rotating brushes. Keep cord away from heated surfaces.

Do not unplug machine by pulling on cord. To unplug, grasp the electrical plug, not the electrical cord.

Do not handle the electrical plug or machine with wet hands.

Do not operate the machine with any openings blocked. Keep openings free of debris that may reduce airflow.

This machine is intended for cleaning carpet only.

Do not vacuum anything that is burning or smoking, such as cigarettes, matches, or hot ashes.

This machine is not suitable for picking up health endangering dust.

Turn off all controls before unplugging.

Do not operate this machine near flammable fluids, dust or vapors. Do not pick up flammable or combustible liquids such as gasoline, and do not operate in locations where they may be of such liquids.

Maintenance and repairs must be done by qualified personnel.

If foam or liquid comes out of machine, switch off immediately.

## READ AND SAVE THESE INSTRUCTIONS

# CONSIGNES DE SÉCURITÉ IMPORTANTES

Lors de l'utilisation de cette machine, des précautions de base doivent toujours être prises, y compris les précautions suivantes :  
**LIRE TOUTES LES INSTRUCTIONS AVANT D'UTILISER CETTE MACHINE.**

**⚠ AVERTISSEMENT:** Pour réduire le risque d'incendie, d'électrocution ou de blessure :

Cet appareil ne doit être connecté qu'à des prises ayant une sortie de terre.

Ne pas laisser l'appareil sans surveillance lorsqu'il est branché. Débrancher lorsque l'appareil n'est pas utilisé et avant l'entretien.

Pour réduire les risques de choc électrique, ne pas utiliser à l'extérieur et ne pas aspirer de matières humides.

Ne pas permettre aux enfants de jouer avec l'appareil. Une attention particulière est nécessaire lorsque l'appareil est utilisé par des enfants ou à proximité de ces derniers.

Utiliser cet appareil conformément aux instructions du présent manuel uniquement. N'utiliser que conformément à cette notice avec les accessoires recommandés par le fabricant.

Ne pas utiliser si le cordon ou la fiche est endommagé. Retourner l'appareil à un atelier de réparation s'il ne fonctionne pas bien, s'il est tombé ou s'il a été endommagé, oublié à l'extérieur ou immergé.

Ne pas tirer, soulever ou traîner l'appareil par le cordon. Ne pas utiliser le cordon comme une poignée, le coincer dans l'embrasure d'une porte ou l'appuyer contre des arêtes vives ou des coins. Ne pas faire rouler l'appareil sur le cordon.

Ne pas laisser le cordon d'alimentation entrer en contact avec les brosses rotatives. Garder le cordon à l'écart des surfaces chaudes.

Ne pas débrancher en tirant sur le cordon. Tirer plutôt la fiche.

Ne pas toucher la fiche ou l'appareil lorsque vos mains sont humides.

N'insérer aucun objet dans les ouvertures. Ne pas utiliser l'appareil lorsqu'une ouverture est bloquée. S'assurer que de la poussière, de la peluche, des cheveux ou d'autres matières ne réduisent pas le débit d'air.

Cette machine est destinée pour nettoyer tapis seulement.

Ne pas aspirer de matières en combustion ou qui dégagent de la fumée, comme des cigarettes, des allumettes ou des cendres chaudes.

Cette machine n'est pas adaptée au ramassage de poussières dangereuses.

Mettre toutes les commandes à la position ARRÊT avant de débrancher l'appareil.

Ne pas utiliser près de liquides, de poussières ou de vapeurs inflammables. Ne pas aspirer des liquides inflammables ou combustibles, comme de l'essence, et ne pas faire fonctionner dans des endroits où peuvent se trouver de tels liquides.

L'entretien et les réparations de la machine doivent être effectués par un personnel qualifié.

Si de la mousse ou du liquide sort de la machine, la mettre hors tension immédiatement.

## LIRE ET CONSERVER CES INSTRUCTIONS

## Safety

---

The following symbols are used throughout this guide as indicated in their descriptions:

### HAZARD INTENSITY LEVEL

There are three levels of hazard intensity identified by signal words -**WARNING** and **CAUTION** and **FOR SAFETY**. The level of hazard intensity is determined by the following definitions:



**WARNING** - Hazards or unsafe practices which **COULD** result in severe personal injury or death.



**CAUTION** - Hazards or unsafe practices which could result in minor personal injury or product or property damage.

**FOR SAFETY: To Identify actions which must be followed for safe operation of equipment.**

Report machine damage or faulty operation immediately. Do not use the machine if it is not in proper operating condition. Following is information that signals some potentially dangerous conditions to the operator or the equipment. Read this information carefully. Know when these conditions can exist. Locate all safety devices on the machine. Please take the necessary steps to train the machine operating personnel.

#### **FOR SAFETY:**

**DO NOT OPERATE MACHINE:**

Unless Trained and Authorized.

Unless Operation Guide is Read and understood.

In Flammable or Explosive areas.

In areas with possible falling objects.

#### **WHEN SERVICING MACHINE:**

Avoid moving parts. Do not wear loose clothing; jackets, shirts, or sleeves when working on the machine. Use manufacturer approved replacement parts.



Les symboles suivants sont utilisés dans tout ce manuel, tels que décrits ici :

## NIVEAU D'INTENSITÉ DU DANGER

Il existe trois niveaux d'intensité du danger, identifiés par des termes d'avertissement - **AVERTISSEMENT**, **ATTENTION** et **POUR VOTRE SÉCURITÉ**. Le niveau d'intensité du danger est déterminé par les définitions suivantes :

### **⚠ AVERTISSEMENT:**

**AVERTISSEMENT** - Les dangers ou des pratiques contraires à la sécurité qui **POURRAIENT** entraîner des blessures personnelles ou la mort.

### **⚠ ATTENTION:**

**ATTENTION** - Les dangers ou des pratiques contraires à la sécurité qui pourraient entraîner des blessures personnelles légères ou des dégâts sur le produit ou d'autres biens.

**POUR DES RAISONS DE SÉCURITÉ :** *Pour identifier les actions qui doivent être exécutées pour un fonctionnement sûr de l'équipement.*

Signaler immédiatement tout dommage subi par la machine ou fonctionnement défectueux. Ne pas utiliser la machine si elle ne fonctionne pas correctement. Ci-dessous se trouvent les informations indiquant les conditions potentiellement dangereuses pour l'opérateur ou l'équipement. Lire attentivement ces informations. Être conscient que ces conditions peuvent survenir. Repérer tous les dispositifs de sécurité sur la machine. Suivre les étapes nécessaires de formation du personnel qui utilise la machine.

**POUR DES RAISONS DE SÉCURITÉ :**

**NE PAS FAIRE FONCTIONNER LA MACHINE :**

Sauf si le personnel est formé et autorisé.

Sauf si le manuel d'utilisation est lu et compris.

Dans des zones inflammables ou explosives.

Dans des zones contenant des objets susceptibles de tomber

**LORS DE L'ENTRETIEN DE LA MACHINE :**

Éviter les pièces mobiles. Ne pas porter de vêtements, vestes, chemises ou manches vagues lors de l'entretien de la machine. Utiliser les pièces de rechange approuvées par le fabricant.

## Safety

### Safety Label Locations

*NOTE: These drawings indicate the location of safety labels on the machine. If at any time the labels become illegible, promptly replace them.*

### Emplacement De L'étiquette De Sécurité

*REMARQUE : Ces dessins indiquent l'emplacement des étiquettes de sécurité sur la machine. Si, à tout moment, les étiquettes deviennent illisibles, contactez votre représentant autorisé pour un remplacement rapide.*

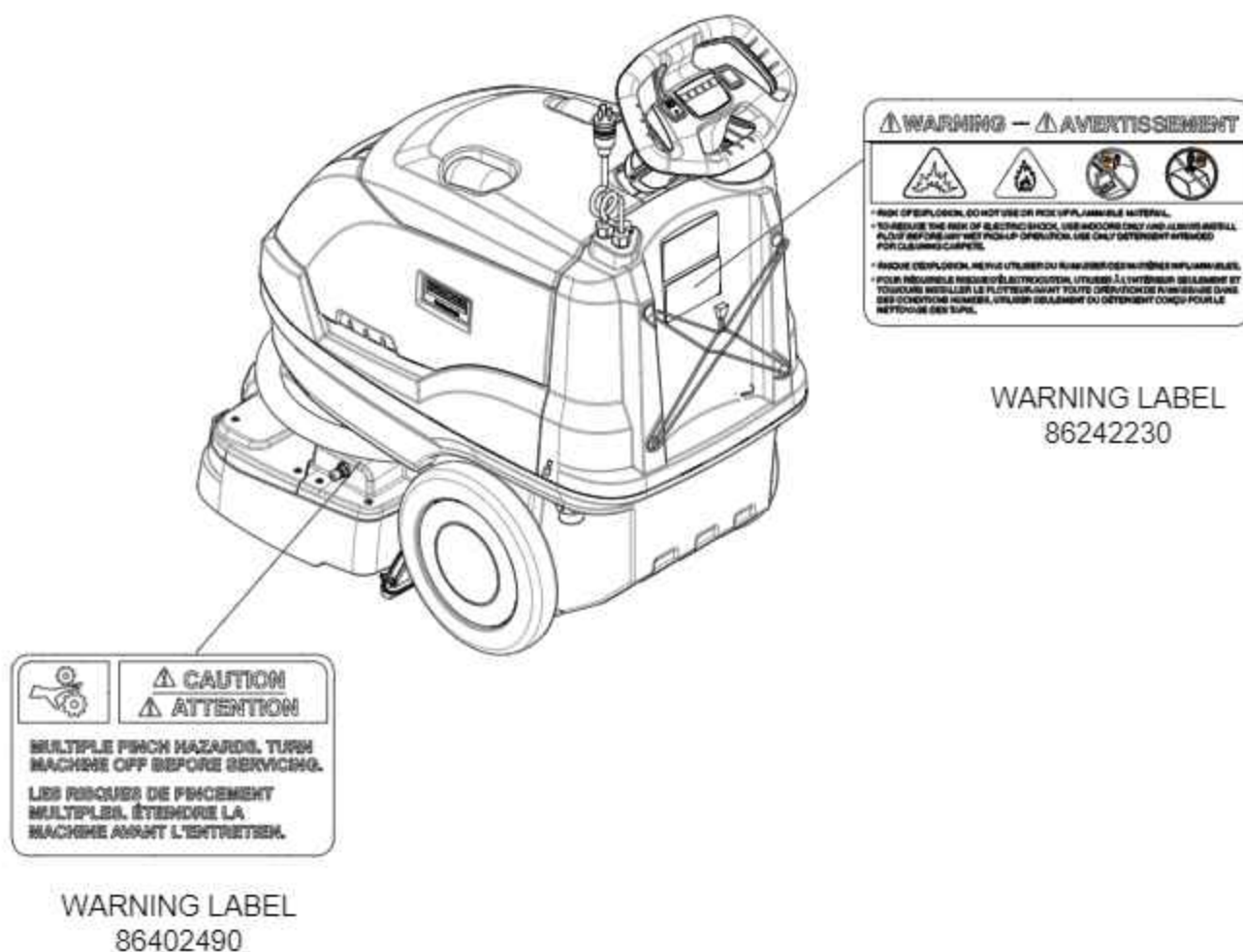

**⚠ WARNING — ⚠ AVERTISSEMENT**

**⚠ RISK OF EXPLOSION. DO NOT USE ON OR NEAR FLAMMABLE MATERIAL.**  
**⚠ TO REDUCE THE RISK OF ELECTRIC SHOCK, USE HOODS ONLY AND ALWAYS WEAR GLOVES BEFORE AND AFTER PICK-UP OPERATION. USE ONLY DETERGENT APPROVED FOR CLUSTERING CARPETS.**

**\* RAVISSE D'EXPLOSION. NE PAS UTILISER OU RAVISSEZ PAS NEAR MATIÈRES INFLAMMABLES.**  
**\* POUR RÉDUIRE LE RISQUE D'ÉLECTROCUTION, UTILISEZ LES CAPOTS SEULEMENT ET PORTER TOUJOURS DES GANTS AVANT ET APRÈS TOUTES OPÉRATIONS DE PICK-UP DANS DES CONDITIONS NORMALES. UTILISER SEULEMENT DU DÉTERGENT COMPTÉ POUR LE NETTOYAGE DES TAPIS.**

**⚠ CAUTION**  
**⚠ ATTENTION**

**MULTIPLE PINCH HAZARDS. TURN MACHINE OFF BEFORE SERVICING.**  
**LES RISQUES DE PINCEMENT MULTIPLES. ÉTEINDRE LA MACHINE AVANT L'ENTRETIEN.**

## Grounding Instructions

### THIS PRODUCT IS FOR COMMERCIAL USE ONLY.

#### Electrical:

In the USA this machine operates on a standard 15 amp 120V, 60 hz, A.C. power circuit. The amp, hertz, and voltage are listed on the data label found on each machine. Using voltages above or below those indicated on the data label will cause serious damage to the motors.

#### Extension Cords:

If an extension cord is used, the wire size must be at least one size larger than the power cord on the machine, and must be limited to 50 feet (15.5m) in length.

#### Grounding Instructions:

This appliance must be grounded. If it should malfunction or break down, grounding provides a path of least resistance for electric current to reduce the risk of electric shock. This appliance is equipped with a cord having an equipment-grounding conductor and grounding plug. The plug must be inserted into an appropriate outlet that is properly installed and grounded in accordance with all local codes and ordinances.

#### 120 Volt Models:

This appliance is for use on a nominal 120-volt circuit, and has a grounded plug that looks like the plug in "Fig. A". A temporary adapter that looks like the adapter in "Fig. C" may be used to connect this plug to a 2-pole receptacle as shown in "Fig. B", if a properly grounded outlet is not available. The temporary adapter should be used only until a properly grounded outlet (Fig. A) can be installed by a qualified electrician. The green colored rigid ear, lug, or wire extending from the adapter must be connected to a permanent ground such as a properly grounded outlet box cover. Whenever the adapter is used, it must be held in place by a metal screw.

### ⚠ WARNING:

*Improper connection of the equipment-grounding conductor can result in a risk of electric shock. Check with a qualified electrician or service person if you are in doubt as to whether the outlet is properly grounded. Do not modify the plug provided with the appliance - if it will not fit the outlet, have a proper outlet installed by a qualified electrician.*

### ⚠ AVERTISSEMENT:

*Le raccordement incorrect du conducteur de terre d'équipement peut entraîner des risques d'électrocution. Vérifiez auprès d'un électricien qualifié ou d'un responsable de l'entretien si vous avez quelque doute que ce soit quant au raccordement à la terre de votre prise murale. Ne modifiez pas la fiche fournie avec l'appareil : si elle ne correspond pas à la prise murale, faites installer une prise adéquate par un électricien qualifié.*

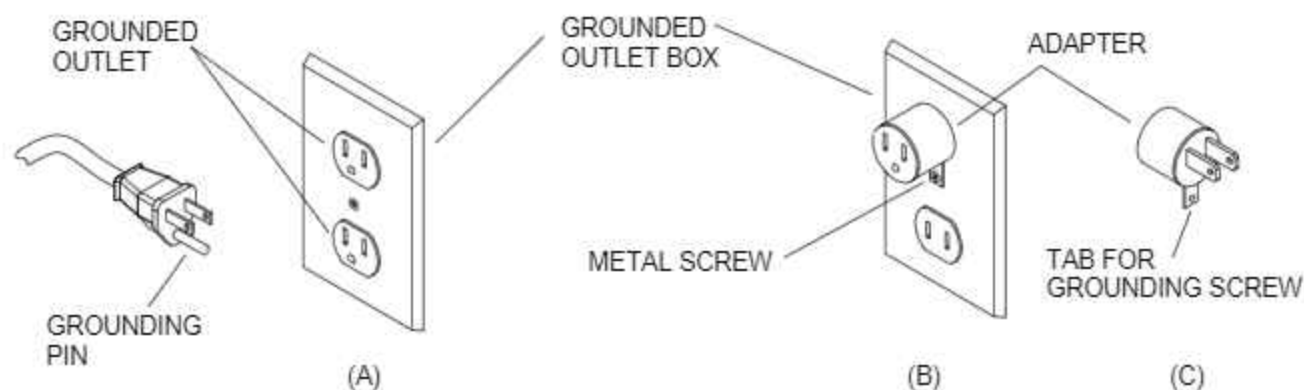

## Operations

### How This Machine Works

This carpet extractor is an electrical powered, self contained portable carpet extractor intended for commercial use. The appliance sprays a cleaning solution onto the carpet, agitates the wet carpet and then extracts the soiled solution back into the unit's recovery tank. The appliance is usable with an optional hand tool for cleaning upholstery and stairs.

The machine is also designed to restore your carpet using carpet extraction chemicals.

The machine is designed to apply cleaning solution onto carpeted floor, scrub the carpet with its brush, and then vacuum the soiled water back into the recovery tank.

The machine is designed to maintain your carpet using the Encapsulating Interim Carpet Cleaning Process. By using the Interim Carpet Maintainer in conjunction with Windsor Red Carpet Encapsulating Interim Cleaning (W450-4) or Encapsulating Interim Cleaning with Carpet Protection (W455-4) chemical solution, you can perform a regular light cleaning and grooming of your carpet very quickly, and have the carpet dry and ready for traffic within 30 minutes.

The machine's primary systems are the solution system, scrub system, recovery system and operator control system.

The function of the solution system is to store mixed solution and deliver solution to the appropriate spray jet(s) or port. The solution system consists of the solution tank, strainer, pump, solenoid valves, spray jets and accessory port. The solution tank stores the water and chemical solution. The strainer protects the system from debris. The solution pump moves the cleaning solution flow. The solenoids control the direction of the solution flow. The jets deliver the solution to the floor. The accessory port allows connection to a hand tool.

The function of the scrub system is to scrub the carpet, mix the cleaning solution with the soil and lift and groom the carpet pile. The scrub system consists of a cylindrical brush and a motor. The brush scrubs the carpet as the motor drives the brush. The floating brush allows for the proper amount of agitation given various carpet types and brush wear.

The function of the recovery system is to vacuum the soiled water back into the recovery tank. The recovery system consists of the vacuum shoe, vacuum motor, float ball filter and recovery tank. The vacuum shoe extracts the dirty solution from the carpet as the machine moves forward. The vacuum motor provides suction to draw the dirty solution off the floor and into the recovery tank. The float ball filter protects the vacuum fan from debris and foam. The recovery tank stores the dirty solution.

The function of the operator control system is to allow the operator to select the desired function to perform.

*NOTE: For best results, use this machine immediately after vacuuming. Do not use this machine as a vacuum cleaner. It is not intended to vacuum dry dust, only soiled water.*

### CAUTION:

This appliance is not suitable for picking up hazardous dust.

### ATTENTION:

Cet appareil n'est pas conçu pour aspirer des poussières dangereuses.

## Technical Specifications

ITEM	MEASURE
Height	43 inches (1092.2 mm)
Length	37.5 inches (952.5 mm)
Width	21.75 inches (552.5 mm)
Width of scrub path	19 inches (482.6 mm)

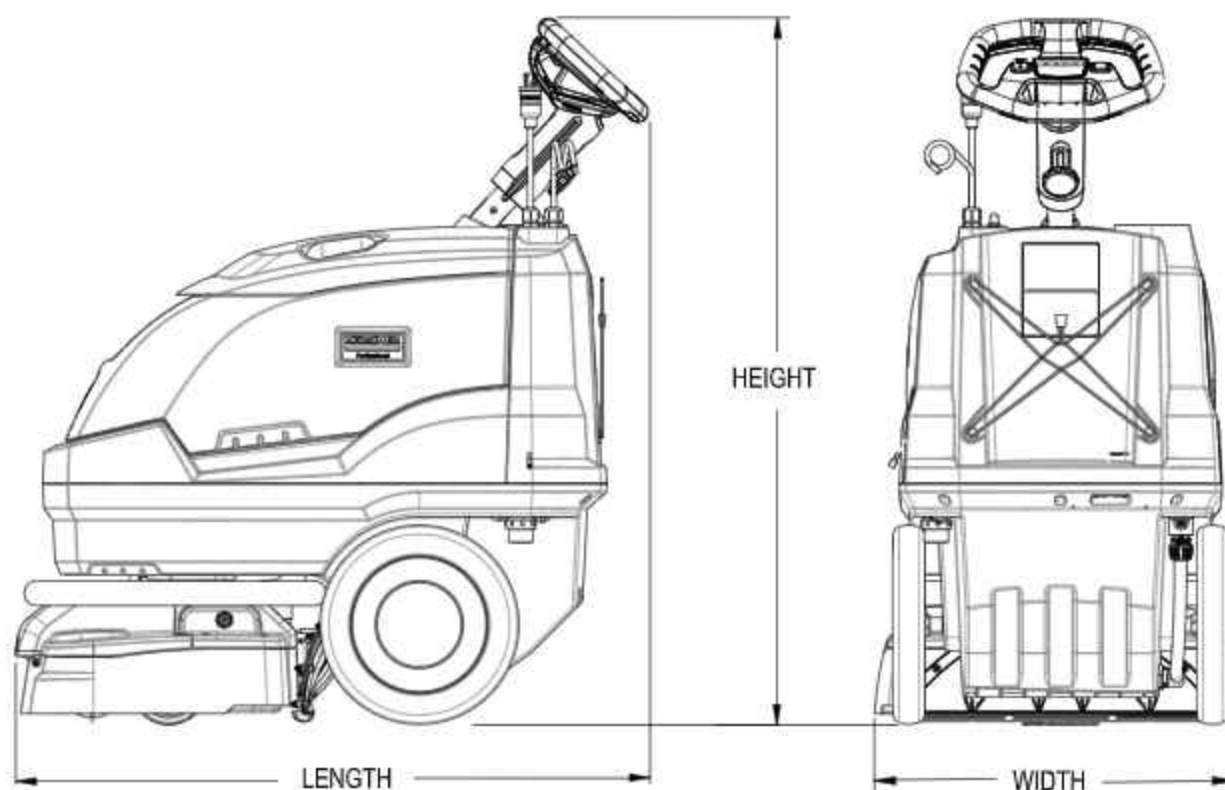
**⚠ CAUTION:**

This appliance is not intended for use by persons (including children) with reduced physical, sensory or mental capabilities, or lack of experience and knowledge, unless they have been given supervision or instruction concerning use of the appliance by a person responsible for their safety. Children should be supervised to ensure that they do not play with the appliance.

**⚠ ATTENTION:**

Cet appareil n'est pas prévu à l'usage des personnes (enfants y compris) avec des possibilités physiques, sensorielles ou mentales réduites, ou le manque d'expérience et de connaissance, à moins qu'ils aient été donnés la surveillance ou l'instruction au sujet de l'utilisation de l'appareil par une personne chargée de leur sûreté. Des enfants devraient être dirigés pour s'assurer qu'ils ne jouent pas avec l'appareil.

## Operations

### Technical Specifications

ITEM	DIMENSION/CAPACITY
Construction	Plastic Injection-molded chassis with rotationally molded polyethylene tank
Vacuum Motor	Three stage, bypass, 1.5 hp (1,119 watts), 100 cfm (2.8m <sup>3</sup> /min), 120" (3050 mm) waterlift
Solution Pump	50 psi (3.5 bar) - Interim 100 psi (7 bar) - Restorative
Brush Motor	.1 hp (74.57 watts) DC
Brush	18" (457 mm), ABS core
Cleaning Path	18" (45.7 cm)
Flow Rate	Interim - 0.08 gpm ( 0.30 lpm) Restorative - 0.75 gpm (2.88 lpm)
Solution Spray	Interim - One quick-disconnect jet Restorative - Two quick-disconnect jet
Solution Tank	10 gallons (38 L)
Recovery Tank	8 gallons (30 L)
Vacuum Shoe	20" (508 mm) wide
Wheels	12" (305 mm) non-marking rubber
Power Cable	50' (15 m) detachable
Weight	125 lbs (56.9 kg) with cord
<b>NOISE EMISSION</b>	
Sound Pressure Level (EN 60704-1)	68.2 dB(A) Normal 66.4 dB(A) ECO
<b>MACHINE VIBRATION</b>	
Vibration Total Value (ISO 5349)	0.70 m/s <sup>2</sup>

**Controls**

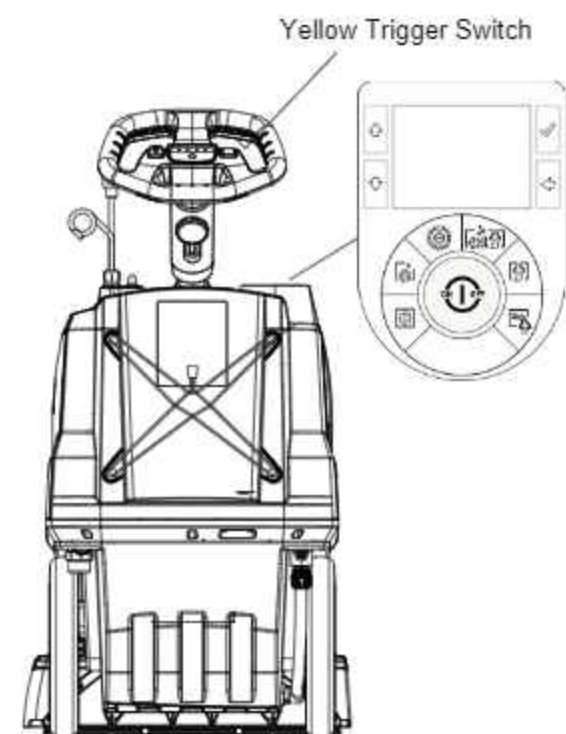
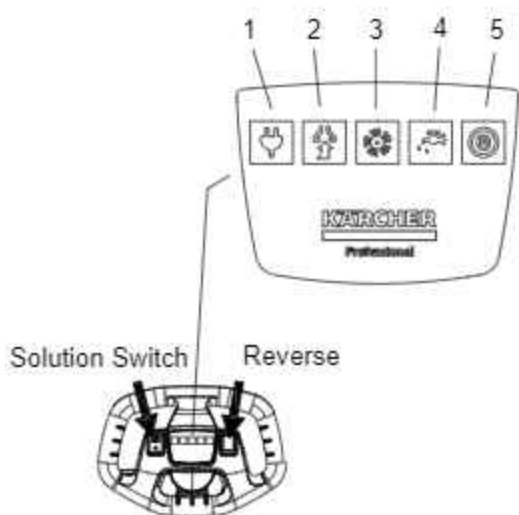

**Display**

The LED lights in the center are (from left to right):

1. Power
2. Vacuum
3. Brush
4. Solution
5. Eco! Mode.

The switch on the left controls the solution flow. The switch on the right allows the operator to reverse the brush motor, effectively moving the machine in an opposite direction.

The yellow trigger switch on the steering wheel will turn on the brush and solutions depending on which mode the control switch is in.

**Main Control Membrane**

Starting on the far left and working clockwise, the modes of operation are:

- Settings
- Encapsulation Mode
- Eco! Mode Extraction
- Deep Extraction
- Vacuum Only
- Accessory Tool

### **Display**

#### **1. Power Light**

- Green indicates that the machine has power.
- Off indicates the machine does not have power or is set to the off position.
- See Trouble Shooting section if Green light is not on when it should be.

#### **2. Vacuum Light**

- Green indicates the vacuum motor is running properly.
- Flashing Red light: See Trouble Shooting section.

#### **3. Brush Light**

- Green indicates the brush is set and working properly.
- Amber (Orange) indicates the brush motor is overworking: See Troubleshooting section.
- Flashing Red light: See Trouble Shooting section.

#### **4. Solution Light**

- Green indicates that the solution pump is working properly.
- Flashing Red light: See Trouble Shooting section.
- Solid red light indicates solution pump is turned off.

#### **5. Eco! Light**

- Blue indicates the machine is in Eco! mode.



## Main Control Membrane Modes



### Settings

- Allows the user access to Configuration, Guides, and Codes menus.



### Encapsulation

- The brush will spin and solution will be sprayed from the interim jet. If in reverse, no solution will spray.



### Eco! Extraction

- The brush will spin, the solution will be sprayed from the deep jets at a reduced flow and vacuum motor will run at a reduced pressure and lower sound level.



### Deep Extraction

- The brush will spin, the solution will be sprayed from the deep jets and the vacuum motor will run.



### Vacuum Only

- The vacuum motor will run and the brush will spin.



### Accessory Tool

- The vacuum motor will run and solution will be supplied to the accessory port if the solution switch is turned on.

## Rear Cover Storage

Use the rear storage area to hold small cleaning bottles and tools. Do not use the elastic straps to hold large heavy objects.

## Select Mode Screens

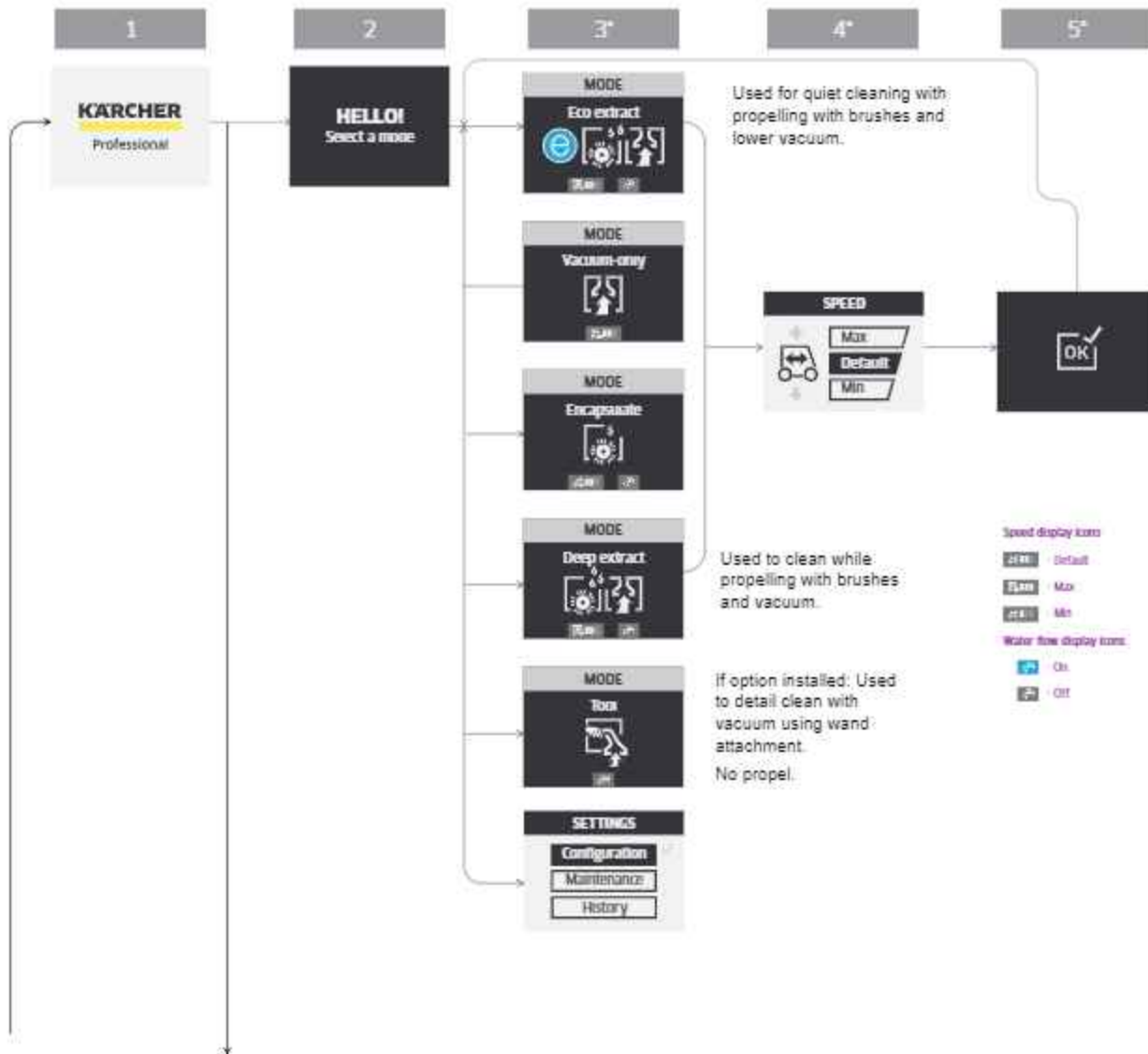

Settings, Configuration, Language

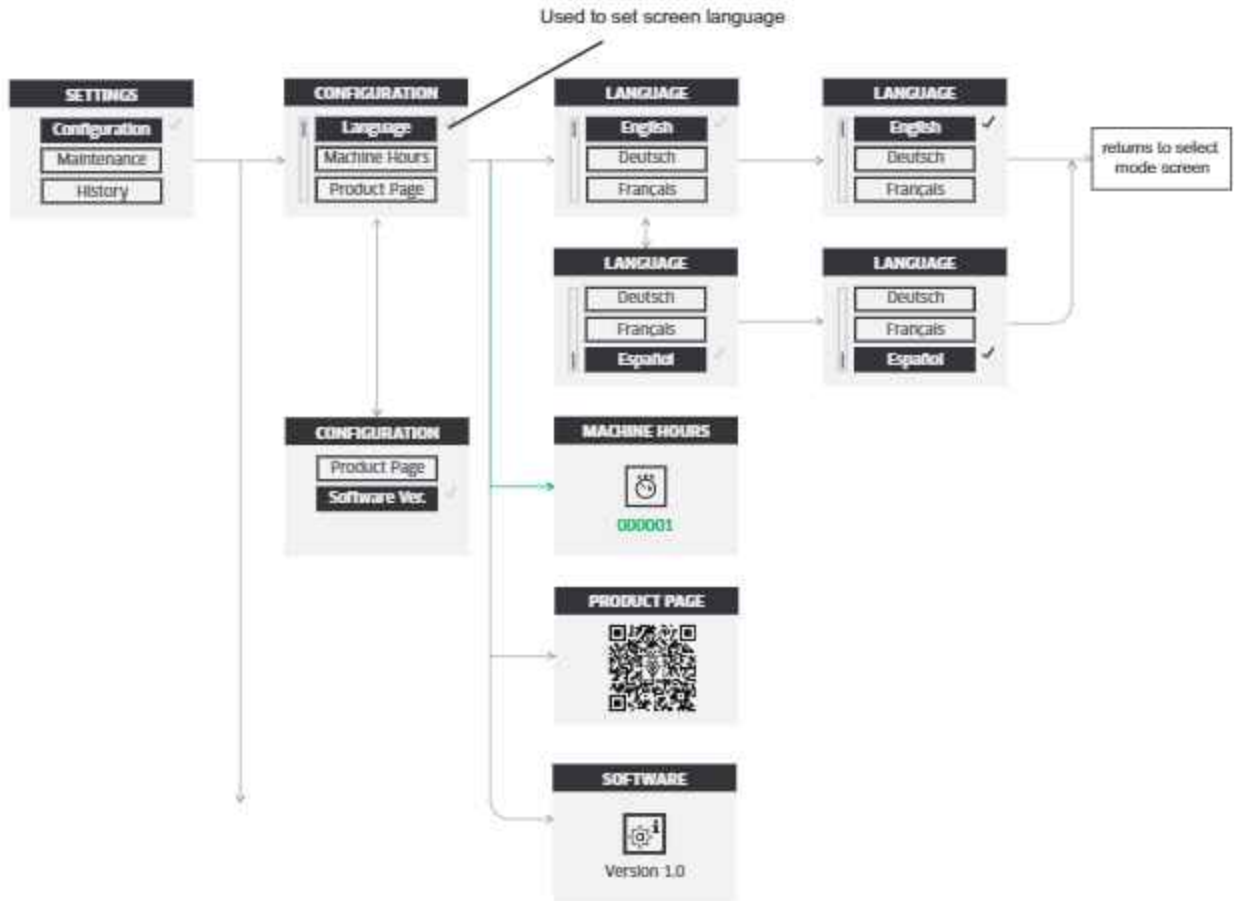

## Operations - Display 2.1

Settings, Maintenance, Guides, Startup

Settings, History, Codes

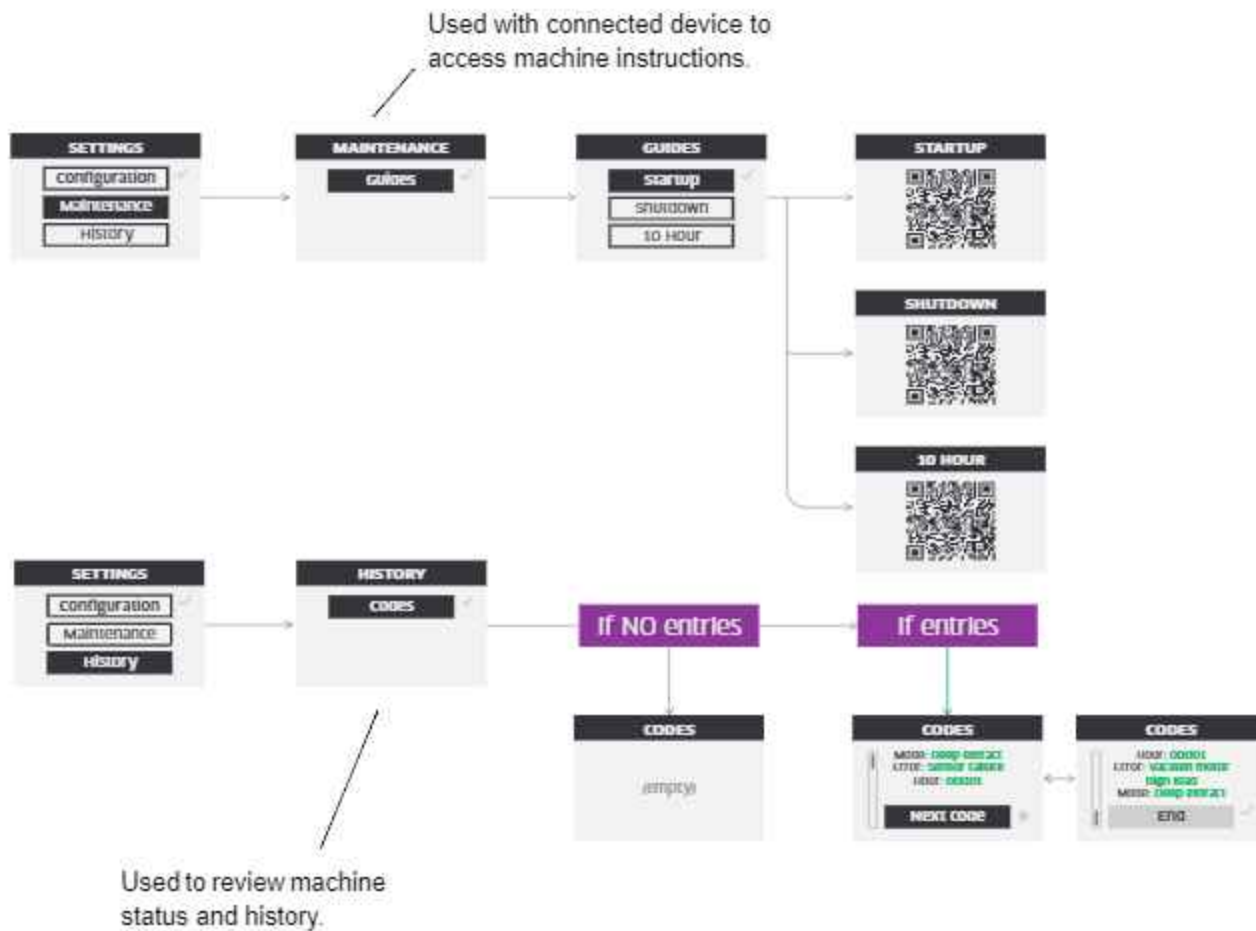

## **Reset the Machine**

If nothing on the machine is turning on, reset the machine by pressing the breaker. This should take care of most issues. If this does not work, contact your service representative.

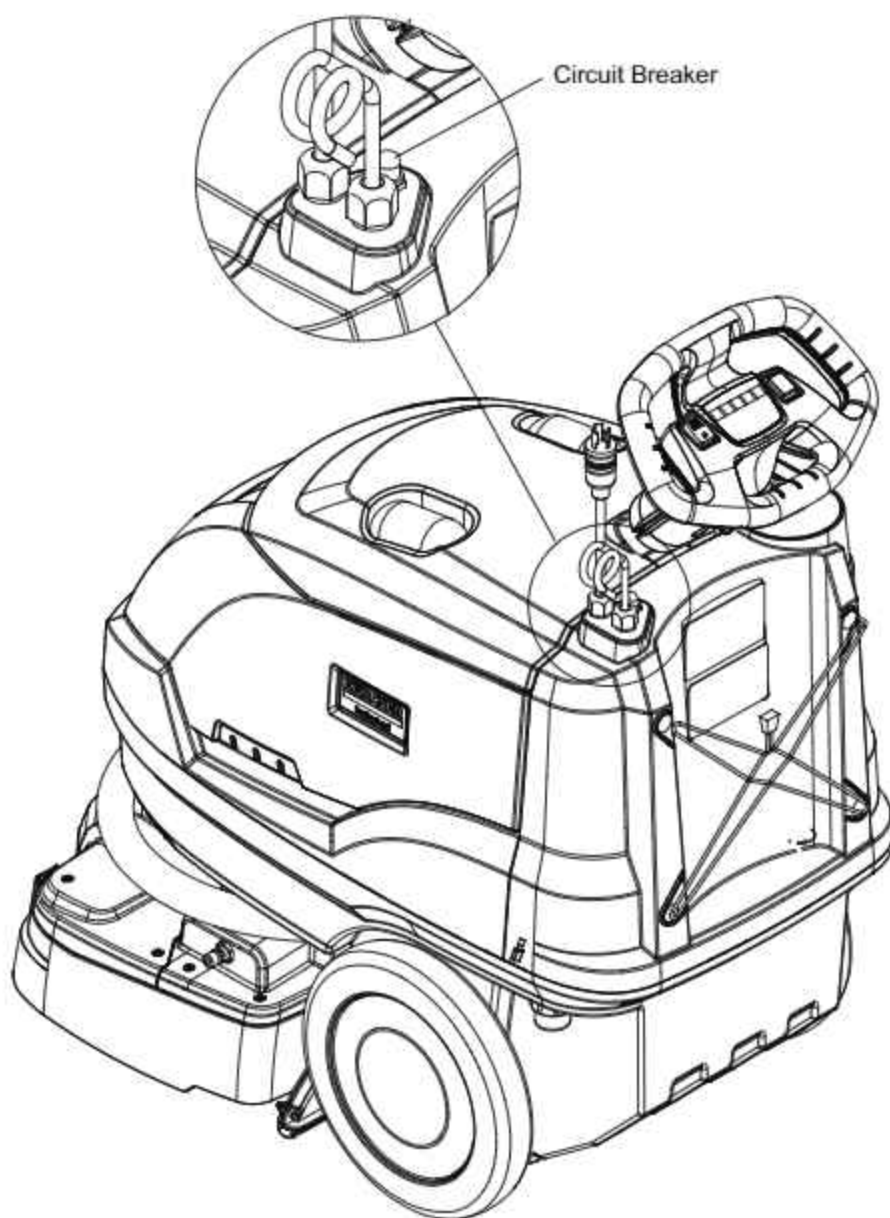

# Operations - Display 3.1

## Errors

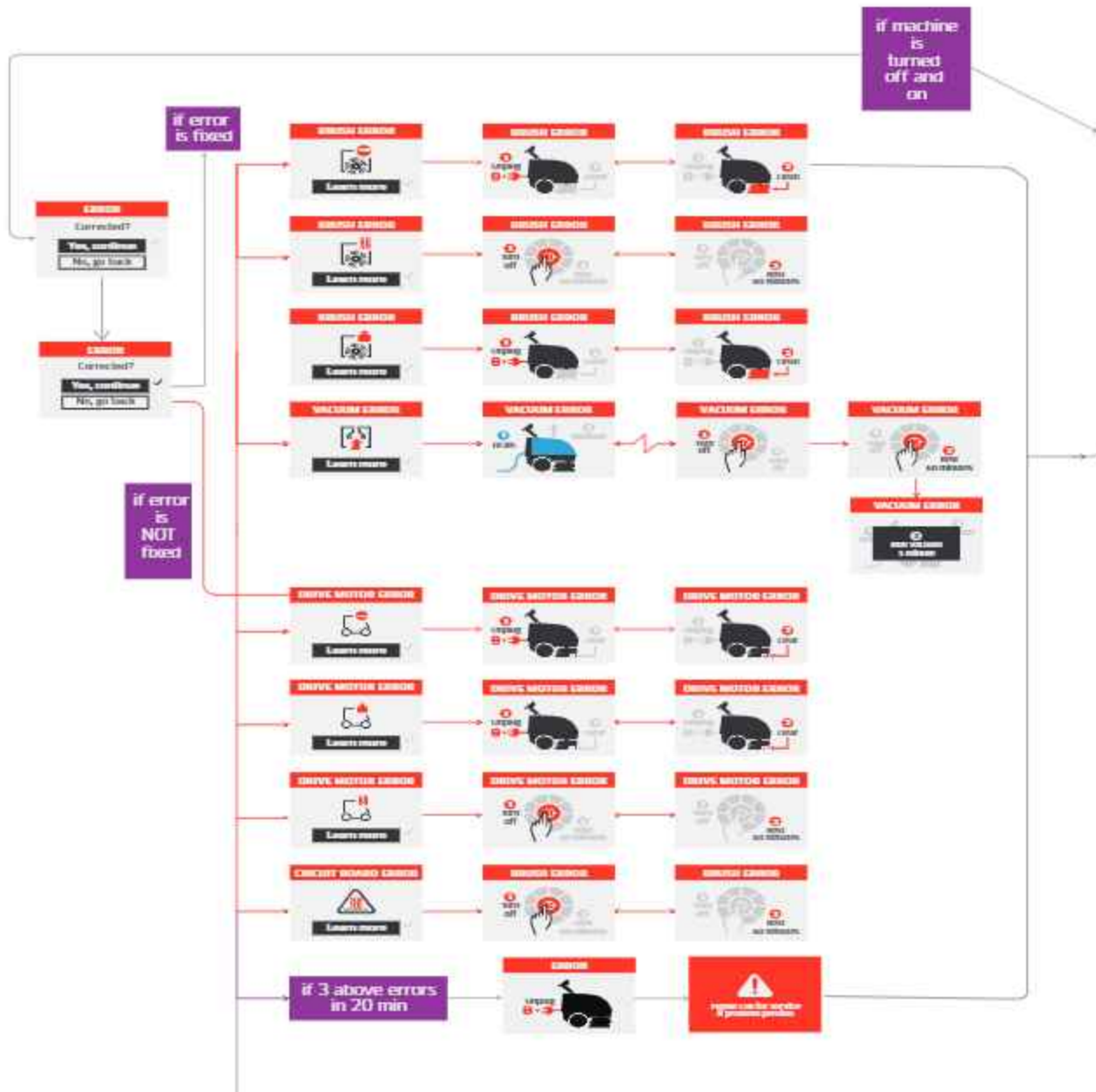

Check

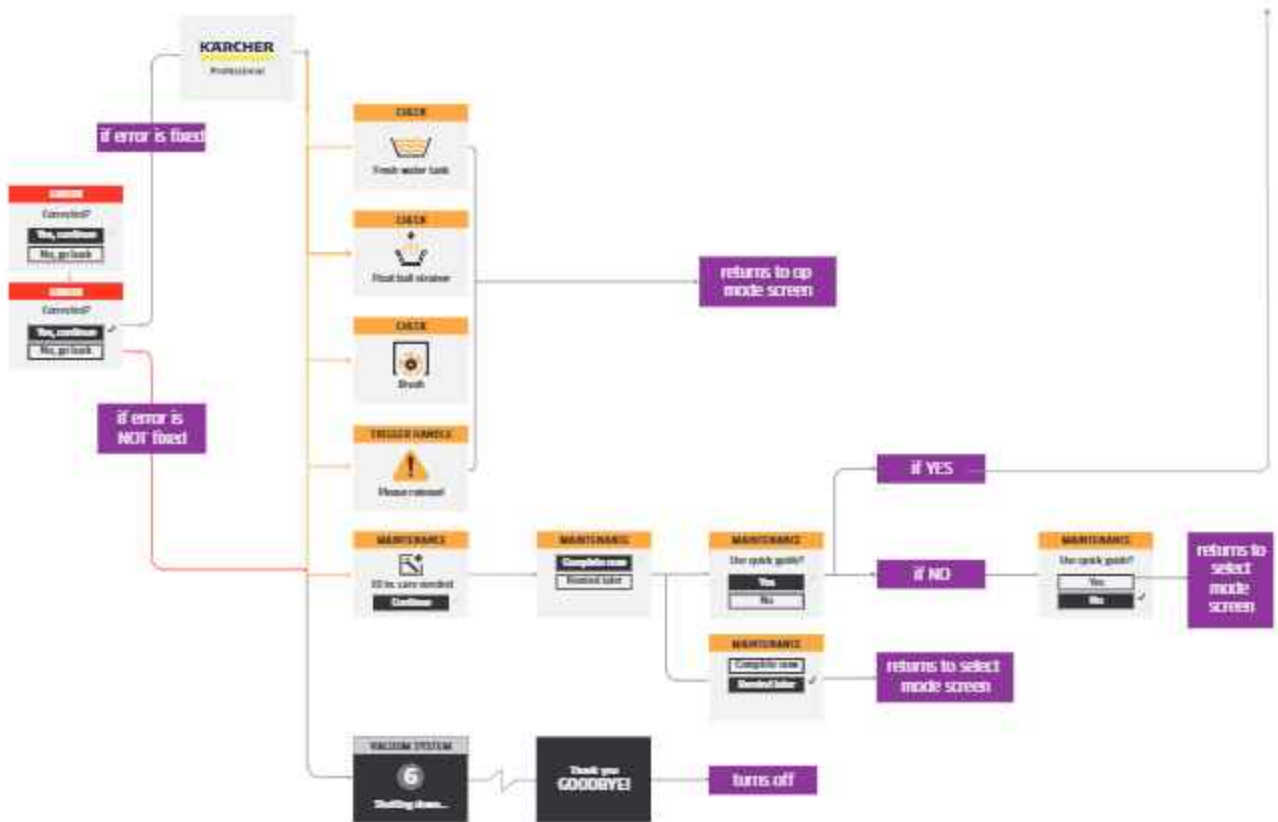

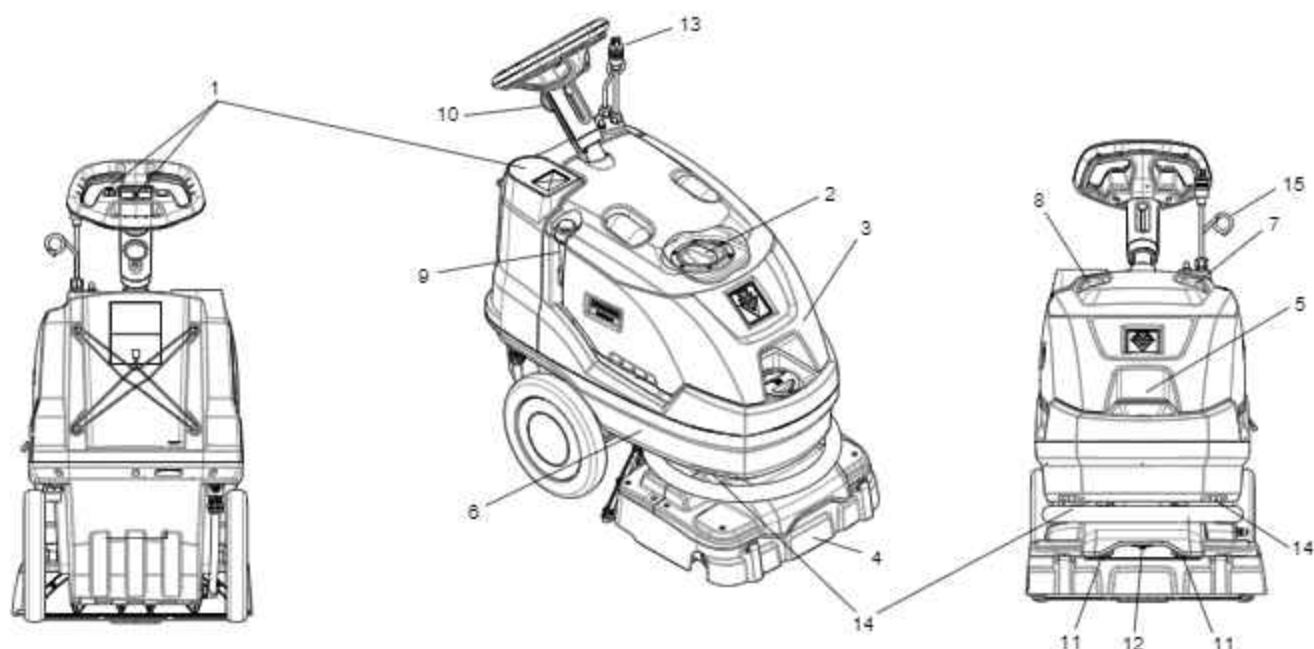

### Components

1. Operator Controls and Display
2. Recovery Lid
3. Recovery Tank
4. Scrub Deck
5. Solution Fill Cover
6. Solution Tank
7. Vacuum Air Clear Observation Cover
8. Dirty Water Clear Observation Cover
9. Recovery Drain Hose
10. Control Height Adjustment - Operator Controls
11. Deep Extraction Jets
12. Interim Jet
13. Power Cord Connection
14. Grips for lifting machine
15. Extension cord holder

### Transporting The Machine Over Stairs

The machine should be carried up or down stairs by two people. One person to grab the front of the solution tank using the grip point / pocket on the front lower section. With the steering wheel fully extended, the second person can grab the steering wheel.

*NOTE: Never grab the brush deck and the steering wheel as the machine will pivot around the steering column.*

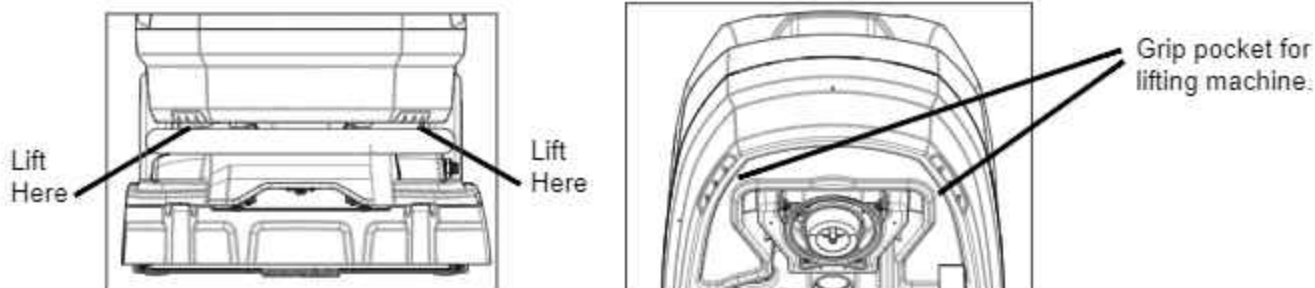



**Pre Run Setup**

1. Install the vacuum shoe and brush. Fill solution tank with water and chemical. (see Filling the Solution Tank instructions).
2. To adjust handle to comfortable operating position, loosen knob, slide to comfortable height and tighten.
3. Plug cord into grounded outlet. Place the power extension cord in its holder on the machine by wrapping it through the Cord Holder and plugging it into the pigtail of the machine.

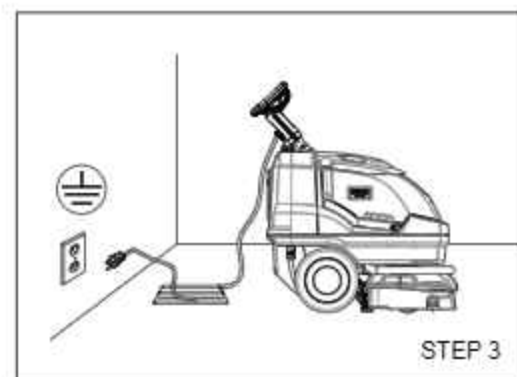
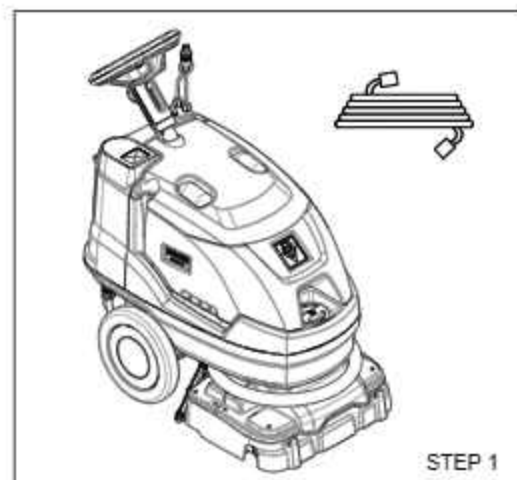

## Operations

### Filling The Solution Tank

Do not put defoamer or solvent chemicals in the solution tank.

Do not allow water to spill into vacuum motor inlet.

Dry spills from top of solution tank.

Do not tip machine on back when full as water may spill from machine.

Use only the suitable chemicals listed below. Using incompatible chemicals will damage the machine. Damages of this type are not covered under warranty. Carefully read ingredients on manufacturer's label before using any product in this machine.

### Chemicals

#### Suitable Chemicals

Alkalies  
Detergents  
Hydroxides  
Soaps  
Vinegar

#### Non-Compatible Chemicals

Aldehydes  
Aromatic Hydrocarbons  
SP Butyls  
Carbon Tetrachloride  
Clorox\*  
Chlorinated Bleaches  
Chlorinated Hydrocarbons  
Lysol\*  
Methyl Ethel Ketone (MEK)  
Perchlorethylene (perc)  
Phenolics  
Trichlorethylene  
D-Limonene

\*Product Trademark Names

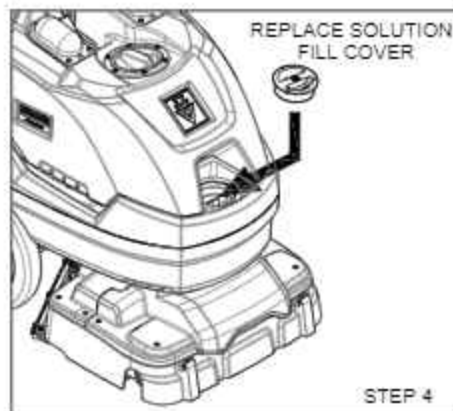
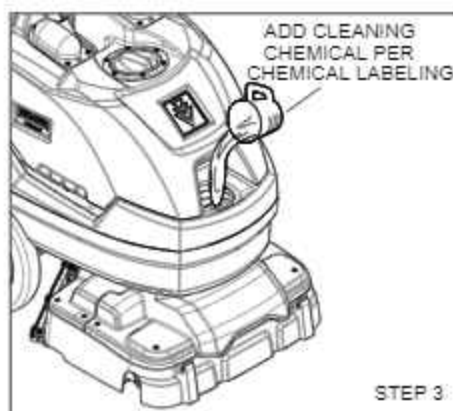
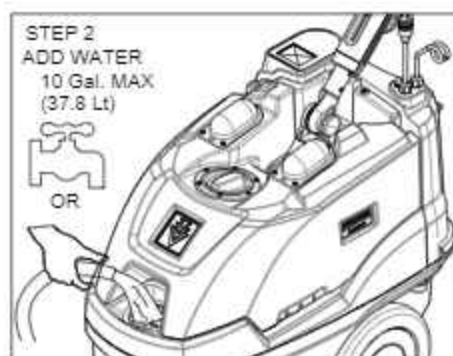
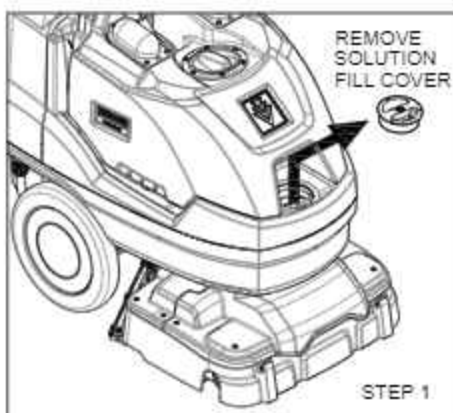
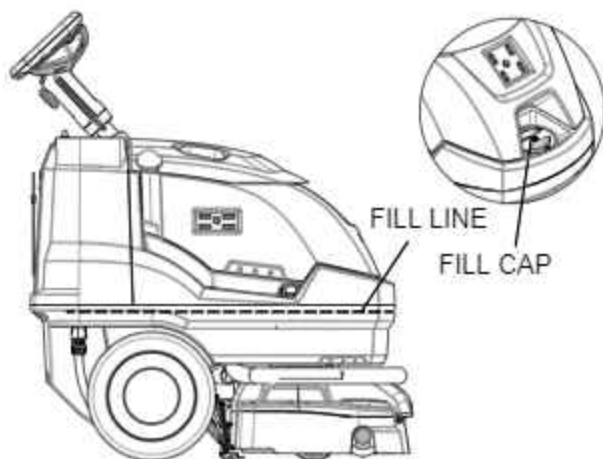

## Operating The Machine

### Expected Run Time

The expected run time for this machine depends upon which mode the machine is in. This duty cycle includes an amount of time that the machine will be running along with a period of time that the machine should be off to empty the Recovery Tank, fill the Solution Tank and check the Brush.

Typical Run Time for each Mode:

Deep Extract	15 minutes ON
	10 minutes OFF
Eco Mode	20 minutes ON
	10 minutes OFF
Interim Mode	60 minutes ON
	10 minutes OFF



1. Select a mode from the Main Control Membrane Switch for the desired results.

See Main Control Membrane Modes page for detailed description of each function.

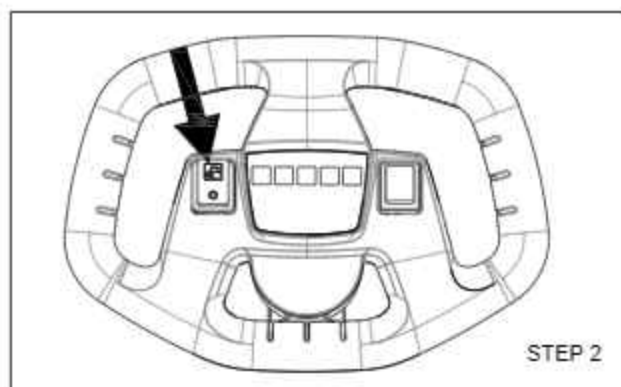

2. Turn on Solution Switch.

- Press the bottom of the switch to turn solution on.
- Press the top of the switch to turn solution off.

## Operations

### Operating The Machine - continued

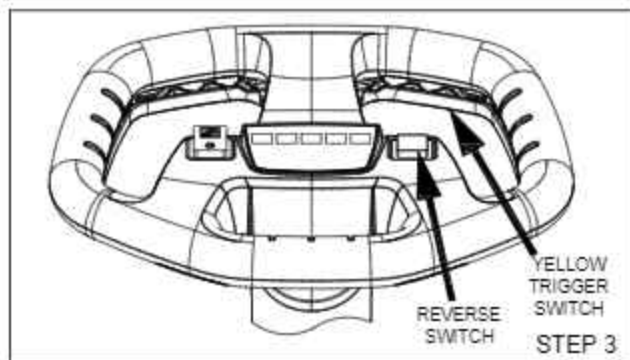

3. Squeeze the large Yellow Trigger Switch to make the machine move, run the brush and dispense solution. Use the steering wheel to guide the machine in the intended direction. Press the bottom of the Reverse Switch to make the machine travel backward while the yellow trigger switch is depressed.



4. Start at wall closest to power outlet. For large areas, operate machine in parallel passes, overlapping brush path. Clean perimeter last with right side of machine toward outside of perimeter.

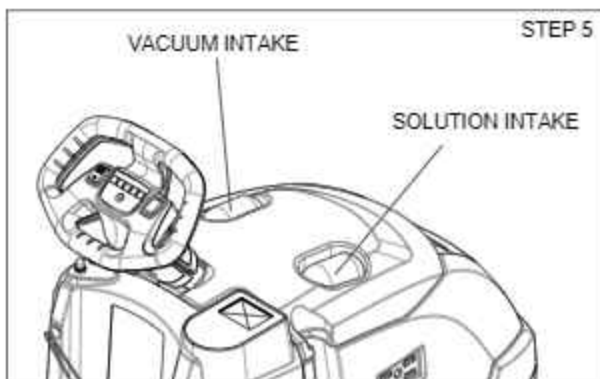

5. During operation, observe the following:

This machine is equipped with clear dome to facilitate operator viewing of dirty solution and vacuum air flow.

During operation, observe the vacuum intake:

Any amount of water or foam entering the vacuum system can damage the vacuum motor. If you notice either condition, shut down the machine immediately. Empty recovery tank and/or add defoamer to recovery tank.

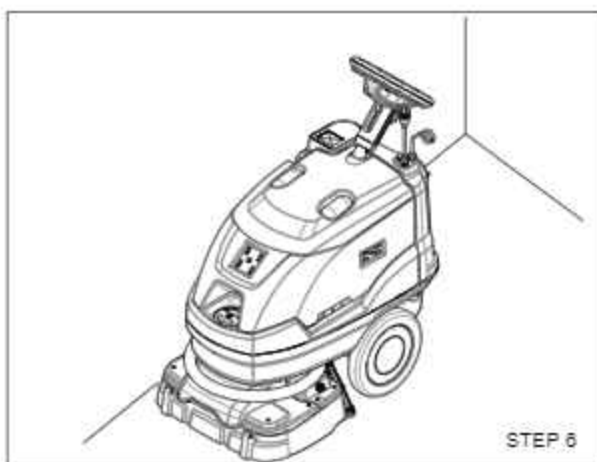

6. Use right side of machine for cleaning along walls.

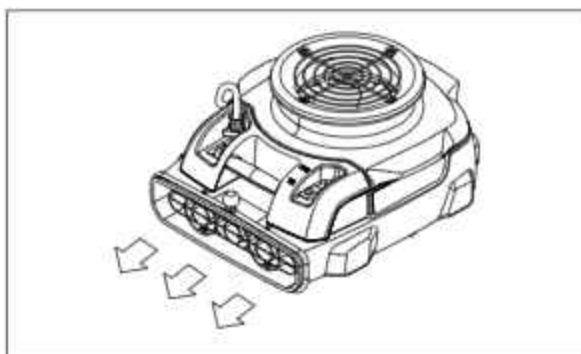

7. To speed drying, use an airmover fan.

## Operations

### To Clean Under Desks Or Dead End Hallways

By activating the momentary reverse switch, the brush will spin in the opposite direction. Along with the reverse switch, the trigger switch around the steering wheel must also be engaged.

If the deck is pointing forward, jets in front, the machine will propel backwards when the switch is pushed. This is useful when cleaning under a desk or in a dead end hallway where it is hard to turn around. This can be used to scrub back and forth over a spot on the floor.

If the deck is spun 180 degrees, vacuum shoe in the front, the machine will propel forward when the switch is pushed. This is useful to drive the machine under a desk or in a dead end hallway to be able to get the vacuum shoe close to the wall.

### Emptying Recovery Tank

If solution tank is empty, recovery tank is full or cleaning is finished for the day, empty the recovery tank.

1. Turn off all controls, and carefully unplug machine.
2. Bring either the whole machine or just the recovery tank to an approved drain.
3. Remove the recovery lid and rinse off any debris.
4. Empty recovery tank by releasing recovery drain hose. Use a hose with cold water to clean out the recovery tank.
5. Remove the recovery drain hose end above water line and remove the cap. Squeeze the hose section below the cap and lower the hose towards the drain. Regulate the flow by the amount you squeeze the hose.
6. Rotate the tank in a spiral direction to drain all dirty water from the back left corner.
7. Use cold water to rinse all debris from the inside of tank. Turn tank upside down and run water through the two molded-in tubes going through the tank. Turn tank right side up and rinse inside again.
8. Rotate the tank in a spiral motion to ensure all water is drained from the back left corner.
9. Ensure that the two lip seals are in place on the base machine to line up with the molded-in tubes in the recovery tank and clean off any debris.
10. Place the tank back onto the base machine by putting the front in first and then lowering the back into place. Install the recovery drain cap and hang back into place.

11. When finished for the day, prop recovery lid open to allow tank to dry and to decrease odors. Drain any extra clean solution and prop open the solution fill lid.
12. If continuing to clean, replace recovery lid and fill solution tank. (See Filling Solution Tank section)

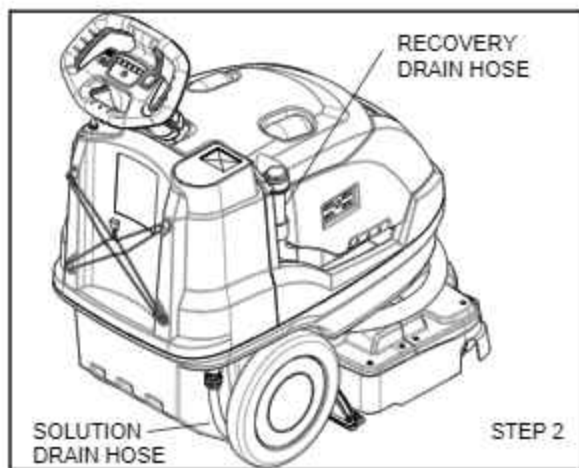
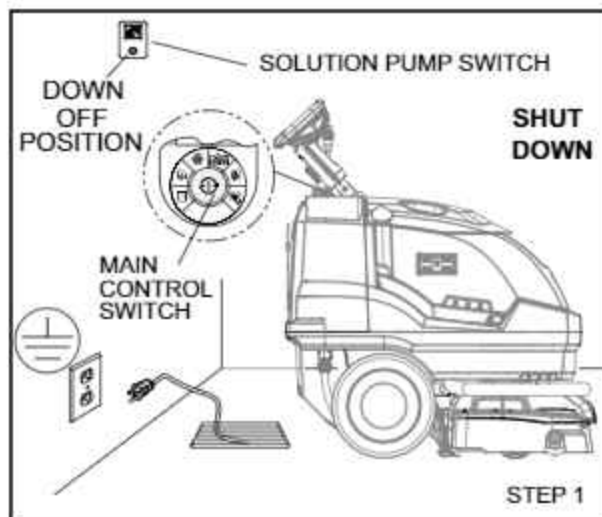

### Emptying Solution Tank

To drain extra solution from tank, disconnect the solution drain hose by sliding down the sleeve of the yellow fitting to release the latch. Then pull the fitting and hose down off of the tank mounting barb. When reinstalling, fully engage the yellow fitting over the barb on the tank until you hear it click.

## Accessory Tool Connection and Use

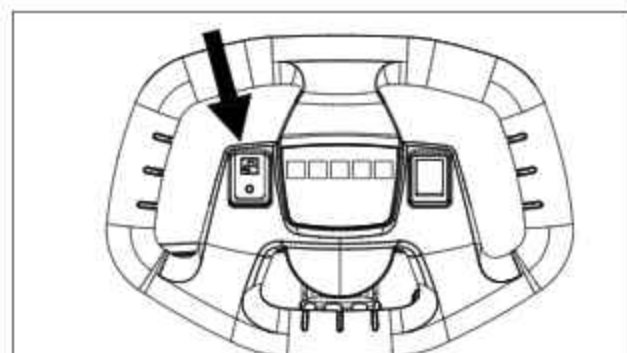
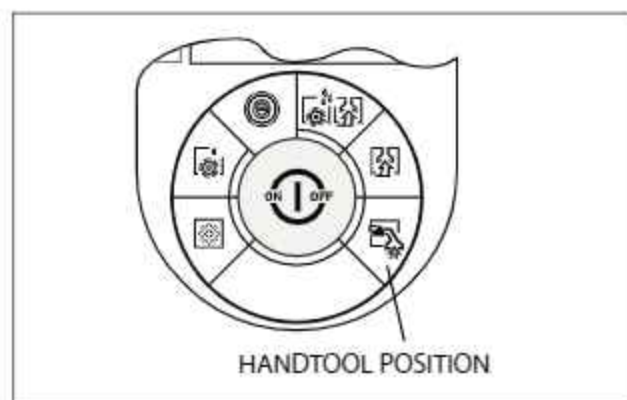
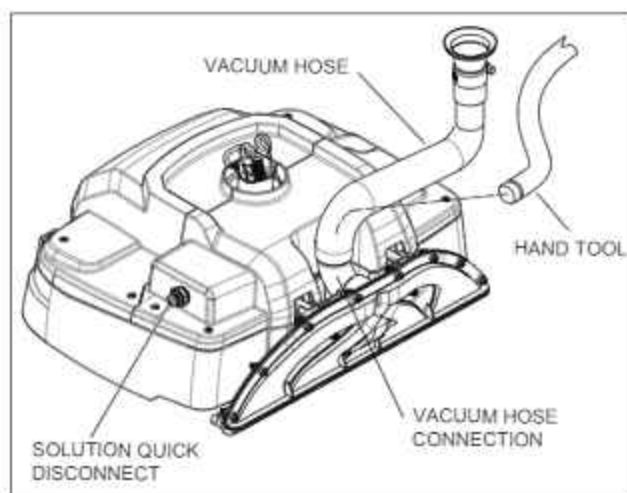

*NOTE: Use only manufacturer supplied accessory tools. See Optional Accessories section.*

1. Spin the deck 180° so that the vacuum shoe is at the front of the machine.
2. To connect solution hose pull back collar and insert over machine mounted fitting, then release collar to lock into place. Solution connection can remain connected at all times.
3. Disconnect vacuum hose from the vacuum shoe and connect the hand tool to the vacuum hose connection as shown.
4. Select hand tool position on main rotary control switch.
5. Press the top of the switch to turn solution on.
6. Press the bottom of the switch to turn solution off if only the Vacuum will be used for any extended period of time.
7. Squeeze handle on accessory tool to begin cleaning.

## Maintenance

### Service Schedule

MAINTENANCE	DAILY	WEEKLY	QUARTERLY
Check machine for cord damage	*		
Check recovery dome and gasket for damage and cleanliness	*		
Check brushes - should be clean with no lint or strings attached	*		
Clean the underside of the brush deck area	*		
Observe spray pattern	*		
Inspect vac shoe for blockage; Remove and rinse any debris	*		
Check hoses for wear, blockages, or damage	*		
Check handles, switches, and knobs for damage	*		
Run one gallon of water through solution system at end of day	*		
Clean out recovery tank, clean float screen and check float ball to make sure it moves freely	*		
Clean out solution tank	*		
Clean outside of all tanks and check for damage	*		
Run vacuum motor for at least one minute to allow motor to dry	*		
Store with recovery dome and solution lid removed to allow the tank to dry	*		
Check drive wheels for damage and wear	*		
Remove bearing cap from end of brush. Clean bearing and cap.		*	
Check all bearings for noise		*	
Check all gaskets for wear and leakage		*	
Check and clean solution screen		*	
Check brush for wear; ensure bristles are not damaged		*	
Check condition of vacuum shoe and frame for damage		*	
Remove the bearing end cap off of the brush and clean		*	
Check overall performance of machine		*	
Check belts for wear and replace as necessary			*
Check cables for fraying			*
Check pump pressure; observe spray pattern and check with gauge if necessary			*



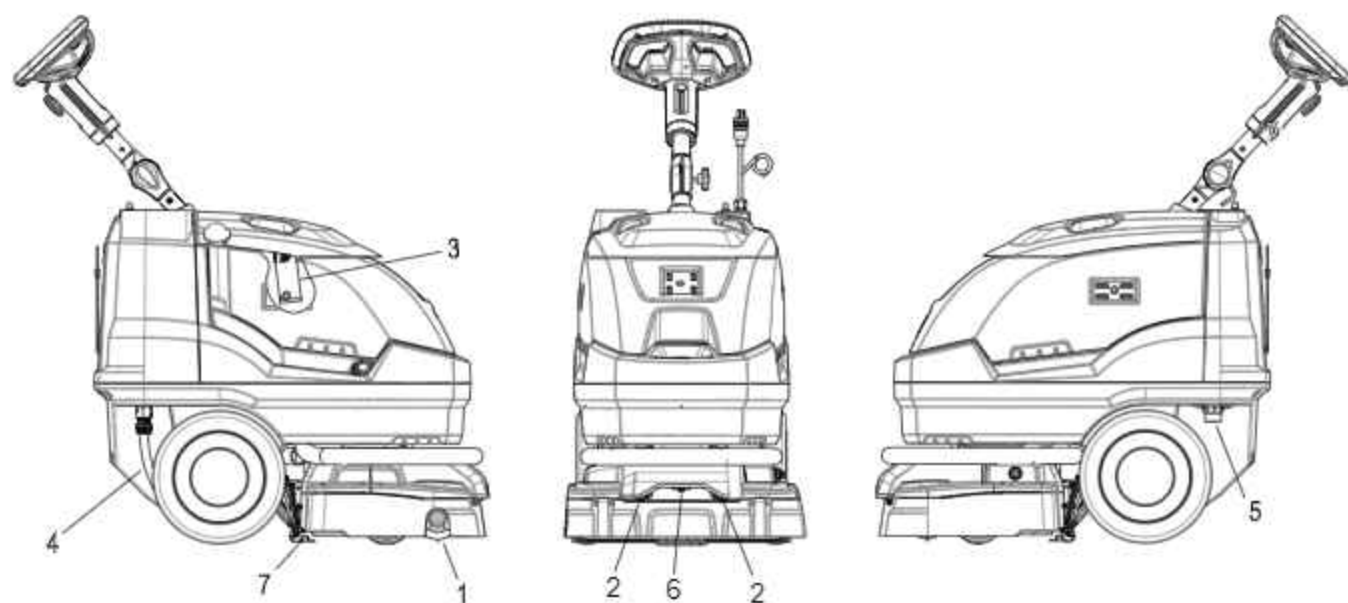

**Components**

- 1. Brush
- 2. Deep Extraction Jets
- 3. Float Shut-off
- 4. Solution Drain Hose

- 5. Solution Strainer
- 6. Spray Jet - Interim
- 7. Vacuum Shoe

## **Maintenance**

---

### **Periodic Maintenance**

*NOTE: Before making any adjustments or repairs to the machine, disconnect the power cord from electrical source*

Twice a month, flush a white vinegar solution (One quart vinegar to two gallons of water) or anti-browning solution (mixed as directed) through the extractor. This will prevent build-up of alkaline residue in the system. If spray jets become clogged, remove the spray tips, wash them thoroughly, and blow-dry.

*NOTE: Do not use pins, wire, etc. to clean nozzles as this could destroy spray pattern.*

Periodically inspect all hoses, electrical cables and connections on your machine. Frayed or cracked hoses should be repaired or replaced to eliminate vacuum or solution pressure loss. If the cable insulation is broken or frayed, repair or replace it immediately. Do not take chances with electrical fire or shock.

### **Daily / Regular Maintenance**

1. Empty unused cleaning solution from the solution tank.
2. Flush pumping system with 4 to 7 liters of clean, hot water.
3. After each use, rinse tank with fresh water. Periodically inspect the recovery tank and decontaminate if necessary, using a Hospital Grade Virucide or a 1-10 bleach to water solution. Waste water should be disposed of properly.
4. Check for and remove any lint or debris around vac shoe and deck wheels.
5. Check spray jets for full spray pattern.
6. Remove lint and dirt build-up from brush and housing.
7. Check float and shut-off screen and clean as necessary.

## Vacuum Shoe and Hose

*NOTE: Vacuum Shoe and hose flush should be done daily after use. Place machine over drainage area before beginning.*

1. Remove recovery tank.
2. Insert water hose into vacuum hose.
3. With water pressure on high, rinse out hose and vacuum shoe. Water should flow freely from vacuum shoe.
4. If there is noticeable build up of debris in the vacuum shoe, and it is not removed with normal flushing of the vacuum shoe and hose, separate vacuum shoe into 2 halves and clean. Separate vacuum shoe by removing 12 nut and bolts and shoe by pulling 2 halves apart. When putting the vacuum shoe halves back together, put medium strength thread locker on all screws.

### **⚠ CAUTION:**

Do not allow any water into the vacuum port.

### **⚠ ATTENTION:**

Ne pas laisser d'eau dans l'orifice d'aspiration.



## Vacuum Shoe Cleaning

1. Unplug the power cord and move the machine to a safe level area.
2. To remove the vacuum shoe assembly, spin the deck around 180 degrees so vacuum shoe is at the front of the machine.
3. Tip the machine back and let it rest at approximately a 45 degree angle.
4. Remove the hose from the top of the vacuum shoe.
5. Release (2) levers. (as shown below)

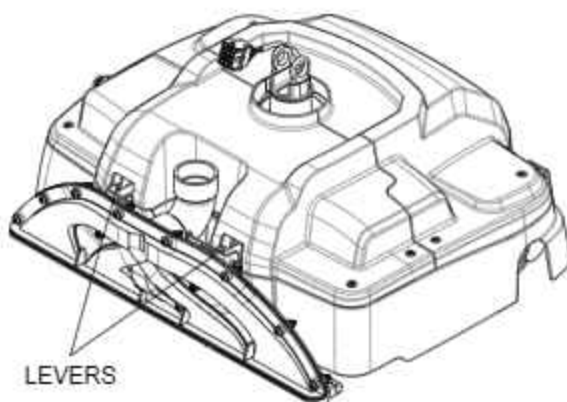

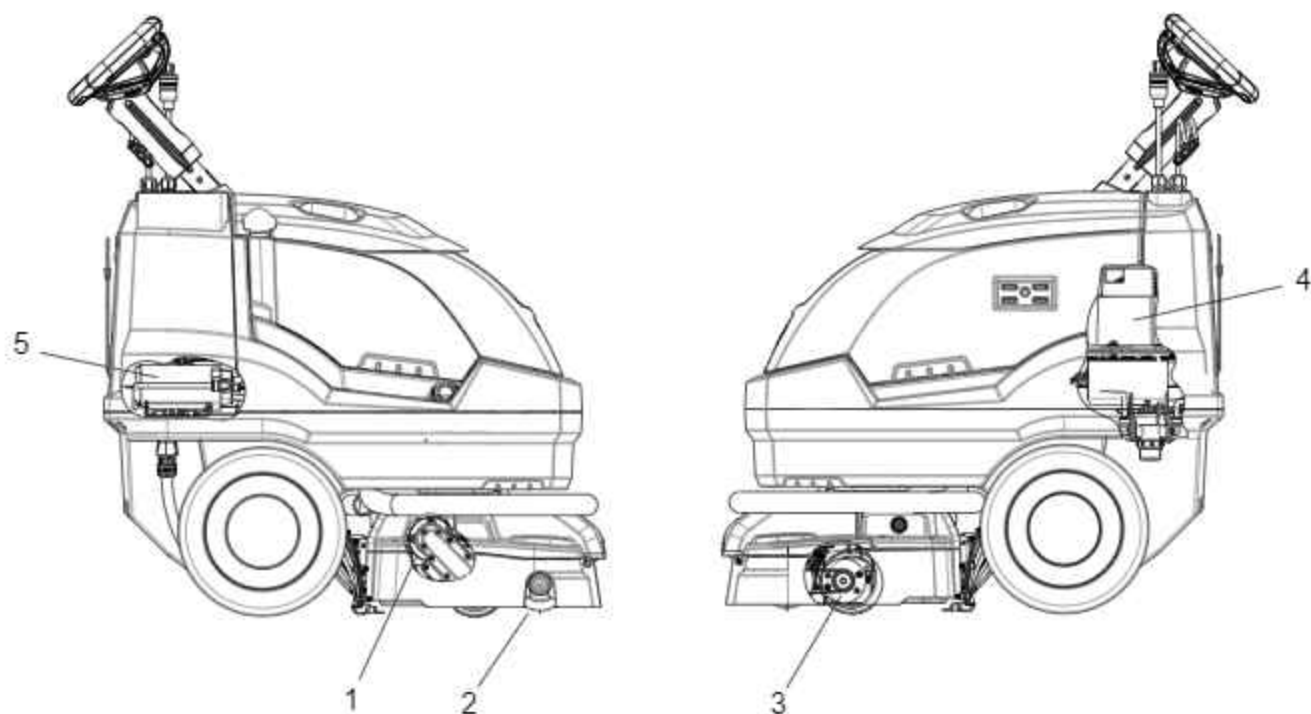

### Scrub Deck

1. Drive Motor
2. Scrub Brush
3. Scrub Brush Motor (Transmission cover not shown)
4. Vacuum Motor
5. Solution Pump

### **⚠ WARNING:**

Only qualified maintenance personnel are to perform the following repairs.

### **⚠ AVERTISSEMENT:**

Seul le personnel d'entretien qualifié peut effectuer des réparations.

## Scrub Head Maintenance

The cylindrical scrub head is designed to scrub chemicals into the carpet and propel the machine.

The Scrub brush should be replaced when the brush is no longer able to make contact with the ground.

## Scrub Brush Removal

The scrub brush is removed from the right side of the machine.

1. Disconnect all power.
2. Drain recovery tank.
3. Tip the machine back.
4. Push in on the brush end cap and then downward.
5. The brush assembly and end cap should drop down. Then pull the brush down far enough to clear the bottom of the housing.

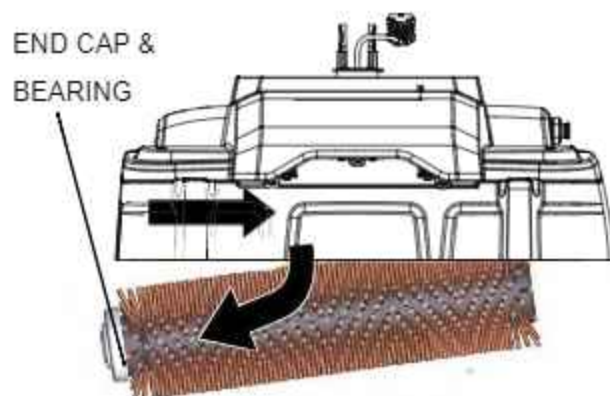

6. Pull brush out with a rocking motion to free brush from drive hub.
7. Check brush roller for wear, and replace when the brush is no longer able to make contact with the ground.
8. Check to see if the end cap and bearing spin freely and smoothly. Clean and replace if necessary.

## Scrub Brush Replacement

### ⚠ WARNING:

Only use the brush provided with the appliance or those specified in the instructions manual. The use of other brushes may impair safety.

### ⚠ AVERTISSEMENT:

Utilisez uniquement la brosse fournie avec l'appareil ou celles spécifiées dans le manuel d'instructions. L'utilisation d'autres brosses pourrait compromettre la sécurité.

1. Lift the drive side of the brush and push it onto drive hub until a positive stop is felt. The brush cannot be installed until the brush is fully seated on the drive hub.
2. Slide brush up into the retaining clip until it clicks in place.
3. Ensure the end cap is aligned with its mounting plate.

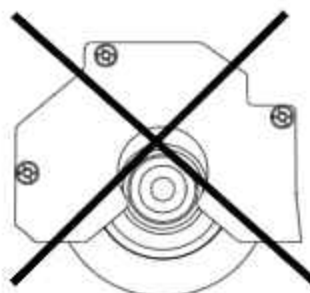
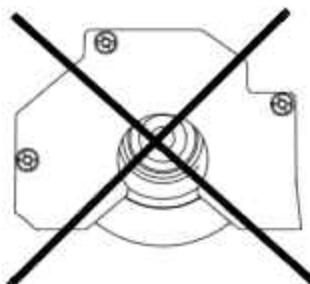
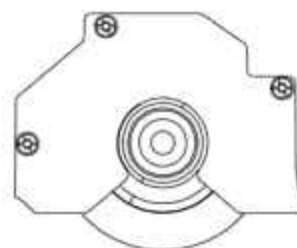

## Maintenance

### Circuit Protection

Circuit breakers interrupt the flow of power in the event of an electrical overload. When a circuit breaker is tripped, reset it by pressing the button. If a circuit breaker continues to trip, contact your service representative.

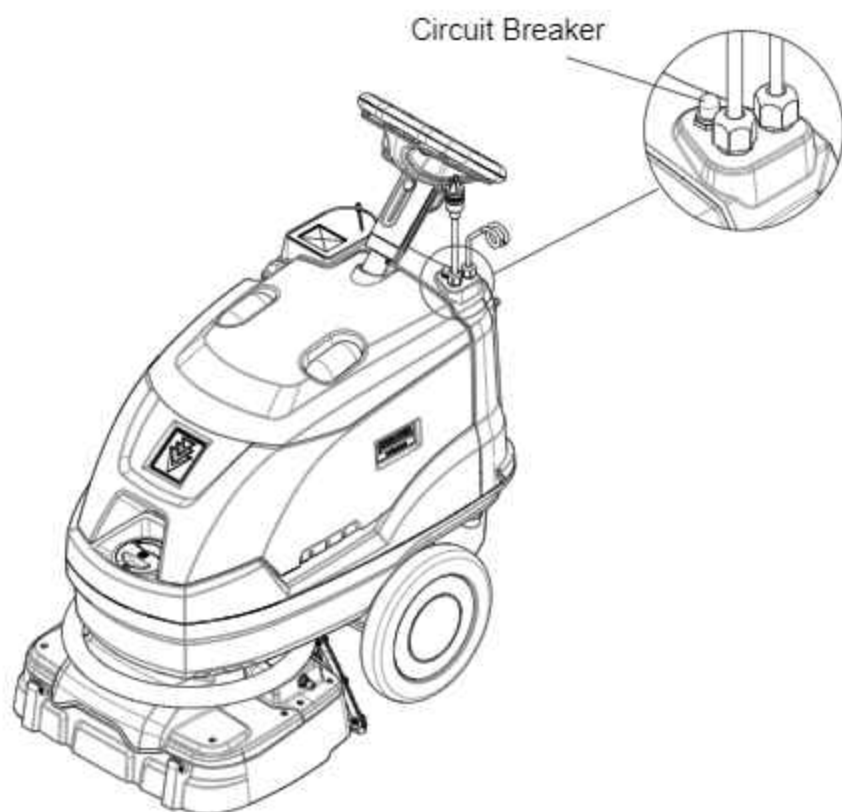

### Storing Machine

1. To store machine in a small space, first remove recovery tank cover, loosen upper knob and lower upper section of steering wheel.
2. Then loosen lower knob and rotate steering wheel towards front of machine as shown.

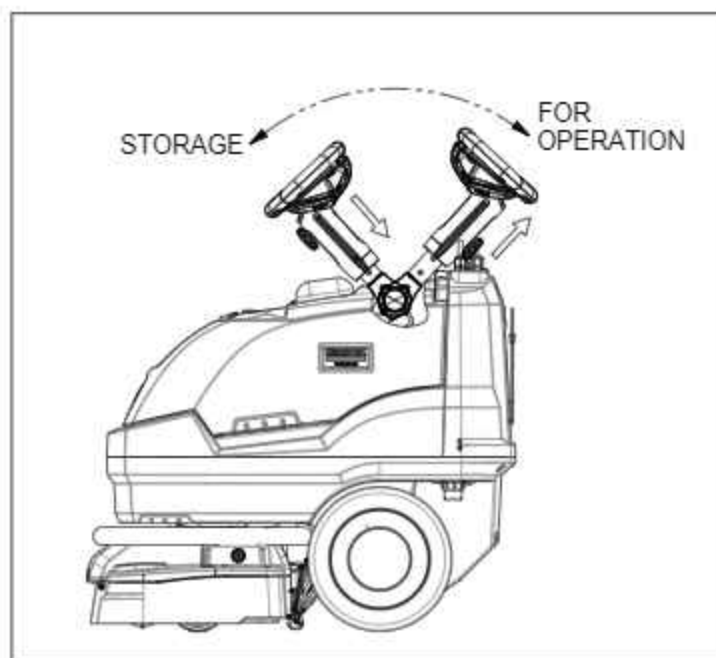

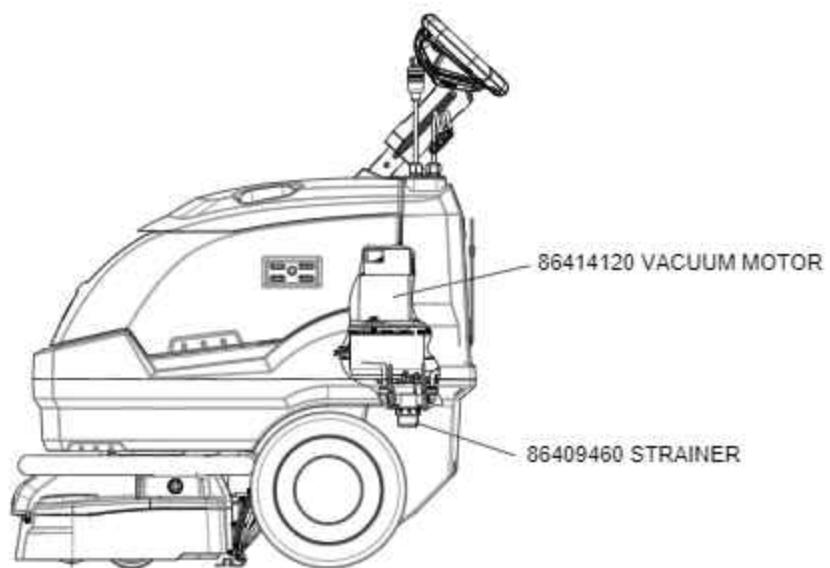
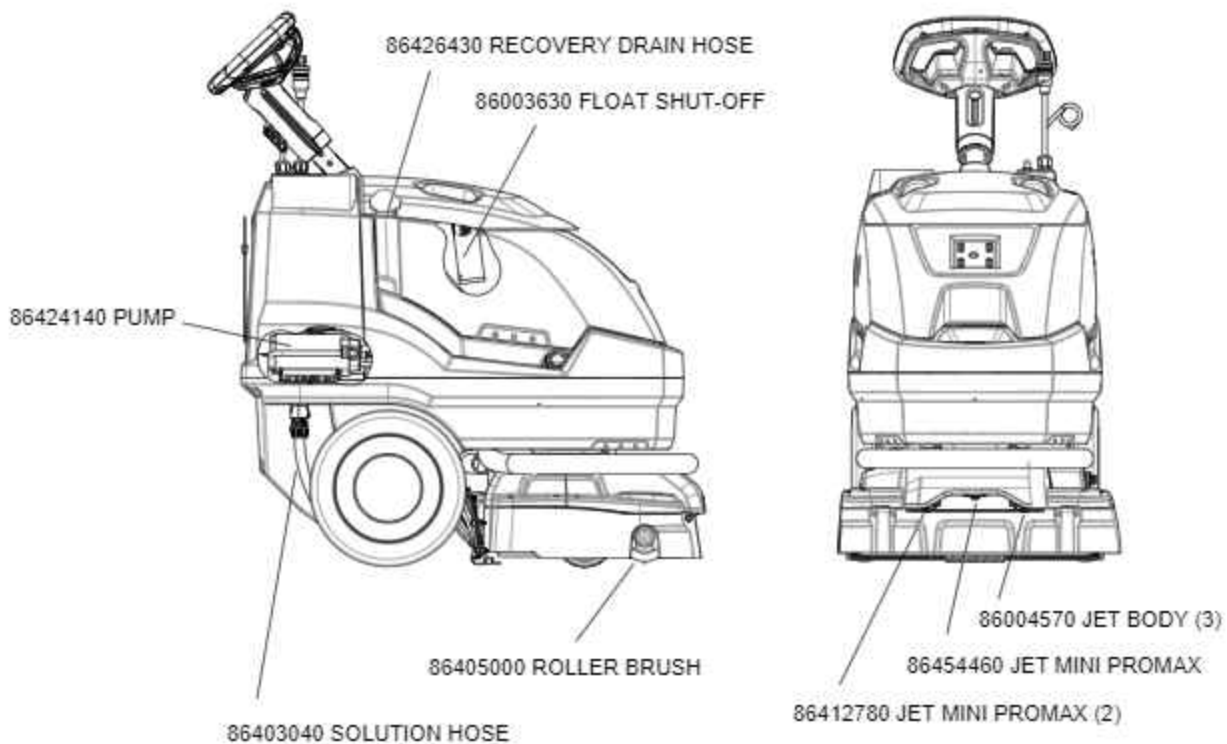





# KÄRCHER

makes a difference

## Armada BRC 45/38 120V

Español

02

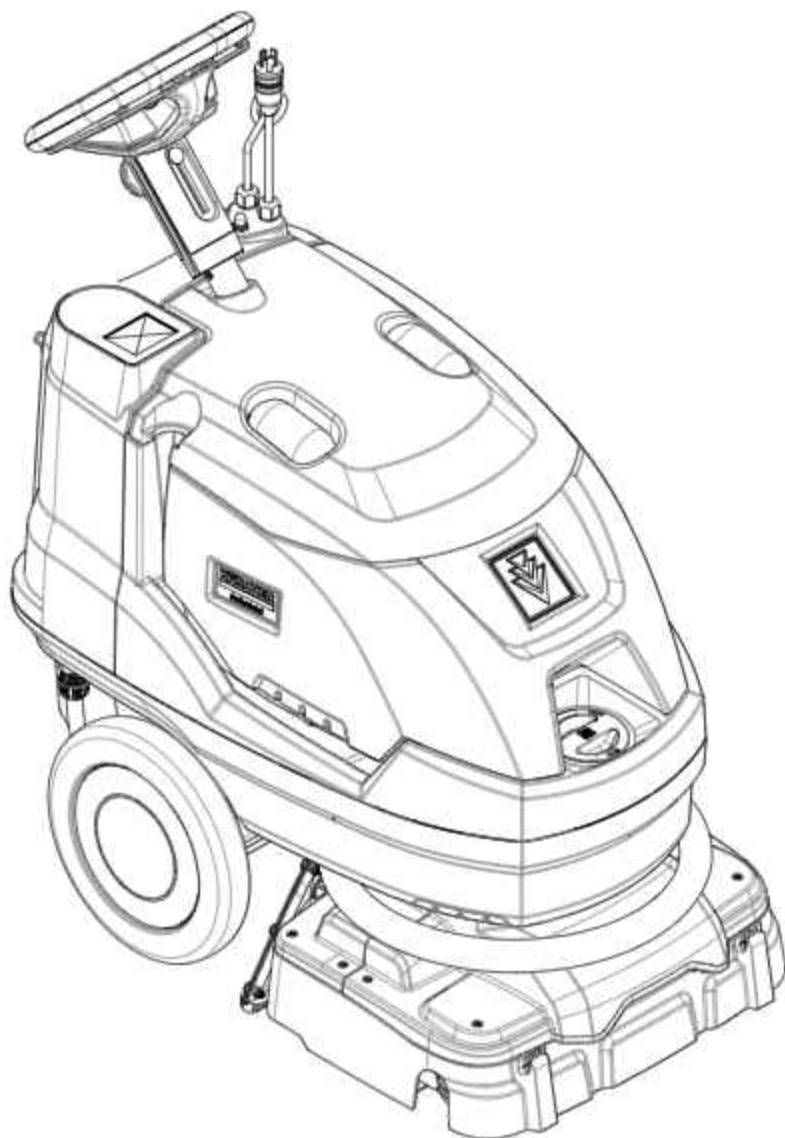

From Serial Number (Ref No. 1\*)  
\* See Serial Number page in Spare  
Parts List or call manufacturer.



**Register  
your product**

[www.kaercher.com/welcome](http://www.kaercher.com/welcome)



8.645-280.0-C 05/25/23

## **Etiqueta de Datos de la Máquina**

Modelo: \_\_\_\_\_

Fecha de la compra: \_\_\_\_\_

Número de serie: \_\_\_\_\_

Distribuidor: \_\_\_\_\_

Dirección: \_\_\_\_\_

Nº de teléfono: \_\_\_\_\_

Representante de ventas: \_\_\_\_\_

### **Descripción**

Este extractor para alfombras es portátil, funciona con energía eléctrica y está diseñado para uso comercial. La máquina pulveriza una solución de limpieza sobre la alfombra, agita la alfombra húmeda y después envía la solución sucia al depósito de recogida de la unidad. La máquina está disponible con una herramienta manual para la limpieza de tapicería y escaleras

**MODELO: 1.008-061.0 BRC 45/38**

Kärcher North America Headquarters

6398 N Kärcher Way

Aurora, CO 80019

### **Registro de Garantía**

Gracias por comprar un producto de Kärcher North America. El registro de la garantía es rápido y fácil. Su registro permitirá que le sirvamos mejor sobre el curso de la vida del producto. Para colocar su producto vaya:

<https://www.kaercher.com/us/support/professional-services/professional-warranty-registration.html>

Para el servicio de atención al cliente llame al:

1-800-444-7654

**KÄRCHER**

Etiqueta de Datos de la Máquina .....	2
Índice .....	3
Cómo Utilizar el Manual .....	4

### **Seguridad**

Máquina de Desembalaje .....	5
INSTRUCCIONES DE SEGURIDAD	
IMPORTANTES .....	6
NIVEL DE INTENSIDAD DE RIESGO .....	7
Etiquetas de seguridad .....	8
Instrucciones de Puesta a Tierra .....	9

### **Operaciones**

Cómo Funciona esta Máquina .....	10
Especificaciones Técnicas .....	11
Especificaciones Técnicas .....	12
Almacenamiento de la Cubierta Trasera .....	15
<b>Operaciones - Mostrar 1.1</b> .....	<b>16</b>
Seleccionar Pantallas de Modo .....	16
Ajustes, Historial, Códigos .....	17
Configuración, Mantenimiento, Guías, Inicio .....	18
Ajustes, Historial, Códigos .....	18
Restablecer la Máquina .....	19
Errores .....	20
Controlar .....	21
Composants .....	22
Transporte de la Máquina Cuando hay Escalones .....	22
Configuración de la Comprobación Previa al	
Funcionamiento .....	23
Llenado del Depósito Para la Solución .....	24
Funcionamiento de la Máquina .....	25
Limpieza Bajo Escritorios o Pasillos sin Salida .....	28
Procedimiento para Vaciar el Depósito de Recogida .....	28
Procedimiento para Vaciar el Depósito para la	
Solución .....	28
Conexión y Uso para las Herramientas Auxiliares .....	29

### **Mantenimiento**

Programación del Mantenimiento .....	30
Componentes .....	31
Mantenimiento Periódico .....	32
Entretien Quotidien / Régulier .....	32
Manguera y Zapata de Aspiración .....	33
Limpieza de la Zapata de Aspiración .....	33
Plataforma de Fregado .....	34
Mantenimiento del Cabezal de Fregado .....	35
Sustitución del Cepillo para Fregar .....	35
Protección de los Circuitos .....	36
Máquina de Almacenamiento .....	36
Piezas de Repuesto Sugeridas .....	37

## Cómo Utilizar el Manual

El manual contiene las siguientes secciones:

- Cómo utilizar el manual
- Seguridad
- Operaciones
- Mantenimiento

La sección CÓMO UTILIZAR EL MANUAL le indica el modo de encontrar información importante para pedir las piezas de recambio correctas.

Las piezas deben solicitarse a distribuidores autorizados. Al realizar un pedido de piezas, es importante saber el modelo y el número de serie de la máquina. Consulte el cuadro DATOS DE LA MÁQUINA que se completa durante la instalación de la máquina. El cuadro DATOS DE LA MÁQUINA está situado en la parte interior de la cubierta frontal de este manual.

Modelo: \_\_\_\_\_  
Fecha de la compra: \_\_\_\_\_  
Número de serie: \_\_\_\_\_  
Distribuidor: \_\_\_\_\_  
Dirección: \_\_\_\_\_  
Nº de teléfono: \_\_\_\_\_  
Representante de ventas: \_\_\_\_\_

El modelo y el número de serie de su máquina se encuentran debajo del depósito de recogida como se indica a continuación:

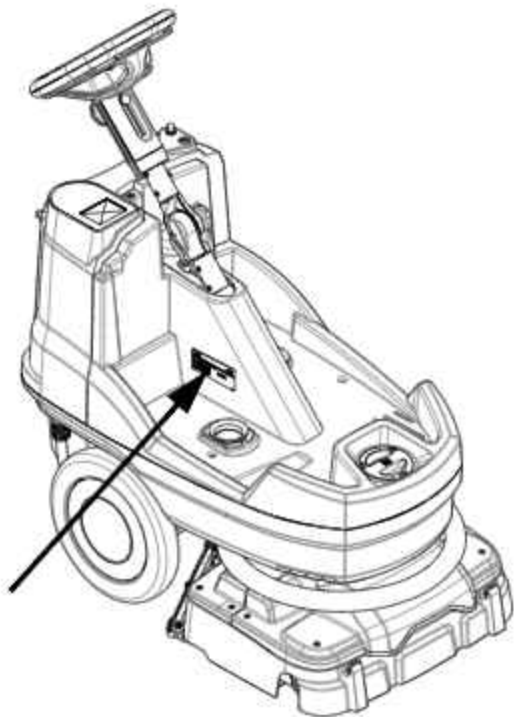

La sección SEGURIDAD contiene información importante acerca de los usos de la máquina que pueden resultar peligrosos o poco seguros. Se identifican niveles de riesgos que pueden ocasionar lesiones personales o daños en el producto o lesiones graves que pueden provocar la muerte.

El objetivo de la sección FUNCIONAMIENTO es familiarizar al operador con el manejo y el funcionamiento de la máquina.

La sección MANTENIMIENTO incluye información sobre mantenimiento preventivo para mantener la máquina y sus componentes en buenas condiciones de funcionamiento. Están clasificadas en el siguiente orden general:

- Programación del mantenimiento
- Componentes
- Mantenimiento periódico
- Mantenimiento diario/habitual
- Sustitución de plataforma y cepillos de fregado
- Protección de los circuitos
- Repuestos sugeridos

*NOTE: Si en la máquina se incluye un juego de servicio u opciones, asegúrese de conservar las INSTRUCCIONES DEL JUEGO que lo acompañan. Éste contiene los números de piezas de recambio necesarios para solicitar piezas en el futuro.*

*NOTE: El número de pieza correspondiente al manual está ubicado en la esquina inferior derecha de la tapa frontal.*

## Máquina de Desembalaje

NO saque la máquina del palé. Levante la máquina del palé con dos personas y colóquela con cuidado en el suelo. Una persona para agarrar la parte delantera del tanque de solución usando el punto de agarre/bolsillo en la sección inferior delantera. Con el volante completamente extendido, la segunda persona puede agarrar el volante. **NOTA:** Nunca sujete la plataforma de cepillado y el volante ya que la máquina rotará sobre la columna de la dirección.

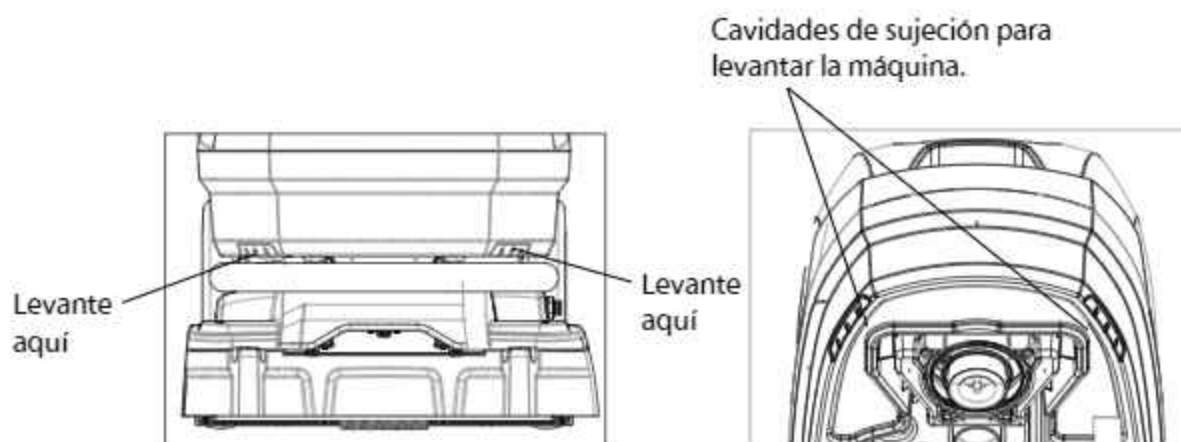
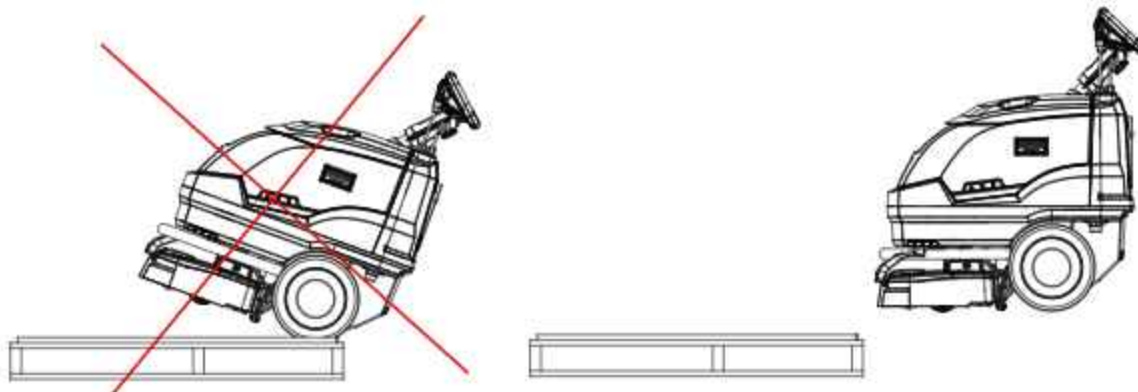

# INSTRUCCIONES DE SEGURIDAD IMPORTANTES

Cuando se utilice la máquina, siempre se deben adoptar precauciones básicas, entre las que se incluye:

**LEA TODAS LAS INSTRUCCIONES ANTES DE UTILIZAR LA MÁQUINA.**

**⚠ ADVERTENCIA:** Para reducir el riesgo de incendio, descargas eléctricas o lesiones:

Conecte a una toma conectada adecuadamente a tierra. Consulte las instrucciones de conexión a tierra.

No deje la máquina sin vigilancia. Desenchufe la máquina de la toma de corriente cuando no esté en uso y antes de someterla a mantenimiento o reparaciones.

Utilice sólo en interiores. No utilice en el exterior ni exponga a la lluvia.

No permita que la máquina se emplee como juguete. Preste mucha atención cuando sea utilizada por niños o cerca de ellos.

Utilícela sólo del modo que se describe en este manual. Use sólo los componentes y accesorios recomendados por el fabricante.

No use cables de alimentación ni enchufes dañados. Siga todas las instrucciones contenidas en el manual referentes a la puesta a tierra de la máquina. Si la máquina no funciona adecuadamente, se ha caído, ha sufrido daños, fue olvidada en el exterior, o ha caído al agua, llévela a un servicio técnico autorizado.

No tire de la máquina ni la arrastre utilizando el cable de alimentación, ni use éste como asa, no cierre una puerta sobre el cable ni tire del cable alrededor de bordes cortantes o esquinas.

No permita que el cable de suministro entre en contacto con los cepillos giratorios. Mantenga el cable alejado de las superficies calientes.

No desenchufe la máquina tirando del cable. Para desenchufar, hágalo sujetando el enchufe de alimentación, no el cable.

No manipule el enchufe de alimentación ni la máquina con las manos mojadas.

No haga funcionar la máquina con ninguna de sus aberturas bloqueadas. Mantenga las aberturas limpias de residuos que puedan reducir el caudal de aire.

Esta máquina está diseñada únicamente para la limpieza de alfombras.

No aspire objetos que estén ardiendo o humeando, como cigarrillos, cerillas o cenizas calientes.

Esta máquina no es adecuada para recoger residuos peligrosos para la salud.

Desconecte todos los controles antes de desenchufar la máquina.

No opere la máquina cerca de fluidos, polvo o vapores inflamables.

Personal debidamente capacitado debe realizar el mantenimiento y las reparaciones.

Si sale espuma o líquido de la máquina, desconecte inmediatamente.

## LEA Y GUARDE ESTAS INSTRUCCIONES

Los símbolos siguientes se usan a lo largo de la guía, del modo indicado en sus descripciones:

## NIVEL DE INTENSIDAD DE RIESGO

Hay tres niveles de intensidad de riesgo, identificados por palabras claves: **ADVERTENCIA** y **PRECAUCIÓN** y **POR SEGURIDAD**. El nivel de intensidad de riesgo está determinado por las siguientes definiciones:

### **ADVERTENCIA:**

**ADVERTENCIA** - Riesgos o prácticas poco seguras que **PUEDEN** provocar graves lesiones personales o la muerte.

### **PRECAUCIÓN:**

**PRECAUCIÓN** - Riesgos o prácticas poco seguras que pueden provocar lesiones menores a las personas o daños al producto o a las instalaciones.

**POR SEGURIDAD:** *Para identificar las acciones que deben seguirse para un manejo seguro del equipo:* Informe inmediatamente de cualquier daño o mal funcionamiento de la máquina. No utilice la máquina si no está en buenas condiciones de funcionamiento. A continuación, se presenta información que indica algunas condiciones potencialmente peligrosas para el operario o el equipo. Lea esta información con atención. Conozca cuándo pueden darse estas condiciones. Coloque todos los dispositivos de seguridad en la máquina. Por favor, siga los pasos necesarios para instruir a los operarios de la máquina.

#### **POR SEGURIDAD:**

##### **NO UTILICE LA MÁQUINA:**

- Si no está instruido y autorizado para ello.
- Si no ha leído y entendido el manual de instrucciones.
- En áreas inflamables o explosivas.
- En áreas en las que puedan caer objetos.

##### **MIENTRAS REPARA LA MÁQUINA:**

Evite el contacto con las piezas móviles. No lleve puesta ropa amplia (chaquetas, camisas, o mangas) cuando trabaje en la máquina. Use piezas de repuesto aprobadas por el fabricante.

### Etiquetas de Seguridad

NOTA: Los dibujos indican la ubicación de las etiquetas de seguridad en la máquina. Si en un momento dado las etiquetas no se pueden leer, reemplácelas con rapidez.



ETIQUETA DE PRECAUCIÓN  
86402490



ETIQUETA DE PRECAUCIÓN  
86242230



## Instrucciones de Puesta a Tierra

### ESTE PRODUCTO ES SÓLO PARA USO COMERCIAL.

#### Sistema eléctrico:

En Estados Unidos, esta máquina funciona con un circuito eléctrico estándar de 15 amperes 120 voltios, 60 hz C.A. El amperaje, los hercios y el voltaje se mencionan en la etiqueta de datos de cada máquina. Si se utilizan voltajes superiores o inferiores a los indicados en la etiqueta de datos, los motores sufrirán daños graves.

#### Alargadores:

Si se utiliza un alargador, el tamaño del cable debe ser al menos de un tamaño mayor que el cable de alimentación de la máquina, y no debe medir más de 50 pies (15,5 m) de longitud.

#### Instrucciones de puesta a tierra:

Este aparato debe estar conectado a tierra. En caso de un mal funcionamiento o una avería, la conexión a tierra brinda la posibilidad de una resistencia menor a la corriente eléctrica para reducir el riesgo de descarga eléctrica. Este aparato está equipado con un cable que tiene un conductor con conexión a tierra y un enchufe con conexión a tierra. El enchufe debe insertarse en un tomacorriente adecuado que esté debidamente instalado y conectado a tierra de acuerdo con todos los códigos y ordenanzas locales.

#### Modelos de 120 voltios:

Este aparato debe usarse en un circuito de 120 voltios nominales y tiene un enchufe conectado a tierra parecido al de la "Fig. A". Se puede usar un adaptador provisorio parecido al adaptador de la "Fig. C" para conectar este enchufe a un receptáculo de 2 polos como se indica en la "Fig. B", si no se dispone de un tomacorriente con conexión a tierra. El adaptador provisorio solo debe usarse hasta que un electricista calificado pueda instalar un tomacorriente conectado a tierra (Fig. A). La espiga rígida verde, la argolla o el cable que se extienda desde el adaptador debe conectarse a una conexión a tierra permanente como una tapa de la caja de distribución que esté adecuadamente conectada a tierra. Cuando se usa el adaptador, se lo debe sujetar en su sitio mediante un tornillo metálico.

### **⚠ ADVERTENCIA:**

*La conexión inadecuada del conductor con conexión a tierra del equipo conlleva el riesgo de descarga eléctrica. Si tiene alguna duda acerca de la debida conexión a tierra del tomacorriente, consulte con un electricista o técnico calificado. No modifique el enchufe provisto con el aparato; si no cabe en el tomacorriente, solicite a un electricista calificado que le instale un tomacorriente adecuado.*

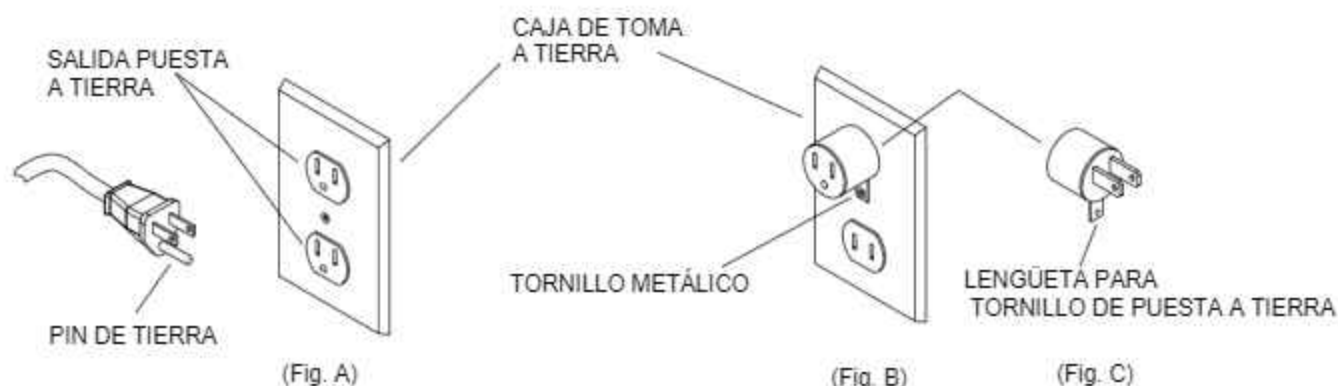

### Cómo Funciona esta Máquina

Este extractor para alfombras es portátil, funciona con energía eléctrica, está auto contenido y está diseñado para uso comercial. La máquina pulveriza una solución de limpieza sobre la alfombra, agita la alfombra húmeda y después extrae la solución sucia y la envía de regreso al depósito de recogida de la unidad. La máquina puede usarse con una herramienta manual opcional para la limpieza de tapicería y escaleras.

También está diseñada para restaurar su alfombra con sustancias químicas para la limpieza de alfombras.

La máquina está diseñada para aplicar una solución para limpieza sobre un piso con alfombras y fregar la alfombra con sus cepillos y luego aspira el agua sucia de regreso al depósito de recogida.

La máquina está diseñada para mantener la alfombra utilizando el Proceso de limpieza de encapsulación provisional de la alfombra. Mediante el uso de la máquina para mantenimiento de alfombras Interim Carpet Maintainer junto con la solución química Windsor Red Carpet Encapsulating Interim Cleaning (W450-4) o Encapsulating Interim Cleaning with Carpet Protection (W455-4), usted puede realizar regularmente la limpieza liviana y el cepillado de su alfombra con gran rapidez. La alfombra se seca y queda lista para el tránsito en 30 minutos.

Los sistemas principales de la máquina son el sistema de solución, el sistema de fregado, el sistema de recogida y el sistema de control del operador.

La función del sistema de solución es almacenar solución mezclada y distribuirla a las boquillas aspersoras o el puerto adecuados. El sistema de la solución incluye el depósito para la solución, el filtro, la bomba, las válvulas de solenoide, las boquillas aspersoras y el puerto para accesorios. En el depósito para la solución se almacena el agua y la solución química. El filtro protege el sistema de los residuos. La bomba de la solución mueve el flujo de solución de limpieza. Los solenoides controlan la dirección del flujo de la solución. Las boquillas distribuyen la solución sobre el piso. El puerto para accesorios permite conectar una herramienta manual.

La función del sistema de fregado es fregar la alfombra, mezclar la solución de limpieza con la tierra y levantar y arreglar la pila de alfombras. El sistema de fregado consta de un cepillo cilíndrico y un motor. El cepillo frota la alfombra mientras el motor impulsa el cepillo. El cepillo flotante permite la cantidad adecuada de agitación dados los distintos tipos de alfombras y el desgaste del cepillo.

La función del sistema de recogida es aspirar el agua sucia de vuelta al depósito de recogida. El sistema de recogida consta de zapata de aspiración, motor de aspiración, filtro de boya y depósito de recogida. La zapata de aspiración extrae la solución sucia de la alfombra mientras la máquina se mueve hacia adelante. El motor de vacío proporciona succión para recoger del piso la solución sucia, hacia el depósito de recogida. El filtro con boya protege al ventilador de aspiración de los residuos y la espuma. El depósito de recogida almacena la solución sucia.

La función del sistema de control del operador es permitirle seleccionar la función deseada para el uso.

*NOTE: Para obtener los mejores resultados, utilice esta máquina inmediatamente después de la aspiración. No utilice esta máquina como una aspiradora. No está diseñada para aspirar polvo seco, solamente agua sucia.*

### PRECAUCIÓN:

Esta máquina no es adecuada para aspirar residuos peligrosos.

## Especificaciones Técnicas

ELEMENTO	MEDIDA
Altura	43 pulgadas (1092.2 mm)
Longitud	37.5 pulgadas (952.5 mm)
Ancho	21.75 pulgadas (552.5 mm)
Anchura de la senda de fregado	19 pulgadas (482.6 mm)

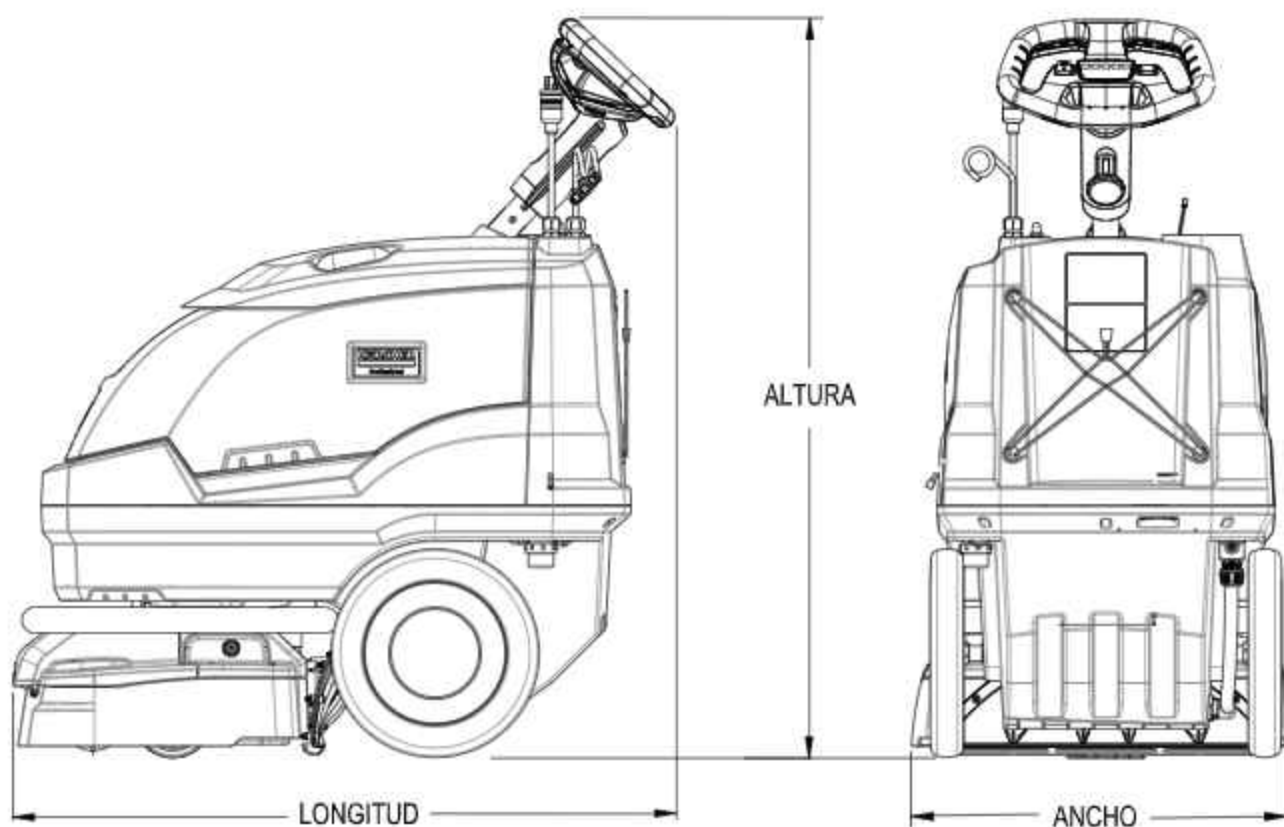
**⚠ PRECAUCIÓN:**

Este aparato no está diseñado para ser utilizado por personas (incluidos niños) con capacidades físicas, sensoriales o mentales reducidas, o falta de experiencia y conocimiento, a menos que hayan recibido supervisión o instrucción sobre el uso del aparato por parte de una persona responsable de su seguridad. Los niños deben estar supervisados para garantizar que no jueguen con el aparato.

## Operaciones

### Especificaciones Técnicas

ITEM	DIMENSION/CAPACITY
Construcción	Chasis plástico moldeado por inyección con depósito giratorio de polietileno de moldes rotativos
Motor de aspiración	De tres etapas, de derivación, 1.5 hp (1,119 vatios), 100 cfm (2.8m <sup>3</sup> /min), Altura de agua de 120" (3050 mm)
Bomba para la solución	50 psi (3.5 bar) - Provisional 100 psi (7 bar) - Reconstituyente
Motor de la escobilla	.1 cv (74.57 vatios) CC
Cepillo	18" (457 mm), núcleo ABS
Pasada de limpieza	18" (45.7 cm)
Cantidad de flujo	Provisional - 0.08 gpm ( 0.30 lpm) Reconstituyente - 0.75 gpm (2.88 lpm)
Pulverización de solución	Provisional - Una boquilla de desconexión rápida Reconstituyente - Dos boquillas de desconexión rápida
Depósito para la solución	10 galones (38 L)
Depósito de recogida	8 galones (30 L)
Zapata de la aspiradora	20" (508 mm) de ancho
Ruedas	12" (305 mm) goma que no deja marca
Cable de alimentación	50' (15 m) desmontable
Peso	125 lbs (56.9 kg) con cable
<b>EMISIÓN DE RUIDO</b>	
Nivel de Presión del Sonido (EN-60704-1)	68.2 dB(A) Normal 66.4 dB(A) ECO
<b>VIBRACIÓN DE LA MÁQUINA</b>	
Vibration Total Value (ISO 5349)	0.70 m/s <sup>2</sup>

## Controles

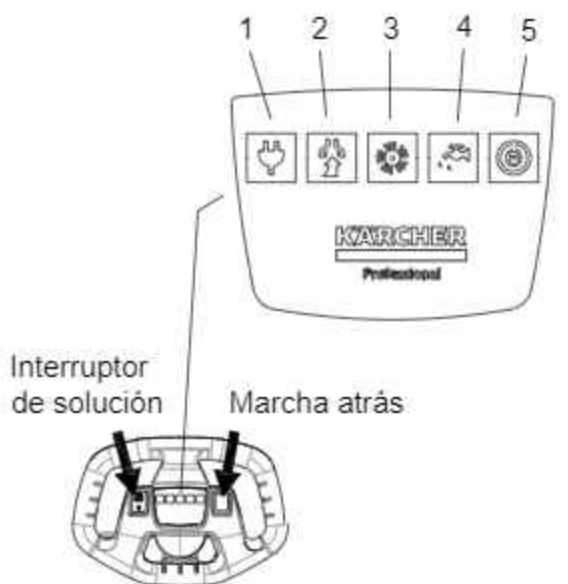

Interrupción de disparo de color amarillo

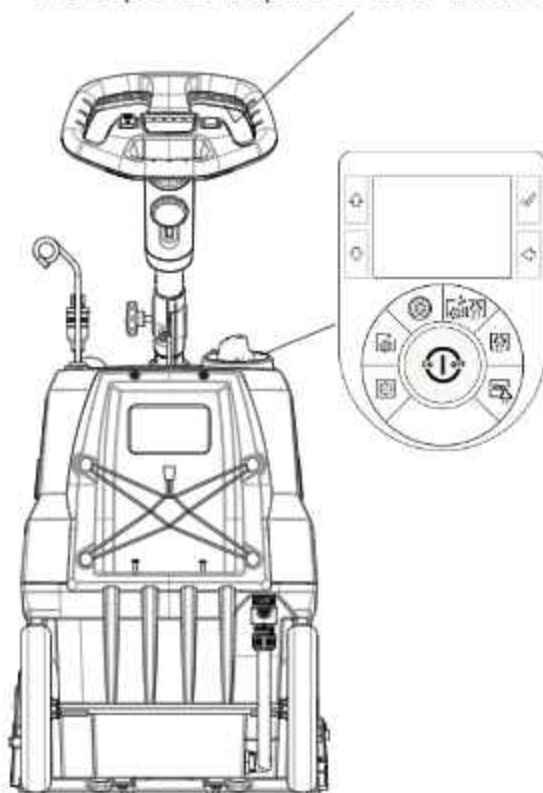

## Pantalla

Las luces de LED del centro son (de izquierda a derecha):

1. Energía
2. Aspiradora
3. Cepillo
4. Solución
5. Modo Eco!

El interruptor que está a la izquierda controla el flujo de solución. El interruptor que está a la derecha le permite al operador invertir el motor del cepillo, con lo que la máquina se desplaza eficazmente en la dirección contraria.

El interruptor de disparo de color amarillo del volante, enciende el cepillo y las soluciones, en función de cuál es el modo en el que está el interruptor de control.

## Interrupción de Control Giratorio Principal

Empezando por el extremo izquierdo y en el sentido de las agujas del reloj, los modos de funcionamiento son:

- Ajustes
- Modo de encapsulación
- Extracción de Modo Eco!
- Extracción profunda
- Aspiración únicamente
- Herramienta auxiliar

### **Pantalla**

#### **1. Luz de Energía**

- El color verde indica que la máquina tiene energía.
- La selección Off indica que la máquina no tiene energía o que el interruptor giratorio está en la posición off.
- Consulte la sección Resolución de problemas si la luz de color verde no está encendida cuando debe estarlo.

#### **2. Luz de Aspiración**

- El color verde indica que el motor de aspiración no funciona adecuadamente.
- Luz intermitente de color rojo: Consulte la sección Resolución de problemas.

#### **3. Luz de Cepillo**

- El color verde indica que el cepillo está ajustado y funciona adecuadamente.
- El color ámbar (anaranjado) indica que motor del cepillo está trabajando por encima del rango recomendado: Consulte la sección Resolución de problemas.
- Luz intermitente de color rojo: Consulte la sección Resolución de problemas.

#### **4. Luz de Solución**

- El color verde indica que la bomba de solución funciona adecuadamente.
- Luz intermitente de color rojo: Consulte la sección Resolución de problemas.
- La luz roja fija indica que la bomba de solución está apagada.

#### **5. Luz Eco!**

- El color azul indica que la máquina está en modo Eco!Modos de la Membrana de Control Principal

## Modos de Interruptor de Control Giratorio Principal



### Ajustes

- Permite al usuario acceder a los menús de Configuración, Guías y Códigos.



### Encapsulación

- El cepillo girará y se rociará solución desde la boquilla provisional. Si está en marcha atrás, no se rocía solución.



### Extracción Eco!

- El cepillo girará, la solución se rociará desde las boquillas profundas con un flujo reducido y el motor de aspiración funcionará con menor presión y menor nivel de ruido.



### Extracción profunda

- El cepillo girará, se rociará solución desde las boquillas profundas y funcionará el motor de aspiración.



### Aspiración únicamente

- Funcionará el motor de aspiración y girará el cepillo.



### Herramienta auxiliar

- The vacuum motor will run and solution will be supplied to the accessory port if the solution switch is turned on.

## Almacenamiento de la Cubierta Trasera

Use el área de almacenamiento trasera para guardar pequeñas botellas de limpieza y herramientas. No utilice las correas elásticas para sujetar objetos grandes y pesados.

## Seleccionar Pantallas de Modo

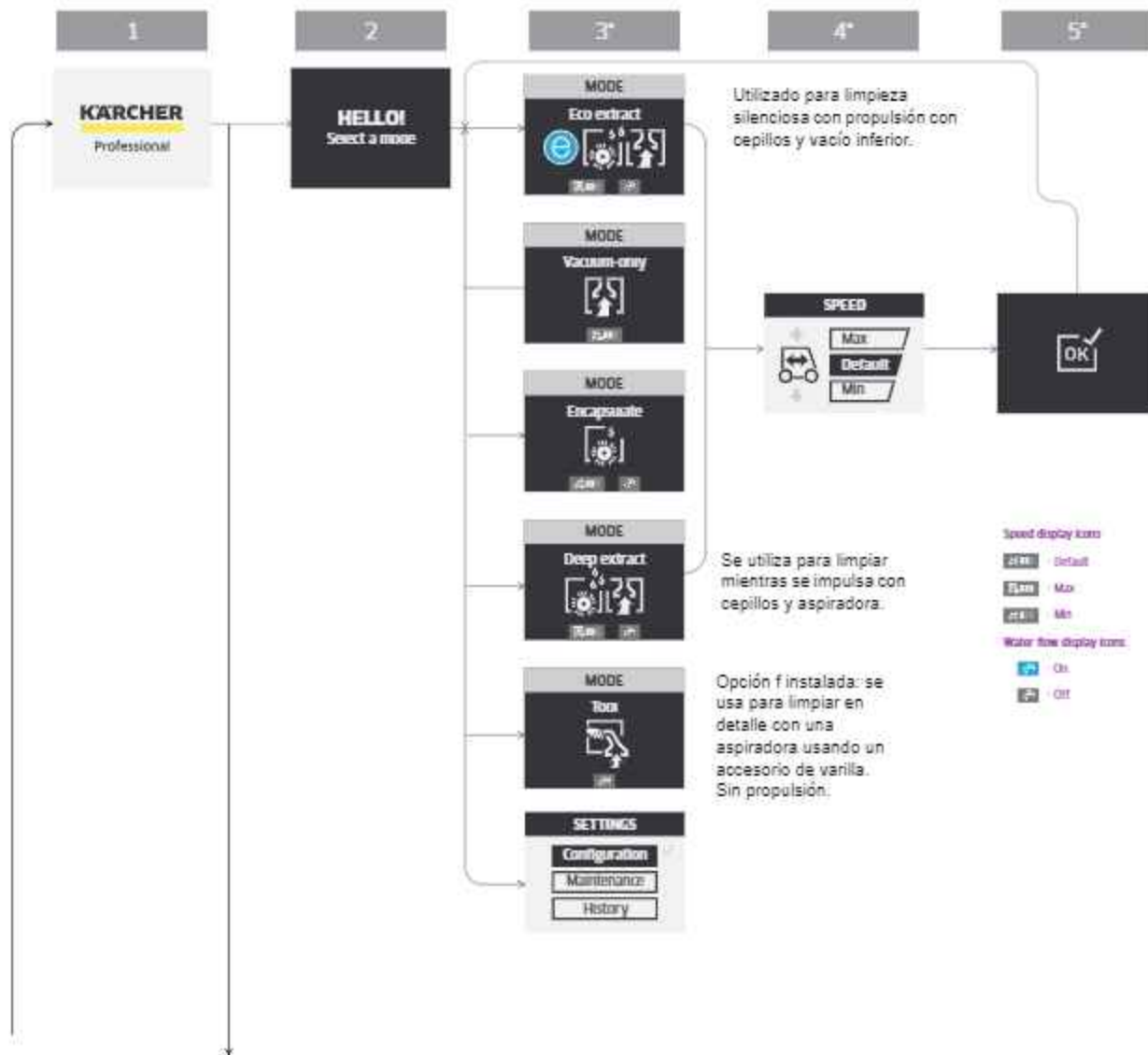



Ajustes, Historial, Códigos

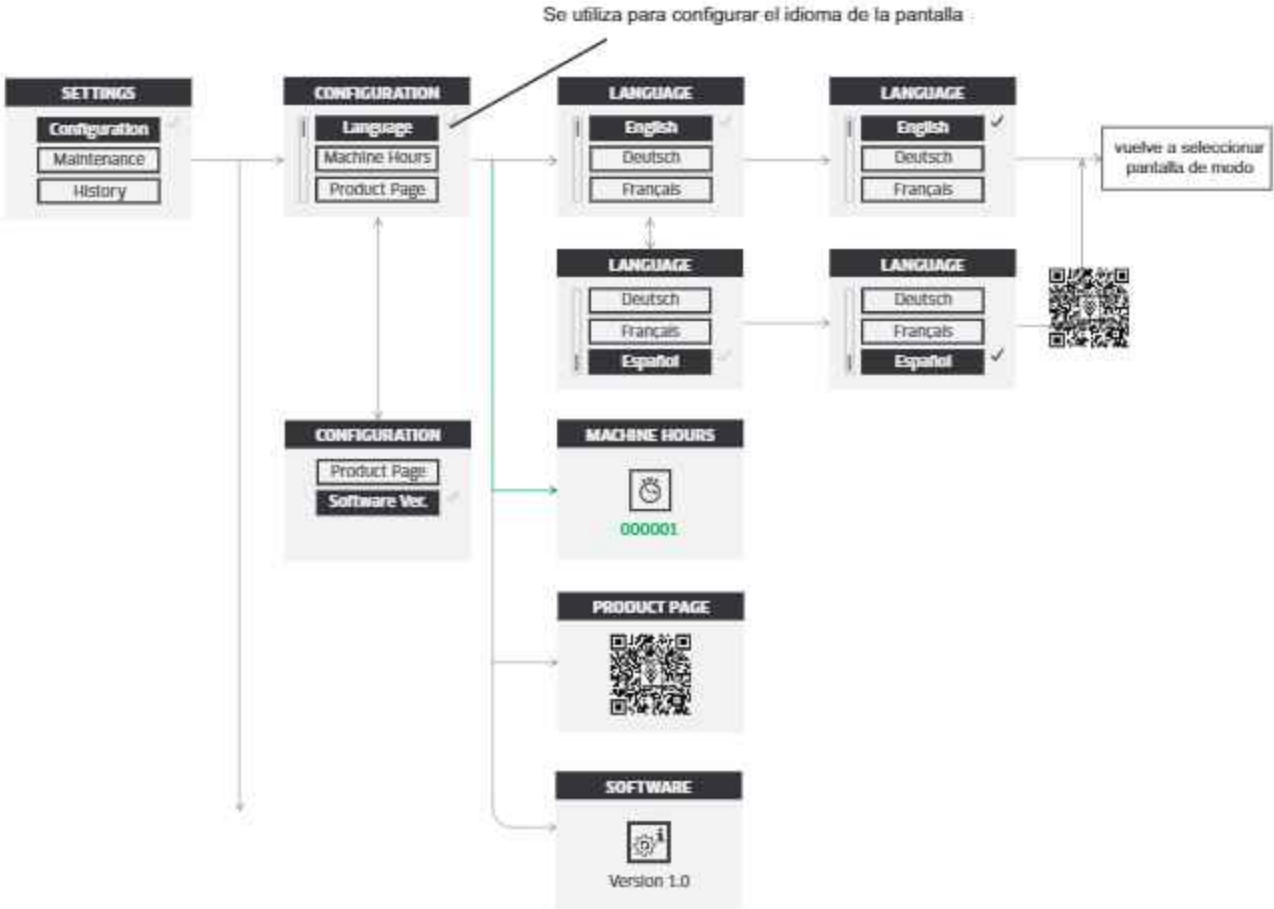

## Operaciones - Mostrar 2.1

### Configuración, Mantenimiento, Guías, Inicio

### Ajustes, Historial, Códigos

Se utiliza con un dispositivo conectado para acceder a las instrucciones de la máquina.

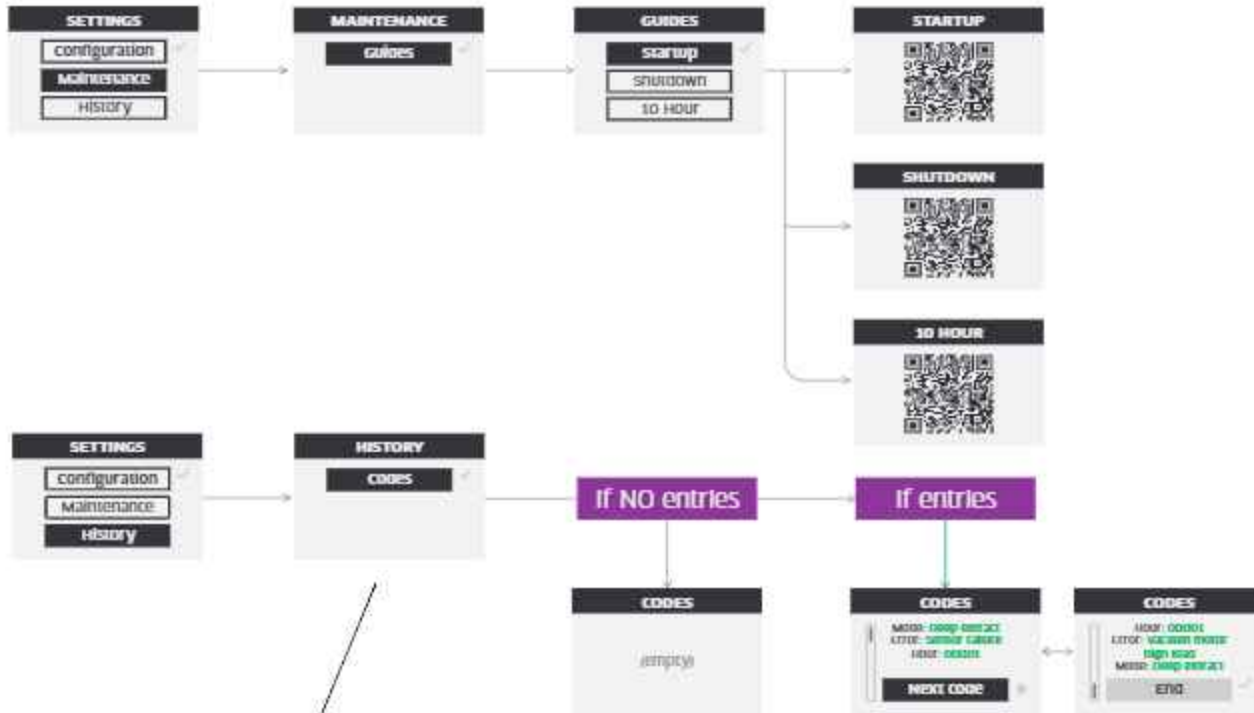

Se utiliza para revisar el estado y el historial de la máquina.

## Restablecer la Máquina

Si nada en la máquina se enciende, reinicie la máquina presionando el interruptor. Esto debería solucionar la mayoría de los problemas. Si esto no funciona, comuníquese con su representante de servicio.

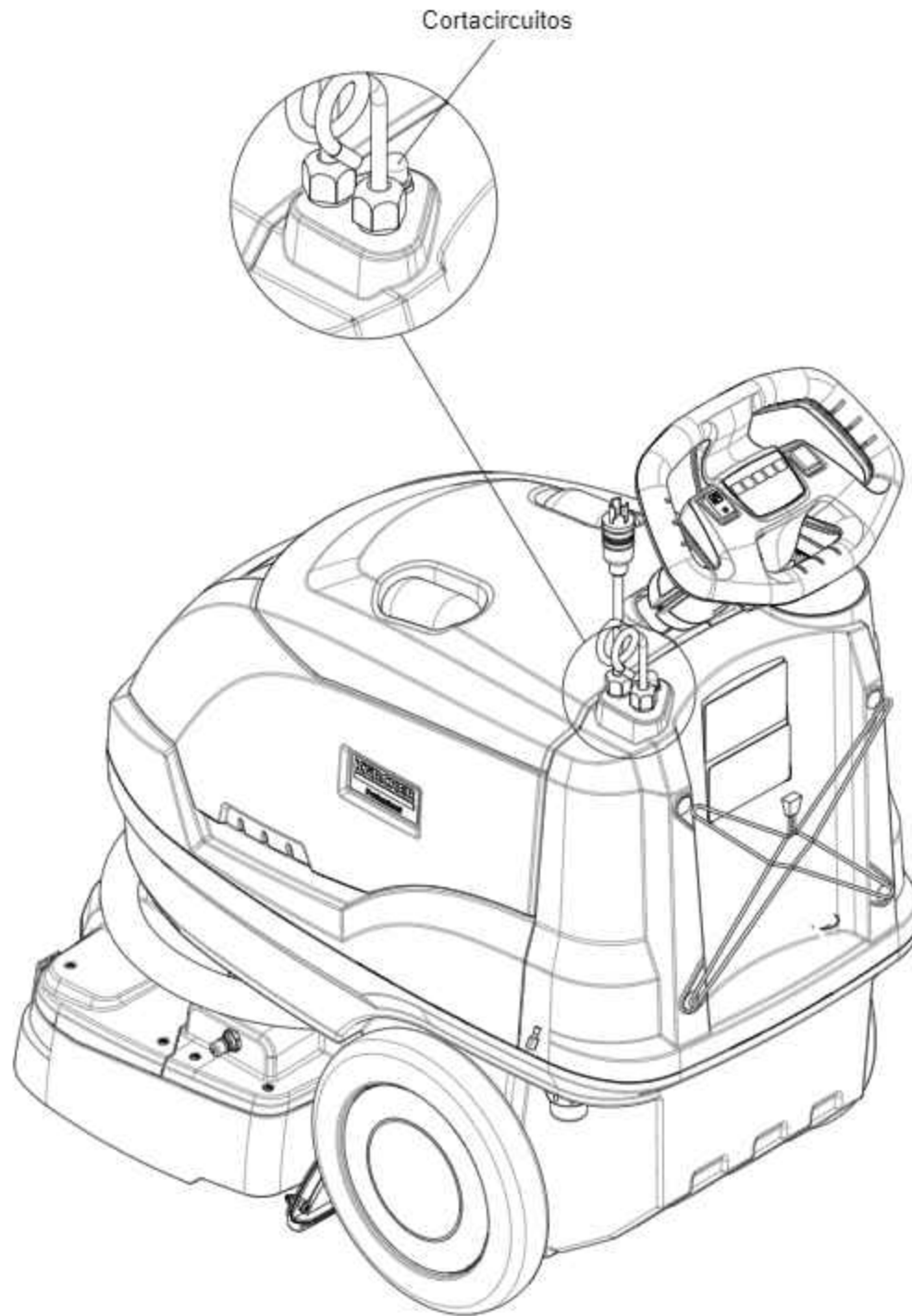

# Operaciones - Mostrar 3.1

## Errores

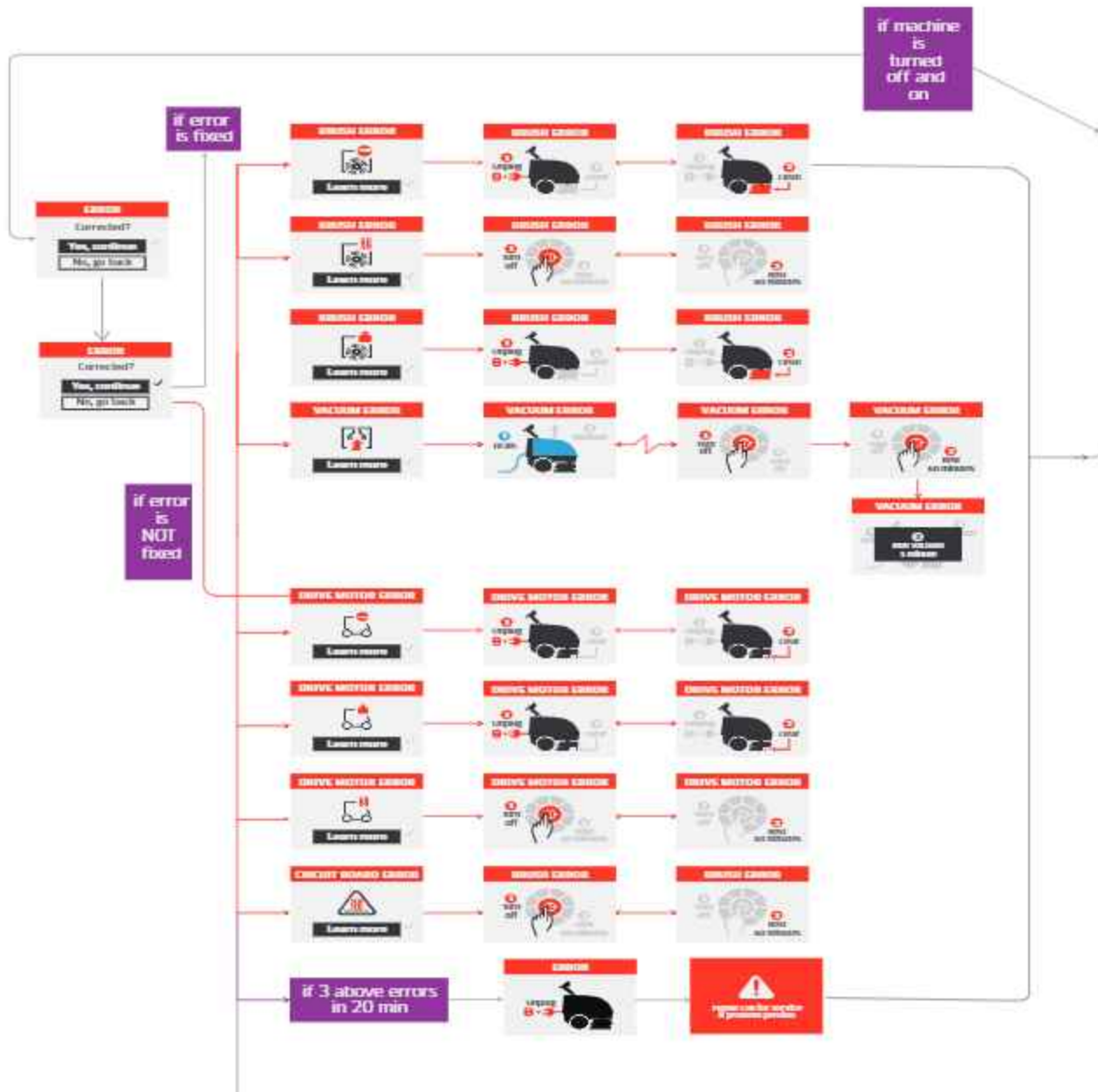

Controlar

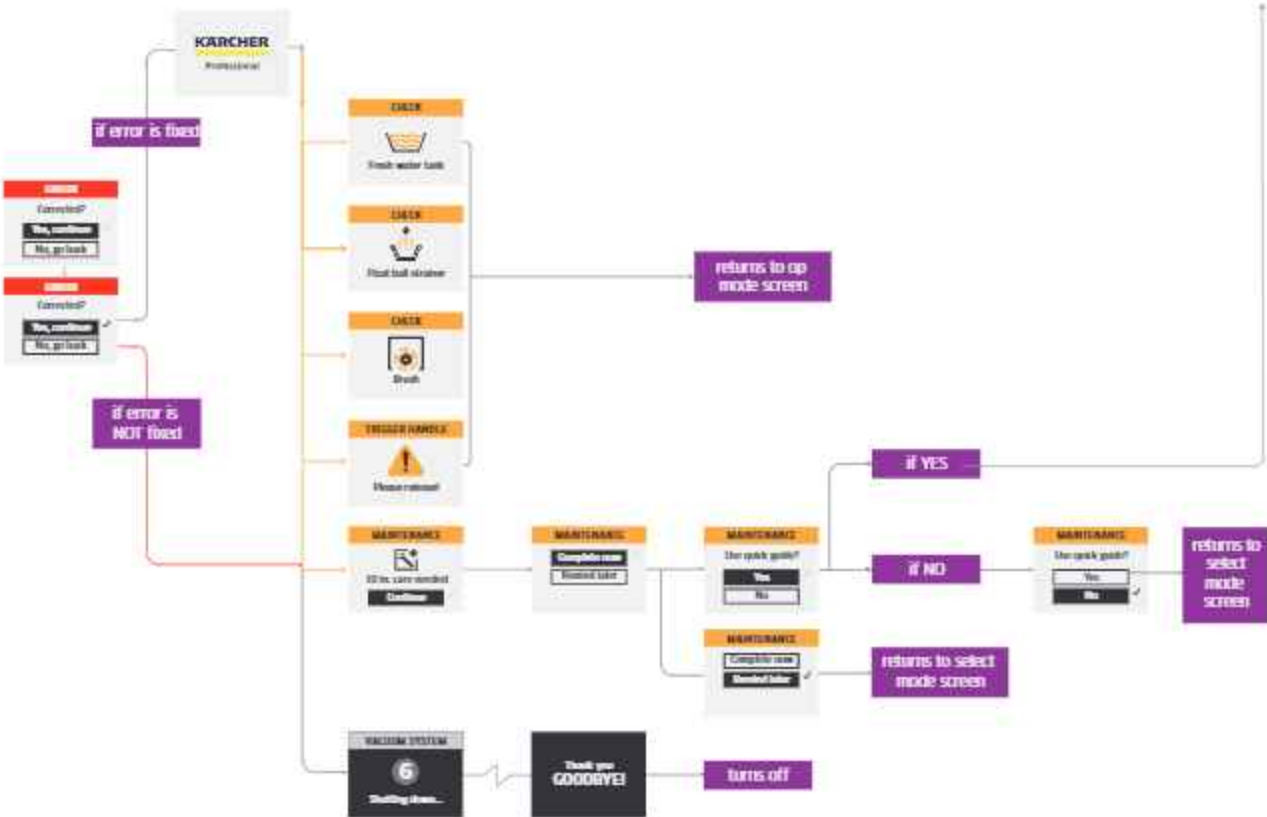

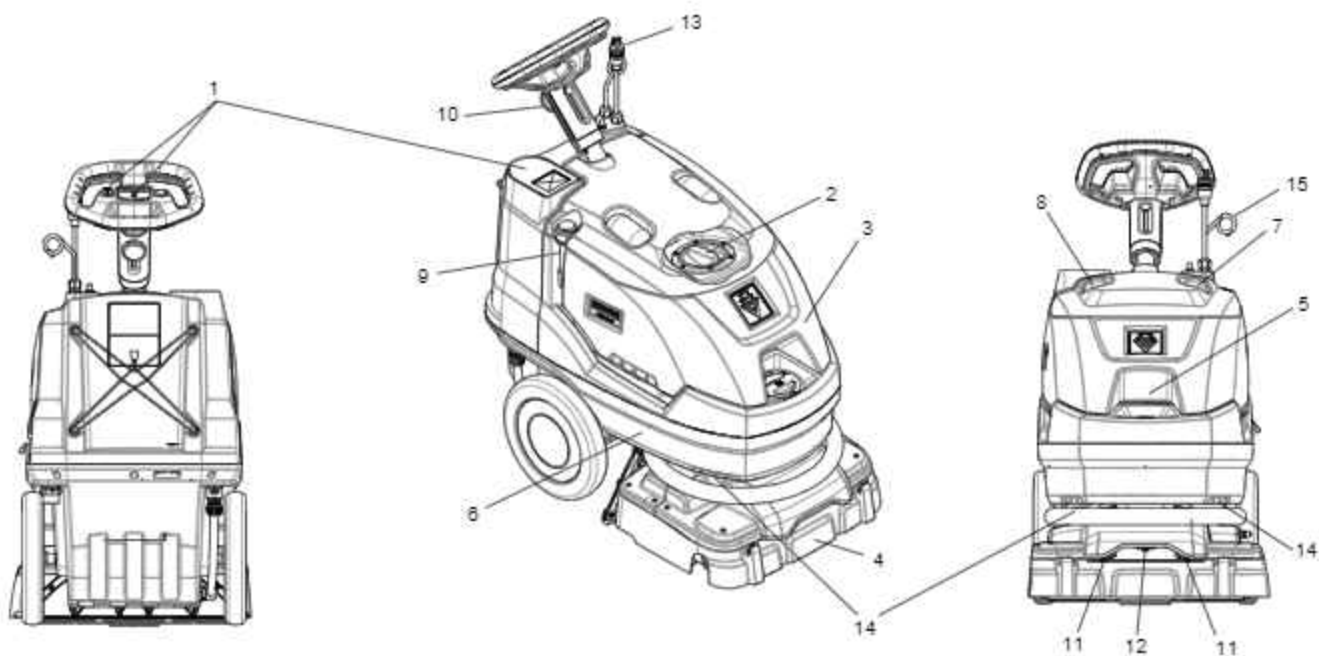

### Composants

- |  |  |
|--|--|
| 1. Pantalla y controles del operador                         | 8. Tapa de observación transparente del agua sucia             |
| 2. Tapa de recogida  | 9. Manguera de vaciado de recogida                             |
| 3. Depósito de recogida                                      | 10. Ajuste de altura de los controles - Controles del operador |
| 4. Plataforma de fregado                                     | 11. Chorros de extracción profunda                             |
| 5. Tapa de llenado de solución                               | 12. Boquilla provisional                                       |
| 6. Depósito para la solución                                 | 13. Conexión del cable de energía                              |
| 7. Tapa de observación transparente de aire de la aspiradora | 14. Asas para levantar la máquina                              |
|  | 15. Soporte de cable de extensión                              |

### Transporte de la Máquina Cuando hay Escalones

Dos personas deben transportar la máquina para subir o bajar escalones. Una persona debe sujetar el frente del depósito para la solución utilizando los puntos de sujeción / cavidades que están en la sección inferior delantera. Con el volante completamente extendido, la segunda persona puede sujetar el volante.

*NOTA: Nunca sujete la plataforma de cepillado y el volante ya que la máquina rotará sobre la columna de la dirección*

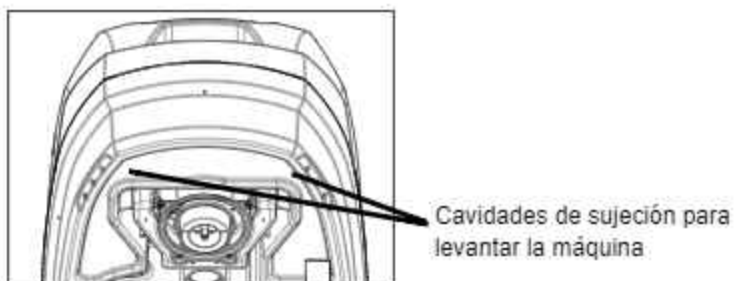
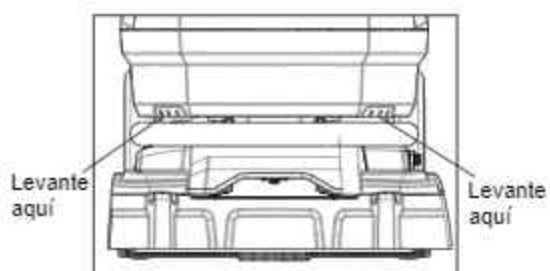

**Configuración de la Comprobación Previa al Funcionamiento**

1. Instale la zapata de aspiración y el cepillo. Llene el depósito de la solución con agua y añada el producto químico. (consulte las instrucciones de Llenado del depósito para la solución).

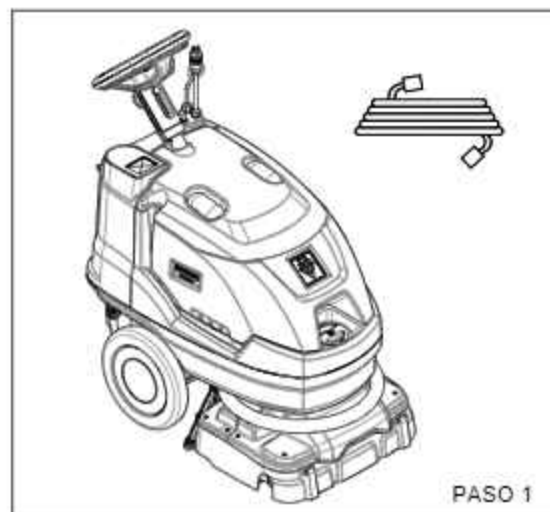

2. Para ajustar la manija hasta una posición cómoda de funcionamiento, afloje la perilla, deslice hasta una altura cómoda y ajuste.



3. Enchufe el cable en el tomacorriente con conexión a tierra.

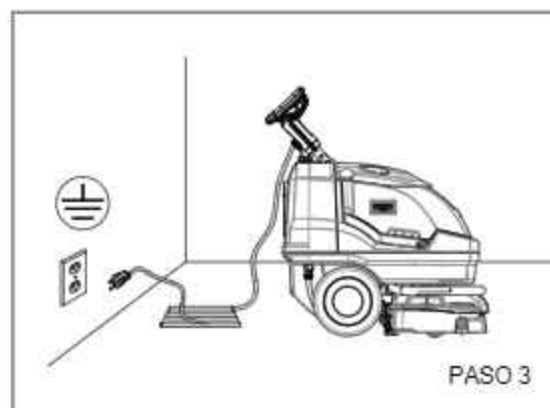

## Operaciones

### Llenado del Depósito Para la Solución

No introduzca en el depósito para la solución desespumante, ni productos químicos disolventes. No permita que se derrame agua hacia el interior de la entrada del motor de aspiración. Seque los derrames de la parte superior del depósito para la solución.

No incline la máquina sobre la parte posterior cuando esté llena ya que puede derramarse agua de la máquina.

Utilice solo las sustancias químicas que se mencionan a continuación. El uso de sustancias químicas incompatibles dañará la máquina.

La garantía no cubre este tipo de daños.

Lea con cuidado los componentes de la etiqueta del fabricante antes de emplear un producto en la máquina.

### PRODUCTOS QUÍMICOS

#### Productos Químicos

##### Adecuados

Álcalis  
Detergentes  
Hidróxidos  
Jabones  
Vinagre

#### Productos Químicos No Compatibles

Aldehídos  
Hidrocarburos aromáticos  
Butilos SP  
Tetracloruro de carbono  
Clorox\*  
Lejías cloradas  
Hidrocarburos clorados  
Lysol\*  
Metiletilcetona (MEK)  
Percloroetileno (perc)  
Fenólicos  
Tricloretileno  
D-Limonene

\*Nombres de Marcas de Productos

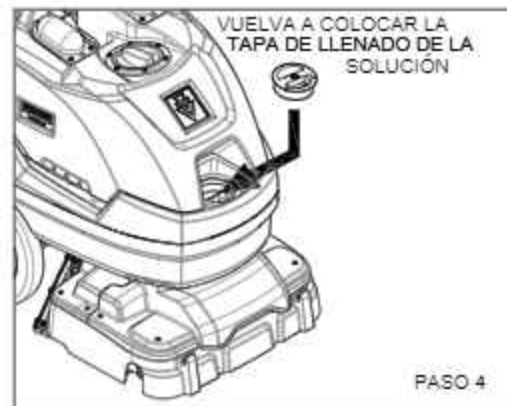
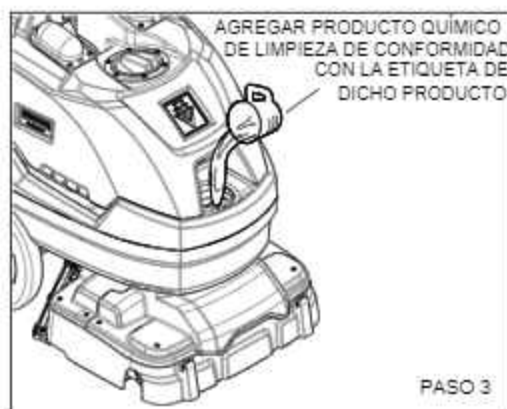
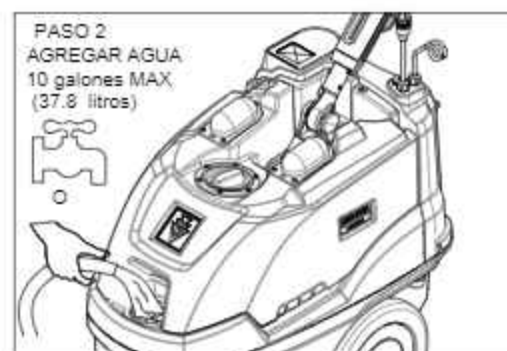
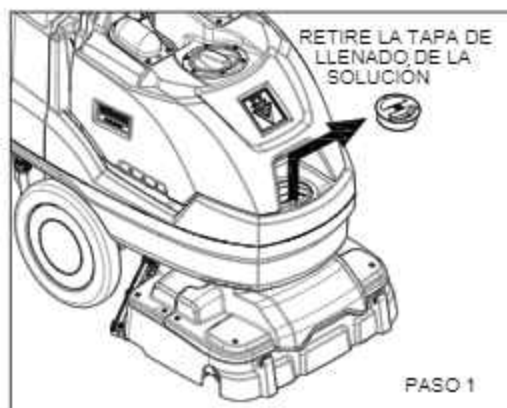
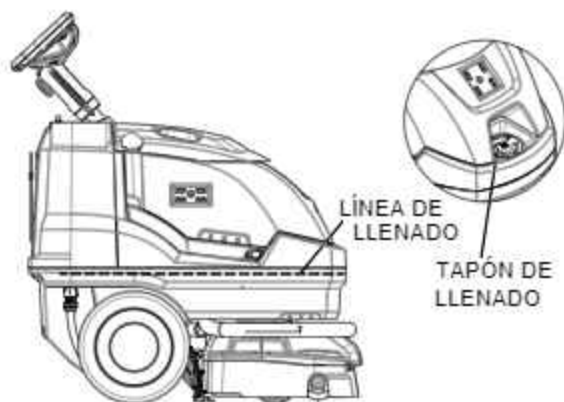



## Funcionamiento de la Máquina

### Tiempo Estimado de Funcionamiento

El tiempo esperado de funcionamiento para esta máquina depende de en que modo está la máquina. El ciclo de funcionamiento incluye una cantidad de tiempo en la cual la máquina va a estar funcionando, junto con un período de tiempo en que la máquina debería estar apagada para vaciar el Tanque de Recuperación, llene el Tanque de Solución y revise el Cepillo.

Tiempo de Funcionamiento para cada Modo:

Extracción Profunda	15 minutos prendida ON 10 minutos apagada OFF
Modo Eco	20 minutos encendida ON 10 minutos apagada OFF
Modo Provisional	60 minutos prendida ON 10 minutos apagada OFF

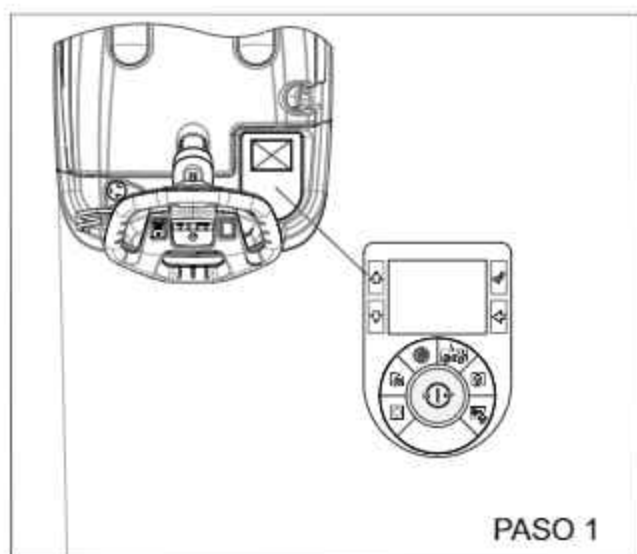

1. Seleccione un modo del interruptor de membrana de control principal para obtener los resultados deseados.

Consulte la página Modos de la Membrana de Control Principal para obtener una descripción detallada de cada función.

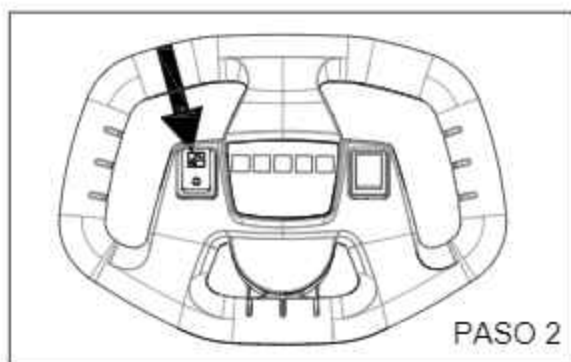

2. Encienda el interruptor de la solución.

- Oprima la parte inferior del interruptor para encender la solución
- Oprima la parte superior del interruptor para apagar la solución.

## Operaciones

### Funcionamiento de la Máquina - continuado

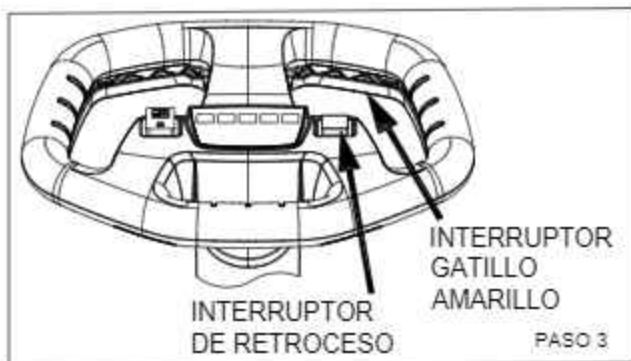

3. Oprima el interruptor de disparo grande de color amarillo para hacer que se mueva la máquina, pase el cepillo y dispense solución. Utilice el volante para guiar la máquina en la dirección deseada. Oprima la parte inferior del interruptor de marcha atrás para hacer que la máquina se desplace hacia atrás mientras está oprimido el interruptor de disparo de color amarillo.



4. Comience por la pared que está más cerca del tomacorriente. Para superficies importantes, opere la máquina con pasadas paralelas, superponiendo el recorrido del cepillo. Limpie el perímetro por último con el lado derecho de la máquina hacia el exterior del perímetro.



5. Durante el funcionamiento, observe lo siguiente:  
Esta máquina está equipada con una cubiertate transparente para facilitar que el operador vea la solución sucia y el caudal de aire de la aspiradora.

Durante el funcionamiento, observe la entrada de la aspiración:

Si ingresa agua o espuma en el sistema de aspiración, independientemente de la cantidad, se puede dañar el motor de aspiración. Si nota cualquiera de estas situaciones, apague la máquina de inmediato. Vacíe el depósito de recogida y/o añada desespumante al depósito de recogida.

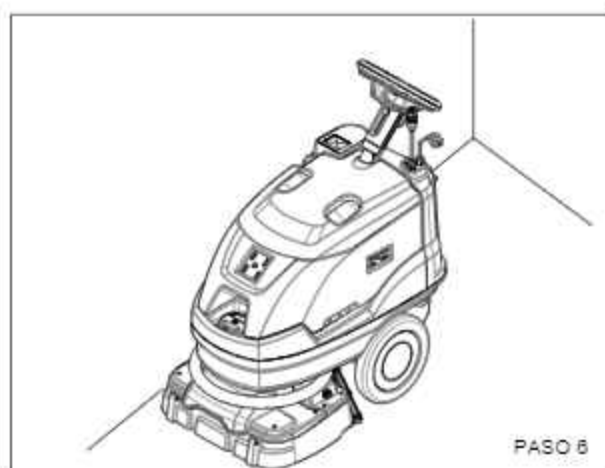

6. Use el costado derecho de la máquina para limpiar a lo largo de las paredes.

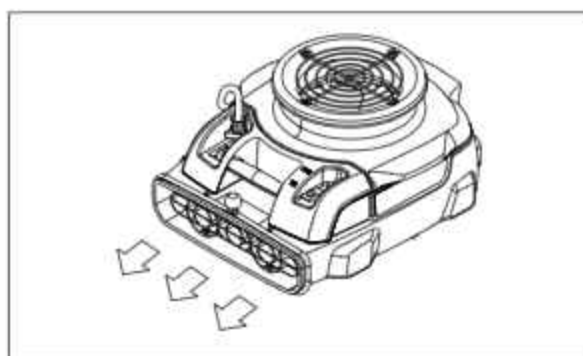

Para un secado rápido, use un ventilador de recirculación de aire.

## Operaciones

### Limpieza Bajo Escritorios o Pasillos sin Salida

Al activar el interruptor de marcha atrás transitoria, el cepillo gira en la dirección contraria. Junto con el interruptor de marcha atrás, también se debe activar el interruptor de disparo alrededor del volante.

Si la plataforma está orientada hacia adelante, con las boquillas en la parte delantera, la máquina se propulsará hacia atrás cuando se oprime el interruptor. Esto resulta útil al limpiar bajo escritorios o en pasillos sin salida donde es difícil girar. Se puede usar para fregar hacia atrás y adelante sobre un punto en el piso.

Si se rota la plataforma 180°, con la zapata de aspiración en la parte delantera, la máquina se propulsará hacia adelante cuando se oprime el interruptor. Esto resulta útil para conducir la máquina bajo escritorios o en pasillos sin salida para poder acercar la zapata de aspiración a la pared.

### Procedimiento para Vaciar el Depósito de Recogida

Si el depósito para la solución está vacío, el depósito de recogida está lleno o si se terminó la limpieza por el día, vacíe el depósito de recogida.

1. Apague todos los controles y desenchufe con precaución la máquina.
2. Lleve toda la máquina o solo el depósito de recogida hasta un drenaje aprobado.
3. Extraiga la tapa de recogida y enjuague los residuos.
4. Vacíe el depósito de recogida soltando la manguera de drenaje de recuperación. Use una manguera con agua fría para limpiar el depósito de recogida.
5. Extraiga el extremo de la manguera de drenaje de recogida por encima de la línea de agua y extraiga la tapa. Oprima la sección de la manguera que está debajo de la tapa y baje la manguera hacia el drenaje. Regule el flujo con la fuerza con que oprime la manguera.
6. Rote el depósito en espiral para drenar toda el agua sucia de la esquina posterior izquierda.
7. Utilice agua fría para enjuagar todos los residuos del interior del depósito. Dé vuelta el depósito y haga pasar agua a través de los dos tubos moldeados que pasan a través del depósito. Gire el depósito con el lado derecho hacia arriba y enjuague el interior nuevamente.
8. Rote el depósito en espiral para asegurar que se drene toda el agua de la esquina posterior izquierda.
9. Compruebe que las dos juntas de labio estén en su lugar en la máquina base para alinearlas con los tubos moldeados del depósito de recogida y elimine los residuos.
10. Ubique el depósito nuevamente en la máquina base poniendo el frente primero y luego bajando la parte posterior hasta que quede en su lugar. Instale la tapa de drenaje de recogida y vuelva a colgarla en su lugar.

11. Cuando haya terminado por el día, apoye la tapa de recogida abierta para permitir que el depósito se seque y reducir los olores. Drene la solución de limpieza adicional y apoye la tapa de llenado de la solución para que quede abierta.
12. Si continúa limpiando, vuelva a colocar la tapa de recogida y llene el depósito para la solución. (consulte la sección Llenado del depósito para la solución)

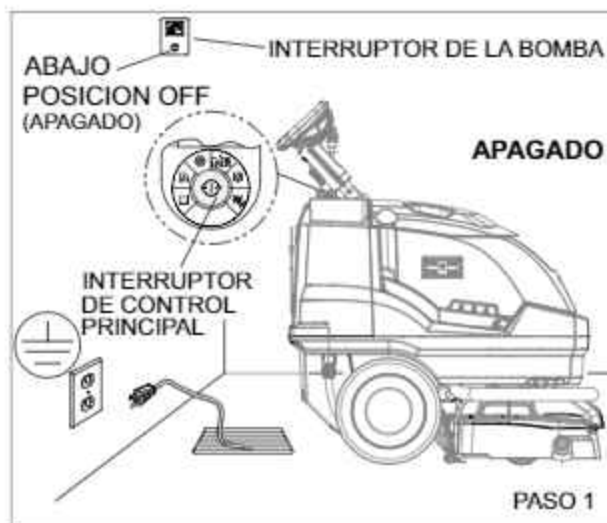

### Procedimiento para Vaciar el Depósito para la Solución

Para drenar la solución adicional del depósito, desconecte la manguera de drenaje de la solución deslizando hacia abajo el manguito del accesorio de color amarillo para soltar el seguro. Luego tire del accesorio y la manguera hacia abajo sacándolos de la lengüeta de montaje del depósito. Al reinstalar, enganche completamente el accesorio amarillo sobre la lengüeta del depósito hasta oír un clic.

## Conexión y Uso para las Herramientas Auxiliares

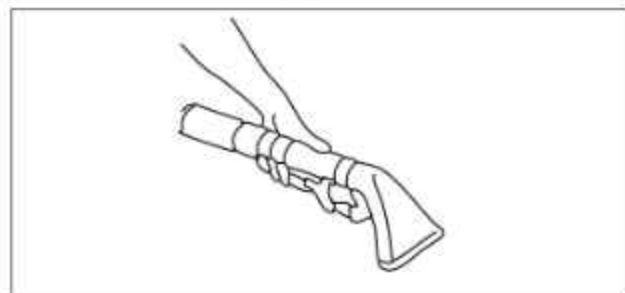
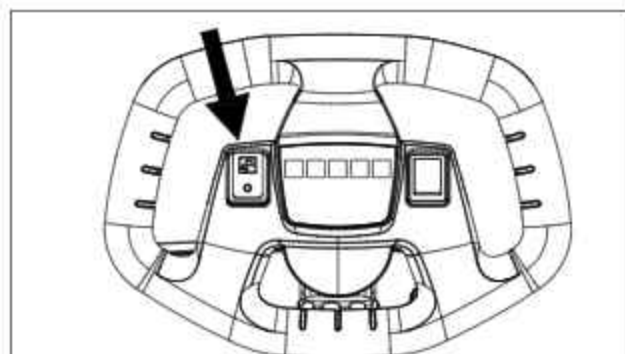
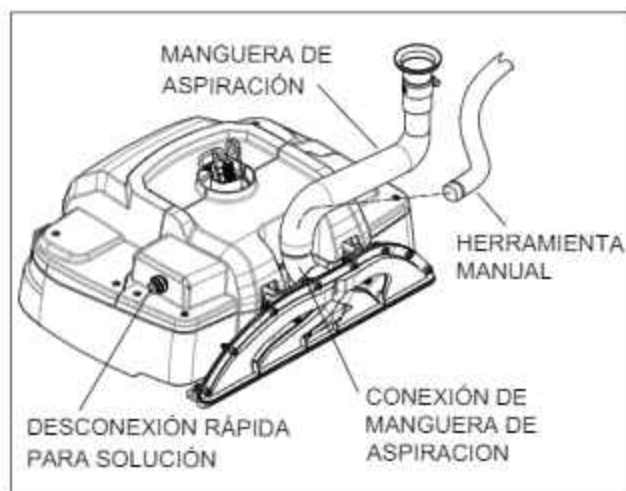

*NOTE: Utilice únicamente herramientas auxiliares provistas por el fabricante. Consulte la sección Accesorios opcionales*

1. Gire la plataforma 180° de manera que la zapata de aspiración quede en el frente de la máquina.
2. Para conectar la manguera de la solución, tire hacia atrás el collarín e inserte sobre el accesorio montado en la máquina, luego suelte el collarín para que se trabe en su lugar. La conexión para la solución puede permanecer conectada en todo momento.
3. Desconecte la manguera de vacío de la zapata de aspiración y conecte la herramienta manual a la conexión de la manguera de aspiración como se indica.
4. Seleccione la posición de la herramienta de mano en el interruptor de control giratorio principal.
5. Oprima la parte superior del interruptor para encender la solución.
6. Oprima la parte inferior del interruptor para apagar la solución si solo se utilizará la aspiración durante un período prolongado.
7. Apriete la manija de la herramienta accesoria para comenzar la limpieza.

## Mantenimiento

### Programación del Mantenimiento

MANTENIMIENTO	DIARIO	SEMANAL	TRIMESTRAL
Verifique si el cable de alimentación de la máquina está dañado	*		
Verifique si la cubierta metálica y la junta del depósito de recogida están dañadas o no están limpias	*		
Verifique los cepillos - deben estar limpios sin pelusas ni hilos	*		
Limpie el lado inferior de la superficie de la plataforma de cepillado	*		
Observe el patrón de pulverización	*		
Inspeccione la zapata de aspiración para detectar obstrucciones; Extraiga y enjuague los residuos	*		
Verifique si las mangueras están desgastadas, bloqueadas o dañadas	*		
Verifique si las asas, interruptores y botones están dañados	*		
Haga circular 1 galón de agua por el sistema de la solución al final del día.	*		
Limpie el depósito de recogida, limpie la criba por boya y verifique la boya para asegurarse que se mueve libremente	*		
Limpie el depósito para la solución	*		
Limpie el exterior de todos los depósitos y compruebe si están dañados	*		
Haga funcionar el motor de vacío al menos un minuto para permitir que se seque	*		
Almacene con la cubierta de recogida y la tapa para la solución retiradas para permitir que el depósito se seque	*		
Compruebe las ruedas motrices en busca de daños y desgaste.	*		
Retire el tapón del cojinete de la parte inferior del cepillo. Limpie el cojinete y el tapón		*	
Verifique si los cojinetes hacen ruido		*	
Verifique si las juntas están dañadas y tienen fugas		*	
Verifique y limpie la criba de la solución		*	
Verifique el cepillo para determinar si está desgastado, compruebe que las cerdas no estén dañadas		*	
Verifique el estado de la zapata de la aspiradora y el bastidor para determinar si están dañados		*	
Extraiga del cepillo el tapón de extremo del cojinete y límpielo		*	
Verifique el rendimiento general de la máquina		*	
Verifique las correas para determinar si están desgastadas y reemplácelas si es necesario			*
Verifique si los cables están deshilachados			*
Verifique la presión de la bomba; observe el patrón de pulverización y verifique con un medidor si es necesario			*

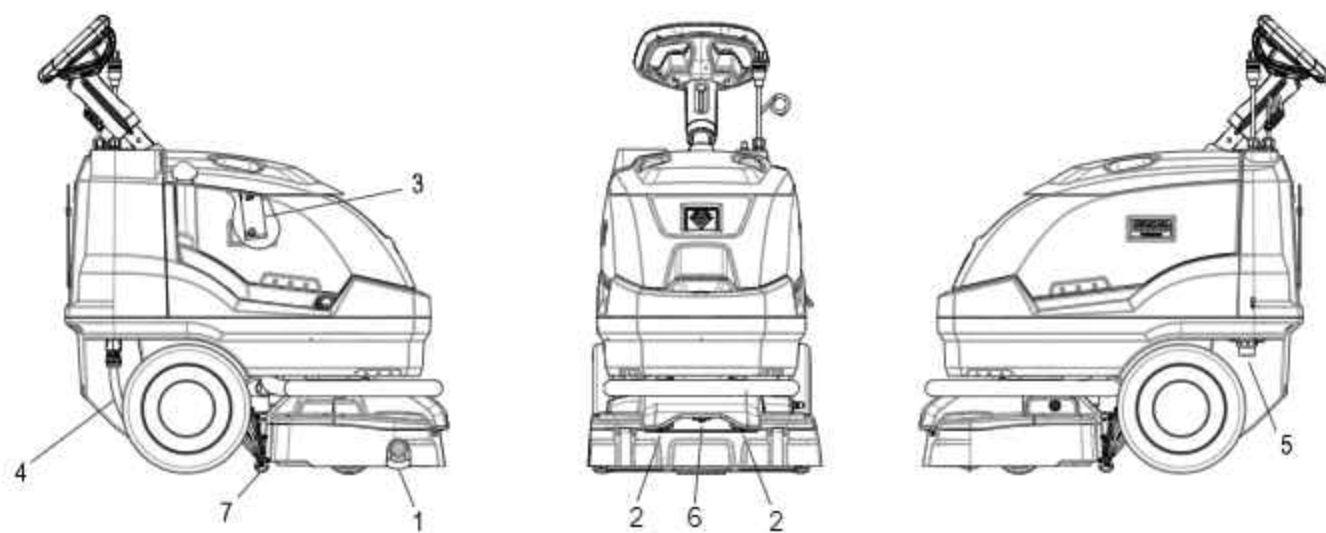

### **Componentes**

- 1. Cepillo
- 2. Chorros de Extracción Profunda
- 3. Cierre de Flotador
- 4. Manguera de Drenaje de Solución

- 5. Colador de Solución
- 6. Chorro de Rociado - Interino
- 7. Zapata de Aspiración

## **Mantenimiento**

### **Mantenimiento Periódico**

Dos veces por mes, haga circular una solución de vinagre blanco (un cuarto de vinagre en dos galones de agua) o una solución anti-oscuramiento (mezclada tal como se indica) a través del extractor. Esto evitará que se acumulen residuos alcalinos en el sistema. Si las boquillas aspersoras se atascan, retire las puntas, lávelas a fondo, y séquelas mediante aire.

*NOTA: no utilice clavijas, cables, etc. para limpiar las boquillas ya que los mismos podrían destruir el diseño de pulverización.*

Inspeccione periódicamente todas las mangueras, los cables eléctricos y las conexiones de su máquina. Las mangueras deshilachadas o agrietadas deben repararse o sustituirse para eliminar las pérdidas de presión de la aspiración o de la solución. Si el aislamiento del cable está roto o deshilachado, repárelo o cámbielo de inmediato. No se arriesgue a que se produzca un incendio o una descarga eléctrica.

### **Entretien Quotidien / Régulier**

#### **Mantenimiento Diario/Habitual**

1. Vacíe el depósito para la solución de solución limpiadora sin usar.
2. Lave el sistema de bombeo con 4 a 7 litros de agua caliente limpia.
3. Tras cada uso, enjuague el depósito con agua limpia. Inspeccione periódicamente el depósito de recogida y descontamine si es necesario, utilizando un Virucida de uso hospitalario o una solución blanqueadora y agua de 1-10. Deshágase del agua sucia de una manera adecuada.
4. Verifique si hay pelusas o residuos alrededor de la zapata de la aspiradora y las ruedas de la plataforma.
5. Verifique que las boquillas aspersoras cuentan con el patrón de pulverización completo.
6. Elimine la acumulación de pelusas o suciedad del cepillo y el alojamiento.
7. Verifique la válvula esférica y desconecte la criba, y limpie según sea necesario.



## Manguera y Zapata de Aspiración

*NOTE: La manguera y la zapata de aspiración se deben lavar diariamente luego del uso. Ubique la máquina sobre la zona de drenaje antes de empezar.*

1. Retire el depósito de recogida.
2. Inserte la manguera de agua en la manguera de aspiración.
3. Con presión de agua alta, enjuague la manguera y la zapata de aspiración. El agua debe fluir libremente desde la zapata de aspiración.
4. Si hay una notable acumulación de residuos en la zapata de la aspiradora, y no se eliminan con el lavado normal de la zapata y la manguera, separe la zapata de la aspiradora en 2 mitades y límpielas. Separe la zapata de la aspiradora retirando los 12 tuercas y pernos y separando las 2 mitades. Cuando vuelva a unir las mitades de la zapata de la aspiradora, coloque un fijador de roscas de resistencia media en todos los tornillos.

### **! PRECAUCIÓN:**

No permita el ingreso de agua en el puerto de aspiración



## Limpieza de la Zapata de Aspiración

1. Desenchufe el cable de alimentación y traslade la máquina a una superficie segura y nivelada.
2. Para extraer el conjunto de la zapata de aspiración, gire la plataforma 180° de manera que la zapata de aspiración quede en el frente de la máquina.
3. Incline la máquina hacia atrás y déjela en un ángulo de aproximadamente 45°.
4. Extraiga la manguera de la parte superior de la zapata de aspiración.
5. Suelte (2) palancas. (Como se muestra abajo)

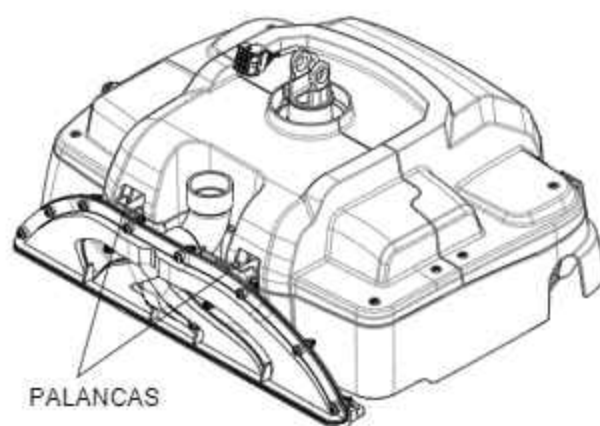

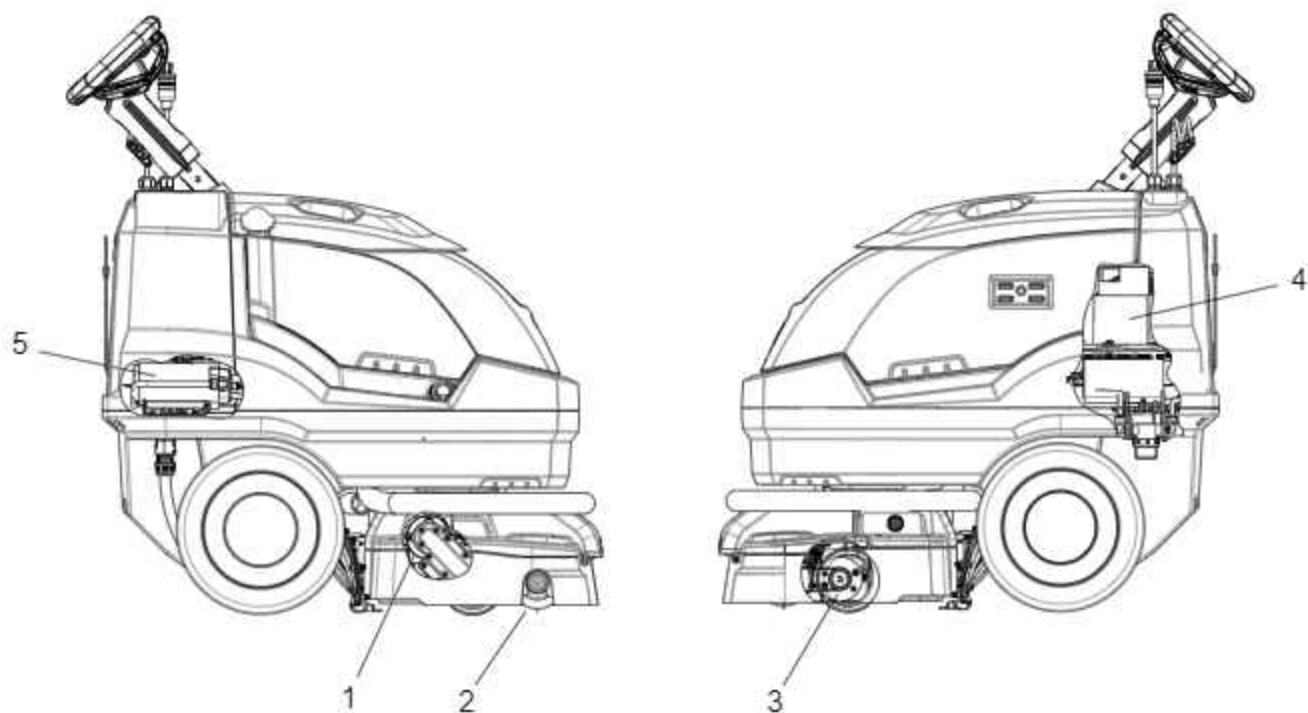

### **Plataforma de Fregado**

1. Conducir Motor
2. Cepillo para Fregar
3. Motor del Cepillo para Fregar (No se muestra la cubierta de la transmisión)
4. Motor de Aspiración
5. Bomba para la Solución

### **⚠ ADVERTENCIA:**

Sólo el personal de mantenimiento calificado puede realizar las siguientes reparaciones.

## Mantenimiento del Cabezal de Fregado

El cabezal de fregado cilíndrico doble ha sido diseñado para fregar la alfombra con productos químicos y propulsar la máquina.

El cepillo de fregado debe reemplazarse cuando el cepillo ya no pueda hacer contacto con el suelo.

### Retiro del Cepillo para Fregar

Los cepillos para fregar se retiran desde el costado derecho de la máquina.

1. Desconecte toda la energía.
2. Vacíe el depósito de recogida.
3. Inclíne la máquina hacia atrás.
4. Oprima la tapa de extremo del cepillo y luego hacia abajo.
5. El montaje del cepillo y la tapa de extremo deben caer. Luego, tire del cepillo hacia abajo lo suficiente como para limpiar la parte inferior del alojamiento.

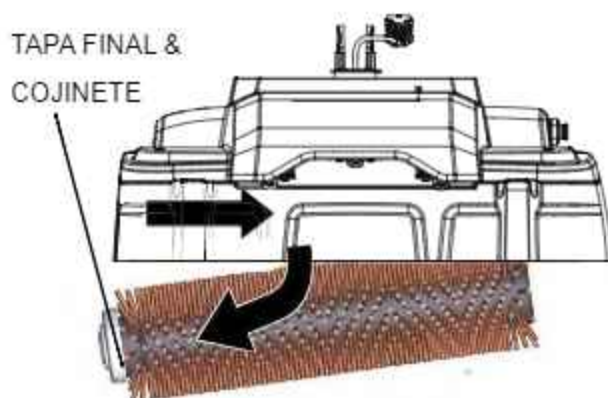

6. Jale el cepillo hacia afuera con un movimiento de balanceo para liberar el cepillo del buje de accionamiento.
7. Revise el rodillo del cepillo para ver si está desgastado y reemplácelo cuando el cepillo ya no pueda hacer contacto con el suelo.
8. Controle si la tapa de extremo y el cojinete giran libremente y sin problemas. Limpie y reemplace si es necesario.

## Sustitución del Cepillo para Fregar

### ⚠ ADVERTENCIA:

Utilice solo los cepillos que se proporcionan con el aparato o aquellos que se especifican en el manual de instrucciones. El uso de cualquier otro cepillo puede comprometer la seguridad.

1. Levante el lado de accionamiento del cepillo y empújelo para colocarlo sobre el buje de accionamiento hasta sentir un tope positivo. No se puede colocar el cepillo hasta que esté totalmente asentado sobre el buje de accionamiento.
2. Deslice el cepillo hacia arriba para que entre en el sujetador de retención hasta que haga clic al quedar en su lugar.
3. Verifique que la tapa de extremo quede alineada con su placa de montaje.

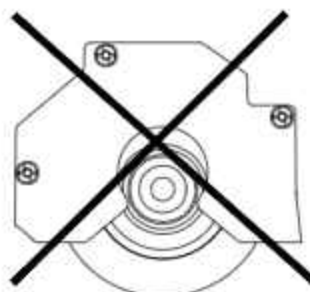
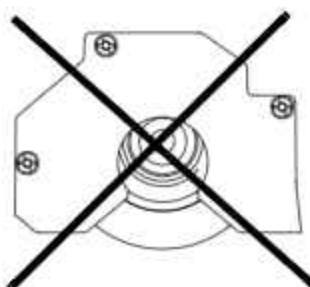
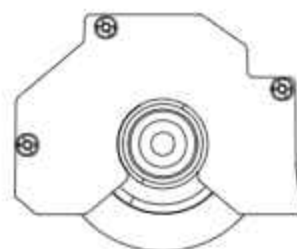

### Protección de los Circuitos

Los disyuntores interrumpen el flujo de energía en caso de una sobrecarga eléctrica. Si se dispara un disyuntor, restáurelo presionando el botón. Si un disyuntor sigue disparándose, comuníquese con el representante de servicio.

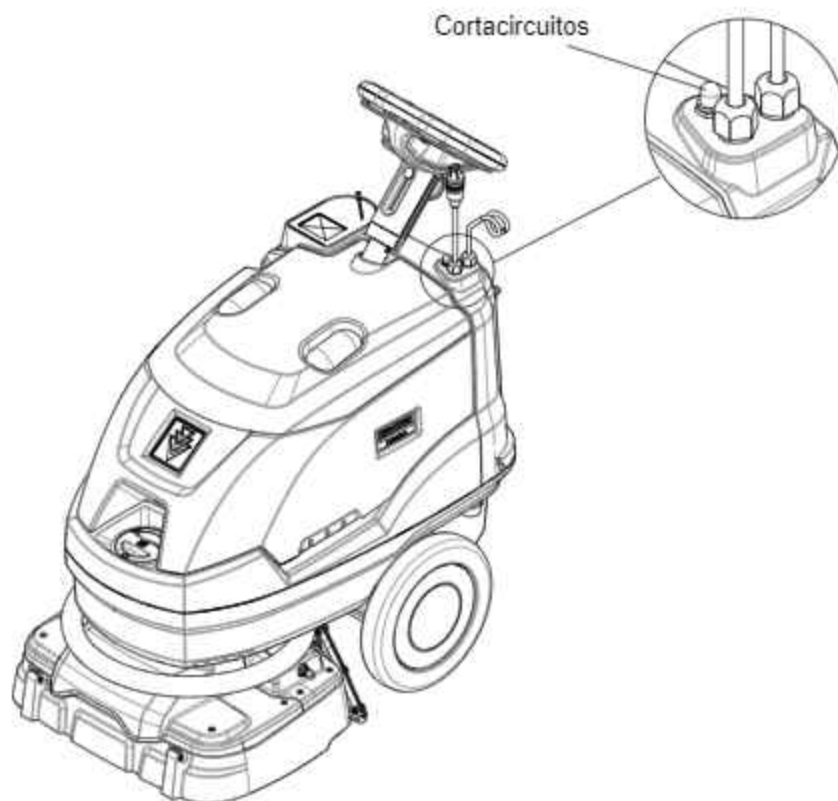

### Para Almacenar la Máquina

1. Para almacenar la máquina en un espacio pequeño, primero retire la tapa del depósito de recogida, afloje el pomo superior y baje la sección superior del volante.
2. A continuación, afloje el pomo inferior y gire el volante hacia la parte delantera de la máquina, tal como se muestra.

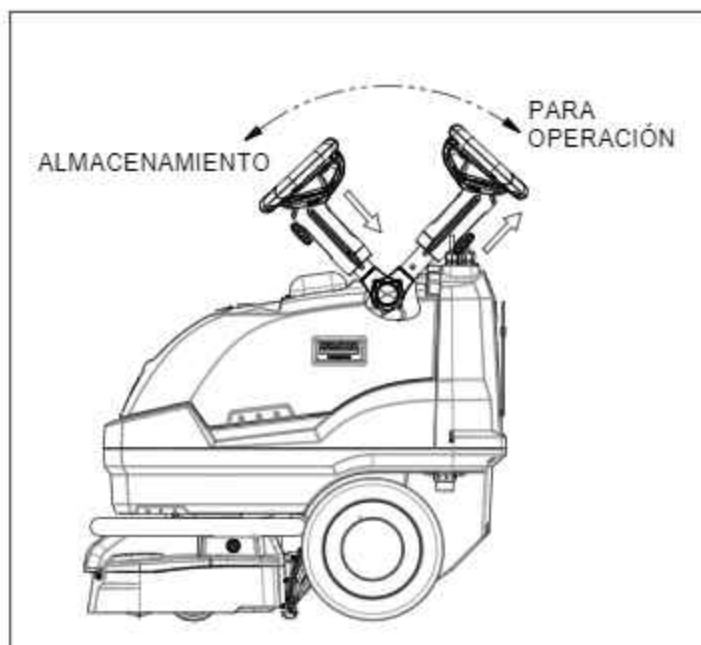

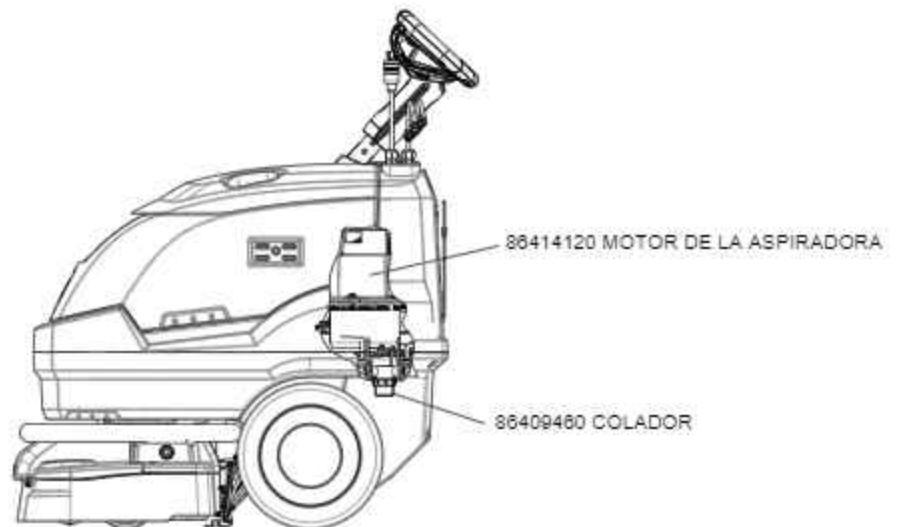
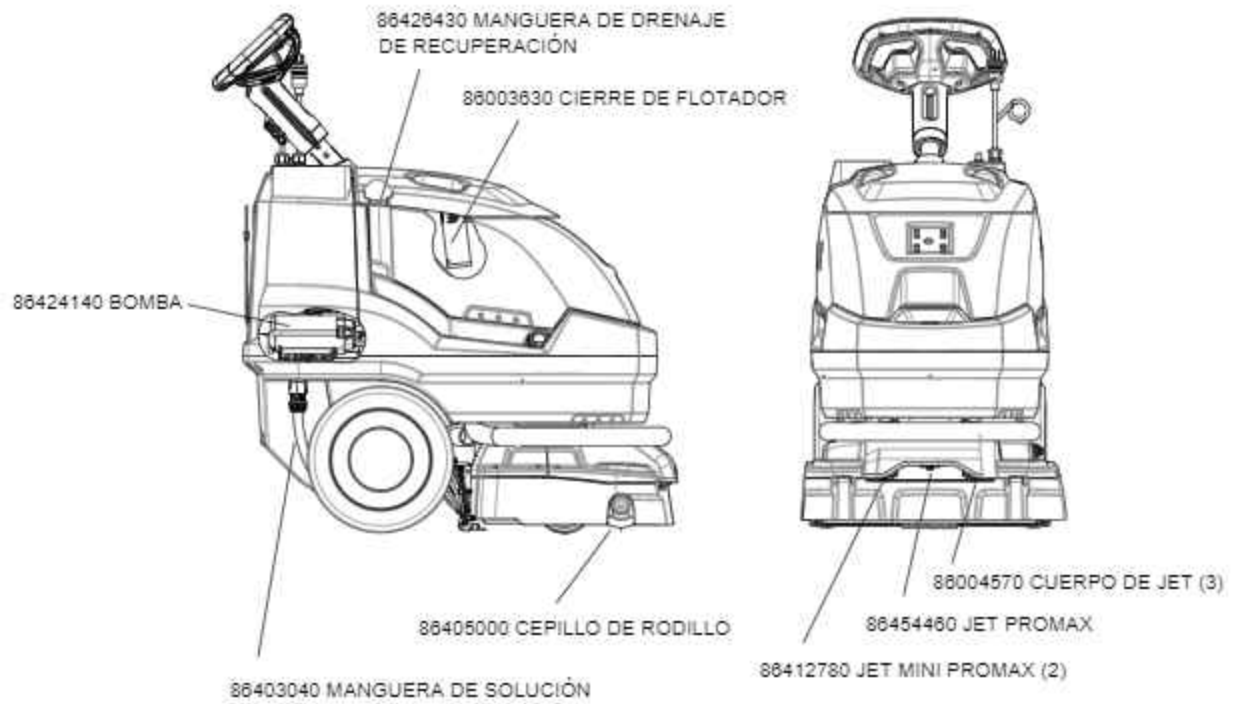



# KÄRCHER

makes a difference

## Armada BRC 45/38 120V

Français

02



From Serial Number (Ref No. 1\*)  
\* See Serial Number page in Spare  
Parts List or call manufacturer.



**Register  
your product**

[www.kaercher.com/welcome](http://www.kaercher.com/welcome)



8.645-280.0-C 05/25/23

## Étiquette de Données Machine

Modèle :	_____
Date d'achat :	_____
Numéro de série :	_____
Détaillant :	_____
Adresse :	_____
Numéro de téléphone :	_____
Représentant commercial :	_____

### Aperçu

Cette essoreuse pour tapis est une essoreuse pour tapis électrique, autonome et portable destinée à un usage commercial. L'appareil pulvérise une solution de nettoyage sur le tapis, agite le tapis mouillé, puis extrait la solution usée dans le réservoir de récupération de l'unité. L'appareil est utilisable avec un outil à main en option pour le nettoyage des meubles rembourrés et des escaliers.

**Modèle: 1.008-061.0 BRC 45/38**

Kärcher North America Headquarters

6398 N Kärcher Way

Aurora, CO 80019

### Enregistrement de la garantie

Merci d'avoir acheté un produit Kärcher North America. L'enregistrement de la garantie est facile et rapide. Votre enregistrement nous permettra de mieux vous servir tout au long de la durée de vie de votre produit.

Pour enregistrer votre produit, consultez :

<https://www.kaercher.com/us/support/professional-services/professional-warranty-registration.html>

Pour l'assistance client:

1-800-444-7654

**KÄRCHER**



Étiquette de Données Machine .....	2
Table des Matières .....	3
Comment Utiliser ce Manuel .....	4

### **Sécurité**

Machine de Déballage .....	5
CONSIGNES DE SÉCURITÉ IMPORTANTES .....	6
NIVEAU D'INTENSITÉ DU DANGER .....	7
Emplacement De L'étiquette De Sécurité .....	8
Instructions de Mise à la Terre .....	9

### **Opérations**

Fonctionnement de Cette Machine .....	10
Spécifications Techniques .....	11
Spécifications Techniques .....	12
Contrôles .....	13
Écran .....	13
Principaux Modes de Contrôle de la Membrane .....	15
Rangement du Couvercle Arrière .....	15
<b>Opérations - Affichage 1.1 .....</b>	<b>16</b>
Sélectionner les Écrans de Mode .....	16
Paramètres, Configuration, Langue .....	17
Paramètres, Maintenance, Guides, Démarrage .....	18
Paramètres, Historique, Codes .....	18
Réinitialiser l'appareil .....	19
Les Erreurs .....	20
Vérifier .....	21
Composants .....	22
Configuration Préliminaire .....	23
Remplissage du Réservoir de Solution .....	24
Utilisation de la Machine .....	25
Durée de Fonctionnement Attendu .....	25
Pour Nettoyer Sous les Bureaux ou Près des Couloirs Sans Issue .....	28
Vider le Réservoir de Récupération .....	28
Vider le Réservoir de Solution .....	29
Connexion et Utilisation des Outils Accessoires .....	30

### **Entretien**

Calendrier de Service .....	31
Composants .....	32
Entretien Périodique .....	32
Entretien Quotidien/Régulier .....	32
Nettoyage du Sabot d'Aspiration .....	33
Brosse à Récurer .....	34
Entretien de la Tête de Récuration .....	35
Retrait de la Brosse à Récurer .....	35
Remplacement de la Brosse à Récurer .....	35
Protection du Circuit .....	36
Pour Ranger la Machine .....	36
Pièces de Rechange Suggérées .....	37

## Comment Utiliser ce Manuel

Le présent manuel contient les chapitres suivants :

- Comment Utiliser Ce Manuel
- Mesures De Sécurité
- Fonctionnement De La Machine
- Entretien

La partie intitulée COMMENT UTILISER CE MANUEL indique comment trouver les informations permettant de commander les pièces détachées adéquates.

Les pièces détachées peuvent être commandées auprès de distributeurs agréés. Lors de la commande de pièces détachées, il est important de fournir le modèle et le numéro de la machine utilisée. Se référer pour cela aux DONNÉES MACHINE complétées au cours de l'installation de la machine.

Elles sont situées à l'intérieur de la couverture de ce manuel.

Modèle :	_____
Date d'achat :	_____
Numéro de série :	_____
Détaillant :	_____
Adresse :	_____
Numéro de téléphone :	_____
Représentant commercial :	_____

Le modèle et le numéro de série de votre machine se trouvent sous le réservoir de récupération comme indiqué ci-dessous.

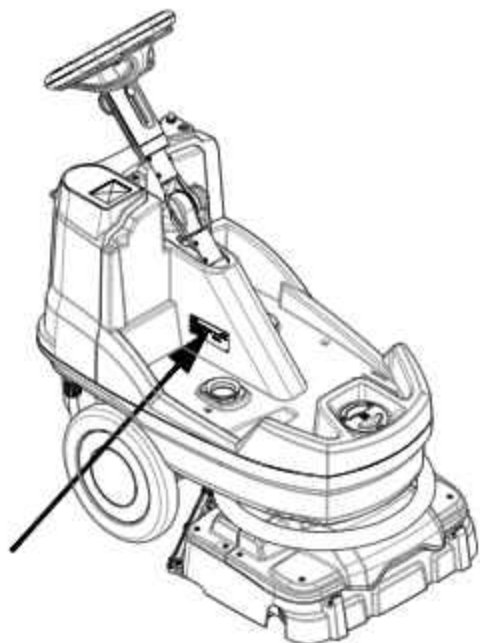

Le chapitre intitulé MESURES DE SÉCURITÉ comporte des informations importantes en matière de risques et de pratiques sécuritaires relatives à cette machine. Il indique les risques qui pourraient endommager le produit ou provoquer des blessures légères ou même graves pouvant entraîner la mort.

Le chapitre intitulé FONCTIONNEMENT DE LA MACHINE a pour but d'aider l'opérateur à se familiariser avec l'opération et le fonctionnement de la machine.

Le chapitre intitulé ENTRETIEN contient les mesures d'entretien préventives permettant de maintenir la machine et ses composants dans un bon état de fonctionnement. Elles concernent de manière générale:

- Calendrier de Service
- Composants
- Entretien Périodique
- Entretien Quotidien / Régulier
- Remplacement du Plateau de Récurage et de la Brosse
- Protection des Circuits
- Pièces de Rechange Suggérées

REMARQUE: si un kit de service ou d'option est installé sur votre machine, assurez-vous de conserver les INSTRUCTIONS DU KIT fournies avec le kit. Il contient les numéros de pièces de rechange nécessaires pour commander de futures pièces.

REMARQUES: Le nombre sur le coin inférieur droit de la couverture est le numéro de la pièce pour ce manuel

## Machine de Déballage

NE PAS retirer la machine de la palette. Soulevez la machine de la palette avec deux personnes et placez-la délicatement sur le sol. Une personne doit saisir l'avant du réservoir de solution à l'aide du point de préhension/de la poche sur la section inférieure avant. Avec le volant complètement sorti, la deuxième personne peut saisir le volant.

*Remarque : Ne saisissez jamais le plateau de brosse et le volant car la machine pivotera autour de la colonne de direction.*

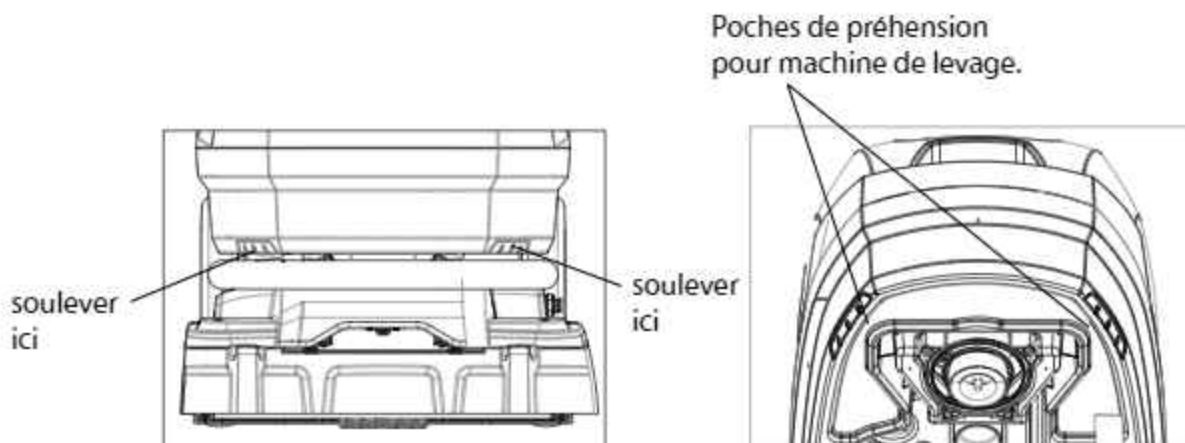
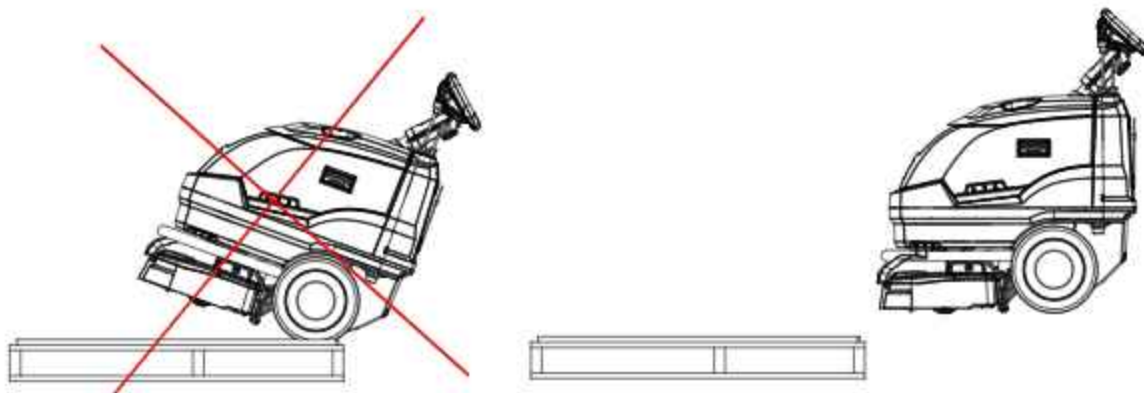

# CONSIGNES DE SÉCURITÉ IMPORTANTES

Lors de l'utilisation de cette machine, des précautions de base doivent toujours être prises, y compris les précautions suivantes :  
**LIRE TOUTES LES INSTRUCTIONS AVANT D'UTILISER CETTE MACHINE.**

**⚠ AVERTISSEMENT:** Pour réduire le risque d'incendie, d'électrocution ou de blessure :

Cet appareil ne doit être connecté qu'à des prises ayant une sortie de terre.

Ne pas laisser l'appareil sans surveillance lorsqu'il est branché. Débrancher lorsque l'appareil n'est pas utilisé et avant l'entretien.

Pour réduire les risques de choc électrique, ne pas utiliser à l'extérieur et ne pas aspirer de matières humides.

Ne pas permettre aux enfants de jouer avec l'appareil. Une attention particulière est nécessaire lorsque l'appareil est utilisé par des enfants ou à proximité de ces derniers.

Utiliser cet appareil conformément aux instructions du présent manuel uniquement. N'utiliser que conformément à cette notice avec les accessoires recommandés par le fabricant.

Ne pas utiliser si le cordon ou la fiche est endommagé. Retourner l'appareil à un atelier de réparation s'il ne fonctionne pas bien, s'il est tombé ou s'il a été endommagé, oublié à l'extérieur ou immergé.

Ne pas tirer, soulever ou traîner l'appareil par le cordon. Ne pas utiliser le cordon comme une poignée, le coincer dans l'embrasure d'une porte ou l'appuyer contre des arêtes vives ou des coins. Ne pas faire rouler l'appareil sur le cordon.

Ne pas laisser le cordon d'alimentation entrer en contact avec les brosses rotatives. Garder le cordon à l'écart des surfaces chaudes.

Ne pas débrancher en tirant sur le cordon. Tirer plutôt la fiche.

Ne pas toucher la fiche ou l'appareil lorsque vos mains sont humides.

N'insérer aucun objet dans les ouvertures. Ne pas utiliser l'appareil lorsqu'une ouverture est bloquée. S'assurer que de la poussière, de la peluche, des cheveux ou d'autres matières ne réduisent pas le débit d'air.

Cette machine est destinée pour nettoyer tapis seulement.

Ne pas aspirer de matières en combustion ou qui dégagent de la fumée, comme des cigarettes, des allumettes ou des cendres chaudes.

Cette machine n'est pas adaptée au ramassage de poussières dangereuses.

Mettre toutes les commandes à la position ARRÊT avant de débrancher l'appareil.

Ne pas utiliser près de liquides, de poussières ou de vapeurs inflammables. Ne pas aspirer des liquides inflammables ou combustibles, comme de l'essence, et ne pas faire fonctionner dans des endroits où peuvent se trouver de tels liquides.

L'entretien et les réparations de la machine doivent être effectués par un personnel qualifié.

Si de la mousse ou du liquide sort de la machine, la mettre hors tension immédiatement.

## LIRE ET CONSERVER CES INSTRUCTIONS

Les symboles suivants sont utilisés dans tout ce manuel, tels que décrits ici :

## NIVEAU D'INTENSITÉ DU DANGER

Il existe trois niveaux d'intensité du danger, identifiés par des termes d'avertissement - **AVERTISSEMENT**, **ATTENTION** et **POUR VOTRE SÉCURITÉ**. Le niveau d'intensité du danger est déterminé par les définitions suivantes :

### **⚠ AVERTISSEMENT:**

**AVERTISSEMENT** - Les dangers ou des pratiques contraires à la sécurité qui **POURRAIENT** entraîner des blessures personnelles ou la mort.

### **⚠ ATTENTION:**

**ATTENTION** - Les dangers ou des pratiques contraires à la sécurité qui pourraient entraîner des blessures personnelles légères ou des dégâts sur le produit ou d'autres biens.

**POUR DES RAISONS DE SÉCURITÉ :** *Pour identifier les actions qui doivent être exécutées pour un fonctionnement sûr de l'équipement.*

Signaler immédiatement tout dommage subi par la machine ou fonctionnement défectueux. Ne pas utiliser la machine si elle ne fonctionne pas correctement. Ci-dessous se trouvent les informations indiquant les conditions potentiellement dangereuses pour l'opérateur ou l'équipement. Lire attentivement ces informations. Être conscient que ces conditions peuvent survenir. Repérer tous les dispositifs de sécurité sur la machine. Suivre les étapes nécessaires de formation du personnel qui utilise la machine.

**POUR DES RAISONS DE SÉCURITÉ :**

**NE PAS FAIRE FONCTIONNER LA MACHINE :**

Sauf si le personnel est formé et autorisé.

Sauf si le manuel d'utilisation est lu et compris.

Dans des zones inflammables ou explosives.

Dans des zones contenant des objets susceptibles de tomber

**LORS DE L'ENTRETIEN DE LA MACHINE :**

Éviter les pièces mobiles. Ne pas porter de vêtements, vestes, chemises ou manches vagues lors de l'entretien de la machine. Utiliser les pièces de rechange approuvées par le fabricant.

## Sécurité

### Emplacement De L'étiquette De Sécurité

REMARQUE : Ces dessins indiquent l'emplacement des étiquettes de sécurité sur la machine. Si, à tout moment, les étiquettes deviennent illisibles, contactez votre représentant autorisé pour un remplacement rapide.



MISE EN GARDE  
86402490



MISE EN GARDE  
86242230

## Instructions de Mise à la Terre

### Ce Produit Est Exclusivement Destiné À Un Usage Commercial.

#### Informations Électriques

Aux États-Unis, cette machine fonctionne sur un circuit d'alimentation CA standard de 15 A 120 V, 60 Hz. Les informations en matière d'intensité, de fréquence hertzienne et de tension sont indiquées sur l'étiquette figurant sur chaque appareil. Le fait d'utiliser des tensions supérieures ou inférieures à celles indiquées sur l'étiquette signalétique endommagera gravement le moteur.

#### Rallonges :

En cas d'utilisation d'une rallonge, la taille du cordon doit être au moins d'une taille plus grosse que le cordon sur l'appareil et il ne doit pas faire plus de 15,5 m de long.

#### Consignes De Mise À La Terre :

Cet appareil doit être relié à la terre. En cas de mauvais fonctionnement ou de panne, le fait d'être relié à la terre confère un chemin de moindre résistance pour le courant électrique, afin de réduire le risque d'électrocution. Cet appareil est doté d'un cordon qui comporte un conducteur de terre d'équipement et d'une fiche de terre. La fiche doit être insérée dans une prise murale appropriée, correctement installée et reliée à la terre en conformité avec l'ensemble des codes et des décrets en vigueur sur le plan local

## Modèles 120 volts:

Cet appareil est destiné à être utilisé sur un circuit nominal de 120 volts, est muni d'une prise de terre qui ressemble à la prise de la « Fig. A ». Un adaptateur temporaire qui ressemble à l'adaptateur de la « Fig. C » peut être utilisé pour connecter cette prise à une prise bipolaire comme indiqué dans la « Fig. B », si une prise de courant correctement mise à la terre n'est pas disponible. L'adaptateur temporaire ne doit être utilisé que jusqu'à ce qu'une prise de courant correctement mise à la terre (Fig. A) puisse être installée par un électricien qualifié. L'oreille rigide de couleur verte, la barrette ou le fil sortant de l'adaptateur doit être relié à une prise de terre permanente telle qu'un couvercle de boîte de sortie correctement mis à la terre. Chaque fois que l'adaptateur est utilisé, il doit être maintenu en place par une vis métallique.

### ⚠ AVERTISSEMENT:

*Le raccordement incorrect du conducteur de terre d'équipement peut entraîner des risques d'électrocution. Vérifiez auprès d'un électricien qualifié ou d'un responsable de l'entretien si vous avez quelque doute que ce soit quant au raccordement à la terre de votre prise murale. Ne modifiez pas la fiche fournie avec l'appareil : si elle ne correspond pas à la prise murale, faites installer une prise adéquate par un électricien qualifié.*

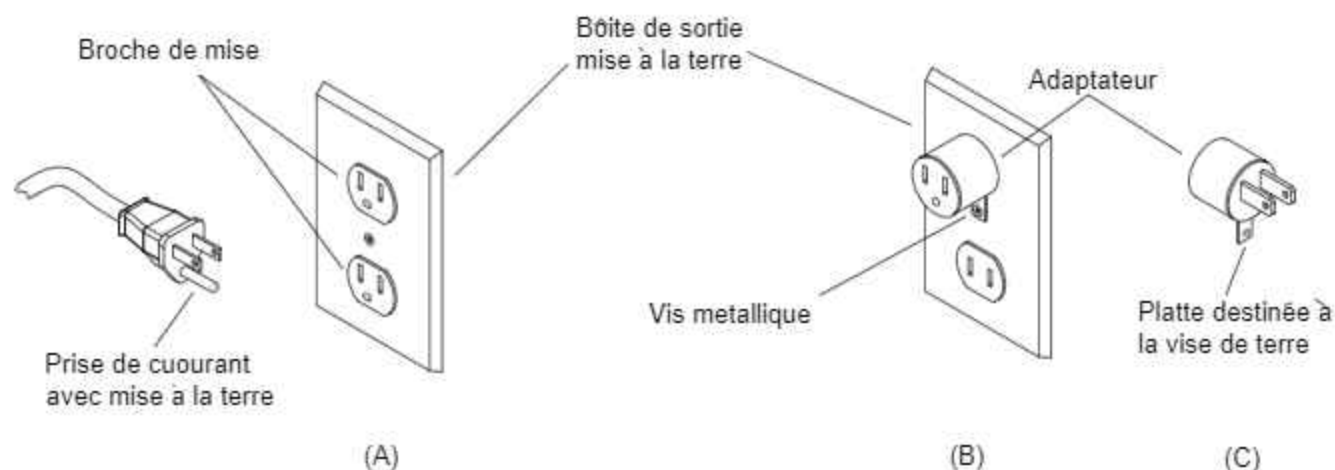

### Fonctionnement de Cette Machine

Cette essoreuse pour tapis est une essoreuse pour tapis électrique, autonome et portable destinée à un usage commercial. L'appareil pulvérise une solution de nettoyage sur le tapis, agite le tapis mouillé, puis extrait la solution usée dans le réservoir de récupération de l'unité. L'appareil est utilisable avec un outil à main en option pour le nettoyage des meubles rembourrés et des escaliers.

La machine est également conçue pour restaurer votre tapis en utilisant des produits chimiques d'extraction du tapis.

La machine est conçue pour appliquer une solution de nettoyage sur le plancher muni de tapis, puis frotte le tapis au moyen de sa brosse, puis aspire l'eau usée dans le réservoir de récupération.

La machine est conçue pour entretenir votre tapis en utilisant le processus de nettoyage des tapis Encapsulating Interim. En utilisant le Interim Carpet Maintainer avec la solution chimique de nettoyage Windsor Red Carpet Encapsulating Interim (W450-4) ou la solution chimique de nettoyage Encapsulating Interim avec protection pour tapis (W455-4), vous pouvez effectuer un nettoyage léger et régulier et brosser votre tapis très rapidement, et avoir le tapis sec et prêt pour la circulation dans les 30 minutes.

Les principaux systèmes de la machine sont le système de solution, le système de récurage, le système de récupération et le système de commande de l'opérateur.

La fonction du système de solution est de stocker la solution mélangée et d'acheminer la solution jusqu'au(x) jet(s) de pulvérisation ou au port. Le système de solution est composé du réservoir de solution, de la crépine, de la pompe, des électrovalves, des jets de pulvérisation et du port accessoire. Le réservoir de solution stocke l'eau et la solution chimique. La crépine protège le système contre les débris. La pompe à solution actionne le débit de la solution de nettoyage. Les électrovalves contrôlent la direction du débit de solution. Les jets acheminent la solution au plancher. Le port accessoire permet de connecter un outil à main.

La fonction du système de récurage est de frotter le tapis, de mélanger la solution de nettoyage avec le sol et de soulever et de toiletter le velours du tapis. Le système de brossage se compose d'une brosse cylindrique et d'un moteur. La brosse frotte le tapis pendant que le moteur entraîne la brosse. La brosse flottante permet une bonne quantité d'agitation en fonction des différents types de tapis et de l'usure de la brosse.

La fonction du système de récupération est d'aspirer l'eau usée dans le réservoir de récupération. Le système de récupération est composé d'un sabot d'aspiration, d'un moteur d'aspiration, d'une bille flottante et d'un réservoir de récupération. Le sabot d'aspiration extrait la solution usée du tapis pendant que la machine avance. Le moteur d'aspiration fournit une aspiration pour aspirer la solution usée du plancher et la déposer dans le réservoir de récupération. Le filtre à flotteur protège le ventilateur d'aspiration contre les débris et la mousse. Le réservoir de récupération stocke la solution usée.

La fonction du système de commande de l'opérateur est de permettre à l'opérateur de sélectionner la fonction désirée à effectuer.

*NOTE: Pour de meilleurs résultats, utiliser cette machine immédiatement après avoir passé l'aspirateur. Ne pas utiliser cette machine comme un aspirateur. Elle n'est pas conçue pour aspirer de la poussière sèche, mais uniquement de l'eau usée.*

### ATTENTION:

Cet appareil n'est pas conçu pour aspirer des poussières dangereuses.



## Spécifications Techniques

ARTICLE	MESURE
Altitude	43 inches (1092.2 mm)
Longueur	37.5 inches (952.5 mm)
Largeur	21.75 inches (552.5 mm)
Largeur du chemin de brossage	19 inches (482.6 mm)

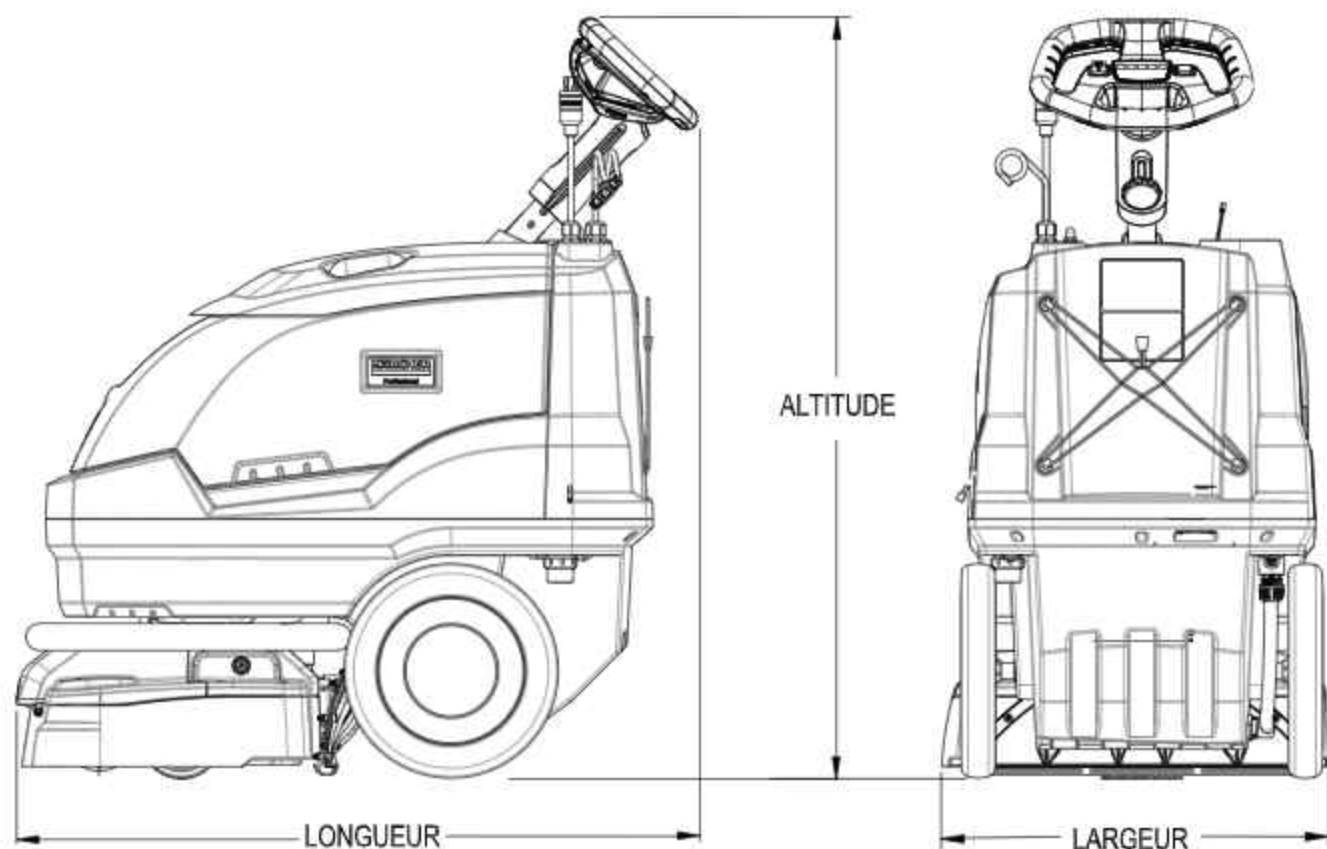
**⚠ ATTENTION:**

Cet appareil n'est pas prévu à l'usage des personnes (enfants y compris) avec des possibilités physiques, sensorielles ou mentales réduites, ou le manque d'expérience et de connaissance, à moins qu'ils aient été donnés la surveillance ou l'instruction au sujet de l'utilisation de l'appareil par une personne chargée de leur sûreté. Des enfants devraient être dirigés pour s'assurer qu'ils ne jouent pas avec l'appareil.

## Opérations

### Spécifications Techniques

ARTICLE	DIMENSION / CAPACITÉ
Construction	Châssis en plastique moulé par injection avec réservoir en polyéthylène moulé par rotation
Moteur d'aspiration	Trois étapes, contournement, 1.5 hp (1,119 watts), 100 cfm (2.8m <sup>3</sup> /min), 120" (3050 mm) nacelle
Pompe à solution	50 psi (3.5 bar) - Intérimaire 100 psi (7 bar) - Réparateur
Moteur de brosse	.1 hp (400 watts) DC
Brosse	18" ((457 mm), ABS core
Chemin de nettoyage	18" ((45.7 cm)
Débit	Interim - 0.08 gpm ( 0.30 lpm) Restauration - 0.75 gpm (2.88 lpm)
Spray de solution	Interim - One quick-disconnect jet Restauration - Deux jets à déconnexion rapide
Réservoir de solution	10 gallons (38 L)
Réservoir de récupération	8 gallons (30 L)
Chaussure d'aspirateur	20" (508 mm) large
Roues	12" (305 mm) caoutchouc non marquant
Câble d'alimentation	50' (15 m) détachable
Poids	125 lbs (56.9 kg) avec cordon
<b>ÉMISSION DE BRUIT</b>	
Niveau de pression acoustiquev (EN 60704-1)	68.2 dB(A) Normal 66.4 dB(A) ECO
<b>VIBRATION DE LA MACHINE</b>	
Valeur totale des vibrations (ISO 5349)	0.70 m/s <sup>2</sup>

## Contrôles

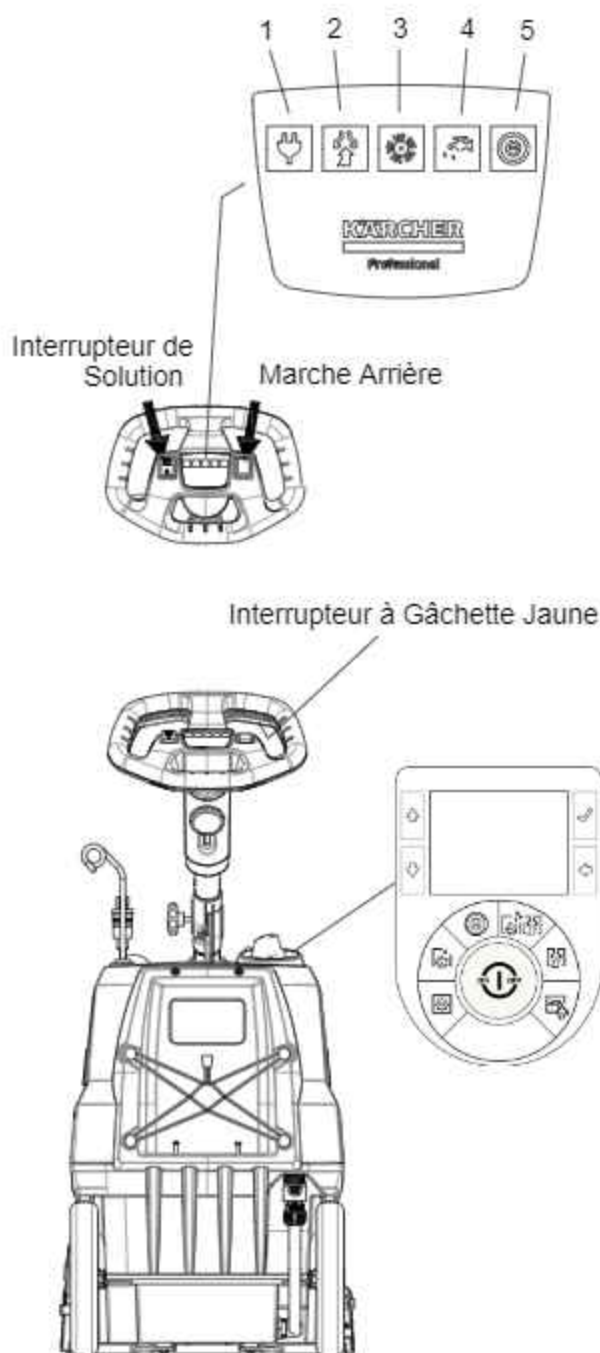

## Écran

Les voyants à DEL au centre sont (de gauche à droite):

1. Puissance
2. Vacuum
3. Brosse
4. Solution
5. Eco! Mode.

L'interrupteur à gauche contrôle le débit de solution. Le commutateur à droite permet à l'opérateur de mettre le moteur de brosse en marche arrière, pour faire déplacer la machine dans une direction inverse. L'interrupteur à gâchette jaune sur le volant activera la brosse et les solutions en fonction du mode dans lequel se trouve l'interrupteur de commande.

## Membrane de Contrôle Principale

En partant de l'extrême gauche et en travaillant dans le sens des aiguilles d'une montre, les modes de fonctionnement sont :

- Paramètres
- Brosse Seulement
- Mode Encapsulation
- Eco! Mode Extraction
- Extraction en Profondeur
- Aspirer Uniquement
- Outil Accessoire

### Écran

#### 1. Voyant d'alimentation

- Vert indique que la machine est sous tension.
- Off (Arrêt) indique que la machine n'est pas sous tension ou que l'interrupteur rotatif est réglé en position off (arrêt).
- Consulter la section Dépannage si le voyant vert n'est pas allumé lorsqu'il le devrait.

#### 2. Voyant de l'aspirateur

- Vert indique que le moteur d'aspiration fonctionne correctement
- Voyant rouge clignotant : Consulter la section Dépannage

#### 3. Voyant de la brosse

- Vert indique que la brosse est configurée et fonctionne correctement.
- Ambre (orange) indique que le moteur de la brosse est surchargé .
- Voyant rouge clignotant : Consulter la section Dépannage.

#### 4. Solution Light

- Vert indique que la pompe à solution fonctionne correctement
- Voyant rouge clignotant : Consulter la section Dépannage.
- Le voyant rouge fixe indique que la pompe de solution est éteinte

#### 5. Voyant Eco!

- Bleu indique que la machine se trouve en mode Eco!.

## Principaux Modes de Contrôle de la Membrane



### Paramètres

- Permet à l'utilisateur d'accéder aux menus Configuration, Guides et Codes.



### Encapsulation

- La brosse tournera et la solution sera pulvérisée depuis le jet interim. En marche arrière, aucune solution ne sera pulvérisée.



### Eco! Extraction

- La brosse tournera, la solution sera pulvérisée depuis les jets en profondeur à un débit réduit et le moteur d'aspiration fonctionnera à une pression réduite et à un niveau sonore plus faible.



### Extraction Profonde

- La brosse tournera, la solution sera pulvérisée depuis les jets en profondeur et le moteur d'aspiration fonctionnera.



### Aspirateur Seulement

- Le moteur d'aspiration fonctionnera et la brosse tournera.



### Outil Accessoire

- Le moteur d'aspiration fonctionnera et la solution sera acheminée au port accessoire si l'interrupteur de solution est activé.

## Rangement du Couvercle Arrière

Utiliser la surface de stockage arrière pour garder de petites bouteilles de nettoyage et des outils. Ne pas utiliser les sangles élastiques pour retenir des gros objets lourds.

## Sélectionner les Écrans de Mode

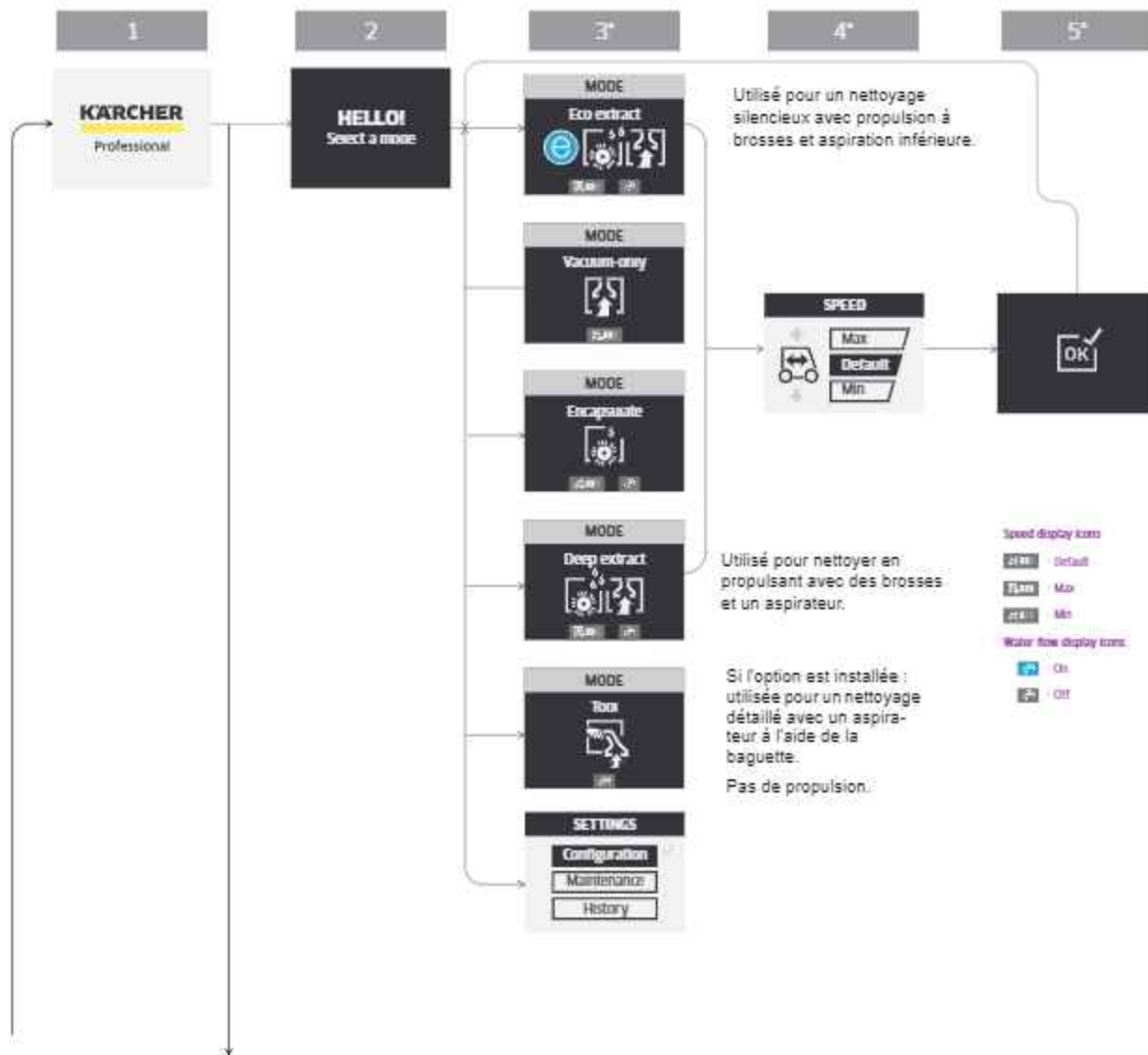

Paramètres, Configuration, Langue

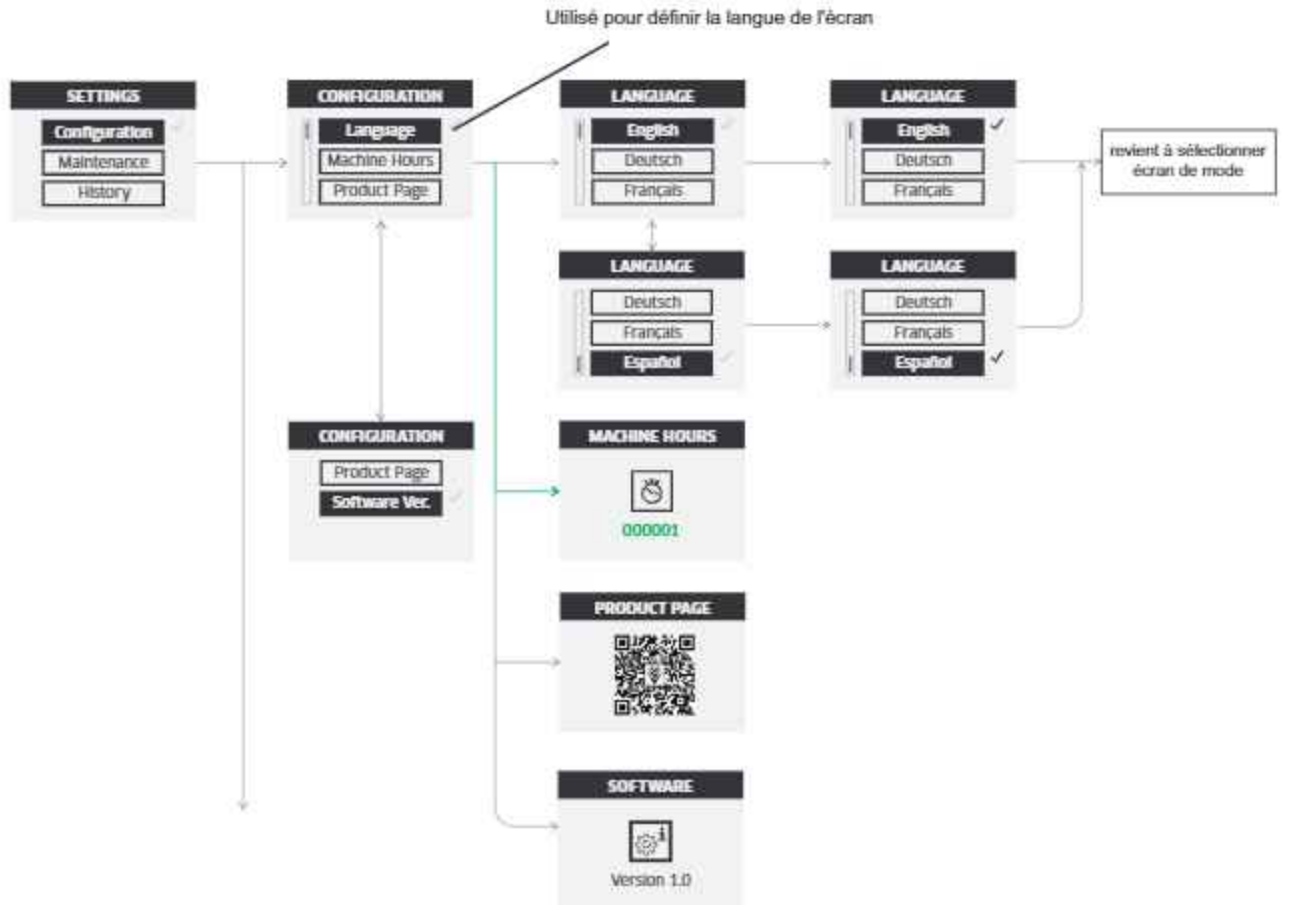

## Opérations - Affichage 2.1

### Paramètres, Maintenance, Guides, Démarrage

### Paramètres, Historique, Codes

Utilisé avec un appareil connecté pour accéder aux instructions de la machine.

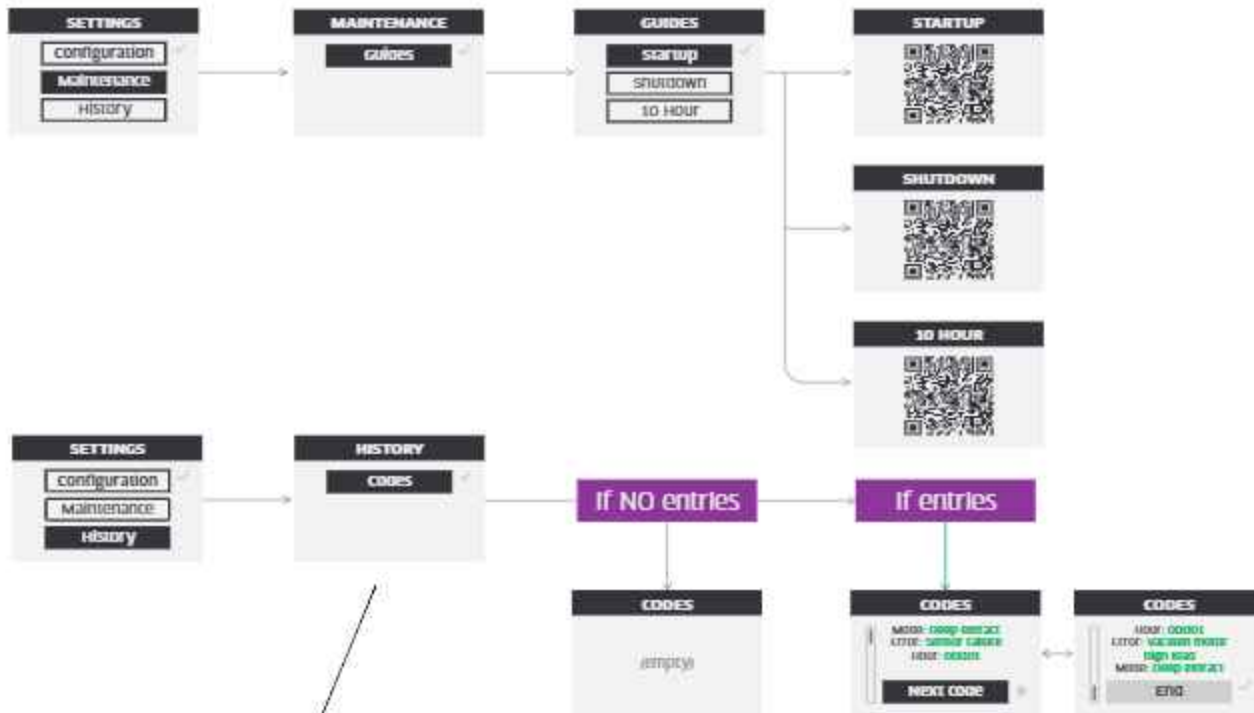

Utilisé pour revoir l'état et l'historique de la machine.



### Réinitialiser l'appareil

Si rien sur la machine ne s'allume, réinitialisez la machine en appuyant sur le disjoncteur. Cela devrait régler la plupart des problèmes. Si cela ne fonctionne pas, contactez votre représentant de service.

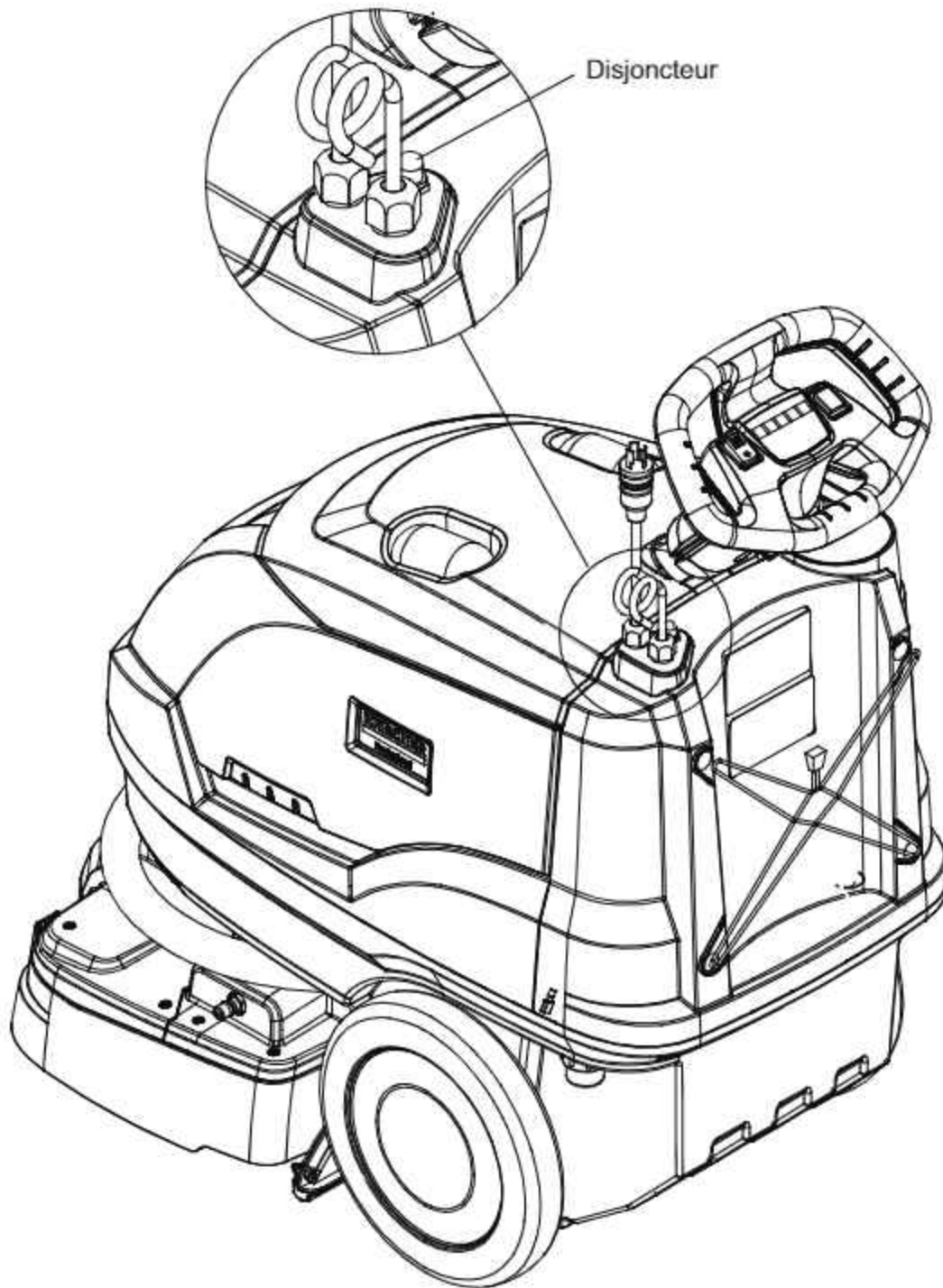

Les Erreurs

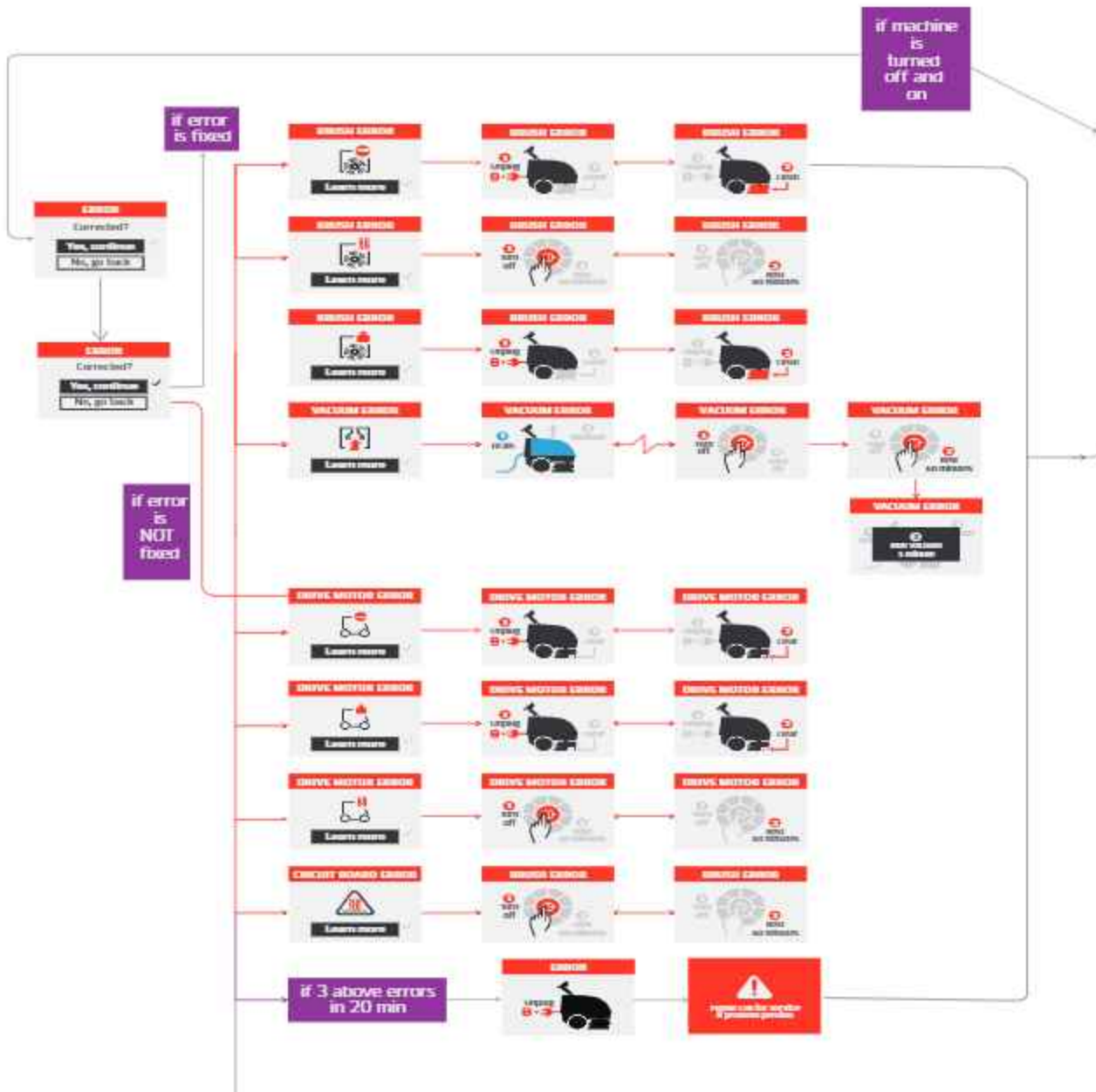

Vérifier

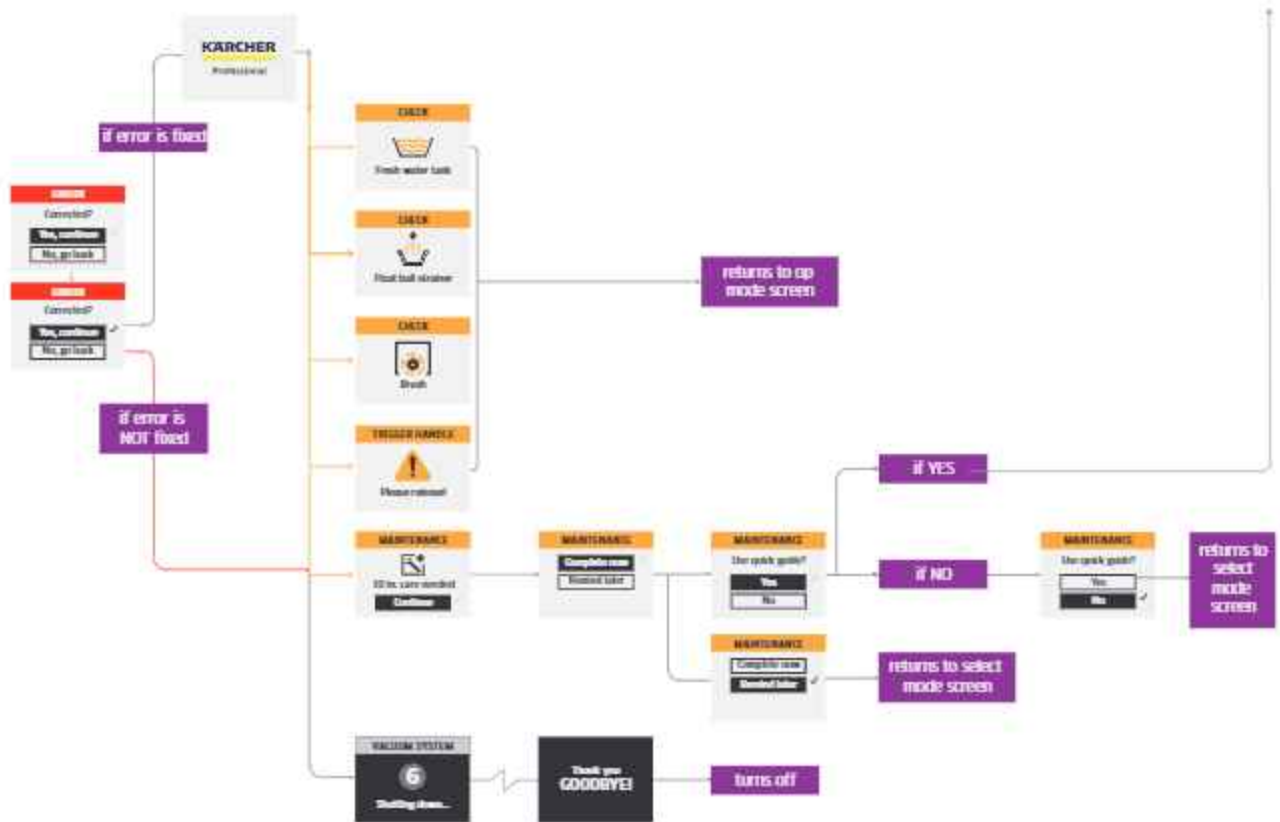

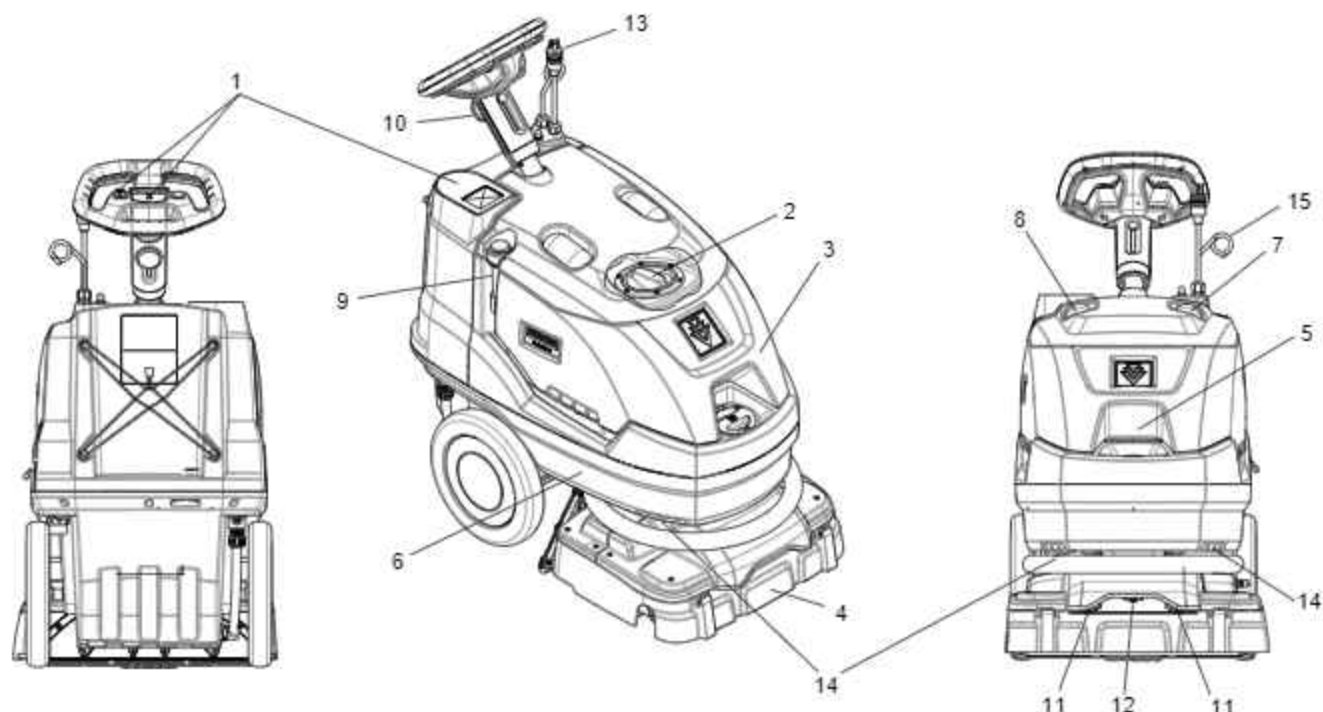

### Composants

- |  |   |
|--|---|
| 1. Commandes et Affichage de l'opérateur         | 8. Couverture d'observation Claire de l'eau Sale                      |
| 2. Couvercle de Récupération                     | 9. Tuyau de Vidange de Récupération                                   |
| 3. Réservoir de Récupération                     | 10. Réglage de la Hauteur des Commandes -<br>Commandes de l'opérateur |
| 4. Pont de Récuration                            | 11. Jets d'extraction Profonds  |
| 5. Couvercle de Remplissage de Solution          | 12. Jet Provisoire  |
| 6. Réservoir de Solution                         | 13. Connexion du Cordon d'alimentation                                |
| 7. Couvercle d'observation Transparent Sous Vide | 14. Poignées pour Machine de Levage                                   |
|  | 15. Support de Rallonge   |

### Transporter la Machine Dans les Escaliers

La machine doit être transportée par deux personnes dans les escaliers. Une personne doit saisir l'avant du réservoir de solution en utilisant les deux points/poches de prise sur la section inférieure avant. Avec le volant complètement déployé, la seconde personne peut saisir le volant.

*REMARQUE : Ne saisissez jamais le plateau de brosse et le volant car la machine pivotera autour de la colonne de direction.*

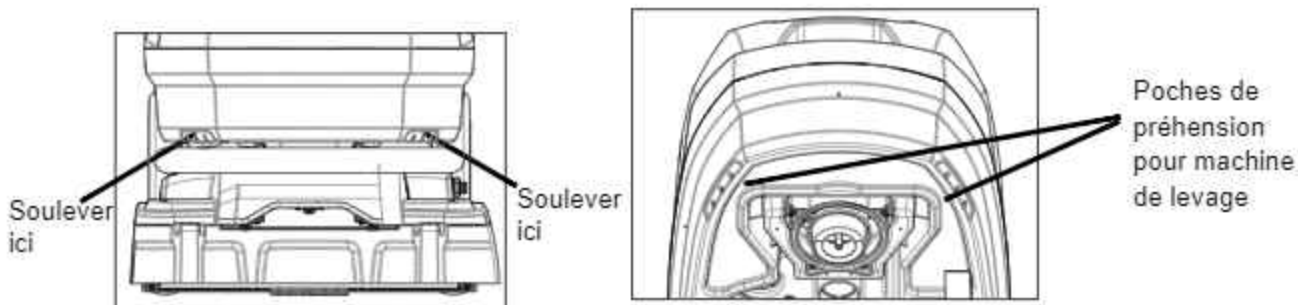

**Configuration Préliminaire**

1. Installer le sabot d'aspiration et la brosse. Remplir le réservoir de solution avec de l'eau et des produits chimiques. (consulter les instructions Remplissage du réservoir de solution).

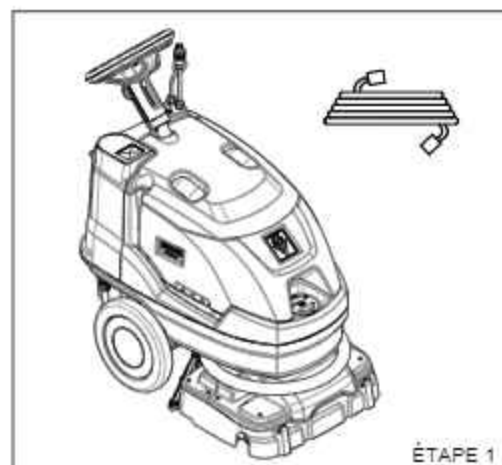

2. Pour ajuster la poignée dans une position de travail confortable, desserrer le bouton, faire glisser à une hauteur confortable, puis serrer.



3. Brancher le cordon dans une prise mise à la terre.

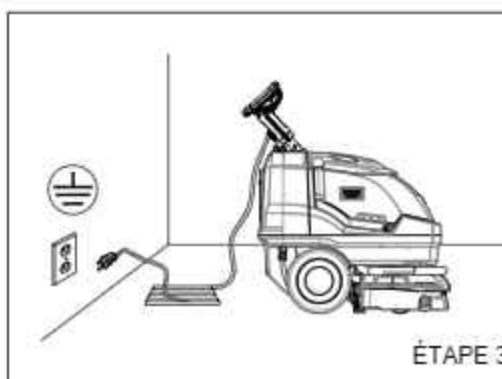

## Opérations

### Remplissage du Réservoir de Solution

Ne pas mettre d'agent antimousse ou de produits chimiques solvants dans le réservoir de solution. Ne pas déverser d'eau dans l'entrée du moteur d'aspiration. Essuyer tout déversement sur le dessus du réservoir de solution. Ne pas incliner la machine vers l'arrière lorsque le réservoir est plein, car de l'eau risquerait de se déverser.

Utiliser uniquement les produits chimiques appropriés mentionnés ci-dessous. L'utilisation de produits chimiques incompatibles causera des dommages à la machine. Les dommages de ce type ne sont pas couverts par la garantie. Lire attentivement les ingrédients sur l'étiquette du fabricant avant d'utiliser tout produit dans cette machine

### Chimiques

#### Produits Chimiques Appropriés

Alcalis  
Détergents  
Hydroxides  
Savons  
Vinaigre

#### Produits Chimiques non Compatibles

Aldéhydes  
Hydrocarbures Aromatiques  
butyles SP  
Carbon Tetrachloride Clorox\*  
Agents de Blanchiment  
Chlorés  
Hydrocarbures Chlorés  
Lysol\*  
Méthyléthylcétone (MEK)  
Perchoréthylène (PERC)  
Dérivés Phénoliques  
Trichloréthylène  
D-Limonène

\*Noms d'une Marque Commerciale de Produits

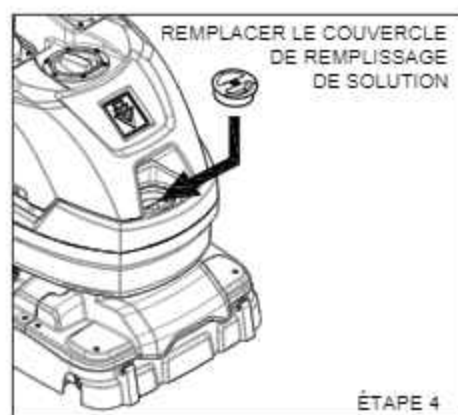
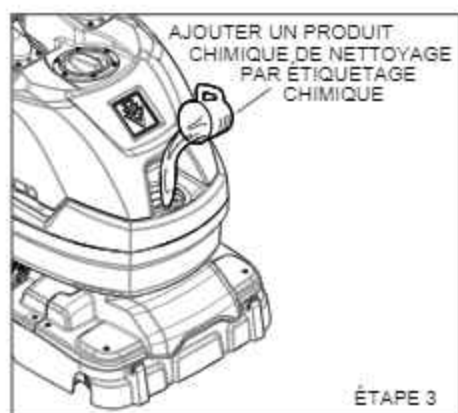
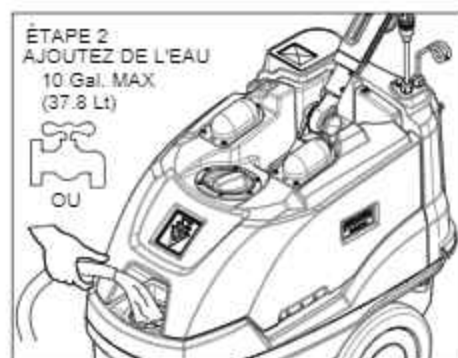
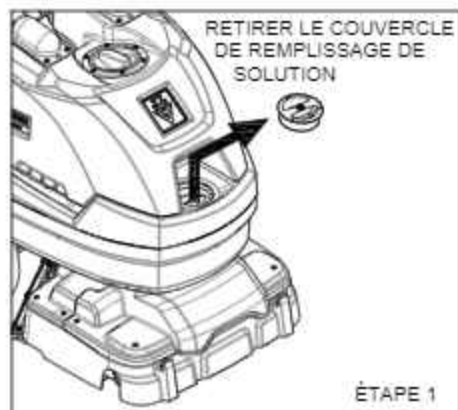
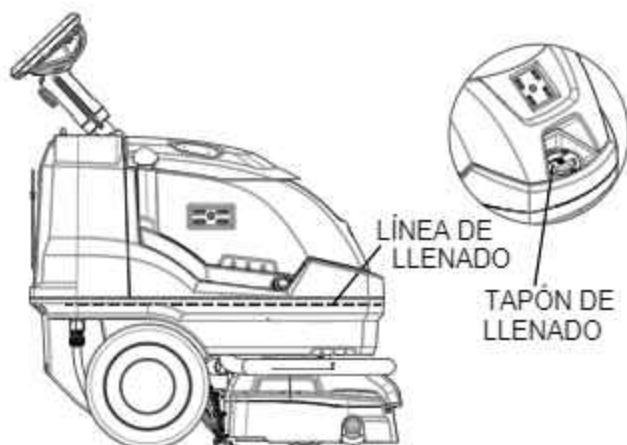

## Utilisation de la Machine

### Durée de Fonctionnement Attendu

La durée de fonctionnement attendue pour cette machine dépend du mode dans lequel la machine se trouve. Ce cycle de service inclut une période de temps pendant laquelle la machine fonctionnera ainsi qu'une période de temps pendant laquelle la machine devrait être désactivée pour vider le réservoir de récupération, remplir le réservoir de solution et vérifier la brosse.

### Durée de Fonctionnement Typique Pour Chaque Mode

Extrait Profond	15 minutes ON (marche) 10 minutes OFF (arrêt)
Mode Eco	20 minutes ON (marche) 10 minutes OFF (arrêt)
Mode Provisoire	60 minutes ON (marche) 10 minutes OFF (arrêt)

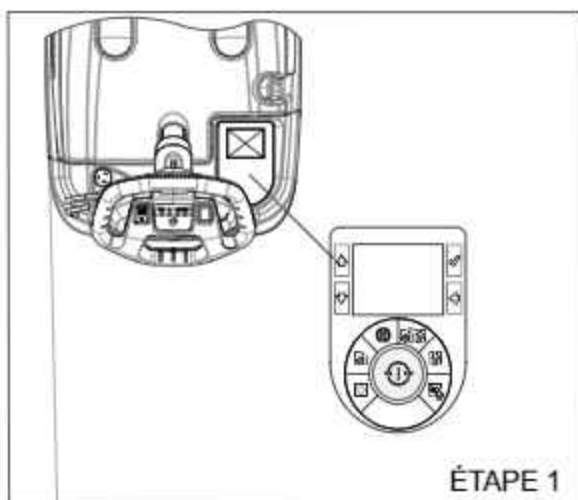

1. Sélectionnez un mode à partir du commutateur à Membrane de Contrôle Principal pour obtenir les résultats souhaités.

Voir la page Main Control Membrane Modes pour une description détaillée de chaque fonction.

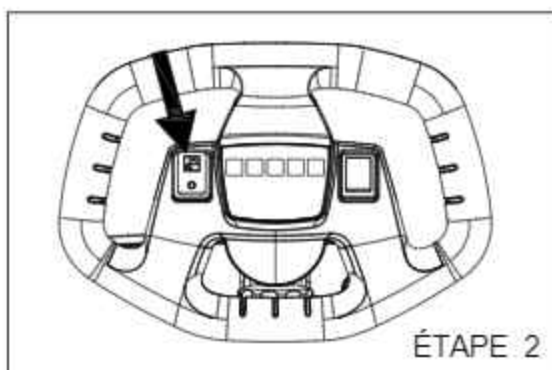

2. Mettre l'interrupteur de solution en position ON (marche).
  - Appuyer sur la partie inférieure de l'interrupteur pour activer la solution.
  - Appuyer sur la partie supérieure de l'interrupteur pour désactiver la solution.

## Opérations

### Utilisation de la Machine - suite

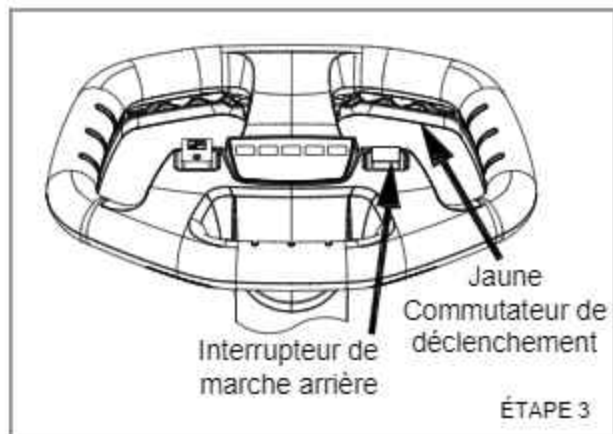

3. Appuyer sur le grand interrupteur à gâchette jaune pour faire bouger la machine, actionner la brosse et distribuer de la solution. Utiliser le volant pour guider la machine dans la direction voulue. Appuyer sur la partie inférieure du commutateur de marche arrière pour faire déplacer la machine en marche arrière tandis que l'interrupteur à gâchette jaune est enfoncé.

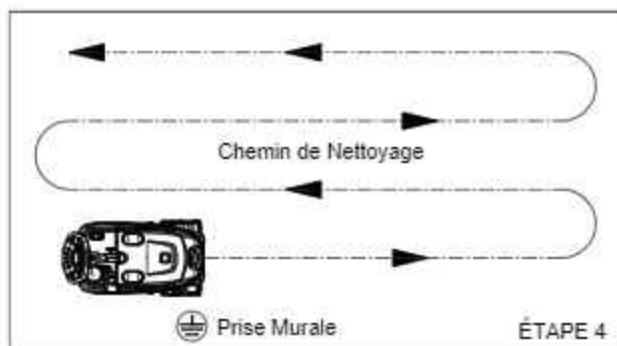

4. Commencer au niveau du mur le plus près d'une prise de courant. Pour les grandes surfaces, utiliser la machine en faisant des courses parallèles, en chevauchant le parcours de la brosse. Nettoyer le paramètre en dernier avec le côté droit de la machine vers l'extérieur du périmètre.



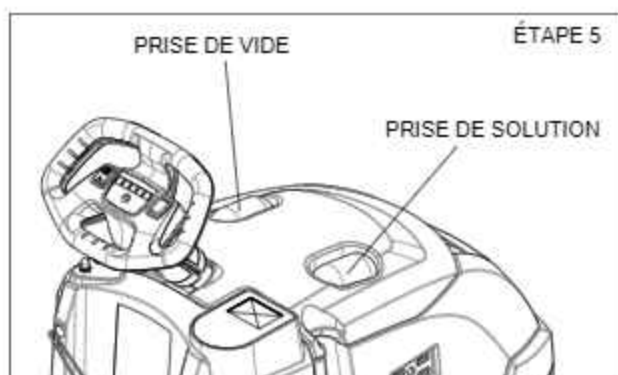

5. Pendant le fonctionnement, observer ce qui suit :  
Cette machine est équipée d'un dôme transparent pour permettre à l'opérateur de mieux voir la solution sale et le débit d'air de l'aspiration.

Pendant le fonctionnement, observer l'entrée d'aspiration :

Toute quantité d'eau ou de mousse qui pénètre dans le système d'aspiration peut endommager le moteur d'aspiration. Si l'une ou l'autre des conditions est remarquée, arrêter immédiatement la machine. Vider le réservoir de récupération et/ou ajouter de l'agent antimousse au réservoir de récupération.

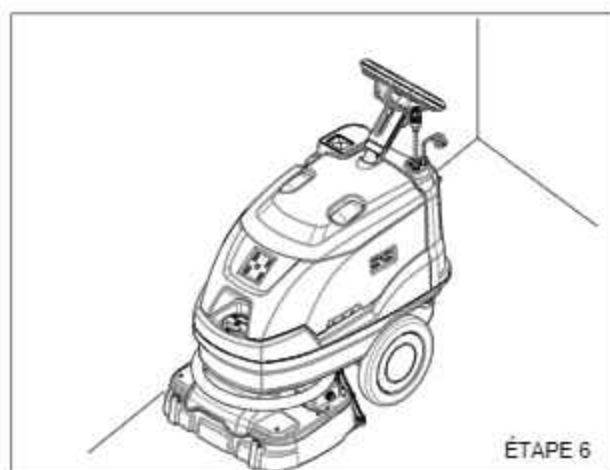

6. Utiliser le côté droit de la machine pour nettoyer le long des murs.

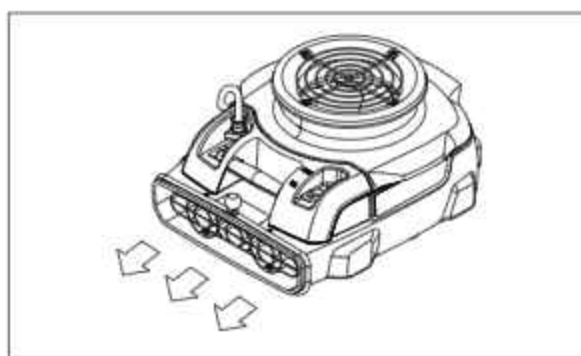

7. Utiliser le côté droit de la machine pour nettoyer le long des murs.

### Pour Nettoyer Sous les Bureaux ou Près des Couloirs Sans Issue

En activant momentanément le commutateur de marche arrière, la brosse tournera dans le sens inverse. En plus du commutateur de marche arrière, l'interrupteur à gâchette autour du volant doit également être engagé.

Si le pont pointe vers l'avant, les jets en avant, la machine se propulsera vers l'arrière lorsque l'interrupteur est enfoncé. Cela est utile au moment de nettoyer sous un bureau ou dans un couloir sans issue où il est difficile de tourner. Cela peut être utilisé pour frotter avec un mouvement de va-et-vient sur une tache sur le plancher.

Si le pont est tourné de 180 degrés, le sabot d'aspiration à l'avant, la machine se propulsera vers l'avant lorsque l'interrupteur est enfoncé. Cela est utile pour conduire la machine sous un bureau ou dans un couloir sans issue pour être capable d'approcher le sabot d'aspiration près du mur.

### Vider le Réservoir de Récupération

Si le réservoir de solution est vide, le réservoir de récupération est plein ou le nettoyage est terminé pour la journée, vider le réservoir de récupération.

1. Désactiver toutes les commandes et débrancher soigneusement la machine.
2. Apporter l'ensemble de la machine ou juste le réservoir de récupération vers un avaloir approuvé.
3. Retirer le couvercle de récupération, puis rincer les débris.
4. Vider le réservoir de récupération en relâchant le tuyau de vidange de récupération. Utiliser un boyau avec de l'eau froide pour nettoyer le réservoir de récupération.
5. Retirer l'extrémité du tuyau de vidange de récupération au-dessus de la ligne d'eau, puis retirer le bouchon. Appuyer sur la section de tuyau en dessous du bouchon, puis abaisser le tuyau vers l'avaloir. Réguler le débit selon la pression exercée sur le tuyau.
6. Tourner le réservoir en formant une spirale pour vider toute l'eau sale du coin gauche arrière. Si le réservoir de récupération se trouve toujours sur la machine pendant la vidange, s'assurer que le pont se trouve sur la béquille pour s'assurer que le réservoir de récupération est complètement vidé.
7. Utiliser de l'eau froide pour rincer tous les débris de l'intérieur du réservoir. Tourner le réservoir à l'envers, puis faire couler de l'eau dans les deux tubes moulés qui traversent le réservoir. Remettre le réservoir à l'endroit, puis rincer de nouveau à l'intérieur.
8. Tourner le réservoir en décrivant une spirale pour s'assurer que toute l'eau qui se trouve dans le coin gauche arrière a été vidée.
9. S'assurer que les deux joints à lèvres sont en place sur la base de la machine et qu'ils sont alignés avec les tubes moulés dans le réservoir de récupération, puis nettoyer tout débris.
10. Remettre le réservoir sur la base de la machine en plaçant le devant en premier, puis en abaissant l'arrière en place. Installer le bouchon de l'évacuation de la récupération, puis l'accrocher en place.
11. Lorsque terminé pour la journée, maintenir le bouchon du réservoir de récupération ouvert pour laisser sécher le réservoir et réduire les odeurs. Évacuer toute solution de nettoyage supplémentaire, puis maintenir le couvercle de remplissage de solution ouvert.

12. Toujours ranger la machine avec le pont soulevé sur la béquille automatique.
13. Si le nettoyage se poursuit, remettre le couvercle de récupération, puis remplir le réservoir de solution. (Consulter la section Remplissage du réservoir de solution)

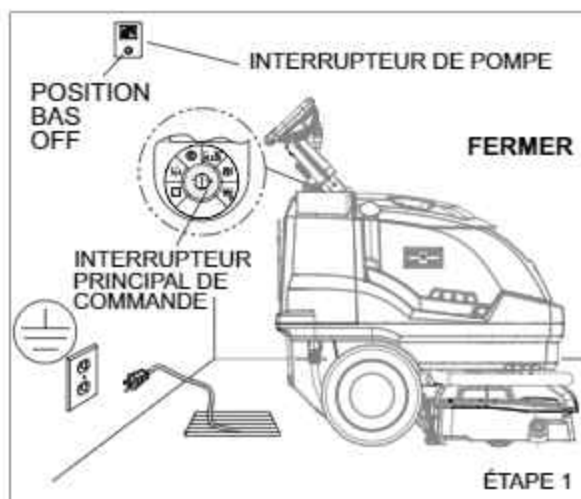

### Vider le Réservoir de Solution

Pour évacuer la solution supplémentaire du réservoir, déconnecter le tuyau d'évacuation de solution en faisant glisser vers le bas le manchon du raccord jaune pour dégager le loquet. Tirer ensuite vers le bas sur le raccord et le tuyau pour les dégager de la barbule de montage du réservoir. Au moment de la réinstallation, engager complètement le raccord jaune sur la barbule sur le réservoir jusqu'à ce qu'un déclic se fasse entendre.

## Opérations

### Connexion et Utilisation des Outils Accessoires

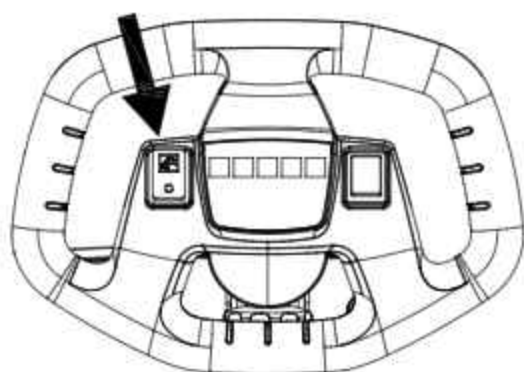
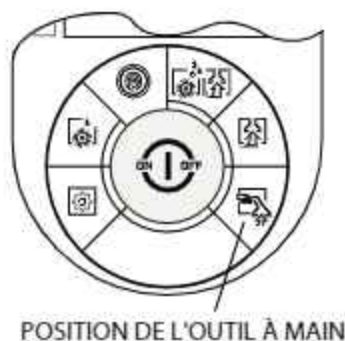
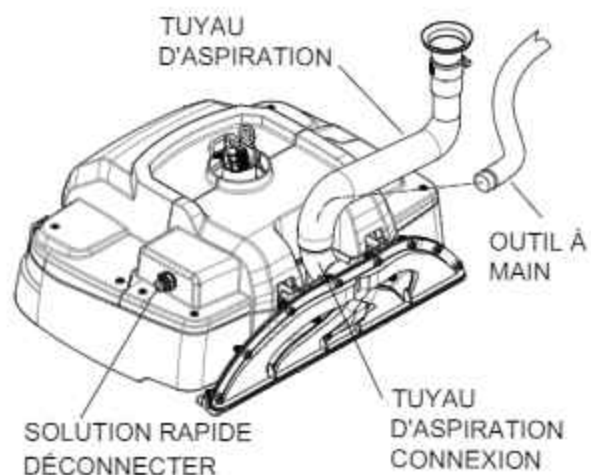

*REMARQUE: Utilisez uniquement les outils accessoires fournis par le fabricant. Consulter la section Accessoires en option.*

1. Tourner le pont de 180° de sorte que le sabot d'aspiration se trouve à l'avant de la machine
2. Pour connecter le tuyau de solution, tirer sur le collier, puis insérer sur le raccord monté sur la machine, puis relâcher le collier pour verrouiller en place. La connexion de solution peut rester connectée en tout te
3. Déconnecter le tuyau d'aspiration du sabot d'aspiration, puis connecter l'outil à main à la connexion du tuyau d'aspiration comme illustré
4. Sélectionner la position outil à main sur l'interrupteur de commande rotatif principal
5. Appuyer sur la partie supérieure de l'interrupteur pour activer la solution
6. Appuyer sur la partie inférieure de l'interrupteur pour désactiver la solution si seulement l'aspirateur sera utilisé pour une période de temps prolongée.
7. Serrer la poignée sur l'outil accessoire pour commencer à nettoyer

## Calendrier de Service

ENTRETIEN	DU QUOTIDIEN	HEBDOMADAIRE	TRIMESTRIEL
Vérifier que les cordons de la machine ne sont pas endommagés.	*		
Vérifier que le dôme de récupération et le joint ne sont pas endommagés et qu'ils sont propres.	*		
Vérifier les brosses - elles devraient être propres sans aucune charpie ou ficelle présente.	*		
Nettoyer le dessous du pont de la brosse.	*		
Vérifier la forme du jet.	*		
Inspecter le sabot d'aspiration à la recherche de blocage; Retirer et rincer tout débris.	*		
Vérifier si les tuyaux sont usés, bouchés ou endommagés.	*		
Vérifier si les poignées, les commutateurs et les boutons sont endommagés.	*		
Faire circuler un gallon d'eau dans le système de solution à la fin de la journée.	*		
Nettoyer le réservoir de récupération, nettoyer le tamis du flotteur, puis vérifier que la bille flottante se déplace librement.	*		
Nettoyer le réservoir de solution.	*		
Nettoyer l'extérieur des réservoirs, vérifier la présence de dommages.	*		
Faire fonctionner le moteur d'aspiration pendant au moins une minute pour permettre d'assécher le moteur.	*		
Ranger avec le dôme de récupération et le couvercle de solution enlevés pour permettre au réservoir de sécher.	*		
Vérifiez les roues motrices pour les dommages et l'usure.	*		
Retirer le chapeau de palier de l'extrémité de la brosse. Nettoyer le palier et le chapeau.		*	
Vérifier que tous les roulements fonctionnent sans bruit.		*	
Vérifier que tous les joints ne sont pas usés et qu'ils ne fuient pas.		*	
Vérifier et nettoyer le tamis de la solution.		*	
Vérifier que la brosse n'est pas usée; s'assurer que les poils ne sont pas endommagés.		*	
Vérifier l'état du sabot d'aspiration et du châssis, et s'assurer qu'ils ne sont pas endommagés.		*	
Retirer le chapeau de l'extrémité du palier de la brosse, puis le nettoyer.		*	
Vérifier les performances globales de la machine.		*	
Vérifier l'usure des courroies et les remplacer le cas échéant.			*
Vérifier que les câbles ne sont pas effilochés.			*
Vérifier la pression de la pompe; observer la forme du jet, puis vérifier avec un manomètre le cas échéant.			*

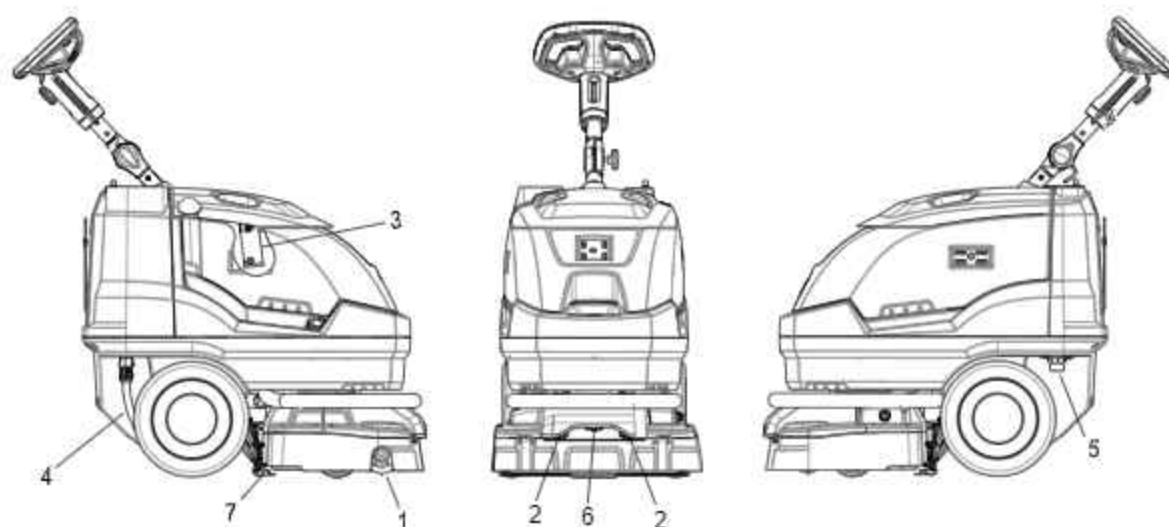

### Composants

1. Brosse
2. Jets d'extraction profonds
3. Arrêt du flotteur
4. Tuyau de vidange de solution
5. Crépine de solution
6. Jet de pulvérisation - Intérim
7. Chaussure d'aspirateur

### Entretien Périodique

*REMARQUE : Avant de faire des ajustements ou des réparations à la machine, débrancher le cordon d'alimentation de la source électrique.*

Deux fois par mois, faire circuler une solution de vinaigre blanc (un quart de vinaigre pour deux gallons d'eau) ou une solution anti-brunissement (mélangée selon les directives) dans l'essoreuse pour la rincer. Cela permettra d'empêcher l'accumulation de résidus alcalins dans le système. Si le jet de pulvérisation se bouche, retirer les buses de pulvérisation, bien les laver, puis les sécher avec de l'air.

*REMARQUE : Ne pas utiliser d'aiguille, de fil, etc, pour nettoyer les buses, car cela risquerait de détruire la forme du jet.*

Inspecter périodiquement tous les boyaux, les câbles électriques et les connexions de la machine. Les boyaux effilochés ou fissurés doivent être remplacés pour éviter la perte de pression d'aspiration ou de la solution. Si l'isolation du câble est cassée ou effilochée, la réparer ou la remplacer immédiatement. Ne pas prendre de risques d'incendie ou de choc électrique.

### Entretien Quotidien/Régulier

1. Vider la solution de nettoyage non utilisée du réservoir de solution.
2. Rincer le système de pompage avec 4 à 7 litres d'eau chaude propre.
3. Après chaque utilisation, rincer le réservoir à l'eau froide. Inspecter périodiquement le réservoir de récupération et le décontaminer le cas échéant en utilisant un virucide pour hôpitaux ou une solution 1 pour 10 d'eau de Javel et d'eau. Les eaux usées doivent être éliminées de manière appropriée.
4. Vérifiez et retirez toute peluche ou débris autour de l'aspirateur, des roues, des chaussures et du pont.

5. Vérifiez que les jets de pulvérisation sont complets.
6. Enlevez les peluches et la saleté accumulées sur la brosse et logement.
7. Vérifiez le flotteur et l'écran d'arrêt et nettoyez nécessaire.

### Sabot et Boyau d'Aspiration

*REMARQUE :* Le sabot et le boyau d'aspiration doivent être rincés tous les jours après l'utilisation. Placer la machine au-dessus de la zone de drainage avant de commencer.

1. Retirer le réservoir de récupération.
2. Insérer le boyau d'eau dans le boyau d'aspiration.
3. Avec la pression d'eau élevée, rincer le boyau et le sabot d'aspiration. L'eau devrait s'écouler librement du sabot d'aspiration.
4. Si le sabot d'aspiration présente une accumulation visible de débris ne pouvant être enlevée par un rinçage commun du sabot d'aspiration et du tuyau : séparez alors le sabot d'aspiration en deux moitiés. Nettoyez chacune. Séparez en deux moitiés le sabot d'aspiration en retirant les 12 écrous et boulons. Lors de la reconstitution des sabots d'aspiration, enduisez toutes les vis d'un enduit frein pour filet de résistance moyenne.

### **⚠ ATTENTION:**

*Ne pas laisser d'eau dans l'orifice d'aspiration.*



### Nettoyage du Sabot d'Aspiration

1. Débrancher le cordon d'alimentation, puis déplacer la machine dans un endroit sûr de niveau.
2. Pour retirer l'ensemble du sabot d'aspiration, tourner le pont d'environ 180 degrés de façon à ce que le sabot d'aspiration se trouve sur le devant de la machine.
3. Incliner la machine vers l'arrière et la laisser reposer en place à un angle d'environ 45 degrés.
4. Retirer le boyau du dessus du sabot d'aspiration.
5. Relâchez (2) leviers. (comme indiqué ci-dessous)

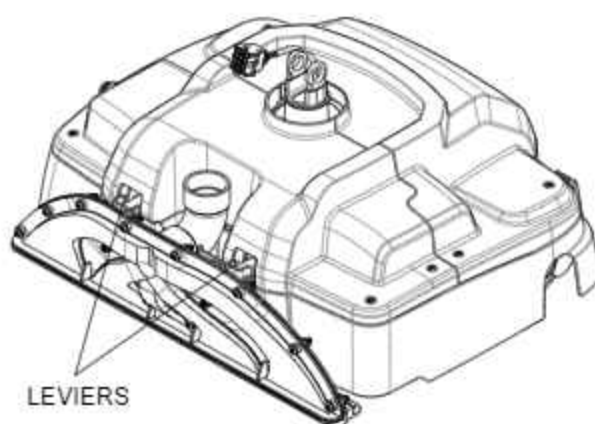

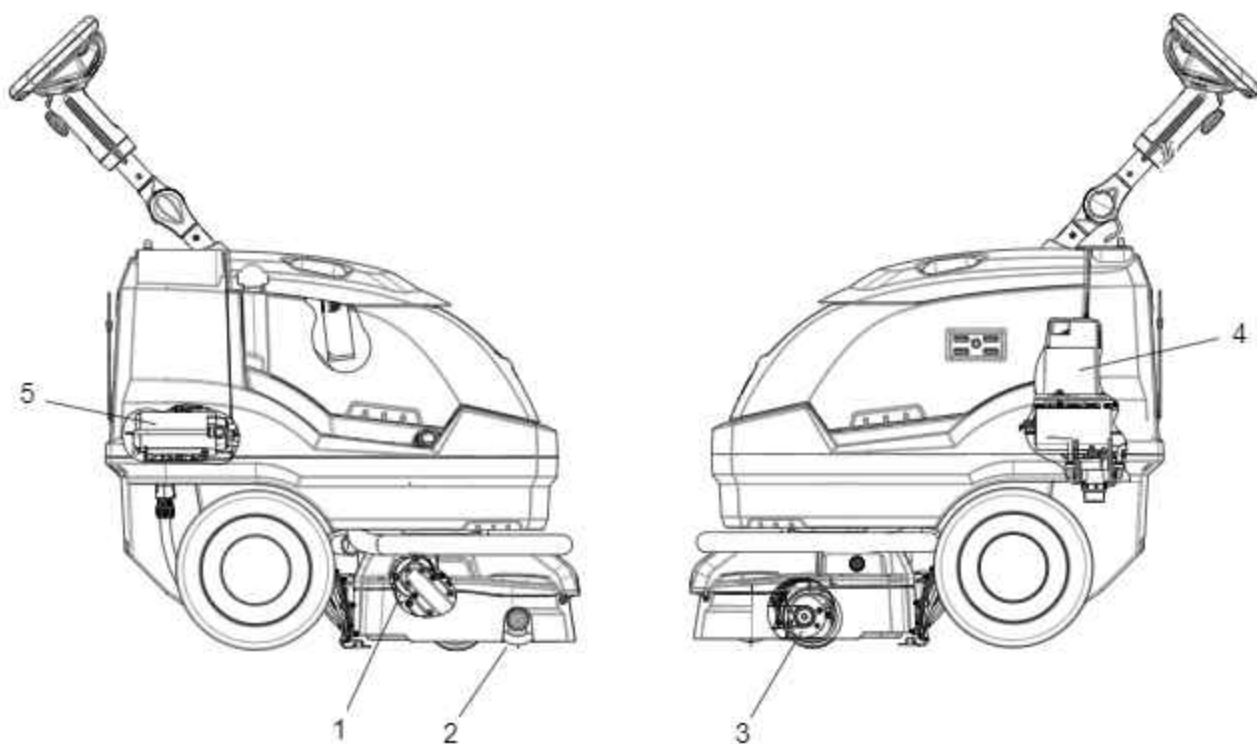

### Brosse à Récurer

1. Moteur d'entraînement
2. Brosse à récurer
3. Moteur de Brosse de Récurage (Couvercle de Transmission non Illustré)
4. Moteur d'aspiration
5. Pompe à Solution

## **⚠ AVERTISSEMENT:**

Seul le personnel d'entretien qualifié peut effectuer des réparations.



## Entretien de la Tête de Récuration

La tête de récuration cylindrique est conçue pour récurer des produits chimiques dans le tapis et propulser la machine.

La brosse à récurer doit être remplacée lorsque la brosse n'est plus capable d'empêcher l'avant du pont de toucher le sol.

## Retrait de la Brosse à Récurer

La brosse à récurer est retirée du côté droit de la machine.

1. Débrancher toutes les sources d'alimentation.
2. Vider le réservoir de récupération.
3. Incliner la machine vers l'arrière.
4. Presser sur l'embout de la brosse, puis vers le bas.
5. L'ensemble de la brosse et l'embout devraient tomber. Tirer ensuite vers le bas sur la brosse suffisamment loin pour dégager la partie inférieure du boîtier.

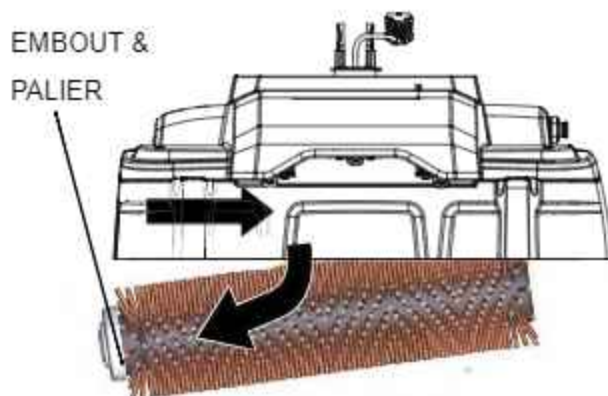

6. Retirer la brosse avec un mouvement de va-et-vient pour libérer la brosse du moyeu d'entraînement.
7. Vérifiez l'usure du rouleau de brosse et remplacez-le lorsque la brosse n'est plus en mesure d'entrer en contact avec le sol.
8. Vérifier si l'embout et le palier tourne librement et en douceur. Nettoyer et remplacer le cas échéant.

## Remplacement de la Brosse à Récurer

### ⚠ AVERTISSEMENT:

Utilisez uniquement la brosse fournie avec l'appareil ou celles spécifiées dans le manuel d'instructions. L'utilisation d'autres brosses pourrait compromettre la sécurité.

1. Soulever le côté de l'entraînement de la brosse, puis la pousser dans le moyeu d'entraînement jusqu'à ce qu'un arrêt fixe se fasse sentir. La brosse ne peut pas être installée avant que la brosse repose complètement sur le moyeu d'entraînement.
2. Glisser la brosse dans la pince de retenue jusqu'à ce qu'elle clique en place.
3. S'assurer que l'embout est aligné avec sa plaque de montage.

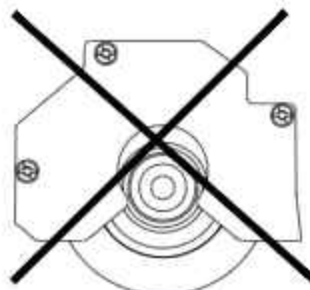
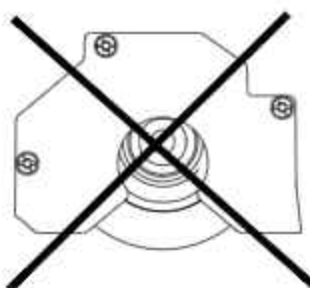
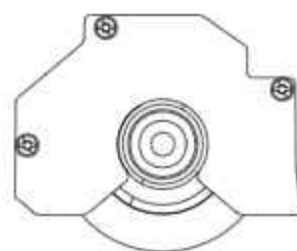

## Entretien

### Protection du Circuit

Les disjoncteurs interrompent le flux de courant provenant des batteries en cas de surcharge électrique. Lorsqu'un disjoncteur est déclenché, le réinitialiser en appuyant sur le bouton. Si un disjoncteur continue de se déclencher, contacter un représentant du service.

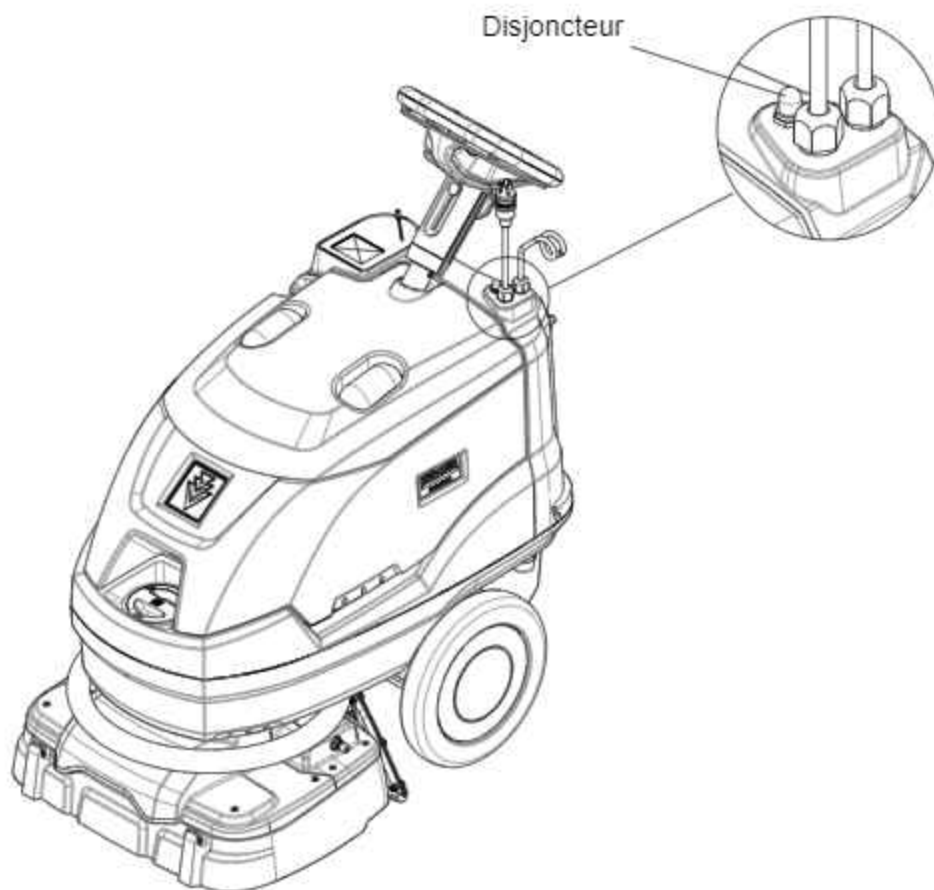

### Pour Ranger la Machine

1. Pour ranger la machine dans un petit espace : commencez par retirer le protège-réservoir de récupération, desserrez le bouton supérieur puis la section supérieure du bas du volant.
2. Desserrez alors le poignée inférieure. Tournez le volant vers l'avant de la machine (voir l'illustration).

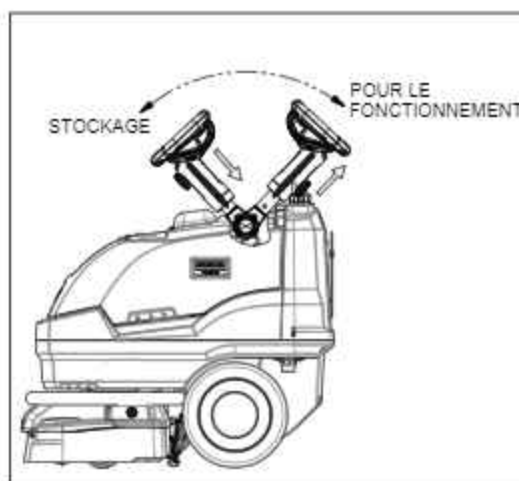

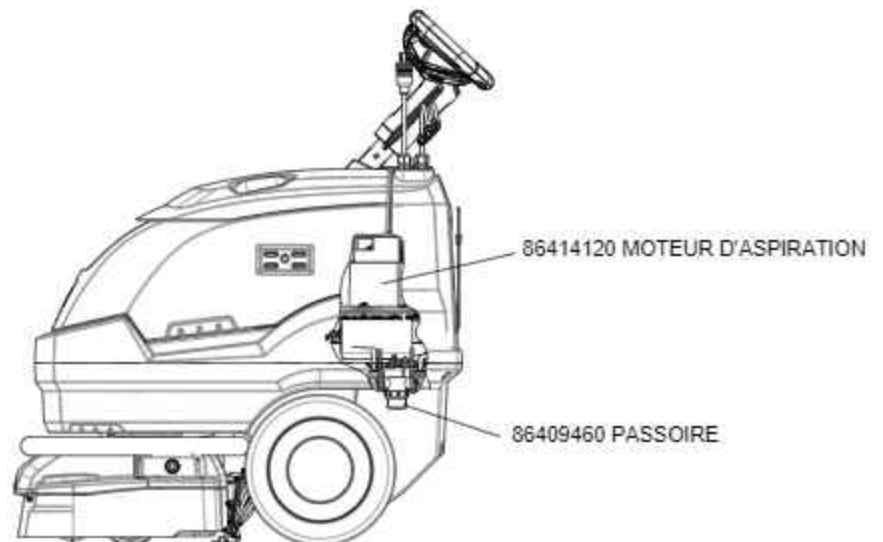
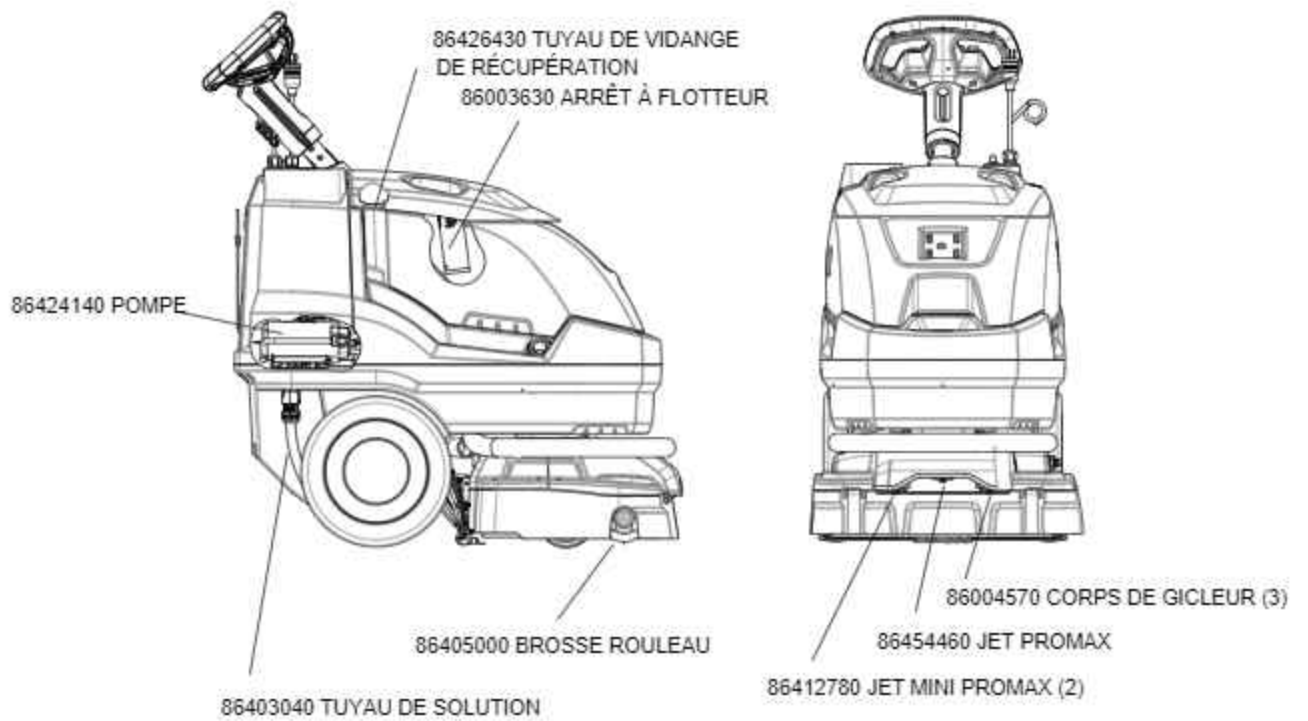



**THANK YOU!**  
**MERCI! ¡GRACIAS! DANKE!**



Register your product and benefit from many advantages.

Enregistrez votre produit et bénéficiez de nombreux avantages.

Registre su producto y aproveche de muchas ventajas.

Registrieren Sie Ihr Produkt und Sie von vielen Vorteilen.

**[www.kaercher.com/welcome](http://www.kaercher.com/welcome)**



Rate your product and tell us your opinion.

Évaluez votre produit et donnez-nous votre opinion.

Reseña su producto y díganos su opinión.

Bewerten Sie Ihr Produkt und sagen Sie uns Ihre Meinung.



**[www.kaercher.com/dealersearch](http://www.kaercher.com/dealersearch)**

**Kärcher North America**

6398 N Kärcher Way

Aurora, CO 80019

Phone: +1 800 444-7654

