

English	3
Français	20
Español	37

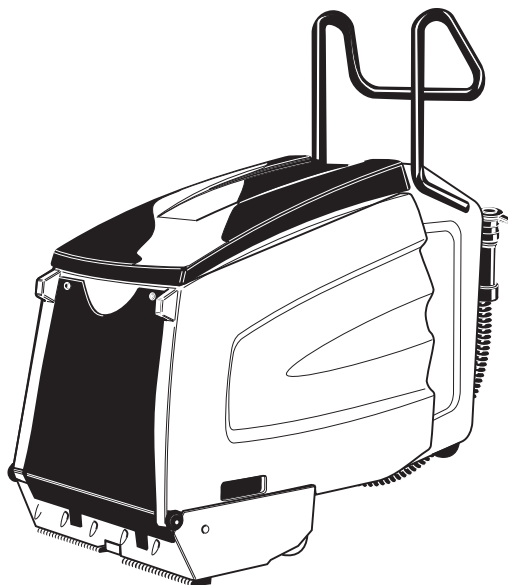

Register and win!
www.kärcher.com/register-and-win



IMPORTANT SAFETY INSTRUCTIONS

READ ALL INSTRUCTIONS BEFORE USING.

WARNING

To reduce the risk of fire, electric shock, or injury:

- DO NOT LEAVE appliance unattended when plugged in. Unplug from outlet when not in use and before servicing.

WARNING

- TO REDUCE THE RISK OF ELECTRIC SHOCK-USE INDOORS ONLY
- Do not allow to be used as a toy. Close attention is necessary when used near children.
- Use only as described in this manual. Use only manufacturer's recommended attachments.
- Do not use with damaged cord or plug. If appliance is not working as it should, has been dropped, damaged, left outdoors, or dropped into water, return it to a service center.
- Do not pull or carry by cord, use cord as a handle, close a door on cord, or pull cord around sharp edges or corners. Do not run the unit over cord. Keep cord away from heated surfaces.
- Do not unplug by pulling on cord. To unplug, grasp the plug, not the cord.
- DO NOT handle plug or appliance with wet hands.
- Do not put any object into openings. Do not use with any opening blocked; keep free of dust, lint, hair, and anything that may reduce air flow.

- Keep hair, loose clothing, fingers, and all parts of body away from openings and moving parts.
- Turn off all controls before unplugging.
- Use extra care when cleaning on stairs.
- Do not use to pick up flammable or combustible liquids, such as gasoline, or use in areas where they may be present.
- Connect to a properly grounded outlet only. See Grounding Instructions.

SAVE THESE INSTRUCTIONS

GROUNDING INSTRUCTIONS

This appliance must be grounded. If it should malfunction or break down, grounding provides a path of least resistance for electric current to reduce the risk of electric shock.

This appliance is equipped with a cord having an equipment-grounding conductor and a grounding plug. The plug must be inserted into an appropriate outlet that is properly installed and grounded in accordance with all local codes and ordinances.

WARNING

Improper connection of the equipment grounding conductor can result in a risk of electric shock. Check with a qualified electrician or service person if you are in doubt as to whether the outlet is properly grounded. Do not modify the plug provided with the appliance-if it will not fit the outlet, have a proper outlet installed by a qualified electrician.

This appliance is for use on a nominal 120-volt circuit, and has a grounded

plug that looks like the plug illustrated in Fig.A.

Make sure that the appliance is connected to an outlet having the same configuration as the plug. No adaptor should be used with this appliance.

CONNECT TO A PROPERLY GROUNDED OUTLET ONLY

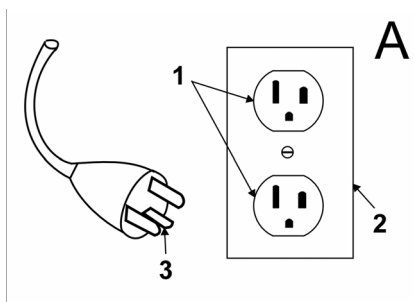

- 1 Grounded outlet
- 2 Grounded outlet box
- 3 Grounded pin

OPERATING SAFETY RULES AND PRACTICES

Operator Responsibility

Safe operation is in the responsibility of the operator.

The operator shall be familiar with the operation and function of all controls and instruments before undertaking to operate the unit.

Before operating the unit, operators shall have read and be familiar with the operator's manual for the particular unit being operated and they shall also abide by the safety rules and practices in the following paragraphs.

Before operating any unit, the operator shall be familiar with unusual operating conditions which may require additional safety precautions or special operating instructions.

General

Before starting to operate the unit be in operating position.

Do not start or operate the unit, any of its functions or attachments, from any place other than from the designated operators position.

Before leaving the operator's position:

- A bring the unit to a complete stop;
- B if the unit must be on an incline, block the wheels.

Maintain a safe distance from the edge of ramps, platforms, and other similar working surfaces.

Do not add to, or modify the unit.

Do not block access to fire aisles, stairways or fire equipment.

Travelling

Yield the right of way to pedestrians and emergency vehicles such as ambulances and fire trucks.

Cross railroad tracks at an angle wherever possible. Do not park closer than 6 ft (1800 mm) to the nearest rail of a railroad track.

Keep a clear view of the path of travel and observe for other traffic, personnel, and safe clearances.

Under all travel conditions, operate the unit at a speed that will permit it to be brought to a stop in a safe manner.

Do not indulge in stunt driving or horseplay.

Slow down for wet and slippery floors. Before driving over a dockboard or bridge plate, be sure that it is properly secured. Drive carefully and slowly across the dockboard or bridge plate, and never exceed its rated capacity.

When negotiating turns, reduce speed to a safe level consistent with the operating environment. Make the turns smoothly.

Operator care of the unit

If the unit is found to be in need of repair or in any way unsafe, or contributes to an unsafe condition, the matter shall be reported immediately to the user's designated authority, and the unit shall not be operated until it has been restored to safe operating condition.

If during operation the unit becomes unsafe in any way, the matter shall be reported immediately to the user's designated authority, and the unit shall not be operated until it has been restored to safe operating condition.

Do not make repairs or adjustments unless specifically authorized to do so.

MAINTENANCE AND REBUILD PRACTICES

Operation of the unit may be hazardous if maintenance is neglected or repairs, rebuilds, or adjustments are not performed in accordance with the manufacturer's design criteria. Therefore, maintenance facilities (on or off premises), trained personnel, and detailed procedures shall be provided.

Maintenance and inspection of the unit shall be performed in conformance with the following practices:

- A a schedules planned maintenance, lubrication, and inspection system shall be followed; consult the manufacturer's recommendations.
- B only trained and authorized personnel shall be permitted to maintain, repair, adjust, and inspect the unit, and in accordance with manufacturer's specifications.

Avoid fire hazards and have fire protection equipment present in the work area. Do not use open pans of fuel or flammable cleaning fluids for cleaning parts.

FIRE SAFETY STANDARD

Any unit not in safe operating condition shall be removed from service.

Repairs shall not be made in Class I, Class II, and Class III locations.

Fire Prevention: The unit shall be kept in a clean condition and reasonably free of lint, excess oil, and grease.

Noncombustible agents are preferred for cleaning the unit. Flammable liquids [those having flash points at or above 100°F (37,8°C)] are not allowed. Precautions regarding toxicity, ventilation, and fire hazard shall be appropriate for the agent or solvent used.

Nameplate Visibility: The unit type designations as shown on the nameplate and the type markers shall not be covered over with paint so that their identification information is obscured.

The unit shall not be used in classified areas.



Please read and comply with these original instructions

prior to the initial operation of your appliance and store them for later use or subsequent owners.

Contents

Safety instructions	EN	4
Function	EN	4
Proper use	EN	5
Environmental protection . .	EN	5
Operating and Functional Elements	EN	6
Before Startup	EN	7
Start up.	EN	7
Operation	EN	8
Shutting down	EN	10
Care and maintenance. . . .	EN	11
Transport	EN	13
Storage.	EN	13
Troubleshooting	EN	14
Technical specifications . . .	EN	16
Warranty.	EN	16
Accessories and Spare Parts	EN	16

Safety instructions

For operator:

Please ensure that all users of the machine have read and understood the contents of this Operating Instructions Manual and are familiar with the local regulations about work safety. The users must have been technically trained to use this appliance.

For users:

Before using the appliance for the first time, read and observe these operating instructions and the accompanying brochure: Safety information for brush cleaning units and spray-extraction units, No. 5.956-251.0.

Safety Devices

Safety devices serve to protect the user and must not be rendered in operational or their functions bypassed.

Foot pedal

The appliance can only be started when you press the foot pedal fully downwards. The machine stops when you release the foot pedal.

Hazard levels

⚠ **DANGER**

Pointer to immediate danger, which leads to severe injuries or death.

⚠ **WARNING**

Pointer to a possibly dangerous situation, which can lead to severe injuries or death.

⚠ **CAUTION**

Pointer to a possibly dangerous situation, which can lead to minor injuries.

ATTENTION

Pointer to a possibly dangerous situation, which can lead to property damage.

Function



From the stationary escalator cleaner, detergent fluid (from the fresh water tank) is applied to the running traveller/ escalator. The rolling brushes brush the detergent against the running direction into the ridges of the traveller/ escalator. In the same working step, the dirty detergent is sucked into the dirt water tank of the machine via the intake brushes.

Proper use

Use this appliance only as directed in these operating instructions.

- The appliance may only be used to clean the stepping areas of travellers/ escalators.
- The running or movement direction of the unit to be cleaned must be adjusted in such a way that the traveller/ escalator moves away from the machine.
- To clean the escalator, place the machine only at the lower end of the escalator.
- The appliance may only be equipped with original accessories and spare parts.

Environmental protection

	The packaging material can be recycled. Please do not throw the packaging material into household waste; please send it for recycling.
	Old appliances contain valuable materials that can be recycled; these should be sent for recycling. Batteries, oil, and similar substances must not enter the environment. Please dispose of your old appliances using appropriate collection systems.

Notes about the ingredients (REACH)

You will find current information about the ingredients at:

www.kaercher.com/REACH

Operating and Functional Elements

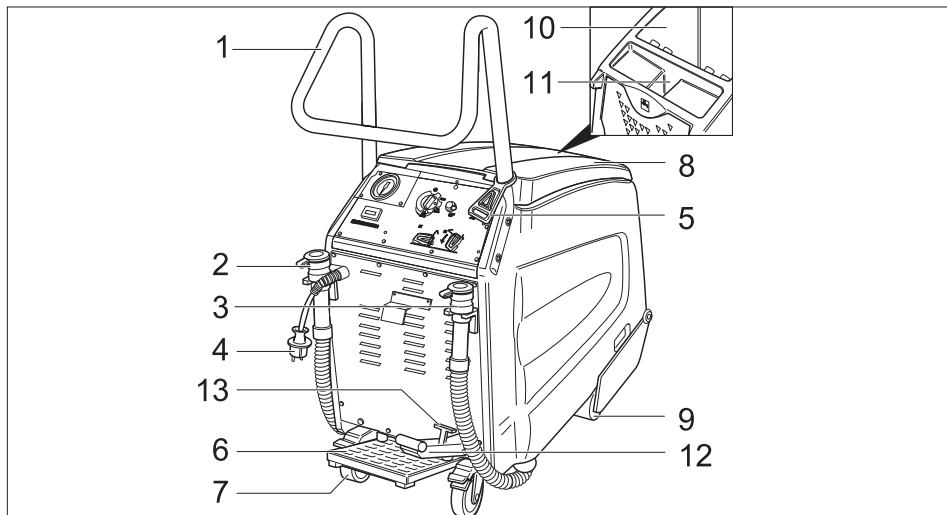

- | | |
|-----------------------------------|---|
| 1 Push handle | 8 Cover waste water tank |
| 2 Drainage hose for fresh water | 9 Front wheels |
| 3 Dirt water discharge hose | 10 waste water tank |
| 4 Mains plug | 11 Fresh water reservoir filler neck |
| 5 Strain relief clamp | 12 Pedal for raising/ lowering the brush head |
| 6 Foot pedal | 13 Lever to lock the brush head |
| 7 Rear wheels with stopping lever | |

Operator console

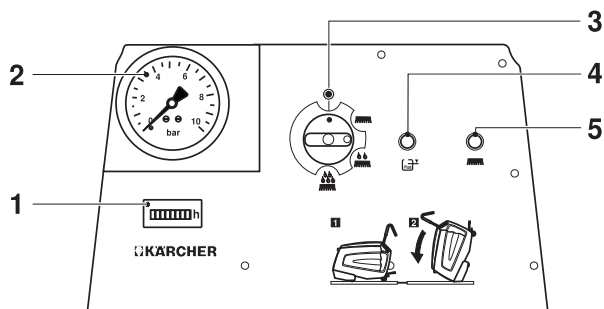

- | |
|--|
| 1 Operating hour counter |
| 2 Display pump pressure |
| 3 Power switch |
| 4 Indicator lamp "Dirt water tank full" |
| 5 Indicator lamp "Brush motor over-load" |

Before Startup

- Remove all packaging material except the wooden palette.

Installing the pushing handle

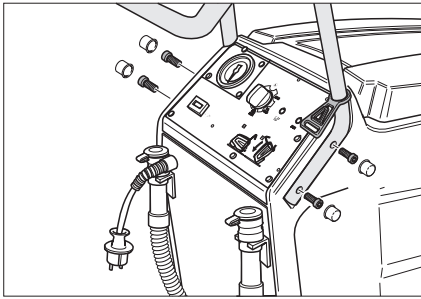

- Insert the pushing handle in the grooves on the appliance.
- Fasten the pushing handle with the 4 screws enclosed in the packet.
- Fasten the covering flaps.
- Hang in the strain relief clamp at the pushing handle.

Unloading

- Lock the rear wheels; remove the wooden blocks used for stopping the wheels.
- Four indicated floor boards of the pallet are fastened with screws. Unscrew these boards.

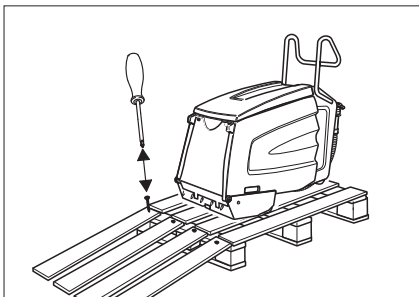

- Place the boards on the edge of the pallet. Place the boards in such a way that they lie in front of the four wheels of the machine. Fasten the boards with screws.

- Slowly push the machine down from the ramp.

Removing anti-frost agents

Note:

At the time of manufacturing the appliance, it has already been flused using an anti-frost agent. Before starting the machine for the first time, you need to first remove the anti-frost agent.

- Fill in 10 litres of fresh water in the fresh water reservoir.
- Press the foot pedal.
- Set the machine switch to basic cleaning.
- Keep the machine running until the pressure on the manometer falls.

Start up

Preparing the traveller/ escalator

⚠ DANGER

Risk of injury! The appliance can get stuck and be dragged away by the traveller/ escalator. Before starting cleaning, check the stepping areas and the ridge profile to see that there are no deformations or any objects stuck therein. To be on the safer side, make sure that you know where the emergency switch-off button of the traveller/ escalator is located.

- Cordon off the traveller/ escalator as long as cleaning operations are on and the stepping areas are still wet.
- Switch on the traveller/ escalator.
- Ensure that the running direction of the traveller/ escalator is away from the machine.

Preparing the appliance

- Check whether the combs and the guide rails of the machine match the make of the traveller/ escalator. Replace the combs and the guide rails, if required.

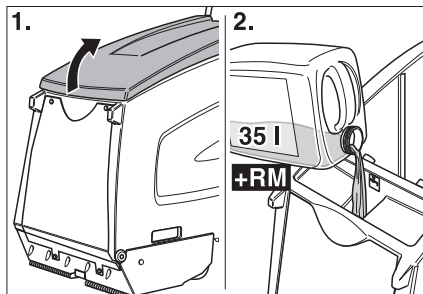

- Open the cover of the fresh water reservoir.
→ Fill in fresh water.

ATTENTION

Risk of damage. Only use the recommended detergents. With other detergents, the operator bears the increased risk regarding the operational safety and danger of accident.

Only use detergents that are free from solvents, hydrochloric acid and hydrofluoric acid.

Follow the safety instructions for using detergents.

Note:

Do not use highly foaming detergents.

- Pour in detergent.
→ Close the cover of the fresh water reservoir.
→ Drive the machine in front of the traveller/ escalator platform.

Operation

⚠ DANGER

Risk of injury!

- Do not use the appliance on inclines.
- Press the foot lever with only one foot. The other foot must be placed firmly on the ground.
- Hold the pushing handle firmly with at least one hand.
- Loose fitting clothes and jewellery can get entangled in the moving parts of the traveller/ escalator. Hence, remove jewellery and wear clothes fitting well on the body and safety shoes.

Cleaning types

The cleaning time depends on the level of dirt and is divided into three cleaning types.

Dry vacuum cleaning



Use dry vacuum clean on the travellers/ escalators that have already been cleaned.

Regular cleaning



Cleaning slightly dirty travellers/ escalators (normally, at short regular intervals). At this setting, the appliance works with reduced quantity of water. The water pump works with regular strokes.

Basic cleaning



Cleaning very dirty travellers/ escalators (normally done when the escalator has not been cleaned for a long time). Areas with heavy dirt and stains should ideally be cleaned manually.

Tips for cleaning

- First clear off loose, coarse dust manually.
- Remove hard objects (such as stones) from the ridges of the steps.
- Clean the front side of the escalator steps manually.
- Clean the stepping areas in overlapping strips. To do that, first move the appliance from the working position and place it on the side.
- Observe the steps while cleaning. They should be moist but not wet. There should not be any foam residue.
- First do moist cleaning (with detergent liquid) and then dry (by setting the appliance to dry vacuum cleaning).
- Then clean using clear water so as to remove detergent residues.

Cleaning operations

⚠ DANGER

Risk of injury and electrical shock! Always lay the extension cable in such a way that it does not get jammed or crushed and also does not cause somebody to stumble over it.

➔ Plug in the mains plug.

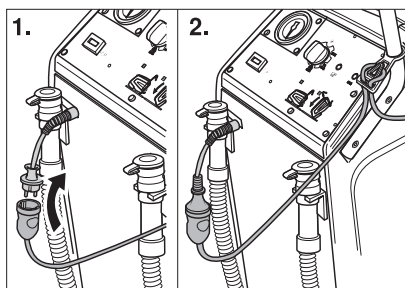

- ➔ Insert the end of the extension cable as a loop in the strain relief clamp.
- ➔ Lock the rear wheels.

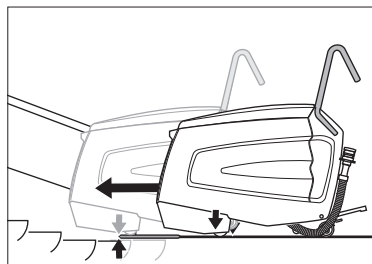

- ➔ Place the machine on the platform in such a way that the front wheels do not touch the first step of the moving traveller/ escalator.
- ➔ Press pedal for lowering the brush head. The brush head will be lowered and the lock lever will arrest in its position.

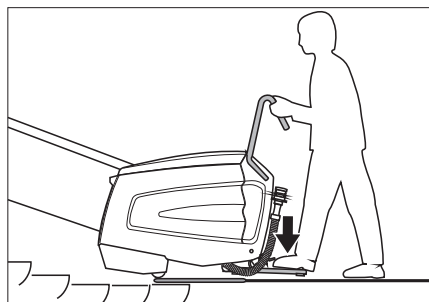

- ➔ Press the foot pedal with one foot and while doing so move the machine a little back and forth towards the side. The machine will position itself centrally in the grooves of the steps; you will then hear a rustling sound.

⚠ DANGER

Risk of injury! Do not push the appliance onto the escalator any further than the indications given below. Otherwise, the machine will get dragged off by the escalator. In case of danger, immediately press the emergency stop switch of the escalator.

The cleaning head must lie flat on the escalator.

- Set the appliance switch to regular or basic cleaning.

The machine is started.

Note:

The machine switches off when the dirt water reservoir is full. To restart the machine, empty the dirt water reservoir and briefly set the appliance switch to "0".

- Continue cleaning until the traveller/ escalator has completed 1 or 2 rounds. Then move the machine towards the side and start a new cleaning process.

Moving the appliance to the side

- Set the appliance switch to 'dry vacuum cleaning' position. Dry vacuum cleaning is activated.
- Let the pump pressure fall to 0 bar.
- Set the appliance switch to "0".
- Release the foot pedal.
- Press pedal for raising the brush head. Brush head is raised.
- Move the appliance to the side.
- Press pedal for lowering the brush head. The brush head will be lowered and the lock lever will arrest in its position.
- Press the foot pedal and place the machine centrally in the ridges of the steps.
- Set the appliance switch to regular or basic cleaning.
- Then clean using clear water so as to remove detergent residues.

⚠ DANGER

Risk of injury! To refill detergent, always move out the machine first from the working position.

Shutting down

Complete cleaning

- Set the appliance switch to 'dry vacuum cleaning' position. Dry vacuum cleaning is activated.
- Let the pump pressure fall to 0 bar.
- Set the appliance switch to "0".
- Release the foot pedal.
- Activate the lever to lock and the pedal to raise the brush head. Brush head is raised.
- Release the rear wheels.
- Drive out the machine from the working position and the podium until it is on firm ground.

Turn off device

- Pull out the mains plug.

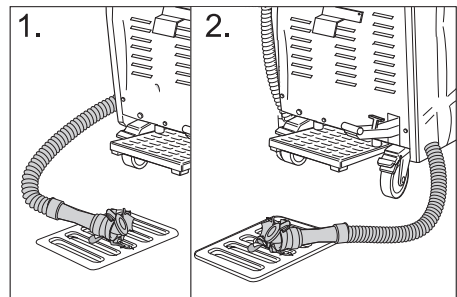

- Drain off and dispose the remaining detergent fluid.
- Drain out the dirt water and dispose it off.
- Clean the inside and outside of the machine. Rinse the tanks with clear water.
- Store the machine in a frost-free room on an even and clean floor.
- Lock the rear wheels.
- Remove the cordon from the traveller/ escalator only when the entire working area is dry again. There is risk of accident on account of slipping even if the traveller/ escalator is slightly moist.

Care and maintenance

⚠ DANGER

Risk of injury!

Before doing any work on the machine:

- Set the appliance switch to "0".
- Pull out the mains plug.
- Lock the rear wheels.
- Drain off and dispose the remaining detergent fluid.
- Drain out the dirt water and dispose it off.

Cleaning the device

ATTENTION

Risk of damage! Do not wash down the appliance with water and do not use aggressive detergents.

- Clean the outside of the appliance with a damp cloth which has been soaked in mild detergent.
- Wipe the insides of the dirt water reservoir.
- Clean the fluff filter.

Maintenance intervals

Tilt the machine in the maintenance position

The escalator cleaner must be accessible from the bottom side to perform any testing or maintenance jobs on the machine.

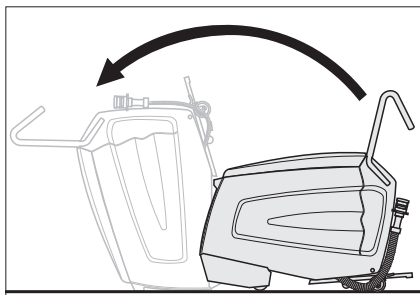

- Take the help of another person to tilt the machine forward until it stands on the front casing.

Daily before use

- Check spray pattern of the nozzles.
- Check if suction nozzles are dirty.
- Check emergency stop function of the foot pedal.

Press the foot pedal, set the appliance switch to 'dry vacuum cleaning', the appliance must run.

Release the foot pedal; the appliance must stop.

Get the machine repaired only by authorised customer service agents.

- Check the locking of the rear wheels.
Get the machine repaired only by authorised customer service agents.

- Check for wear and tear:
Roller brushes, intake brushes, combs, guide rails, hoses, stopper and front wheels. Replace stopper and front wheels, if required, only through authorised customer service agents.

- Check mains cable and plug for damage or breakage. Get them replaced only through customer service agent or an electrician.

After 100 operating hours

- Check if all fasteners are fastened tightly.
- Check the drive belt for tension and wear (Customer Service).

Maintenance Works

Clean the fluff filter

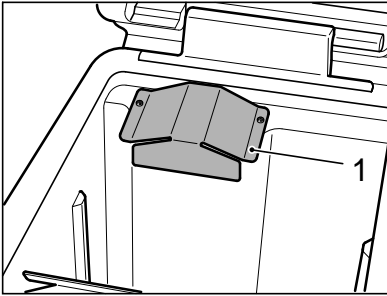

- Unscrew the tin cover plate using a torx spanner.

Note:

You will find a torx spanner in the holder of the drainage hose of the dirt water reservoir.

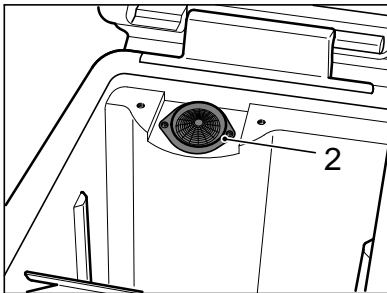

- Clean the fluff filter.
- Replace the tin plate.

Replacing the roller brushes and the intake brushes

- Loosen all the four screws and remove the bearing lid.

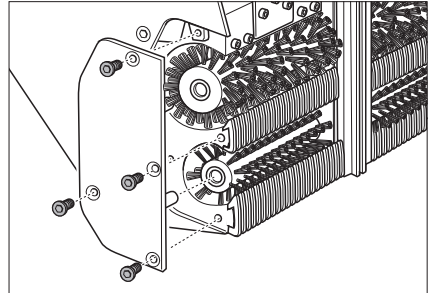

- Remove the roller brushes (large) and intake brushes (small) and replace them (pay attention to the hexagonal intake of the brushes!). Also check simultaneously the combs and the guide rails and replace or clean them as required.

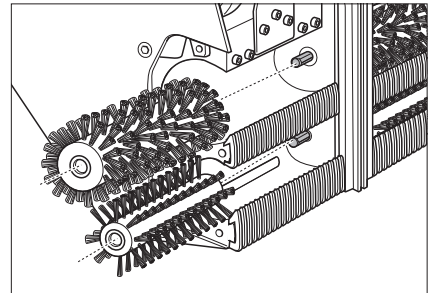

Replacing the combs

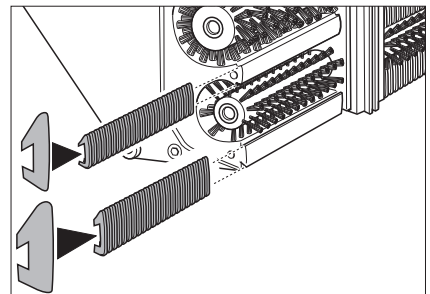

- Remove the combs and replace them. To do this, slide the inlet combs on the narrow rails and the outlet combs on the wider rails.

Cleaning the suction nozzles

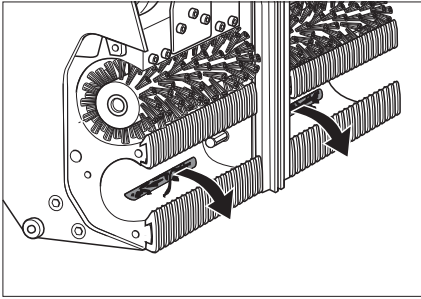

- Pull out all dirt particles from the suction nozzles; do not push them in.

Replacing the guide rails

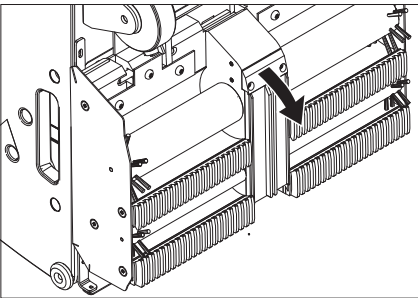

- Loosen the fastening screws of the holder for the guide rails.
- Dismantle the guide rails.
- Insert the guide rails in reverse sequence. Ensure that they sit properly.

Check nozzles and filters for detergents

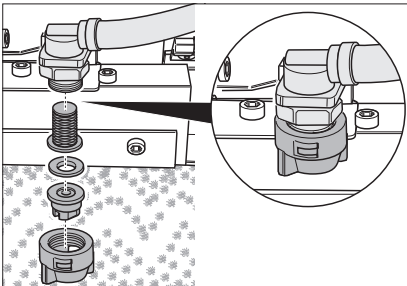

- Loosen the union joint. Remove nozzle, washer and sieve.

- Clean the nozzle or insert a new nozzle in the union joint.
- Insert washer and sieve and tighten the union joint by hand.

Replacing the pad

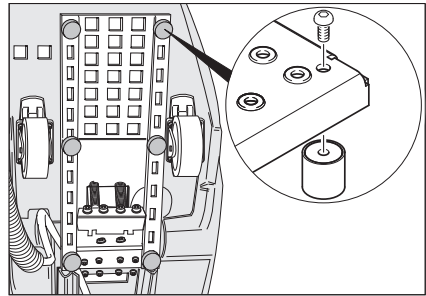

- Unscrew the pad with a screw-driver and replace it.

Transport

⚠ DANGER

Risk of injury! Do not drive over slopes greater than 5°. Never transport the machine over the traveller/ escalator.

⚠ CAUTION

Risk of personal injury or damage! Mind the weight of the appliance during transport.

- Lock the rear wheels.
- Secure the machine with clamping belts and ropes so that it doesn't slip off.

Storage

⚠ CAUTION

Risk of personal injury or damage! Consider the weight of the appliance when storing it.

This appliance must only be stored in interior rooms.

Troubleshooting

⚠ **DANGER**

Risk of injury!

Before doing any work on the machine:

➔ Set the appliance switch to "0".

➔ Pull out the mains plug.

➔ Lock the rear wheels.

➔ Drain off and dispose the remaining detergent fluid.

➔ Drain out the dirt water and dispose it off.

Fault	Remedy
Motor/pump do not start or switch off automatically when the machine is on.	Dirt water reservoir is full; empty it.
	Press the foot pedal.
Indicator lamp "Dirt water tank full" is glowing.	Dirt water reservoir is full; empty it.
Working pressure of min. 3 bar is not building up.	If fresh water reservoir is empty, then fill it up (35 litres).
	Check pipes to see if there are any leaks. If required, get it sealed by customer service.
	Check the nozzles.
	Get customer service to clean the pump.
Cleaned steps are too wet.	Check the combs for wear, replace if required.
	Check the condition of the seal of the dirt water reservoir for damages, replace if required.
	Check the intake brushes for wear, replace if required.
	Check suction nozzles and hose for blockages; clean if required.
	Check whether the waste water tank lid is completely closed.
	Check whether the correct combs have been installed.

Washed steps are not clean.	Check detergent nozzles to see if they are blocked; clean or replace if required.
	Check the condition of the seal of the dirt water reservoir for damages, replace if required.
	Check the brush rollers and intake brushes for wear, replace if required.
	Check detergent. Check the concentration of the detergent solution.
	Check the intake brushes for wear, replace if required.
	Check whether the waste water tank lid is completely closed.
	Check whether the correct combs have been installed.
Indicator lamp "Brush motor overload" is glowing.	Set appliance switch to "0", then turn it back to the desired operating position. If the fault recurs often, call customer service.
	Remove belts or cords from brushes.

Technical specifications

Performance data		
Nominal voltage	V	120
Frequency	Hz	60
Control voltage	V	12
Rated power (max.)	W	1360
Suction engine output	W	800
Brush engine output	W	650
Protective class		IPX4
Pump pressure	psi (kPa)	43...58 (300-400)
Water Consumption	gal/h (l/h)	5,5...11 (25-50)
Speed of roller brushes	1/min	870
Speed of intake brushes	1/min	1090
Dimensions and weights		
Working width	in (mm)	18,5 (470)
Width	in (mm)	18,9 (480)
Length	in (mm)	45,3 (1150)
Height with pushing handle	in (mm)	41,3 (1050)
Height without pushing handle	in (mm)	29,9 (760)
Fresh/waste water tank volume	gal (l)	9,2/9, (35/35)
Transport weight	lbs (kg)	ca. 198 (90)
Permissible overall weight	lbs (kg)	ca. 276 (125)
Values determined as per EN 60335-2-72		
Total oscillation value	m/s ²	0,3

Uncertainty K	m/s ²	0,2
Sound pressure level L _{pA}	dB(A)	<75
Uncertainty K _{pA}	dB(A)	2
Sound power level L _{WA} + Uncertainty K _{WA}	dB(A)	90

Warranty

The warranty terms published by the relevant sales company are applicable in each country. We will repair potential failures of your appliance within the warranty period free of charge, provided that such failure is caused by faulty material or defects in manufacturing. In the event of a warranty claim please contact your dealer or the nearest authorized Customer Service centre. Please submit the proof of purchase.

Accessories and Spare Parts

⚠ DANGER

Risk of injury and electrical shock! Repair works may only be performed by the authorised customer service.

- Only use accessories and spare parts which have been approved by the manufacturer. The exclusive use of original accessories and original spare parts ensures that the appliance can be operated safely and trouble free.
- At the end of the operating instructions you will find a selected list of spare parts that are often required.
- For additional information about spare parts, please go to the Service section at www.kaercher.com.

Accessories

Accessories	Type	Part no.:	Description
Roller brushes, soft (standard)		5.762-266.0	Roller brushes for regular cleaning (appliance needs 2 pieces).
Roller brushes, hard		5.762-267.0	Roller brushes for regular cleaning, for removing stubborn dirt (appliance needs 2 pieces).
Intake brushes		5.762-268.0	For transporting the dirt water transport from the traveller/ escalator to the suction nozzles (appliance requires 2 pieces).
Inlet combs, blue	Kone	6.369-509.0	Combs for adjusting the appliance to the respective traveller/ escalator brand (set with 2 pieces).
Outlet combs, blue	Kone	6.369-519.0	
Inlet combs, black	OTIS	6.369-510.0	
Outlet combs, black	OTIS	6.369-520.0	
Inlet combs, green	Schindler	6.369-511.0	
Outlet combs, green	Schindler	6.369-521.0	
Inlet combs, white	CNIM	6.369-512.0	
Outlet combs, white	CNIM	6.369-522.0	
Groove scraper	Kone und Schindler	6.369-507.0	For manual pre-cleaning (removing stones, chewing gum and other sticky dirt).
	OTIS und Thyssen	6.369-508.0	
Set Handpads	Kone	6.369-513.0	For manually cleaning the front side of the steps (set with 5 green pads).
	OTIS	6.369-514.0	
	Schindler	6.369-515.0	
	Thyssen	6.369-516.0	
Detergent	RM 758		For cleaning by machine.
Detergent	RM 759		For basic cleaning (30 kg). For manually cleaning very dirty spots.

CONSIGNES DE SÉCURITÉ IMPORTANTES

LIRE L'INTÉGRALITÉ DES INSTRUCTIONS AVANT L'UTILISATION.

AVERTISSEMENT

Afin de réduire les risques d'incendie, d'électrocution et de blessures, prendre les précautions suivantes :

- NE PAS LAISSER l'appareil sans surveillance lorsqu'il est branché. Débrancher l'appareil lorsqu'il n'est pas utilisé et avant de procéder à l'entretien.

AVERTISSEMENT

- UTILISER L'APPAREIL EXCLUSIVEMENT À L'INTÉRIEUR POUR RÉDUIRE LES RISQUES D'ÉLECTROCUTION
- Cet appareil n'est pas un jouet. Ne jamais le laisser sans surveillance lorsqu'il est utilisé à proximité d'enfants.
- Respecter impérativement les consignes d'utilisation de ce manuel. Utiliser uniquement les accessoires recommandés par le fabricant.
- Ne pas mettre l'appareil en service en cas d'endommagement du cordon ou de la prise. Si l'appareil ne fonctionne pas correctement, s'il est tombé, s'il a été endommagé, s'il est resté à l'extérieur ou est tombé dans l'eau, le retourner à un centre de service.
- Ne pas tirer ou transporter l'appareil par le cordon électrique ou se servir de ce dernier comme d'une poignée. Veiller à ne pas coincer le cordon dans une porte et éviter de

le tirer sur des bords ou des coins tranchants. Ne pas rouler sur le cordon électrique. Tenir le cordon à l'écart des surfaces chaudes.

- Ne pas tirer sur le cordon électrique pour débrancher l'appareil. Tirer au niveau de la fiche pour déconnecter l'appareil du secteur.
- NE PAS manipuler l'appareil ou la fiche électrique avec les mains mouillées.
- Ne rien introduire dans les orifices. Ne pas utiliser l'appareil si l'un des orifices est obstrué. Protéger les orifices de la poussière, des peluches, des cheveux et autres matières susceptibles de réduire le débit d'air.
- Veiller à ne pas approcher les cheveux, vêtements larges, doigts ou toute autre partie du corps des orifices et composants mobiles de l'appareil.
- Désactiver toutes les commandes avant de débrancher l'appareil.
- Faire particulièrement attention lors du nettoyage d'escaliers.
- Ne pas aspirer de liquides inflammables ou combustibles, tels que de l'essence avec l'appareil. Ne pas utiliser ce dernier dans des zones susceptibles de contenir de tels produits.
- Brancher uniquement sur une prise correctement reliée à la terre. Voir les instructions de mise à terre.

CONSERVER CES CONSIGNES

INSTRUCTIONS DE MISE À LA TERRE

Cet appareil doit être connecté à la terre. En cas de dysfonctionnement ou de panne, la mise à la terre fournit un chemin de moindre résistance pour le courant électrique pour réduire le risque de choc électrique.

Cet appareil est équipé d'un câble doté d'un équipement conducteur de terre et d'une prise de terre. La fiche doit être branchée dans une prise électrique correctement installée et raccordée à la terre en conformité avec les réglementations et directives locales.

AVERTISSEMENT

Une connexion incorrecte du conducteur de terre de l'équipement peut entraîner un risque de choc électrique. Contrôler avec un électricien qualifié ou un technicien de service si vous avez des doutes relatifs à la mise à la terre correcte de la prise. Ne pas modifier la fiche fournie avec l'appareil - si elle ne rentre pas dans la prise, faire installer une prise correcte par un électricien qualifié.

Cet appareil est destiné à une utilisation sur un circuit 120 V nominaux, et est équipé d'une prise de terre qui ressemble à la prise illustrée dans la fig. A.

S'assurer que l'appareil est raccordé à une sortie ayant la même configuration de la prise. Il ne faut pas utiliser d'adaptateur avec cet appareil.

BRANCHER UNIQUEMENT SUR UNE PRISE CORRECTEMENT RELIÉE A LA TERRE

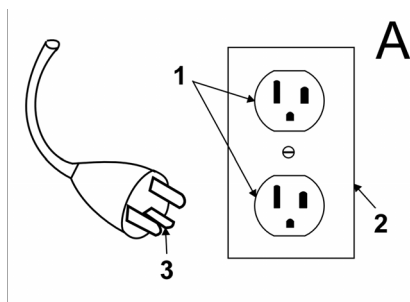

- 1 Prise reliée à la terre
- 2 Socle de prise de courant
- 3 Fiche de mise à terre

REGLES ET PRATIQUES DE SECURITE DE FONCTIONNEMENT

Responsabilité de l'opérateur

Un fonctionnement sûr est la responsabilité de l'opérateur.

L'opérateur doit être au courant du fonctionnement et des fonctions de toutes les commandes et de tous les instruments avant d'entreprendre de faire fonctionner l'unité.

Avant de faire fonctionner l'unité, les opérateurs doivent avoir lu et bien connaître le manuel d'utilisation pour l'unité particulière en fonctionnement et ils doivent également obéir aux règles et pratiques de sécurité énoncées dans les paragraphes suivants. Avant de faire fonctionner l'unité, l'opérateur doit bien connaître les conditions de fonctionnement inhabituelles qui peuvent nécessiter des précautions de sécurité supplémentaires ou des instructions de fonctionnement spéciales.

Généralités

Avant de commencer à faire fonctionner l'unité, soyez dans une position d'opération.

Ne démarrez pas ou n'opérez pas l'unité, l'une quelconque de ses fonctions ou accessoires, depuis tout endroit autre que la position désignée pour les opérateurs.

Avant de quitter la position de l'opérateur :

A arrêtez complètement l'unité ;

B si l'unité doit se trouver sur un plan incliné, bloquez les roues.

Conservez une distance de sécurité depuis le bord des rampes, plateformes et autres surfaces de travail similaires.

N'effectuez aucun ajout ou aucune modification à l'unité.

Ne bloquez pas l'accès aux couloirs à incendie, escaliers ou équipement de lutte contre les incendies.

Déplacements

Donnez la priorité aux piétons et véhicules d'urgence tels que les ambulances et les camions de pompiers.

Traversez les voies ferrées de manière angulaire si possible. Ne vous garez pas à moins de 1800 mm du rail le plus proche d'une voie ferrée.

Conservez une vision claire du chemin de déplacement et prenez garde au reste de la circulation, au personnel et aux dégagements sûrs.

Opérez l'unité à une vitesse qui lui permettra d'être arrêtée de manière sûre dans toutes les conditions de déplacement.

Ne vous adonnez pas aux cascades ou à la brutalité.

Ralentissez en cas de sols mouillés et glissants.

Avant de passer sur un bord de quai ou sur la chaussée d'un pont, assurez-

vous qu'il/elle est correctement fixé(e). Conduisez prudemment et lentement sur le bord de quai ou la chaussée d'un pont et ne dépassez jamais sa capacité nominale.

Lors de la prise de virages, ralentissez à une vitesse sûre en correspondance avec l'environnement de fonctionnement. Prenez les virages en douceur.

Entretien de l'unité par l'opérateur

Si l'unité s'avère nécessiter des réparations ou être dangereuse d'une manière quelconque ou contribue à une condition dangereuse, le problème doit être rapporté immédiatement au supérieur désigné de l'utilisateur et l'unité ne doit pas être opérée jusqu'à ce qu'elle ait été remise en une condition de fonctionnement sûre.

Si l'unité devient dangereuse d'une manière quelconque au cours du fonctionnement, le problème doit être rapporté immédiatement au supérieur désigné de l'utilisateur et l'unité ne doit pas être opérée jusqu'à ce qu'elle ait été remise en une condition de fonctionnement sûre.

N'effectuez pas de réparations ou de réglages à moins d'y être autorisé spécifiquement.

PRATIQUES D'ENTRETIEN ET DE RECONSTRUCTION

Le fonctionnement de l'unité peut être dangereux si l'entretien est négligé ou si des réparations, reconstructions ou réglages ne sont pas effectués conformément aux critères de conception du constructeur. Par conséquent, des installations d'entretien (sur site ou au dehors), du personnel qualifié et des procédures détaillées doivent être fournis. L'entretien et l'inspection de l'unité doivent être réalisés conformément aux pratiques suivantes :

- A un système d'entretien, de lubrification et d'inspection planifié doit être suivi ; consultez les recommandations du constructeur.
- B seul du personnel qualifié et autorisé doit être autorisé à effectuer l'entretien, réparer, régler et inspecter l'unité et ce conformément aux spécifications du constructeur.

Evitez les risques d'incendie et disposez d'un équipement de protection contre les incendies dans la zone de travail. N'utilisez pas de récipients ouverts d'essence ou de fluides de nettoyage inflammables pour le nettoyage des pièces.

NORME DE SECURITE INCENDIE

Toute unité ne se trouvant pas dans une condition de fonctionnement sûre doit être mise hors service.

Les réparations doivent être effectuées dans les emplacements de Classe I, Classe II et Classe III.

Prévention incendie : L'unité doit être conservée dans une condition propre et raisonnablement exempte de peluche, d'huile en excès et de graisse.

Des agents non combustibles sont préférés pour le nettoyage de l'unité. Les liquides inflammables [ceux possédant des points d'inflammation à ou supérieurs à 100°F (37,8°C)] ne sont pas permis. Les précautions concernant la toxicité, la ventilation et les risques d'incendie doivent être appropriées à l'agent ou au solvant utilisé.

Visibilité de la plaque signalétique : Les désignations du type d'unité telles qu'illustrées sur la plaque signalétique et les marqueurs de type ne doivent pas être recouverts par de la peinture de sorte que les informations concernant leur identification sont obscurcies. L'unité ne doit pas être utilisée dans des zones classifiées.

 Lire ce manuel d'utilisation original avant la première utilisation de votre appareil, le respecter et le conserver pour une utilisation ultérieure ou pour le futur propriétaire.

Table des matières

Consignes de sécurité	FR	4
Fonction	FR	5
Utilisation conforme	FR	5
Protection de l'environnement	FR	5
Éléments de commande et de fonction	FR	6
Avant la mise en service . . .	FR	7
Mise en service	FR	7
Fonctionnement	FR	8
Mise hors service	FR	10
Entretien et maintenance . .	FR	11
Transport	FR	13
Entreposage	FR	13
Assistance en cas de panne	FR	14
Caractéristiques techniques	FR	16
Garantie	FR	16
Accessoires et pièces de rechange	FR	16

Consignes de sécurité

Pour l'exploiteur:

S'assurez vous que tous les utilisateurs ont lus ce manuel, ainsi qu'ils connaissent les règlements nationaux relatif à la sécurité du travail. Les utilisateurs doivent être instruites appropriément dans l'utilisation de l'appareil.

Pour l'utilisateur:

Lire le présent mode d'emploi ainsi que la brochure ci-jointe Consignes de sécurité pour les aspirateurs eau/poussières n° 5.956-251.0 avant d'utiliser l'appareil et respecter les instructions.

Dispositifs de sécurité

Les dispositifs de sécurité ont pour but de protéger l'utilisateur et ils ne doivent donc jamais être désactivés ni évités.

Pédale à pied

Lorsque la pédale à pied est pressé totalement vers le bas, l'appareil peut être démarré. En lâchant la pédale, l'appareil s'arrête.

Niveaux de danger

⚠ DANGER

Signale la présence d'un danger imminent entraînant de graves blessures corporelles et pouvant avoir une issue mortelle.

⚠ AVERTISSEMENT

Signale la présence d'une situation éventuellement dangereuse pouvant entraîner de graves blessures corporelles et même avoir une issue mortelle.

⚠ PRÉCAUTION

Remarque relative à une situation potentiellement dangereuse pouvant entraîner des blessures légères.

ATTENTION

Remarque relative à une situation éventuellement dangereuse pouvant entraîner des dommages matériels.

Fonction

Du nettoyeur fixe de l'escalier roulant est appliqué détergent (du réservoir d'eau propre) sur le trottoir/l'escalier roulant en marche. Les brosses rotatives balayent le détergent dans le sens inverse de la direction de cours dans les rainures du trottoir/l'escalier roulant. Au même process de travail, le détergent sale est aspiré par les brosses de absorption dans le réservoir d'eau sale de l'appareil.

Utilisation conforme

L'utilisation de l'appareil doit être faite en conformité avec les consignes figurant dans les instructions de service.

- L'appareil doit uniquement être utilisé pour nettoyer les trottoir et les escaliers roulantes.
- La sens de fabrication soir être réglée de cette façon, que le trottoir/l'escalier roulante s'éloignent de l'appareil.
- Pour nettoyer les escaliers roulantes, l'appareil peut être utilisée que au bout inférieure de l'escalier roulante.
- L'appareil doit uniquement être équipé d'accessoires et de pièces de rechange d'origine.

Protection de l'environnement



Les matériaux constitutifs de l'emballage sont recyclables. Ne pas jeter les emballages dans les ordures ménagères, mais les remettre à un système de recyclage.



Les appareils usés contiennent des matériaux précieux recyclables lesquels doivent être apportés à un système de recyclage. Il est interdit de jeter les batteries, l'huile et les substances similaires dans l'environnement. Pour cette raison, utiliser des systèmes de collecte adéquats afin d'éliminer les appareils hors d'usage.

Instructions relatives aux ingrédients (REACH)

Les informations actuelles relatives aux ingrédients se trouvent sous : www.kaercher.com/REACH

Éléments de commande et de fonction

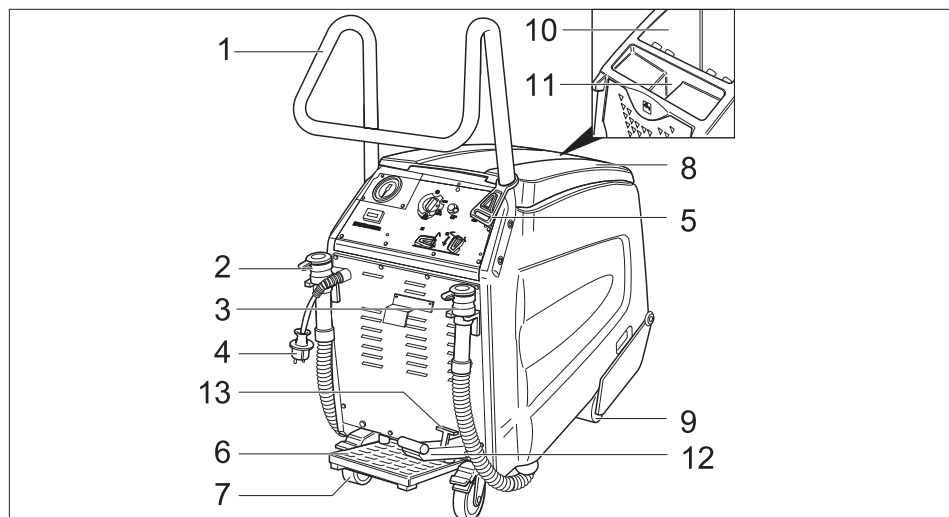

- | | | | |
|---|--|----|--|
| 1 | Guidon de poussée | 9 | Roues d'avant |
| 2 | Flexible de vidange d'eau propre | 10 | Réservoir d'eau sale |
| 3 | Flexible de vidange pour eau sale | 11 | Orifice de remplissage pour réservoir d'eau propre |
| 4 | Fiche secteur | 12 | Pédale pour abaisser/lever la tête des brosses |
| 5 | Crochet de soulagement de traction | 13 | Lever pour le blocage de la tête de brosse |
| 6 | Pédale à pied | | |
| 7 | Les roues arrières avec un levier de blocage | | |
| 8 | Couvercle du réservoir d'eau sale | | |

Pupitre de commande

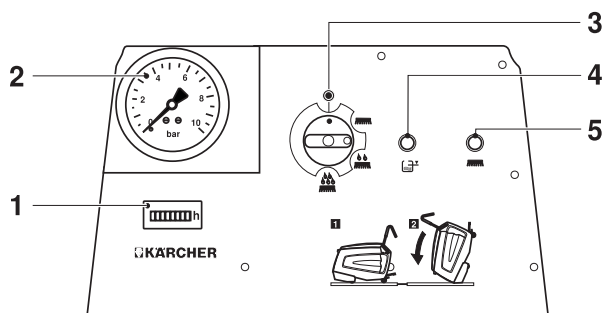

- | | | | |
|---|--------------------------------------|---|--|
| 1 | Compteur d'heures de service | 4 | Voyant de contrôle "réservoir de l'eau sale plein" |
| 2 | Affichage de la pression de la pompe | 5 | Voyant de contrôle "Surcharge du moteur des brosses" |
| 3 | Interrupteur principal | | |

Avant la mise en service

→ Eliminer complètement l'emballage.

Monter le guidon de poussée

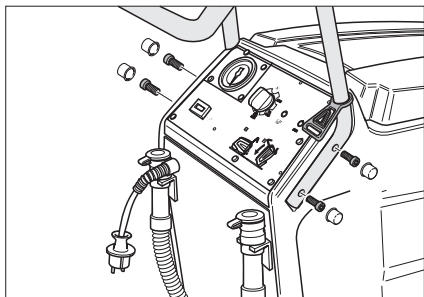

- Poser le guidon de poussée dans les ouvertures de l'appareil.
- Fixer le guidon de poussée à l'aide des 4 vis.
- Fixer l'évén.
- Accrocher le crochet de soulagement de traction au guidon de poussée.

Déchargement de la machine

- Fixer les roues arrière, éliminer les billots pour le blocage des roues.
- Quatre planches de fond identifiées de la palette sont vissées. Dévisser ces planches.

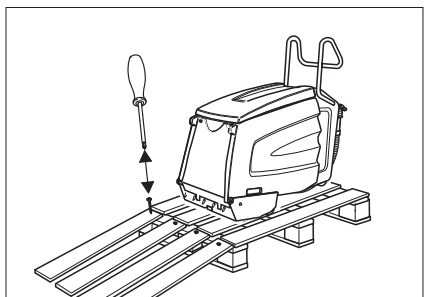

- Poser les planches sur le bord de la palette. Orienter les planches de manière à ce qu'elles reposent en amont des roues de l'appareil. Fixer les planches à l'aide des vis.
- Pousser doucement l'appareil de la rampe.

Enlever le produit antigel

Remarque :

Au moment de la fabrication de l'appareil, il a été rincé en utilisant un agent anti-gel. Avant de démarrer la machine pour la première fois, vous devez retirer l'agent anti-gel.

- Remplir 10 litres d'eau propre dans le réservoir d'eau propre.
- Actionner la pédale à pied.
- Régler l'interrupteur d'appareil sur nettoyage de base.
- Laisser l'appareil en marche, jusqu'à la pression abaisse sur le manomètre.

Mise en service

Préparation du trottoir roulant/ de l'escalier roulante

⚠ DANGER

Risque de blessure ! L'appareil peut être coincé et traîné par le tapis roulant / l'escalator. Avant de commencer le nettoyage, vérifier les zones de marches et le profil de l'arête pour vérifier qu'il n'y a aucune déformation et aucun objet coincé. Pour rester en sécurité, s'assurer de connaître l'emplacement du bouton d'arrêt d'urgence du tapis roulant / de l'escalator.

- Barrer le trottoir roulant/l'escalier roulant dans un vaste périmètre, aussitôt que se déroule le nettoyage et les trottoirs roulants sont encore humides.
- Mettre en marche le trottoir roulant/l'escalier roulant.
- S'assurer que le sens de fabrication du trottoir roulant/l'escalier roulant s'éloigne de l'appareil.

Préparation de l'appareil

- Contrôler si les brosses et les rails de guidage de l'appareil s'ils sont accordés au produit du trottoir roulant/l'escalier roulant. En cas de besoin, échanger les brosses et les rails de guidage.

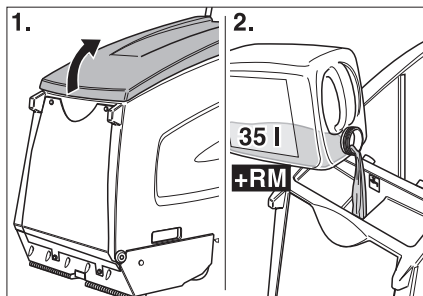

- Ouvrir le couvercle du réservoir d'eau propre.
- Remplir eau propre.

ATTENTION

Risque d'endommagement. Utiliser uniquement les détergents recommandés. Pour tout autre détergent, l'exploitant prend des risques plus élevés quant à la sécurité du travail et au risque d'accident.

Utiliser uniquement des détergents exempts de solvants, d'acide chlorhydrique et fluorhydrique.

Respecter les consignes de sécurité mentionnées sur les détergents.

Remarque :

Ne jamais utiliser de détergents extrêmement moussants.

- Remplir détergent.
- Fermer le couvercle du réservoir d'eau propre.
- Placer l'appareil avant le l'estrade du trottoir roulant/l'escalier roulant.

Fonctionnement

⚠ DANGER

Risque de blessure !

- Ne pas utiliser l'appareil sur des plans inclinés.
- Appuyer sur le levier au pied avec un seul pied. L'autre pied doit rester fermement positionné sur le sol.
- Tenir fermement la poignée de poussée avec au moins une main.
- Les vêtements larges et les bijoux peuvent être pris dans les pièces en mouvement du tapis roulant / de l'escalator. Retirer les bijoux et porter des vêtements ajustés au corps et des chaussures de sécurité.

Modes de nettoyage

Le temps de nettoyage dépend du degré de saleté et est divisé en trois modes de nettoyage.

Aspiration de poussières



Aspiration de poussières des trottoir roulants/ des escaliers roulants déjà nettoyés.

Nettoyage d'entretien



Nettoyage des trottoirs roulants/des escaliers roulants qui ne sont pas si sale (en règle général en périodes courtes et régulières). Dans cette position, l'appareil travaille avec une quantité d'eau réduite. La pompe d'eau travaille.

Nettoyage de base



Nettoyage des trottoirs roulants/des escaliers roulants qui sont très sale (en règle général lorsque le nettoyage n'était pas effectué pendant un période plus long). Des zones trop sales doivent être nettoyées manuellement.

Consignes au nettoyage

- Balayer la saleté grossière manuellement.
- Eliminer des objets (p.ex. des pierres) des rainures des trottoirs roulants.
- Nettoyer la face frontal des marches de l'escalier roulante manuellement.
- Nettoyer les marches en voies chevauchantes. Pour cela, retirer l'appareil de sa position de travail et déplacer à la côté.
- Observer les trottoirs roulants pendant le nettoyage. Doivent être humides, mais pas mouiller. Il ne doit pas resté de mousse.
- Nettoyer avant humide (avec détergent), ensuite sec (interrupteur de l'appareil sur aspiration de poussière).
- A la fin rincer avec eau claire, pour éliminer les restes du détergent.

Fonctionnement de nettoyage

⚠ DANGER

Risque de blessure et de choc électrique ! Toujours poser la rallonge de sorte qu'elle ne soit pas coincée ou écrasée et qu'elle ne fasse trébucher personne.

- ➔ Brancher la fiche secteur.

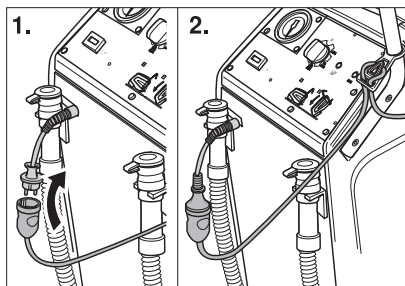

- ➔ Accrocher l'extrémité de la rallonge comme boucle dans le crochet de soulèvement de traction.
- ➔ Régler les roues arrières.

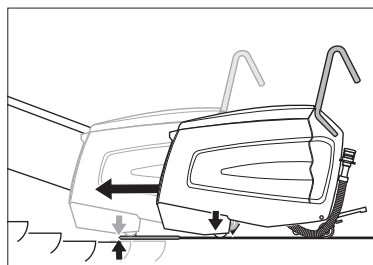

- ➔ Poser l'appareil sur l'estrade de façon que les roues d'avant ne touche pas la première marche du trottoir roulant/de l'escalier roulant en marche.
- ➔ Activer la pédale pour abaisser la tête de la brosse. La tête de la brosse est abaissée et le levier d'arrêt s'enclenche.

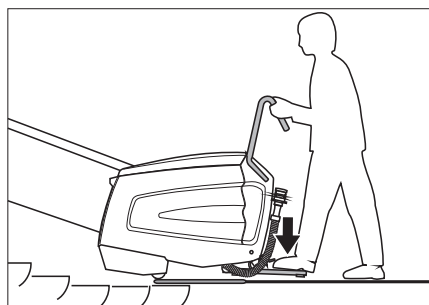

- ➔ Actoïner la pédale à pied avec un pied et bouger l'appareil un peu sur le côté. L'appareil se centre dans les rainures de la marche, ensuite un bruit est audible.

⚠ DANGER

Risque de blessure ! Ne pas pousser l'appareil sur l'escalator plus loin que les indications données ci-dessous. Autrement la machine serait éjectée par l'escalator. En cas de danger, appuyer immédiatement sur le bouton d'arrêt d'urgence de l'escalator.

La tête de nettoyage doit être posée superficiellement sur l'escalier roulant.

→ Positionner l'interrupteur de l'appareil sur nettoyage d'entretien ou sur nettoyage de base.

Démarrer l'appareil.

Remarque :

La machine s'arrête quand le réservoir d'eau sale est plein. Pour redémarrer la machine, vider le réservoir d'eau sale et placer brièvement le commutateur de l'appareil sur « 0 ».

→ Effectuer le nettoyage jusqu'à l'éclairer roulant/trottoir roulant en effectué 1 ou 2 rotations. Ensuite poser l'appareil sur la côté et démarrer le nouveau processus de nettoyage.

Poser l'appareil sur la côté

→ Mettre l'interrupteur de l'appareil sur "Aspiration de poussière". L'aspiration de poussière est activée.

→ Laisser abaisser la pression de la pompe sur 0 bar.

→ Mettre l'interrupteur principal sur "0".

→ Lâcher la pédale à pied.

→ Actionner la pédale pour lever la tête des brosses. La tête des brosses est relevée.

→ Poser l'appareil sur la côté.

→ Activer la pédale pour abaisser la tête de la brosse. La tête de la brosse est abaissée et le levier d'arrêt s'enclenche.

→ Actionner la pédale à pied et centrer l'appareil dans les rainures de la marche.

→ Positionner l'interrupteur de l'appareil sur nettoyage d'entretien ou sur nettoyage de base.

→ A la fin rincer avec eau claire, pour éliminer les restes du détergent.

⚠ DANGER

Risque de blessure ! Pour remplir le détergent, toujours commencer par sortir la machine de sa position de travail.

Mise hors service

Terminer le nettoyage

- Mettre l'interrupteur de l'appareil sur "Aspiration de poussière". L'aspiration de poussière est activée.
- Laisser abaisser la pression de la pompe sur 0 bar.
- Mettre l'interrupteur principal sur "0".
- Lâcher la pédale à pied.
- Activer le levier d'arrêt et la pédale pour soulever la tête de la brosse. La tête de la brosse est soulevée.
- Débloquer les roues arrière.
- Retirer l'appareil de la position de travail et de l'estrade.

Mettre l'appareil hors tension

- Retirer la fiche secteur.

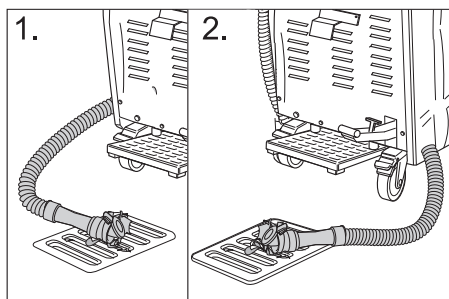

- Vider et éliminer le reste du détergent.
- Vider et éliminer l'eau sale.
- Nettoyer l'intérieur et l'extérieur de l'appareil. Rincer les réservoirs avec eau claire.
- Installer l'appareil uniquement dans des espaces sans gelée et sur un sol plat et propre.
- Régler les roues arrière.
- Éliminer le barrage du trottoir roulant/ de l'escalier roulant lorsque la zone complète de travail est sèche. Il y a un risque d'accident si le trottoir roulant/ l'escalier roulant est mouillé.

Entretien et maintenance

⚠ DANGER

Risque de blessure !

Avant tous travaux à l'appareil:

- Mettre l'interrupteur principal sur "0".
- Retirer la fiche secteur.
- Régler les roues arrière.
- Vider et éliminer le reste du détergent.
- Vider et éliminer l'eau sale.

Nettoyage de l'appareil

ATTENTION

Risque d'endommagement ! Ne pas laver l'appareil à l'eau et ne pas utiliser de détergents agressifs.

- Nettoyer l'extérieur de l'appareil avec un chiffon humide et imbibé de détergent doux.
- Essuyer l'intérieur du réservoir d'eau sale.
- Nettoyer le tamis à peluches.

Fréquence de maintenance

Basculer l'appareil en position de maintenance.

Pour pouvoir effectuer quelques travaux de réparation et de maintenance, le dessous du nettoyeur des escaliers roulant doit être accessible.

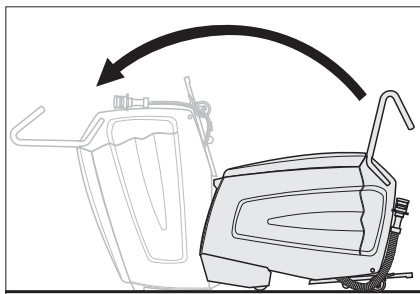

- Basculer l'appareil avec une deuxième personne vers l'avant, jus-

qu'à l'appareil est posé sur la face frontale du boîtier.

Quotidiennement avant l'usage

- Contrôler le cône de vaporisation des buses.
- Contrôler la buse d'aspiration s'il elle est sale.
- Contrôler la fonction d'arrêt d'urgence de la pédale à pied. Actionner la pédale à pied, positionner l'interrupteur de l'appareil sur aspiration de poussière, l'appareil doit être en marche. Lâcher la pédale à pied, l'appareil doit s'arrêter. La réparation doit être effectuée que par le service après-vente.
- Contrôler le positionnement des roues arrière. La réparation doit être effectuée que par le service après-vente.
- Contrôler l'état d'usure: Brosses rotatives, brosses d'absorption, brosses, rails de guidage, flexibles, stoppeur et roues avant. Faire échanger le stoppeur et les roues avant en cas de besoin par le service clientèle seulement.
- Contrôler le câble d'alimentation et la fiche de secteur s'ils sont endommagés ou cassés. L'échanger doit être effectuée que par le service après-vente ou par un électricien.

Après 100 heures de service

- Contrôler si les pièces de fixation sont bien fixées.
- Contrôler si la courroie de commande est tendue ou usée (service après-vente).

Travaux de maintenance

Nettoyer le tamis à peluches

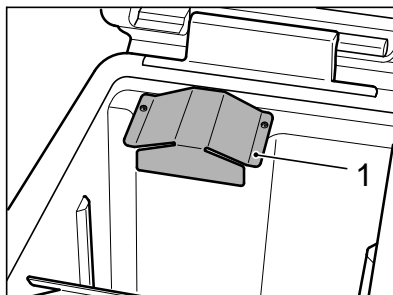

- Dévisser le couvercle avec un tournevis pour vis à tête six pans creux (Torx).

Remarque :

Vous trouverez une clé torx dans le support du tuyau de vidange du réservoir d'eau sale.

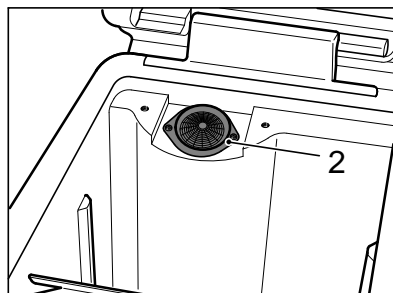

- Nettoyer le tamis à peluches.
- Fixer le couvercle.

Echanger les brosses rotatives et les brosses d'absorption.

- Dévisser toutes les 4 vis et retirer le chapeau de palier.

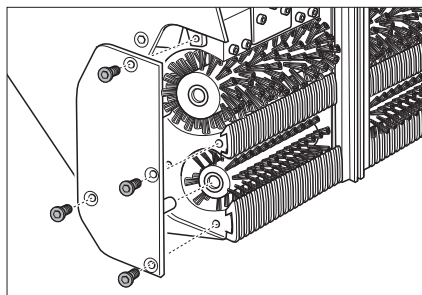

- Retirer les brosses rotatives (grand) et les brosses d'absorption (petit) et substituer (faire attention à l'absorption hexagonale!). Contrôler aussi les buses d'aspiration et en cas de besoin les échanger ou nettoyer.

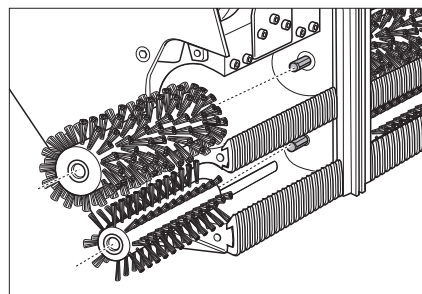

Échanger les brosses

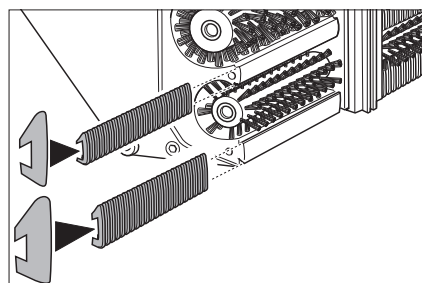

- Retirer les brosses et substituer. Pour cela, poser les brosses d'entrée sur un rail étroit et les brosses de sortie sur un rail large.

Nettoyer les buses d'aspiration.

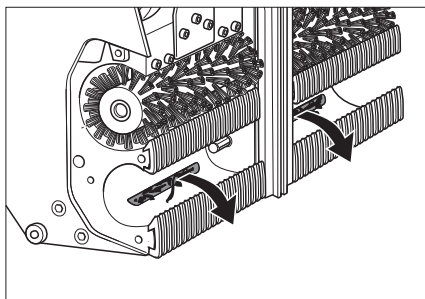

- Eliminer des impuretés des buses d'aspiration.

Echanger le rail de guidage

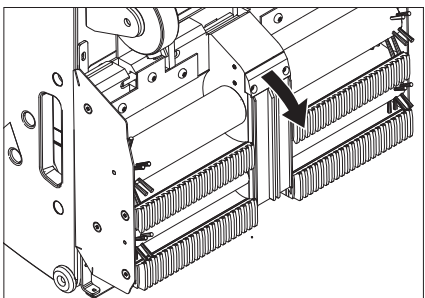

- Dévisser les vis de fixation du support pour les rails de guidage.
- Démontez les rails de guidage.
- Pour la montage des nouveaux rails de guidage, procéder dans l'ordre inverse. Faire attention s'ils sont bien fixés.

Contrôler les buses et le filtre pour le détergent.

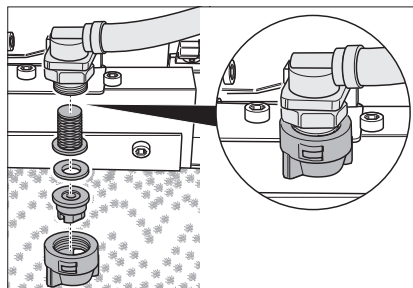

- Dévisser l'écrou raccord. Retirer la buse, l'anneau de joint et le filtre.

- Nettoyer la buse ou poser une nouvelle buse dans l'écrou raccord.
- Poser l'anneau de joint et le filtre et visser manuellement l'écrou raccord.

Echanger le goëlette

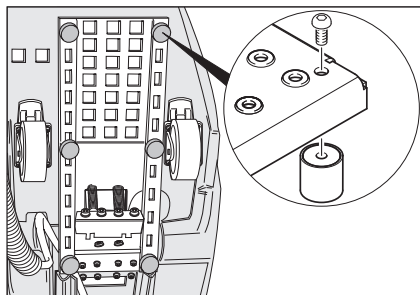

- Dévisser le goëlette avec un tournevis et le substituer.

Transport

⚠ DANGER

Risque de blessure ! Ne pas conduire sur des pentes supérieures à 5°. Ne jamais transporter la machine sur le tapis roulant / l'escalator.

⚠ PRÉCAUTION

Risque de blessure et d'endommagement ! Respecter le poids de l'appareil lors du transport.

- Régler les roues arrières.
- Protéger la machine par des sangles ou des cordes.

Entreposage

⚠ PRÉCAUTION

Risque de blessure et d'endommagement ! Prendre en compte le poids de l'appareil à l'entreposage.

Cet appareil doit uniquement être entreposé en intérieur.

Assistance en cas de panne

⚠ **DANGER**

Risque de blessure !

Avant tous travaux à l'appareil:

→ Mettre l'interrupteur principal sur "0".

- Retirer la fiche secteur.
- Régler les roues arrière.
- Vider et éliminer le reste du détergent.
- Vider et éliminer l'eau sale.

Panne	Remède
Le moteur/lapompe ne se met pas en marche ou s'arrête toujours pendant le service.	Vider le réservoir d'eau sale. Actionner la pédale à pied.
Voyant de contrôle "réservoir de l'eau sale plein" s'allume.	Vider le réservoir d'eau sale.
La pression de travail de au moins 3 bars n'est pas attendue.	Si le réservoir d'eau propre est vide, remplir complètement (35 litres). Examiner le système des conduites s'il est étanche. En cas de besoins, laisser le boucher par le service après-vente. Contrôler les buses. Faire nettoyer la pompe par le service après-vente.
Les trottoirs roulants nettoyés sont trop mouillés.	Contrôler le degré d'usure des brosses et le cas échéant, les remplacer. Contrôler les joints de la couvercle du réservoir d'eau sale, le cas échéant, les remplacer. Contrôler le degré d'usure des brosses et le cas échéant, les remplacer. Contrôler si les buses et les flexibles d'aspiration sont bouchés, en cas de besoin les nettoyer. Contrôler si le couvercle du réservoir d'eau sale est bien fermé. Contrôler, si les bonnes brosses sont montées.

Les trottoirs roulants nettoyés ne sont pas nettoyés.	Contrôler si les buses pour le détergent sont bouchés, en cas de besoin les nettoyer.
	Contrôler les joints de la couvercle du réservoir d'eau sale, le cas échéant, les remplacer.
	Contrôler le degré d'usure des brosses et le cas échéant, les remplacer.
	Contrôler le détergent. Contrôler la concentration du détergent.
	Contrôler le degré d'usure des brosses et le cas échéant, les remplacer.
	Contrôler si le couvercle du réservoir d'eau sale est bien fermé.
	Contrôler, si les bonnes brosses sont montées.
Voyant de contrôle "Surcharge du moteur des brosses" s'allume.	Positionner l'interrupteur de l'appareil sur "0" et ensuite encore une fois sur la position de service souhaitée. Si le défaut apparaît plusieurs fois, contacter le service après-vente.
	Ôter les fils et bandes des brosses.

Caractéristiques techniques

Performances		
Tension nominale	V	120
Fréquence	Hz	60
Tension de commande	V	12
Puissance nominal (max.)	W	1360
Puissance du moteur d'aspiration	W	800
Puissance de moteur de brosses	W	650
Classe de protection		IPX4
Pression de la pompe	psi (kPa)	43...58 (300-400)
Consommation d'eau	gal/h (l/h)	5,5...11 (25-50)
Vitesse de rotation des brosses rotatives	1/min	870
Vitesse de rotation des brosses d'absorption	1/min	1090
Dimensions et poids		
Largeur de travail	en (mm)	18,5 (470)
Largeur	en (mm)	18,9 (480)
Longueur	en (mm)	45,3 (1150)
Hauteur avec guidon de poussée	en (mm)	41,3 (1050)
Hauteur sans guidon de poussée	en (mm)	29,9 (760)
Volume du réservoir d'eau propre/réservoir d'eau sale	gal (l)	9,2/9, (35/35)
Poids de transport	lbs (kg)	env. 198 (90)
Poids total admissible	lbs (kg)	env. 276 (125)

Valeurs déterminées selon EN 60335-2-72

Valeur totale de vibrations	m/s ²	0,3
Incertitude K	m/s ²	0,2
Niveau de pression acoustique L _{pA}	dB(A)	<75
Incertitude K _{pA}	dB(A)	2
Niveau de pression acoustique L _{WA} + incertitude K _{WA}	dB(A)	90

Garantie

Dans chaque pays, les conditions de garantie en vigueur sont celles publiées par notre société de distribution responsable. Les éventuelles pannes sur l'appareil sont réparées gratuitement dans le délai de validité de la garantie, dans la mesure où celles-ci relèvent d'un défaut matériel ou d'un vice de fabrication. En cas de recours en garantie, adressez-vous à votre revendeur ou au service après-vente agréé le plus proche munis de votre preuve d'achat.

Accessoires et pièces de rechange

⚠ DANGER

Risque de blessure et de choc électrique ! Les travaux de réparation doivent être réalisés uniquement par le service client agréé.

- Utiliser uniquement des accessoires et des pièces de rechange autorisés par le fabricant. Des accessoires et des pièces de rechange d'origine garantissent un fonctionnement sûr et parfait de l'appareil.
- Une sélection des pièces de rechange utilisées le plus se trouve à la fin du mode d'emploi.
- Vous trouverez plus d'informations sur les pièces de rechange dans le menu Service du site www.kaercher.com.

Accessoires

Accessoires	Type	Référence	Description	
Brosses rotatives, doux (standard)		5.762-266.0	Brosses rotatives pour le nettoyage d'entretien (l'appareil besoin 2).	
Brosses rotatives, dur		5.762-267.0	Brosses rotatives pour le nettoyage de base, pour des saletés dures (l'appareil besoin 2).	
Brosses d'absorption		5.762-268.0	Pour soutenir le transport d'eau sale du trottoir roulant/de l'escalier roulant aux buses d'aspiration (l'appareil besoin de 2).	
Brosses d'entrée, bleues	Kone	6.369-509.0	Brosses pour l'adaptation de l'appareil au produit de trottoir roulant/l'escalier roulant (kit avec 2).	
Brosses de sortie, bleues	Kone	6.369-519.0		
Brosses d'entrée, noires	OTIS	6.369-510.0		
Brosses de sortie, noires	OTIS	6.369-520.0		
Brosses d'entrée, vertes	Schindler	6.369-511.0		
Brosses de sortie, vertes	Schindler	6.369-521.0		
Brosses d'entrée, blanches	CNIM	6.369-512.0		
Brosses de sortie, blanches	CNIM	6.369-522.0		
Grattoir pour les rainures	Kone et Schindler	6.369-507.0		Pour un prénettoyage manuel (élimination des pierres, de chewing-gum et d'autres impuretés).
	OTIS et Thyssen	6.369-508.0		
Set Handpads	Kone	6.369-513.0	Pour un nettoyage manuel des faces frontales des marches (kit avec 5 pads verts).	
	OTIS	6.369-514.0		
	Schindler	6.369-515.0		
	Thyssen	6.369-516.0		
Produit détergent	RM 758		Pour le nettoyage manuel.	
Produit détergent	RM 759		Pour le nettoyage de base (30 kg). Pour le nettoyage manuel des endroits très sales.	

INSTRUCCIONES IMPORTANTES DE SEGURIDAD

LEER TODAS LAS INSTRUCCIONES ANTES DE USAR.

ADVERTENCIA

Para reducir el riesgo de fuegos, descarga eléctrica o lesiones:

- NO ABANDONAR la unidad mientras esté enchufada. Desenchufar cuando no esté en uso y antes de revisar.

ADVERTENCIA

- PARA REDUCIR EL RIESGO DE DESCARGA ELÉCTRICA, USAR SOLO EN INTERIORES
- No permita que se use como juguete. Prestar mucha atención cuando se use cerca de niños.
- Usar exclusivamente como se describe en este manual. Usar solamente con los complementos recomendados por el fabricante.
- No usar con el cable o la clavija dañados. Si el aparato no funciona como debería, se ha caído al suelo, dañado, dejado al aire libre, o caído al agua, devuélvalo a servicio o a la centralita de atención al cliente.
- No tirar del cable ni transportar el aparato cogido por el cable, no cerrar una puerta sobre el cable, ni pasar el cable por bordes o esquinas afiladas. No pasar el aparato por encima del cable. Mantener el cable alejado de superficies calientes.
- No tirar del cable para desenchufar el aparato. Para desenchufar, tire de la clavija no del cable.

- NO manipular la clavija ni el aparato con las manos mojadas.
- No introducir objetos en los orificios. No usar con cualquiera de los orificios bloqueados; mantener sin polvo, pelusa, pelo y cualquier otra cosa que pueda reducir el flujo de aire.
- Mantener el cabello, la ropa floja, los dedos y todas las partes del cuerpo alejadas de los orificios y partes móviles.
- Apagar los mandos de control antes de desenchufar.
- Usar con especial cuidado cuando limpie escaleras.
- No usar para recoger líquidos inflamables o combustible, como gasolina, ni utilizar el aparato en áreas donde puedan estar presentes.
- Conectar exclusivamente a una toma con puesta a tierra. Consultar las instrucciones de puesta a tierra.

CONSERVE ESTAS INSTRUCCIONES

INSTRUCCIONES DE PUESTA A TIERRA

Este aparato debe ser puesto a tierra. Si funciona mal o se estropea, la toma a tierra ofrece una ruta de menor resistencia para la corriente eléctrica para reducir el riesgo de una descarga eléctrica.

Esta aplicación está equipada con un cable que tiene un conductor con toma a tierra para el equipo y un enchufe con toma a tierra. El enchufe se debe insertar en una clavija apropiada que esté instalada correctamente y puesta a tierra de acuerdo con los códigos y normativas locales.

ADVERTENCIA

Una conexión incorrecta del conductor del equipo de toma a tierra puede provocar una descarga eléctrica. Consulte a un electricista cualificado o a un técnico si tiene dudas acerca de si el enchufe tiene la toma a tierra correcta. No modifique el enchufe suministrado con el equipo; si no entra en la clavija, solicite a un electricista que instale una clavija correcta.

El aparato se usa con un circuito de 120 voltios y tiene un enchufe con toma a tierra que tiene el mismo aspecto que la ilustración A.

Asegúrese de que el equipo esté conectado a un enchufe que tenga la misma configuración que la clavija. No se debe usar un adaptador con este equipo.

CONECTAR EXCLUSIVAMENTE A UNA TOMA DE CORRIENTE CON PUESTA A TIERRA

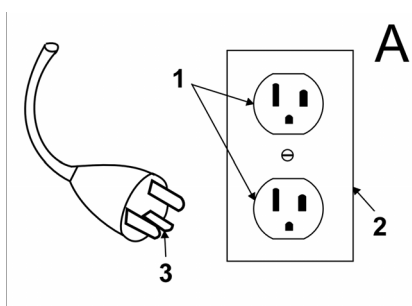

- 1 Toma de corriente con puesta a tierra
- 2 Caja de toma de corriente con puesta a tierra
- 3 Clavija con puesta a tierra

NORMAS Y PROCEDIMIENTOS DE SEGURIDAD DURANTE EL FUNCIONAMIENTO

Responsabilidad del operario

El operario será responsable de garantizar un funcionamiento seguro.

El operario deberá estar familiarizado con el manejo y las funciones de todos los elementos de mando y todos los instrumentos antes de proceder al manejo de la unidad.

Antes de poner en funcionamiento la unidad, los operarios deberán haber leído el manual de instrucciones de la unidad particular de que se trate y estar familiarizados con él; además, deberán respetar las normas y procedimientos de seguridad que se describen a continuación.

Antes de poner en funcionamiento una unidad cualquiera, el operario deberá conocer bien las posibles condiciones inusuales de funcionamiento que requieren la adopción de determinadas precauciones especiales o para las que existen unas instrucciones de manejo especiales.

Generalidades

Antes de poner en funcionamiento la unidad, ésta deberá encontrarse en la posición de servicio.

No ponga en marcha ni utilice la unidad ni ninguna de sus funciones o sus aditamentos desde un lugar que no sea el concebido para el operario.

Antes de abandonar la posición del operario:

- A pare la unidad por completo;
 - B si es necesario dejar la unidad en una pendiente, bloquee las ruedas.
- Guarde una distancia segura respecto a los bordes de las rampas y las plata-

formas, y respecto a los de otras superficies de trabajo similares.

No efectúe ampliaciones ni modificaciones en la unidad.

No bloquee el acceso a las salidas previstas en caso de incendio, las escaleras o los extintores.

Durante la circulación

Ceda el paso a los peatones y a los vehículos de emergencia, como son las ambulancias y los camiones de bomberos.

Siempre que sea posible, cruce las vías férreas formando un ángulo con ellas. No estacione a menos de 6 ft (1800 mm) de distancia respecto a los raíles o las vías férreas más cercanos. Asegúrese de mantener una vista libre de obstáculos del trayecto a recorrer, respete las normas de tráfico, tenga cuidado con las personas y guarde las distancias de seguridad.

Sean cuales sean las condiciones de circulación, conduzca la unidad siempre a una velocidad tal que le permita detenerse por completo de modo seguro.

Durante la conducción, no acceda jamás a realizar acrobacias o competencias.

Cuando circule por pisos húmedos o resbaladizos, reduzca la velocidad.

Antes de circular por un muelle o por el tablero de un puente, asegúrese de que dichos elementos estén correctamente sujetos. Conduzca con precaución y despacio por el muelle y el puente, y no sobrepase nunca la capacidad nominal de los mismos.

Cuando tenga que efectuar giros, reduzca la velocidad hasta que sea seguro efectuarlos conforme al entorno en que esté maniobrando. Realice los giros con suavidad.

Cuidado de la unidad por parte del operario

Si se descubre la necesidad de reparar la unidad o se detecta que ésta resulta insegura de alguna manera o que contribuye a crear condiciones de inseguridad, se debe informar de inmediato a la autoridad designada por el usuario. Además, la unidad no deberá volver a utilizarse hasta que se la haya devuelto a un estado operativo seguro.

Si, durante el funcionamiento, la unidad se vuelve insegura de alguna manera, se debe informar de inmediato a la autoridad designada por el usuario. Además, la unidad no deberá volver a utilizarse hasta que se la haya devuelto a un estado operativo seguro.

No lleve a cabo reparaciones ni practique ajuste alguno a no ser que haya sido expresamente autorizado para ello.

TAREAS DE MANTENIMIENTO Y ACONDICIONAMIENTO

Si se descuida el mantenimiento o se practican en la unidad reparaciones, tareas de acondicionamiento o ajustes en los que no se respeten los criterios de diseño del fabricante, su manejo puede resultar peligroso. Por ello, se debe disponer de servicios de mantenimiento (dentro o fuera de las instalaciones), contar con personal cualificado y establecer unos modos de proceder detallados.

El mantenimiento y la inspección de la unidad deberán llevarse a cabo respetando las tareas que se indican a continuación:

A se deben seguir unos esquemas de mantenimiento, lubricación e inspección conforme a su planificación; consulte las recomendaciones del fabricante.

B el mantenimiento, las reparaciones, los ajustes y las inspecciones de la unidad sólo podrán ser llevados a cabo por personal cualificado y autorizado; además, dichas tareas se realizarán siempre de conformidad con las especificaciones del fabricante.

Evite las posibles fuentes de peligro de incendio y disponga siempre de extintores en la zona de trabajo. En la limpieza de las piezas, no use recipientes de combustible abiertos ni líquidos limpiadores inflamables.

NORMAS DE SEGURIDAD CONTRA INCENDIOS

Cuando las condiciones operativas de una unidad no sean seguras, ésta deberá ponerse fuera de servicio.

En los emplazamientos de la clase I, la clase II y la clase III está prohibido efectuar reparaciones.

Prevención contra incendios: la unidad se debe mantener limpia y debe estar razonablemente libre de pelusas, restos de aceite y grasa. Para limpiar la unidad, se recomienda usar preferiblemente agentes incombustibles. No está permitido emplear líquidos inflamables [aquellos cuyo punto de inflamación esté en 100°F (37,8°C) o por encima]. Se deben adoptar precauciones adecuadas al tipo de agente o disolvente empleado en lo que a la toxicidad, la ventilación y el peligro de incendios respecta.

Visibilidad de la placa de características: las denominaciones de tipo y las marcas de tipo de la unidad indicadas en la placa de características no deben cubrirse con pintura que oscurezca la información identificativa allí contenida.

No se debe utilizar la unidad en zonas clasificadas.



Antes del primer uso de su aparato, lea este manual original, actúe de acuerdo a sus indicaciones y guárdelo para un uso posterior o para otro propietario posterior.

Índice de contenidos

Indicaciones de seguridad . ES	4
Función ES	5
Uso previsto ES	5
Protección del medio ambiente ES	5
Elementos de operación y funcionamiento ES	6
Antes de la puesta en marcha ES	7
Puesta en marcha. ES	7
Funcionamiento ES	8
Puesta fuera de servicio . . ES	10
Cuidados y mantenimiento . ES	11
Transporte. ES	13
Almacenamiento ES	13
Ayuda en caso de avería . . ES	14
Datos técnicos ES	16
Garantía ES	16
Accesorios y piezas de re- puesto ES	16

Indicaciones de seguridad

Para el propietario:

Asegúrese, de que todos los usuarios del aparato estén familiarizados con instrucciones de uso y con las normativas nacionales sobre seguridad en el trabajo. Los usuarios tienen que estar formados técnicamente en el manejo del aparato.

Para usuarios:

Antes de utilizar por primera vez el aparato, lea y tenga en cuenta el presente manual de instrucciones y el folleto adjunto relativo a las indicaciones de seguridad para aparatos de limpieza con cepillos y aparatos pulverizados, 5.956-251.0.

Dispositivos de seguridad

La función de los dispositivos de seguridad es proteger al usuario y está prohibido ponerlos fuera de servicio y modificar o ignorar su funcionamiento.

Pedal

Ahora, el aparato sólo se puede arrancar si se pisa totalmente el pedal. Después de soltar el pedal se para la máquina.

Niveles de peligro

⚠ **PELIGRO**

Aviso sobre un riesgo de peligro inmediato que puede provocar lesiones corporales graves o la muerte.

⚠ **ADVERTENCIA**

Aviso sobre una situación probablemente peligrosa que puede provocar lesiones corporales graves o la muerte.

⚠ **PRECAUCIÓN**

Indicación sobre una situación que puede ser peligrosa, que puede acarrear lesiones leves.

CUIDADO

Aviso sobre una situación probablemente peligrosa que puede provocar daños materiales.

Función



Desde el limpiador de escaleras mecánicas se aplica detergente líquido (del depósito de agua limpia) sobre el andén/ escalera mecánica en movimiento. Al hacerlo, los cepillos de rodillo cepillan en la dirección contraria a la marcha de las ranuras del andén rodante/ la escalera mecánica. El detergente líquido sucio se aspira a la vez por los cepillos de entrada y pasa al depósito de agua sucia del aparato.

Uso previsto

Utilice el aparato únicamente de conformidad con las indicaciones del presente manual de instrucciones.

- El aparato sólo se puede utilizar para limpiar andenes rodantes y escaleras mecánicas.
- Se debe ajustar la dirección de marcha de la instalación a limpiar de forma que se mueva en la dirección contraria del andén rodantes/ escalera mecánica.
- Sólo se puede utilizar el aparato para limpiar la parte inferior de la escalera mecánica.
- Sólo está permitido dotar al aparato de accesorios y piezas de repuesto originales.

Protección del medio ambiente

	Los materiales empleados para el embalaje son reciclables y recuperables. No tire el embalaje a la basura doméstica y entréguelo en los puntos oficiales de recogida para su reciclaje o recuperación.
	Los aparatos viejos contienen materiales valiosos reciclables que deberían ser entregados para su aprovechamiento posterior. Evite el contacto de baterías, aceites y materias semejantes con el medio ambiente. Por este motivo, entregue los aparatos usados en los puntos de recogida previstos para su reciclaje.

Indicaciones sobre ingredientes (REACH)

Encontrará información actual sobre los ingredientes en:

www.kaercher.com/REACH

Elementos de operación y funcionamiento

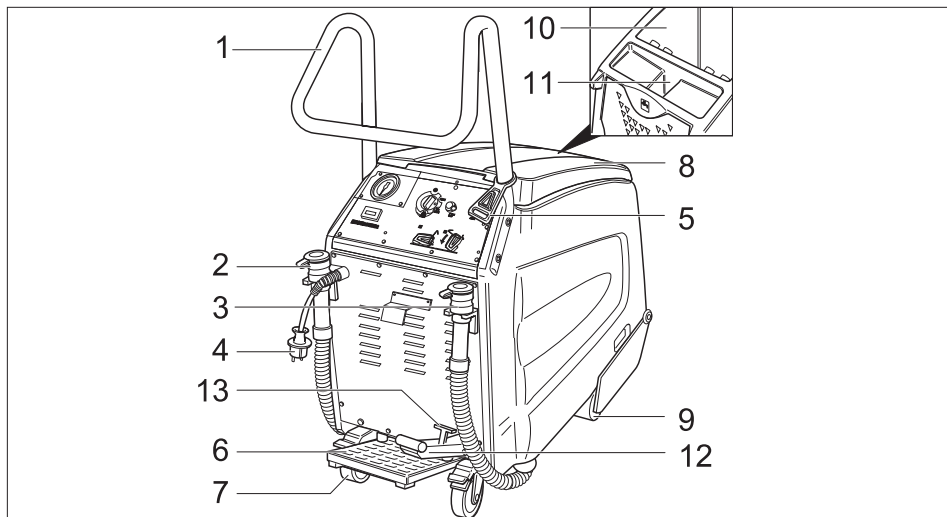

- | | |
|---|--|
| 1 Estribo de empuje | 8 Tapa del depósito de agua sucia |
| 2 Manguera de salida de agua limpia | 9 Ruedas delanteras |
| 3 Manguera de salida de agua sucia | 10 depósito de agua sucia |
| 4 Clavija de red | 11 Orificio de llenado del depósito de agua limpia |
| 5 Gancho de relajación de esfuerzos mecánicos | 12 Pedal para bajar/elevar el cabezal del cepillo |
| 6 Pedal | 13 Palanca para bloquear el cabezal de cepillo |
| 7 Ruedas traseras con palanca de bloqueo | |

Pupitre de mando

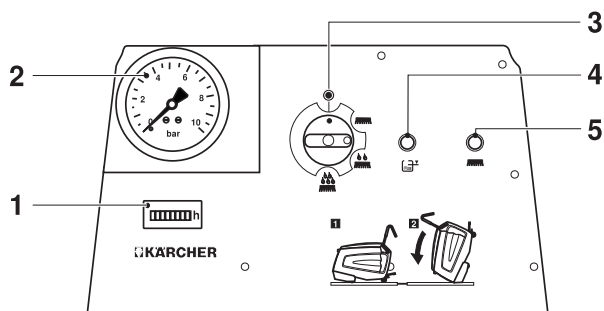

- | | |
|---------------------------------|--|
| 1 Contador de horas de servicio | 4 Piloto de control "depósito de agua sucia lleno" |
| 2 Indicador presión de la bomba | 5 Piloto de control "sobrecarga motor del cepillo" |
| 3 Interruptor del aparato | |

Antes de la puesta en marcha

- Retirar todo el embalaje menos el palet de madera.

Montar el estribo de empuje

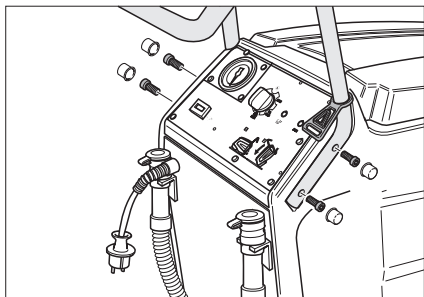

- Colocar el estribo de empuje en las ranuras del aparato.
- Fijar el estribo con los 4 tornillos que vienen incluidos.
- Fijar la tapadera abatible.
- Colgar el gancho de relajación de esfuerzos mecánicos del estribo de empuje.

Descarga

- Fijar las ruedas trasera, retirar las cuñas de madera para bloquear las ruedas.
- Las cuatro tablas de suelo marcadas del palet están sujetas mediante tornillos. Desatornille dichas tablas.

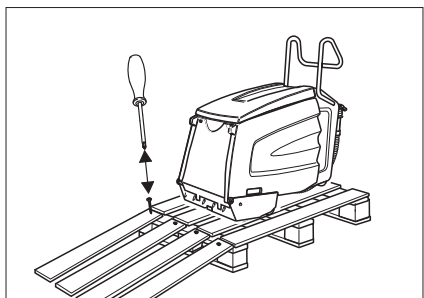

- Coloque las tablas sobre el borde del palet. Verifique que queden ubicadas delante de las ruedas del

equipo. Fije las tablas con los tornillos.

- Empujar lentamente el aparato de la rampa.

Eliminar el anticongelante

Indicación:

En el momento de fabricación del equipo, ya se había enjuagado con anticongelante. Antes de arrancar la máquina por primera vez, se tiene que eliminar el anticongelante.

- Rellenar el depósito de agua fresca con 10 litros de agua fresca.
- Pisar el pedal.
- Ajustar el interruptor del aparato en limpieza a fondo.
- Dejar el aparato en funcionamiento hasta que se vea en el manómetro que ha bajado la presión.

Puesta en marcha

Preparación andén rodante/escalera mecánica

⚠ PELIGRO

¡Riesgo de lesiones! El equipo se puede quedar atascado y arrastrado por la rampa/escalera mecánica. Antes de comenzar a limpiar, revisar el piso y el perfil de la cadena para comprobar que haya deformaciones ni objetos atascados. Para mayor seguridad, compruebe que sabe dónde está situado el botón de apagado de la rampa/escalera mecánica.

- Bloquear ampliamente el andén rodantes/escalera mecánica mientras se esté limpiando y los escalones aún estén húmedos.
- Encender el andén rodante/escalera mecánica.
- Asegúrese de que el andén rodante/escalera mecánica va en la dirección contraria al aparato.

Preparación aparato

- Comprobar si los dientes y el carril guía del aparato están adaptados al fabricante del andén rodante/escalera mecánica. Si es necesario cambiar los dientes y el carril guía.

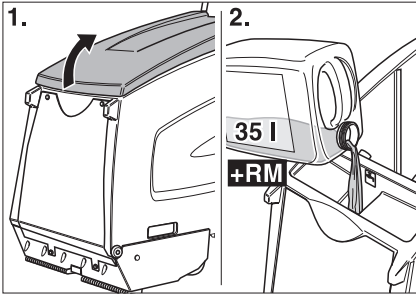

- Abra la tapa del depósito de agua limpia.
→ Añadir agua limpia.

CUIDADO

Peligro de daños en la instalación. Utilice únicamente el detergente recomendado. En caso de usar otros detergentes, el propietario-usuario asume unos mayores riesgos en lo que a la seguridad durante el funcionamiento y al peligro de sufrir accidentes se refiere.

Utilice únicamente detergentes que no contengan disolventes, ácidos clorhídricos ni ácidos hidrofúricos.

Tener en cuenta las indicaciones de seguridad de los detergentes.

Indicación:

No utilice detergentes altamente espumosos.

- Adición de detergente.
→ Cierre la tapa del depósito de agua limpia.
→ Llevar el aparato hasta delante del rellano del andén rodante/escalera mecánica.

Funcionamiento

⚠ PELIGRO

¡Peligro de lesiones!

- *No utilizar el aparato en cuevas inclinadas.*
- *Pulsar el pedal solo con un pie. El otro pie tiene que estar firme en el suelo.*
- *Sujetar el estribo fuertemente con al menos una mano.*
- *La ropa y las joyas sueltas se pueden enganchar con las piezas móviles de la rampa/escalera mecánica. De modo que quite todas las joyas y use ropa ajustada al cuerpo y zapatos de seguridad.*

Tipos de limpieza

El tipo de limpieza depende del grado de suciedad y se divide en tres tipos de limpieza.

Aspiración en seco



Aspiración en seco del andén rodante/escalera mecánica ya limpios.

Limpeza de mantenimiento



Limpeza de andenes rodantes/escaleras mecánicas ligeramente sucios (generalmente, regularmente cada poco). El aparato trabaja con menos agua para esta configuración. La bomba de agua está sincronizada.

Limpeza a fondo



Limpeza de andenes rodantes/escaleras muy sucios (generalmente si no se ha limpiado durante un largo período). Las zonas que estén especialmente sucias se deberán limpiar previamente de modo manual.

Indicaciones sobre la limpieza

- En primer lugar barrer la suciedad suelta más gruesa.
- Retirar los objetos (p.ej. piedras) de las ranuras de los escalones.
- Limpiar manualmente las superficies frontales de los escalones de las escaleras mecánicas.
- Limpiar la superficie de los escalones en tramos que se solapan. Para ello retirar el aparato de la posición de trabajo y desplazarlo hacia un lateral.
- Observar las superficies de los escalones durante la limpieza. Deben estar húmedas pero no mojadas. No debe quedar nada de espuma.
- En primer lugar limpiar en húmedo (con detergente líquido), después en seco (interruptor en limpieza en seco).
- A continuación limpiar una vez con agua limpia, para eliminar los restos de detergente líquido.

Servicio de limpieza

⚠ PELIGRO

¡Riesgo de lesiones y descarga eléctrica! Coloque siempre el cable alargador de modo que no se enrolle o aplaste y que no se tropiece con él.

- ➔ Enchufe la clavija de red.

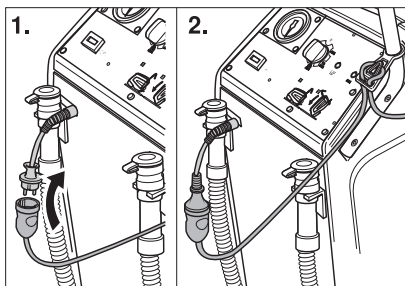

- ➔ Enganche el extremo del cable de prolongación a modo de lazo en el

gancho de relajación de esfuerzos mecánicos.

- ➔ Bloquear las ruedas traseras.

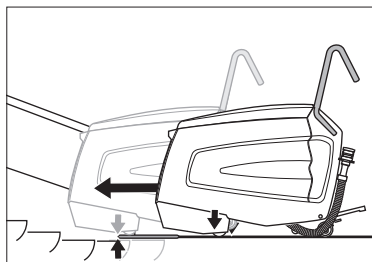

- ➔ Deslizar el aparato hacia el riel, de modo que las ruedas delanteras no toquen el primer escalón del andén rodante/escalera mecánica en movimiento.
- ➔ Pulsar el pedal para bajar la cabeza del cepillo. Se baja el cabezal del cepillo y la palaca de bloque encaja.

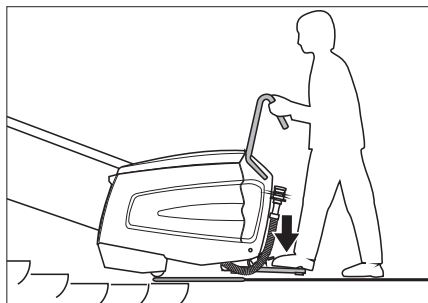

- ➔ Pulsar el pedal con un pie y mover a la vez el aparato de un lado a otro. El aparato se centra en las ranuras de la superficie del escalón y después se oye un ruido.

⚠ PELIGRO

¡Riesgo de lesiones! No empuje el equipo en la escalera mecánica más allá de donde explican las siguientes indicaciones. De lo contrario, las escaleras mecánicas arrastrarán la máquina. En caso de peligro, pulsar inmediatamente el botón de parada de

emergencia de las escaleras mecánicas.

El cabezal de limpieza tiene que estar plano sobre la escalera mecánica.

→ Ajustar el interruptor del aparato en limpieza de mantenimiento o limpieza a fondo.

Arrancar el aparato.

Indicación:

La máquina se desconecta si el depósito de agua sucia está lleno. Para reiniciar la máquina, vaciar el depósito de agua sucia y poner brevemente el enchufe del equipo a "0".

→ Limpiar hasta que el andén/escalera mecánica haya dado 1 ó 2 vueltas. A continuación colocar el aparato hacia un lado y comenzar un nuevo proceso de limpieza.

Desplazar el aparato hacia un lado

→ Ajustar el interruptor del aparato en la posición de limpieza en seco. Se activa la limpieza en seco.

→ Bajar la presión de la bomba a 0 bares.

→ Colocar el interruptor principal en la posición "0".

→ Descargar el pedal.

→ Pulsar el pedal para elevar la cabeza del cepillo. La cabeza del cepillo se eleva.

→ Desplazar el aparato hacia un lado.

→ Pulsar el pedal para bajar la cabeza del cepillo. Se baja el cabezal del cepillo y la palaca de bloqueo encaja.

→ Pulsar el pedal y centrar el aparato en las ranuras de la superficie del escalón.

→ Ajustar el interruptor del aparato en limpieza de mantenimiento o limpieza a fondo.

→ A continuación limpiar una vez con agua limpia, para eliminar los restos de detergente líquido.

⚠ PELIGRO

¡Riesgo de lesiones! Para rellenar con detergente, mover la máquina primero de la posición de trabajo.

Puesta fuera de servicio

Finalizar la limpieza

→ Ajustar el interruptor del aparato en la posición de limpieza en seco. Se activa la limpieza en seco.

→ Bajar la presión de la bomba a 0 bares.

→ Colocar el interruptor principal en la posición "0".

→ Descargar el pedal.

→ Accionar la palanca de bloqueo y el pedal para elevar la cabeza del cepillo. La cabeza del cepillo se eleva.

→ Desbloquear las ruedas traseras.

→ Retirar el aparato de la posición de trabajo y del relleno, hasta que esté sobre suelo firme.

Parar el aparato

→ Extraer el enchufe de la red.

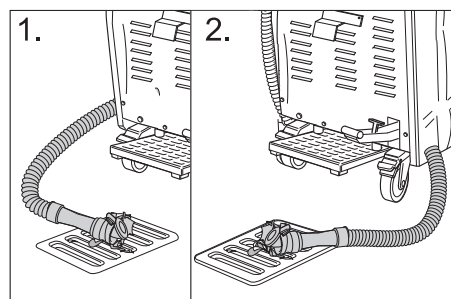

→ Evacuar el resto del detergente líquido y eliminar

→ Dejar salir el agua sucia y eliminar.

→ Limpie el aparato por dentro y por fuera. Enjuagar los depósitos con agua limpia.

- Aparcar el aparato sólo en un lugar a salvo de heladas y sobre un suelo llano y limpio.
- Bloquear las ruedas traseras.
- Retirar el bloqueo del andén rodante/escalera mecánica, cuando esté seca toda la zona de trabajo. Si el andén rodante/escalera mecánica están mojados se puede correr riesgo de resbalar y tener un accidente.

Cuidados y mantenimiento

⚠ PELIGRO

¡Peligro de lesiones!

Antes de realizar cualquier trabajo en el aparato:

- Colocar el interruptor principal en la posición "0".
- Extraer el enchufe de la red.
- Bloquear las ruedas traseras.
- Evacuar el resto del detergente líquido y eliminar
- Dejar salir el agua sucia y eliminar.

Limpeza del aparato

CUIDADO

¡Riesgo de daños! No lavar el equipo con agua y no usar detergentes agresivos.

- Limpie el aparato por fuera con un trapo húmedo ligeramente empapado en una solución jabonosa suave.
- Limpiar el interior del depósito de agua sucia.
- Limpiar el filtro de pelusas.

Intervalos de mantenimiento

Bascular el aparato en la posición de mantenimiento

Para poder llevar a cabo diferentes trabajos de inspección y mantenimiento, se debe poder acceder a la parte infe-

rior del limpiador de escaleras mecánicas.

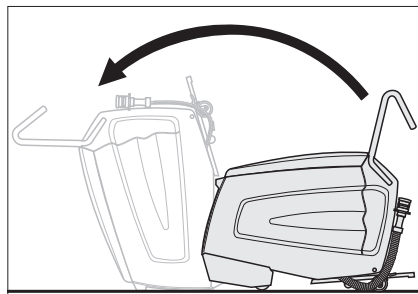

- Bascular el aparato hacia delante con ayuda de una persona hasta que esté sobre la superficie de la carcasa delantera.

Diariamente antes del uso

- Controlar el rociado de las boquillas.
- Comprobar la suciedad de las boquillas de aspiración.
- Comprobar el funcionamiento del parada de emergencia del pedal. Pulsar el pedal, ajustar el interruptor del aparato a limpieza en seco, el aparato tiene que estar en funcionamiento. Soltar el pedal, el aparato tiene que pararse. Sólo es servicio técnico puede reparar el aparato.
- Comprobar el bloqueo de las ruedas traseras. Sólo es servicio técnico puede reparar el aparato.
- Comprobar el desgaste: Cepillos de rodillo, cepillos de entrada, dientes, carriles guía, mancuernas, tope y ruedas delanteras. Si es necesario cambiar el tope y las ruedas delanteras, diríjase exclusivamente al servicio técnico.
- Comprobar si el cable de alimentación y la clavija están dañados o rotos. Sólo los puede cambiar el servicio técnico o un electricista.

Tras 100 horas de servicio

- Comprobar si todas las piezas de fijación están bien colocadas.
- Comprobar la tensión y el desgaste de las correas de accionamiento (servicio técnico).

Trabajos de mantenimiento

Limpie el filtro de pelusas

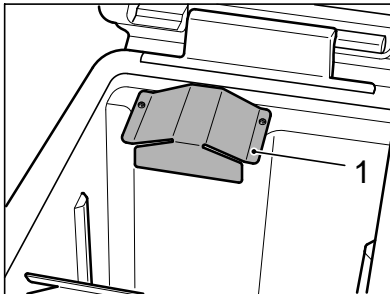

- Desenroscar la cubierta de chapa con un llave hexagonal (Torx).

Indicación:

Encontrará una llave inglesa en el soporte de la manguera de drenaje del depósito de agua sucia.

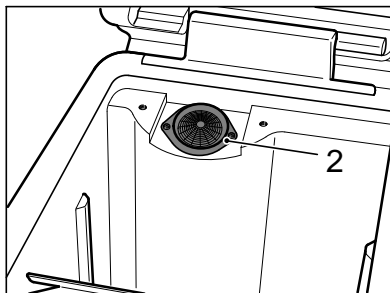

- Limpiar el filtro de pelusas.
- Desatornillar la cubierta de chapa.

Cambiar los cepillos de rodillo y de entrada

- Desenroscar los 4 tornillos y quitar la tapa del cojinete.

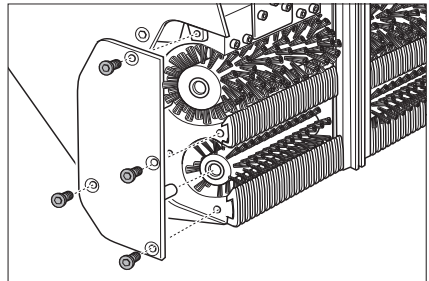

- Extraer los cepillos de rodillo (grande) y de entrada (pequeño) y sustituir (¡tener en cuenta la forma hexagonal de los cepillos!).
Comprobar también los dientes y las boquillas de aspiración en este paso y si es necesario cambiar o limpiar.

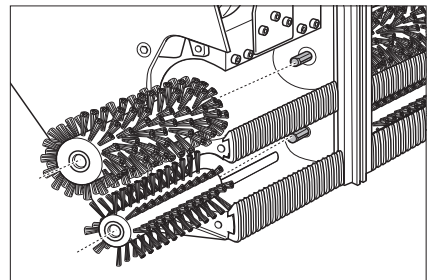

Cambiar los dientes

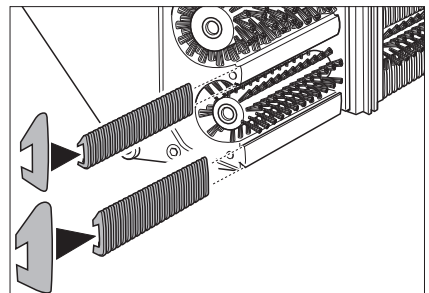

- Extraer los dientes y sustituir. Para ello deslizar los dientes de entrada a dientes de salida estrechos sobre un carril ancho.

Limpiar las boquillas de aspiración

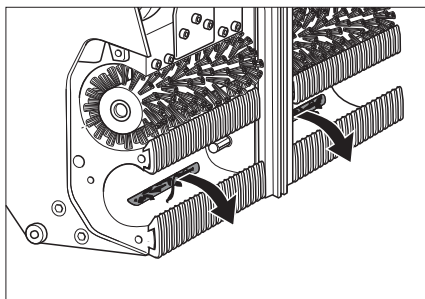

- Extraer la suciedad de las boquillas de aspiración, no presionar hacia dentro.

Cambiar el carril guía

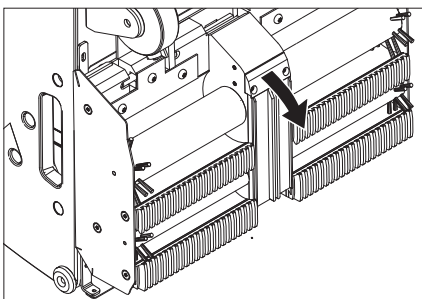

- Aflojar los tornillos de fijación del soporte del carril guía.
- Desmontar el carril guía.
- Coloque el nuevo carril guía siguiendo los mismos pasos en el orden inverso. Asegúrese de que está bien colocado.

Comprobar si hay detergente líquido en las boquillas y en el filtro

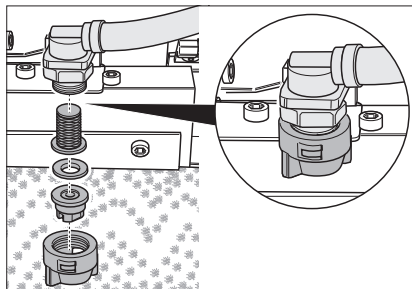

- Aflojar la tuerca de racor. Extraer la boquilla, arandela de junta y el tamiz.
- Limpiar la boquilla o colocar una boquilla nueva en la tuerca de racor.
- Colocar la arandela de junta y el tamiz y apretar la tuerca de racor con la mano.

Cambiar la funda

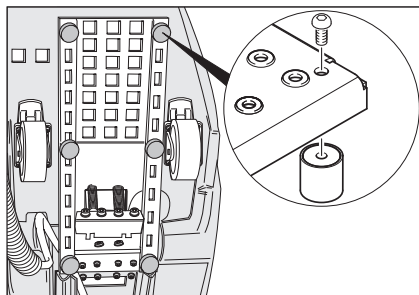

- Desatornillar y sustituir la funda.

Transporte

⚠ PELIGRO

¡Riesgo de lesiones! No conducir por zonas con una inclinación superior a 5°. No transportar la máquina con la rampa/escalera mecánica.

⚠ PRECAUCIÓN

¡Peligro de lesiones y daños! Respetar el peso del aparato para el transporte.

- Bloquear las ruedas traseras.
- Asegurar el aparato con cinturones y cuerdas para que resbale.

Almacenamiento

⚠ PRECAUCIÓN

¡Peligro de lesiones y daños! Respetar el peso del aparato en el almacenamiento.

Este aparato sólo se puede almacenar en interiores.

Ayuda en caso de avería

⚠ **PELIGRO**

¡Peligro de lesiones!

Antes de realizar cualquier trabajo en el aparato:

➔ Colocar el interruptor principal en la posición "0".

- ➔ Extraer el enchufe de la red.
- ➔ Bloquear las ruedas traseras.
- ➔ Evacuar el resto del detergente líquido y eliminar
- ➔ Dejar salir el agua sucia y eliminar.

Avería	Modo de subsanarla
El motor/bomba no funciona o se apaga automáticamente.	Depósito de agua sucia lleno, vaciar. Pisar el pedal.
El piloto de control "depósito de agua sucia lleno" se ilumina.	Depósito de agua sucia lleno, vaciar.
No ha alcanzado la presión de trabajo de al menos 3 bares.	Si el depósito de agua limpia está vacío, rellenar totalmente (35 litros). Comprobar la estanqueidad del sistema de tuberías. Si es necesario, póngase en contacto con el servicio técnico para que lo estanqueice. Comprobar las boquillas. Solicitar al servicio técnico que limpie la bomba.
Las superficies de los escalones que ha limpiado están demasiado mojadas.	Compruebe si los dientes presentan desgaste y, en caso necesario, cámbielos. Compruebe el estado de la junta situada entre el depósito de agua sucia y la tapa y, en caso necesario, cámbiela. Compruebe si los cepillos de entrada presentan desgaste y, en caso necesario, cámbielos. Comprobar si las boquillas de aspiración y los tubos están atascados, si es necesario limpiar. Compruebe si el depósito de agua sucia está cerrado totalmente. Comprobar si los cepillos correctos están montados.

Las superficies de los escalones que ha limpiado no están limpios.	Comprobar si las boquillas del detergente líquido están atascadas, si es necesario limpiar o cambiar.
	Compruebe el estado de la junta situada entre el depósito de agua sucia y la tapa y, en caso necesario, cámbiela.
	Compruebe si los cepillos de rodillo y entrada presentan desgaste y, en caso necesario, cámbielos.
	Comprobar el detergente líquido. Comprobar la concentración de la solución del detergente.
	Compruebe si los cepillos de entrada presentan desgaste y, en caso necesario, cámbielos.
	Compruebe si el depósito de agua sucia está cerrado totalmente.
	Comprobar si los cepillos correctos están montados.
El piloto de control "sobrecarga motor del cepillo" está iluminado.	Poner el interruptor del aparato a "0", después girar de nuevo a la posición de servicio deseada. Si se sigue produciendo el fallo, acuda al servicio técnico.
	Extraiga las cintas y los cordones del cepillo.

Datos técnicos

Potencia y rendimiento

Tensión nominal	V	120
Frecuencia	Hz	60
Tensión de control	V	12
Potencia nominal (máx.)	W	1360
Potencia del motor de aspiración	W	800
Potencia del motor de barrido	W	650
Clase de protección		IPX4
Presión de la bomba	psi (kPa)	43...58 (300-400)
Consumo de agua	gal/h (l/h)	5,5...11 (25-50)
Velocidad del cepillo de rodillo	1/min	870
Velocidad del cepillo de entrada	1/min	1090

Medidas y pesos

Anchura de trabajo	in (mm)	18,5 (470)
Anchura	in (mm)	18,9 (480)
Longitud	in (mm)	45,3 (1150)
Altura con el estribo de empuje	in (mm)	41,3 (1050)
Altura sin estribo de empuje	in (mm)	29,9 (760)
Volumen de los depósitos de agua limpia y agua sucia	gal (l)	9,2/9, (35/35)
Peso de transporte	lbs (kg)	aprox. 198 (90)
Peso total admisible	lbs (kg)	aprox. 276 (125)

Valores calculados conforme a la norma EN 60335-2-72

Valor total de oscilación	m/s ²	0,3
Inseguridad K	m/s ²	0,2
Nivel de presión acústica L _{pA}	dB(A)	<75
Inseguridad K _{pA}	dB(A)	2
Nivel de potencia acústica L _{WA} + inseguridad K _{WA}	dB(A)	90

Garantía

En todos los países rigen las condiciones de garantía establecidas por nuestra empresa distribuidora. Las averías del aparato serán subsanadas gratuitamente dentro del periodo de garantía, siempre que se deban a defectos de material o de fabricación. En un caso de garantía, le rogamos que se dirija con el comprobante de compra al distribuidor donde adquirió el aparato o al servicio al cliente autorizado más próximo a su domicilio.

Accesorios y piezas de repuesto

⚠ PELIGRO

¡Riesgo de lesiones y descarga eléctrica! Las reparaciones solo las puede llevar a cabo el servicio técnico autorizado.

- Sólo deben emplearse accesorios y piezas de repuesto originales o autorizados por el fabricante. Los accesorios y piezas de repuesto originales garantizan el funcionamiento seguro y sin averías del aparato.
- Podrá encontrar una selección de las piezas de repuesto usadas con más frecuencia al final de las instrucciones de uso.
- En el área de servicios de www.kaercher.com encontrará más información sobre piezas de repuesto.

Accesorios

Accesorios	Modelo	No. de pieza	Descripción
Cepillos de rodillo, suaves (estándar)		5.762-266.0	Cepillo de rodillo para limpieza de mantenimiento (el aparato necesita 2 unidades).
Cepillos de rodillo , duros		5.762-267.0	Cepillo de rodillo para limpieza a fondo de suciedad resistente (el aparato necesita 2 unidades).
Cepillos de entrada		5.762-268.0	Para favorecer el transporte del agua sucia del andén rodante/ escalera mecánica a las boquillas de aspiración (el aparato necesita 2 unidades).
Dientes de entrada, azul	Kone	6.369-509.0	Dientes para adaptar el aparato a cada fabricante de andén rodante / escalera mecánica (juego de 2 unidades).
Dientes de salida, azul	Kone	6.369-519.0	
Dientes de entrada, negro	OTIS	6.369-510.0	
Dientes de salida, negro	OTIS	6.369-520.0	
Dientes de entrada, verde	Schindler	6.369-511.0	
Dientes de salida, verde	Schindler	6.369-521.0	
Dientes de entrada, blanco	CNIM	6.369-512.0	
Dientes de salida, blanco	CNIM	6.369-522.0	
Rascador de ranuras	Kone y Schindler	6.369-507.0	
	OTIS y Thyssen	6.369-508.0	
Set Handpads	Kone	6.369-513.0	Para limpiar manualmente la parte frontal de los escalones (juego con 5 pads manuales).
	OTIS	6.369-514.0	
	Schindler	6.369-515.0	
	Thyssen	6.369-516.0	
Detergente	RM 758		Para limpieza a máquina.
Detergente	RM 759		Para la limpieza a fondo (30 kg). Para la limpieza manual de zonas muy sucias.



<http://www.kaercher.com/dealersearch>

