

# 搬入経路について

LOUCA の商品をご検討頂き誠にありがとうございます。ご購入前に搬入経路についてご確認をお願い致します。

※分割が出来ない大型の商品は、搬入経路によって設置したいお部屋への搬入が出来ない場合がございます。  
有効寸法より 10cm 以上下回っていれば基本的に搬入は可能です。

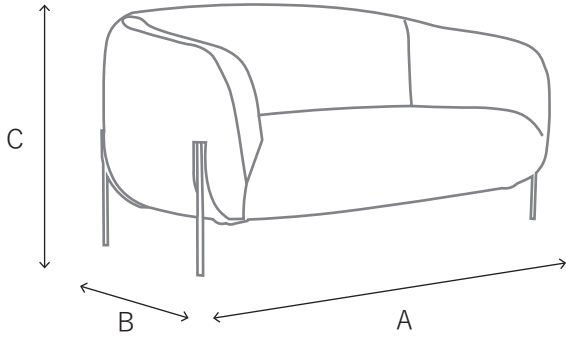

## Item

A : 幅 B : 奥行き C : 高さ

※傾ける事が可能な商品かも合わせてご確認ください。

## Stairs

A : 階段の幅 B : 階段の天井高 C : 踊り場の奥行  
D : 踊り場の幅 E : 踊り場の天井高

※手すりや照明などの障害物が無いかもご確認ください。

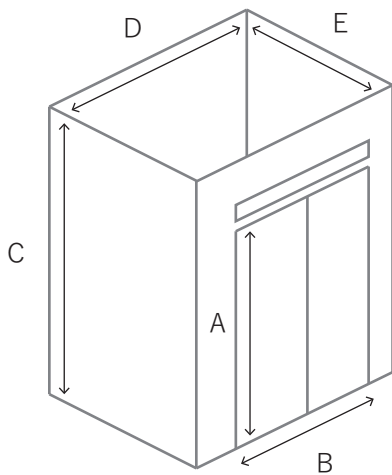
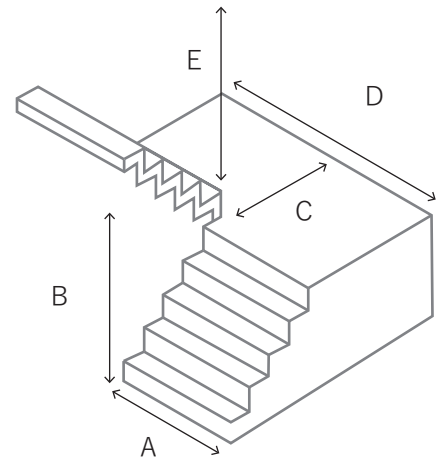

## Elevator

A : 扉が開いている状態の高さ B : 扉が開いている状態の幅  
C : エレベーター内の高さ D : エレベーター内の幅  
E : エレベーター内の奥行

## Passage / Door

A, A' : 廊下の幅 B : 曲がり角の対角幅  
C : 幅 D : 高さ E : 扉の可動域

※ドアノブ、シューズボックスなども一緒にご確認ください。

