

NOTICE D'UTILISATION



VIRAGE

Modèles concernés

Les éléments détaillés dans cette notice sont valables pour l'ensemble des vélos.

VIRAGE

Liste des modèles concernés

- Hydro
- Hydro S
- Zen
- Fleuron
- Virage
- Mamachari
- Lugano Prime
- Lugano Élite

Certains de nos modèles sont déclinés en version motorisée 36V ou 48V.

Avertissement sur le vélo à assistance électrique

Le vélo à assistance électrique est une bicyclette équipée d'un moteur électrique auxiliaire, alimenté par une batterie rechargeable qui permet d'assister l'utilisateur lorsqu'il pédale.

Le VAE* dépend de la directive européenne 2004/24/CE du 18 Mars 2020, et est défini au Code de la route par l'article R311-1. Le vélo doit toujours être équipé de systèmes d'éclairage, de réflecteurs et de dispositifs d'avertissement, conformément aux dispositions du Code de la Route.

En conformité avec la norme NF EN 15194+A1 Avril 2019 le VAE respecte ces critères:

- L'assistance du vélo à assistance électrique est bridée à 25km/h. Le cycliste peut rouler plus vite, mais à la force de ses mollets ou avec la complicité d'une descente.
- L'assistance se déclenche uniquement si le cycliste pédale et se coupe lorsque le pédalage s'arrête.
- La puissance nominale maximale du moteur ne doit pas dépasser 250 Watts.
- L'assistance au démarrage sans pédalage ne doit pas excéder 6 km/h.

Un Vae ne se conduit pas comme un vélo non assisté. Il faut intégrer certaines règles de gestion et de pilotage, comme par exemple éviter de démarrer avec le niveau d'assistance le plus fort ou avec la vitesse mécanique la plus dure.

Le poids d'un vélo à assistance électrique est plus élevé qu'un vélo normal et rend sa maniabilité plus délicate. Il est nécessaire de gérer sa vitesse et sa distance de sécurité avec les autres véhicules. Il est fortement recommandé de baisser l'assistance-moteur aux passages piétons, aux feux tricolores ou encore dans les descentes.

Ne pas laissez le VAE et ses composants électriques (batterie et chargeur en particulier) à la portée des enfants et des animaux.

*Vélo à assistance Électrique

ASSURANCE

Comme pour tous les vélos, l'assurance des vélos à assistance électrique n'est pas obligatoire.

Vous devez en revanche être assuré au titre de votre responsabilité civile (garantie de votre contrat d'habitation) au cas où vous causeriez des dommages à un tiers.

Il est fortement recommandé d'assurer votre VAE contre le vol (au sein de votre habitation mais aussi dans tous les lieux) et de le faire marquer (Bicycode TM ou autre). Renseignez-vous auprès de votre revendeur.

NB: Chaque assurance habitation prévoit une protection pour le vol d'un vélo commis au domicile en cas d'effraction avérée mais pour tout autre cas, sans assurance spécifique, si votre vélo est volé en pleine rue par exemple, aucun remboursement ne sera possible.

SOMMAIRE

1/ Le vélo à assistance électrique

a/ Les composants d'un vélo à assistance électrique

2/ Démarrage & réglages du vélo à assistance électrique

- a/ Démarrage du vélo à assistance électrique
- b/ Réglage de la selle
- c/ Réglage du guidon
- d/ Autres réglages et modes de fonctionnement

3/ Écran d'affichage

- a/ Fonctions des panneaux d'affichages
Le display LCD
Le display poignée
- b/ Codes d'erreur du panneau d'affichage

4/ Boîtier de commande et gâchette

5/ Moteurs

- a/ Les modèles R&R EcoDrive et SportDrive
- b/ Le modèle R&R Push Drive

6/ Batterie

- a/ Précautions d'emploi de la batterie
- b/ Autonomie et état de la batterie
- c/ Recharge de la batterie
- d/ Retrait de la batterie
- e/ Stockage de la batterie
- f/ Précautions d'emploi de la batterie

7/ Conseils d'utilisation et d'entretien

- a/ Recommandations de conduite et règles de sécurité
- b/ Conseils d'entretien

8/ Garanties et réseau de maintenance R&R

- a/ Les conditions de garanties
- b/ Services d'entretien et de maintenance

1/ Le vélo à assistance électrique

a/ Les composants d'un vélo à assistance électrique



1. Poignées
2. Rétroviseur (option)
3. Guidon (avec boîtier de commandes rapides et gâchettes en option)
4. Potence réglable sans-outils (sur certains modèles)
5. Colonne de direction
6. Éclairage avant LED lumière blanche
7. Système de freinage (hydrauliques ou mécaniques)
8. Pneus avant et arrière
9. Roues avant et arrière
10. Pédales avec réflecteurs
11. Système de motorisation avec écran d'affichage (sur guidon)
12. Garde-boues avant et arrière (option)
13. Éclairage arrière de type «lumière rouge»
14. Porte-bagages homologué 25kg en aluminium (option)
15. Collier de selle à serrage rapide sans-outils
16. Tige de selle suspension
17. Selle
18. Batterie Lithium avec voyants LED et port USB intégrés (option)

2/ Démarrage & réglages du vélo à assistance électrique

a/ Démarrage du vélo à assistance électrique

étape 1

Avant de monter sur le vélo et de mettre les pieds sur les pédales, allumez le panneau d'affichage grâce au bouton d'alimentation. Le moteur démarre dès que vous appuyez sur les pédales.

étape 2

turbo
speed
tour
eco



Sélectionner le mode d'assistance que vous souhaitez, en utilisant les touches + et -
Privilégiez le mode ECO pour le démarrage et augmentez la puissance dès que vous en ressentez la nécessité.

Le Mode OFF vous permet de bénéficier de toutes les fonctions proposées par le système digital sans pour autant déclencher l'assistance.

étape 3

Avant de partir, pensez à vérifier :

- la pression des pneus,
- la hauteur de la selle (cf. Réglage de la selle)
- la charge de la batterie (cf. État de la batterie)
- le bon fonctionnement des freins et des feux avant et arrière.

Ajustez si besoin le guidon (cf. Réglage du guidon, p.) pour rouler de manière confortable et dans une bonne position.

étape 4

Le vélo à assistance électrique se conduit comme un vélo normal, en passant les vitesses mécaniques, et en réglant le niveau d'assistance en fonction de la topographie du territoire.

Bonne route !

VIRAGE

b/ Réglage de la selle

Le collier de selle à serrage rapide sans outils est pratique et permet un réglage en toute autonomie. Pour régler la selle à la bonne hauteur, il suffit de déplacer le levier de déverrouillage rapide à la position fermée. Vous devriez sentir une résistance considérable tout en positionnant le levier en position fermée. Sinon, ré-ouvrir et resserrez le levier, puis déplacez-le vers la position fermée de sorte qu'il soit en ligne avec le cadre.

Collier de selle à serrage rapide sans outils

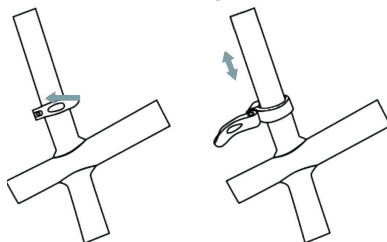

POSITION FERMÉE POSITION OUVERTE

c/ Réglage du guidon

Certains de nos modèles sont équipés d'une potence réglable. La potence réglable « sans-outils » est pratique et s'adapte à chaque morphologie, y compris pour les personnes de petit gabarit. Elle est facile à régler en toute autonomie grâce à un bouton à faire glisser pour la débloquer et convient parfaitement à la location multi-usage. Elle est inclinable de 0° à 70° pour assurer le confort à l'utilisateur.

Pour modifier la position de conduite, actionnez la goupille sur le flanc gauche du levier de potence puis soulever le levier au maximum ; cela aura pour effet de relâcher la pression exercée sur le cintre et permettre la rotation du système. Vous pourrez ainsi modifier la position du guidon. Une fois la bonne position trouvée, refermez le levier et vérifiez que la goupille s'est bien enclenchée, ainsi le levier ne peut plus remonter.

Vérifiez ensuite que le guidon ne souffre pas d'un défaut de serrage en exerçant tout votre poids sur le guidon.

Si celui-ci effectue un mouvement il est impératif de resserrer la potence au niveau de la vis de tension.

c/ Réglage du guidon

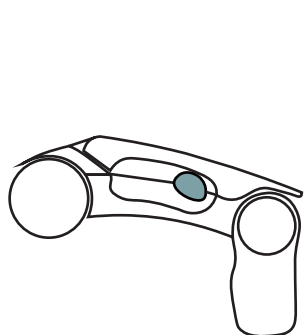

étape 1

appuyez sur le bouton sur le cote.

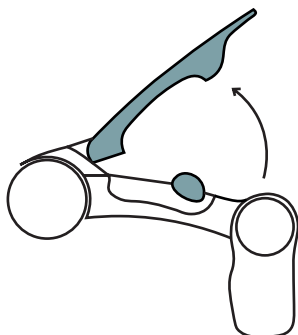

étape 2

restez appuyé tout en soulevant le levier.

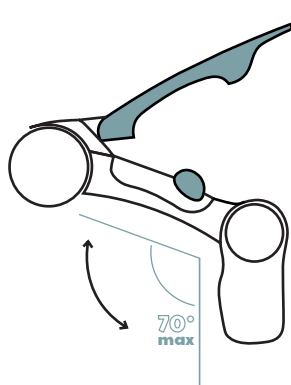

étape 3

réglez l'inclinaison puis rabbattez le levier. Vous devez entendre un **click**.

Le réglage de la selle et du guidon vous permet de vous assurer de toujours rouler dans la position adéquate.



bonne position



trop bas



trop haut

d/ Autres réglages et modes de fonctionnement

Comment vérifier l'état de la batterie ?

Les LEDs situés sur le sommet de la batterie indiquent le niveau de charge.

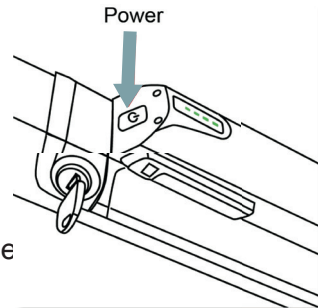

Comment utiliser le freinage ?

Le frein gauche commande le frein avant et le levier de frein droit contrôle le frein arrière. Il est conseillé de répartir la force de freinage entre avant et arrière selon l'état de la chaussée

Comment changer les vitesses ?

La transmission par dérailleur permet d'avoir une amplitude de pédalage importante et de conserver une conduite réactive. Sélectionnez le rapport approprié en actionnant le levier de vitesses au niveau de la poignée droite.

Les vitesses offrent un confort optimal pour pédaler avec le juste effort, en montée comme en descente. Le changement mécanique des vitesses permet à l'utilisateur, novice ou expert, de maîtriser et d'ajuster sa conduite.

Comment démonter la roue avant ?

La Roue avant peut être facilement démonter pour le transport, il suffit de desserrer la roue avant à l'aide du levier de serrage.

Lors du remontage de la roue, il faut vérifier scrupuleusement que le levier de serrage est correctement serré et que la roue ne risque pas de pouvoir s'extraire de la fourche. Si vous avez un doute sur vos capacités, n'hésitez pas à demander une démonstration à votre revendeur.

Votre VAE est équipé de freins à disques (hydrauliques ou mécaniques)

qu'il convient de ne PAS actionner lorsque la roue est retirée. Cette action entraîne un rapprochement des plaquettes qui empêcherait de repositionner le disque et donc la roue.

3/ Écran d'affichage

a/Fonctions de l'écran d'affichage, (votre vélo peut être équipé d'un des deux modèles suivant)

Le Display LCD central

Le panneau d'affichage est composé d'un display LCD rétro-éclairé positionné au centre du guidon.

Le panneau d'affichage du vélo à assistance électrique possède plusieurs fonctionnalités :

- Activer l'assistance électrique
- Régler le niveau d'assistance du vélo
- Connaître la vitesse en km/h en temps réel
- Vérifier le niveau de la batterie
- Connaître le nombre de kilomètres parcourus ☺

En appuyant deux fois sur le bouton d'alimentation l'éclairage du display s'allume automatiquement.

Pour rouler sans assistance électrique, il suffit d'éteindre le panneau d'affichage en appuyant quelques secondes sur le bouton alimentation.

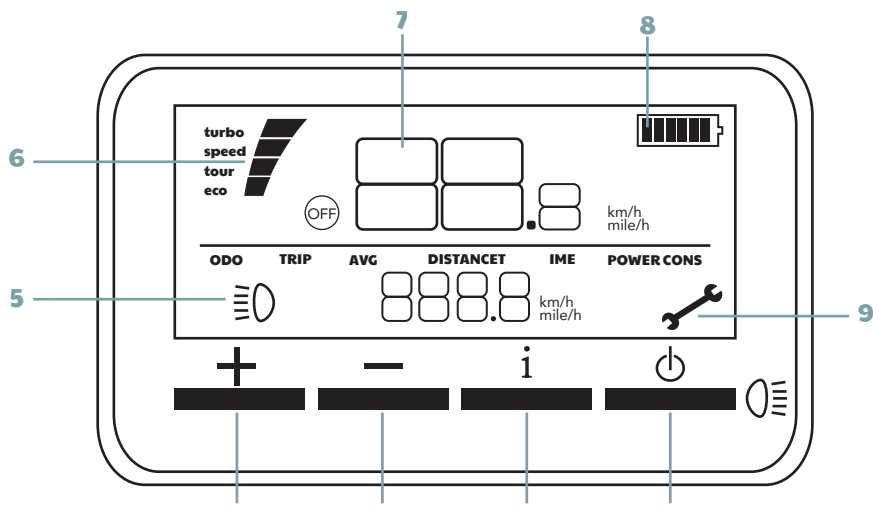

- | | |
|------------------------------|-------------------------------|
| 1 - Bouton d'alimentation | 6 - Niveau d'assistance |
| 2 - Menu | 7 - Vitesse |
| 3 - Boost - | 8 - Niveau de la batterie |
| 4 - Boost+ | 9 - Voyant problème technique |
| 5 - Eclairages avant arrière | |

Le panneau d'affichage est doté d'une prise USB pour connecter et recharger facilement un smartphone ou un GPS à l'aide d'un câble de chargeur (non fourni).

I. Les niveaux d'assistance

Pour choisir et ajuster le niveau d'assistance il convient d'appuyer sur le bouton « + » en haut pour augmenter l'assistance ou le bouton « - » en bas pour la diminuer, directement sur l'afficheur LCD central ou sur le boîtier de commande (voir page chapitre 4)

Le mode « Turbo » correspond au niveau le plus élevé d'assistance, à privilégier dans les fortes montées.

Pour bénéficier de l'autonomie maximum de la batterie, il est conseillé d'utiliser le mode ECO et d'ajuster la vitesse mécanique.

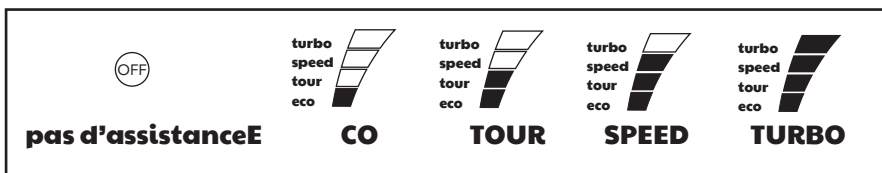

II. Les autres paramètres

Le panneau d'affichage indique 5 principaux paramètres : ODO, TRIP, AVG, DISTANCE, TIME. • L'odomètre, indiqué "ODO" sur le panneau d'affichage, permet d'enregistrer le kilométrage depuis le début, la valeur cumulée ne peut pas être effacé. Ce paramètre est réglé par défaut.

- "TRIP DISTANCE" représente la dernière distance de conduite depuis le dernier allumage, il est remis à zéro automatiquement et commence à enregistrer la distance actuelle chaque fois que l'écran se rallume.
- "AVERAGE SPEED" : vous indique votre vitesse moyenne sur le trajet parcouru.

- "DISTANCE" : la distance du dernier parcours.
- "ONE WAY TIME" : le temps parcouru (en minutes) lors du dernier trajet.

Le Display LCD poignée

Le panneau d'affichage se situe, comme son nom l'indique, sur la poignée gauche du vélo.

- a/** Appuyez sur (1) pour allumer l'écran.
- b/** Appuyez sur (2) pour basculer entre le kilométrage simple et le kilométrage total.
- c/** Tournez la poignée (4) pour modifier le niveau d'assistance (3).
- d/** Pour allumer le feu avant, appuyez sur (1).

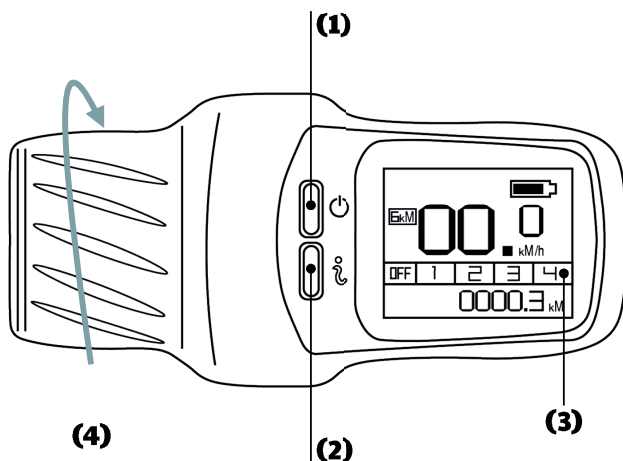

Si par erreur vous appuyez sur (1) et (2) simultanément, vous rentrez dans les paramètres. Ne faites pas de modifications sous peine d'endommager votre moteur. Votre tableau doit avoir les mêmes données que les paramètres figurant page suivante.

b/ Codes d'erreur du panneau d'affichage

En cas d'avarie, un code erreur apparait sur votre écran d'affichage.

Reportez-vous à la liste ci-après pour déterminer la cause et le correctif à appliquer.

FLEURON et HYDRO

taille de roues 26 pouces

Wheel : 26

wheel	26
6 km/h	Off
max-speed	25
unit	km
magnetic	1
mode	night ou day

VIRAGE

Taille de roues 27,5 pouces

Wheel : 27

wheel	27
6 km/h	Off
max-speed	25
unit	km
magnetic	1
mode	night ou day

Diagnostic panne vélo VIRAGE.

Code Erreur	Cause du probleme	Correctif
Erreur 01	Protection surchauffe. Le controleur a trop chauffé.	Ne pas utiliser le vélo pendant 15 minutes minimum. Réduire la charge sur le vélo. Vérifier l'état des câbles électriques et l'état de la batterie. Si l'erreur persiste, contactez votre revendeur.
Erreur 02	Protection court-circuit	Vérifier l'état des câbles électriques. Diagnostic de court-circuit nécessaire sur les pièces électronique du V.A.E
Erreur 03	Erreur interne controleur	Redémarrez le vélo. Si l'erreur persiste, contactez votre revendeur pour la re-programmation ou échange du contrôleur
Erreur 04	Erreur interne capteur de rotation	Redémarrez le vélo. Si l'erreur persiste, contactez votre revendeur. Changement du capteur P.A.S
Erreur 05	Protection anti blocage du plateau	Ne pas appuyer sur les pédales en bloquant les freins. Redescendre le dérailleur sur 1 ou 2. Vérifiez que rien n'entrave la rotation du plateau. Si l'erreur persiste, contactez votre revendeur.
Erreur 06	Erreur interne capteur d'effort	Redémarrez le vélo. Si l'erreur persiste, contactez votre revendeur. Changement du capteur d'effort
Erreur 07	Protection des engrenages du moteur. Charge excessive sur le moteur.	Redémarrez le vélo. Diminuer l'effort demandé au moteur. Vérifier la tension de la courroie. Bruit moteur normal ? Si l'erreur persiste, contactez votre revendeur.
Erreur 08	Sous voltage	Tension trop basse. Vérifier l'adéquation batterie/vélo. Rechargez la batterie. Si l'erreur persiste, contactez votre revendeur.
Erreur 09	Sur voltage	La batterie donne une tension trop élevée. Vérifier l'adéquation batterie/vélo. Si l'erreur persiste, contactez votre revendeur.
Erreur 10	Défaillance du capteur Hall (moteur)	Contactez votre revendeur.
Erreur 11	Defaut de communication moteur/display	Vérifier l'état des câbles électriques et des connectiques. Humidité ? Remplacement du controleur si l'erreur persiste.
Erreur 12	Probleme au niveau du port USB	Changement du controleur ou du Display.
Erreur 13	Probleme puissance moteur	Contrôleur HS
Erreur 14	Probleme électrique moteur	Contrôleur HS
Erreur 15	Probleme BMS	BMS batterie HS
Erreur 16	Bouton On/off defaillant	Contactez votre revendeur
Erreur 17	Gachette 6km/h HS	Changement HS
Erreur 20	Problème mémoire Flash	Contactez votre revendeur
Erreur 21	Probleme Ram	Contactez votre revendeur
Erreur 22	Probleme Horloge	Contactez votre revendeur
Erreur 23	Probleme IRQ	Contactez votre revendeur

VIRAGE

4/ Boîtier de commande et gâchette

Le boîtier de commande déporté et positionné à proximité de la poignée garantit une conduite sécuritaire lors du changement des niveaux d'assistance, tout en conservant les mains posées sur les poignées.

Il vous permet également de mettre en fonctionnement l'assistance et d'activer l'éclairage.

Certains de nos modèles sont équipés d'une « gâchette » sous le boîtier de commande. Cette dernière permet de mettre le vélo en mouvement sans action de pédalage et ce jusqu'à une vitesse de 6km/h. Très pratique pour les manœuvres à faible allure, notamment lorsque le vélo est alourdi par une charge (Porte-bagages avec sacoches, Siège Enfants, remorques...).

5/ Moteurs

Selon votre modèle de VAE, vous disposez de l'un des 3 modèles de moteur R&R.

a/ Les modèles R&R EcoDrive et SportDrive.

Grâce à sa technologie avancée le moteur central brushless (sans balais) R&R 250 Watts est performant et garantit une conduite polyvalente pour se déplacer quel que soit la topographie du territoire.

Le moteur du vélo est puissant, même dans les montées les plus difficiles, et permet facilement de franchir les obstacles en milieu urbain ou sur sentiers battus selon votre modèle de VAE.

Il offre une excellente qualité de conduite avec une accélération naturelle, instinctive et sécuritaire.

De plus le système innovant de motorisation R&R garantit un usage optimisé de la batterie, pour conserver le meilleur niveau d'autonomie et parcourir de longues distances en toute tranquillité.

Ce moteur offre une sensibilité au démarrage équilibrée et facilite la prise en main du vélo, notamment pour les personnes novices. Il donne une sensation plus fine et réactive dans l'assistance procurée grâce à son capteur de pression de qualité.

Avec sa forme élégante et compacte, le moteur R&R s'intègre parfaitement dans la géométrie du vélo.

La différence entre les versions EcoDrive et SportDrive se situe dans son intégration au cœur de votre VAE. Intégration dans le pédalier ou intégration complète dans la partie basse du cadre, il diffère dans son aspect mais pas sa puissance.

Selon votre modèle de vélo à assistance électrique, vous disposez d'une des versions suivantes :

- Sport et Eco Drive 36V -> des moteurs pour toutes les utilisations
- Sport Drive 48V -> la puissance à l'état pur. Idéal pour les zones difficiles, le grand trajet et recommandé pour les cyclistes de plus de 85kg.

B/ Le moteur «roue arrière» R&R Push Drive

Le moteur arrière procure une sensation approchant des engins motorisés classiques, disposant de moteur en roues arrière également. La sensation de poussée est plus « brutale » que sur les moteurs centraux, il convient aux cyclistes aux profils non sportifs en recherche d'assistance nécessitant moyen d'implication du cycliste.

- Push Drive 36V -> Idéal pour les zones légèrement vallonnées
- Push Drive 48V -> convient pour les zones montagneuses

6/ Batterie

La batterie Lithium, intégrée et protégée dans le cadre du vélo, offre un meilleur équilibre en plaçant le centre de gravité du VAE au centre du VAE. Pratique, la batterie intègre une prise USB incorporée qui permet de recharger son smartphone ou son GPS, à l'aide d'un câble (non fourni). L'utilisation de cette fonction impacte l'autonomie de la batterie. Le boîtier de batterie rigide est garanti anti-perforation pour une solidité et une sécurité absolue. Il est interdit d'ouvrir le boîtier pour des raisons de sécurité.

Si vous remarquez un dysfonctionnement de votre batterie, demander de l'assistance à un revendeur agréé et compétent en vélo électrique pour effectuer un diagnostic de votre batterie.

a/ Précautions d'emploi de la batterie

- Éviter d'exposer longtemps la batterie à des températures extrêmes. Le froid ($t < 0^{\circ}\text{C}$) et la chaleur ($t > 45^{\circ}\text{C}$) nuisent à ses performances et à sa durée de vie.
- Ne pas utiliser un autre chargeur que celui fourni avec la batterie.
- Ne pas connecter les bornes + et - avec un objet métallique.
- Ne pas poser la batterie sur un sol humide
- La batterie est recyclable à 100%, ne pas la jeter à la poubelle. Déposez votre batterie chez votre revendeur ou dans un point de collecte agréé.
- Pour éviter tout risque d'électrocution ou d'incendie, n'appliquez aucune pression sur le fil du chargeur ou sur la prise.
- Veillez à bien insérer la fiche dans la prise murale lors de la charge
- Ne touchez pas la prise avec les mains humides.
- Retirez la batterie pour les phases de nettoyage et assurez-vous que les zones de connexion soient PARFAITEMENT sèches avant de repositionner la batterie.

b/ Autonomie et état de la batterie

L'autonomie de la batterie sur votre VAE permet de parcourir une distance entre 50km et 140km selon le niveau d'assistance choisi et le modèle de VAE. Toutefois l'autonomie du vélo varie en fonction de son utilisation et elle dépend de nombreux facteurs (degré d'assistance utilisé, topologie, poids, arrêts fréquents, les collines, la pression des pneus...) mais aussi de la programmation du moteur.

Les 4 LEDs situées sur le sommet de la batterie indiquent le niveau de charge.

Votre batterie répond aux mêmes règles qu'une batterie classique.

Elle permet une quantité limitée de charge complète. 600 cycles complets environ, correspondant théoriquement à plus de 40 000km.

Dans les faits, la batterie d'un vélo électrique ne pourra effectuer qu'environ 20 000km avant de devoir être inspectée voire changée.

Notre expérience nous montre qu'en fonction de l'utilisation et des besoins, une batterie dure entre 3 et 8 ans. Lorsque l'autonomie est inférieure à vos besoins, il est temps d'en racheter une nouvelle auprès d'un revendeur agréé.

RMQ : pensez à vérifier la comptabilité en cas de changement.

C/ Recharge de la batterie

La batterie amovible a un temps de charge entre 4 et 6 heures, en fonction de la température extérieure. Le chargeur de cette batterie (42V-2A), se branche sur une prise d'électricité standard. La batterie est dotée d'un système BMS (Battery Management System) d'anti-surcharge, permettant de stopper la recharge une fois la batterie remplie pour assurer une sécurité optimale.

De plus, quel que soit le niveau de charge de la batterie Lithium, il est possible de la recharger sans craindre d'endommager sa batterie.

Batterie neuve : effectuez 2 à 3 cycles (décharge-charge) complets en laissant le chargeur branché toute la nuit, ceci dans le but de calibrer les circuits électroniques et indicateurs du VAE. Cette opération pourra être renouvelée si vous constatez une forte diminution soudaine de l'autonomie de batterie, il se pourrait que votre batterie soit déséquilibrée.

Attention : lors de la décharge complète, il est impératif de stopper l'utilisation de la batterie dès les premiers signes de faiblesse sous peine de la détériorer.

Pour augmenter la durée de vie de votre batterie, il est préférable de la recharger lorsque la décharge se situe entre 25 et 50%. Des tests ont montré que la durée de vie était augmentée de 50% si on effectuait que des demi-décharges

Remarques sécurité :

Ne laissez jamais une batterie en charge sans surveillance.

Votre batterie doit être chargée à une température ambiante, sur une surface non inflammable et sèche, loin de toute source de chaleur, d'humidité ou de matériaux inflammables. De plus, elle ne doit pas être couverte.

Voici les étapes à suivre lors de la charge de votre batterie:

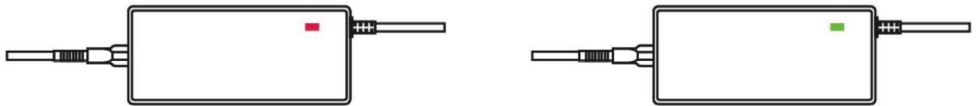

Étape 1	Brancher le chargeur à la batterie. Les lumières LED seront éteintes, .
Étape 2	Branchez le chargeur sur la prise secteur.
Étape 3	Le LED du chargeur sera rouge, ça charge !
Étape 4	Quelques heures plus tard, la LED deviendra verte, la charge et terminée
Étape 5	Débranchez la batterie du chargeur.
Étape 6	Débrancher le chargeur de la prise murale.

d/ Retrait de la batterie

Elle se retire simplement à l'aide du levier prévu à cet effet directement sur la batterie.

La batterie est verrouillée sur son socle avec une clé pour éviter le vol. Pour retirer la batterie, dévisser la serrure qui est située sur le cadre le long de la batterie. Retirer la batterie en la tirant à l'aide de du levier. Pour mettre la batterie en place, insérez la batterie le long du rail de guidage. Positionnez la batterie parallèle au cadre, clipsez la batterie à l'aide du levier en maintenant la batterie dans son logement. Fixer la serrure.

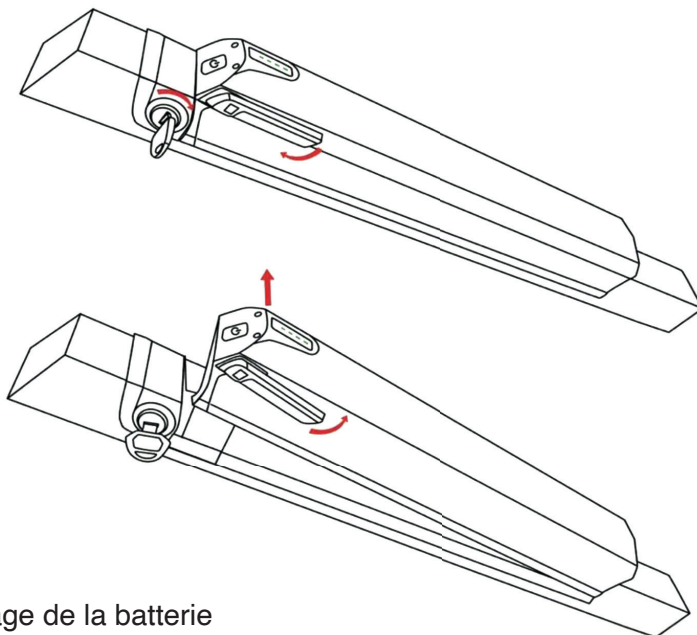

e/ Stockage de la batterie

Pendant les périodes de non-utilisation du VAE, conservez la batterie avec une charge de 50% environ dans un endroit frais de préférence (5 à 10°C). Vérifiez et rechargez régulièrement pour conserver la charge.

Après la période de stockage, il faut recharger à 100% avant l'utilisation.

F/ Précautions d'emploi de la batterie

IMPORTANT : Ne jamais entreposer une batterie complètement déchargée car elle pourrait causer des dommages permanents.

Pendant l'hiver ou longues périodes de stockage, il est recommandé de recharger la batterie à 50% tous les 2 mois. Au quotidien, rangez votre batterie à une température comprise entre 15° et 25°.

La batterie de votre vélo est un composant électrique composé d'éléments chimiques. Pour votre sécurité, il est impératif que vous obéissiez aux règles suivantes

Toujours manipuler avec soin

Toujours garder loin des enfants

Ne pas jeter la batterie usagée à la poubelle

Ne pas démonter ou frapper, percer ou submerger

Eloignez des températures supérieures à 60°

Ne jamais créer une connexion entre les contacts situés au bas de la pile.

Ne jamais laisser la charge de la batterie sans surveillance

Ne jamais dormir près d'une batterie qui est en cours de chargement

Utilisez uniquement le chargeur fourni avec votre vélo ou qui ont été fournis par votre revendeur. Si votre batterie est endommagée, ne pas l'utiliser et prendre retour à votre revendeur le plus tôt possible.

7. CONSEILS D'UTILISATION ET D'ENTRETIEN

a/ Recommandations de conduite et règles de sécurité

Le cycliste avec un VAE peut emprunter les voies de circulation routières

(en respectant le Code de la Route) ainsi que les pistes cyclables.

- Rouler à vélo sur les trottoirs est interdit (sauf pour les enfants de moins de 8 ans).

- Tenir son téléphone mobile à la main est aussi interdit et passible d'une amende de 22 euros.

- Un cycliste, contrôlé positif lors d'un alcootest, peut être sanctionné par une amende de 90 euros.

Casque

Pour rouler en sécurité, portez un casque de vélo aux normes CE correctement ajusté.

Pneus

Inspecter l'usure de vos pneus sur une base régulière et de vérifier la pression des pneus au moins une fois par mois. La pression des pneus

:

40-65 PSI en fonction du poids de l'utilisateur.

Roues-jantes

Prenez soin de tout risque de dommages en cas de jantes et de roues défectueuses. Remplacez-les immédiatement lorsque le rebord est usé.

Engrenage

Comme la chaîne, la roue libre doit être propre et bien lubrifié. Si la chaîne est usée, et doit être remplacée, il est probable que la roue libre soit également usé et nécessite d'être remplacé. Prenez la chaîne de la roue libre et la faire tourner avec la main. Si vous entendez un bruit de meulage ou si de la roue libre arrête soudainement, il peut être nécessaire de la modifier ou la remplacer.

Dispositif de signalisation

Le vélo est silencieux. Afin d'alerter les autres quant à votre présence, vous disposez d'un dispositif de signalisation approuvé situé sur le guidon : Utilisez-le uniquement lorsque cela est absolument nécessaire.

Freinage

Sur sol mouillé ou verglacé les distances de freinage augmentent, redoublez de prudence.

Batterie

Cf. Chapitre. 4

AVERTISSEMENT : Comme avec tous les composants mécaniques, la bicyclette est soumise à l'usure des contraintes élevées. Différent matériaux et composants peuvent réagir à l'usure ou la fatigue de différentes manières. Si la durée de vie d'un composant est dépassée, il peut éventuellement causer des blessures. Toute forme de crack, de rayures ou de changement de couleur dans les zones fortement sollicitées indiquent que la durée de vie des composants est dépassée et que le(s) composant(s) doit(doivent) être remplacé(s). Le vélo est conçu pour un poids total maximum autorisé de 120kg (cycliste, équipements et bagages compris). Le vélo n'est pas conçu pour monter à 2 personnes sur le vélo, ainsi que de réaliser des figures de type saut.

La charge admissible du porte-bagage est de 25 kg. Veuillez à utiliser un porte bébé adapté au porte-bagage.

b/ Conseils d'entretien

Le dérailleur arrière règle automatiquement les tensions de la chaîne. Assurez-vous que les charnières sur votre vélo sont correctement verrouillées. En effet, lors de l'utilisation du vélo sur une base régulière, la tension des charnières des systèmes de réglage et verrouillage peuvent changer légèrement. Chaque fois que nécessaire, ajuster à nouveau la tension.

Ce vélo n'est pas conçu pour des conditions d'utilisation extrêmes, comme les sauts. Pour votre propre sécurité, ne modifiez pas le vélo. Attention: si vous utilisez le vélo fréquemment, il est recommandé que vous inspectez l'état de la fourche, le cadre, la suspension et les fixations. Les matériaux et les composants peuvent être soumis à des réactions différentes selon l'utilisation et à l'usure.

Si vous avez des doutes, contactez votre revendeur, qui procédera à l'inspection nécessaire.

Prudence : L'entretien de vélos et de réparation nécessitent des compétences spécifiques et des outils appropriés. Ne pas réparer votre vélo ou modifier ses paramètres si vous avez le moindre doute quant à votre capacité de procéder correctement avec un tel travail. Contactez votre revendeur. Les éventuels ajustements ou des réparations qui ne sont pas correctement effectuées peuvent endommager le vélo et provoquer des accidents entraînant des blessures importantes. Utilisez uniquement des pièces de rechange authentiques pour les composants critiques pour la sécurité.

Nettoyage

Retirez toujours la batterie lors du nettoyage. Utiliser de l'eau savonneuse ou de l'eau mélangée avec un détergent doux, puis rincer à l'eau propre. Assurez-vous que le dispositif de commande situé derrière le compartiment de la batterie ne soit pas exposé à l'humidité, car il contient des composants électroniques. Ne pas utiliser un nettoyeur haute pression!

Entretien

Assurez-vous que votre vélo est sans danger pour l'environnement. Les pièces usagées doivent être éliminées dans des bacs de tri de recyclage sélectifs appropriés. Une batterie qui ne fonctionne plus doit être retournée à votre revendeur ou dans un point de collecte agréé. Remplacement des piles de feux arrière : retirer la vis pour accéder aux batteries. (Il est recommandé de les remplacer chaque année)

Moteur :

Le moteur ne nécessite aucune sorte d'entretien.

Chaîne :

Il est recommandé de lubrifier de manière régulière en utilisant des produits appropriés (demandez conseil à votre revendeur).

Lubrification

La fréquence de l'entretien devrait augmenter lors de l'utilisation en milieu humide ou poussiéreux. Ne pas trop lubrifier - enlever l'excès de lubrifiant pour éviter l'accumulation de poussière. Ne jamais utiliser un dégraissant pour lubrifier votre chaîne.

La fréquence	Composant
Hebdomadaire	Chaîne Dérailleur Poulies Dérailleurs Etrier de frein Leviers de frein
Mensuel	Manettes de vitesse
Tous les six mois	Câbles de frein
Annuel	Pédalier Pédales Câbles Dérailleur Roulements de roue Tige de selle

La courroie (pour Lugano Elite uniquement)

Votre VAE LUGANO Elite est équipée d'une courroie Carbon Gates. Cette dernière ne nécessite aucun entretien particulier. Assurez-vous simplement et de manière régulière de son état de propreté, notamment au niveau des pignons de pédaliers. La courroie Carbon Gates est garantie pour 150 000 km.

Stockage du vélo

Si vous n'utilisez pas votre vélo pour une période de plus de 2 mois, le stocker dans une zone exempte d'humidité pour protéger les composants électroniques. Reportez-vous au chapitre dédié pour le stockage de la batterie.

8. GARANTIES ET RÉSEAU DE MAINTENANCE GroupeVIRAGE

A/ Les conditions de garanties

Le cadre des vélos VIRAGE est garanti pendant 5 ans.

La batterie et autres composants (le dérailleur, le moteur, le système de freins) sont garantis 2 ans.

Nos vélos à assistance électrique sont également conformes aux normes NF EN 15194 d'octobre 2017 et EN-14764.

Les pièces d'usure ne sont pas garanties. Les pièces d'usures sont : pneu, chambre à air, fond de jante, câbles/gaines de freins, pédales, poignées, chaîne, roue libre, pignons et plateau, éclairage, pile de l'éclairage arrière.

La garantie constructeur GroupeVIRAGE ne s'applique pas toujours et notamment pas dans ces circonstances :

- Si la panne est due à un accident, une mauvaise utilisation du vélo ou une négligence du client.
- Un transport du vélo effectué sans protection adéquate.
- Une modification ou une transformation du vélo.
- Si le numéro de série du vélo a été enlevé ou modifié.
- Si la panne ne nuit pas directement au fonctionnement du vélo (par exemple : des pixels morts sur l'écran LCD).
- S'il n'est pas possible de présenter le contrat de location ou facture d'achat.
- La garantie ne couvre pas les territoires extranationaux, y compris les DOM-TOM.

- Un manque évident ou une absence d'entretien et maintenance du vélo.

B/ Services d'entretien et de maintenance

Pour assurer un service optimal aux utilisateurs finaux, les vélos pourront être révisés ou réparés directement dans l'un de nos magasins revendeurs, à retrouver sur le site viragebikes.com

Pour Plus d'information, rendez-vous sur notre site internet.

