

## 1. Teilebeschreibung

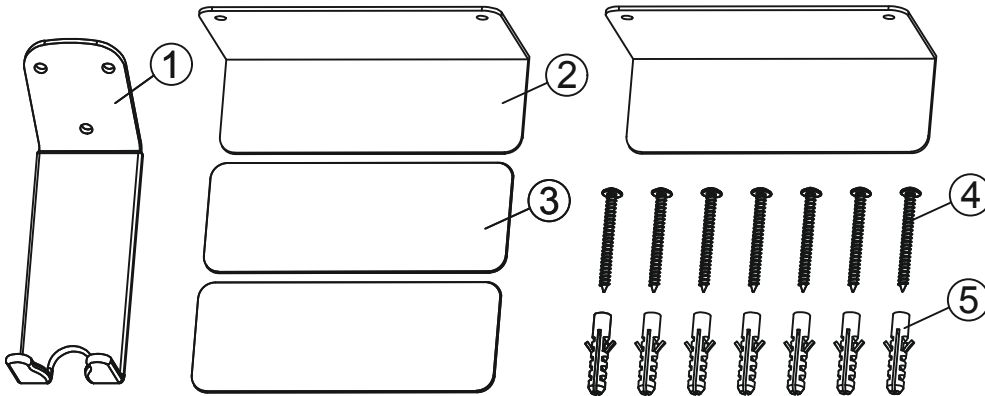

- 1. Pedalhalter (1x)
- 2. Radhalter (2x)
- 3. Aufkleber für Radhalter (2x)
- 4. Schraube 50mm (7x)
- 5. Dübel (7x)

## 2. Montage

1. Markieren Sie die gewünschte Lochposition an der Wand und bohren Sie ein Loch mit einem Durchmesser von 8 mm und einer Tiefe von 50 mm.
2. Stecken Sie die Dübel (5) in die Löcher.
3. Pedalhalter (1) und Radhalter (2) mit 50 mm Schraube (4) festziehen.
4. Leicht an Pedalhalter (1) und Radhalter (2) rütteln um die Stabilität zu prüfen.
5. Bringen Sie den Aufkleber (3) auf den Radhalter (2) an

### Verwendungsweise

1. Positionieren Sie das Pedal in der Nut des Pedalhalters (1) und stellen Sie sicher, dass das Fahrrad nicht herunterfällt.
2. Stellen Sie die Räder auf dem Radhalter ab. (siehe Bild unten)

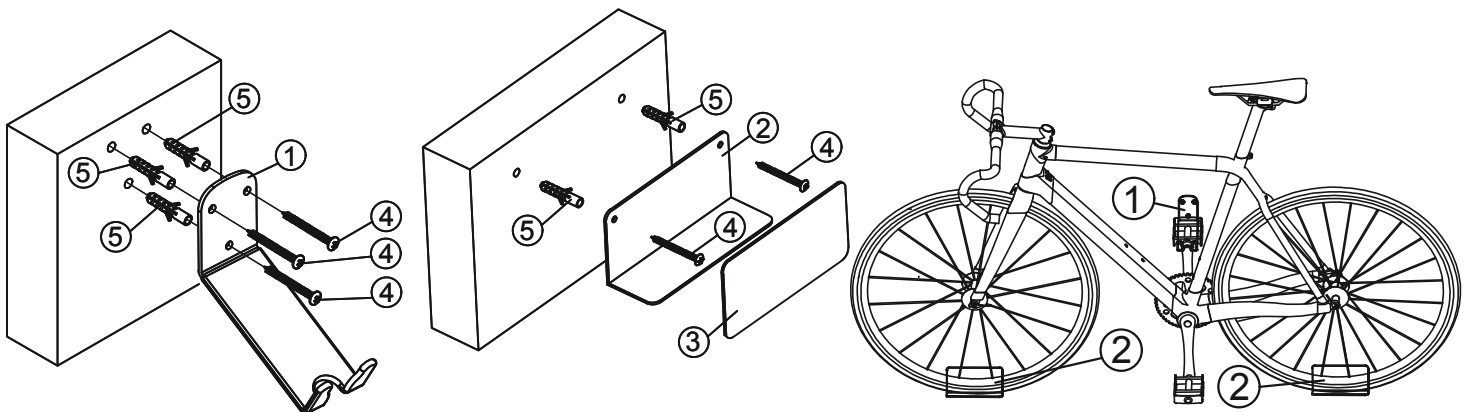

Wenn die Pedale ordnungsgemäß eingehängt und die Räder auf den Radhaltern abgestellt wurden, beträgt die maximale Tragfähigkeit 30 kg.

## 1. Parts description

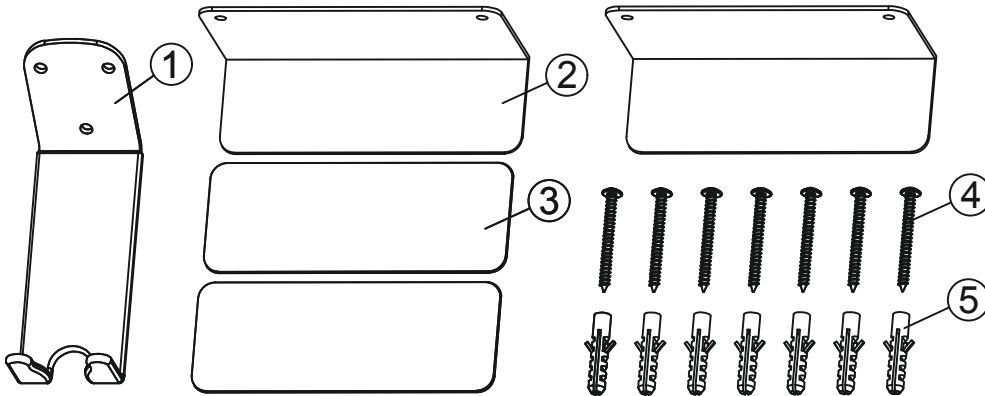

- 1. Pedal holder (1x)
- 2. Wheel baffle (2x)
- 3. Baffle sticker (2x)
- 4. Screw 50mm (7x)
- 5. Nail anchor (7x)

## 2. Assembly

1. Mark the hole position in need on the wall and drill hole  
Dia. 8mm and depth 50mm.
2. Plug the nail anchor (5) in the holes.
3. Tighten the pedal holder (1) or wheel baffle (2) with 50mm screw.
4. Slightly shake the pedal holder (1) and wheel baffle (2) to ensure the stability.
5. Put the baffle sticker (3) on the wheel baffle (2).

### Way of use:

1. Position the pedal to groove of the pedal holder (1), and ensure the bike not fall down.
2. Park the wheels on the bike baffle. (see picture below)

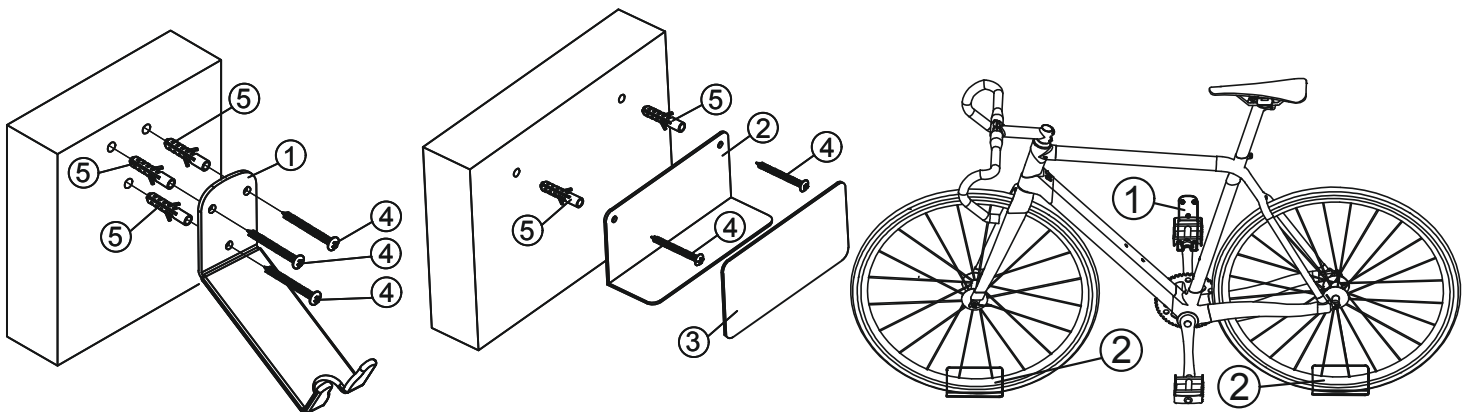

When the pedals and tires are properly docked, Maximum load capacity is 30 kg (66 lbs)