

# Instructivo Wham 47 B28.02

## IMPORTANTE

Leer este instructivo antes de proceder al armado, operación e instalación del producto (ver esquemas).

No toque el luminario con sus manos, utilice guantes para manipular el producto ya que sus acabados son sensibles al tacto.

## INFORMACIÓN DE PRODUCTO

Modelo: B28.02

Marca: Birot

País de origen: China

Luminario de uso interior únicamente

Aplicación: Techo / Instalación: Sobreponer

## PRECAUCIONES

Desconecte la fuente de energía antes y durante el proceso de instalación, también al realizar un servicio.

Mantenga el luminario alejada de cualquier material combustible.

## DATOS ELÉCTRICOS DEL LUMINARIO

Tensión nominal: 110 Vca

Corriente nominal: 0.16 A

Frecuencia nominal: 50-60 Hz

Potencia nominal: 18 W

Lámpara: LED Integrado

Driver: Incluye

## CARACTERÍSTICAS DE ATENUACIÓN

Atenuable

## INFORMACIÓN DE EMBALAJE

Medidas de embalaje: 55.5 x 46 x 17 cm

## LIMPIEZA

Para la limpieza del producto utilizar un paño húmedo, nunca sustancias o materiales corrosivos.

## DIAGRAMA ELÉCTRICO

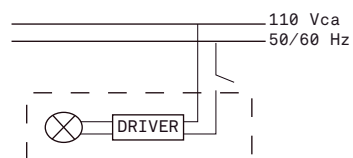

Para mayor información ver Ficha Técnica

# Instructivo Wham 47 B28.02

## INSTALACIÓN

1. Fijar cruceta que viene integrada a la luminaria.
  - 1.1 Realizar orificios, introducir taquetes y fijar la cruceta con los tornillos.

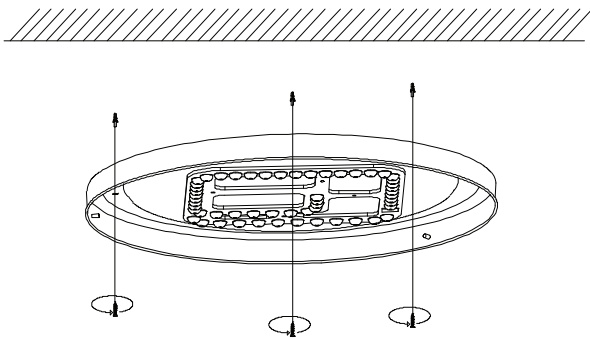

2. Conectar el driver a la corriente eléctrica así como se muestra en el diagrama.

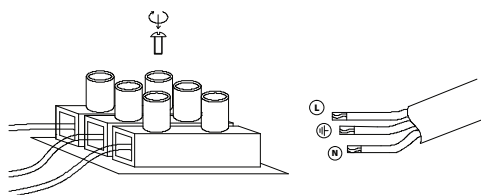
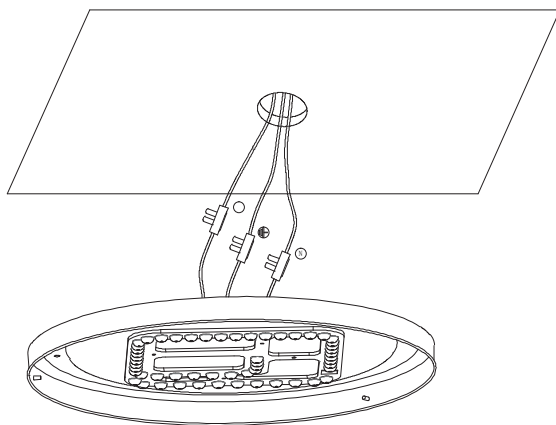

3. Ensamblar el canope de vidrio a la base ya fija en el techo, así como se muestra en la siguiente imagen.

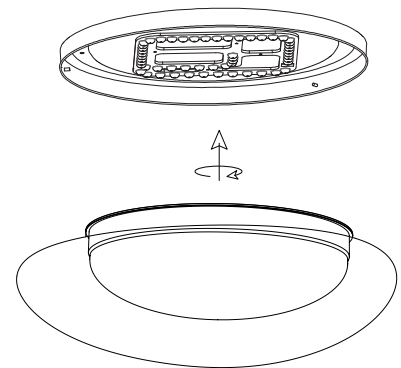

# Instructivo Wham 47 B28.02

## DIMENSIONES

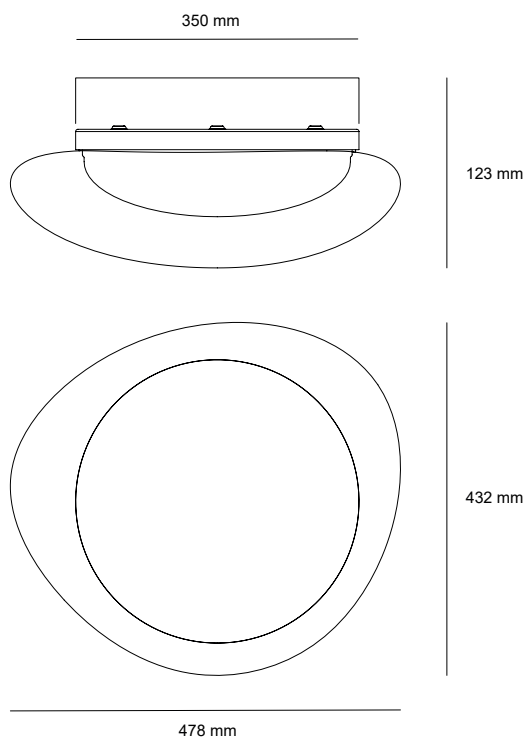

## ESQUEMA DE LUMINARIO INSTALADO

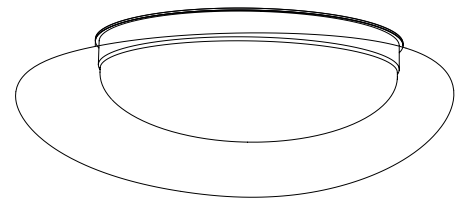

**A Lighting Store SA de CV**  
Av. Paseo de las Palmas 810 Int. 105,  
Lomas de Chapultepec II Sección  
Del. Miguel Hidalgo, CP: 11000  
Tel. (55) 5255 3918  
RFC LST140520N64