

# Instructivo Africa AF03

## IMPORTANTE

Leer este instructivo antes de proceder al armado, operación e instalación del producto (ver esquemas).

No toque el luminario con sus manos, utilice guantes para manipular el producto ya que sus acabados son sensibles al tacto.

## INFORMACIÓN DE PRODUCTO

Modelo: AF03

Marca: A-Emotional Light

País de origen: España

Luminario de uso interior únicamente

Aplicación: Piso / Instalación: Sobreponer

## PRECAUCIONES

Desconecte la fuente de energía antes y durante el proceso de instalación, también al realizar un servicio.

Mantenga el luminario alejada de cualquier material combustible.

## DATOS ELÉCTRICOS DEL LUMINARIO

Tensión nominal: 120 Vca

Corriente nominal: 0.28 A

Frecuencia nominal: 60Hz

Potencia nominal: 8W x 3

Lámpara: LED Integrado

Driver: Integrado

## CARACTERÍSTICAS DE ATENUACIÓN

La atenuación dependerá de la lámpara utilizada.

## INFORMACIÓN DE EMBALAJE

Medida de caja: 154 x 154 x 240 cm

Peso bruto: 272.0 kg

Peso neto: 60.0 kg

## LIMPIEZA

Para la limpieza del producto utilizar un paño húmedo, nunca sustancias o materiales corrosivos.

## DIAGRAMA ELÉCTRICO

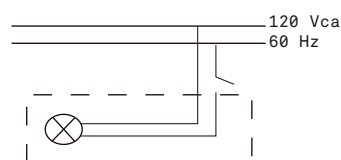

Para mayor información ver Ficha Técnica

# Instructivo Africa AF03

## INSTALACIÓN

1. **IMPORTANTE:** La tulipa es muy delicada, sujétela con cuidado de lo contrario podría deformarla.
  - 1.1 Conectar la luminaria a la corriente eléctrica.

2. Para usar la luminaria:
  - 2.1 Prender y apagar presionando con el pie el botón del apagador de pie.

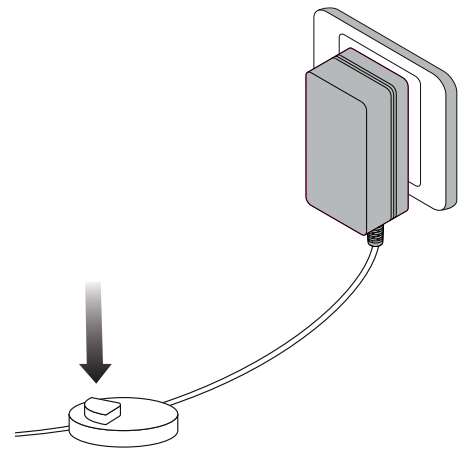
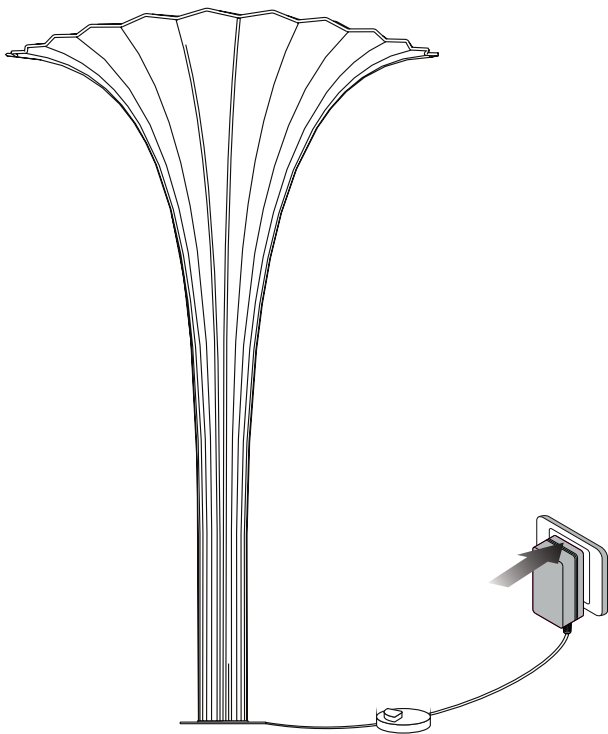

# Instructivo Africa AF03

## DIMENSIONES

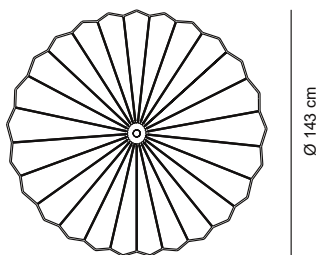
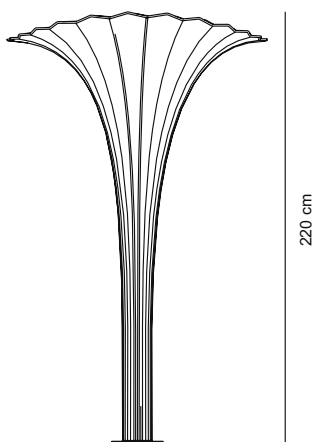

## ESQUEMA DE LUMINARIO INSTALADO

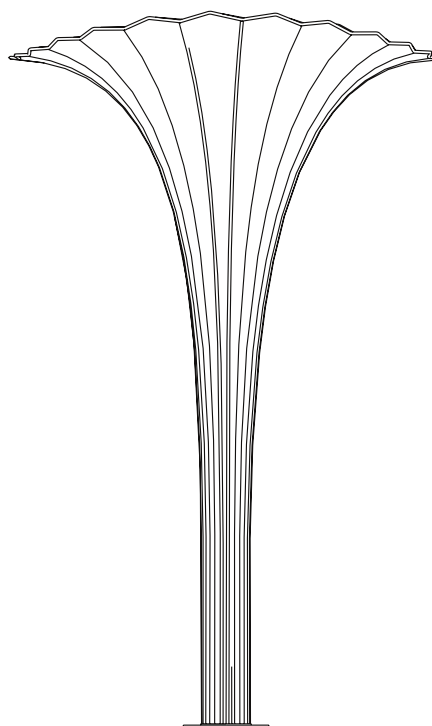

**A Lighting Store SA de CV**  
Av. Paseo de las Palmas 810 Int. 105,  
Lomas de Chapultepec II Sección  
Del. Miguel Hidalgo, CP: 11000  
Tel. (55) 5255 3918  
RFC LST140520N64