

Brugermanual

ZLEEPII 2.0

Vuggemotor
Slyngevugger
Fjeder
Karmbeslag
Stativ

VIGTIGT! Læs grundigt denne manual, følg og udfør instruktionerne grundigt og gennemgå sikkerhedstjeklisten, inden produktet tages i brug. Reklamationsretten frafalder, hvis ikke anvisningerne følges og korrekt overholdes. Følg kun denne brugermanual hvad angår Zleepii's egne produkter. Andre manualer og anvisninger er ikke gældende.

Indholdsfortegnelse

s. 3–9

Vuggemotor

s. 10–14

Baby Slyngevugge

s. 15–19

Junior Slyngevugge

s. 20–24

Tvillinge Slyngevugge

s. 25–26

Fjeder

s. 27

Karmbeslag

s. 28–30

Stativ

Vuggemotor

OVERSIGT

1. Tænd/sluk + speed knap
2. Lysmærke der lyser når maskinen er tændt
3. Timer knap
4. Tal der indikerer tidsinterval på vuggemotoren
0,5 er en halv time, 1 er en time og 2 er to timer.
5. Strømindgang
6. USB-indgang (USB-kabel kan tilkøbes på webshoppen)
7. Karabin til ophæng af vuggemotoren

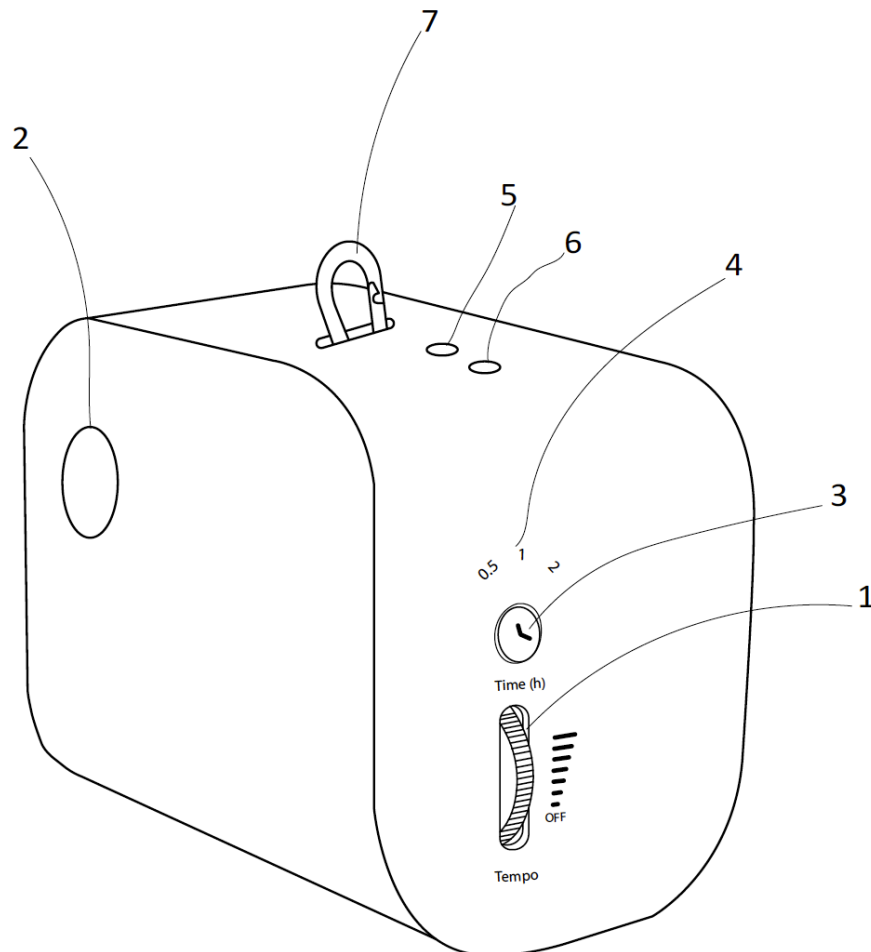

HVAD MEDFØLGER?

1. Vuggemotor
2. Strømforsyning
3. Valgfri fjeder
4. Karabinhager i top og bund med monteret plastikcovers

HVAD MEDFØLGER IKKE?

5. USB Powerbank (kan tilkøbes i shoppen)

TILLYKKE MED DIN NYE ZLEEP II VUGGEMOTOR!

Vuggemotoren anvendes til at vugge din Slyngevugge eller babyhængeskøjle i de blide bevægelser din baby kender inde fra mors mave. Bevægelsen har en beroligende virkning på mange babyer, som oftest vil falde i søvn til den blide bevægelse.

RENGØRING OG VEDLIGEHOLDELSE

Rengør din vuggemotor med en let fugtig klud.

Tjek løbende om din vuggemotor fungerer efter hensigten, inden du ligger din baby i vuggen. Dette gør du ved at placere en genstand i vuggen der vejer ca. det samme som din baby, tænd for motoren, og giv den et lille skub på tværpinden.

Ligeledes bør du løbende tjekke din fjeder for slidtage.

BORTSKAFFELSE

Bortskaf aldrig produktet med andet husholdningsaffald. Sørg for at kende de lokale regler om separat indsamling af elektriske og elektroniske produkter.

VEJLEDNING FOR MONTERING

1. Vuggemotorens øverste karabinhage placeres i et ønsket ophæng (loftophæng, karmbeslag, stativ).
2. I vuggemotorens nederste karabinhage monteres den ønskede fjeder (multifjeder eller singlefjeder).
3. I fjederens nederste 'øje' monteres slyngevuggen.
4. Motorens træksnor skal trækkes ned og fæstnes på siden af slyngevuggen med en løkke omkring stoffet. *Sikr dig, at træksnoren ikke snor sig om fjederen, eller har kontakt med fjederens stofpose. Se Fig 1 + 2.*
5. Træk 'sikkerhedsposen' fra slyngevuggen op hvor 'metal-mod-metal' mødes, og stram posen.
6. Strømforsyning tilsluttes.
7. Placér vægt i vuggen svarende til den anvendte fjeder. Tænd vuggemotoren og giv den et lille nedadgående skub, for at starte vuggebevægelsen.

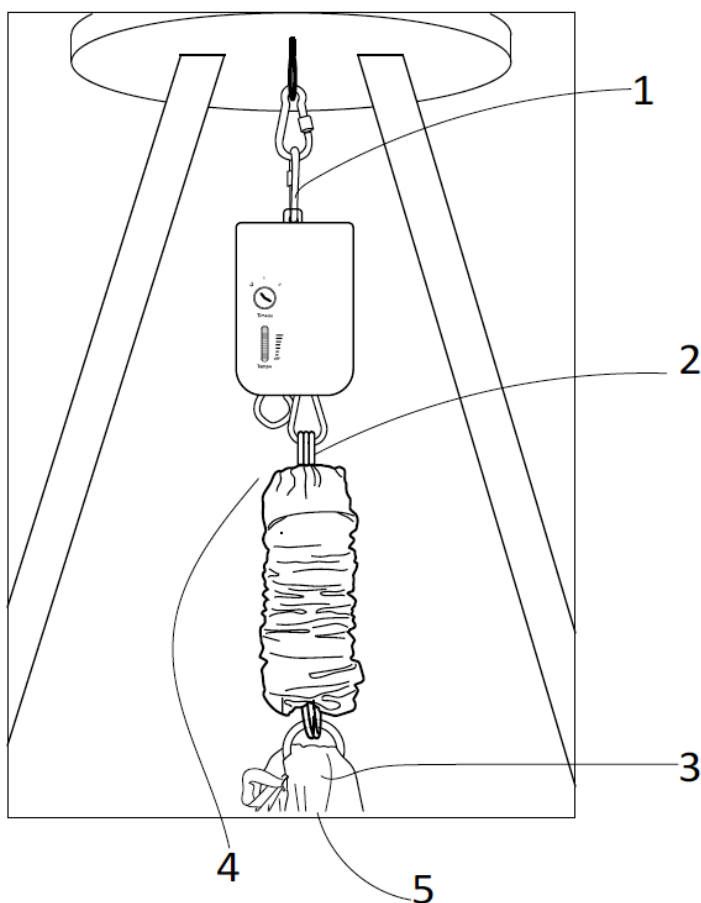

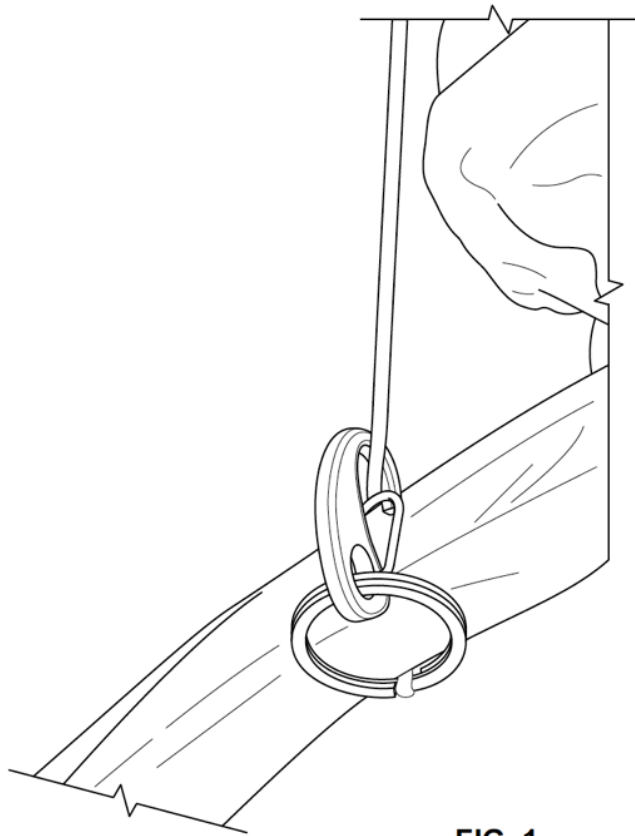

FIG. 1

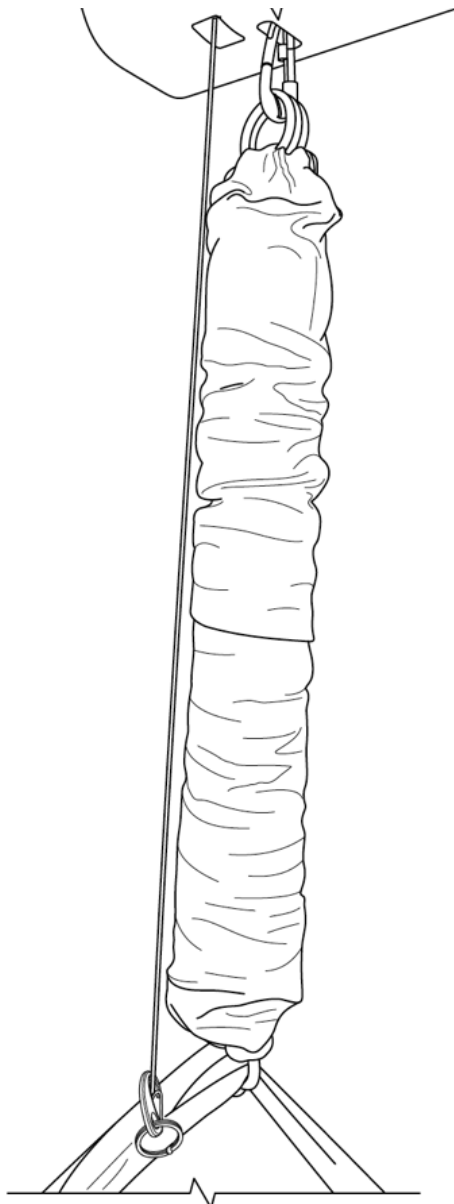

FIG. 2

Tilse og kontroller altid opsætningen inden og løbende under brug og sørg altid for, at træksnoren fra motoren hænger lodret ned fra maskinen, og ikke har kontakt med fjederposen. Ligeledes skal slyngevuggen altid hænge lige og må ikke dreje sig om sin egen akse, da træksnoren vil kunne bryde ved kontakt med maskinens trækul.

Vuggemotoren er designet til at blive brugt sammen med Zleepii's egne slyngevugger. Den er dog kompatibel med de fleste slyngevugger på markedet. Dog KUN ved anvendelse med Zleepii's egne fjedrer.

Når du har samlet og monteret din slyngevugge korrekt, kan du montere vuggemotoren.

Vuggemotoren skal monteres over fjederen og slyngevuggen. Du skal bruge de påsatte karabinhager til at fastmontere top og bund af vuggemotoren til henholdsvis fjeder og valgte ophæng.

VEJLEDNING FOR HØJDE

Når du har samlet og monteret slyngevuggen og motoren, skal du være sikker på der er godt med luft mellem din slyngevugge og gulvet. Du skal **altid** sikre dig, at slyngevuggen ikke har kontakt med gulvet, når den vugger.

Dette kan du teste på følgende måde:

1. Montér din vuggemotor og slyngevugge som angivet under 'Vejledning for montering'.
2. Placer en genstand der har samme vægt som din baby i slyngevuggen.
3. Stræk nu fjederen så lang som muligt, ved at trække fjederen nedad indtil fjederens sikkerhedsstrop er fuldt udstrakt. Når sikkerhedstroppen er strakt helt ud, skal der være tilstrækkelig luft

mellem gulvet og vuggen således, at vuggen ikke rører gulvet. Tjek dette løbende.

- Når du har monteret slyngevuggen og vuggemotoren i korrekt højde og sat strømforsyning til, kan du tage den i brug.
- Du kan altid stoppe vuggemotoren ved at holde på slyngevuggens tværpind.
- 'Speed' bruges til at indstille vuggehastigheden.
- Du bør starte vuggemotoren i det laveste tempo for bedst at vurdere hastigheden. Vi anbefaler, at dette gøres hver gang du tænder motoren, da hastigheden afhænger af barnets vægt og den anvendte fjeder.
- Du kan til enhver tid slukke for vuggemotoren ved at dreje knappen helt ned i bund.
- Motoren virker ikke før der ligger minimum 4 kg. i vuggen.
- Sørg for at strømforsyningen hænger frit, så den ikke hænger fast i noget. Sørg for at ledningen ikke er i nærheden af din baby i vuggen.

VEJLEDNING FOR VÆGT

Vuggemotorens ydeevne afhænger af din babys vægt samt den anvendte fjeder. Anvender du en fjeder der er for stram i forhold til din babys vægt, vil vuggerytmen være meget hurtig, og i nogle tilfælde vil vuggemotoren ikke begynde at vugge.

4–16 kg. Vejer din baby mellem 4–16kg., kan du anvende vores Singlefjeder.

Hvis dit barn vejer mere end 16 kg., kan du ikke anvende vuggemotoren. Vi kan dog altid henvise til Zleepii's 1,0 Vuggemotor, som kan bære op til 25 kg.

OBS! Vuggemotoren må kun anvendes med Zleepii's egen fjeder, hvis du anvender en Slyngevugge af andet mærke. Læs mere under afsnittet "Fjeder".

SIKKERHEDSTJEKLISTE

- Montér kun vuggemotoren i originale dele.
- Brug **kun** ophæng der er gummi eller plastbelagt.
- Brug **aldrig** andre fjedrer end Zleepii's egen.
- Alle fjedrer er et stykke "stresset metal" og en sliddel. Derfor skal du altid købe en ny fjeder, hvis du har købt en brugt vugge/motor eller anvender vuggen til flere børn.
- Du skal sikre dig, at slyngevuggen aldrig har kontakt med gulvet, når den vugger. Læs afsnittet om højde.
- Hold altid øje med dit barn, når det ligger i slyngevuggen, og vuggemotoren er sat til.
- Du kan altid slukke vuggemotoren ved at holde fast i slyngevuggen, hvorpå vugningen stopper.
- Kan dit barn selv vende sig og dermed dreje om på maven, fraråder vi anvendelse af slyngevuggen og vuggemotoren.
- Anvender du vuggemotoren til en tvillingslyngevugge, er det altid vigtigt at der er ligevægt. Det vil sige, at begge vugger skal have samme vægt med motoren tændt. Hvis dette ikke overholdes kan motoren trække skævt, hvilket kan forårsage evt. brist på træksnoren eller gøre indvendig skade på motoren.
- Når vuggemotoren ikke er i brug; anbefaler vi at der ikke er sat strøm til. Sluk på stikkontakten eller tag stikket ud af vuggemotoren.
- Er der synlige skader eller slid på slyngevuggen, vuggemotoren eller metaldelene, skal du undlade at benytte vuggemotoren, før skaden er udbedret.
- Vuggemotoren tåler kun indendørs brug ved minimum 10 grader og maksimum 30 grader samt en luftfugtighed på 25–65 procent.

- Vær opmærksom på miljøet omkring vuggen. Placer den ikke i nærheden af åben ild, kakkelovn, komfur, varmeapparater eller lign.
- Vuggemotoren er ikke godkendt til brug i våde eller fugtige forhold, på badeværelser eller i nærheden af vand.
- Vuggemotoren er ikke godkendt til brug i lande, der ikke har et vekselstrømsnet, der fungerer i spændingsområdet 200–235 Vrms AC.
- Vuggemotoren er ikke godkendt til brug, hvis den er tilsluttet en jævnstrømforsyning, der ikke har fremlagt bevis for sikkerhedsstandarder.
- Ved overskridelse af punkterne i sikkerhedstjeklisten, fraskriver Zleepii sig ansvaret for brugen af vuggemotoren. Dette gør sig også gældende, når dit barn er stort nok til at kunne sætte sig op; her må du selv afgøre, om det fortsat er ansvarligt at gøre brug af slyngevugge og vuggemotor.

Rigtig god fornøjelse med din nye Vuggemotor!

ADVARSEL!

Vuggemotoren må ikke anvendes på andre måder end beskrevet i manualen • Hvis vuggemotoren anvendes til andre formål, kan dette ødelægge vuggemotorens sikkerhed • Benyt ikke vuggemotoren, når barnet kan sidde, knæle eller trække sig op, med mindre du anvender vores Junior Slyngevugge • Barnets vægt skal passe til den anvendte fjeder • Mindre børn bør ikke lege i nærheden af vuggemotoren uden opsyn • Benyt ikke vuggemotoren, hvis der er tegn på skade eller mangler • Lad aldrig din baby være ude af syne og vær altid i nærheden, når vuggemotoren kører • Vug ikke vuggen manuelt, når motorens træksnor er sat fast på vuggen.

Slyngevugger

Baby Slyngevugge

4–15 kg.

OVERSIGT

1. Slyngevugge i hamp/økologisk bomuld eller MESH
2. Tværpind i eg
3. Singlefjeder
4. Fjederpose
5. –
6. Snørebånd
7. Kapokmadras og økologisk betræk
8. Mulepose

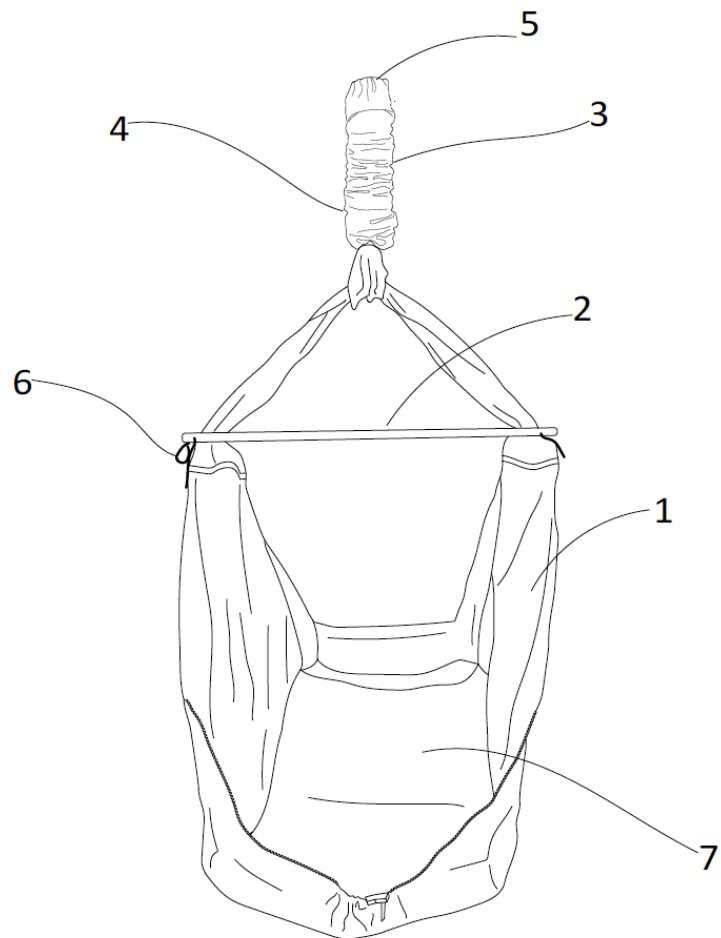

TILLYKKE MED DIN NYE ZLEEP II BABY SLYNGEVUGGE!

Slyngevuggen giver din baby et trygt sted, at tage sig en lur.

Bevægelsen efterligner din babys tid inde i maven, som gør det trygt og genkendeligt.

Den medfølgende fjeder gør det muligt, at vugge slyngevuggen i op- og nedadgående bevægelser. Mange babyer finder det beroligende, og får nemmere ved at finde søvnen.

RENGØRING OG VEDLIGEHOLDELSE

Slyngevuggen er lavet i enten hamp/økologisk bomuld eller i MESH. Begge slyngevugger kan håndvaskes ved 30°C eller på skåneprogram i vaskemaskinen. Vask kun slyngevuggen hvis det er nødvendigt, for at undgå uønsket slitage.

Fjern altid madrassen, tværpinden og den trekantede karabinhage inden vask.

Madrassen er lavet af kapok, og tåler derfor **ikke** vask. Vi anbefaler, at du lufter den minimum 1 gang om måneden, for at forlænge levetiden.

ADVARSEL!

Benyt ikke slyngevuggen, når din baby kan sidde, knæle eller trække sig op • Din baby må udelukkende sove på ryggen i slyngevuggen. Placér aldrig din baby på siden eller på maven i slyngevuggen • Babyens vægt må ikke overstige 15 kg, når det placeres i vuggen • Benyt ikke slyngevuggen, hvis der er tegn på skade eller mangler • Lad aldrig din baby være ude af syne, når slyngevuggen anvendes • Vær opmærksom på at din baby ikke bliver for varm i slyngevuggen • Tjek løbende vuggens fjeder for eventuel slitage og rust • Mindre børn bør ikke lege i nærheden af slyngevuggen uden opsyn • Vær opmærksom på at fjederen kan blive metaltræt med tiden, hvorfor den bør udskiftes ved genbrug • Metal mod metal kan afgive metalstøv og metalsplinter.

VEJLEDNING FOR MONTERING

1. Montér først det ønskede ophæng (loftkrog, karmbeslag, stativ, vuggemotor)
2. Montér den medfølgende fjeder i ophænget eller under vuggemotoren.
3. Hæng slyngevuggen op i bunden af fjederen ved hjælp af den trekantede karabin som er monteret i vuggen.
4. Træk sikkerhedsposen op omkring den trekantede karabin og bunden af fjederen, så metaldelene er dækket ind.
5. Montér tværpinden ovenover slyngevuggens syninger, og træk snøren igennem hullerne i hver side og binde en sløjfe under tværpinden. Sørg for at slyngevuggen og tværpinden hænger lige.
6. Placér kapokmadrassen i den indsyede lomme i bunden af slyngevuggen.

Når slyngevuggen er monteret, bør du altid tjekke, at den fungerer efter hensigten, inden du lægger din baby i slyngevuggen.

- Placer din baby på ryggen i midten af slyngevuggen. Sørg altid for, at hovedet ikke ligger lavere end fødderne.
- Vær opmærksom på, at din babys hoved ikke bliver presset for meget mod brystet. Det er vigtigt, at luftvejene er frie.
- Placér evt. et foldet håndklæde under madrassen fra skulderområdet og ned, så din babys hovedet tiltes let bagover.
- Når din baby er +3 måneder eller selv kan holde hovedet, anbefaler vi, at du anvender vores afstivningsmadrass, som skaber mere plads i vuggen og giver vuggen et mere fast underlag.
- Vær obs på, at vuggen er varmere end en almindelig seng. Sørg for at din baby ikke får det for varmt og tjek regelmæssigt at din baby ikke er for varm i nakken.

VEJLEDNING FOR VÆGT

Slyngevuggens ydeevne afhænger af din babys vægt samt den anvendte fjeder. Anvender du en fjeder der er for stram i forhold til din babys vægt, vil vuggerytmen være meget hurtig, og have svært ved at vugge.

4–16 kg. Vejer din baby mellem 4–16kg., kan du anvende vores Singlefjeder.

Hvis dit barn vejer mere end 16 kg., kan du ikke anvende vuggemotoren. Vi kan dog altid henvise til Zleepii's 1,0 Vuggemotor, som kan bære op til 25 kg.

Læs mere under afsnittet "Fjeder".

VEJLEDNING FOR HØJDE

Når du har samlet og monteret slyngevuggen, skal du være sikker på der er godt med luft mellem din slyngevugge og gulvet. Du skal **altid** sikre dig, at slyngevuggen ikke har kontakt med gulvet, når den vugger.

Dette kan du teste på følgende måde:

1. Montér din slyngevugge som anvist under 'Vejledning for montering'.
2. Placer en genstand der har samme vægt som din baby i slyngevuggen.
3. Stræk nu fjederen så lang som muligt, ved at trække fjederen nedad indtil fjederens sikkerhedsstrop er fuldt udstrakt. Når sikkerhedstroppen er strakt helt ud, skal der være tilstrækkelig luft mellem gulvet og vuggen således, at vuggen ikke rører gulvet. Tjek dette løbende.

SIKKERHEDSTJEKLISTE

- Montér kun slyngevuggen ved brug af dens originale dele og ophæng. Undlad at gøre brug af alternative dele og ophæng.
- Karabinen skal være låst korrekt. Tjek at karabinen er låst og sidder korrekt hver gang du bruger slyngevuggen.
- Tværpinden skal monteres vandret eller så tæt på vandret position som muligt.
- Vi anbefaler, at du altid er i nærheden af slyngevuggen, når dit barn ligger i den. Det gælder både i dagtimerne og om natten.
- Du skal sikre dig, at slyngevuggen aldrig har kontakt med gulvet, når den vugger. Læs afsnittet om højde.
- Vær sikker på at der er frie luftveje hos din baby.
- Slyngevuggen kan maksimalt bære 16 kg. med vores Singlefjeder. Ved overskridelse af denne vægtgrænse fraskriver Zleepii sig ansvaret for brugen af slyngevuggen. Dette gør sig også gældende, når dit barn er stort nok til at kunne sætte sig op; her må du selv afgøre, om det fortsat er forsvarligt at anvende slyngevuggen.
- Kan dit barn selv vende sig og dreje om på maven, anbefales det ikke længere at bruge Baby-slyngevuggen.
- Slyngevuggen må aldrig bruges som legetøj, gyngende eller lignende. Det er især vigtigt, at der ikke svinges eller leges med slyngevuggen, mens dit barn ligger i den. Sørg for, at folk i nærheden – især børn – er opmærksomme på, hvornår dit barn befinder sig i slyngevuggen.
- Er der synlige skader eller slid på stoffet eller metaldelene, skal du undlade at benytte slyngevuggen, før skaden er udbedret.

**Rigtig god fornøjelse med din nye Baby
Slyngevugge!**

Junior Slyngevugge

10–20 kg.

OVERSIGT

1. Slyngevugge i hamp/økologisk bomuld eller MESH
2. Tværpind i eg
3. Singlefjeder
4. Fjederpose
5. –
6. Snørebånd
7. Indsyet D-ringe til montering af egen barnevognssele
8. Kapokmadras og økologisk betræk
9. Mulepose

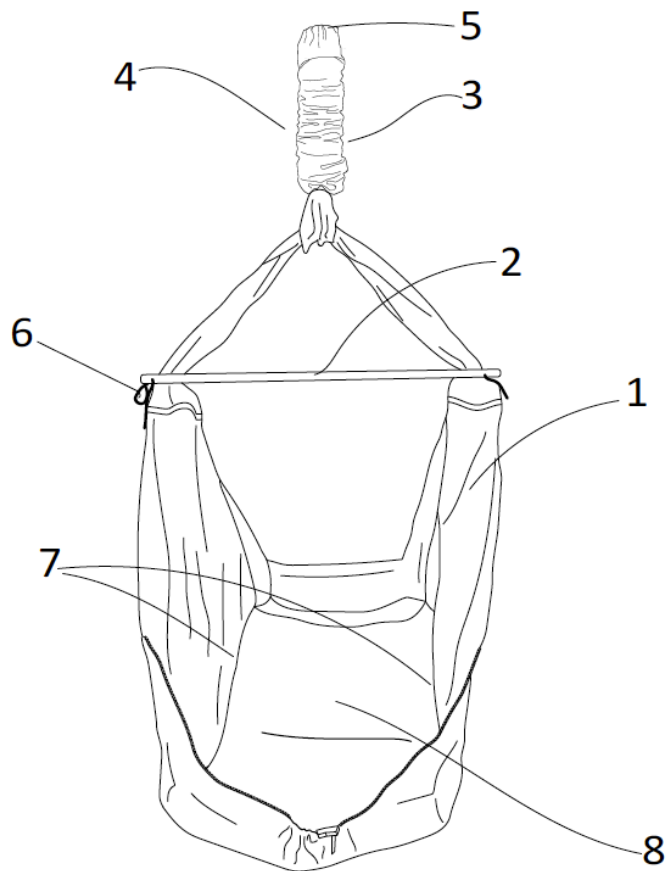

TILLYKKE MED DIN NYE ZLEEPII JUNIOR SLYNGEVUGGE!

Slyngevuggen giver dit barn et trygt sted, at tage sig en lur. Bevægelsen efterligner din barns tid inde i maven, som gør det trygt og genkendeligt.

Den medfølgende fjeder gør det muligt, at vugge slyngevuggen i op- og nedadgående bevægelser. Mange babyer, men også lidt større børn, finder det beroligende, og får nemmere ved at finde søvnen.

RENGØRING OG VEDLIGEHOLDELSE

Slyngevuggen er lavet i enten hamp/økologisk bomuld eller i MESH. Begge slyngevugger kan håndvaskes ved 30°C eller på skåneprogram i vaskemaskinen. Vask kun slyngevuggen hvis det er nødvendigt, for at undgå uønsket slidtage.

Fjern altid madrassen, tværpinden og den trekantede karabinhage inden vask.

Madrassen er lavet af kapok, og tåler derfor **ikke** vask. Vi anbefaler, at du lufter den minimum 1 gang om måneden, for at forlænge levetiden.

ADVARSEL!

Benyt kun slyngevuggen med sele, hvis dit barn kan sidde, knæle eller trække sig op • Dit barn må udelukkende sove på ryggen i slyngevuggen. Placér aldrig din barn på siden eller på maven i slyngevuggen • Barnets vægt må ikke overstige 20kg., når det placeres i vuggen • Benyt ikke slyngevuggen, hvis der er tegn på skade eller mangler • Lad aldrig dit barn være ude af syne, når slyngevuggen anvendes • Vær opmærksom på at dit barn ikke bliver for varm i slyngevuggen • Tjek løbende vuggens fjeder for eventuel slitage og rust • Mindre børn bør ikke lege i nærheden af slyngevuggen uden opsyn • Vær opmærksom på at fjederen kan blive metaltræt med tiden, hvorfor den bør udskiftes ved genbrug • Metal mod metal kan afgive metalstøv og metalsplinter.

VEJLEDNING FOR MONTERING

1. Montér først det ønskede ophæng (loftkrog, karmbeslag, stativ, vuggemotor)
2. Montér den medfølgende fjeder i ophænget eller under vuggemotoren.
3. Hæng slyngevuggen op i bunden af fjederen ved hjælp af den trekantede karabin som er monteret i vuggen.
4. Træk sikkerhedsposen op omkring den trekantede karabin og bunden af fjederen, så metaldelene er dækket ind.
5. Montér tværpinden ovenover slyngevuggens syninger, og træk snøren igennem hullerne i hver side og bind en sløjfe under tværpinden. Sørg for at slyngevuggen og tværpinden hænger lige.
6. Placér kapokmadrassen i den indsyede lomme i bunden af slyngevuggen.
7. Inde i slyngevuggen, er der indsyede D-ringe i hver side, hvor du kan 'klipse' din barnevognssele fast.

Når slyngevuggen er monteret, bør du altid tjekke, at den fungerer efter hensigten, inden du lægger dit barn i slyngevuggen.

- Placer dit barn på ryggen i midten af slyngevuggen. Sørg altid for, at hovedet ikke ligger lavere end fødderne.
- Vær opmærksom på, at dit barns hoved ikke bliver presset for meget mod brystet. Det er vigtigt, at luftvejene er frie.
- Når din baby er +3 måneder eller selv kan holde hovedet, anbefaler vi, at du anvender vores afstivningsmadrass, som skaber mere plads i vuggen og giver vuggen et mere fast underlag.
- Vi anbefaler, at du først tager din Junior Slyngevugge i brug, når dit barn vejer minimum 10 kg.
- Vær obs på, at vuggen er varmere end en almindelig seng. Sørg for at dit barn ikke får det for varmt og tjek regelmæssigt at dit barn ikke er for varm i nakken.

VEJLEDNING FOR VÆGT

Slyngevuggens ydeevne afhænger af dit barns vægt samt den anvendte fjeder. Anvender du en fjeder der er for stram i forhold til dit barns vægt, vil vuggerytmen være meget hurtig, og have svært ved at vugge.

4–16 kg. Vejer din baby mellem 4–16kg., kan du anvende vores Singlefjeder.

Hvis dit barn vejer mere end 16 kg., kan du ikke anvende vuggemotoren. Vi kan dog altid henvise til Zleepii's 1,0 Vuggemotor, som kan bære op til 25 kg.

Læs mere under afsnittet "Fjeder".

VEJLEDNING FOR HØJDE

Når du har samlet og monteret slyngevuggen, skal du være sikker på der er godt med luft mellem din slyngevugge og gulvet. Du skal **altid** sikre dig, at slyngevuggen ikke har kontakt med gulvet, når den vugger.

Dette kan du teste på følgende måde:

1. Montér din slyngevugge som anvist under 'Vejledning for montering'.
2. Placer en genstand der har samme vægt som dit barn i slyngevuggen.
3. Stræk nu fjederen så lang som muligt, ved at trække fjederen nedad indtil fjederens sikkerhedsstrop er fuldt udstrakt. Når sikkerhedstroppen er strakt helt ud, skal der være tilstrækkelig luft mellem gulvet og vuggen således, at vuggen ikke rører gulvet. Tjek dette løbende.

SIKKERHEDSTJEKLISTE

- Montér kun slyngevuggen ved brug af dens originale dele og ophæng. Undlad at gøre brug af alternative dele og ophæng.
- Karabinen skal være låst korrekt. Tjek at karabinen er låst og sidder korrekt hver gang du bruger slyngevuggen.
- Tværpinden skal monteres vandret eller så tæt på vandret position som muligt.
- Vi anbefaler, at du altid er i nærheden af slyngevuggen, når dit barn ligger i den. Det gælder både i dagtimerne og om natten.
- Du skal sikre dig, at slyngevuggen aldrig har kontakt med gulvet, når den vugger. Læs afsnittet om højde.
- Vær sikker på at der er frie luftveje hos dit barn.
- Slyngevuggen kan maksimalt bære 16 kg. Ved overskridelse af denne vægtgrænse fraskriver Zleepii sig ansvaret for brugen af slyngevuggen. Dette gør sig også gældende, når dit barn er stort nok til at kunne sætte sig op; her må du selv afgøre, om det fortsat er forsvarligt at anvende slyngevuggen. Husk altid selen.
- Slyngevuggen må aldrig bruges som legetøj, gynges eller lignende. Det er især vigtigt, at der ikke svinges eller leges med slyngevuggen, mens dit barn ligger i den. Sørg for, at folk i nærheden – især børn – er opmærksomme på, hvornår dit barn befinder sig i slyngevuggen.
- Er der synlige skader eller slid på stoffet eller metaldelene, skal du undlade at benytte slyngevuggen, før skaden er udbedret.

**Rigtig god fornøjelse med din nye Junior
Slyngevugge!**

Tvillinge Slyngevugge

OVERSIGT

1. 2 x Slyngevugger i hamp/økologisk bomuld eller MESH
2. 2 x Tværpind i eg til at separere slyngevuggerne
3. Tvillinge tværpind
4. Singlefjeder
5. Fjederpose
6. –
7. Snørebånd
8. 2 x Kapokmadras og økologisk betræk
9. Mulepose

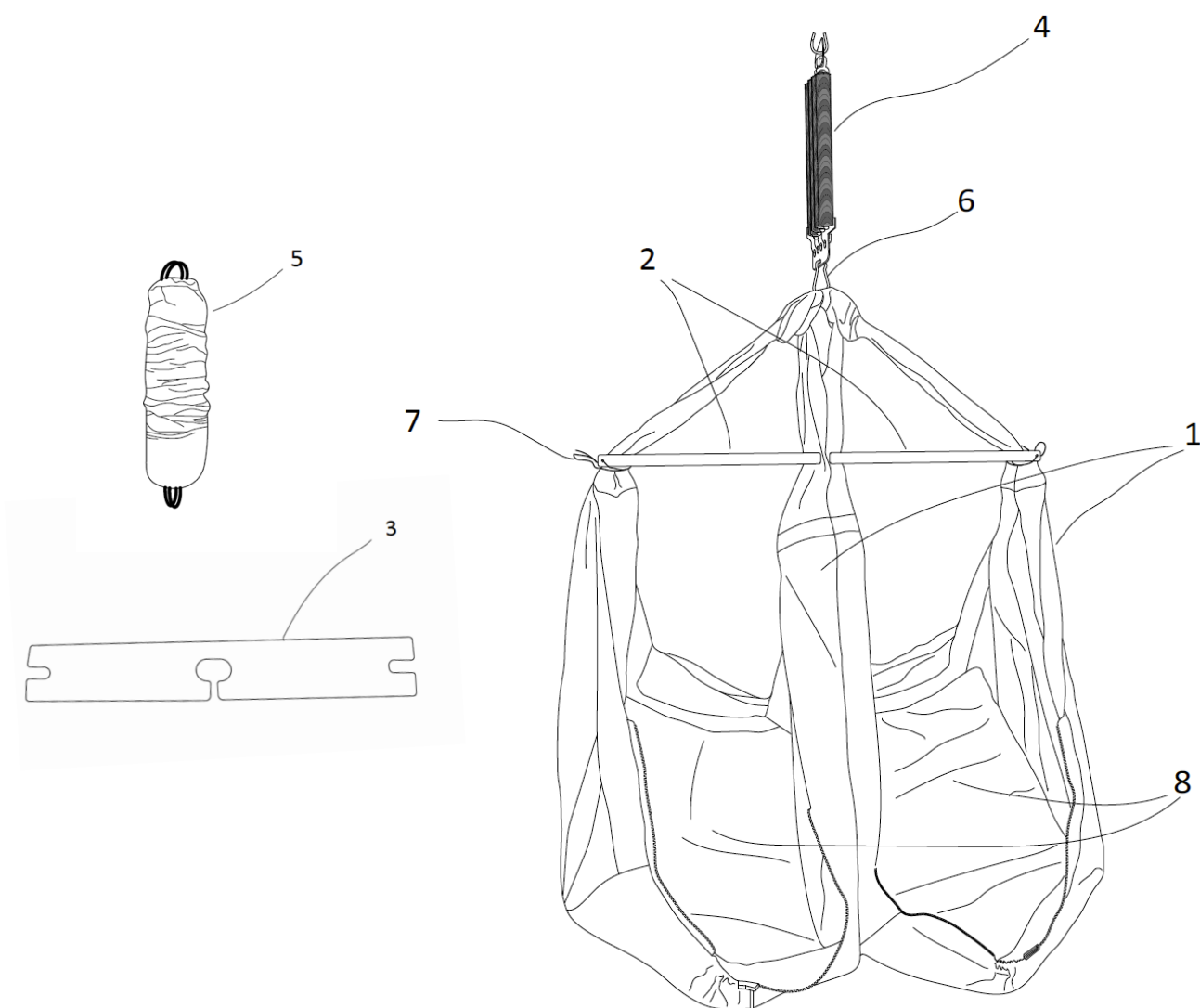

TILLYKKE MED DIN NYE ZLEEPII TVILLINGE SLYNGEVUGGE!

Tvillinge Slyngevuggen giver dine babyer et trygt sted, at tage sig en lur. Bevægelsen efterligner din babys tid inde i maven, som gør det trygt og genkendeligt.

Den medfølgende fjeder gør det muligt, at vugge slyngevuggen i op- og nedadgående bevægelser. Mange babyer finder det beroligende, og får nemmere ved at finde søvnen.

RENGØRING OG VEDLIGEHOLDELSE

Slyngevuggen er lavet i enten hamp/økologisk bomuld eller i MESH. Begge slyngevugger kan håndvaskes ved 30°C eller på skåneprogram i vaskemaskinen. Vask kun slyngevuggen hvis det er nødvendigt, for at undgå uønsket slidtage.

Fjern altid madrassen, tværpinden og den trekantede karabinhage inden vask.

Madrassen er lavet af kapok, og tåler derfor **ikke** vask. Vi anbefaler, at du lufter den minimum 1 gang om måneden, for at forlænge levetiden.

ADVARSEL!

Benyt ikke slyngevuggen, når din baby kan sidde, knæle eller trække sig op • Din baby må udelukkende sove på ryggen i slyngevuggen. Placer aldrig din baby på siden eller på maven i slyngevuggen • Babyernes samlede vægt må ikke overstige 20 kg, når de placeres i vuggen • Sørg altid for, at der er lige meget vægt i begge vugger • Benyt ikke slyngevuggen, hvis der er tegn på skade eller mangler • Lad aldrig din baby være ude af syne, når slyngevuggen anvendes • Vær opmærksom på at din baby ikke bliver for varm i slyngevuggen • Tjek løbende vuggens fjeder for eventuel slitage og rust • Mindre børn bør ikke lege i nærheden af slyngevuggen uden opsyn • Vær opmærksom på at fjederen kan blive metaltræt med tiden, hvorfor den bør udskiftes ved genbrug • Metal mod metal kan afgive metalstøv og metalsplinter.

VEJLEDNING FOR MONTERING

1. Montér først det ønskede ophæng (loftkrog, karmbeslag, stativ, vuggemotor)
2. Montér den medfølgende fjeder i ophænget eller under vuggemotoren.
3. Hæng slyngevuggerne op i bunden af fjederen ved hjælp af den trekantede karabin som er monteret i vuggerne.
4. Træk sikkerhedsposen op omkring den trekantede karabin og bunden af fjederen, så metaldelene er dækket ind.
5. Montér tværpinden ovenover slyngevuggens syninger, og træk snøren igennem hullerne i hver side og binde en sløjfe under tværpinden. Sørg for at slyngevuggen og tværpinden hænger lige.
6. Placér kapokmadrassen i den indsyede lomme i bunden af slyngevuggen.

Når slyngevuggen er monteret, bør du altid tjekke, at den fungerer efter hensigten, inden du lægger dine babyer i slyngevuggen.

- Placer dine babyer på ryggen i midten af slyngevuggen. Sørg altid for, at hovedet ikke ligger lavere end fødderne.
- Vær opmærksom på, at dine babyers hoved ikke bliver presset for meget mod brystet. Det er vigtigt, at luftvejene er frie.
- Placér evt. et foldet håndklæde under madrassen fra skulderområdet og ned, så din babys hovedet tiltes let bagover.
- Når dine babyer er +3 måneder eller selv kan holde hovedet, anbefaler vi, at du anvender vores afstivningsmadrass, som skaber mere plads i vuggen og giver vuggen et mere fast underlag.
- Sørg altid for at der er ligevægt i vuggerne. Det vil sige, at anvender du den kun til én baby, så skal der ligge samme vægt i den anden vugge. Alternativt kan du skille vuggen ad, og montere den medfølgende single tværpind.
- Vær obs på, at vuggen er varmere end en almindelig seng. Sørg for at dine babyer ikke får det for varmt og tjek regelmæssigt at dine babyer ikke er for varme i nakken.

VEJLEDNING FOR VÆGT

Slyngevuggens ydeevne afhænger af dine babyers vægt samt den anvendte fjeder. Anvender du en fjeder der er for stram i forhold til dine babyers vægt, vil vuggerytmen være meget hurtig, og have svært ved at vugge.

4–16 kg. Vejer dine babyer tilsammen mellem 4–16kg., kan du anvende vores Singlefjeder.

Hvis dine babyer vejer mere end 16 kg., kan du ikke anvende vuggemotoren. Vi kan dog altid henvise til Zleepii's 1,0 Vuggemotor, som kan bære op til 25 kg.

Læs mere under afsnittet "Fjeder".

VEJLEDNING FOR HØJDE

Når du har samlet og monteret slyngevuggen, skal du være sikker på der er godt med luft mellem din slyngevugge og gulvet. Du skal **altid** sikre dig, at slyngevuggen ikke har kontakt med gulvet, når den vugger.

Dette kan du teste på følgende måde:

1. Montér din slyngevugge som anvist under 'Vejledning for montering'.
2. Placer en genstand der har samme vægt som dine babyer i slyngevuggen.
3. Stræk nu fjederen så lang som muligt, ved at trække fjederen nedad indtil fjederens sikkerhedsstrop er fuldt udstrakt. Når sikkerhedstroppen er strakt helt ud, skal der være tilstrækkelig luft mellem gulvet og vuggen således, at vuggen ikke rører gulvet. Tjek dette løbende.

SIKKERHEDSTJEKLISTE

- Montér kun slyngevuggen ved brug af dens originale dele og ophæng. Undlad at gøre brug af alternative dele og ophæng.
- Karabinen skal være låst korrekt. Tjek at karabinen er låst og sidder korrekt hver gang du bruger slyngevuggen.
- Tværpinden skal monteres vandret eller så tæt på vandret position som muligt.
- Vi anbefaler, at du altid er i nærheden af slyngevuggen, når dit barn ligger i den. Det gælder både i dagtimerne og om natten.
- Du skal sikre dig, at slyngevuggen aldrig har kontakt med gulvet, når den vugger. Læs afsnittet om højde.
- Vær sikker på at der er frie luftveje hos din baby.
- Slyngevuggen kan maksimalt bære 16 kg. Ved overskridelse af denne vægtgrænse fraskriver Zleepii sig ansvaret for brugen af slyngevuggen. Dette gør sig også gældende, når dit barn er stort nok til at kunne sætte sig op; her må du selv afgøre, om det fortsat er forsvarligt at anvende slyngevuggen.
- Kan dit barn selv vende sig og dreje om på maven, anbefales det ikke længere at bruge Tvillinge Slyngevuggen.
- Slyngevuggen må aldrig bruges som legetøj, gynges eller lignende. Det er især vigtigt, at der ikke svinges eller leges med slyngevuggen, mens dit barn ligger i den. Sørg for, at folk i nærheden – især børn – er opmærksomme på, hvornår dit barn befinder sig i slyngevuggen.
- Er der synlige skader eller slid på stoffet eller metaldelene, skal du undlade at benytte slyngevuggen, før skaden er udbedret.

**Rigtig god fornøjelse med din nye Tvillinge
Slyngevugge!**

Fjeder

FJEDERTYPE

Zleepii 2.0 har 1 fjeder:

- Singlefjeder



Singlefjeder

Singlefjederen er designet til brug af Slyngevugger, og kan anvendes fra din baby er nyfødt og op til **16kg**.

Singlefjederen kan anvendes sammen med Zleepii's 2.0 vuggemotor, fra din baby vejer 4kg. og op til 16kg.

Vejer dit barn **mere** end 16kg., kan du ikke anvende fjederen mere. Dog kan vi henvise til Zleepii's 1.0 vuggemotor, som kan trække op til **25kg**. sammen med den medfølgende fjeder.

Fjederen kommer med en stofpose i økologisk bomuld/hamp. Der er monteret en indvendig sikkerhedsstrop i fjederen for optimal sikkerhed.

VEJLEDNING FOR MONTERING

- Træk bomulds/hamp-poseden omkring din fjeder.
- Montér fjederen i det ønskede ophæng.
- Montér derefter din Slyngevugge, som beskrevet i afsnittet ”Slyngevugge”.

VEJLEDNING FOR HØJDE

Når du har monteret fjederen, skal du være sikker på der er godt med luft mellem din slyngevugge og gulvet. Du skal **altid** sikre dig, at slyngevuggen ikke har kontakt med gulvet, når den vugger. Dette kan du teste på følgende måde:

1. Placer en genstand der har samme vægt som dit barn i slyngevuggen.
2. Stræk nu fjederen så lang som muligt, ved at trække fjederen nedad indtil fjederens sikkerhedsstrop er fuldt udstrakt. Når sikkerhedstroppen er strakt helt ud, skal der være tilstrækkelig luft mellem gulvet og vuggen således, at vuggen ikke rører gulvet. Tjek dette løbende.

OBS! Vær opmærksom på, at en fjeder kan blive metaltræt med tiden, og skal derfor udskiftes ved genbrug.

ADVARSEL!

Barnets vægt skal altid passe til anvendte fjeder • Benyt ikke fjederen, hvis der er tegn på skade eller mangler • Anvend ikke fjederen uden stofposen • Benyt ikke fjederen, hvis slyngevugge + baby vejer mere end 16kg.

Karmbeslag

TILLYKKE MED DIT NY KARMBESLAG!

Med karmbeslaget er det nemt at have sin slyngevugge og vuggemotor hængende i en dørkarm, hvis du ikke har plads til et stativ, eller helst ikke vil bore i dit loft.

Samtidig er det nemt at have med på farten, hvis man skal på ferie eller på besøg hos familie og venner.

Karmbeslaget er godkendt til en belastning på op til 15kg., og en dørkarm på max 25 cm bred. Vi anbefaler at din dørkarm har en kantbredde på minimum 1,5 cm., og samtidig ikke har skrå eller runde kanter.

VEJLEDNING FOR MONTERING

- Tjek altid at dørkarmen er sikker, og at kanten på karmen er firkantet.
- Løsn den hvide sikkerhedsstrop helt, så du har mest mulig luft til at sætte karmbeslaget op om karmen.
- Når du har sat dit karmbeslag op om karmen, skal du stramme den hvide sikkerhedsstrop, så den er spændt så meget som muligt.
- Tjek at karmbeslaget sidder korrekt og sikkert, ved at hive ned i karmbeslaget med din egen vægt.
- Påsæt din vuggemotor/slyngevugge i det nederste hul af karmbeslaget.
- Sørg altid for, at der er godt med luft mellem slyngevugge og gulv, inden du tager vuggen i brug. Dette gøres ved at strække fjederen indtil sikkerhedsstroppen i fjederen er helt udstrakt. Herefter skal der minimum være 15 cm mellem vugge og gulv.

Stativ

OVERSIGT

1. 4 x ben med plastprop i bunden
2. 4 x ben
3. 1 top

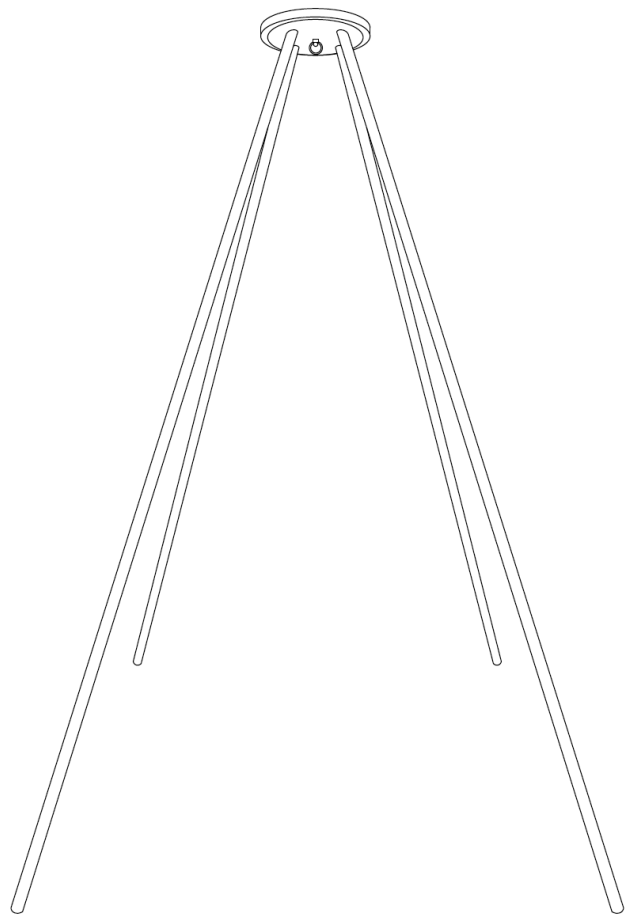
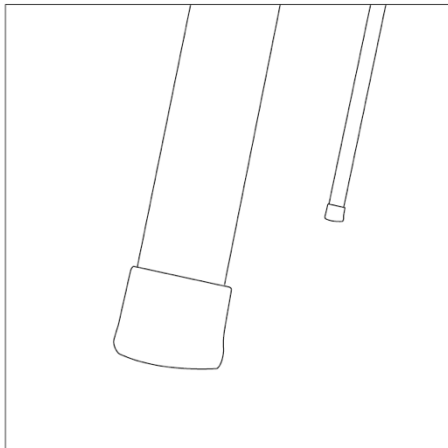

TILLYKKE MED DIT NYE VUGGESTATIV!

Zleepii's vuggestativ er specielt designet til at bruge med alle vores Slyngevugger. Du kan derfor trygt bruge det med både din Baby, Junior- og Tvillinge Slyngevugge. Du kan både bruge det med og uden vuggemotor. Stativet kan klare en maxbelastning på 40 kg.

RENGØRING OG VEDLIGEHOLDELSE

Stativet kan tørres af med en let fugtig klud. Tjek altid regelmæssigt om vuggestativet fungerer efter hensigten ved at sikre dig, at samlingerne er intakte og at der ikke er revner eller andre skader på stativet.

VEJLEDNING FOR MONTERING

Det er nemt at samle dit nye vuggestativ, da vi har sørget for du ikke skal bruge noget værktøj.

1. Start med at samle stativets ben.
2. Sæt de to stænger sammen, så det bliver til ét langt ben. Du skal sørge for, at 'spændeknappen' sidder i hullet, så benet er låst.
3. Gør det med alle, så du har 4 sæt ben.
4. Stativets top placeres med de 4 ben-huller opad, således at du kan montere alle 4 ben på samme måde. Sørg altid for at dreje benet rundt, indtil det er låst med knappen i hullet.
5. Herefter vender du stativet forsigtigt rundt. Når stativet er samlet, og du har sikret dig at det står stabilt, kan du hænge din slyngevugge/vuggemotor fast i toppen af stativet.

Anvend ikke kæde eller ekstra karabiner mellem stativets top og din vuggemotor/slyngevugge. Læs altid brugermanualen for din slyngevugge/vuggemotor grundigt inden brug.

VEJLEDNING FOR HØJDE

Inden du tager din slyngevugge/vuggemotor i brug i stativet, skal du altid sikre dig, at der er godt med luft mellem vuggen og gulvet.

Dette kan testes på følgende måde:

1. Montér din slyngevugge med eller uden vuggemotor i stativets top, som angivet i slyngevugge/vuggemotor brugermanualen.
2. Placer en genstand der har samme vægt som dine babyer i slyngevuggen.
3. Stræk nu fjederen så lang som muligt, ved at trække fjederen nedad indtil fjederens sikkerhedsstrop er fuldt udstrakt. Når sikkerhedstroppen er strakt helt ud, skal der være tilstrækkelig luft mellem gulvet og vuggen således, at vuggen ikke rører gulvet. Tjek dette løbende.

Rigtig god fornøjelse med dit nye Vuggestativ!

ADVARSEL!

Stativet må kun anvendes på et fladt og stabilt gulv, som ikke hælder • Tag ikke stativet i brug, hvis der er tegn på skade eller mangler • Lad aldrig din baby være ude af syne når du benytter vuggestativet • Mindre børn bør ikke lege omkring stativet uden opsyn • Stativet må ikke anvendes til andre formål • Flyt ikke rundt på stativet når det er i brug • Slyngevuggen må kun vugge i en op- og nedadgående bevægelse • Skub aldrig slyngevuggen frem og tilbage • Stativet kan vælte, hvis slyngevuggen gynger frem og tilbage.