

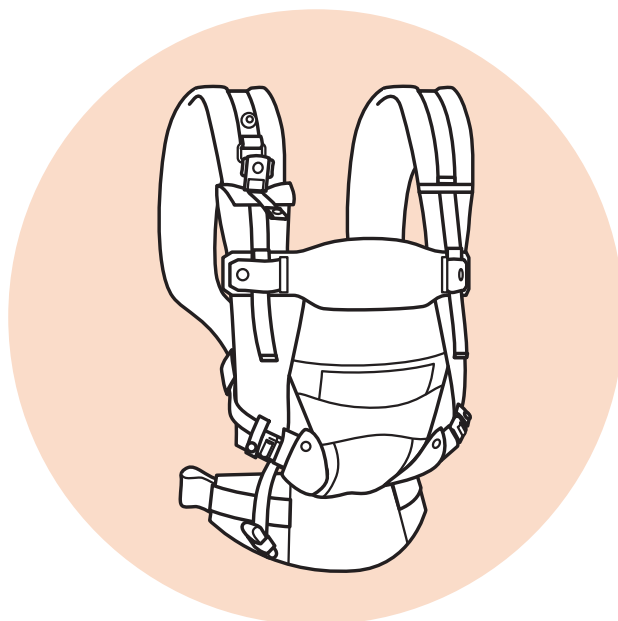

ベビーキャリア

取扱説明書



使用できるお子さまの月齢（目安）

対面抱き	生後0か月 体重3.2kg	48か月 体重20kg
前向き抱き	首がすわった 5か月 体重6.4kg	24か月 体重13kg
おんぶ	6か月 体重7.8kg	48か月 体重20kg

0か月 12か月 24か月 36か月 48か月

0か月から1か月までおよび24か月以降はSGマーク制度の対象外です。
36か月以降はSGマーク制度の対象外です。

この度は本製品をお買い上げいただき、ありがとうございます。
本製品をご使用前に本書をよくお読みのうえ、正しく安全にお使いください。
また、本書は必要なときにすぐに取り出せる場所に保管してください。
本製品を他の方にお譲りになる場合は、必ず本書もあわせてお渡しください。

装着方法は動画でもご確認いただけます ▶



目次

使用上の注意 3

安全にお使いいただくために	3
各部の名称	4

装着前の調整・準備 5

シートの調整	5
ヘッド&ネックサポートの調整	6
ベルト類の準備	6

装着方法 7

ウエストベルトの装着	7
肩ベルトの装着	7
対面抱き（後ろ留め）	8
首がすわる前の対面抱き	9
対面抱き（前留め）	10
前向き抱き（後ろ留め）	12
前向き抱き（前留め）	14
おんぶ	16
抱っこのチェックポイント	18
おんぶのチェックポイント	19

その他 20

保証とアフターサービス	20
お手入れ方法	22
SG マーク制度について	23

安全にお使いいただくために

安全に正しくお使いいただくために、重要な内容を記載しています。
使用前に次の内容を必ずお読みのうえ正しくお使いください。



警告

誤った取り扱いをすると「死亡または重傷を負うおそれがある内容」です

- 本製品は、乳幼児を抱っこ・おんぶするための1人用ベビーキャリアです。本製品に2人以上乗せたり、荷物を載せて運ぶなど、他の用途に使用しないでください。
- 体重が3.2kg未満、または20kg以上のお子様には使用しないでください。
- 首すわり前のお子さまを抱っこする場合は、必ず「対面抱き」で使用してください。
- 早産児および呼吸器疾患等のあるお子さまの場合、生後1ヵ月でも使用を控えてください。
- 改造や不正な修理はしないでください。
- お子さまの手の届く場所に放置、保管しないでください。



警告 落下の危険性

- 開口部からお子さまが落下するおそれがあります。身体を傾ける際にはお子さまを手で支えてください。また、お子さまの頭が下向きにならないよう、腰を曲げて前かがみになるような姿勢は避けてください。
- ベルト類は正しく調整し、バックル等の固定部が確実に留まっていることを必ず確認してください。お子さまが落下するおそれがあります。
- 背負いや抱っこでの使用中に大きく前かがみにならないでください。お子さまが滑り落ちる可能性があります。



警告 窒息の危険性

- 生後4ヵ月未満の新生児を、使用者の身体に強く押し当てると窒息する可能性があります。顔回りのスペース、使用者の身体との隙間を確認し、お子さまの頭部が動く程度の余裕があるように装着してください。
- 使用中は、常にお子さまの状態に注意し、気道をふさがないように注意してください。



注意

誤った取り扱いをすると「傷害を負う、または物的損害が生じるおそれがある内容」です

- 着脱は、安全な場所で、できるだけ低い姿勢で行い、慣れるまでは他の人に手伝ってもらうようにしてください。「おんぶ」の際には特に注意してください。
- 使用前に、バックルなど固定部が確実に留められていることを確認してください。特に、背中ストラップベルトのバックルの締め忘れにご注意ください。
- 装着後も、ベルトやストラップ、バックルにゆるみがないことを確認してください。
- 使用前に、本製品に破れやほつれ、傷、バックルや掛け具の破損がないことを確認してください。破損している場合は使用しないでください。
- 「おんぶ」の際にはお子さまに目が届きにくくなるため、特に注意してください。
- お子さまが暴れたりして姿勢が不安定になる場合は、使用をお控えください。
- 抱っこの際には、乳幼児の頭で前方、特に足下の視界が妨げられないよう装着し、歩行には十分注意してください。
- バックル等の部品の隙間にお子さまが手指を入れないように注意してください。手指が入って抜けなくなったり、傷害を負う危険性があります。使用しない場合はバックルを留めた状態で保管してください。
- お腹を圧迫するおそれがあるため、授乳後30分程度は使用をお控えください。
- 連続して使用する場合は2時間以内とし、お子さまの体調の変化や装着状況を随時確認してください。
- 使用者の体調が優れない場合、身体に痛みを感じる場合は、使用を中止してください。
- 飛行機、車、自転車、バイクに乗る際には使用しないでください。
- 料理や家事をする際は、思わぬ事故につながるおそれがあるため「おんぶ」で使用し、火気の近くで使用しないでください。
- 雨や汗により湿った状態で使用し強い摩擦を受けると、衣服に移染するおそれがあります。
- 本製品を使用しない場合は、バックル等をすべて留め、直射日光の当たらない場所で保管してください。また、車内など高温になる場所での保管も避けてください。劣化や変色の原因になります。

各部の名称

前面



背面

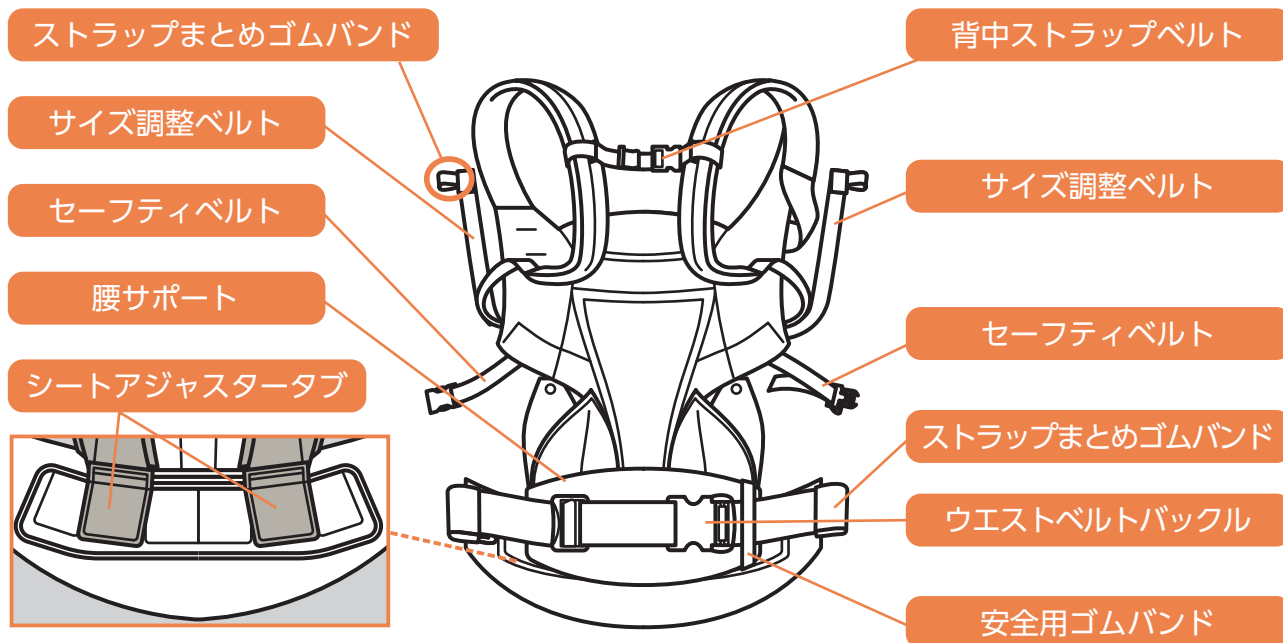

⚠️ バックル使用上の注意

- バックルは、必ずカチッと音がする最後まで確実に差し込んでください。音がしない場合は、衣服などを挟み込んで、最後まで差し込まれていない可能性があります。
- 正しく差し込まずに使用すると、使用中にバックルがはずれてお子さまの落下事故につながるおそれがあります。
- お使いになる前に、ベルトを引いてバックルがはずれてないことを再度確認してください。
- 破損等により1箇所でもきちんと固定できない場合は、使用を中止してください。
- 装着後も、バックルにゆるみがないことを確認してください。

シートの調整

お子さまの成長や抱き方に合わせて、シート（股幅）のサイズと形状を調整してください。

サイズ

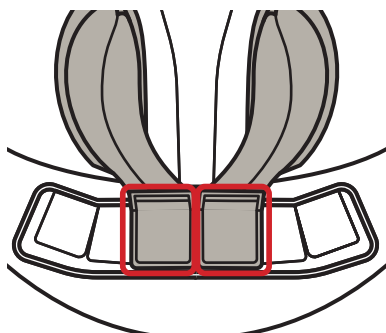

S サイズ

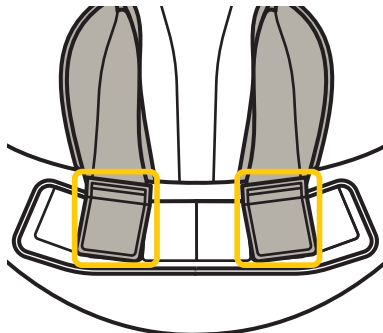

M サイズ

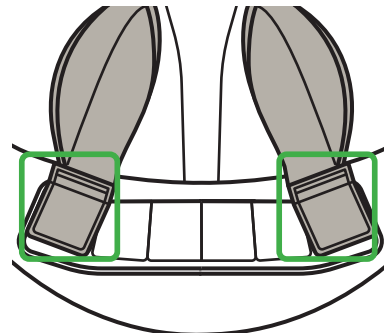

L サイズ

形状

抱き方に合わせて、シートアジャスターボタンの留め方を変更します。

●対面抱き ●おんぶ

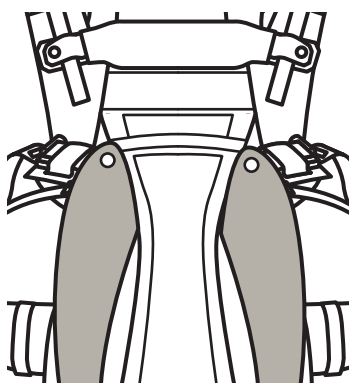

形状 **N**

1. シートアジャスターボタンをはずす
2. 両側のシートアジャスターボタンを正面で留める



1. 正面のシートアジャスターボタンをはずす
2. シートアジャスターボタンを、両側でそれぞれ留める



●前向き抱き

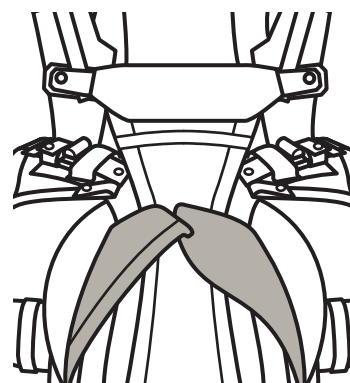

形状 **F**

使用上の注意

装着前の調整・準備

ウエストベルトの装着

対面抱き

前向き抱き

おんぶ

抱っこのおんぶのチェックポイント

おんぶのチェックポイント

その他

ヘッド&ネックサポートの調整

抱き方に合わせて、ヘッド&ネックサポートの留め方を変更します。

首がすわる前の対面抱きの場合には、P.9も参照してください。睡眠時には首を安定させるため、必ずポジション B に変更してください。

●新生児から6週頃

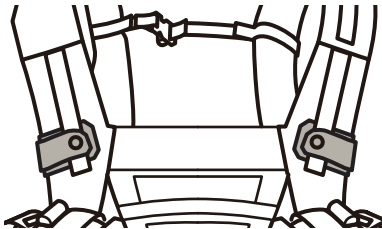

ポジション **A**

内側に折りたたみ、
横のボタンで留める
(外側から、ベルトの
下に通して留める)

●対面抱き ●おんぶ

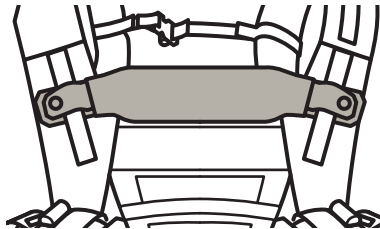

ポジション **B**

立ち上げた状態で、
横のボタンで留める

●対面抱き ●前向き抱き

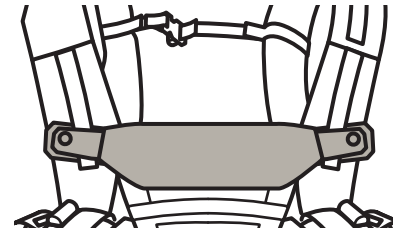

ポジション **C**

手前にたたみ、横の
ボタンで留める
(内側から、ベルトの
下に通して留める)

ベルト類の準備

ベルト、ストラップ類の長さやバックルの状態を整えます。

対面抱き (前留め)

前向き抱き (前留め)

背中ストラップベルトのバックルをあらかじめ留めて、ベルトの長さを調整しておくくと便利です。

対面抱き (後ろ留め)

前向き抱き (後ろ留め)

おんぶ

背中ストラップベルトのバックルをはずしておきます。

背中ストラップベルト

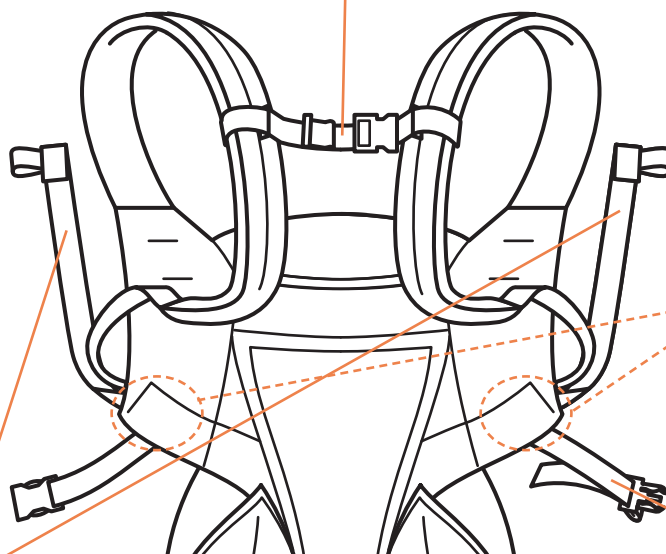

セーフティベルト
取り付け位置

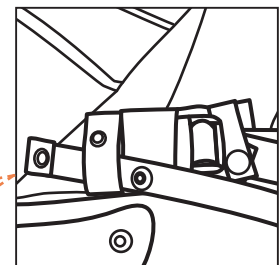

サイズ調整ベルト

ベルトの長さが左右20cmほど
残るように、ゆるめておきます。

セーフティベルト

バックルをはずしておきます。

ウエストベルトの装着

1

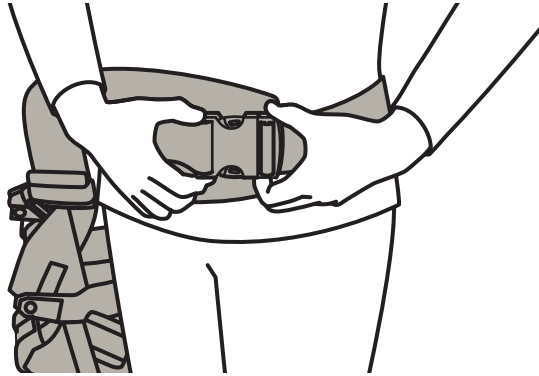

安全用ゴムバンド

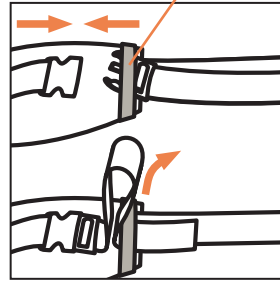

ウエストベルトを腰に巻き、身体の前側でバックルを安全用ゴムバンドに通してから、カチッと音がするまで差し込みます。

ベルトの余りを安全用ゴムバンドの外に出します。

※安全用ゴムバンドは、ウエストベルトバックルのはずれによるお子さまの落下を防止します。

2

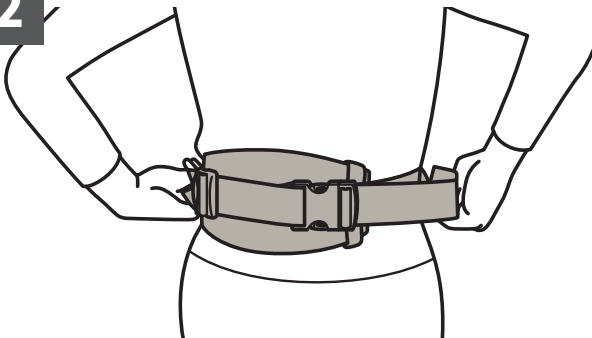

ウエストベルトの位置と長さを調整します。

- ・ウエストベルトと腰サポートを後ろに回し、腰骨よりも高い位置で留めます。
- ・ウエストベルトを左右に引いてベルトを締めて調整します。

3

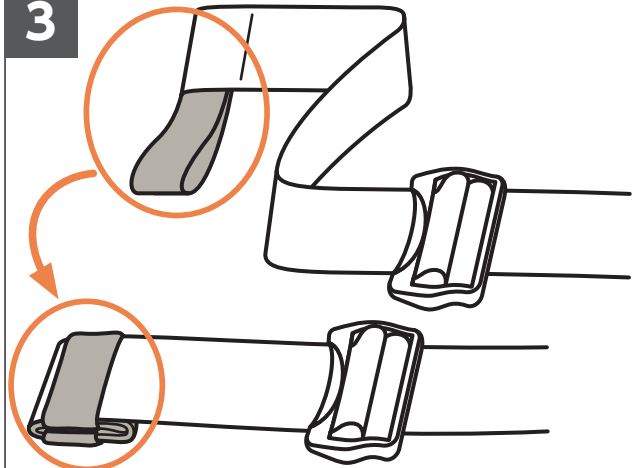

余ったウエストベルトは、先端のストラップまとめゴムバンドで留めておきます。

肩ベルトの装着

対面抱き (前留め)

前向き抱き (前留め)



1. 肩ベルトに両腕を通して、頭からベビーキャリアをかぶります。
2. 背中ストラップベルトをはずした状態で装着した場合は、バックルを留めます。

⚠ 注意

背中ストラップベルトのバックルが留まっていることを確認してください。

使用上の注意

装着前の調整・準備

ウエストベルトの装着

対面抱き

前向き抱き

おんぶ

チエックポイント
抱っこ

チエックポイント
おんぶ

その他

対面抱き（後ろ留め）

目安：0ヵ月（体重3.2kg）から
48ヵ月（体重20kg）まで

※0ヵ月から1ヵ月まで、および24ヵ月以降はSGマーク制度の対象外です。

HUGLM は首の後ろでの装着に加え、身体の前側だけでも装着ができ、自分に合った方法で使用できます。ここでは前からお子さまを抱き、首の後ろでバックルを留める方法を説明します。首がすわる前の対面抱きの場合には、P.9 も参照してください。

1. 「装着前の調整・準備」を行う（P.5、6 参照）
2. ウエストベルトを装着する（P.7 参照）

使用時のサイズ

- シートサイズ：S サイズ、M サイズ、L サイズ
- シート形状：形状 N
- ヘッド&ネックサポート：ポジション A、ポジション B、ポジション C



警告

装着中はお子さまをしっかり支えてください。

1

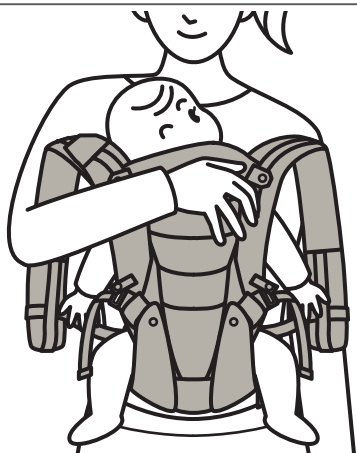

お子さまを正面の高い位置で抱き、M字型の姿勢になるように支えて背中にベビーキャリアをかぶせます。

2



お子さまを支えながら、肩ベルトを両肩にかけます。

3

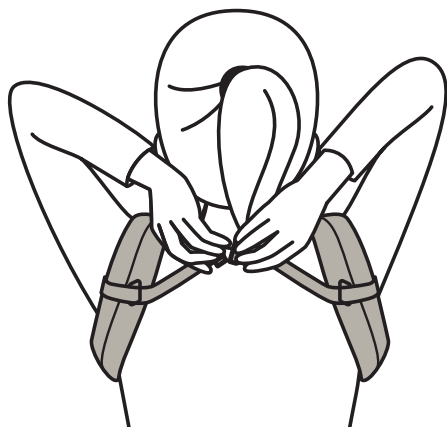

首の後ろに手を回し、背中ストラップベルトのバックルを留め、長さを調整します。

4

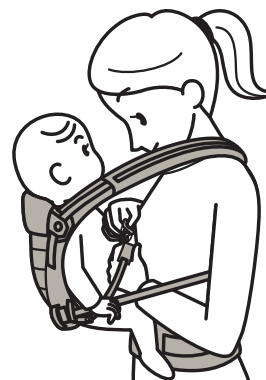

セーフティベルトのバックルを留め、ベルトの長さを調整します。
セーフティベルトとお子さまの間に指3本入るくらいが目安です。



5 左右のサイズ調整ベルトを引いて、長さを調整します。お子さまの身体が寄るように締めます。



6 お子さまの手足やお尻の位置、姿勢を整えます。

▶ 対面抱き（後ろ留め）の完了です。

! 注意 「抱っこのチェックポイント」(P.18) を参照して、安全・快適に抱っこができていることを確認してください。

POINT

背中ストラップベルトは肩ベルト上で高さを変更できます。
肩甲骨の高さでバックルを留めることで、赤ちゃんの加重をバランスよく分散することができます。

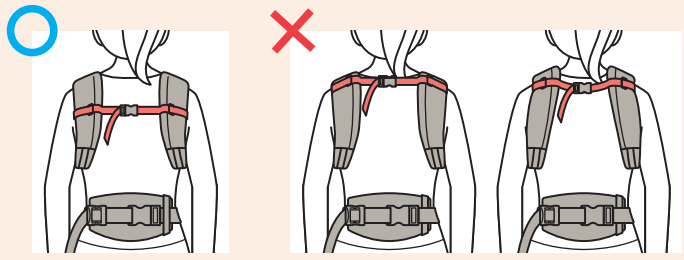

降りるとき

お子さまをベビーキャリアから降りるときは、抱き入れるときと逆の手順で行ってください。
慣れないうちは、ソファなどを使って支えがある状態で降りることを推奨します。

首がすわる前の対面抱き

※生後0から1ヵ月は、SGマーク制度対象外です。

! 警告 装着中はお子さまの首を支えて手を離さないでください。

首が完全にすわるまでは、ヘッド&ネックサポートで頭部を支えて使用してください。

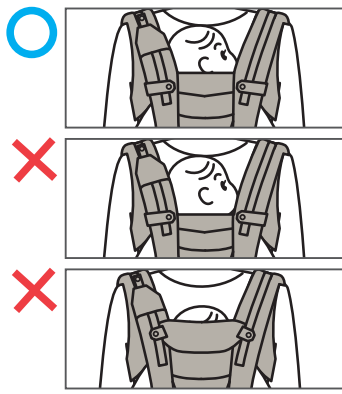

耳が完全に出ている
→ヘッド&ネックサポートを立ち上げる

頭がほとんど隠れている
→ヘッド&ネックサポートを折り返す

対面抱き(前留め)

目安：0ヵ月（体重3.2kg）から
48ヵ月（体重20kg）まで

※0ヵ月から1ヵ月まで、および24ヵ月以降はSGマーク制度の対象外です。

ここでは右肩バックルをはずして右側から抱き入れる方法を説明します。
上着やコート、リュックを使用した状態でも抱き、降ろしできます。

首がすわる前の対面抱きの場合には、P.9も参照してください。

事前準備

1. 「装着前の調整・準備」を行う（P.5、6参照）
2. ウエストベルト、肩ベルトを装着する（P.7参照）

使用時のサイズ

- シートサイズ：Sサイズ、Mサイズ、Lサイズ
- シート形状：形状 N
- ヘッド&ネックサポート：ポジション A、ポジション B、ポジション C



警告

装着中はお子さまをしっかり支えてください。

1

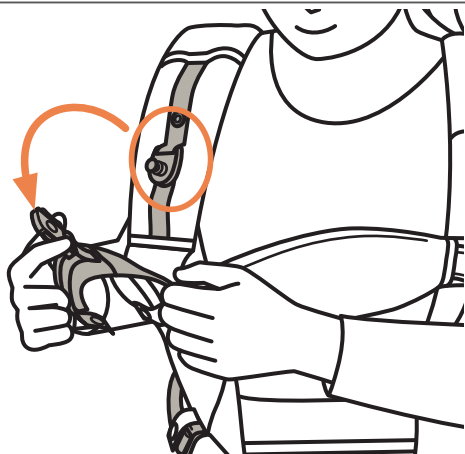

ベビーキャリアを装着した状態で、右肩バックルと右側のボタン、ジョイントバックルをはずします。

2



お子さまを抱き上げ、右側からベビーキャリアの中に抱き入れます。



注意

お子さまの腕がサイズ調整ベルトの上に出ていることを確認してください。

3

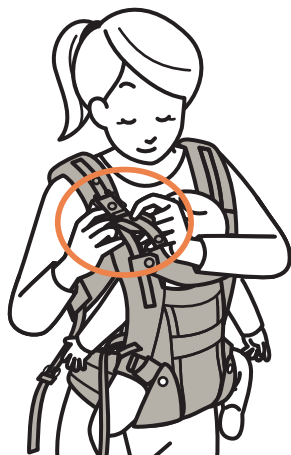

右肩バックルを留めて、ボタンも留めます。

4



ジョイントバックルの右側を留めて、ボタンも留めます。

5



セーフティベルトのバックルを留め、ベルトの長さを調整します。
セーフティベルトとお子さまの間に指3本入るくらいが目安です。

6



左右のサイズ調整ベルトを引いて、長さを調整します。お子さまの身体が寄るように締めます。

7



お子さまの手足やお尻の位置、姿勢を整えます。

▶ 対面抱き（前留め）の完了です。



注意

「抱っこのチェックポイント」(P.18) を参照して、安全・快適に抱っこができていることを確認してください。

POINT

背中ストラップベルトの位置調節で、赤ちゃんの加重をバランスよく分散できます (P.9 参照)。



降ろす
とき

お子さまをベビーキャリアから降ろすときは、抱き入れるときと逆の手順で行ってください。

慣れないうちは、ソファなどを使って支えがある状態で降ろすことを推奨します。



前向き抱き(後ろ留め)

首がすわってから

目安：5ヵ月（体重6.4kg）から
24ヵ月（体重13kg）まで

HUGLM は首の後ろでの装着に加え、身体の前側だけでも装着ができ、自分に合った方法で使用できます。

ここでは前からお子さまを抱き、首の後ろでバックルを留める方法を説明します。

事前準備

1. 「装着前の調整・準備」を行う（P.5、6 参照）
2. ウエストベルトを装着する（P.7 参照）

使用時のサイズ

- シートサイズ：M サイズ、L サイズ
- シート形状：形状 F
- ヘッド&ネックサポート：ポジション C



警告

装着中はお子さまをしっかり支えてください。

1

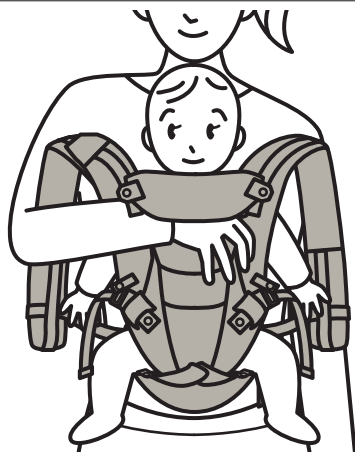

お子さまを正面の高い位置で抱き、M字型の姿勢になるように支えておなかにベビーキャリアをかぶせます。

2



お子さまを支えながら、肩ベルトを両肩にかけます。

3

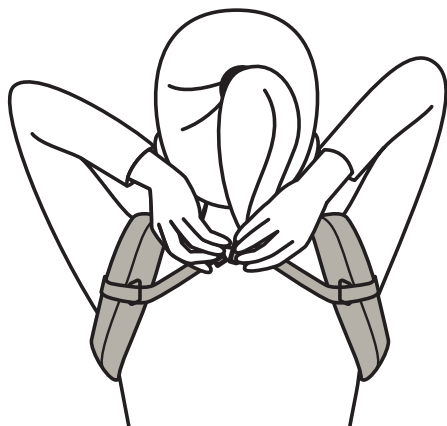

首の後ろに手を回し、背中ストラップベルトのバックルを留め、長さを調整します。

4

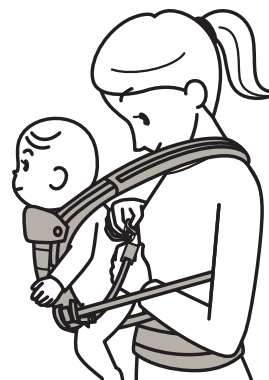

セーフティベルトのバックルを留め、ベルトの長さを調整します。
セーフティベルトとお子さまの間に指3本入るくらいが目安です。



5
左右のサイズ調整ベルトを引いて、長さを調整します。お子さまの身体が寄るように締めます。



6
お子さまの手足やお尻の位置、姿勢を整えます。
※お子さまを深く座らせ、股下にあるパットを横に広げることで姿勢が安定します。

▶ 前向き抱き（後ろ留め）の完了です。

! 注意

「抱っこのチェックポイント」(P.18)を参照して、安全・快適に抱っこができていることを確認してください。

POINT

背中ストラップベルトの位置調節で、赤ちゃんの加重をバランスよく分散できます (P.9 参照)。

降ろすとき

お子さまをベビーキャリアから降ろすときは、抱き入れるときと逆の手順で行ってください。
慣れないうちは、ソファなどを使って支えがある状態で降ろすことを推奨します。



前向き抱き(前留め)

首がすわってから

目安：5ヵ月(体重6.4kg)から
24ヵ月(体重13kg)まで

ここでは右肩バックルをはずして右側から抱き入れる方法を説明します。
上着やコート、リュックを使用した状態でも抱き、降ろしできます。

事前準備

1. 「装着前の調整・準備」を行う (P.5、6 参照)
2. ウエストベルト、肩ベルトを装着する (P.7 参照)

使用時のサイズ

- シートサイズ：M サイズ、L サイズ
- シート形状：形状 F
- ヘッド&ネックサポート：ポジション C



警告

装着中はお子さまをしっかり支えてください。

1

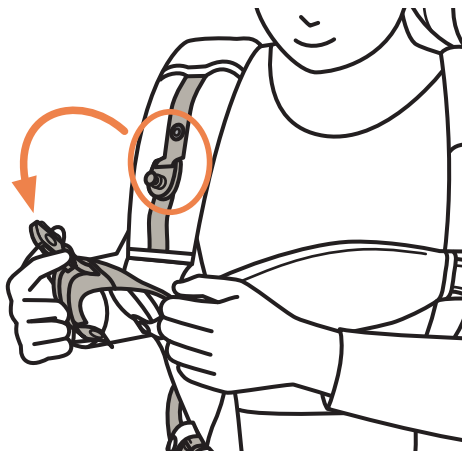

ベビーキャリアを装着した状態で、右肩バックルと右側のボタン、ジョイントバックルをはずします。

2



お子さまを抱き上げ、右側からベビーキャリアの中に抱き入れます。



注意

お子さまの腕がサイズ調整ベルトの上に出ていることを確認してください。

3



右肩バックルを留めて、ボタンも留めます。

4



ジョイントバックルの右側を留めて、ボタンも留めます。

5

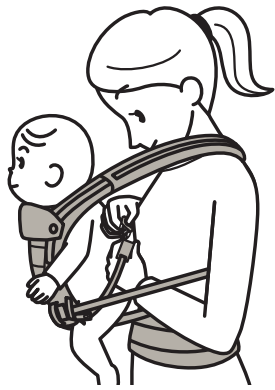

セーフティベルトのバックルを留め、ベルトの長さを調整します。
セーフティベルトとお子さまの間に指3本入るくらいが目安です。

6



左右のサイズ調整ベルトを引いて、長さを調整します。お子さまの身体が寄るように締めます。

7



お子さまの手足やお尻の位置、姿勢を整えます。
※お子さまを深く座らせ、股下にあるパットを横に広げることで姿勢が安定します。

▶ 前向き抱き（前留め）の完了です。



注意

「抱っこのチェックポイント」(P.18) を参照して、安全・快適に抱っこができていることを確認してください。

POINT

背中ストラップベルトの位置調節で、赤ちゃんの加重をバランスよく分散できます (P.9 参照)。



降ろす
とき

お子さまをベビーキャリアから降ろすときは、抱き入れるときと逆の手順で行ってください。

慣れないうちは、ソファなどを使って支えがある状態で降ろすことを推奨します。



おんぶ

目安：6カ月（体重7.8kg）から
48カ月（体重20kg）まで

※36カ月以降は、SGマーク制度対象外です。

お子さまを使用者の背中に背負う方法です。

事前準備

1. 「装着前の調整・準備」を行う（P.5、6 参照）
2. ウエストベルトを装着する（P.7 参照）

使用時のサイズ

- シートサイズ：M サイズ、L サイズ
- シート形状：形状 N
- ヘッド&ネックサポート：ポジション B



警告

装着中はお子さまをしっかり支えてください。

1

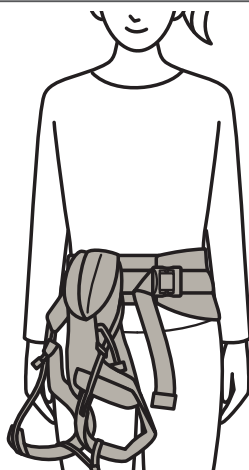

ウエストベルトを右腰に回します。
左肩にかける肩ベルトは長めにしておきます。

2



お子さまを抱き上げ、背中にベビーキャリアをかぶせませす。

3



左腕を背中側に回し、肩ベルトを左肩にかけます。

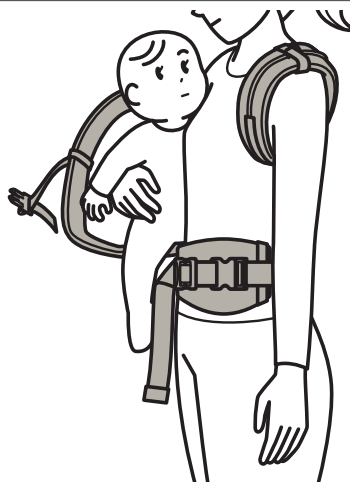



4

左手で手前の肩ベルトを持ちます。



5

左手で肩ベルトを引き上げた状態で、その肩ベルトに右腕を通して肩にかけます。



6

背中ストラップベルトのバックルを留め、ストラップを引いて調整します。

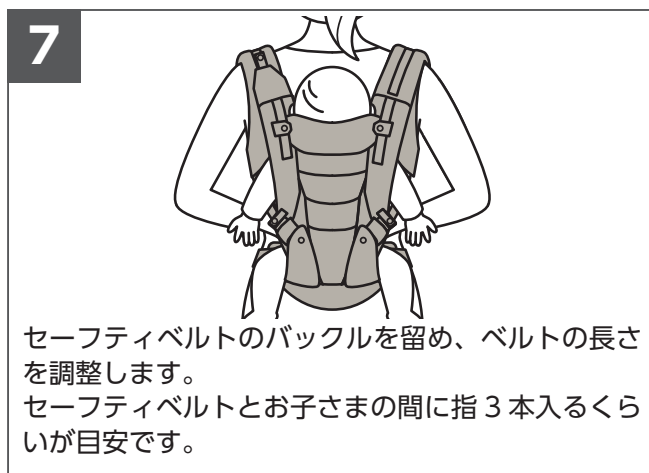

7

セーフティベルトのバックルを留め、ベルトの長さを調整します。
セーフティベルトとお子さまの間に指3本入るくらいが目安です。

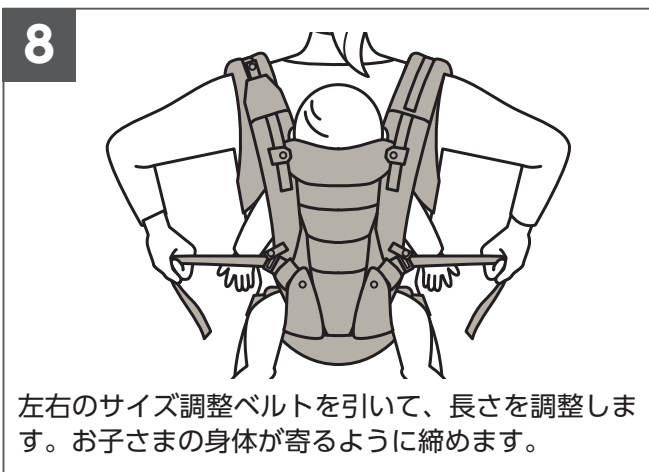

8

左右のサイズ調整ベルトを引いて、長さを調整します。お子さまの身体が寄るように締めます。



9

お子さまの手足やお尻の位置、姿勢を整えます。

▶ おんぶの完了です。

! 注意 「おんぶのチェックポイント」(P.19)を参照して、安全・快適におんぶができて
いることを確認してください。

降り
るとき

お子さまをベビーキャリアから降りるときは、背負うときと逆の手順で行ってください。
慣れないうちは、ソファなどを使って支えがある状態で降りすことを推奨します。

抱っこのチェックポイント

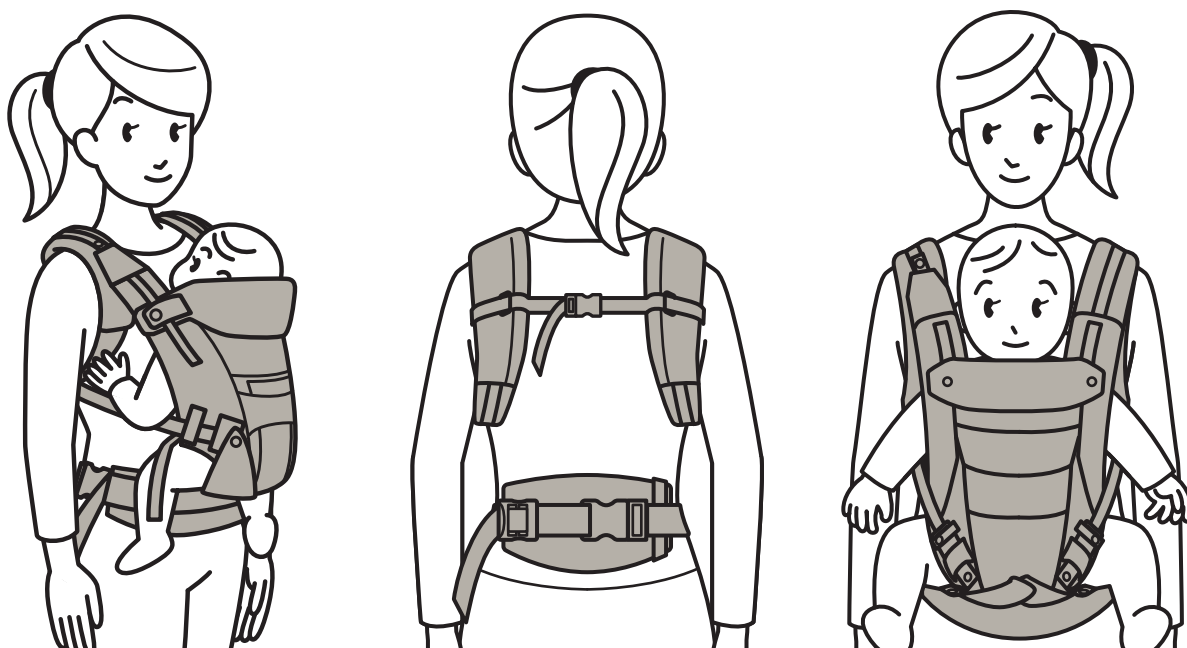

- バックル類がきちんと留まっていますか。
- セーフティベルト、サイズ調整ベルトを締めすぎていませんか。
- お子さまの位置（左右、高さ）は適切ですか。
 - ・左右どちらかに偏らず、中央に座っている
 - ・お子さまの額にキスができるくらいの高さで抱っこしている
 - ✓ウエストベルトや腰サポートの位置を確認する
 - ✓サイズ調整ベルトを引いて締め直す
- お子さまの両腕、両脚は適切に伸びていますか。
 - ・両腕が、サイズ調整ベルトの上に出ている
 - ・両脚が、ひざ頭で自然に曲がり、M字型になっている
 - ・両脚が、サイズ調整ベルトの下から出ている
- ヘッド&ネックサポートのポジションは正しいですか。

首すわり前

- お子さまの頭がベビーキャリアの中に埋もれていませんか。
- お子さまの頭がきちんと固定され、無理なく呼吸できるスペースが確保されていますか。

おんぶのチェックポイント

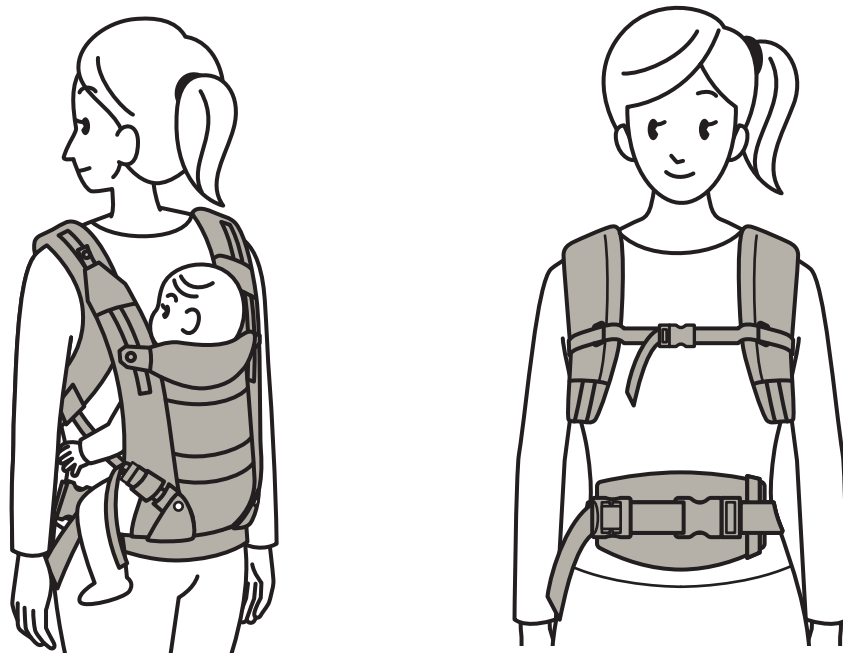

- バックル類がきちんと留まっていますか。
- セーフティベルト、サイズ調整ベルトを締めすぎていませんか。
- お子さまの位置（左右、高さ）は適切ですか。
 - ・左右どちらかに偏らず、中央に座っている
 - ・下に下がりすぎていない
 - ✓ウエストベルトや腰サポートの位置を確認する
 - ✓サイズ調整ベルトを引いて締め直す
- お子さまの両腕、両脚は適切に伸びていますか。
 - ・両脚が、ひざ頭で自然に曲がり、M字型になっている
 - ・両脚が、ウエストベルトに挟まっていない
- ヘッド&ネックサポートのポジションは正しいですか。

使用上の注意

装着前の調整・準備

ウエストベルトの装着

対面抱き

前向き抱き

おんぶ

チェックポイント
抱っこ

チェックポイント
おんぶ

その他

保証とアフターサービス

保証対象

本規定は「株式会社hugsense」により販売された日本正規品に対してのみ有効です。

保証内容

お客さまが、本取扱説明書に準じて適正に使用、お手入れしていたにも関わらず、本製品に不良が発生した場合には、保証期間内において無償でアフターサポートいたします。

保証期間

本製品をお客さまが購入店よりお買い上げいただいた日から起算して1年間の製品保証をいたします。購入日の記録が必要になりますので、お買い上げ明細書、運送会社の送り状などは大切に保管してください。

保証の対象外

以下に該当する要件につきましては無償・有償を問わず保証の対象外となります。

- ・お客さまご自身、または、権限のない第三者が修理・改造を施した場合（改造とは本製品の出荷時の仕様と異なった状態を指す）
- ・本製品の自然劣化
- ・通常の使用・洗濯による本製品の色落ち
- ・自然劣化・洗濯・乾燥機による本製品の安全用ゴムバンド、ストラップまとめゴムバンドの伸び
- ・誤ったお手入れ方法による部品の変形、機能不全
- ・ご家族やご友人、知人などから使用済みの本製品を譲り受けた場合
- ・正規取扱店舗以外で本製品を購入された場合
- ・正規取扱店舗により販売された信憑がない場合
- ・オークションなどの個人転売によって本製品を購入した場合
- ・リサイクルショップなどで中古・新古の本製品を購入された場合
- ・本製品の紛失、盗難の場合

修理ができない箇所

修理対応によってベビーキャリアの安全性が確保できない理由により、以下の場所には修理を承ることができません。

- ・生地の変り替え・補修・補強
- ・ウエストベルト、肩ベルトの付け替え・芯材の入れ替え
- ・凹バックルの付け替え

有償修理

以下に該当する要件につきましては無償の保証期間においても有償での対応となります。

- ・本取扱説明書の記載内容を守らないことにより生じた破損や不良
- ・地震・雷などの自然災害、および、お客さま、第三者の故意または過失、誤用、その他異常な条件下での使用により生じた破損や不良
- ・本製品を正常に使用するにおいて問題ないと判断される箇所に生じた破損、消耗、不良

修理交換後の差異について

本製品の修理・交換に使用する部品は、当初の部品と異なるものとなる場合があります。

本製品の修理に必要な部品の在庫がなくなった後は、修理に対応できないことがあります。

本製品が製造中止となり交換品の在庫がなくなった後は、他の同等品で対応する場合があります。

修理・交換後の修理期間

修理・交換後の保証期間は、本製品をお買い上げいただいた日から起算して1年間とします。

保証の適用

本製品の使用開始をもって、本保証規定に同意いただいたものとみなします。

お買い上げ明細書、運送会社の送り状など、お買い上げ日のわかるものを同封してください。

製品名：HUGLM ベビーキャリア

保証期間：お買い上げより1年間

購入年月日： 年 月 日

お手入れ方法

お子さまにご利用いただく製品のため、弊社にて製造後に製品洗いを実施しています。

お洗濯方法

1. すべてのバックルとシートアジャスタータブを留め、ゴムバンドからベルトをはずして、洗濯ネットに入れます。
2. 他の洗濯物とは分けて単品で洗濯機に入れ、弱モード、冷水で、中性洗剤を使って洗います。
3. 洗濯機から取り出し、陰干しします。
 - ※洗濯については、縫い付けの組成表示ラベルを確認してください。
 - ※軽い汚れの場合は、湿らせた布でたたくようにして汚れを落としてください。
 - ※汚れが目立たない場合でも、月に1回を目安に洗濯することをおすすめします。
 - ※色落ちする場合がありますので、他の洗濯物とは分けて洗い、つけ置き洗いは避けてください。
 - ※ゴムバンドを留めた状態で洗濯すると、ゴムが伸びるおそれがあります。
 - ※漂白剤、蛍光増白剤入りの洗剤は使用しないでください。
 - ※乾燥機、アイロンは使用しないでください。
 - ※洗濯による色落ち、破損、伸び等は保証の対象外です。あらかじめご了承ください。

点検

使用前に以下を点検し、異常がないことを確認してください。

- ✓バックルなどの樹脂部分が破損していないこと
- ✓ベルトや生地に破れ、ほつれ、傷がないこと

SG マーク制度について

SG マークは、一般財団法人 製品安全協会が定める SG 基準に適合するものとして認証された製品に表示される、安全・安心マークです。SG マーク付きの製品の欠陥により人身被害が生じたと認められる場合、製品安全協会が、事故原因や被害の程度などに応じて、賠償措置を実施する制度です。抱っこひもの場合、お買い上げ日より3年以内が有効期間となります。

SG マーク制度の適用対象月齢

- 対面抱き：生後1ヵ月～24ヵ月（体重13kg）
- 前向き抱き：首がすわった5ヵ月～24ヵ月（体重13kg）
- おんぶ：6ヵ月～36ヵ月（体重15kg）

賠償について

SG マーク付き製品そのものが故障したとしても、その品質について保証するものではありません。あくまでも傷害などの身体的な損害（人的損害）について賠償する制度です。

製品の欠陥により事故が起きた場合

事故が起きたら、右記の必要な情報を揃えて、事故発生日から60日以内に下記の製品安全協会へ連絡してください。



一般財団法人 製品安全協会
東京都台東区竜泉 2-20-2
ミサワホームズ三ノ輪 2 階
TEL : 03-5808-3300

事故の届け出に必要な項目

- ①事故の原因となった製品
 - ・製品名称、ロット番号
 - ・購入先、購入年月日
- ②事故発生の状況
 - ・事故発生年月日
 - ・事故発生場所
 - ・事故発生状況
- ③被害の状況
 - ・被害者の氏名、年齢、性別、住所
 - ・被害の状況

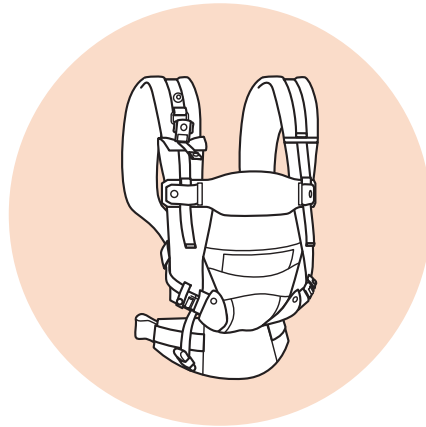

 **HUGLM**

**ベビーキャリア
取扱説明書**

カスタマーサポート

TEL : 076-411-5551 MAIL : info@huglm.jp

受付時間 : 10:00 ~ 17:45 (土、日、祝日、弊社所定休日を除く)

株式会社 hugsense

〒930-0023 富山県富山市北新町1丁目2番25号
<https://huglm.jp>



※安全基準等により、仕様が予告なく変更になることがあります。

※製品には万全を期しておりますが、お気づきの点がございましたら上記までご連絡ください。