

SERIE LABRADOR

DIMENSIONI DI INGOMBRO in mm		Altezza	Larghezza	Profondità
Modello	1 Pista Armadio Singolo	2.083	1.975	852
	2/4 Piste Armadio Doppio	2.083	4.895	852
	2/4 Piste Locale Tecnico	2.083	3.495	852
	5/6 Piste Locale Tecnico	2.083	4.520	852

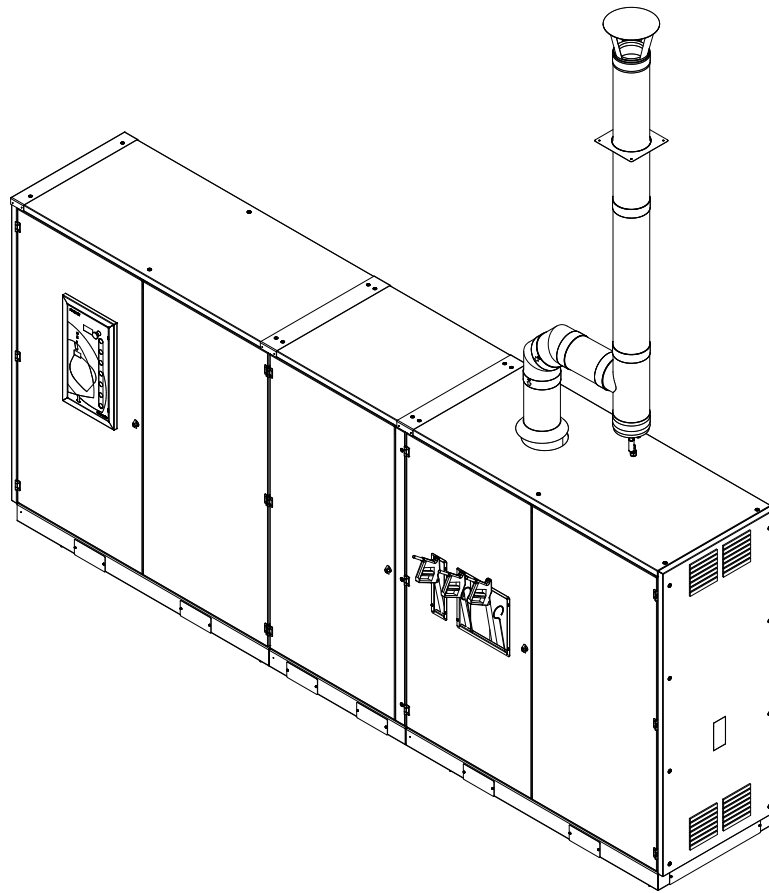

DETTAGLIO INSTALLAZIONE CON COLONNA CENTRALE

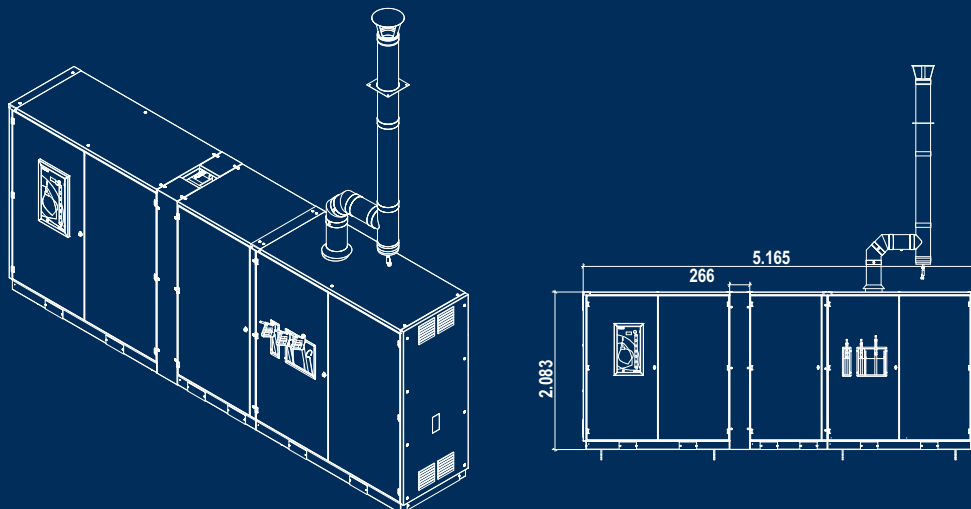

CARATTERISTICHE TECNICHE

DATI GENERALI		
Tensione di alimentazione		400 + 10% V 50Hz/60hz
Potenza massima assorbita	Con 2 Piste	13,5 kW
	Con 3 Piste	17 kW
	Con 4 Piste	20 kW
	Con 5 Piste	24 kW
	Con 6 Piste	27.5 kW
Pompe impianto	Potenza pompa alta pressione	3 kW/Pista
	Potenza pompa alimentazione acqua di rete	1,1 kW
	Potenza pompa alimentazione acqua addolcita	1,1 kW
	Potenza pompa alimentazione acqua osmotizzata	1,1 kW
	Potenza pompa produzione acqua osmotizzata	1,1 Kw - 2 Piste / 2,2 - da 3 a 6 Piste
	Potenza pompa ricircolo invernale	0,6 kW
Produzione acqua osmotizzata consigliata lt/h		100x1Pista - 200x2Piste - 400x 3/4Piste - 600x5/6Piste
Raccordo ingresso acqua pulita		G 1"
Raccordo ingresso aria compressa		G 1/4"
Pressione acqua min/MAX		4 - 6 bar
Pressione di esercizio aria compressa		7-8 bar
Accumulo consigliato acqua addolcita/osmotizzata		300lt fino a 2 piste - 500lt fino a 4 - 1000lt fino a 6
Consumo acqua per ogni Pista		14 lt/min
Durata lavaggio medio		6 min
Consumo acqua e schiuma lavaggio 3 min (3lt/min)		9 lt
Consumo shampoo ca.		30 cc
Consumo cera ca.		5 cc
Consumo sale per addolcitore ca. (con acqua durezza 30 °F)		0,6 kg/m3

INGOMBRO LABRADOR

1 PISTA

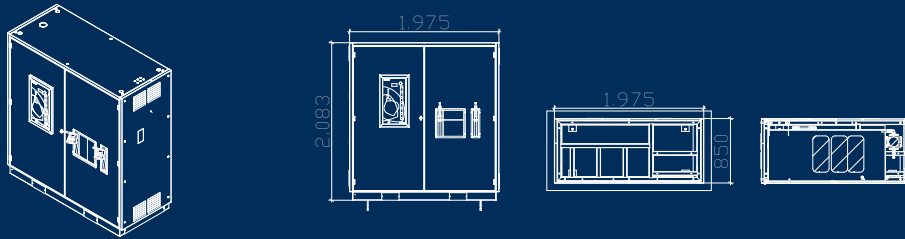

2/4 PISTE

Armadio Doppio

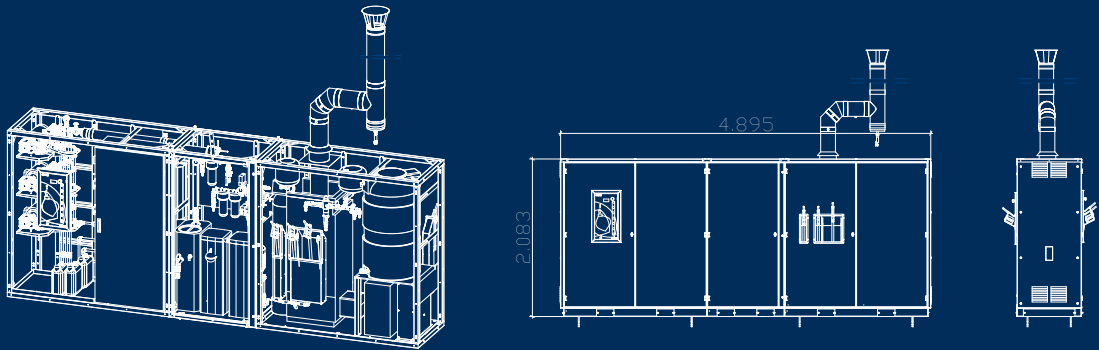

Locale Tecnico

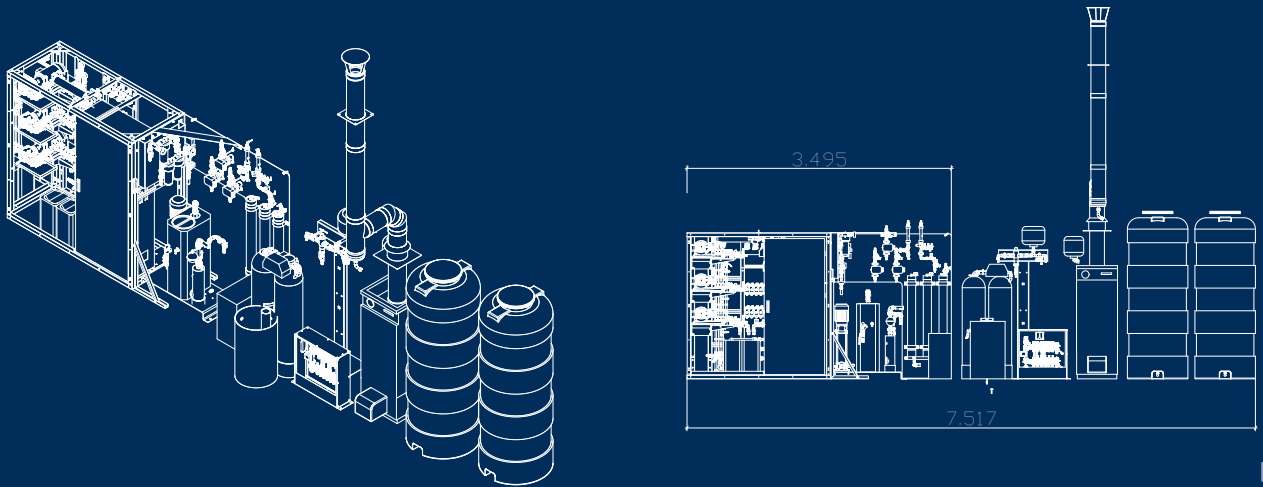

5/6 PISTE

