

# INGCO

## Polifusore-Saldatore per tubi in plastica

**IT** Polifusore-Saldatore per tubi in plastica



**PTWT215002 UPTWT215002**





## ISTRUZIONI

Questo strumento serve per il collegamento di tubi in plastica, come PP-R e PE con le seguenti matrici (Ø20mm, Ø25mm, Ø32mm, Ø40mm, Ø50mm, Ø63mm).  
L'attrezzo controlla la temperatura esatta, ed è facile e sicuro da usare.

### Struttura del prodotto:

1. Maniglia
2. Indicatore
3. Scheda di riscaldamento
4. Matrice
5. Base di supporto
6. Interruttore
7. Cavo



## DATI TECNICI

Modello n.	PTWT215002	UPTWT215002
Temperatura superficiale della matrice:	0 ° C --- 300 ° C	0 ° C --- 300 ° C
Tempo di innalzamento della temperatura:	<15min	<15min
Potenza:	800W ± 10% 1500W ± 10%	800W ± 10% 1500W ± 10%
Tensione:	220V-240V ~	110V-120V ~
Frequenza:	50 / 60Hz	60Hz

## FUNZIONAMENTO

1. Posizionare la macchina sulla base di supporto. Installare le matrici corrispondenti secondo le specifiche richieste. Serrare le matrici con una chiave, in genere di dimensioni più piccole davanti.
2. Accendere l'alimentazione. (**Attenzione:** l'alimentazione deve avere una messa a terra). L'indicatore verde segnala che la macchina sta riscaldando, l'indicatore rosso segnala che la macchina ha smesso di riscaldare ed è ora pronta per lavorare.
3. Tagliare il tubo. Spingere il tubo o fissarlo nella matrice per alcuni secondi (vedere la tabella), estrarre tubo e matrice rapidamente e quindi inserire, non avvitare fino in fondo alla profondità necessaria.

Specifiche (mm)	Tempo di riscaldamento (s)	Profondità di fusione (mm)	Tempo di raffreddamento (min)
20	5	14	3
25	7	16	3
32	8	20	4
40	12	21	4
50	18	22.5	5
63	24	24	6

Nota: se è inferiore a 5 ° C, è necessario il 50% di tempo di riscaldamento in più.

## **ATTENZIONE!**

1. Si prega di controllare prima il coperchio esterno e i cavi dell'attrezzo. Non usare lo strumento se è danneggiato.
2. L'alimentatore deve essere collegato a terra.
3. Deve essere evitato l'ingresso di acqua e altri tipi di liquidi nella macchina. È vietato utilizzare all'esterno in caso di pioggia.
4. Tenere lontano da legna, sterpaglia o da qualsiasi cosa possa essere accesa in caso di cortocircuito o durante il riscaldamento dell'attrezzo.
5. Si raccomanda agli operatori di indossare i guanti durante il lavoro con la macchina.
6. Per questioni di sicurezza e per mantenere le buone prestazioni dello strumento, solo tecnici specializzati sono autorizzati ad aprire la macchina o ad effettuare regolazioni sulla temperatura.
7. Se gli indicatori non cambiano a lungo, significa che il dispositivo è in uno stato di lavoro anomalo. Spegnerne immediatamente l'attrezzo e scollegare dall'alimentazione.
8. Qualsiasi riparazione o regolazione sulla macchina deve essere effettuata dal produttore o da un tecnico esperto.

VISTA ESPLOSA DELLE PARTI E PEZZI DI RICAMBIO

**INGCO**

**EXPLODING VIEW**

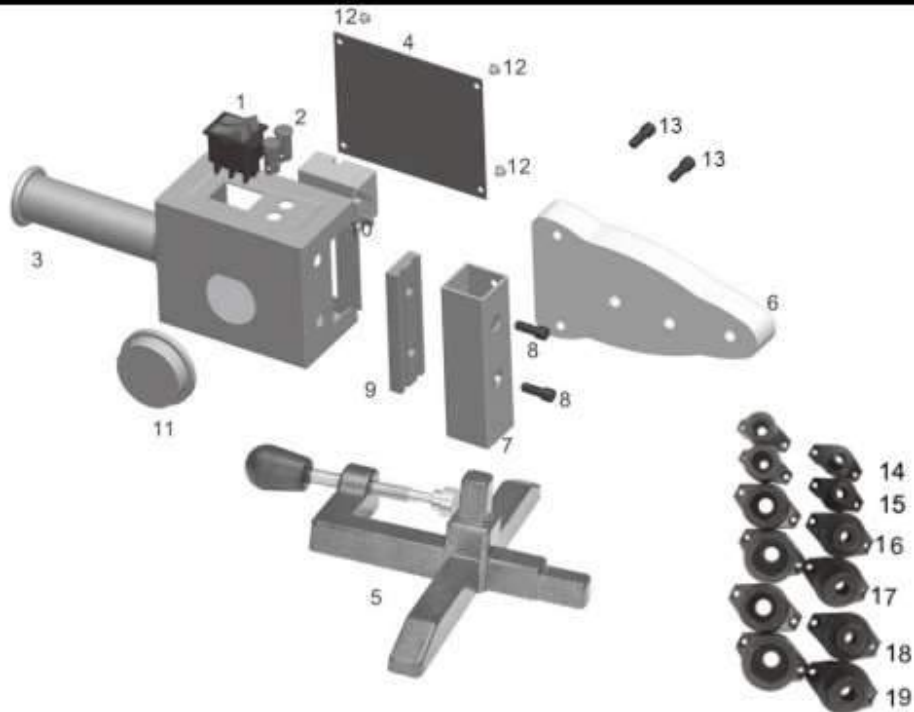

**INGCO**

**SPARE PART LIST**

No	Part Name	No	Part Name
1	Power switch	11	Adjustment switch knob
2	Indicator	12	Nails
3	Handle	13	Fixed screw
4	Cover	14	20 MM Matrix
5	Support	15	25MM Matrix
6	Heating board	16	32 MM Matrix
7	Connecting rod	17	40 MM Matrix
8	Fixed screw	18	50MM Matrix
9	Insulation board	19	63 MM Matrix
10	Adjust switch		



# EC Declaration of Conformity

We herewith declare:

INGCO TOOLS CO., LIMITED

No. 45 Songbei Road, Suzhou Industrial Park, Jiangsu, China

This product is in conformity with the essential requirements and other relevant provisions of the applicable European Directives, based on the application of European harmonized standards. Any unauthorized modification of the apparatus voids this declarations

Machine Description: plastic tube welding tools INGCO

Product type: PTWT215002

European Directives

2014/35/EU

2014/30/EU

European harmonized standards

EN 62233:2008+AC:2008

EN 60335-2-45:2002+A1:2008+A2:2012

EN 60335-1:2012+AC:2014

EN 55014-1:2006+A1:2009+A2:2011

EN 55014-2:2015

EN 61000-3-2:2014

EN 61000-3-3:2013

*For and on behalf of*

**INGCO TOOLS CO., LIMITED**

Date/Authorized Signature:

Title of Signatory:

Product manager

*Authorized Signature(s)*

No.45 Songbei Road, Suzhou Industrial Park, Jiangsu, China



# INGCO

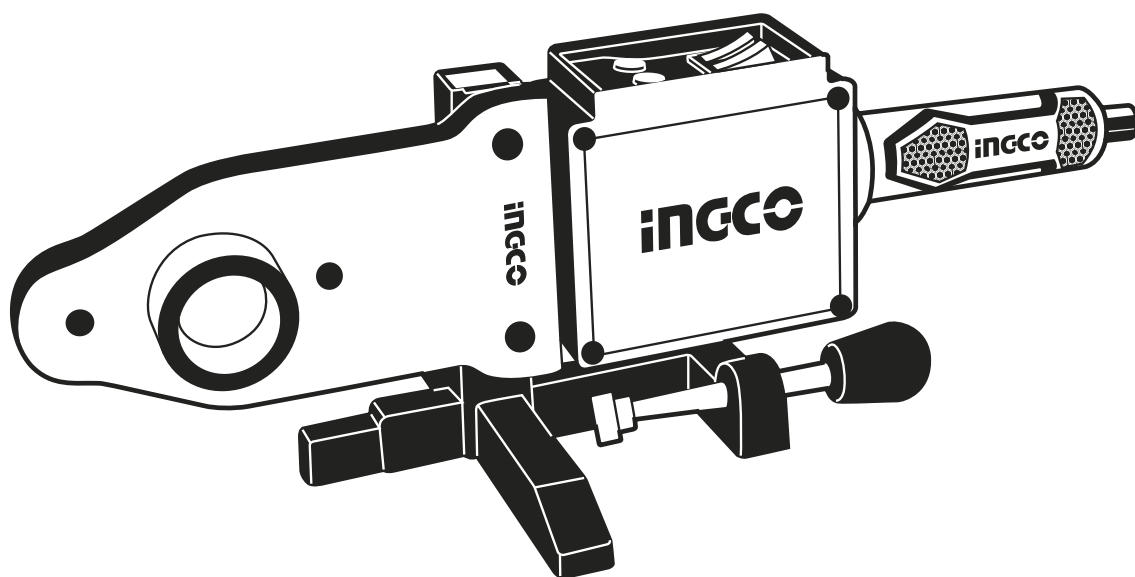

INGCO TOOLS CO., LIMITED

[www.ingco.com](http://www.ingco.com)

MADE IN CHINA

0818.V01

**PTWT215002 UPTWT215002**