

Gebrauchsanweisung

MANO 5

DE



Lesen Sie unbedingt die Gebrauchsanweisung vor Inbetriebnahme – Benutzung – Wartung. Dadurch schützen Sie sich und vermeiden Schäden an Ihrem Gerät.

Inhalt

I. Allgemeines	6
Richtlinie 2014/30/EU elektromagnetische Verträglichkeit (EMV)	6
Aufbewahrung der Gebrauchsanweisung	8
Produktbeschreibung.....	8
Zweckbestimmung.....	8
Konformitätserklärung, CE-Kennzeichnung	9
Vorsichtsmaßnahmen bei Änderung der Leistung des Produkts.....	9
Gerätereinigung.....	10
Wiedereinsatz/Installation und Wartung.....	10
Besondere Hinweise zu Transport und Lagerung.....	10
Umweltfreundliche Entsorgung (Richtlinie 2012/19/EU; ElektroG3)	11
Entsorgung oder Weitergabe des Geräts.....	11
II. Sicherheitsunterweisung zur Vermeidung von Schäden.....	12

III. Anleitung	14
1. Lieferumfang	14
2. Inbetriebnahme	14
Einsetzen des Akkus.....	14
Akku laden.....	15
Handhabung des Akkus	16
Betriebsanzeige.....	17
Klappbares Stativ	18
Klappbaren Griff anbringen	19
3. Bedienung des Geräts	20
Beschreibung der Bedienelemente	20
Ein-/Ausschalten.....	23
Signaltöne.....	23
Einstellen der Vergrößerung	24
Farbmodus	24
Bildschirmhelligkeit.....	26

Kontrasteinstellung (Fehlfarbmodus)	27
LED-Beleuchtung ein/aus.....	27
Standbildfunktion	27
Anschluss an einen Fernseher.....	29
Bevorzugte Einstellungen.....	30
Energiesparmodus	30
Auf Werkseinstellungen zurücksetzen	30
4. Fehlerbehebung	31
5. Sachmangel- und Garantiebestimmungen	32
6. Technische Details	34

I. Allgemeines

Wichtige Hinweise für den Betrieb MANO 5

Lesen Sie diese Hinweise vor Gebrauch des Gerätes.

Richtlinie 2014/30/EU elektromagnetische Verträglichkeit (EMV)

Die elektronische Lupe ist geeignet für den Gebrauch in allen Einrichtungen einschließlich des Wohnbereichs und solchen, die direkt an ein öffentliches Versorgungsnetz angeschlossen sind, das auch Gebäude für Wohnzwecke versorgt.

Die elektronische Lupe ist für den Betrieb in der angegebenen elektromagnetischen Umgebung bestimmt. Der Kunde oder Betreiber sollte sicherstellen, dass es in der beschriebenen Umgebung benutzt wird.

Die elektronische Lupe nutzt HF-Energie ausschließlich für seine eigene Funktion. Deshalb ist die Störaussendung hochfrequenter Störgrößen sehr gering und die Möglichkeit, andere in der Nähe betriebene Geräte zu stören, unwahrscheinlich. Trotzdem sollte berücksichtigt werden, dass

gemeinsamer Betrieb des Gerätes zusammen mit anderen Geräten zu Störungen des Gerätes oder anderer Geräte führen kann. Daher sollte darauf geachtet werden, dass das Gerät nicht unmittelbar neben oder auf einem anderen Gerät angeordnet werden darf.

Wenn sich eine Anordnung der elektronischen Lupe in unmittelbarer Nähe zu medizinischen Messgeräten nicht vermeiden lässt, muss der Anwender dieser Messgeräte darauf hingewiesen werden, dass eine Beobachtung der Geräteergebnisse notwendig ist, um den bestimmungsgemäßen Gerätegebrauch in der gewählten Anordnung zu überprüfen. Elektronische Geräte sind empfindlich gegen elektrische Entladung und gegen hochfrequente elektromagnetische Felder.

Achtung: Um Störungen des Gerätes durch HF-Störgrößen (z.B. Mikrowellen) zu vermeiden, sollte der Anwender einen Mindestabstand zu tragbaren und mobilen HF-Telekommunikationsgeräten von einem Meter einhalten.

Aufbewahrung der Gebrauchsanweisung

Die Gebrauchsanweisung ist ein wichtiges Dokument und als solches sorgfältig aufzubewahren.

Produktbeschreibung

MANO 5 ist ein System zum Vergrößern von Text und Bildvorlagen.

- Das 5"-LCD-Display (ca. 12,9 cm Diagonale) bietet eine äußerst scharfe und kontrastreiche Darstellung.
- Ca. 4 bis 20fache, stufenlose Vergrößerung
- Ergonomisches Design mit ausklappbarem Standfuß und optional anbringbarem Griff, kompakt und leicht zu bedienen
- Das geringe Gewicht von 210 g ermöglicht ein bequemes Handling für zu Hause oder unterwegs

Zweckbestimmung

Die elektronische Lupe MANO 5 ist ein System der Audio/Video-, Informations- und Kommunikationstechnik zum Vergrößern von Text- und Bildvorlagen (z. B. im Büro, im Haushalt und in der Freizeit.)

Konformitätserklärung, CE-Kennzeichnung

 MANO 5 erfüllt die grundlegenden Anforderungen der Richtlinie 2014/35/EU Niederspannungsrichtlinie, so wie weitere relevante und Anwendbare regulatorische Vorschriften und Normen. Sie können eine Kopie der Konformitätserklärung unter www.reineckervision.de/medien/konformitaetserklaerungen/ einsehen oder in Schriftform bei Reinecker Vision GmbH, Sandwiesenstr. 19, 64665 Alsbach-Hähnlein anfordern.

Vorsichtsmaßnahmen bei Änderung der Leistung des Produkts

Sollten sich die technischen Merkmale des Gerätes ändern (Ausfall, Fehlfunktion etc.), ist das Gerät auszuschalten und den Netzstecker zu ziehen. **Das Gerät ist in diesem Zustand nicht wieder in Betrieb zu nehmen.** Informieren Sie sofort das Reinecker Vision GmbH Service-Center oder eines unserer Partnerunternehmen.

Gerätereinigung

- Vor dem Reinigen ist das Gerät von der Stromversorgung zu trennen.
- Gerät mit mildem Haushaltsreiniger und Mikrofasertuch reinigen.
- Es dürfen keinerlei Flüssigkeiten in das Gerät gelangen.

Wiedereinsatz/Installation und Wartung

Das Gerät darf nur von Reinecker Vision GmbH oder einem autorisierten Unternehmen technisch überholt, repariert und aufbereitet werden.

Besondere Hinweise zu Transport und Lagerung

Dieses Gerät darf aus sicherheitstechnischen Gründen nur in der vorgesehenen Originalverpackung verschickt werden. Die Lagerung darf nur in geschlossenen und trockenen Räumen in der Originalverpackung erfolgen. Folgende Lager- und Transportbedingungen sind einzuhalten:

- Luftdruck 700 bis 1000 hPa
- Temperaturbereich +5° bis +50° C
- Relative Luftfeuchtigkeit 30% bis 80%

Umweltfreundliche Entsorgung (Richtlinie 2012/19/EU; ElektroG3)



Einer nachhaltigen Wiederverwendung und dem fachgerechten Recycling von Elektro- und Elektronikgeräten, wird im Rahmen des Ressourcen- und Umweltschutzes immer mehr Bedeutung beigemessen. Durch die gesetzlichen Rahmenbedingungen der erweiterten Elektro-Altgeräte Richtlinie (ElektroG3) sind wir als Hersteller in der Verantwortung Sie darüber zu informieren, dass wir für alle von uns produzierten und auf den Markt gebrachten Elektro- und Elektronikgeräte den gesamten Produktlebenszyklus abdecken. Infolgedessen verpflichten wir uns, von uns in Verkehr gebrachte Geräte zwecks Entsorgung kostenfrei zurückzunehmen.

Entsorgung oder Weitergabe des Geräts

Dieses Gerät könnte bei Entsorgung oder Übereignung die vorgenommenen Benutzereinstellungen sowie gespeicherte Bilder behalten. Befolgen Sie bitte die Anweisungen unter „Auf Werkseinstellungen zurücksetzen“ auf Seite 30, um alle persönlichen Inhalte vom Gerät zu entfernen.

II. Sicherheitsunterweisung zur Vermeidung von Schäden

Folgende Hinweise dienen Ihrer persönlichen- und der Betriebssicherheit:

1. Stecken Sie das Netzteil bzw. Netzkabel nicht in eine defekte Steckdose, dies könnte einen elektrischen Schlag oder Feuer verursachen.
2. Stecken Sie das Netzteil bzw. Netzkabel nicht mit nassen Händen in eine Steckdose.
3. Verwenden Sie nur das mitgelieferte Netzteil bzw. Netzkabel. Andere Zubehörteile könnten Schäden am Gerät verursachen.
4. Falls das Gerät für den Akku-Betrieb vorgesehen ist, dürfen nur Originalteile eingesetzt werden.
5. Schützen Sie das Gerät vor direkter Sonneneinstrahlung, diese könnten Bildstörungen verursachen.
6. Nutzen Sie das Gerät nur im Temperaturbereich von +10°C bis +35°C.
7. Es dürfen keine Flüssigkeiten in das Gerät gelangen. Verwenden Sie das Gerät nur in trockener Umgebung.

8. Das Gerät darf nicht in der Umgebung von medizinischen Apparaten verwendet werden (Patientenumgebung).
9. Verwinden oder Quetschen Sie nicht den Bildschirm und legen Sie keine schweren Gegenstände auf dem Gerät ab, dadurch kann das Gerät beschädigt werden. Vorsicht mit spitzen und scharfkantigen Gegenständen.
10. Versuchen Sie nicht das Gerät selbst zu reparieren oder es zu zerlegen. Das würde den Garantieanspruch aufheben. Sofern notwendig, stellen Sie Kontakt zum Lieferanten des Gerätes her.
11. Bevor Sie das Gerät reinigen, schalten Sie das Gerät immer aus und ziehen den Netzstecker. Verwenden Sie zur Reinigung ausschließlich ein weiches, angefeuchtetes Tuch und milden Haushaltsreiniger. Verwenden Sie keine alkoholhaltigen, leicht entzündlichen oder scharfen Reinigungsmittel.

III. Anleitung

1. Lieferumfang

Im Lieferumfang von MANO 5 finden Sie folgende Artikel:

- MANO 5
- Li-Ion-Akku
- Akkuabdeckung
- Akkuabdeckung mit Handgriff
- Tragetasche
- USB-Kabel mit Netzadaptern
- TV-Anschlusskabel
- Mikrofasertuch
- Kurzanleitung
- Gebrauchsanweisung

2. Inbetriebnahme

Einsetzen des Akkus

Drehen Sie das Gerät so, dass die Rückseite nach oben zeigt.

Drücken Sie auf das Pfeilsymbol auf der Akkuabdeckung und schieben Sie sie nach außen, um die Akkuabdeckung zu entfernen.

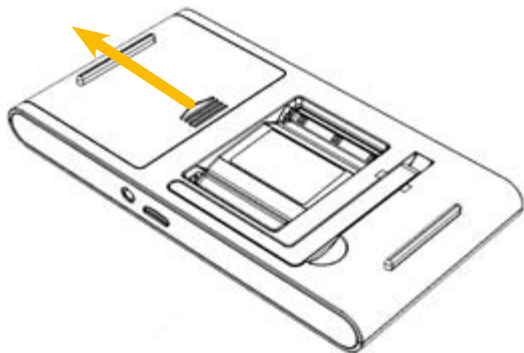

Setzen Sie den Akku in der richtigen Position in das Akkufach ein.

Setzen Sie die Akkuabdeckung ein und schieben Sie diese zurück, bis sie einrastet.

Akku laden

Bevor Sie das Gerät zum ersten Mal verwenden, müssen Sie den Akku vollständig aufladen. Verbinden Sie hierzu das mitgelieferte USB-Kabel mit dem Netzadapter und schließen Sie das Kabel am USB-C-Anschluss des Geräts an. Stecken Sie nun den Netzadapter in eine Steckdose und laden Sie MANO 5 auf.

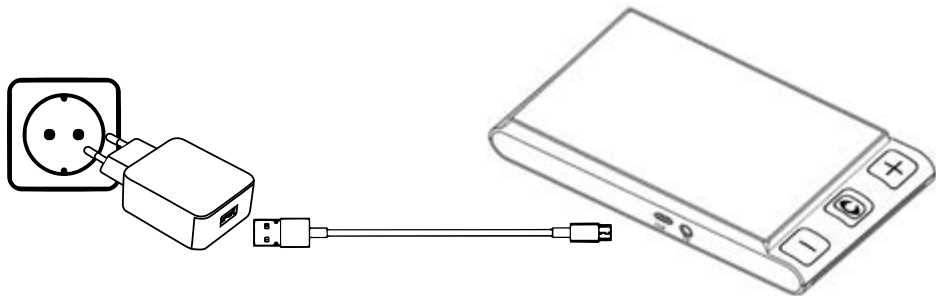

Achtung: Das mitgelieferte Steckernetzteil ist ausschließlich für den Betrieb dieses Systems vorgesehen. Verwenden Sie hierzu kein anderes Steckernetzteil.

Handhabung des Akkus

Achtung: Voraussetzung für eine lange Lebensdauer des Akkus ist das korrekte Einhalten der Anweisung zum Betrieb und Laden des Akkus.

Vor dem ersten Gebrauch muss der Akku vollständig geladen werden. Stecken Sie hierfür das Netzteil in die Ladebuchse an der unteren Seite.

Wenn die Leselupe längere Zeit nicht benutzt wird, verliert der Akku auch bei ausgeschaltetem Gerät seine Ladung und es kann zu einer Tiefentladung sowie Schädigung des Akkus kommen. Dies ist zu vermeiden, in dem der Akku zuvor voll aufgeladen wird.

Betriebsanzeige

Die Betriebsanzeige leuchtet in verschiedenen Farben, anhand derer verschiedene Ladezustände ablesbar sind:

Gerät ausgeschaltet, Steckernetzteil verbunden:

- Betriebsanzeige grün: Gerät wird aufgeladen
- Betriebsanzeige aus: Gerät ist vollständig geladen

Gerät eingeschaltet:

- Betriebsanzeige grün:
ausreichend Batterieladung bzw. Netzteil angeschlossen
- Betriebsanzeige rot:
Batterie fast erschöpft, Gerät muss geladen werden
- Betriebsanzeige blinkt rot: Gerät muss sofort geladen werden

Ein vollständiger Ladevorgang dauert ca. 5 Stunden und ermöglicht eine Betriebszeit von bis zu ca. 3-3,5 Stunden (je nach Betriebsart).

Sie können den genauen Akkustand anzeigen, indem Sie kurz die Ein-/Aus-Taste drücken. Die Anzeige verschwindet nach ein paar Sekunden automatisch.

Klappbares Stativ

Fassen sie an der Rückseite in die Mulde und klappen Sie den Schreibständer aus.

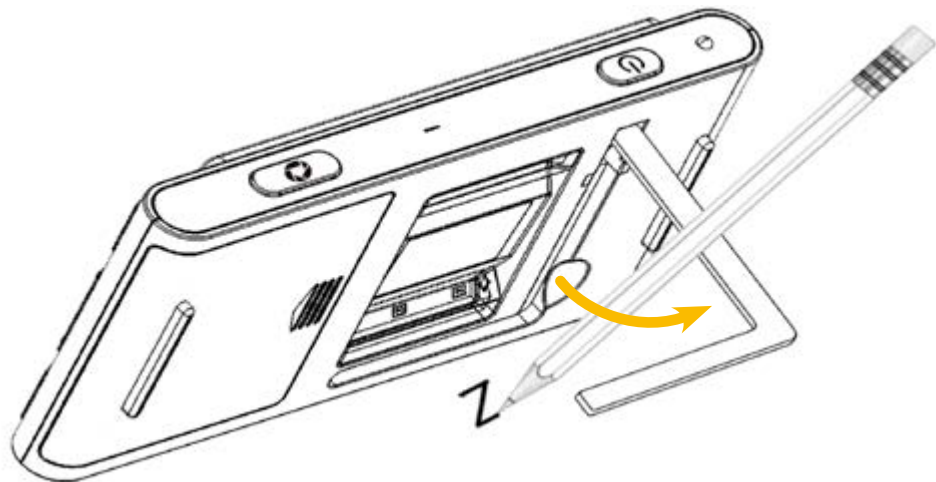

Klappbaren Griff anbringen

Durch Tausch der Akkuabdeckung lässt sich ein klappbarer Griff an der Rückseite anbringen. Entfernen Sie hierzu wie auf Seite 14 beschrieben die Akkuabdeckung. Klappen Sie die Abdeckung mit Griff auf und schieben Sie diese zurück bis sie einrastet

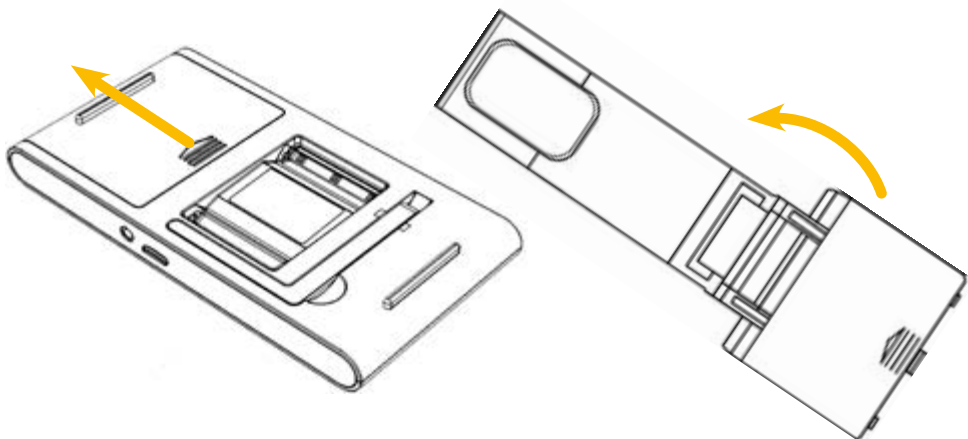

3. Bedienung des Geräts

Beschreibung der Bedienelemente

Vorderseite

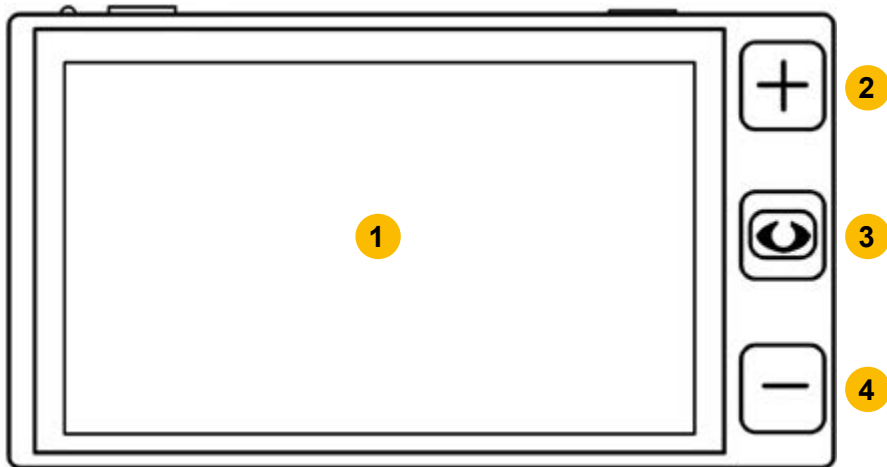

Oberseite

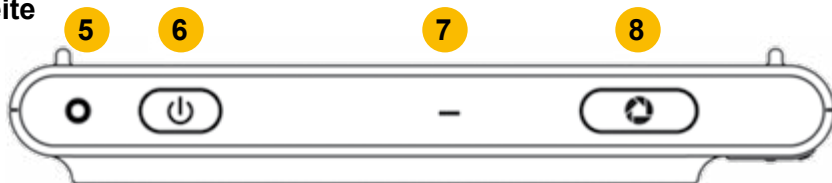

Unterseite

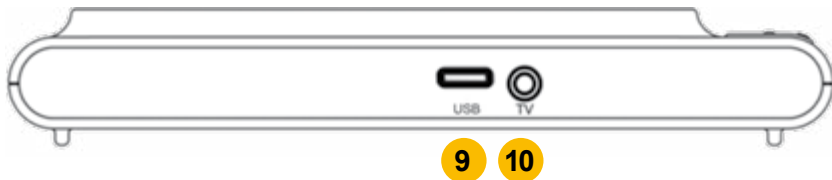

- 1) LCD-Bildschirm
- 2) vergrößern
- 3) Farbmodus
- 4) verkleinern
- 5) Status-LED

- 6) Ein-/Aus-Taste
- 7) Lautsprecher
- 8) Standbild
- 9) USB-C-Anschluss
- 10) TV-Anschluss

Rückseite

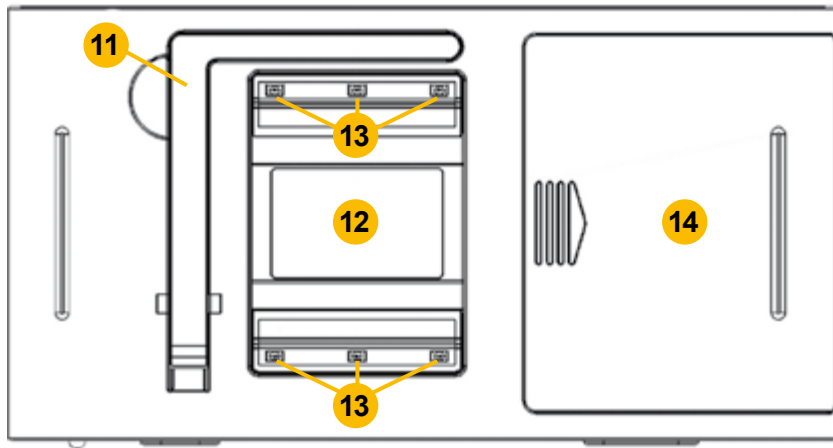

11) Stativ
12) Kamera

13) LED-Beleuchtung
14) Akkufach

Ein-/Ausschalten



Halten Sie die Ein-/Aus-Taste 3 Sekunden lang gedrückt, um MANO 5 einzuschalten.

Halten Sie die Ein-/Aus-Taste 3 Sekunden lang gedrückt, um das Gerät auszuschalten.

Drücken Sie kurz die Ein-/Aus-Taste, um den Status von Akku, Farbmodus, Standbild und der Signaltöne einzusehen.

Drücken Sie die Ein-/Aus-Taste in Kombination mit anderen Tasten, lassen sich bestimmte Funktionen einstellen (z. B. Kontrast).

Signaltöne

Ist diese Funktion aktiv, hören Sie bei folgenden Statusmeldungen einen Signalton:

- Gerät ein/aus
- Tastendruck
- Schwellenwert erreicht
- Akku schwach



Halten Sie die Standbildtaste 5 Sekunden lang gedrückt, um Signaltöne ein- oder auszuschalten.

Einstellen der Vergrößerung



Drücken Sie die Plus-Taste um die Vergrößerung zu erhöhen und die Minus-Taste um sie zu verringern. Zur stufenlosen Anpassung halten Sie eine der Vergrößerungs-Tasten gedrückt.

Farbmodus

Ein Fehlfarbmodus ist eine kontrastoptimierte Farbkombination. Die Echtfarbdarstellung eignet sich für die Anzeige von Bildern und Karten, während sich der Fehlfarbmodus mit kontrastoptimierten Vorder- und Hintergrundfarben zum Lesen eignet.



Drücken Sie auf die Farbmodus-Taste, um zwischen den verschiedenen Bildschirmfarben zu wählen. Im Fehlfarbmodus gelangen Sie zurück in die Echtfarbdarstellung, indem Sie die Farbmodus-Taste lange drücken.

Es stehen Ihnen drei verschiedene Fehlfarbkombinationslisten zur Verfügung, zwischen denen Sie wechseln können, wenn Sie im Echtfarbmodus die Farbmodus-Taste lange drücken.

Folgende Farben enthalten die verschiedenen Fehlfarbkombinationslisten

1 Vereinfacht:

Echtfarbdarstellung

F Weiß auf Schwarz

F Schwarz auf Weiß

2 Standard (Voreinstellung):

Echtfarbdarstellung

F Weiß auf Schwarz

F Schwarz auf Weiß

F Gelb auf Schwarz

F Schwarz auf Gelb



Erweitert:

Echtfarbdarstellung

		Weiß und Schwarz
		Weiß und Blau
		Grün und Schwarz
		Schwarz und Blau
		Rot und Weiß

		Schwarz und Gelb
		Blau und Gelb
		Schwarz und Violett
		Grün und Weiß
		Rot auf Schwarz

Bildschirmhelligkeit

Stellen Sie die Display-Helligkeit für den Echtfarbmodus und den Fehlfarbmodus ein. Der werkseitige Standardwert ist grün hervorgehoben.

+ Ein-/Aus-Taste und Vergrößerungstaste:
Helligkeit erhöhen

+ Ein-/Aus-Taste und Verkleinerungstaste
Helligkeit verringern

Kontrasteinstellung (Fehlfarbmodus)

Durch die Feineinstellung der Kombination von Vorder- und Hintergrundfarbe im Fehlfarbmodus wird die Bildqualität von unterschiedlichen Materialien verbessert. Der werkseitige Standardwert ist grün hervorgehoben.



+



Drücken Sie gleichzeitig die Ein-/Aus-Taste und die Farbmodus-Taste um den Kontrast zu verändern.

LED-Beleuchtung ein/aus



+



Die LED-Beleuchtung lässt sich durch gleichzeitiges Drücken der Ein-/Aus-Taste und der Standbild-Taste an- und abschalten.

Standbildfunktion





Das Einfrieren eines Bildes auf dem Display kann nützlich sein, um es weiter zu lesen, zu vergrößern oder zu verkleinern oder den Farbmodus zu ändern, um ein besseres Bild zu erhalten. Die Helligkeit kann beim Standbild nicht eingestellt werden.



Drücken Sie die Standbild-Taste, um ein Standbild zu erstellen.

Drücken Sie die Taste erneut, um das Standbild zu schließen.

Das vergrößerte Bild können Sie wie folgt bewegen:

 +  Ein-/Aus-Taste und Vergrößerungstaste:
Bild nach rechts bzw. oben bewegen

 +  Ein-/Aus-Taste und Verkleinerungstaste
Bild nach links bzw. unten bewegen

 +  Möchten Sie von der horizontalen Bewegungsrichtung zur vertikalen wechseln, drücken Sie gleichzeitig die Ein-/Aus-Taste und die Farbmodus-Taste.

Am oberen linken Bildschirmrand sehen Sie beim Bewegen und Vergrößern/Verkleinern eine Übersicht, die Ihnen zeigt, an welcher Stelle des Originalbildes sie sich aktuell befinden.

Anschluss an einen Fernseher

Sie können MANO 5 an einen Fernseher anschließen. Stecken Sie den schwarzen Stecker des TV-Kabels in den TV-Anschluss an der Unterseite von MANO 5. Verbinden Sie den gelben Cinch-Stecker mit dem gelben Composite-Eingang an ihrem Fernseher.

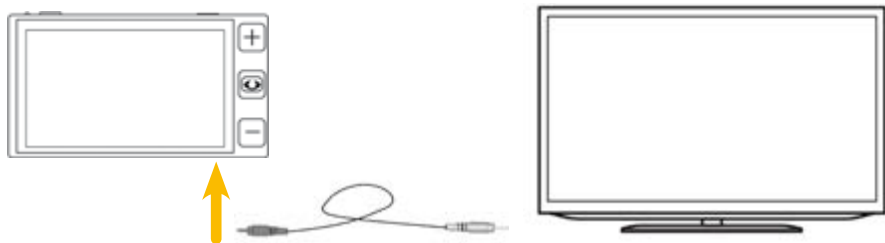

Anschließend wählen Sie den korrekten Ausgangsmodus (PAL oder NTSC) mit den Vergrößerungstasten.



Drücken Sie Standbild-Taste, um die Auswahl zu bestätigen. Das Display am MANO 5 schaltet sich ab.

Nach dem Entfernen des TV-Kabels wird das Bild automatisch wieder auf MANO 5 wiedergegeben.

Bevorzugte Einstellungen

Das Gerät speichert beim Ausschalten automatisch die letzten Einstellungen wie z. B. Farbmodus und Vergrößerung und nutzt sie beim nächsten Einschalten.

Energiesparmodus



Ist diese Funktion aktiviert, schaltet sich das Gerät automatisch ab, wenn länger als 3 Minuten keine Bedienung und keine Bewegung erfolgt. Halten Sie die Ein-/Aus-Taste und die Farbmodus-Taste gleichzeitig lang gedrückt, um diese Funktion an- oder abzuschalten.

Auf Werkseinstellungen zurücksetzen



Halten Sie die Standbild-Taste und die Verkleinern-Taste gleichzeitig 3 Sekunden lang gedrückt, um das Gerät auf die Werkseinstellungen zurückzusetzen. Nach dem Zurücksetzen schaltet sich das Gerät automatisch aus.

4. Fehlerbehebung

Das Gerät lässt sich nicht einschalten

- An das Netzteil anschließen um den Akku aufzuladen
- Prüfen Sie, ob der Akku eingesetzt ist

Das Gerät lässt sich nicht ausschalten

- Entnehmen Sie den Akku und setzen Sie ihn wieder ein

Schwarzer oder weißer Bildschirm

- Wenn das Gerät auf einer flachen, glatten bzw. strukturlosen Oberfläche steht, kann der Bildschirm schwarz oder weiß sein. Heben Sie das Gerät an, um zu Testen ob sich das Bild verändert.
- Vergrößerung verändern
- Farbmodus verändern
- Starten Sie das Gerät neu
- Bei angeschlossenem TV-Kabel ist der Bildschirm immer schwarz

Das Bild ändert sich nicht

- Prüfen Sie, ob sich das Gerät im Standbildmodus befindet
- Drücken Sie die Ein-/Aus-Taste, um den aktuellen Status zu überprüfen
- Schalten Sie das Gerät aus und wieder ein

Verschmutzungen oder Flecken auf dem Bildschirm

- Helligkeit einstellen
- Reinigen des LCD-Bildschirms und die Kamera

5. Sachmangel- und Garantiebestimmungen

1. Die Sachmangelhaftung beträgt 24 Monate (Haftungsdauer nur gültig innerhalb der EU) und beginnt mit der Übergabe. Der Zeitpunkt der Übergabe ist durch Unterschrift auf dem Lieferschein bzw. durch die in der Gebrauchsanweisung eingetragenen Daten bestätigt.
2. Die bei einer Reparatur oder Nachbesserung ausgetauschten Teile gehen in das Eigentum der Reinecker Vision GmbH über.

3. Die Garantie- und Sachmangelhaftung umfasst nicht solche Schäden, die durch unsachgemäße Behandlung oder durch Nichtbeachtung der Gebrauchsanweisung entstehen.
4. Eingriffe durch nicht von Reinecker Vision GmbH bevollmächtigte Personen lassen den Garantieanspruch und den Gewährleistungsanspruch erlöschen, sofern der Schaden in ursächlichem Zusammenhang mit dem Eingriff steht.
5. Die Sachmangelhaftung umfasst auch Leuchtmittel, die der Beleuchtung der Lesegutaufgabe dienen und sonstige Verschleißteile wie z. B. Akkus.
6. Bei einer Reparatur oder Nachbesserung muss das Gerät im Originalkarton an das Herstellerwerk nach Alsbach-Hähnlein geschickt werden. Porto-, Verpackungs- und Versicherungskosten werden nicht übernommen.

Service Nummer: 06257 9311-0

Es gelten unsere allgemeinen Geschäftsbedingungen.

6. Technische Details

Typ	MANO 5 (MANO5001)
Bildschirm	5"-LCD-Display mit ca. 12,7 cm Bildschirmdiagonale
Vergrößerung	ca. 4 bis 20fach
Farbmodus	Echtfarben, bis zu 20 Fehlfarben einstellbar
Standbildfunktion	Standbildfunktion
Maße (B x H x T)	ca. 15,2 x 8 x 2,2 cm (ohne Griff)
Gewicht	ca. 210 g (mit Akku, ohne Griff)
Betriebsdauer	bis zu ca. 3-3,5 Stunden
Akku-Ladedauer	ca. 5 Stunden
Netzteil (USB-C)	Eingang: 100-240V, Ausgang: 5V DC / 1 A

Reinecker Vision GmbH
Vertrieb, Kundenberatung:
sales department, customer relations:
Sandwiesenstraße 19
DE-64665 Alsbach-Hähnlein

Kundendienst:
customer service:
Erlenweg 3
64665 Alsbach-Hähnlein

Tel.: 06257 9311-0

Fax: 06257 9311-8008

E-Mail: info@reineckervision.de

www.reineckervision.de

Version 1.0, Stand 01/22, Art.-Nr. 000 10 287
Änderungen und Druckfehler vorbehalten.

Bitte wenden Sie sich bei Fragen oder einem Servicefall direkt an unser Hauptwerk in Alsbach-Hähnlein oder an eine unserer Niederlassungen.

Bei im Ausland erworbenen Produkten kontaktieren Sie im Servicefall bitte Ihren dort ansässigen Händler.

In case service is necessary, please contact your authorized distributor.

