

# Manual drivhus model DELUXE. : 8,5 - 10,5 - 12,5 - 14,5 m2. (serie 700+)

Før du begynder at samle drivhuset, skal du tjekke at alle delene er medleveret. HUSK OGSÅ AT TJEKKE INDEN I DE STORE HULE PROFILER, HER KAN DER OGSÅ LIGGE MINDRE PROFILER. Mangler der noget kontaktes Hobbydrivhuse.

Når du arbejder med glas eller polycarbonat, skal man altid bruge handsker, ligeledes kan der på aluprofilerne forekomme skarpe hjørner eller kanter.

Medhjælpere og børn skal være opmærksomme på af knust glas er et faremoment. Bortskaf derfor straks eventuelt knust glas

Montagen skal altid foregå i tørt og stille vejr.

Placer drivhuset et solrigt sted, hvor det er beskyttet så godt så muligt mod vind.

Ved stormvarsel lukkes alle vinduer og døre.

Vi anbefaler at understøtte tagryggen i centrum af drivhuset, i vinter månederne, i tilfælde af kraftig snefald.

Såfremt der ligger sne på taget fjernes dette.

Har man automatiske vinduesåbnere, afmonteres cylenderne i vinter månederne. Sørg for i den forbindelse, at vinduet efterfølgende er fikseret således en storm ikke blæser det op.

Sørg for jævnligt at smøre hængsler og andre bevægelige dele.

Ved rengøring benyttes almindeligt brun sæbe.

Såfremt drivhuset skal være helt tæt, skal der bruges silicone i alle samlinger.

Vær opmærksom på at ikke alle forsikrings selskaber automatisk dækker drivhuse.

Vi yder 10 års garanti på aluprofiler for mangler der skyldes fejl i forarbejdning eller materialer. Der kan forekomme mærker i malingen, som følge af ophængning af profiler under forarbejdningen.

På lakerede dele ydes der 2 års garanti. Garantien gælder ikke såfremt drivhuset ikke er monteret i overensstemmelse med denne vejledning.

Læs samlevejlningen grundig igennem, inden monteringen af drivhuset påbegyndes.

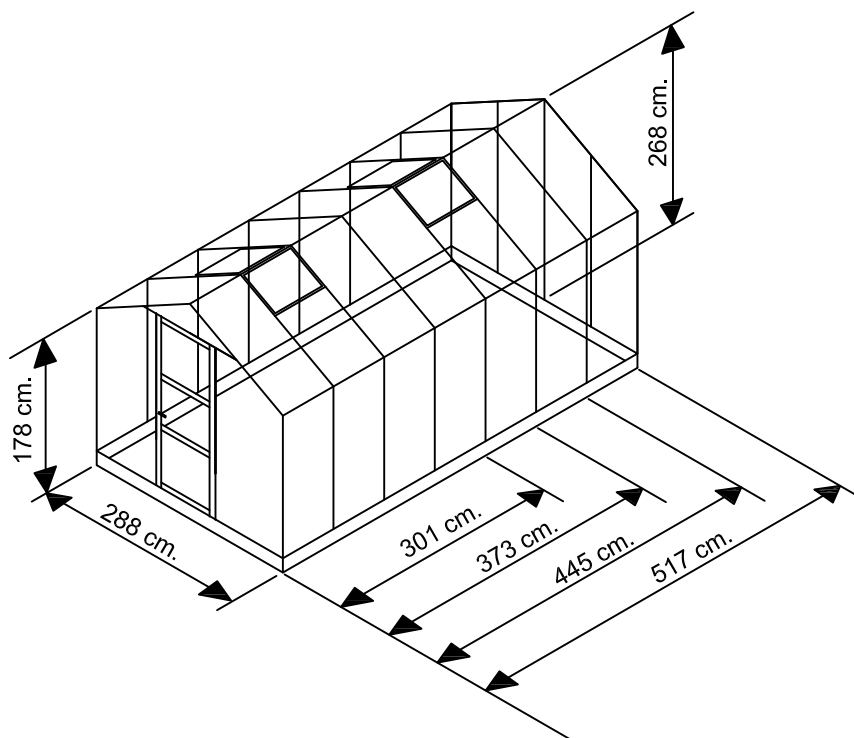

Start med at forberede huller til soklens jordspyd. På nedenstående grundplan kan man ud fra hvilken størrelse drivhus man har, se hvor hullerne til jordspydene skal udgraves. Hullerne lavest nemmest vha. et pælebor. Hullerne skal være minimum 80 cm. dybe. Man kan støbe direkte ned i hullerne, eller man kan gøre det i cementrør/plasticrør.

Når drivhusets sokkelsektioner er samlet og placeret over hulboringerne, er det vigtigt, inden støbning, at tjekke de 2 diagonal mål er ens. Ligeledes er det vigtigt, drivhuset står i vatter.

Eksempel: drivhus på 8,5 m<sup>2</sup>, diagonalmålene skal være 4012 mm. Målet er taget invendig sokkel. Der laves ialt 8 støbehuller, centerafstanden mellem hullerne ved gavlene er 1385 mm. Centerafstanden ved langsiderne er 1451 mm.

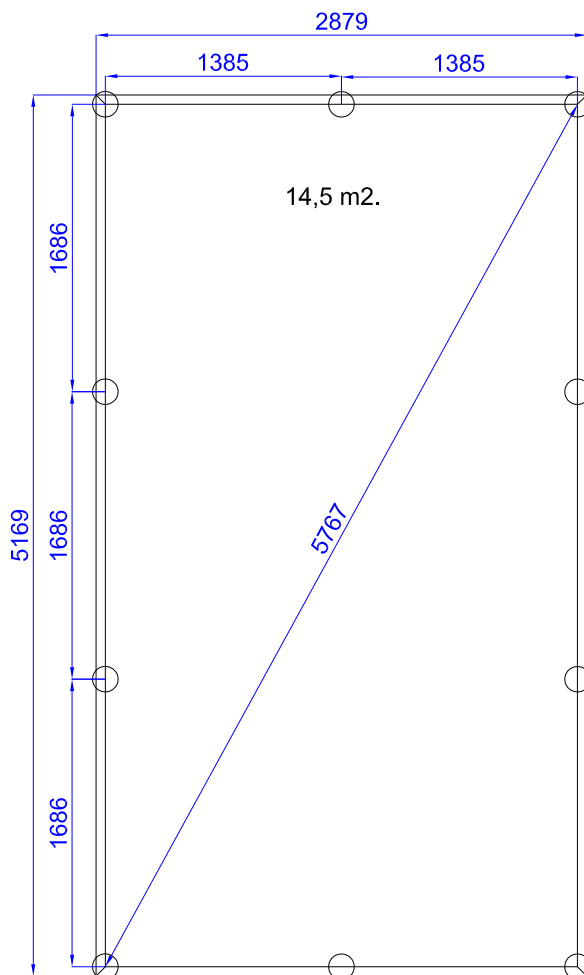
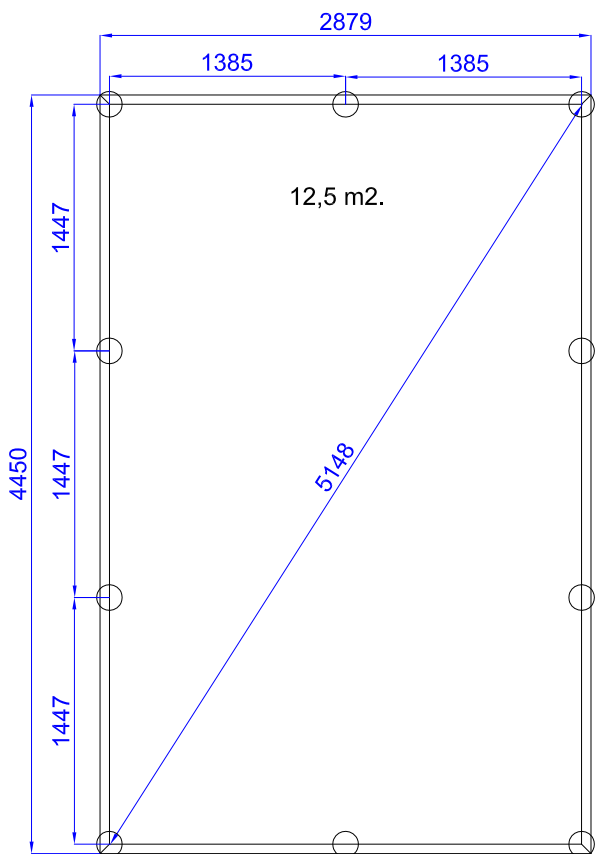
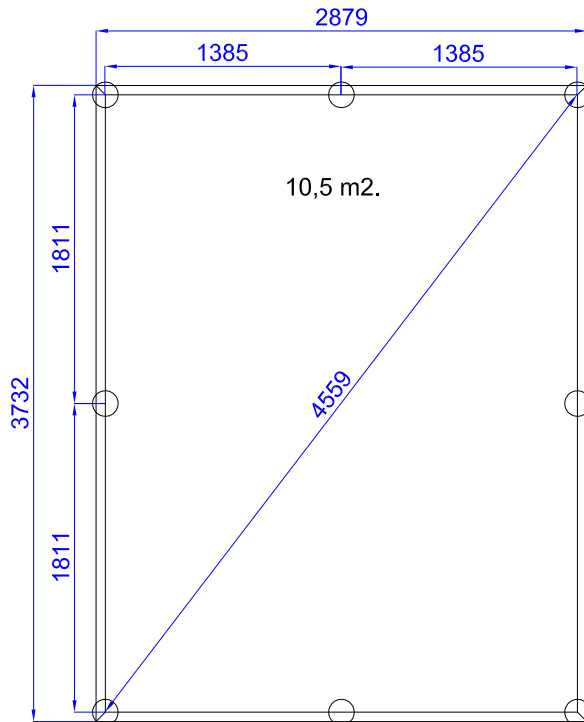
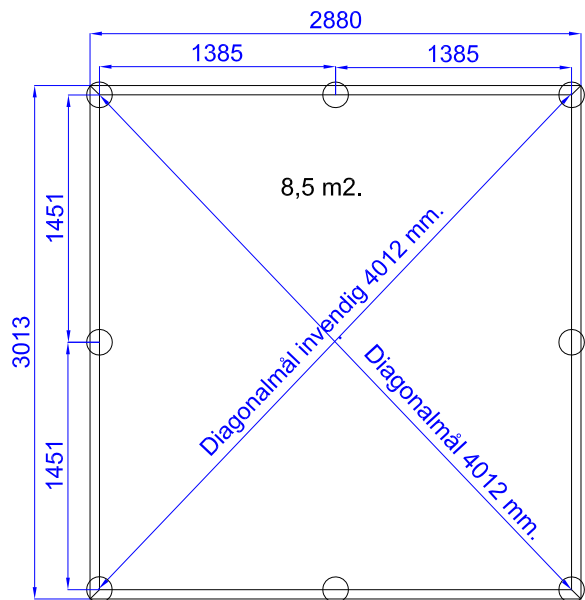

Samling af sokkel med jordspydene 80201 og 80201A

- Der monteres 3 jordspyd på gavl-sokkelprofilerne. 1 i hver ende og midt på.
- Der monteres 1 jordspyd på langside-sokkelprofilerne midt på (8,5 / 10,5 m2.)
- Der monteres 2 jordspyd på langside-sokkelprofilerne 1/3 og 2/3 inde. (12,5 / 14,5 m2)

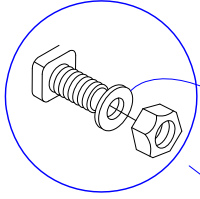

Til påmontering af jordspyd benyttes stålbolte/stålskiver Ø18 og møtrikker.

Antal Model 8,5 m2	Antal Model 10,5 m2	Antal Model 12,5 m2	Antal Model 14,5 m2		Nummer	Længde i mm.
24	24	28	28		2p	M6
24	24	28	28		95	Ø17/6
24	24	28	28		2n	M6 x 12
4/4	4/4	4/6	4/6		80201 80201A	

1

Der monteres 3 jordspyd på gavl-sokkelprofilerne. 1 i hver ende og midt på.

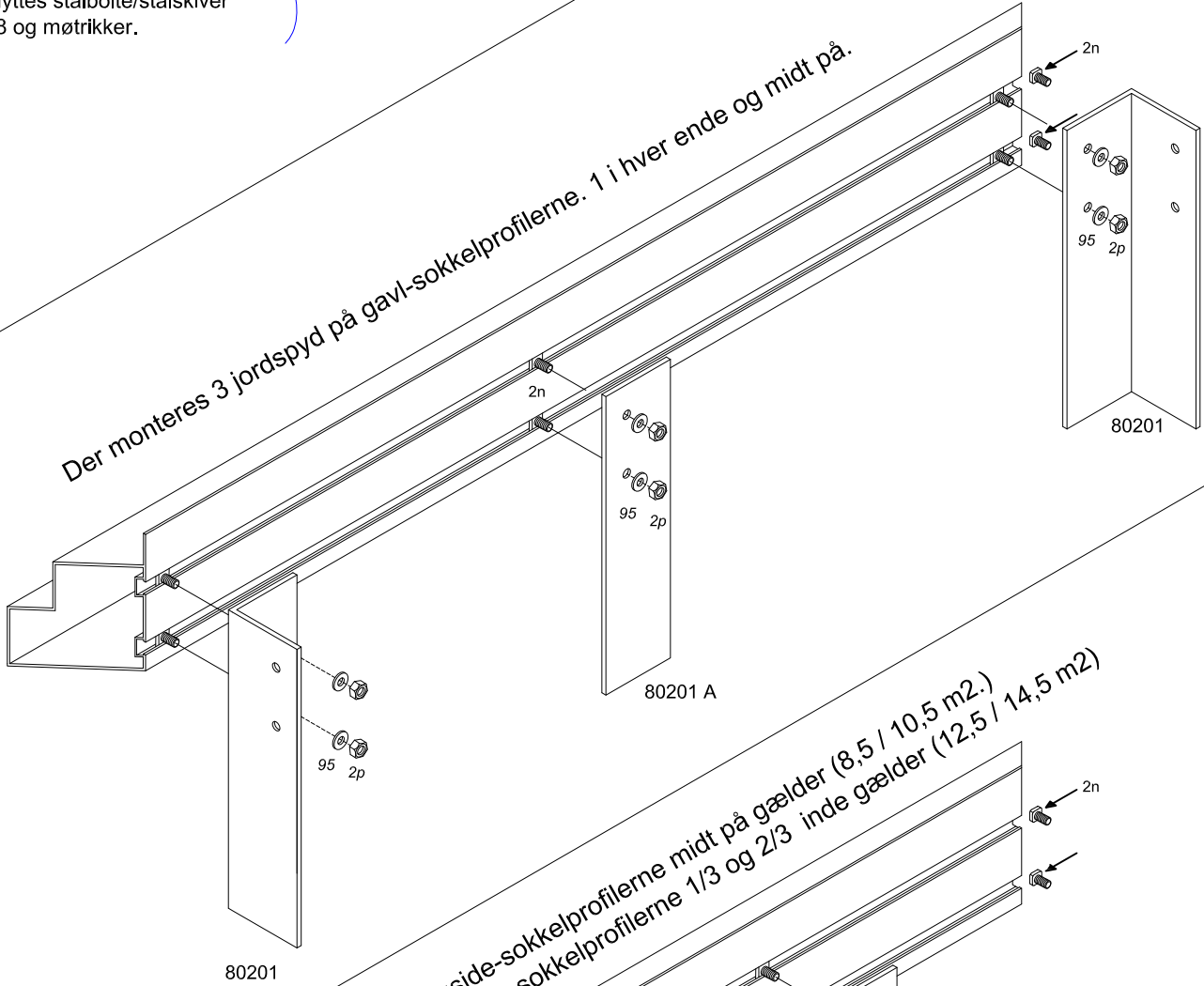

2

Der monteres 1 jordspyd på langside-sokkelprofilerne midt på gælder (8,5 / 10,5 m2.)  
Der monteres 2 jordspyd på langside-sokkelprofilerne 1/3 og 2/3 inde gælder (12,5 / 14,5 m2)

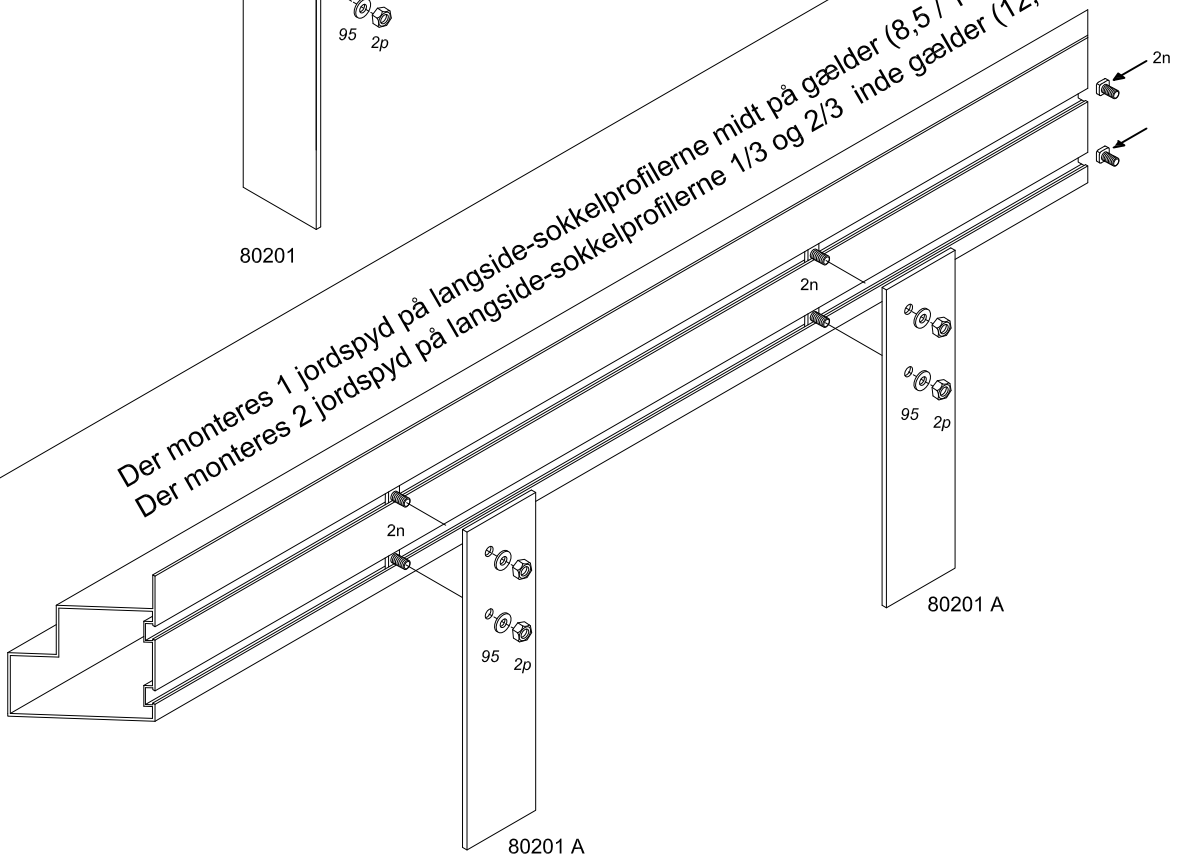

De følgende 3 sider illustrere hvorledes de 2 gavle samt side sektioner samles.  
 Sokkelprofilerne fremgår på alle 4 sektioner.  
 Idet soklen er monteret, ses der bort fra dem.

De 2 gavlsektioner samt de 2 sidesektioner samles direkte ovenpå soklen.

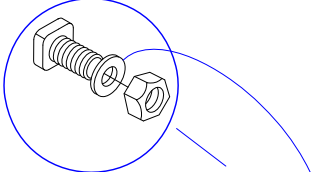

Til samling af gavlsektionen benyttes stålbolte samt møtrikker.

Er drivhuset malet benyttes også plasticskiverne Ø 9,3 til beskyttelse af lakken ved tilspænding.

Samling af gavlsektion med dør.  
 Alle ill. er set indefra drivhuset.

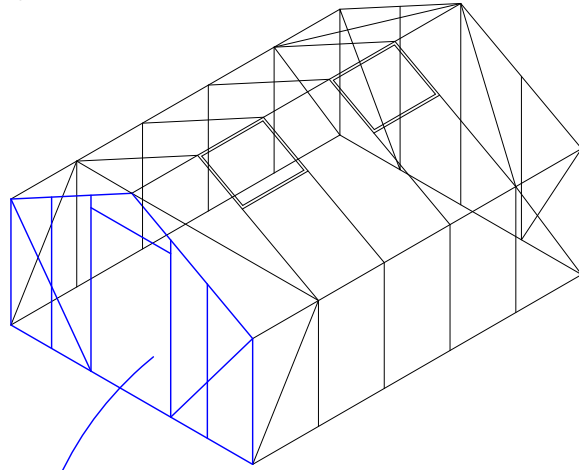

Antal		Nummer	Længde i mm.
2		772	1580
2		771+	1650
1		770+	2880
1		781+	2211
1		782+	2211
1		783	875
1		773+	1941
1		774+	1941
2		784+	1786
2		785+	932
2		788	
1		16	
2		17	

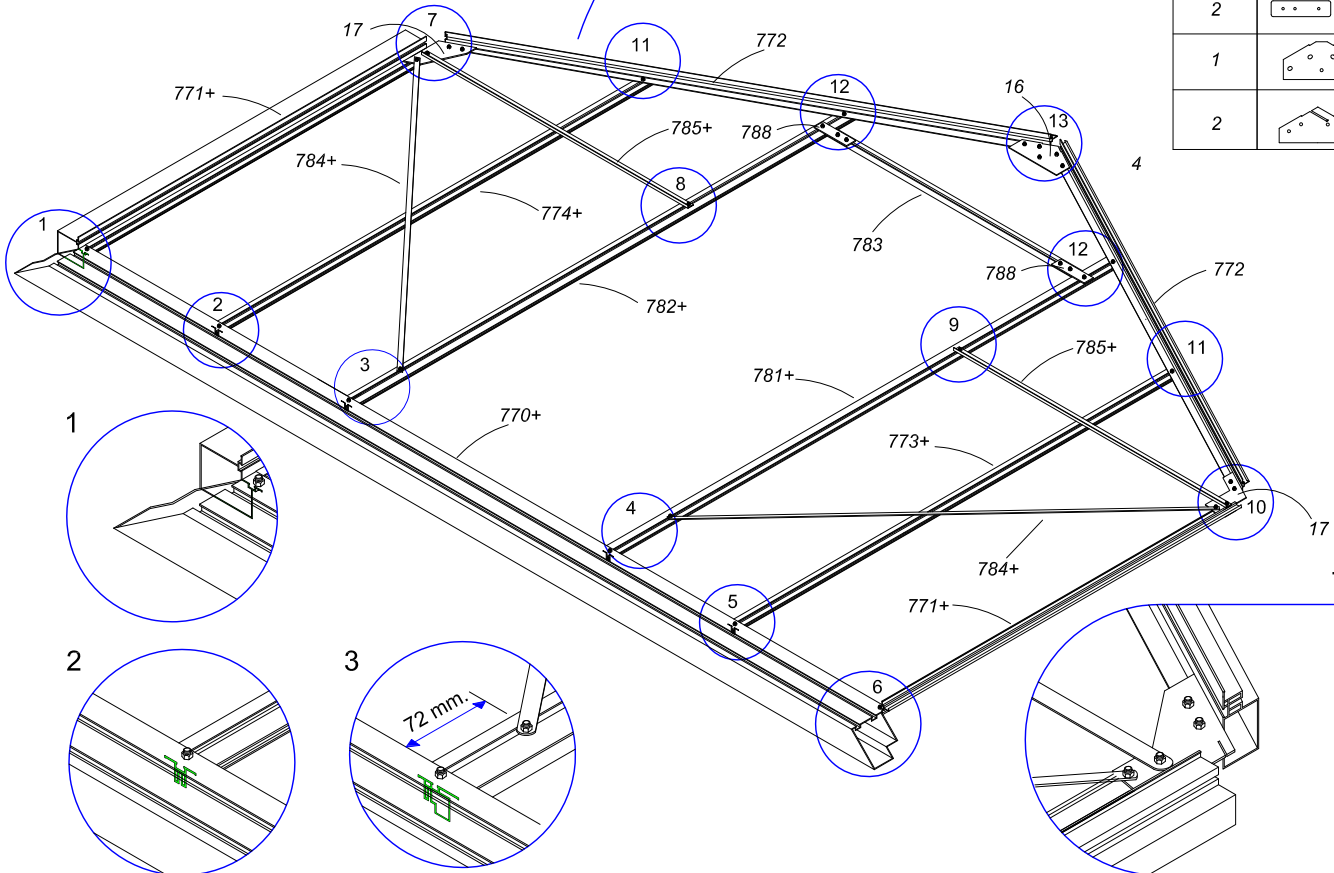

7/10

**HUSK AT TJEKKE INDEN I DE STORE HULE PROFILER, HER KAN DER LIGGE MINDRE PROFILER.**

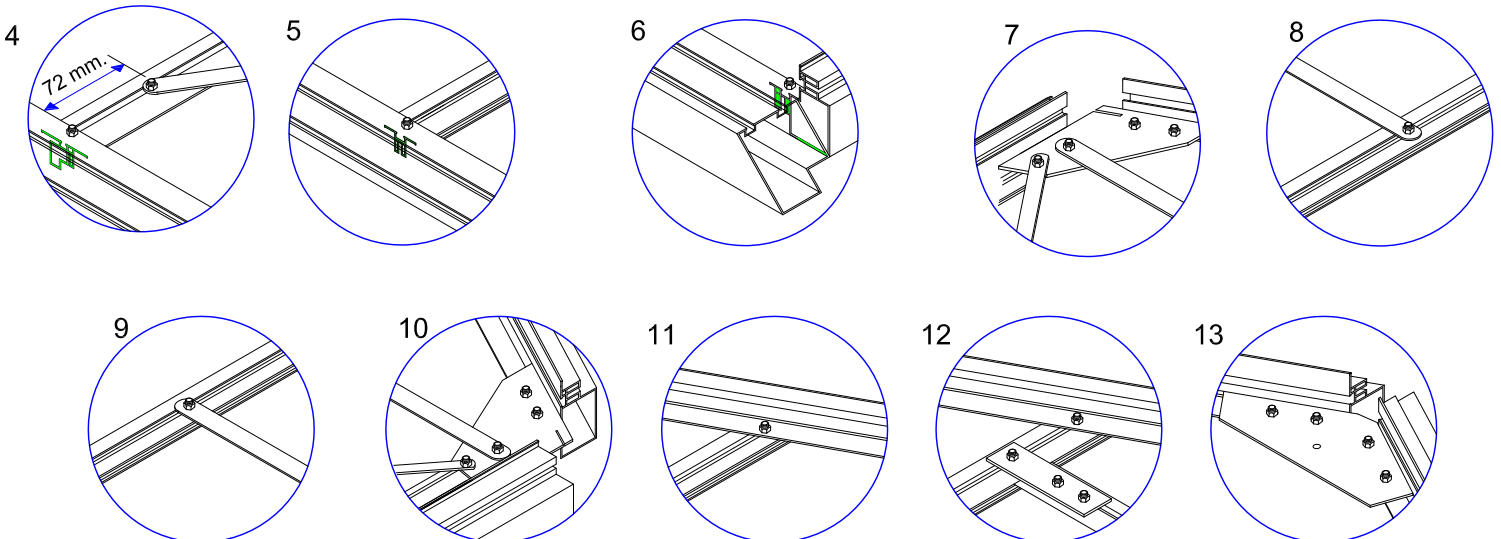

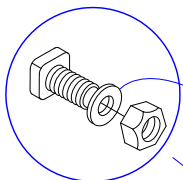

Til samling gavlsektionen benyttes stålbolte samt møtrikker.

Er drivhuset malet benyttes også plasticskiverne Ø 9,3 til beskyttelse af lakken ved tilspænding.

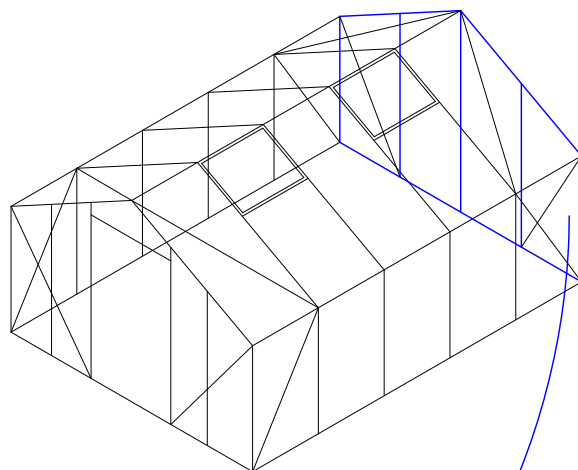

Antal		Nummer	Længde i mm.
2		772	1580
2		771+	1650
2		770+	2880
1		775+	2089
1		776+	2089
1		705+	2456
1		8a	2761
2		786+	1760
1		16	
2		17	

Samling af gavlsektion uden dør.  
Alle ill. er set indefra drivhuset.

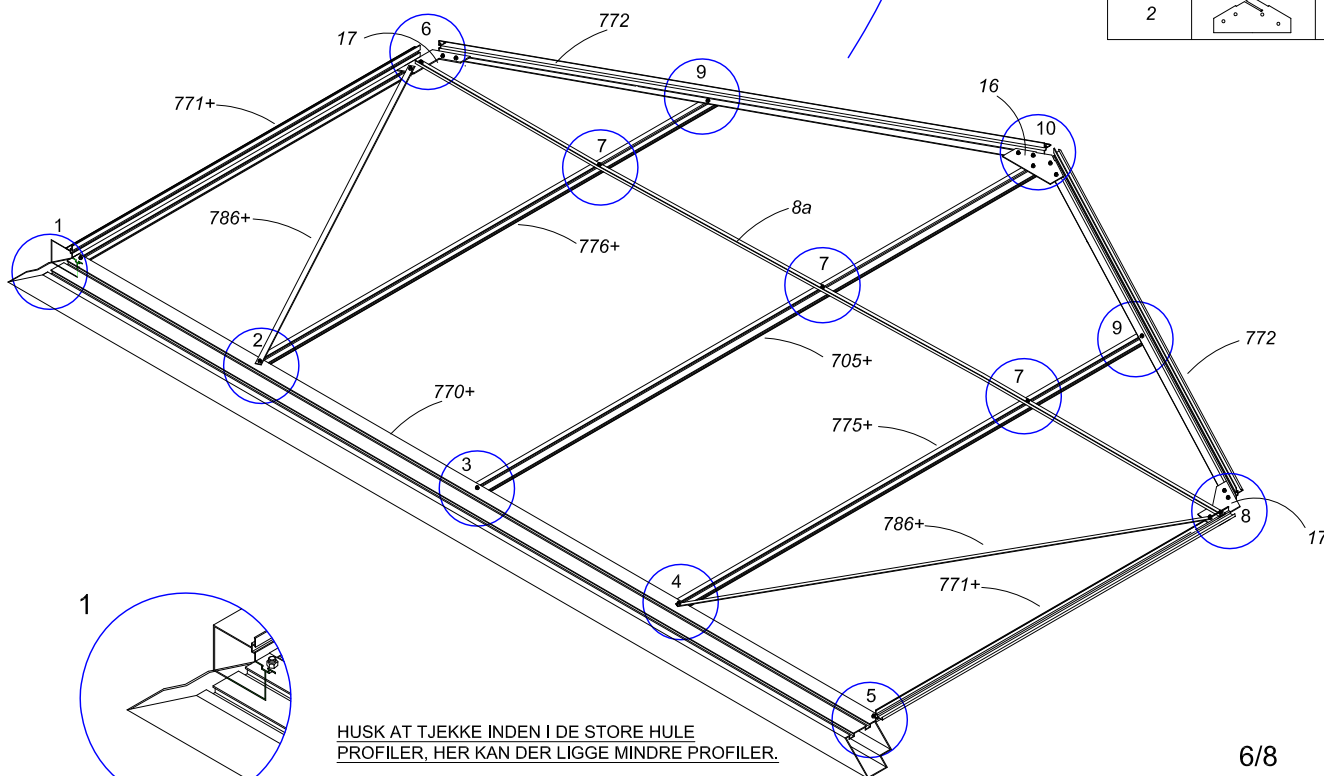



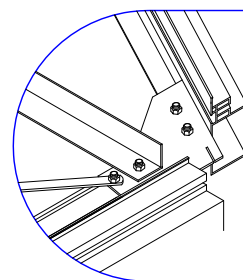
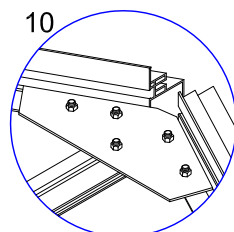
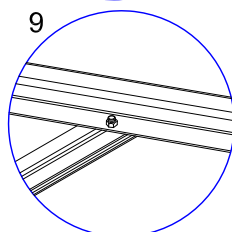
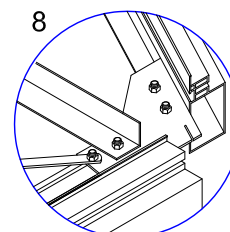
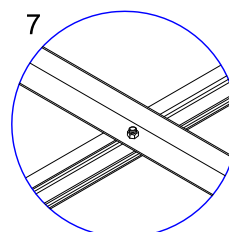
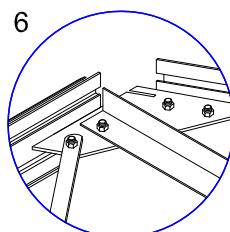
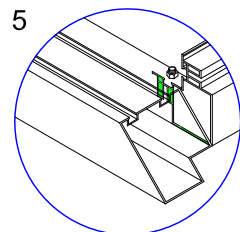
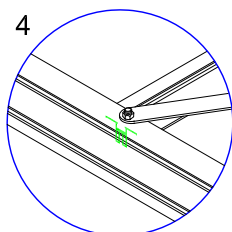
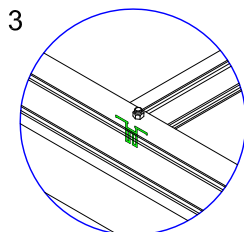
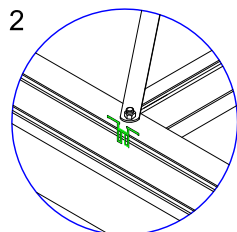
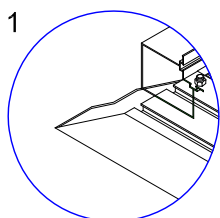

HUSK AT TJEKKE INDEN I DE STORE HULE PROFILER, HER KAN DER LIGGE MINDRE PROFILER.

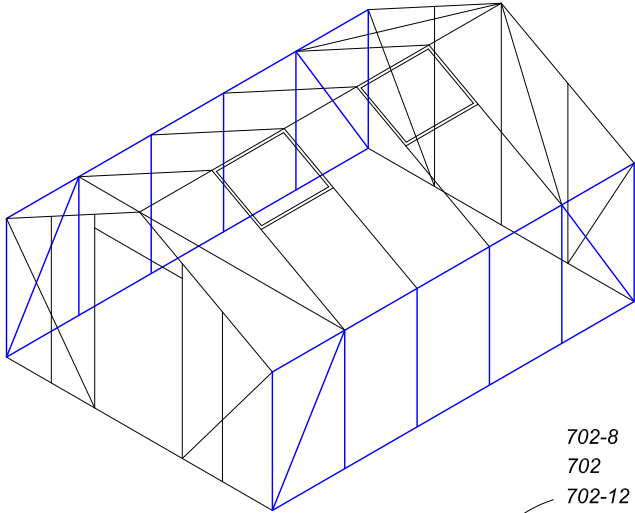

6/8

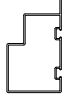

Antal model 708	Antal model 710	Antal model 712	Antal model 714		Nummer	Længde i mm.
6	8	10	12		703+	1650
2	2	2	2		702-8	2977
					702	3696
					702-12	4414
					702-14	5133
2	2	2	2		18-8+	3013
					18+	3732
					18-12+	4450
					18-14+	5169
4	4	4	4		713+	1805

702-8  
702  
702-12  
702-14

Samling af sidesektioner.  
Alle ill. er set indefra drivhuset.

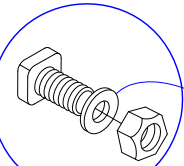

Til samling af sidesektioner benyttes stålbolte samt møtrikker.

Er drivhuset malet benyttes også plasticskiverne Ø 9,3 til beskyttelse af lakken ved tilspænding.

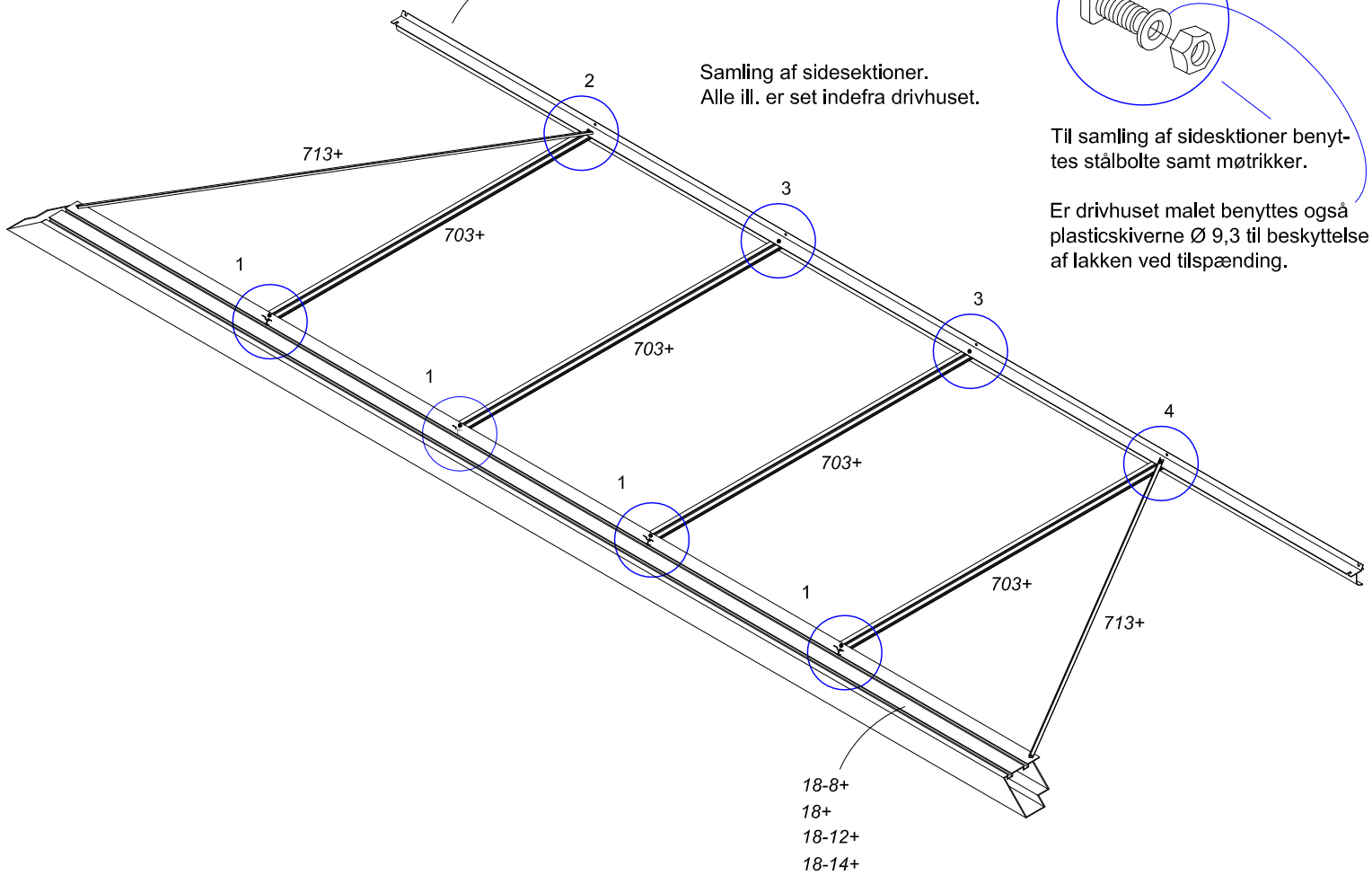

1



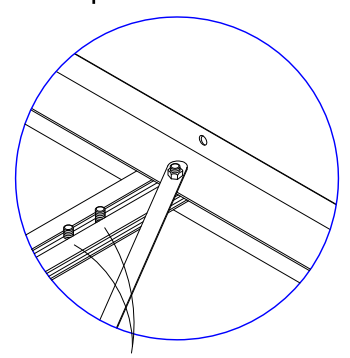
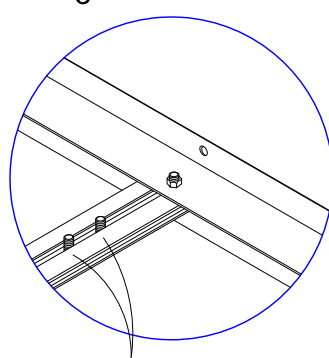
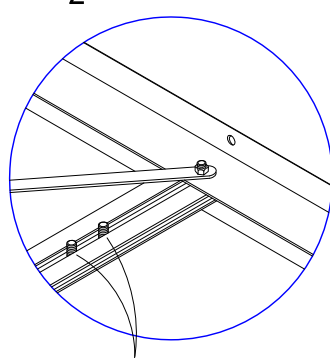
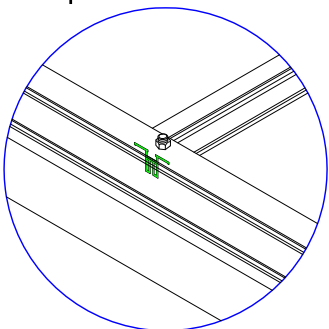

2

3

4



Husk at isætte 2 ekstra stålbolte i skinne 703+ til skræfstiver 711 som monteres senere.

Antal model 708	Antal model 710	Antal model 712	Antal model 714		Nummer	Længde i mm.
6	8	10	12		704	1580
1	1	1	1		701-8 701 701-12 701-14	2977 3696 4414 5133
4	4	4	4		27-a+	1744
3	4	5	6		22	
6	8	10	12		711	

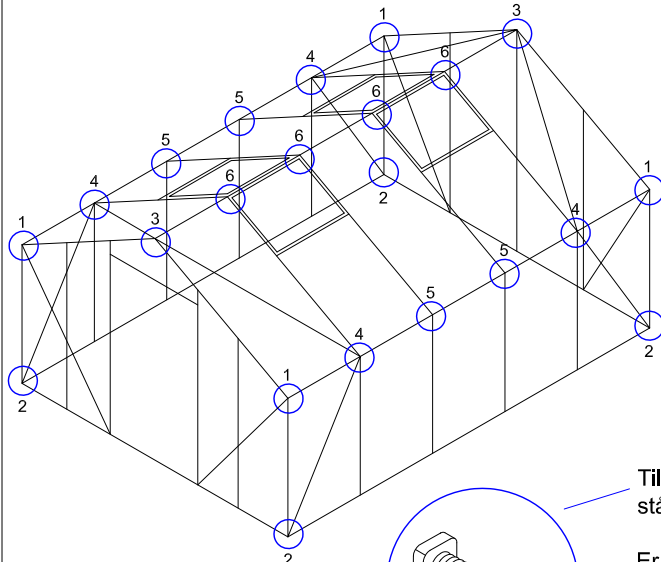

2 Forbinding af sidesektioner / gavlsktioner samt opbygning af tagkonstruktion. Alle illustrationer er set indefra drivhuset.

Til samling af sektionerne benyttes stålbolte samt møtrikker.

Er drivhuset malet benyttes også plasticskiverne Ø 9,3 til beskyttelse af lakken ved tilspænding.

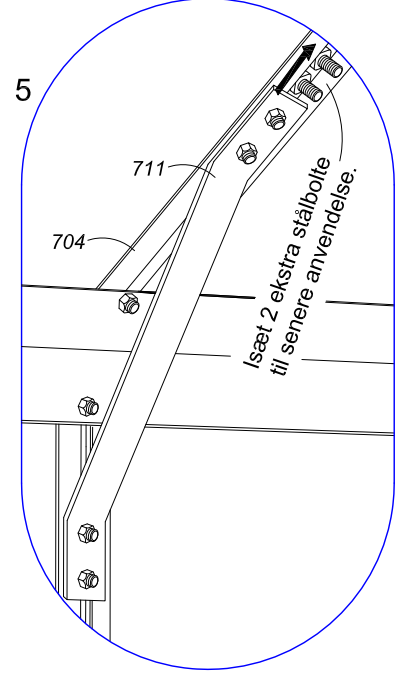
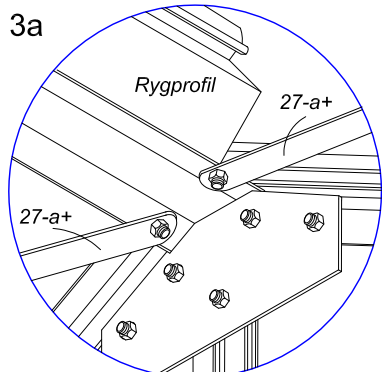
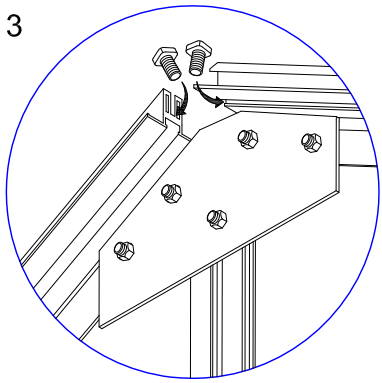
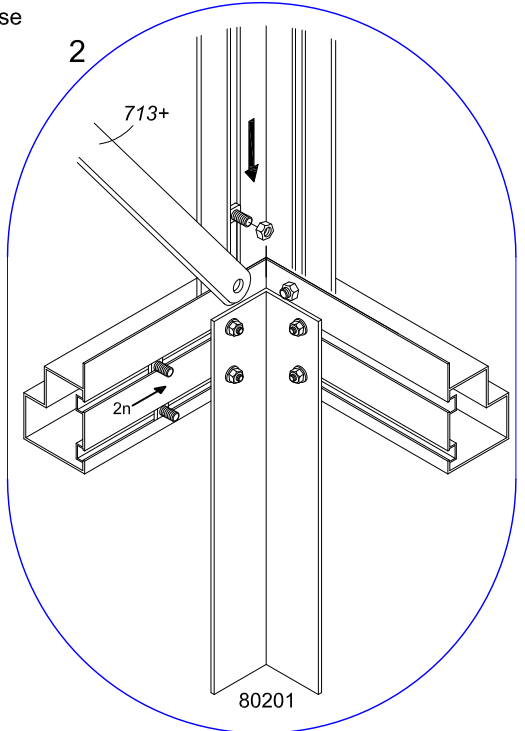
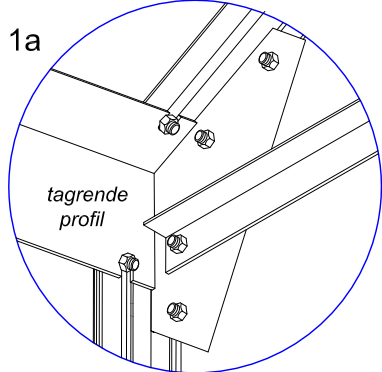
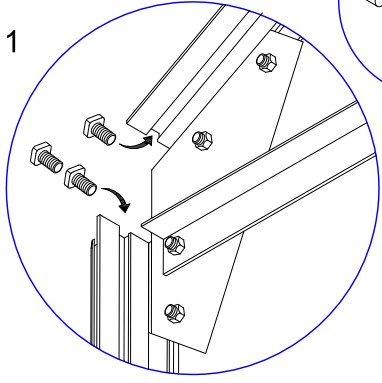
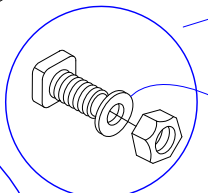

Isæt 2 ekstra stålbolte til senere anvendelse.

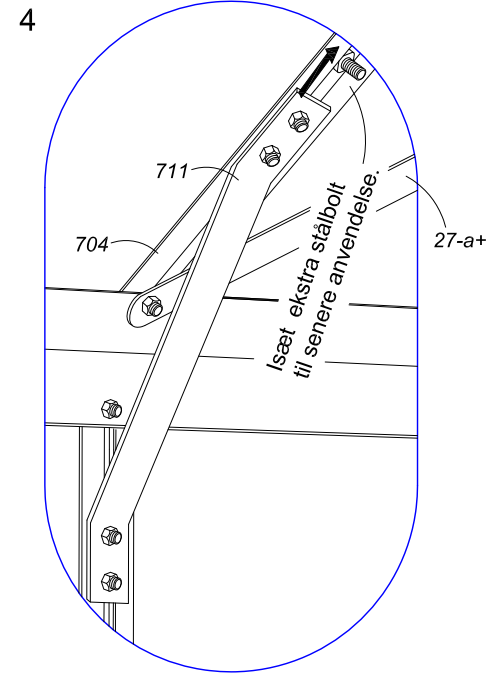
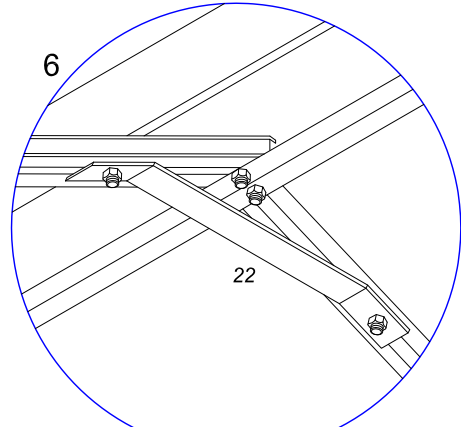

Isæt ekstra stålbolt til senere anvendelse.

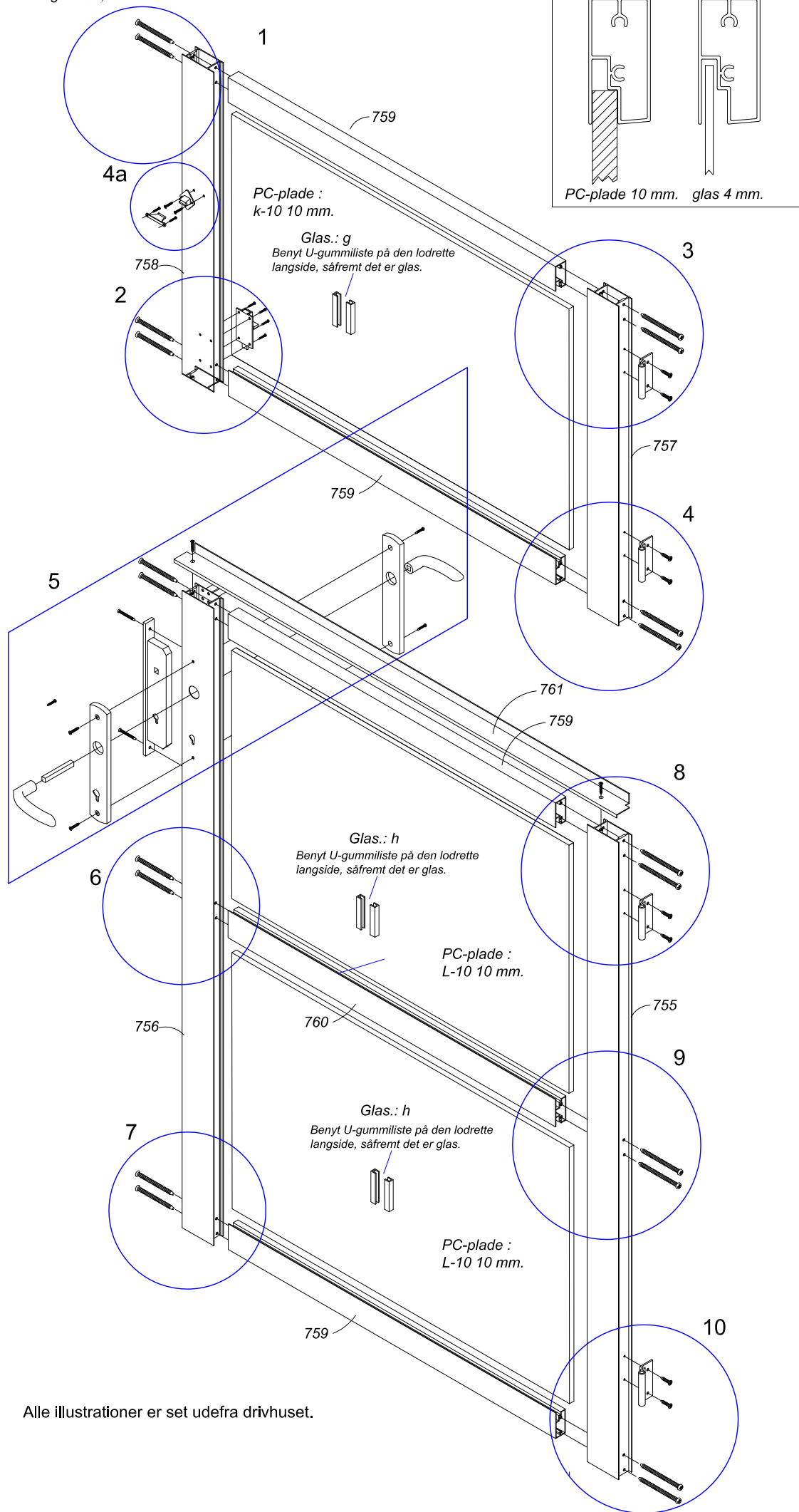

Antal		Nummer	Længde i mm.
4		759	751
1		757	632
1		758	632
1		760	751
1		755	1260
1		756	1260
20		765	Ø5 x 100
1		761	852
2		787	Ø4 x 16
4		762	70
8		766	Ø4 x 12
1		806	
6		787	Ø4 x 16
			Dørholder
4		787	Ø4 x 16
			Låsehus
			Dør-håndtag
4			Ø3,5 x 12

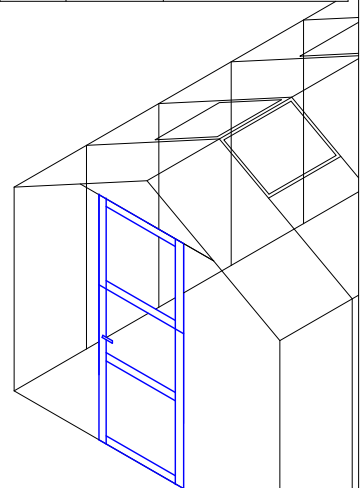



Samling af dør, følg boblerne punkt for punkt.  
**NB, dyp det yderste af skruerne 765 i olie inden de monteres, det letter indskruingen, er drivhuset malet, forbores der med 4 mm. bor.**

De 4 huller til lås forbores m/Ø3 mm. bor. Vent med dette indtil døren er færdigmonteret i drivhuset.

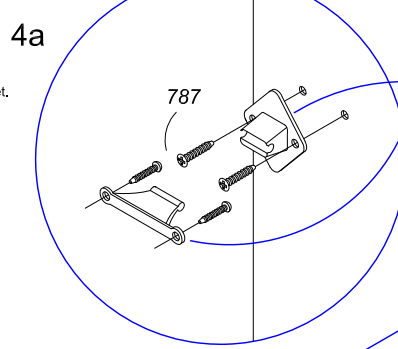
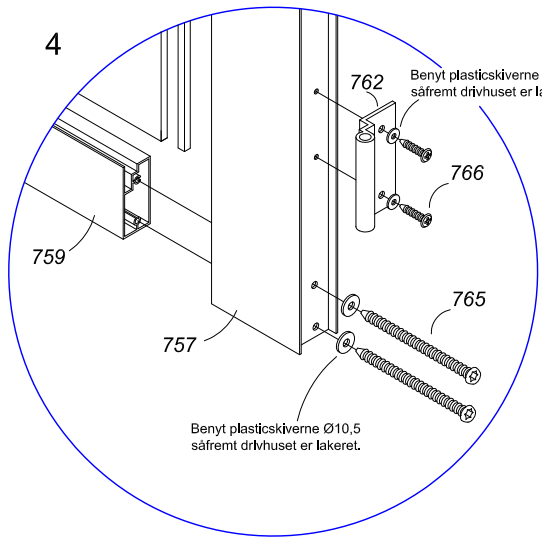
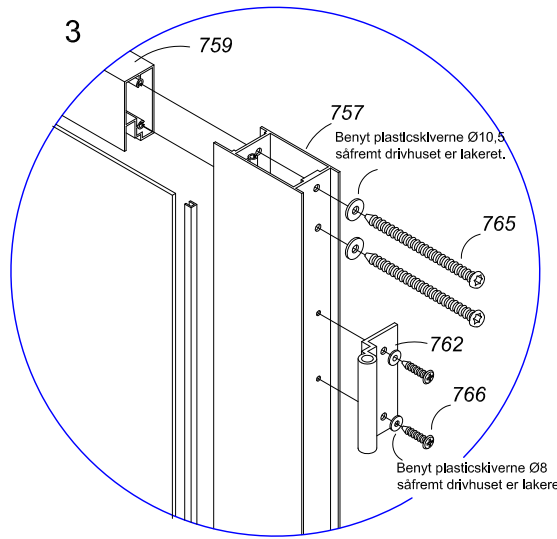
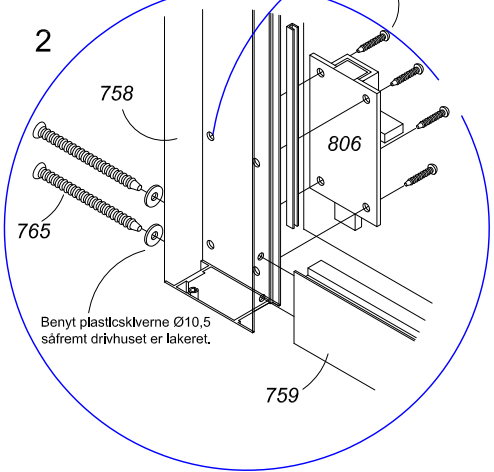
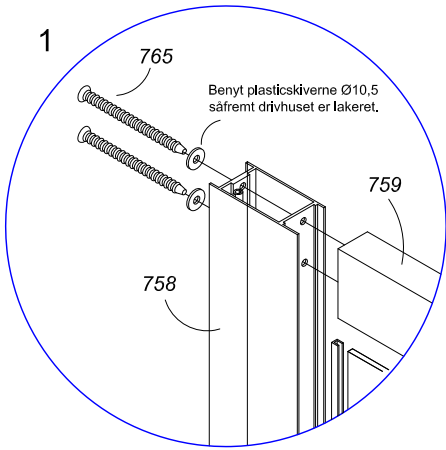

Dørholder monteres efter døren er koblet på drivhuset. Han-parten monteres på gavprofil nr. 772. Der forbores m/Ø3 mm. bor. Pas på ikke at forbores ind i glasset.

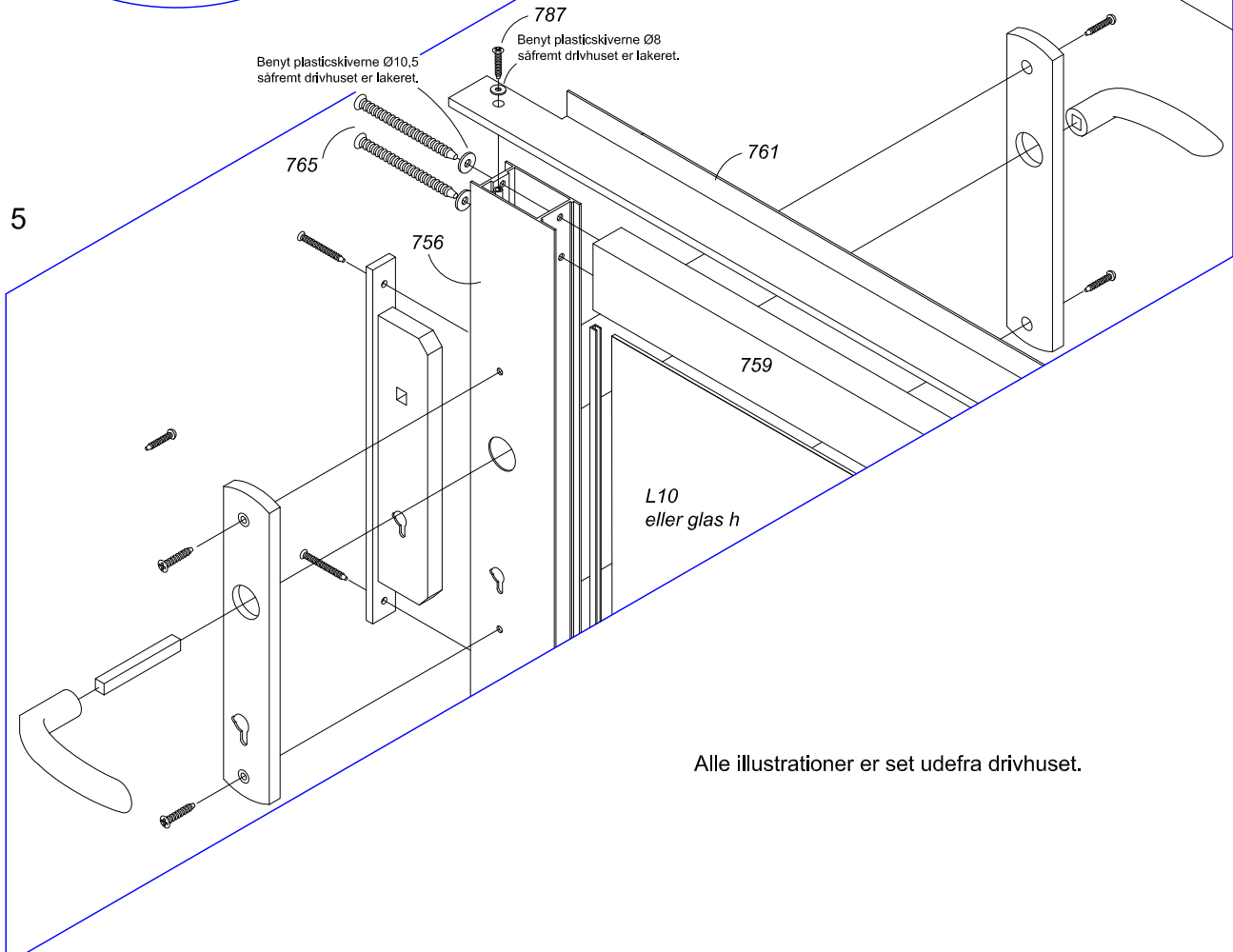

Alle illustrationer er set udefra drivhuset.

Alle illustrationer er set udefra drivhuset.

6

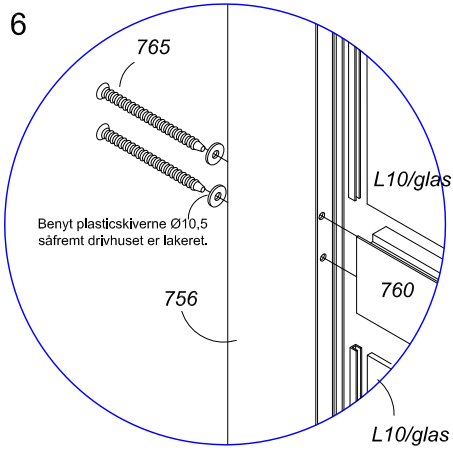

7

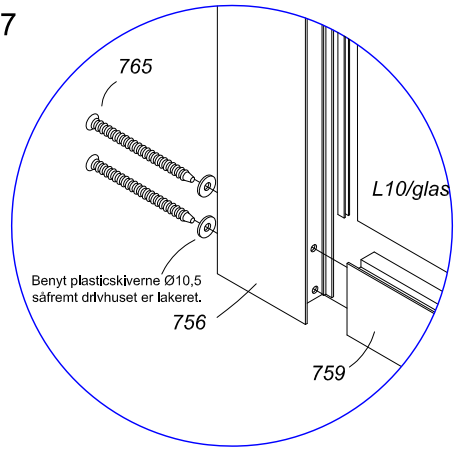

8

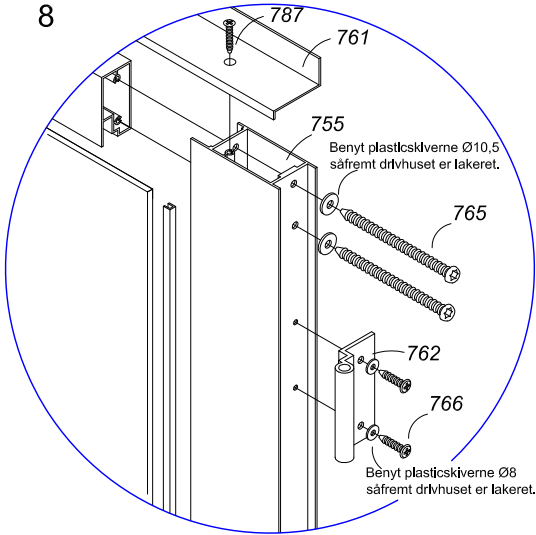

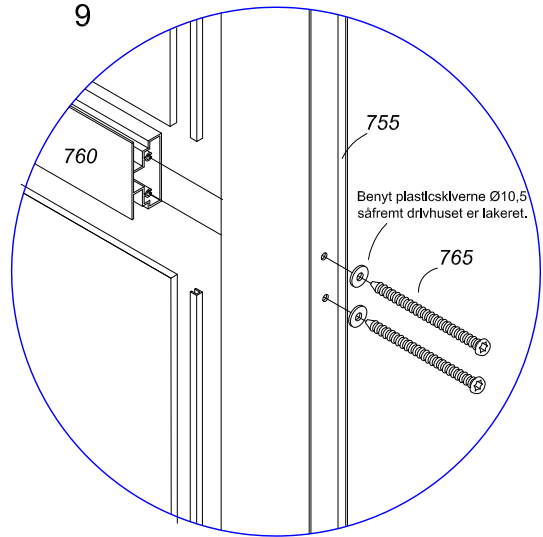

9

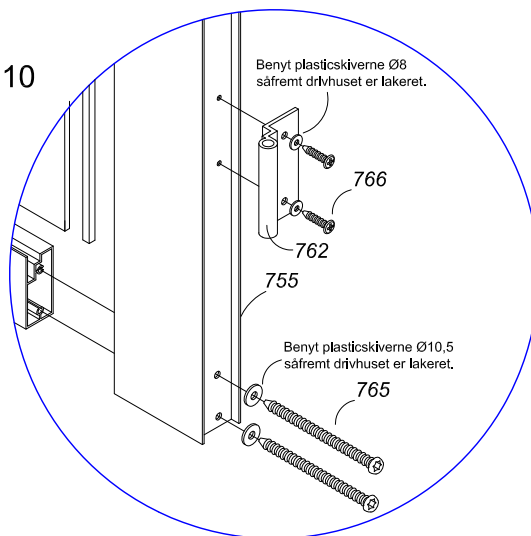

10

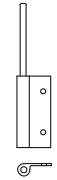

Antal		Nummer	Længde i mm.
4		763	140
8		766	Ø4 x 12
8		764	Ø6/12

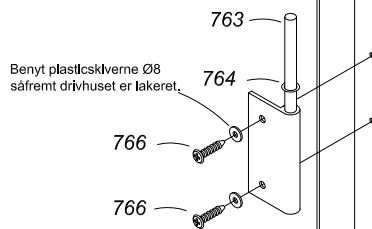

De 4 hængseldele monteres ved de forborede huller på profil nr. 782, hvorefter den lille afstandsskive nr. 764 sænkes ned over hængslet som illustreret.

Inden dørene monteres påsættes det medleverede tætningsbånd ca 5 meter. Tætningsbåndet er selvklæbende og påsættes rundt i dørkarmen hvor dørene ligge an, når de lukkes.

Dørene kan nu monteres i drivhuset. Start med nederste dør og derefter overdelen.

Giv hængslerne og låsehuset lidt olie 1-2 gange om året.

Inden glasset monteres på hver side af de to karmprofiler 781+ og 782+ skal den hængslede dør monteres.

Det kan være nødvendigt at finjustere døren sidevejs, dette gøres ved at opbore de 2 huller i bundprofil og spærprofil, som fikserer karmprofilerne.

Herved er det muligt at justere karmprofilerne nogle få mm. sidevejs, såfremt dette måtte være nødvendigt

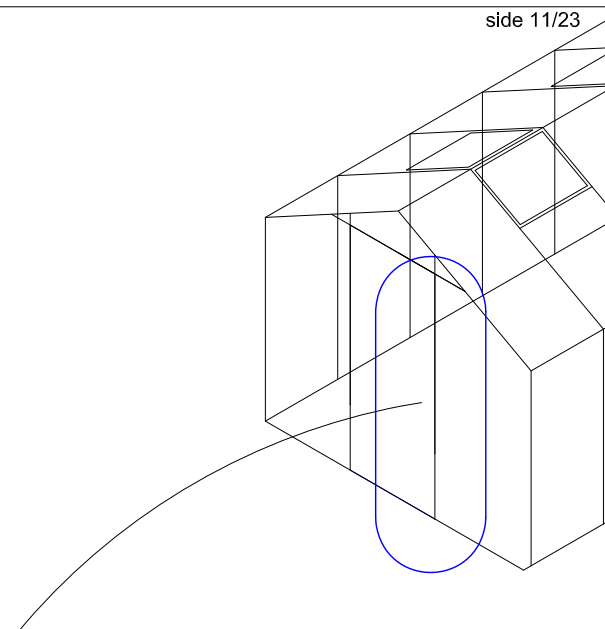
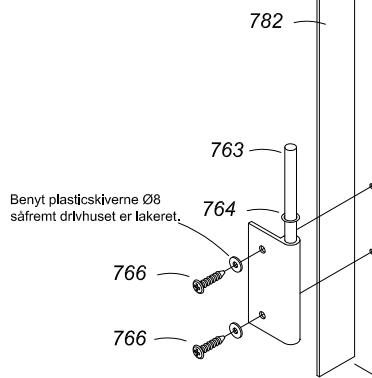
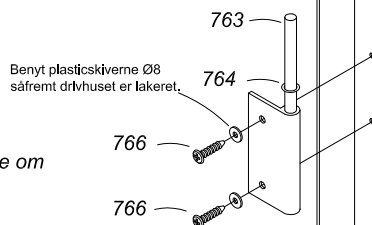
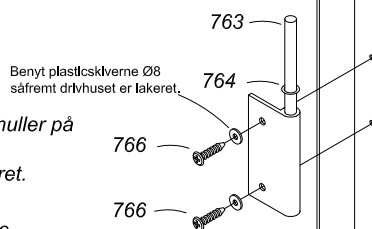

## Samling af vinduer.











Model 708 har 2 vinduer

Model 710 har 4 vinduer

Model 712 har 4 vinduer

Model 714 har 4 vinduer kan yderligere monteres 2 stk.

Samling af tagvindue, følg boderne punkt for punkt.  
**NB, dyp det yderste af skrueerne 34a i olie inden de monteres, det letter indskrivingen, er drivhuset malet, forbores der med 4 mm. bor.**

Antal pr. vindue		Nummer	Længde i mm.
1		750	760
1		751	760
2		752	614
1		27	510
1		754	
1		28	ø23
1		32	M5x8
1		31	M5x25
2		34	låsømøtrik
4		34a	TORX M5 x 40

Benyt plasticskiver Ø10,5 mellem alle skrueerne 34a såfremt drivhuset er malet.

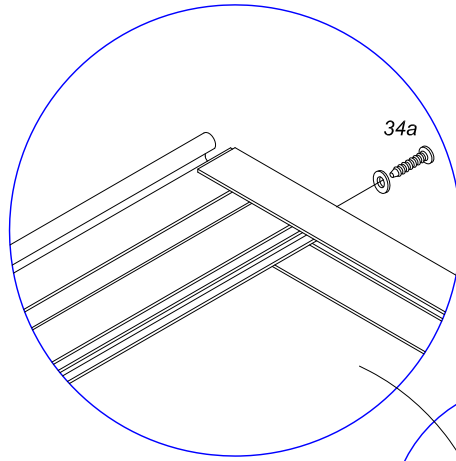
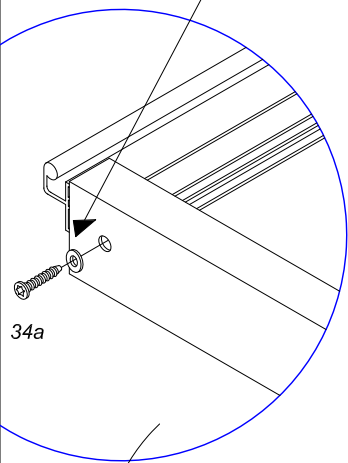

PC-plade : J-10 759 x 590 x 10 mm.

Glas I : 759 x 608 x 4 mm.

Bemærk U-gummilisten bruges kun, når der er glas i tagvinduet. Den monteres kun på langsiderne. I top og bund af glasset gives silicone.

752

påfør silicone hvor pc-pladen ligger an på profil nr. 752.

Belast polycarbonatpladerne med vægt 1 døgn, indtil siliconen er hærdet op, først derefter monteres vinduerne i drivhuset.

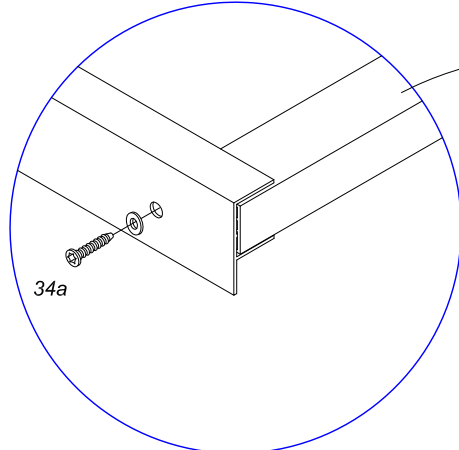

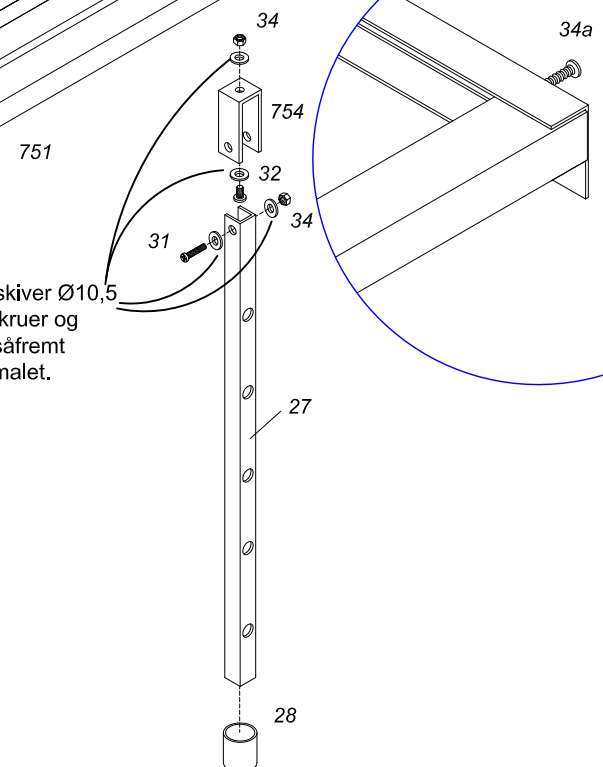

Benyt plasticskiver Ø10,5 mellem alle skrueer og møtrikkerne såfremt drivhuset er malet.



Vent med at påmontere vinduerne til du har påsat alle de øvrige polycarbonatpladerne i drivhuset.

Når du monterer vinduerne i drivhuset skubbes topprofilen i vinduet ind i enden af rygprofilen af drivhuset.

Spay evt lidt glidespray ind i rygprofilen først.

Antal		Nummer	Længde i mm.
2/4		753	753
2/4		29	

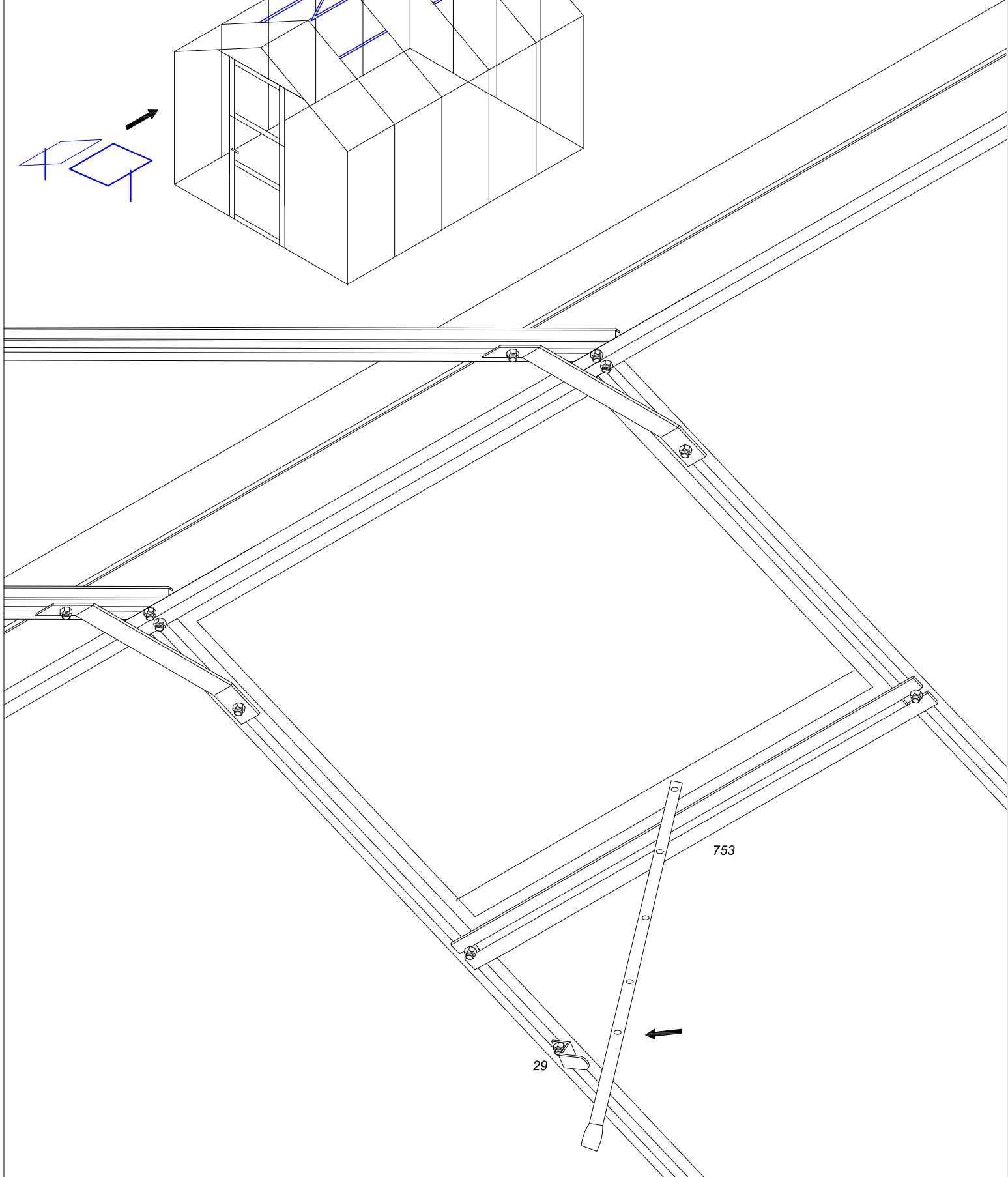
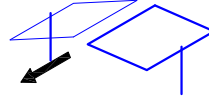
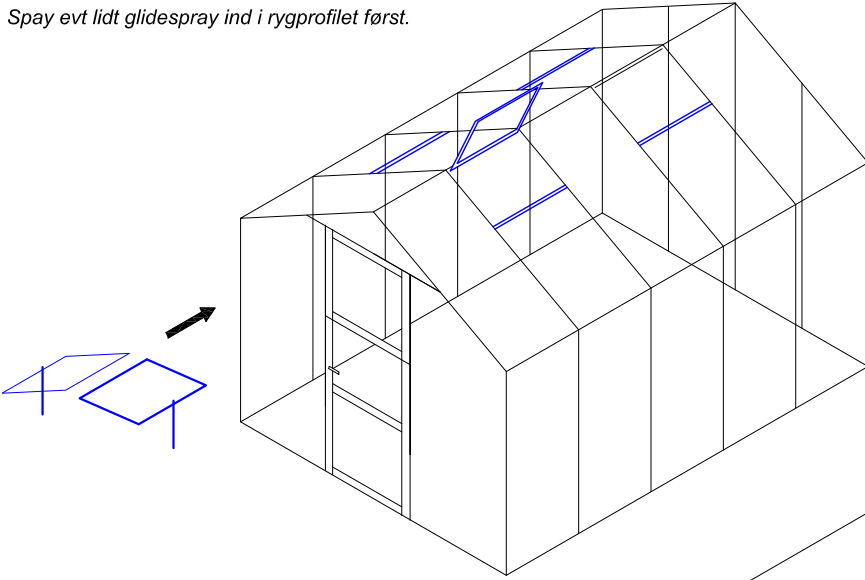

**Er drivhuset udelukkende med polycarbonat benyt side 14-15 til montering.  
 Har du glas i siderne og polycarbonat i tag, gå frem til side 16  
 Har du udelukkende glas i drivhuset, gå frem til side 20**

Polycarbonatpladerne er behandlet med UV-filter på den ene side. Det er siden med den blanke film med påtrykt tekst. Husk at vende denne side ud mod sollyset.

Polycarbonatpladerne blæses igennem med trykluft, for at fjerne skærespærner i luftkanalerne, har man ikke trykluft kan en støvsuger bruges.

Sorte plastlister til lukning af luftkanlerne i polycarbonatpladerne.:

Nummer	Antal m.708+	Antal m.710+	Antal m.712+	Antal m.714+	Længde
n-10	2	2	2	2	413 mm.
o-10	4	4	4	4	515 mm.
p-10	2	2	2	2	402 mm.
q-10	6	6	6	6	800 mm.
r-10	20	20	20	20	670 mm.
s-10	18	26	34	42	678 mm.
t-10	2	2	2	2	510 mm.

Klemme profiler gav/sekitioner.:

Nummer	Antal	Længde
771a+	2	1677 mm.
777+	1	1938 mm.
781a+	1	2189 mm.
782a+	1	2189 mm.
798+	2	235 mm.
778+	1	1938 mm.
771b+	2	1677 mm.
783a+	1	873 mm.
780+	1	2086 mm.
706+	1	2453 mm.
779+	1	2086 mm.

Klemme profiler side/tagsektioner.:

Nummer	Antal m.708+	Antal m.710+	Antal m.712+	Antal m.714+	Længde
771c+	4	4	4	4	1647 mm.
707+	6	8	10	12	1647 mm.
772a+	4	4	4	4	1577 mm.
708+	8	8	8	8	971 mm.
709+	8	8	8	8	605 mm.
718+	2	0	2	4	1577 mm.

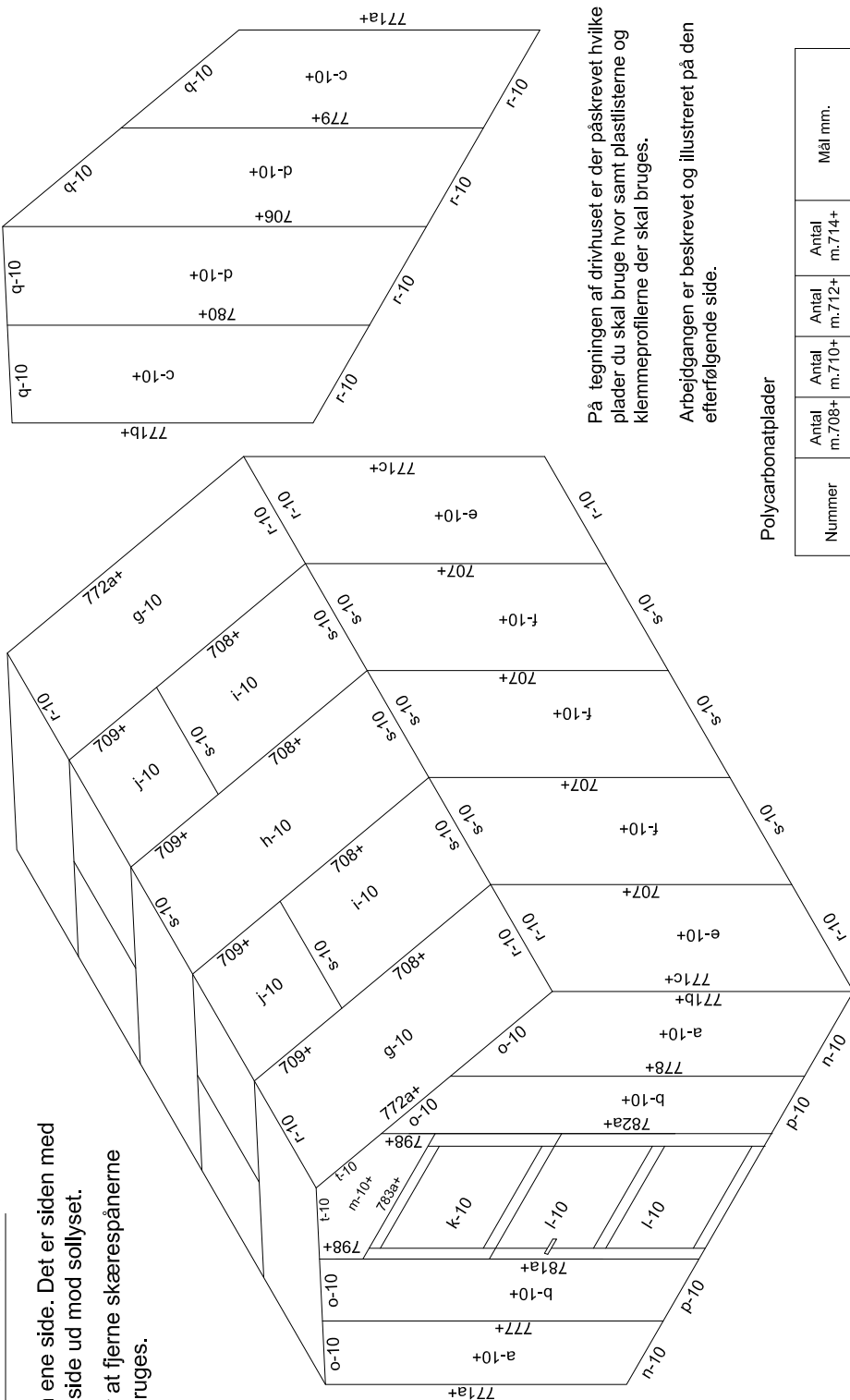

På tegningen af drivhuset er der påskrevet hvilke plader du skal bruge hvor samt plastlisterne og klemme profilerne der skal bruges.

Arbejdsgangen er beskrevet og illustreret på den efterfølgende side.

Polycarbonatplader

Nummer	Antal m.708+	Antal m.710+	Antal m.712+	Antal m.714+	Mal mm.
a-10+	2	2	2	2	438 x 1663/1916
b-10+	2	2	2	2	427 x 1924/2170
c-10+	2	2	2	2	694 x 1663/2064
d-10+	2	2	2	2	637 x 2073/2440
e-10+	4	4	4	4	1647 x 692
f-10+	4	6	8	10	1647 x 701
g-10	4	4	4	4	1577 x 692
h-10	2	2	4	6	1577 x 701
i-10	2	4	4	4	968 x 701
j-10	2	4	4	4	590 x 759
k-10	1	1	1	1	556 x 750
l-10	2	2	2	2	578 x 750
m-10+	1	1	1	1	870 x 496

Start med at montere de sorte plastlister. Det er vigtigt listerne sidder med samme afstand ud til pladerne i begge ender. Disse vrides på i top og bund af pladerne. (se fig 1) Listerne lukker luftkanalerne, således insekter ikke får adgang til hulrummene.

Nogle få lister skal man selv afkorte benyt hertil en hobbykniv.

Start herefter med at montere pladerne på drivhuset. Fixer først polycarbonatpladen med monteringslisten i bunden. For at lette monteringen hold da pladen lidt skrå således plastprofilen kan glide på plads ned i alu-profilet og drej derefter pladen op i lodret stilling samtidig med der presses ned af. Brug eventuelt en ligekærvet skrue trække til at hjælpe plastprofilen på plads. Herefter presses toppen af pladen på plads i aluprofilet. Her kan man også benytte en skrue trække til at vride plastprofilen ned i aluprofilet. (fig. 2)

Fikser pladerne løbende med klemmeprofilerne. Det er vigtigt når man påskruer klemmeprofilerne man er to personer. Den ene skruer klemmeprofilerne fast udefra, mens den 2. person står inde i drivhuset og holde imod på underprofilet samtidig med klemmeprofilet påskrues. (fig. 3 - 4)

Polycarbonatpladen m-10+ fastlimes med silicone på det skrå snit samt de 2 lodrette sider. I bunden fastgøres den vha. klemmeprofil 783a+. De 2 lodrette klemmeprofilerne 798+ påskrues, forbor med 4 mm. bor

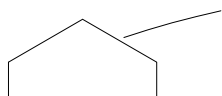
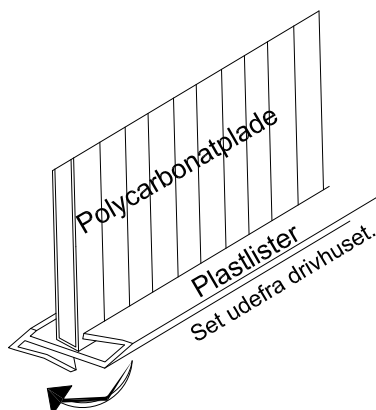
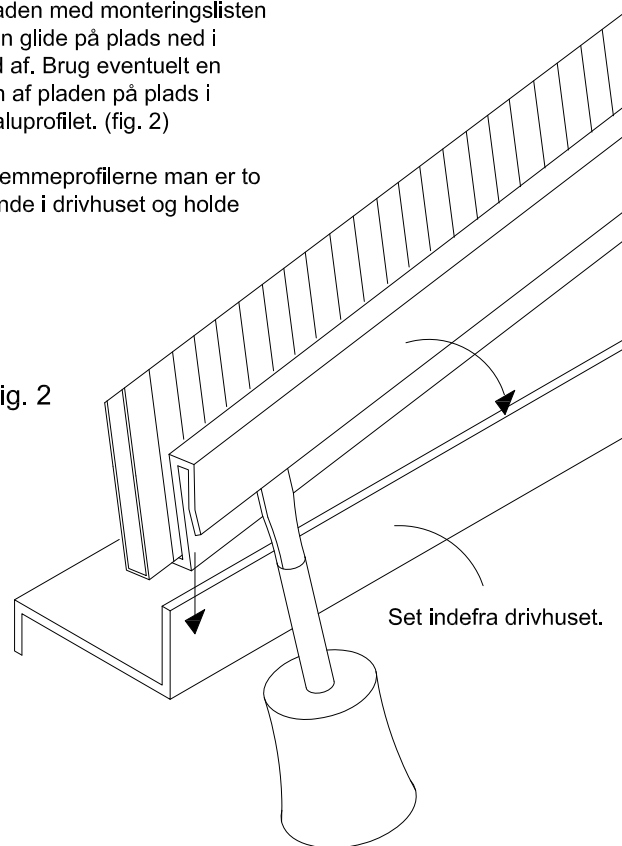

Fig. 1



Plastlisterne vrides på polycarbonatpladerne.

Fig. 2



Afhjælp evt. sammenføringen af plasliste og alu-profil med en ligekærvet skrue trækker. Den samme fremgangsmåde benyttes i toppen.

Fig. 3

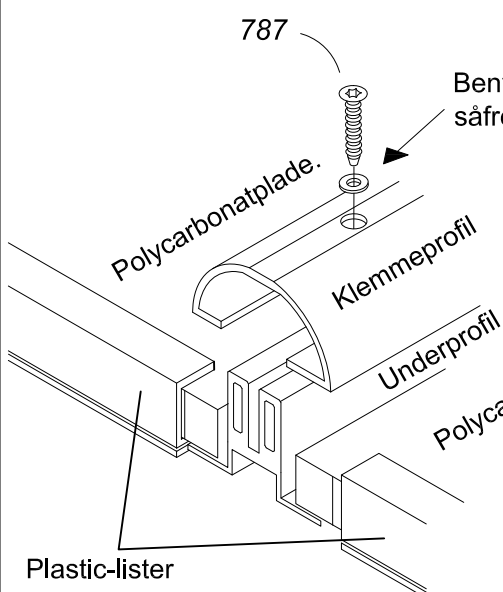

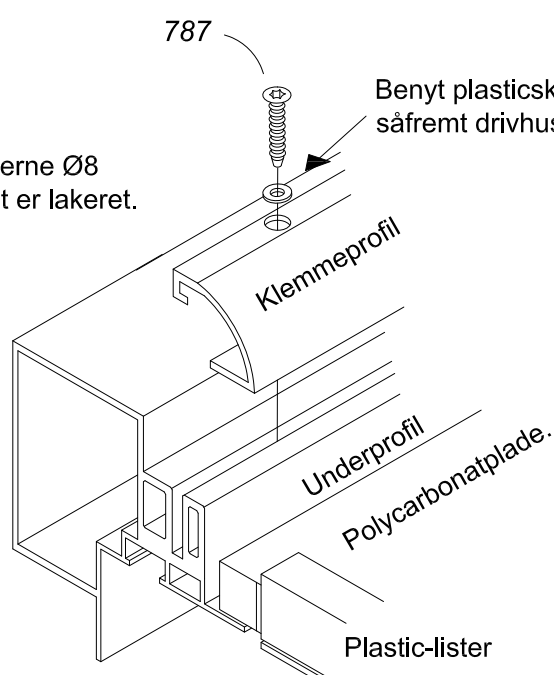

Benyt plasticskiverne Ø8 såfremt drivhuset er lakeret.

Fig. 4



Klemmeprofilerne skrues fast ovenpå underprofilet. Det er vigtigt man er 2 personer til dette. Den ene skruer klemmeprofilerne fast, mens den anden person holder imod underprofilet inde i drivhuset, hermed opnås den bedste fiksering af pladerne

Antal m. 708	Antal m. 710	Antal m. 712	Antal m. 714		Nummer	Længde i mm.
165	185	200	215		787	Ø4 x 16
165	185	200	215			Ø8,0 plastskeive

## Følg denne vejledning hvis du har polycarbonat tag og glas i siderne.

Polycarbonatpladerne er behandlet med UV-filtet på den ene side. Det er siden med den blanke film med påtrykt tekst. Husk at vende denne side ud mod sollyset.

Polycarbonatpladerne blæses igennem med trykluft, for at fjerne skærespånerne i luftkanalerne, har man ikke trykluft kan en støvsuger bruges.

Sorte plastlister til lukning af polycarbonatplader i enderne samt gummilister til montering på glasset.:

Nummer	Antal 8,5m2	Antal 10,5m2	Antal 12,5 m2	Antal 14,5m2
r-10	10	14	18	22
s-10	10	14	18	22
gummi U-profil	82 meter	90 meter	98 meter	106 meter

### Klemme profiler sider/tagsektioner.:

Nummer	Antal m.708+	Antal m.710+	Antal m.712+	Antal m.714+	Længde
771c+	4	4	4	4	1647 mm.
707+	6	8	10	12	1647 mm.
772a+	4	4	4	4	1577 mm.
708+	8	8	8	8	971 mm.
709+	8	8	8	8	605 mm.
718+	2	0	2	4	1577 mm.

### Klemme profiler gavlsektioner.:

Nummer	Antal	Længde
771a+	2	1677 mm.
777+	1	1938 mm.
781a+	1	2189 mm.
782a+	1	2189 mm.
798+	2	235 mm.
778+	1	1938 mm.
771b+	2	1677 mm.
783a+	1	873 mm.
780+	1	2086 mm.
706+	1	2453 mm.
779+	1	2086 mm.

## Glas sider/gavl

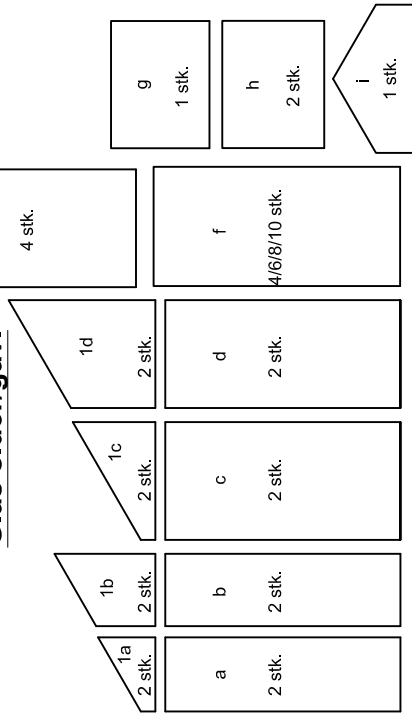

## Polycarbonat tag.

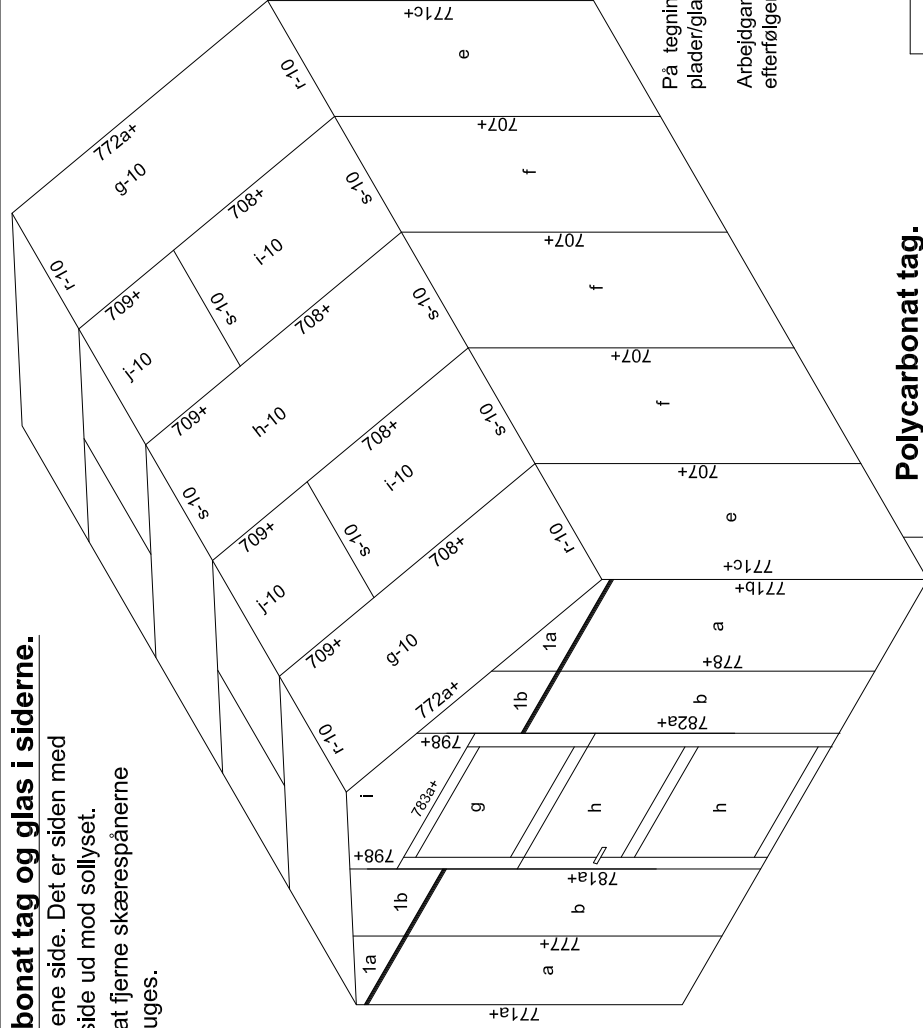
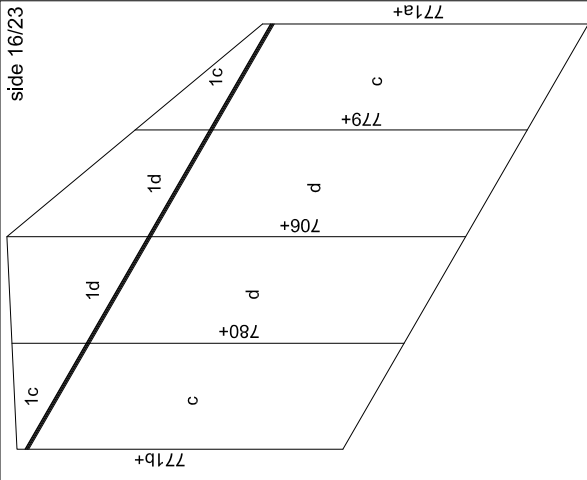
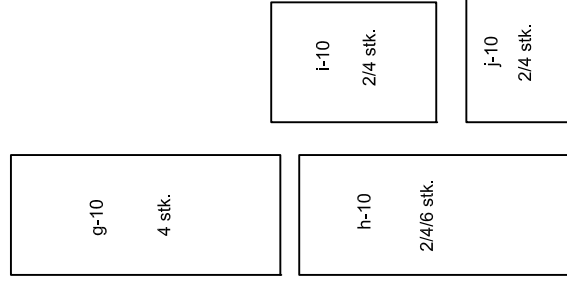

På tegningen af drivhuset er der påskrevet hvilke plader/glas/plastlister og klemme profiler der skal bruges.

Arbejdsgangen er beskrevet og illustreret på de efterfølgende sider.

### Glas mål og antal.:

Nummer	Antal 708+	Antal 710+	Antal 712+	Antal 714+	Mål mm.
a	2	2	2	2	435 x 1580
1a	2	2	2	2	435 x 336/85
b	2	2	2	2	424 x 1580
1b	2	2	2	2	424 x 592/347
c	2	2	2	2	691 x 1580
1c	2	2	2	2	691 x 484/85
d	2	2	2	2	633 x 1580
1d	2	2	2	2	633 x 861/495
e	4	4	4	4	691 x 1646
f	4	6	8	10	700 x 1646
g	1	1	1	1	746 x 578
h	2	2	2	2	746 x 598
i	1	1	1	1	870 x 297/246

### Polycarbonat mål og antal.:

Nummer	Antal 708+	Antal 710+	Antal 712+	Antal 714+	Mål mm.
g-10	4	4	4	4	1577 x 692
h-10	2	2	4	6	1577 x 701
i-10	2	4	4	4	968 x 701
j-10	2	4	4	4	590 x 759



Start med at montere de sorte plastlister r-10 og s-10 i enderne af polycarbonatpladerne g-10 / h-10 og i-10. Det er vigtigt listerne sidder med samme afstand ud til pladekanten i begge ender. Listerne vrides på i top og bund af pladerne (se Fig 1). Listerne lukker luftkanalerne således insekter ikke får adgang til hulrummene.

Start herefter med at montere polycarbonatpladerne på taget. Fixser først polycarbonatpladen med monteringslisten i bunden. For at lette monteringen hold da pladen lidt skrå således plastprofilen kan glide på plads ned i alu-profilet og drej derefter pladen op i lodret stilling samtidig med der presses ned af. Brug eventuelt en ligekærvet skruetrække til at hjælpe plastprofilet på plads. Herefter presses toppen af pladen på plads i aluprofilet. Her kan man også benytte en skruetrækker til at vride plastprofilet ned i aluprofilet.

Fikser pladerne løbende med klæmmeprofilerne. Det er vigtigt når man påskruer klæmmeprofilerne man er to personer. Den ene skruer klæmmeprofilerne fast udefra, mens den 2. person står inde i drivhuset og holde imod på underprofilet samtidig med klæmmeprofilet påskrues. (fig. 3)

Fig. 1

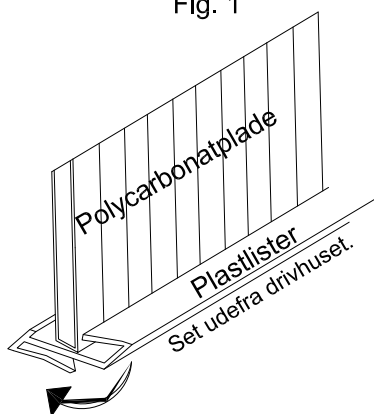

Plastlisterne vrides på polycarbonatpladerne.

Fig. 2

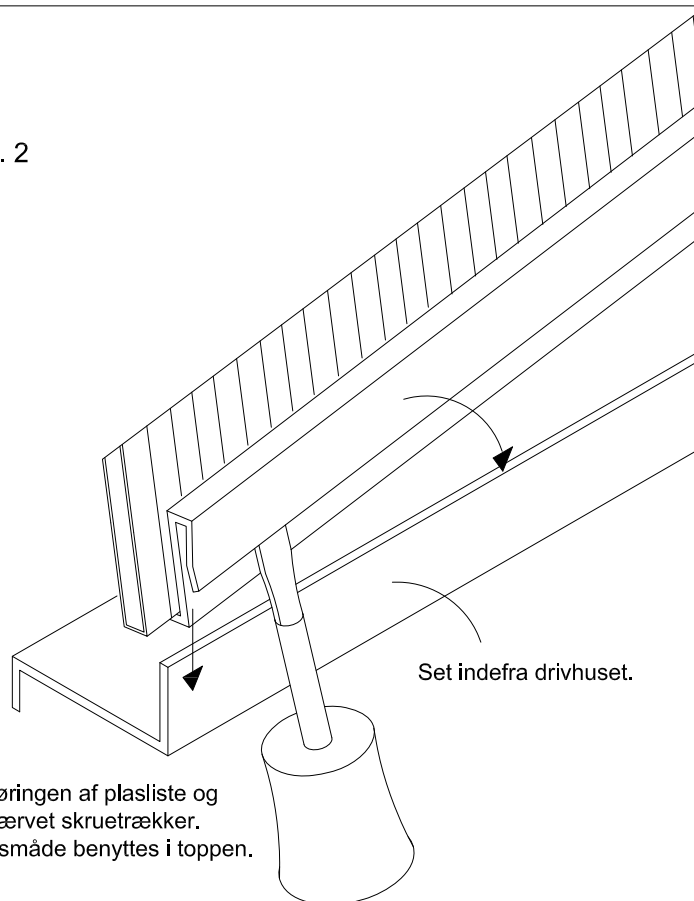

Afhjælp evt. sammenføringen af plasliste og alu-profil med en ligekærvet skruetrækker. Den samme fremgangsmåde benyttes i toppen.

Fig. 3

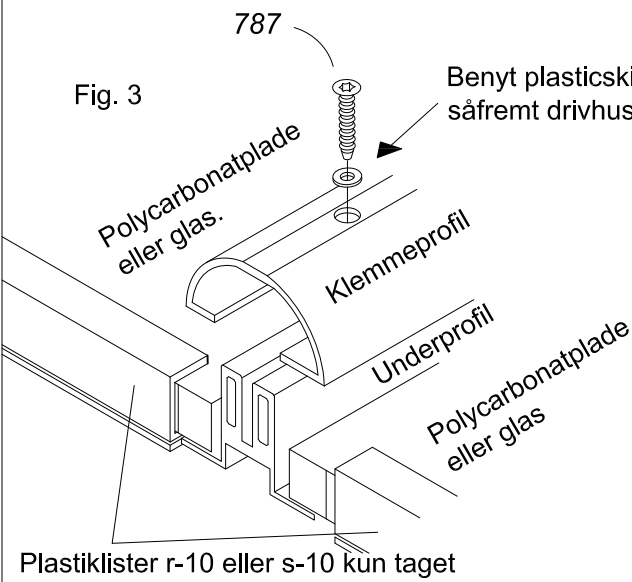

Benyt plasticskiverne Ø8 såfremt drivhuset er lakeret.

Fig. 4

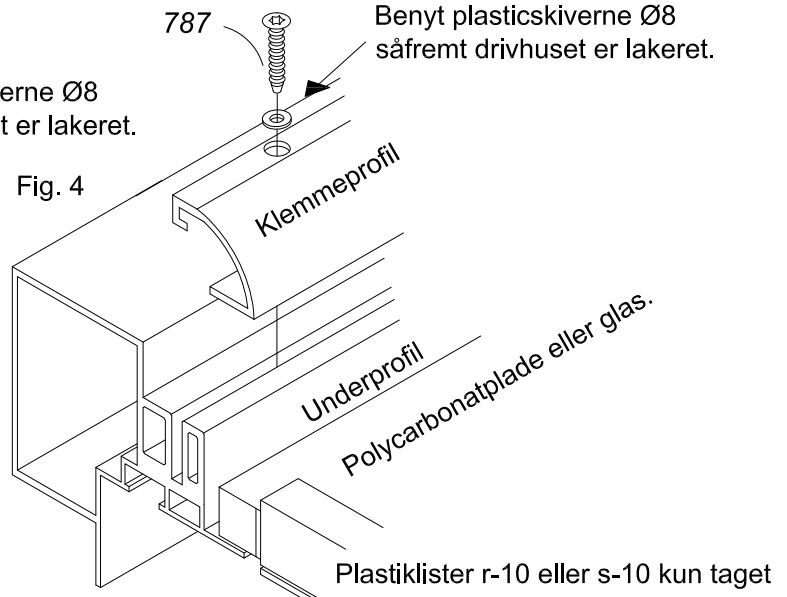

Benyt plasticskiverne Ø8 såfremt drivhuset er lakeret.

Klemmeprofilerne skrues fast ovenpå underprofilen. Det er vigtigt man er 2 personer til dette. Den ene skrues klemmeprofilerne fast, mens den anden person holder imod underprofilen inde i drivhuset, hermed opnås den bedste fiksering af pladerne

Antal m. 708	Antal m. 710	Antal m. 712	Antal m. 714		Nummer	Længde i mm.
165	185	200	220		787	Ø4 x 16
165	185	200	220			Ø8,0 plastske

Påsæt nu glasset i de 2 sidesektioner. Hertil bruges glas f og e samt U-profil gummilisten, samt klemmeprofilerne 771c+ og 707+.

Start med det yderste glas ud mod hjørneprofilen. Gummi-listen monteres på begge langsider samt i bunden af glasset. På det vandrette stykke i toppen skal der ikke være U-gummiliste. (Fig.5)

Påsæt nu klemmeprofil 771c+.

De resterende glas på begge langsider monteres på samme måde.

Aluklemmelisterne påskrues løbende, således glasset ikke falder ud. (Fig 3 og 4)

Fig. 5

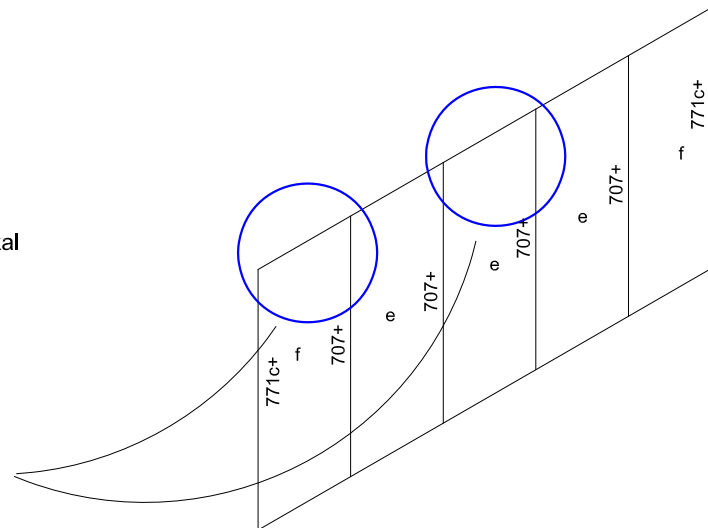
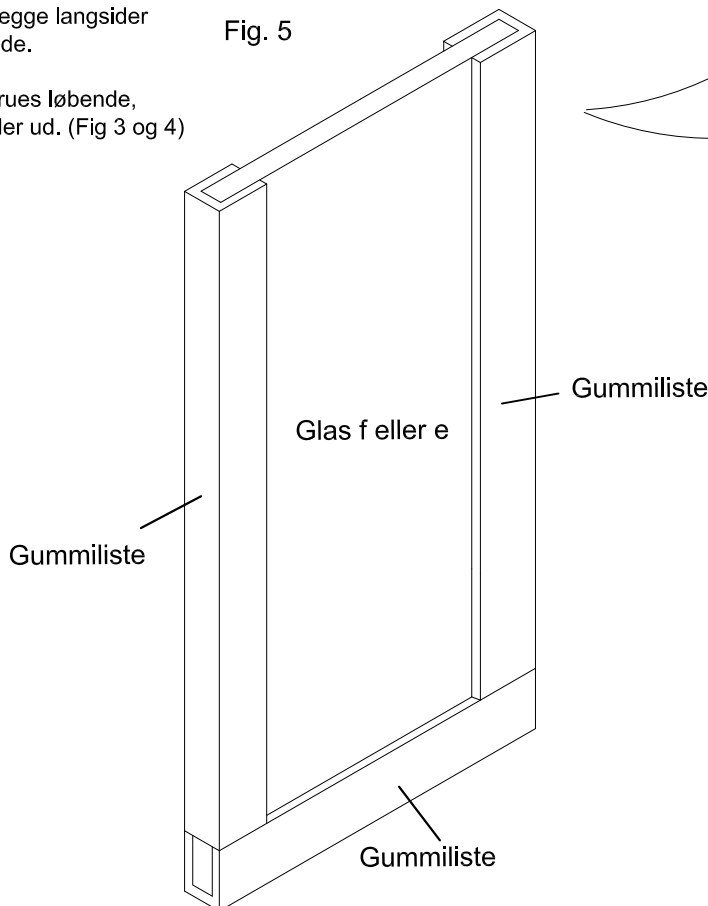

Påsæt nu glasset i gavlsektionen uden døre. Hertil bruges glas c, 1c, d og 1d samt U-profil gummilisten og klemmeprofilerne 771b+, 780+, 706+, 779+ og 771a+ (Fig 7)

Start med de 2 yderste glas c og 1c ud mod hjørneprofillet.

Start med at påsætte U-gummiliste omkring de 2 stykker glas c og 1c, der skal U-gummiliste omkring hele glas c (Fig 6), på glas 1c skal der gummiliste i bunden og på de lodrette sider, ikke på det skrå løb. ( Fig 7) Isæt nu glasset. Herefter påsættes klemmeprofil på hjørnestolpen, således glasset fixeres.

Herefter monteres glas d og d1 på samme måde, samme fremgangsmåde bruges til resten af gavlen.

Alu-klemmelisterne isættes løbende, for hver sektion glas.

Fig. 6

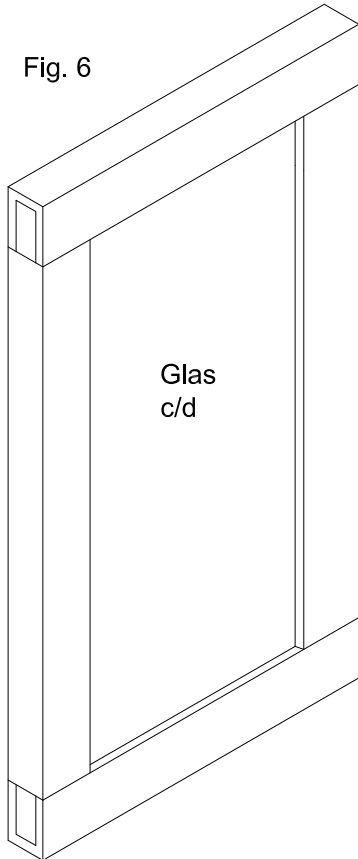
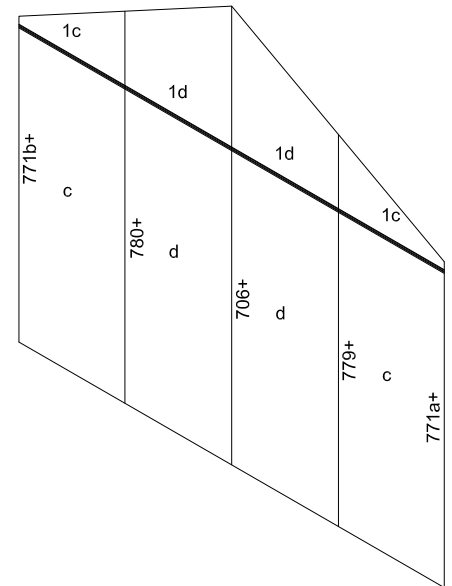
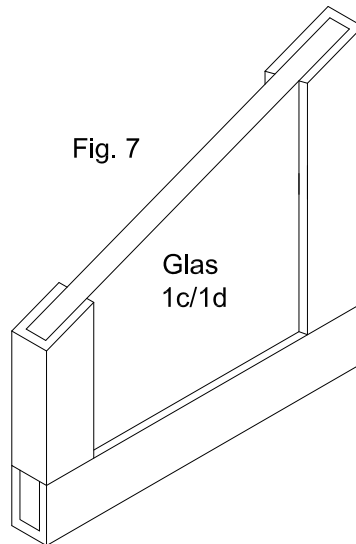

Fig. 7



Påsæt nu glasset i gavlsektionen med døren. Hertil bruges glas a, 1a og b, 1b samt U-profil gummilisten og klemmeprofilerne 771a+, 777+, 781a+, 782a+, 778+ og 771b+

Start med de 2 yderste glas a og 1a ud mod hjørneprofillet.

Start med at påsætte U-gummiliste omkring de 2 stykker glas a og 1a, der skal U-gummiliste omkring hele glas a, på glas 1a skal der gummiliste i bunden og på de lodrette sider, ikke på det skrå løb. Altså på samme måde som i modsatte gavl. Isæt nu glasset. Herefter påsættes klemmeprofil på hjørnestolpen, således glasset fixeres.

Herefter monteres glas b og 1b på samme måde, samme fremgangsmåde bruges til resten af gavlen.

Alu-klemmelisterne isættes løbende, for hver sektion glas.

Monter nu det sidste stykker glas, (i) over døren.

U-profil gummilisten monteres i bunden og på de 2 lodrette sider af glasset.

I bunden klemmes den fast vha. klemmeprofil 783a+.

Vinkel klemmeprofilerne 798+ påskrues ved det lodrette løb, forbor med 4 mm. bor.

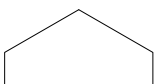
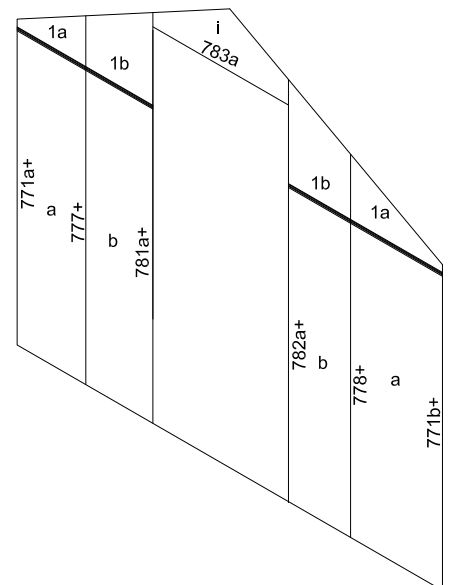

# Følg denne vejledning, hvis du har komplet glas i drivhuset.

Gummilister til montering på glasset:.

Nummer	Antal 8,5m2	Antal 10,5m2	Antal 12,5 m2	Antal 14,5m2
gummi U-profil	114 meter	129 meter	145 meter	161 meter

Klemme profiler sider/tagsektioner:.

Nummer	Antal m.708+	Antal m.710+	Antal m.712+	Antal m.714+	Længde
771c+	4	4	4	4	1647 mm.
707+	6	8	10	12	1647 mm.
772a+	4	4	4	4	1577 mm.
708+	8	8	8	8	971 mm.
709+	8	8	8	8	605 mm.
718+	2	0	2	4	1577 mm.

Klemme profiler gavlsektioner:.

Nummer	Antal	Længde
771a+	2	1677 mm.
777+	1	1938 mm.
781a+	1	2189 mm.
782a+	1	2189 mm.
798+	2	235 mm.
778+	1	1938 mm.
771b+	2	1677 mm.
783a+	1	873 mm.
780+	1	2086 mm.
706+	1	2453 mm.
779+	1	2086 mm.

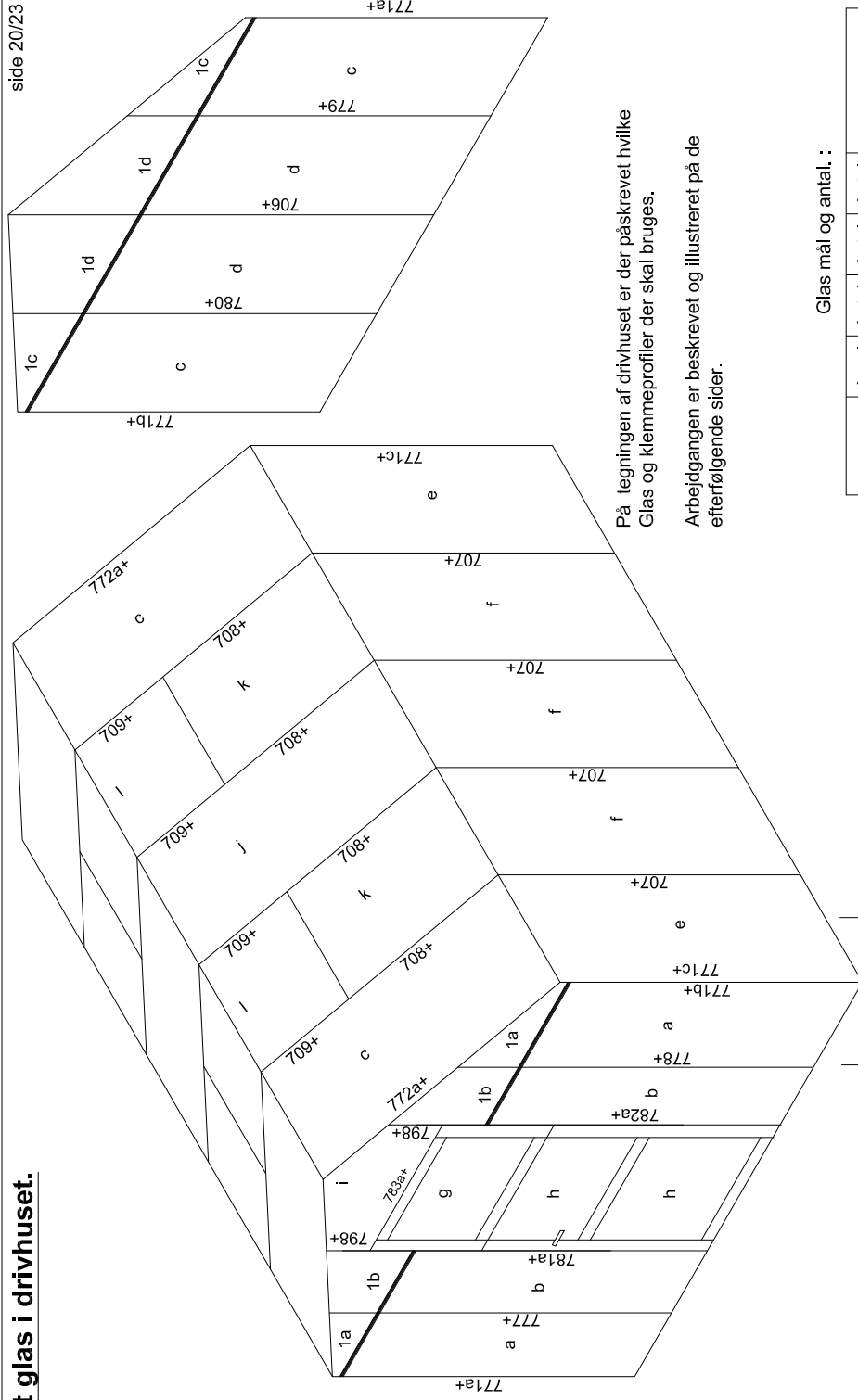

På tegningen af drivhuset er der påskrevet hvilke Glas og klemme profiler der skal bruges.

Arbejdsgangen er beskrevet og illustreret på de efterfølgende sider.

Glas mål og antal.:

Nummer	Antal 708+	Antal 710+	Antal 712+	Antal 714+	Mål mm.
a	2	2	2	2	435 x 1580
1a	2	2	2	2	435 x 336/85
b	2	2	2	2	424 x 1580
1b	2	2	2	2	424 x 592/347
c	6	6	6	6	691 x 1580
1c	2	2	2	2	691 x 484/85
d	2	2	2	2	633 x 1580
1d	2	2	2	2	633 x 861/495
i	1	1	1	1	870 x 297/246
g	1	1	1	1	746 x 578
h	2	2	2	2	746 x 598
e	4	4	4	4	691 x 1646
f	4	6	8	10	700 x 1646
j	2	2	4	6	700 x 1580
k	2	4	4	4	700 x 970
l	2	4	4	4	759 x 608

## Glas sider

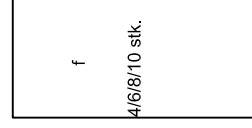
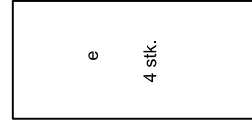

## Glas tag.

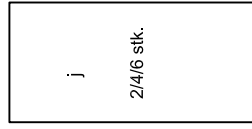
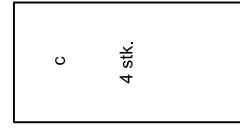

## Glas gavl + dør

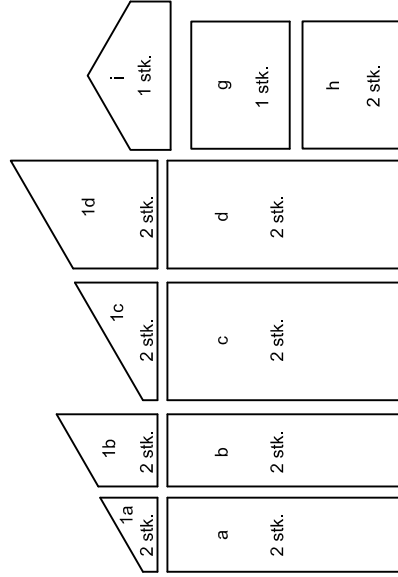

Start med at montere glasset i taget. på de 2 langsider samt i bunden af glasset påsættes U-gummiliste, der ligger en fuge silicone, hvor glasset ligger an på tagryg profilet.

Fig. 3

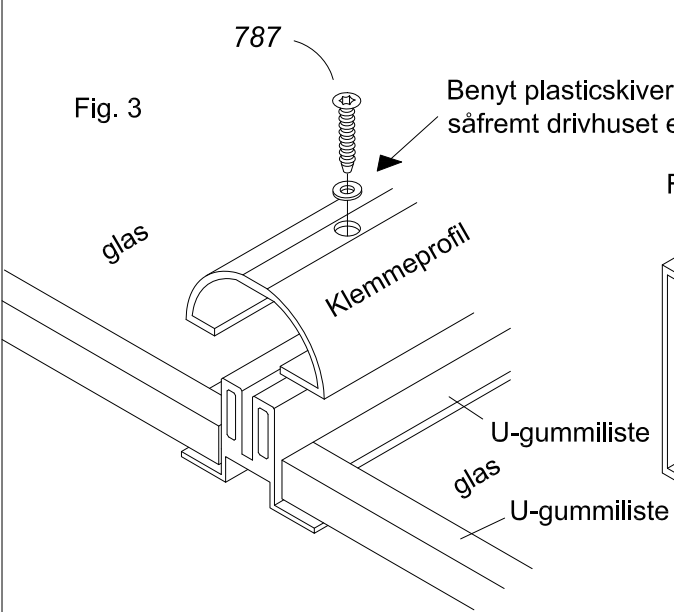
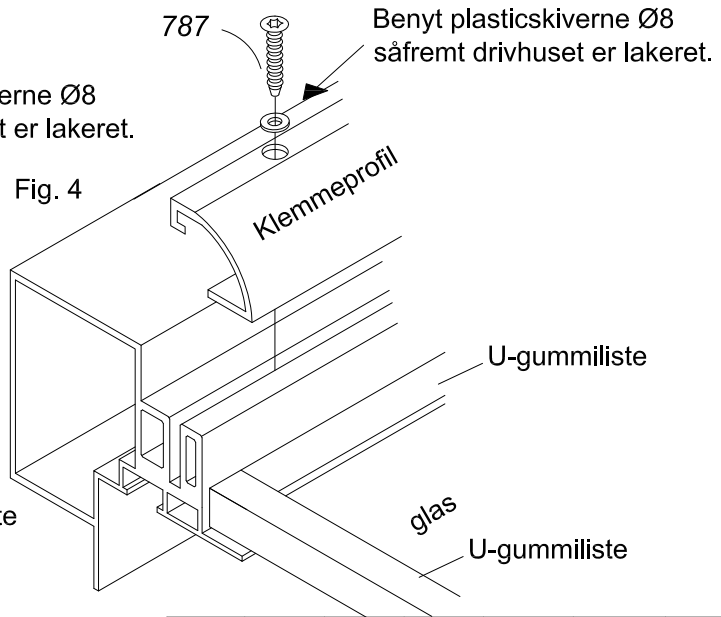

Fig. 4



Klemmeprofilene skrues fast ovenpå underprofilen. Det er vigtigt man er 2 personer til dette. Den ene skrues klemmeprofilene fast, mens den anden person holder imod underprofilen inde i drivhuset, hermed opnås den bedste fiksering af pladerne

Antal m. 708	Antal m. 710	Antal m. 712	Antal m. 714		Nummer	Længde i mm.
165	185	200	220		787	Ø4 x 16
165	185	200	220			Ø8,0 plastske

Påsæt nu glasset i de 2 sidesektioner. Hertil bruges glas f og e samt U-profil gummilisten, samt klemmeprofilene 771c+ og 707+.

Start med det yderste glas ud mod hjørneprofilet. Gummi-listen monteres på begge langsider samt i bunden af glasset. På det vandrette stykke i toppen skal der ikke være U-gummiliste. (Fig.5)

Påsæt nu klemmeprofil 771c+.

De resterende glas på begge langsider monteres på samme måde.

Aluklemmelisterne påskrues løbende, således glasset ikke falder ud. (Fig 3 og 4)

Fig. 5

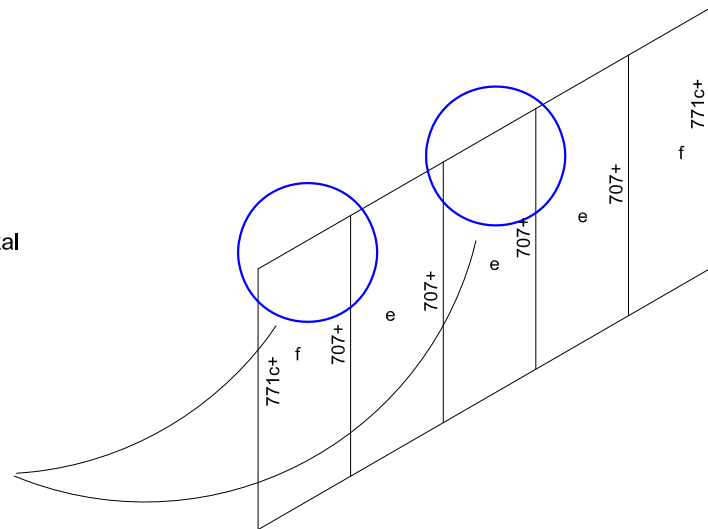
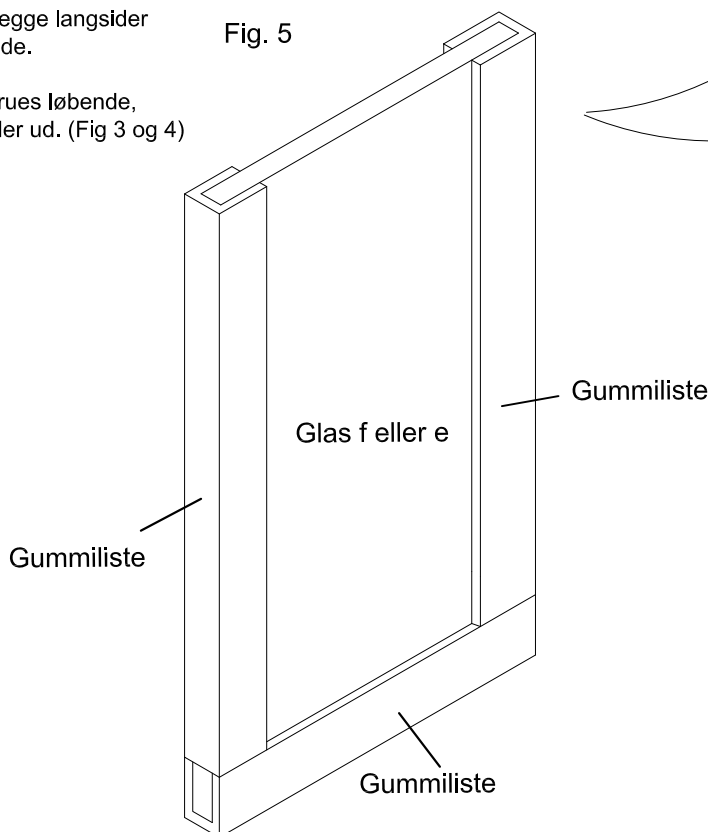

Påsæt nu glasset i gavlsektionen uden døre. Hertil bruges glas c, 1c, d og 1d samt U-profil gummilisten og klemmeprofilerne 771b+, 780+, 706+, 779+ og 771a+ (Fig 7)

Start med de 2 yderste glas c og 1c ud mod hjørneprofilet.

Start med at påsætte U-gummiliste omkring de 2 stykker glas c og 1c, der skal U-gummiliste omkring hele glas c (Fig 6), på glas 1c skal der gummiliste i bunden og på de lodrette sider, ikke på det skrå løb. ( Fig 7) Isæt nu glasset. Herefter påsættes klemmeprofil på hjørnestolpen, således glasset fixeres.

Herefter monteres glas d og d1 på samme måde, samme fremgangsmåde bruges til resten af gavlen.

Alu-klemmelisterne isættes løbende, for hver sektion glas.

Fig. 6

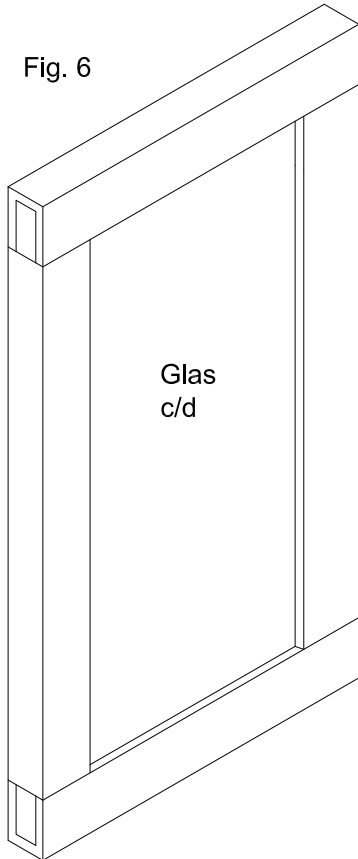
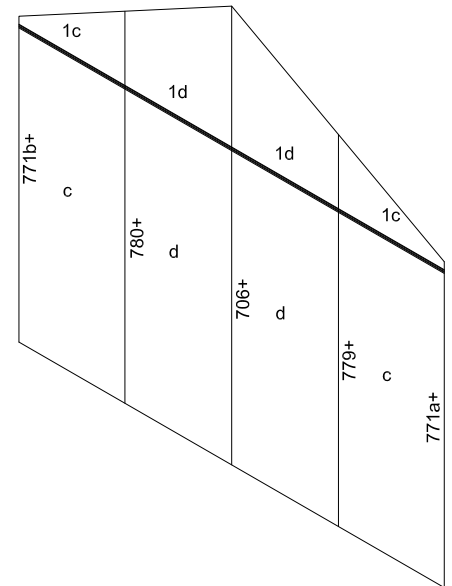
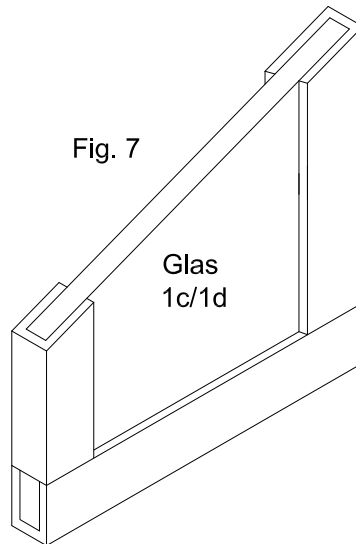

Fig. 7



Påsæt nu glasset i gavlsektionen med døren. Hertil bruges glas a, 1a og b, 1b samt U-profil gummilisten og klemmeprofilerne 771a+, 777+, 781a+, 782a+, 778+ og 771b+

Start med de 2 yderste glas a og 1a ud mod hjørneprofilet.

Start med at påsætte U-gummiliste omkring de 2 stykker glas a og 1a, der skal U-gummiliste omkring hele glas a, på glas 1a skal der gummiliste i bunden og på de lodrette sider, ikke på det skrå løb. Altså på samme måde som i modsatte gavl. Isæt nu glasset. Herefter påsættes klemmeprofil på hjørnestolpen, således glasset fixeres.

Herefter monteres glas b og 1b på samme måde, samme fremgangsmåde bruges til resten af gavlen.

Alu-klemmelisterne isættes løbende, for hver sektion glas.

Monter nu det sidste stykker glas, (i) over døren.

U-profil gummilisten monteres i bunden og på de 2 lodrette sider af glasset.

I bunden klemmes den fast vha. klemmeprofil 783a+.

Vinkel klemmeprofilerne 798+ påskrues ved det lodrette løb, forbor med 4 mm. bor.

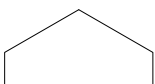
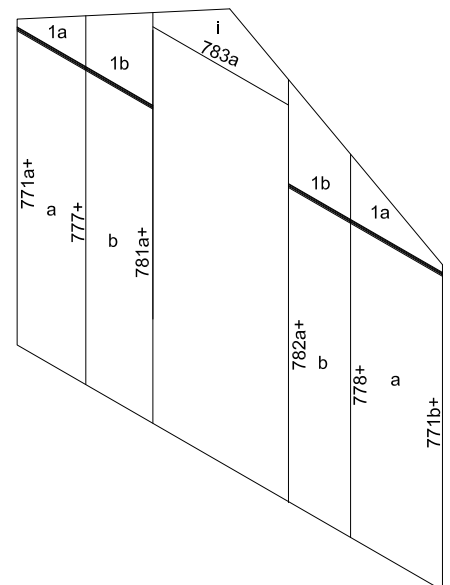

Antal		Nummer	Længde
1		793	
1		792	
1		790	
1		791	
2		795-a	
2		818	
8		34a	TORX M5 x 40

**Montering af tagrendenedløb samt endeafslutning på rygstykke**

Der bruges silicone ved sammenføring af tagrende afslutninger 790 - 791 - 792 - 793 og tagrende.

Ligeledes bruges silicone ved nedløbsrør.

Ved påskruning af nedløbsholder, forbores der med 4 mm. bor.

